



МИНИСТЕРСТВО ЗДРАВООХРАНЕНИЯ РОССИЙСКОЙ ФЕДЕРАЦИИ  
федеральное государственное бюджетное учреждение  
«Национальный медицинский исследовательский центр имени В.А. Алмазова»  
Министерства здравоохранения Российской Федерации  
(ФГБУ «НМИЦ им. В.А. Алмазова» Минздрава России)  
**ИНСТИТУТ МЕДИЦИНСКОГО ОБРАЗОВАНИЯ**

ОДОБРЕНО  
Заседание учебно-методического совета  
ФГБУ «НМИЦ им. В.А. Алмазова»  
Минздрава России  
Протокол № 07/2024  
«15» октября 2024 г.

УТВЕРЖДАЮ  
Генеральный директор  
ФГБУ «НМИЦ им. В.А. Алмазова»  
Минздрава России  
Е.В. Шляхто  
«25» октября 2024 г.

**ОСНОВНАЯ ПРОФЕССИОНАЛЬНАЯ  
ОБРАЗОВАТЕЛЬНАЯ ПРОГРАММА  
ВЫСШЕГО ОБРАЗОВАНИЯ**

**МЕТОДИЧЕСКИЕ МАТЕРИАЛЫ**

Уровень: высшее образование – специалитет  
**Специальность: 37.05.01 Клиническая психология**  
Направленность: Клиническая психология  
Форма обучения: очная  
Нормативный срок обучения: 5 лет 6 месяцев

ФГОС ВО утвержден приказом Министерства науки и высшего образования  
Российской Федерации «26» мая 2020 г. № 683

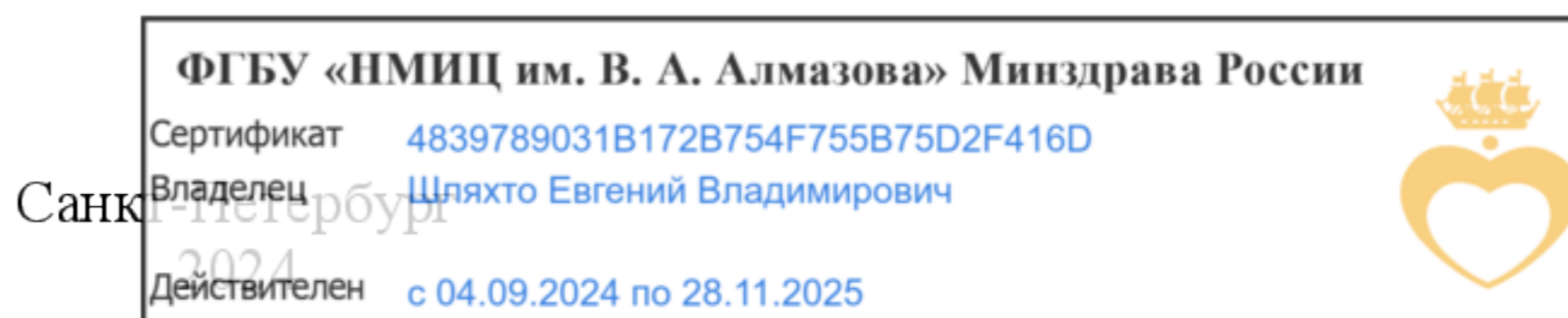

## СОДЕРЖАНИЕ

Блок 1. Дисциплины (модули)

### Обязательная часть

1. Иностранный язык
2. История России
3. Основы Российской государственности
4. Русский язык и культура речи
5. Философия
6. Логика
7. Экономика и правоведение в здравоохранении
8. Латинский язык и медицинская терминология
9. Педагогика
10. Информационные и компьютерные технологии в науке и образовании
11. Биостатистика и математическое моделирование
12. Статистические методы в психологии
13. Анатомия центральной нервной системы
14. Современные концепции естествознания
15. Нейрофизиология
16. Психофизиология
17. Возрастная анатомия, физиология.
18. Неврология
19. Основы психиатрии и психофармакотерапии
20. Клиника внутренних болезней
21. Эволюционная и сравнительная психология
22. Физическая культура и спорт
23. Безопасность жизнедеятельности
24. Психология безопасности
25. Общая психология
26. Социальная психология
27. Психология развития и возрастная психология
28. Психодиагностика с практикумом
29. Общепсихологический практикум
30. Психология личности
31. Дифференциальная психология и психогенетика
32. Экспериментальная психология
33. История и методология психологии
34. Методика преподавания психологии и педагогическая психология
35. Психология сопровождения профессиональной деятельности
36. Основы проектной деятельности
37. Введение в профессию "Клинический психолог"
38. Правовые и этические основы работы клинического психолога
39. Основы клинической психологии
40. Патопсихология с практикумом
41. Нейропсихология с практикумом
42. Психология аномального развития
43. Психологическая интервенция (коррекция и реабилитация)
44. Психологическая травма и ее последствия
45. Психосоматика и психология телесности
46. Психологическое консультирование
47. Основы психокоррекции для детей и подростков
48. Основы психотерапии и сексологии
49. Базовые модели психологического консультирования и психотерапии
50. Психология девиантного поведения

51. Психология экстремальных ситуаций и кризисных состояний
52. Судебно-психологическая экспертиза
53. Практики инклюзивного взаимодействия
54. Медицинская психология
55. Основы групповой психологической работы
56. Супервизия в психологии
57. Семейное и перинатальное консультирование в психологии
58. Организация психологической службы
59. Арт-терапия с практикумом
60. Основы суицидологии
61. Основы виктимологии
62. Индивидуальные жизненные кризисы
63. Методы психобиографии в практике работы клинического психолога

**Часть, формируемая участниками образовательных отношений**

64. Элективные дисциплины по физической культуре и спорту
65. Тренинг командообразования
66. Коммуникативный тренинг
67. Тренинг сенсорной чувствительности
68. Тренинг саморегуляции
69. Тренинг публичного выступления
70. Тренинг таймменеджмента
71. Тренинг саморазвития
72. Телесно-ориентированный тренинг
73. Тренинг профессионального общения
74. Тренинг профидентичности
75. Культура речи в профессиональной деятельности
76. Основы делового письма
77. Устная профессиональная коммуникация на иностранном языке
78. Письменная профессиональная коммуникация на иностранном языке
79. Актуальные вопросы обеспечения социальной защиты инвалидов и лиц с ограниченными возможностями
80. Общественное здоровье и здравоохранение
81. Культура научной коммуникации
82. Технология карьеры и профессионального роста
83. Философия искусственного интеллекта
84. Современные IT-технологии в здравоохранении

**Блок 2. Практики**

**Обязательная часть:**

85. Учебно-ознакомительная практика
86. Производственная практика под супервизией
87. Преддипломная практика

**Часть, формируемая участниками образовательных отношений**

88. Педагогическая практика под супервизией
89. Научно-исследовательская работа под супервизией. Курсовая работа 1
90. Научно-исследовательская работа под супервизией. Курсовая работа 2

**ФТД. Факультативные дисциплины**

91. Русский язык как иностранный
92. Основы менеджмента

МИНИСТЕРСТВО ЗДРАВООХРАНЕНИЯ РОССИЙСКОЙ ФЕДЕРАЦИИ  
федеральное государственное бюджетное учреждение  
«Национальный медицинский исследовательский центр имени В.А. Алмазова»  
Министерства здравоохранения Российской Федерации  
(ФГБУ «НМИЦ им. В.А. Алмазова» Минздрава России)

ИНСТИТУТ МЕДИЦИНСКОГО ОБРАЗОВАНИЯ

ОДОБРЕНО  
Учебно-методическим советом  
ФГБУ «НМИЦ им. В.А. Алмазова»  
Минздрава России  
«15» октября 2024 г.  
Протокол №07/2024г.

УТВЕРЖДАЮ  
Генеральный директор  
ФГБУ «НМИЦ им. В.А. Алмазова»  
Минздрава России  
Е.В. Шляхто  
«25» октября 2024 г.

Заседание Ученого совета  
«25» октября 2024 г.  
Протокол № 10

**МЕТОДИЧЕСКИЕ МАТЕРИАЛЫ**

по дисциплине «Иностранный язык»

специалитет по специальности  
**37.05.01 Клиническая психология**

Очная форма обучения



## ЛИСТ СОГЛАСОВАНИЯ

Методические материалы по дисциплине «Иностранный язык» рассмотрена и одобрена на заседании кафедры гуманитарных наук.

## **МЕТОДИЧЕСКИЕ РЕКОМЕНДАЦИИ ДЛЯ ПРЕПОДАВАТЕЛЯ ПО ОРГАНИЗАЦИИ И ПРОВЕДЕНИЮ ЗАНЯТИЙ СЕМИНАРСКОГО ТИПА**

### **Введение**

Занятия семинарского типа - одна из форм систематических занятий, на которых обучающиеся под руководством преподавателя приобретают необходимые умения и навыки по тому или иному разделу определенной дисциплины, входящей в учебный план.

Кафедрам рекомендуется разработать сборники задач, упражнений, вопросов и заданий, сопровождающихся методическими указаниями применительно к конкретным дисциплинам.

*Цель* занятий семинарского типа - предоставление возможностей для углубленного изучения теории, овладения практическими навыками и выработки самостоятельного творческого мышления у обучающихся.

### ***Задачи:***

- отражение в учебном процессе современных достижений науки;
- углубление теоретической и практической подготовки обучающихся;
- приближение учебного процесса к реальным условиям работы того или иного специалиста;
- формирование умения применять полученные знания на практике, осуществлять вычисления и расчеты;
- развитие инициативы и самостоятельности обучающихся;
- формирование навыков публичного выступления, способности представлять результаты проведенного исследования, умения вести дискуссию;
- контроль за освоением учебной дисциплины.

### ***Функции занятий семинарского типа:***

- учебно-познавательная - закрепление, расширение, углубление знаний, полученных на лекциях и в ходе самостоятельных занятий;
- обучающая - школа публичного выступления, развитие навыков отбора и обобщения информации;
- стимулирующая - определенный стимул к дальнейшей пробе своих творческих сил и подготовке к более активной работе;
- воспитательная - формирование мировоззрения и убеждений, воспитание самостоятельности, научного поиска, самостоятельности, смелости;
- контролирующая - в проверке уровня знаний и качества самостоятельной работы обучающихся.

### ***Обучение на занятиях семинарского типа направлено на:***

- обобщение, систематизацию, углубление, закрепление полученных теоретических знаний по дисциплине;
- формирование умений (аналитических, проектировочных, конструктивных и др.) применять полученные знания на практике;
- реализацию единства интеллектуальной, практической деятельности;
- формирование практических умений выполнять определенные действия, операции, необходимые в последующей профессиональной деятельности;
- выработку при решении поставленных задач таких профессионально значимых факторов, как самостоятельность, ответственность, точность.

**Рекомендации преподавателям для облегчения освоения обучающимся практических навыков в ходе практического (семинарского) занятия:**

1. Преподаватель составляет план каждого занятия, в который входит: определение

целей и задач, подбор материала к занятию, подбор литературы, рекомендуемой обучающимся к данной теме, разработка рекомендаций обучающимся по организации самостоятельной работы в ходе подготовки к занятию семинарского типа, распределение пунктов плана по времени, моделирование вступительной и заключительной частей семинара.

2. Тема занятия семинарского типа и основные вопросы обсуждения объявляются преподавателем заранее.

3. Преподаватель, ведущий занятия семинарского типа должен находиться в постоянном контакте с обучающимися.

4. Преподаватель может использовать любую из форм проведения занятий: обсуждение сообщений, докладов, рефератов, выполненных обучающимися по результатам учебных или научных исследований под руководством преподавателя, семинар-диспут, упражнения на самостоятельность мышления, письменная контрольная работа, коллоквиум, собеседование, решение ситуационных задач, кейсов, расчетных заданий и других современных технологий обучения. Выполнение расчетов, вычислений, работа с документацией, инструктивными справочниками, составление проектной, плановой и другой специальной документацией.

5. Состав заданий для занятия должен быть спланирован так, чтобы за отведенное время их выполнили большинство обучающихся.

6. Преподавателю следует направлять ход обсуждений на формирование навыков профессиональной полемики и закрепление обсуждаемого материала. На занятиях обучающиеся учатся грамотно излагать проблемы, свободно высказывать свои суждения, рассматривать ситуации, способствующие профессиональной компетенции.

7. Во время проведения занятий подводятся итоги самостоятельной работы обучающихся по усвоению обсуждаемой научной проблемы. Особое значение имеет ознакомление обучающийся с методикой работы с учебной и научной литературой, навыками ее использования при самостоятельной работе, при подготовке к занятиям.

8. При проведении занятий в интерактивной форме (деловая, ролевая игра, ток-шоу и т.п.) преподавателю необходимо продумать и довести до обучающихся правила проведения, роли, функции, схемы взаимодействия участников, а также систему оценивания.

9. Строить ход занятий следует таким образом, чтобы обучающийся, овладев первоначальными профессиональными навыками и умениями, смогли в дальнейшем закрепить их в процессе практики и написания выпускной квалификационной работы.

При планировании состава и содержания занятий семинарского типа следует исходить из того, что все они имеют разные ведущие дидактические цели.

Практические работы направлены на формирование практических умений:

- учебных - решать задачи по физике, химии, математике и пр.;
- профессиональных - выполнять определенные действия, операции, необходимые в последующей профессиональной деятельности.

Семинарские занятия с целью овладения обучающимися общих и профессиональных компетенций, развития их личностных качеств.

В соответствии с ведущей дидактической целью содержанием занятий семинарского типа является:

- решение разного рода задач, в том числе профессиональных (анализ производственных ситуаций, решение ситуационных производственных задач,
- выполнение профессиональных функций в деловых играх и т.п.);
- выполнение вычислений, расчетов;
- работа с нормативными документами, инструктивными материалами, документами первичного учета и др.

Наряду с формированием умений и навыков в процессе практических занятий обобщаются, систематизируются, углубляются и конкретизируются теоретические знания, вырабатывается способность и готовность использовать теоретические знания на практике.

Содержанием семинарских занятий, в соответствии с ведущей дидактической целью, является подготовка докладов, выступлений, обзора материалов периодической печати и т.п. В процессе семинарских занятий формируются умения публичных выступлений, способность приобретать, высказывать и отстаивать собственные убеждения, систематизируется и расширяется объем знаний, реализуется региональный компонент, приобретаются навыки самостоятельной работы.

### **Организация и проведение занятий семинарского типа**

Практическое занятие проводится в учебных или компьютерных кабинетах. Продолжительностью 4 часа. В плане проведения практической работы указываются:

Семинарские занятия проводятся в учебных кабинетах. Продолжительностью, как правило, не менее 2-х академических часов. В плане проведения семинарского занятия указываются:

Планы проведения лабораторных работ, практических и семинарских занятий рассматриваются на заседаниях кафедры и утверждаются заведующим кафедрой.

Практические занятия могут носить:

– репродуктивный характер, в этом случае при их проведении обучающиеся пользуются подробными инструкциями, в которых определены пояснения к порядку выполнения работы;

– активный частично-поисковый характер - эти работы отличаются тем, что обучающиеся должны самостоятельно выбрать необходимое оборудование, способы выполнения работы по материалам инструктивной, справочной и др. литературы;

– интерактивный поисковый характер - такие работы характеризуются тем, что обучающиеся должны решить новую для них проблему, опираясь на имеющиеся теоретические знания.

Семинарские занятия могут проводиться в активной и интерактивной формах деловых игр, круглых столов, компьютерных симуляций, кейс-стади и пр., обеспечивающих максимальную активность обучающихся при обсуждении поставленных вопросов.

Для усиления профессиональной направленности практических и семинарских занятий рекомендуется проведение бинарных уроков. На таких занятиях, результаты лабораторных работ, практических и семинарских занятий, полученные на одной учебной дисциплине или профессиональном модуле являются основой для их выполнения на другой учебной дисциплине и профессиональном модуле.

Рекомендуется проведение сквозных практических работ на основе внутрипредметных связей, когда результаты, полученные в одной практической работе, используются при выполнении последующих практических работ по данной дисциплине.

Для повышения эффективности проведения практических занятий рекомендуется:

- разработка тестов входного контроля подготовленности обучающихся к их выполнению;

– разработка дифференцированных заданий на их выполнение с учетом индивидуальных особенностей обучающихся;

– максимальная организация самостоятельного выполнения обучающимися лабораторных работ, практических и семинарских занятий;

– использование бланков документов, инструктивных материалов;

– наличие материалов, позволяющих проконтролировать правильность выполнения обучающимися заданий расчетного характера.

# МЕТОДИЧЕСКИЕ МАТЕРИАЛЫ ДЛЯ ОБУЧАЮЩИХСЯ

## Методические рекомендации по самостоятельной работе

### Введение

Самостоятельная работа – часть учебного процесса, выполняемая обучающимися без посторонней помощи с целью усвоения, закрепления и совершенствования знаний, выработки соответствующих умений, приобретения практического опыта, формирования общекультурных, общепрофессиональных и профессиональных компетенций, составляющих содержание подготовки специалистов.

В образовательном процессе выделяют два вида самостоятельной работы:

1) Аудиторная – работа, выполняемая на учебных занятиях по заданию преподавателя;

2) Внеаудиторная – планируемая учебная, творческо-исследовательская работа, выполняемая вне занятий по заданию и при методическом руководстве преподавателя, но без его непосредственного участия.

Содержание и формы самостоятельной работы, обучающихся определяются в соответствии с ее целями:

#### Для овладения знаниями:

– чтение текста (учебника, первоисточника, дополнительной литературы, ресурсов Интернет);

- составление плана текста;
- графическое изображение структуры текста;
- составление электронной презентации;
- конспектирование текста;
- подготовка выписок из текста;
- работа со словарями и справочниками, ознакомление с нормативными документами;

– научно-исследовательская работа;

– использование компьютерной техники, интернета и др.;

#### Для закрепления и систематизации знаний:

– работа с конспектом лекций;

– работа над учебным материалом (учебника, первоисточника, дополнительной литературы, аудио- и видеозаписей);

– составление плана и тезисов ответа;

– составление таблиц для систематизации учебного материала;

– изучение нормативных материалов;

– ответы на контрольные вопросы;

– аналитическая обработка текста (аннотирование, рецензирование и др.);

– заполнение рабочих тетрадей, дневников практик;

– подготовка тезисов сообщений к выступлению на семинаре, конференции;

– подготовка рефератов, докладов, презентаций, эссе;

– составление резюме;

– написание истории болезни;

– составление библиографии, тематических кроссвордов и др.;

#### Для формирования умений:

– решение задач и упражнений по образцу;

– решение вариативных задач и упражнений;

– отработка манипуляций;

– выполнение расчетно-графических работ;

– решение ситуационных производственных (профессиональных) задач;

- подготовка к контрольным работам, практическим и лабораторным занятиям, семинарским занятиям, деловым играм, промежуточной аттестации;
- проектирование и моделирование разных видов и компонентов профессиональной деятельности;
- подготовка проектов;
- опытно-экспериментальная, научно-исследовательская работа;
- занятия в симуляционных классах, центрах;
- другие формы деятельности, в рамках формирования социокультурной среды, создания условий, необходимых для всестороннего развития и социализации личности, сохранения здоровья обучающихся, развития воспитательного компонента образовательного процесса.

## **Методические рекомендации для обучающихся по выполнению различных видов самостоятельной работы**

### **1. Составление плана**

План – это самая короткая форма оформления записей, которая не передаёт фактического содержания изучаемого материала, а лишь указывает схему его подачи и позволяет обучающимся:

- восстановить в памяти содержание источника;
- составить записи разного рода;
- ускорить проработку источника информации;
- организовать самоконтроль;
- сосредоточить внимание и стимулировать самостоятельную работу.

Составление плана при работе с текстом осуществляется по следующему алгоритму:

1. Прочитать текст целиком.
2. Разделить его на смысловые части.
3. Дать заголовки каждой части (заголовки должны отражать содержание части).

### **2. Составление тезисов**

Тезис – это положение, кратко излагающее какую-либо идею, а также одну из основных мыслей лекции, доклада и т.п.

Тезисы:

- повторяют, сжато формулируют и заключают написанное или изложенное устно;
- всегда имеют доказательства;
- всегда подразумевают аргументацию и выявляют суть содержания;
- позволяют обобщить материал.

Составление тезисов при работе с текстом осуществляется по следующему алгоритму:

1. Ознакомиться с содержанием материала.
2. Разбить текст на смысловые блоки.
3. Определить главную мысль каждой части.
4. Осмыслить суть этой мысли и передать её своими словами (или найти подходящую формулировку в тексте).
5. Тезисы необходимо нумеровать, чтобы сохранить логику авторских рассуждений.

### **3. Составление конспектов**

Конспект – это краткая запись содержания текста, выделение главных идей и положений. Основные требования к написанию конспекта: системность и логичность изложения материала, краткость, убедительность и доказательность.

Можно выделить следующие виды конспектов:

– **плановый**. При создании такого конспекта сначала пишется план текста, по каждому пункту которого даётся комментарий. Это могут быть цитаты или свободно изложенный текст.

– **тематический конспект**, является кратким изложением данной темы, раскрываемой по нескольким источникам.

– **текстуальный конспект**, представляет собой монтаж цитат, которые связаны логическими переходами.

– **свободный конспект**, включает в себя и цитаты, и собственные формулировки.

Составление конспекта может осуществляться по следующему алгоритму:

1. Прочитать текст, отметить в нём новые слова, непонятные места, имена, даты; составить перечень основных мыслей, содержащихся в тексте, составить простой план, который поможет группировать материал в соответствии с логикой изложения;

2. Выяснить в словаре значение новых непонятных слов, записать их в тетрадь или словарь в конце тетради;

3. Повторно прочитать текст, сочетая чтение с записью основных мыслей автора и их иллюстраций. Запись ведётся своими словами, без переписывания текста. Важно стремиться к краткости, пользуясь правилами записи текста;

4. Прочитать конспект ещё раз, доработать его.

### **4. Составление аннотации**

Аннотация – краткая характеристика текста (книги, статьи, рукописи), раскрывающая содержание и фиксирующая основные проблемы, затронутые в тексте, мнения, оценки, выводы автора.

Основные требования, предъявляемые к составлению аннотации, заключаются в следующем:

– композиция аннотации должна быть внутренне логична и может отличаться от композиции исходного текста;

– отбор сведений, формулирование выводов и их расположение зависят от характера аннотации;

– язык аннотации должен отличаться лаконичностью, простотой, ясностью;

– аннотация к статье оформляется на библиографической карточке, даётся без абзацев.

Аннотация имеет две обязательные части:

1. Содержит краткую характеристику текста и формулировку темы.

2. Перечисление основных положений текста и указание на адресата (читательскую аудиторию).

### **5. Составление рецензии и отзыва**

Отзыв – общая оценка, мнение, впечатление о работе, произведении без детального анализа. Рецензия – разбор и оценка какого-нибудь сочинения, работы, статьи, которая кратко, объективно воспроизводит взгляды автора; а также даёт развёрнутое научно-обоснованное оценочное отношение к ведущим идеям рецензируемого источника.

### **6. Составление доклада**

Доклад – публичное сообщение на определённую тему, способствующее формированию навыков исследовательской работы, стимулирующее познавательный интерес.



Составление доклада осуществляется по следующему алгоритму:

1. Подобрать литературу по изучаемой теме, познакомиться с её содержанием.
2. Пользуясь закладками, отметить наиболее существенные места и сделать выписки.
3. Используя рекомендации по составлению тематического конспекта и составленный план, написать доклад, в заключение которого обязательно выразить своё отношение к излагаемой теме и её содержанию.
4. Прочитать текст и отредактировать его.
5. Оформить его в соответствии с требованиями к оформлению. (При устном выступлении следует соблюдать требования к устной речи.)

## **7. Реферат**

Реферат – краткое изложение содержания книги, статьи или нескольких работ по общей тематике на основе классификации, обобщения, анализа, с формулировкой собственных выводов.

Рефераты классифицируются:

1) по полноте изложения:

- информативные (рефераты-конспекты);
- индикативные (рефераты-резюме);

2) по количеству реферируемых источников:

- монографические;
- обзорные;

3) по читательскому назначению:

- общие;
- ориентация на широкую аудиторию; характеристика содержания в целом;
- специализированные;
- ориентация на специалистов.

Структурные элементы реферата:

1. Титульный лист.
2. Содержание.
3. Введение.
4. Основная часть.
5. Заключение.
6. Список использованной литературы.
7. Приложения.

Титульный лист: Титульный лист является первой страницей и заполняется по определенным правилам (приложение).

Содержание: включает все разделы работы, а также наименования всех их подразделов и пунктов с указанием номеров страниц, с которых они начинаются.

Введение: обоснование темы реферата, её актуальность, значимость; перечисление вопросов, рассматриваемых в реферате; определение целей и задач работы; обзор источников и литературы.

Основная часть: основная часть имеет название, выражающее суть реферата; может состоять из двух-трёх разделов, которые тоже имеют название. В основной части глубоко и систематизировано излагается состояние изучаемого вопроса; приводятся противоречивые мнения, содержащиеся в различных источниках, которые анализируются и оцениваются с особой тщательностью.

Заключение (выводы автора и предложения): формулируются результаты анализа эволюции и тенденции развития рассматриваемого вопроса; даются предложения о способах решения существенных вопросов, пути применения результатов работы.

Список используемой литературы: содержит сведения об источниках, использованных автором в ходе работы над темой работы, которые оформляются в алфавитном порядке.

Приложения: таблицы, схемы, графики, фотографии, макеты, эскизы и т.п.

Основные требования, предъявляемые к реферату:

- точное изложение взглядов автора;
- изложение всех наиболее существенных моментов реферируемого источника
- соблюдение единого стиля изложения
- использование точного, краткого, литературного языка;
- логическая последовательность изложения;
- ограниченность объёма.

Приложение

### Образец оформления таблицы в тексте

Основным и конечным результатом педагогической деятельности является развитие личности, способностей и компетентности обучающихся. Одним из показателей являются результаты мониторинга успеваемости и качества знаний обучающихся. Эти данные размещаются в таблице 3, по которой можно проследить динамику процесса обучения.

Таблица 3 – Результаты обучения

Учебный год	Общее количество учащихся	Средний балл	% качества знаний	% успеваемости
2013	90	4,0	100 %	100 %
2014	94	4,5	100 %	100 %
2015	117	4,7	100 %	100 %

### Образец оформления простого рисунка в тексте

Основным и конечным результатом педагогической деятельности является развитие личности, способностей и компетентности обучающихся. Одним из показателей являются результаты мониторинга успеваемости и качества знаний.



Рис. 1 – Средний балл по преподаваемым дисциплинам за три года

На рис. 1 четко виден рост графиков среднего балла за последние три года по преподаваемым дисциплинам.

### Образец оформления сложного рисунка в тексте

Ширина периодонтальной щели колеблется от 0,1 до 0,55 мм. Направление пучков коллагеновых волокон периодонта неодинаково в различных его отделах. В устье зубной альвеолы (краевой периодонт) в удерживающем аппарате можно выделить зубодесневую, межзубную и зубоальвеолярную группы пучков волокон (Рис. 5).

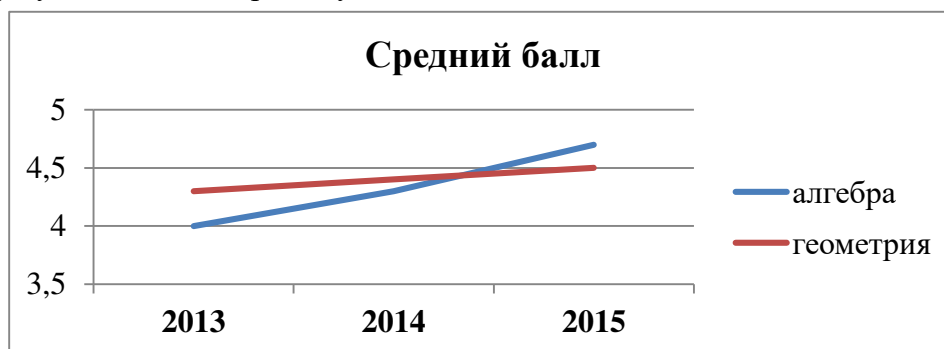

Рисунок 5 – Волокна периодонта

1 - межсосочковые; 2 - циркулярные; 3 - межзубные; 4 - зубодесневые

Зубодесневые волокна начинаются от цемента корня у дна десневого кармана и распространяются веерообразно кнаружи в соединительную ткань десны. Толщина пучков не превышает 0,1 мм.

#### **Образец оформления простого маркированного списка**

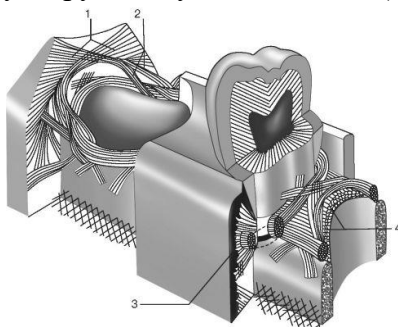
К опасным факторам экологического характера следует отнести следующие явления:

- ускоренное разрушение почвы и ее загрязнение тяжелыми металлами, другими вредными веществами;
- загрязнение и истощение водных ресурсов и т. п.

#### **Образец оформления простого нумерованного списка**

К опасным факторам экологического характера следует отнести следующие явления:

1. Ускоренное разрушение почвы и ее загрязнение тяжелыми металлами, другими вредными веществами;
2. Загрязнение атмосферы вредными химическими веществами, шумом, электромагнитными полями и ионизирующими излучениями;
3. Кислотные дожди;
4. Загрязнение и истощение водных ресурсов и т. п.

#### **Образец оформления сложного списка**

Можно выделить несколько факторов, влияющих на успех лечения:

1. Тщательное изучение исходной клинической картины:
  - линия улыбки (визуализация десневого края);
  - биотип мягких тканей (толстый, тонкий).
2. Планирование имплантологического лечения с ортопедической и хирургической точки зрения включает:
  - оценку возможности установки имплантатов в выгодное по ортопедическим показателям положение.

МИНИСТЕРСТВО ЗДРАВООХРАНЕНИЯ РОССИЙСКОЙ ФЕДЕРАЦИИ  
федеральное государственное бюджетное учреждение  
«Национальный медицинский исследовательский центр имени В.А. Алмазова»  
Министерства здравоохранения Российской Федерации  
(ФГБУ «НМИЦ им. В.А. Алмазова» Минздрава России)

ИНСТИТУТ МЕДИЦИНСКОГО ОБРАЗОВАНИЯ

ОДОБРЕНО  
Учебно-методическим советом  
ФГБУ «НМИЦ им. В.А. Алмазова»  
Минздрава России  
«15» октября 2024 г.  
Протокол №07/2024г.

УТВЕРЖДАЮ  
Генеральный директор  
ФГБУ «НМИЦ им. В.А. Алмазова»  
Минздрава России  
Е.В. Шляхто  
«25» октября 2024 г.

Заседание Ученого совета  
«25» октября 2024 г.  
Протокол № 10

**МЕТОДИЧЕСКИЕ МАТЕРИАЛЫ**

по дисциплине «История России»

специалитет по специальности  
**37.05.01 Клиническая психология**

Очная форма обучения

Санкт-Петербург  
2024

## ЛИСТ СОГЛАСОВАНИЯ

Методические материалы по дисциплине «История России» рассмотрена и одобрена на заседании кафедры гуманитарных наук.

## СОДЕРЖАНИЕ

№п/п	Наименование методических материалов
1	МЕТОДИЧЕСКИЕ РЕКОМЕНДАЦИИ ДЛЯ ПРЕПОДАВАТЕЛЯ ПО ОРГАНИЗАЦИИ И ПРОВЕДЕНИЮ ЗАНЯТИЙ ЛЕКЦИОННОГО ТИПА
2	МЕТОДИЧЕСКИЕ РЕКОМЕНДАЦИИ ДЛЯ ПРЕПОДАВАТЕЛЯ ПО ОРГАНИЗАЦИИ И ПРОВЕДЕНИЮ ЗАНЯТИЙ СЕМИНАРСКОГО ТИПА
3	МЕТОДИЧЕСКИЕ МАТЕРИАЛЫ ДЛЯ ОБУЧАЮЩИХСЯ
3.1	Методические рекомендации по самостоятельной работе
3.2	Методические рекомендации для обучающихся по выполнению различных видов самостоятельной работы (с Приложением образцов)

## МЕТОДИЧЕСКИЕ РЕКОМЕНДАЦИИ ДЛЯ ПРЕПОДАВАТЕЛЯ ПО ОРГАНИЗАЦИИ И ПРОВЕДЕНИЮ ЗАНЯТИЙ ЛЕКЦИОННОГО ТИПА

### Введение

Занятие лекционного типа является одной из основных системообразующих форм организации учебного процесса. Лекция представляет собой систематическое, последовательное, монологическое изложение преподавателем - лектором учебного материала, как правило, теоретического характера. Такое занятие представляет собой элемент технологии представления учебного материала путем логически стройного, систематически последовательного и ясного изложения.

Лекция требует порой от лектора особого физического, умственного и душевного напряжения, энтузиазма. Заурядно прочитанная лекция никогда не вызовет оживления аудитории и, как правило, никогда не достигнет своей цели и будет забыта сразу же после своего прочтения. Аналогичными могут быть последствия и для лекции, автор которой не покажет высокого уровня знаний и профессионализм, не сумеет обосновать актуальности и необходимости учебного материала для практики.

Лекция - в переводе с латинского означает чтение, систематическое, последовательное изложение учебного материала, какого-либо вопроса, темы, раздела, предмета, методов науки. В общих чертах лекцию иногда определяют как полутора-двухчасовое систематизированное изложение важных проблем науки посредством живой и хорошо организованной речи.

Лекция составляет основу теоретического обучения и должна давать систематизированные основы научных знаний по дисциплине, раскрывать состояние и перспективы развития соответствующей области науки и техники, концентрировать внимание обучающихся на наиболее сложных и узловых вопросах, стимулировать их активную познавательную деятельность и способствовать формированию творческого мышления.

Цель лекции – организация целенаправленной познавательной деятельности обучающихся по овладению программным материалом учебной дисциплины. Чтение курса лекций позволяет дать связанное, последовательное изложение материала в соответствии с новейшими данными науки, сообщить слушателям основное содержание предмета в целостном, систематизированном виде.

Преподавание учебных дисциплин и междисциплинарных курсов осуществляется в соответствии с ФГОС ВО и учебным планом.

Ведущим методом в лекции выступает устное изложение учебного материала, с использованием мультимедийной и электронно-вычислительной техники, схем, плакатов и др.

Лекции читаются заведующим кафедрой, профессорами и доцентами.

Квалификация преподавателя высшей школы в значительной мере определяется тем, насколько содержательно и мастерски читает он лекции. Обычно выделяют следующие основные элементы лекторского мастерства, которые делают его эффективным средством обучения и воспитания в вузе:

- научность, содержательность;
- связь теории с практикой;
- систематичность, последовательность и доступность обучения;
- умение достигать наибольшей взаимной связи с аудиторией, создание атмосферы сопереживания;
- воздействие личности лектора на аудиторию;
- умение организовывать самостоятельную работу обучающихся, возбудить интерес к работе с книгой, использованию электронной библиотеки и Интернет-ресурсов.

Лекция должна иметь четкую структуру и логику раскрытия последовательно излагаемых вопросов, необходимую идейно-теоретическую направленность, твердый теоретический и методический «стержень», законченный характер освещения определенной темы (или проблемы), тесную увязку с предыдущим материалом.



Лекция может быть:

- доказательной и аргументированной, содержать достаточное количество ярких и убедительных примеров, фактов, обоснований;

- проблемной, раскрывать противоречия и указывать пути их решения, ставить перед обучающимися вопросы для размышления.

- наглядной, сочетаться по возможности с демонстрацией аудиовизуальных материалов, макетов, моделей, образцов и т.д.

Не стоит забывать, что использование мультимедийной техники, компьютера с выходом в Интернет не способны заменить живой речи преподавателя.

В какой бы форме лекция не преподносилась, все же педагог с его методическими приемами доведения учебного материала будет по-прежнему оставаться центральной фигурой занятия, а умелое и рациональное использование им средств наглядности будет одним из ярких признаков мастерства наглядным и доступным для данной аудитории. Кроме этого, лекция должна:

- обладать внутренней убежденностью, силой логической аргументации и вызывать у обучающихся необходимый интерес познания, давать направления для самостоятельной работы обучающихся;

- отражать методическую обработку материала (выделение главных мыслей и положений, подчеркивание выводов, повторение их в различных формулировках);

- должна излагаться четким и ясным языком, содержать разъяснение всех вновь вводимых терминов и понятий.

### **Структура лекции**

Лекция состоит из трех основных частей: вступительной, основной и заключительной.

**Вступительная** часть определяет название темы, план и цель лекции. Она призвана заинтересовать и настроить аудиторию. В этой части лекции преподавателем излагается актуальность, основная идея, связь данной лекции с предыдущими занятиями, ее основные вопросы. Введение должно быть кратким и целенаправленным.

В **основной** части лекции реализуется научное содержание темы, все главные узловые вопросы, проводится вся система доказательств с использованием наиболее целесообразных методических приемов. Каждый учебный вопрос заканчивается краткими выводами, логически подводящими обучающихся к следующему вопросу лекции.

**Заключительная** часть имеет целью обобщать в кратких формулировках основные идеи лекции, логически завершая ее как целостное творение.

Каждая из структурных частей лекции чрезвычайно важна в доведении материала обучаемым, и сравнивать их по приоритетности просто некорректно. У каждой из них своя цель, специфика, временные рамки, особенности и сложности.

Лекция по своему структурному построению должна придерживаться данных общих правил. Однако отдельные виды лекций все же могут иметь свои особенности как по содержанию, так и по структуре, которые необходимо учитывать в последующем при составлении их планов.

### **Основные функции и виды лекции**

Лекции присущи три основные педагогические функции, которые определяют ее возможности в учебном процессе: познавательная, развивающая и организующая.

Познавательная функция выражается в возможности средствами лекции обеспечить слушателей основной научной информацией, необходимой для их профессиональной и исследовательской деятельности.

Развивающая функция лекции реализуется в непосредственном контакте обучающегося с преподавателем, становлении у обучающихся творческой мыслительной деятельности, обеспечивающей их профессионально-личностное развитие.

Организирующая функция предусматривает управление самостоятельной работой обучающихся, как в процессе занятия, так и во внеаудиторное время.

Выделяют четыре основных вида лекций применяемые для передачи теоретического материала: вводная, информационная, заключительная и обзорная.

**Вводная лекция** – один из наиболее важных и трудных видов лекции при чтении систематических курсов. От успеха этой лекции во многом зависит успех усвоения всего курса. Она может содержать:

**Вводная лекция** – один из наиболее важных и трудных видов лекции при чтении систематических курсов. От успеха этой лекции во многом зависит успех усвоения всего курса. Она может содержать:

- определение учебной дисциплины;
- краткую историческую справку о дисциплине;
- цели и задачи дисциплины, её роль в общей системе обучения и связь со смежными дисциплинами;
- основные проблемы (понятия и определения) данной науки;
- основную и дополнительную учебную литературу;
- особенности самостоятельной работы обучающихся над учебной дисциплиной и формы участия в научно-исследовательской работе;
- отчетность по курсу.

**Информационная лекция** ориентирована на изложение и объяснение обучающимся научной информации, подлежащей осмыслению и запоминанию. Это самый традиционный тип лекций в практике высшей школы.

**Заключительная лекция** предназначена для обобщения полученных знаний и раскрытия перспектив дальнейшего развития данной науки.

**Обзорная лекция** — это систематизация научных знаний на высоком уровне, допускающая большое число ассоциативных связей в процессе осмысления информации, излагаемой при раскрытии внутри предметной и меж предметной связей, исключая детализацию и конкретизацию. Как правило, стержень излагаемых теоретических положений составляет научно-понятийная и концептуальная основа всего курса или крупных его разделов.

В зависимости от предмета изучаемой дисциплины и дидактических целей могут быть использованы в учебном процессе проблемная лекция, лекция-визуализация, лекция-пресс-конференция, лекция с заранее запланированными ошибками, лекция вдвоем и др.

На **проблемной лекции** новое знание вводится через проблемность вопроса, задачи или ситуации. При этом процесс познания обучающихся в сотрудничестве и диалоге с преподавателем приближается к исследовательской деятельности. Содержание проблемы раскрывается путем организации поиска ее решения или суммирования и анализа традиционных и современных точек зрения.

**Лекция-визуализация** представляет собой визуальную форму подачи лекционного материала с использованием технических средств обучения или аудиовидеотехники (видео-лекция). Чтение такой лекции сводится к развернутому или краткому комментированию просматриваемых визуальных материалов.

**Лекция-пресс-конференция** проводится как научно-практическое занятие, с заранее поставленной проблемой и системой докладов, длительностью 5-10 минут. Каждое выступление представляет собой логически законченный текст, заранее подготовленный в рамках предложенной преподавателем программы. Совокупность представленных текстов позволит всесторонне осветить проблему. В конце лекции преподаватель подводит итоги самостоятельной работы и выступлений обучающихся, дополняя или уточняя предложенную информацию, формулирует основные выводы.

**Лекция вдвоем (или бинарная лекция)** - это разновидность чтения лекции в форме диалога двух преподавателей (либо как представителей двух научных школ, либо как теоретика

и практика). Необходимы: демонстрация культуры дискуссии, вовлечение в обсуждение проблемы обучающихся.

**Лекция с заранее запланированными ошибками** - рассчитана на стимулирование обучающихся к постоянному контролю предлагаемой информации (поиск ошибки: содержательной, методологической, орфографической). В конце лекции проводится диагностика слушателей и разбор сделанных ошибок.

**Лекция-консультация** может проходить по разным сценариям. Первый вариант осуществляется по типу «вопросы—ответы». Лектор отвечает в течение лекционного времени на вопросы обучающихся по всем разделу или всему курсу. Второй вариант такой лекции, представляемой по типу «вопросы—ответы—дискуссия», является тройным сочетанием: изложение новой учебной информации лектором, постановка вопросов и организация дискуссии в поиске ответов на поставленные вопросы».

Кроме рассмотренных видов лекций различают еще и такие лекции, как лекция – беседа, лекция – воспоминание, лекция-концерт, лекция-показ, лекция-экскурсия и др.

### **Порядок подготовки и проведения лекции**

Подготовка лекции начинается с разработки преподавателем структуры рабочего лекционного курса по конкретной дисциплине. Руководством здесь должна служить рабочая программа дисциплины (далее - РП, разработанная с учетом требований ФГОС ВО, учебного плана).

Структура лекционного курса обычно включает в себя вступительную, основную и заключительную части. Количество лекций в той или иной части определяется с учетом общего количества часов, отведенных для лекционной работы согласно учебному плану.

После определения структуры лекционного курса можно приступить к подготовке той или иной конкретной лекции. Методика работы над лекцией предполагает примерно следующие этапы:

- 1) отбор материала для лекции, составление списков основной и дополнительной литературы;
- 2) определение объема и содержания лекции;
- 3) выбор последовательности и логики изложения, написание конспекта;
- 4) подбор иллюстративного материала;
- 5) выработка манеры чтения лекции.

Отбор материала для лекции определяется ее темой. Лектору следует тщательно ознакомиться с содержанием темы в базовой учебной литературе, которой пользуются обучающийся, чтобы выяснить, какие аспекты изучаемой проблемы хорошо изложены, какие данные устарели и требуют корректировки. Следует обдумать обобщения, которые необходимо сделать, выделить спорные взгляды и четко сформировать свою точку зрения на них.

Определение объема и содержания лекции - второй важный этап подготовки лекции, определяющий темп изложения материала. Это обусловлено ограниченностью временных рамок, определяющих учебные часы на каждую дисциплину. Не рекомендуется идти по пути планирования чтения на лекциях всего предусмотренного программой материала в ущерб полноте изложения основных вопросов. Лекция должна содержать столько информации, сколько может быть усвоено аудиторией в отведенное время. Лекцию нужно разгружать от части материала, перенося его на самостоятельное изучение. Этот материал наряду с лекционным должен выноситься на экзамен. Если лекция будет прекрасно подготовлена, но перегружена фактическим (статистическим, и т.п.) материалом, то она будет малоэффективной и не достигнет поставленной цели. Кроме того, при выборе объема лекции необходимо учитывать возможность «среднего» обучающегося записать ту информацию, которую, по мнению преподавателя, он должен обязательно усвоить.

Приступая к решению вопроса об объеме и содержании лекции, следует учитывать ряд особенных, специфических черт этого вида занятий, в том числе и дидактическую характеристику лекции. Объем и содержание лекции зависят и от ряда классификационных

характеристик лекционного занятия. Существуют классификации лекций по различным основаниям:

- месту в лекционном или учебном курсе (вводная, установочная, обзорная, итоговая и др.);
- преимущественной форме обучения (лекции при очном, заочном и очно-заочном (вечернем) обучении);
- частоте общения лектора с аудиторией (разовая, систематическая, цикловая ит.п.);
- степени проблемности изложения материала (информационная, проблемная, дискуссия и т.п.).

Так, например, вводная лекция читается, как правило, в начале курса с целью дать обучающимся общее представление о его содержании, месте в учебном процессе и роли в их будущей практической деятельности. Вводная лекция в значительной степени может носить популярный характер и читаться монологически. На вводной лекции может быть дан список необходимой для работы литературы, разъяснено, какие вопросы будут изучены на семинарских занятиях, выделены проблемы, решение которых потребует особых усилий.

Очень полезен для установления интереса со стороны слушателей краткий рассказ об истории кафедры и ее научном потенциале, существующей научной школе по данному направлению, перспективах сотрудничества с кафедрой.

Содержание лекции должно отвечать ряду дидактических принципов. Основными из них являются: целостность, научность, доступность, систематичность и наглядность.

Целостность лекции обеспечивается созданием единой ее структуры, основанной на взаимосвязи задач занятия и содержания материала, предназначенного для усвоения обучающимися. В тех случаях, когда на одном занятии достигнуть такой целостности не представляется возможным, это должно быть специально обосновано лектором ссылками на предыдущее или последующее изложение, на литературные и другие источники.

Научность лекции предполагает соответствие материала основным положениям современной науки, абсолютное преобладание объективного фактора и доказательность выдвигаемых положений. Каждый тезис должен быть четко сформулированным и непротиворечивым. Прежде чем приступить к доказательству, необходимо выяснить, насколько тезис усвоен обучающимися. В ходе всего доказательства тезис должен оставаться неизменным.

Лектор должен стремиться к чистоте речи, избегать слов-паразитов («значит», «так сказать», «понимаете»). Принцип доступности лекции предполагает, что содержание учебного материала должно быть понятным, а объем этого материала посильным для «среднего» обучающегося.

Следование принципу систематичности требует соблюдения ряда педагогических правил. К ним, первую очередь, относят:

- взаимосвязь изучаемого материала с ранее изученным, постепенное повышение сложности рассматриваемых вопросов;
- взаимосвязь частей изучаемого материала;
- обобщение изученного материала;
- стройность изложения материала по содержанию и внешней форме его подачи, рубрикация курса, темы, вопроса;
- единообразие структуры построения материала.

Дидактический принцип наглядности в обучении основан на том, что ознакомление обучающихся с каким-либо новым явлением или предметом начинается с конкретного ощущения и восприятия, однако, массированное применение их на лекции ведет к повышенному утомлению обучающихся. Преподаватель должен очень четко представлять, на каком именно этапе лекции он будет использовать ту или иную наглядность, а также случаи отсутствия возможности ее использования по независящим от него причинам.

Выбор последовательности и логики изложения материала - следующий этап работы над лекцией. При составлении плана лекции лучше выделить самостоятельные разделы, после

каждого из которых желательно сделать обобщения. Выделить информацию, на которой необходимо сконцентрировать внимание слушателей. Определяя логику построения лекции, следует четко определить, каким методом изложения вы будете пользоваться - методом индукции, дедукции или аналогии.

Индуктивный метод состоит в движении от частного к общему. Индукция может быть полной, когда обобщение делается из анализа всех без исключения характеристик, параметров или других данных об изучаемом явлении или предмете. Недостатком ее является громоздкость, так как приходится иногда оперировать с большим числом данных. Поэтому болеераспространена индукция неполная, когда обобщения делают на основании некоторых (не исчерпывающих, но достаточных) данных.

Дедуктивный метод изложения состоит в движении от общего к частному. Дедукцией пользуются в том случае, если известна какая-либо общая закономерность и на ее основе подлежит анализу отдельные проявления этой закономерности.

Метод аналогии основан на вынесении заключения об изучаемом явлении по сходству с другими известными явлениями. Это сходство может быть установлено по нескольким признакам, которые должны быть существенными и характеризовать явление с различных сторон. Проводя аналогию, нужно устанавливать и развитие рассматриваемых явлений, что способствует объективности анализа. Следует избегать использования поверхностных признаков аналогии, так как это может привести к типичной ошибке, называемой «ложной аналогией».

Особое внимание следует уделить требованиям к конспектированию лекций. В методической литературе не существует единого правила к тому, как нужно записывать лекцию. Это зависит от индивидуальных особенностей требований преподавателей и индивидуальных качеств личности обучающихся. Формирование культуры ведения лекционных записей - важная педагогическая задача. Конспект полезен тогда, когда изначально ориентирован на одновременную со слушанием лекции мыслительную переработку материала, на выделение и фиксацию в тезисно-аргументированной форме главного содержания лекции.

Подбор иллюстрированного материала может быть немаловажным этапом подготовки лекции. Несмотря на разнообразие наглядных пособий, при их использовании следует соблюдать некоторые общие правила. Демонстрационный материал во всех случаях должен играть подчиненную роль, быть одним из аппаратов лектора, а не подменять содержания лекции. В каждый момент лекции необходимо демонстрировать только тот наглядный материал, который иллюстрирует излагаемые положения. Подбор иллюстративного материала может быть немаловажным этапом подготовки лекции. Таблицы, диапозитивы, рисунки, схемы необходимо не только тщательно отобрать, но определить и зафиксировать их последовательность при чтении лекции.

Выработка индивидуальной манеры чтения лекции — исключительно важный и длительный период в подготовке к лекционному занятию. Прежде всего, не следует никогда читать текст лекции. Надо стремиться к ведению активного диалога с аудиторией, держать себя непринужденно, свободно, уверенно, передвигаться по аудитории, следя за тем, успевают ли обучающийся записывать за вами. Целесообразно повторять наиболее важные положения, периодически менять тембр голоса, логические ударения, показывая этим важность раздела, мысли, вывода или обобщения. Это нужно заранее продумать при подготовке лекции, отметить в лекционной модели, например, подчеркивая те или иные блоки лекции цветными фломастерами.

**Заключительный этап работы** над текстом лекции - ее оформление. Абсолютное большинство начинающих лекторов подобранные материалы оформляет в виде конспектов. Более опытные преподаватели обходятся разного рода тезисными записями и планами. В педагогической литературе рекомендуется использовать лекционную модель (расширенный план лекции), которая используется при чтении лекции. Требования к организации и

проведению лекционных занятий:

- Организационно-методической базой проведения занятий является учебный план специальности. На основе него объем часов аудиторных занятий, отведенный для каждой учебной дисциплины, делится на часы лекционных, практических, лабораторных и других занятий соответствующими кафедрами, с указанием форм контроля текущей и промежуточной аттестации обучаемых.

- Преподаватель, назначенный для чтения лекций, обязан до начала учебного процесса подготовить учебно-методические материалы, необходимые для проведения лекционно-семинарских занятий. К ним относятся:

- рабочая программа учебной дисциплины с Приложением «Оценочные средства»;
- методические материалы по дисциплине для преподавателя и обучающихся

Разработанный комплект учебно-методических материалов предоставляется в бумажном и электронном виде, обсуждается на заседании кафедры перед началом учебного года и утверждается заместителем директора по УМР.

- Преподаватель обязан проводить лекционные занятия в строгом соответствии с годовым учебным графиком и утвержденным на его основе расписанием лекций.

Категорически запрещается:

- заканчивать лекционные занятия ранее или позже установленного в расписании времени;
- досрочно (до окончания семестра) завершать чтение курса;
- самовольно изменять время или место проведения лекционных занятий.

В случае возникновения объективной необходимости переноса занятий на другое время или в другую аудиторию, преподаватель обязан заблаговременно согласовать это изменение с отделом организации учебного процесса.

Не допускается отмена лекции. При возникновении форс- мажорных обстоятельств преподаватель, назначенный для чтения лекций, обязан заблаговременно информировать о невозможности проведения занятий с объяснением причины.

Преподаватель, проводящий лекционные занятия, обязан вести учет посещаемости обучающихся по журналам групп. В случае неявки обучающихся на лекцию преподаватель обязан незамедлительно информировать деканат.

## **МЕТОДИЧЕСКИЕ РЕКОМЕНДАЦИИ ДЛЯ ПРЕПОДАВАТЕЛЯ ПО ОРГАНИЗАЦИИ И ПРОВЕДЕНИЮ ЗАНЯТИЙ СЕМИНАРСКОГО ТИПА**

### **Введение**

Занятия семинарского типа - одна из форм систематических занятий, на которых обучающиеся под руководством преподавателя приобретают необходимые умения и навыки по тому или иному разделу определенной дисциплины, входящей в учебный план.

Кафедрам рекомендуется разработать сборники задач, упражнений, вопросов и заданий, сопровождающихся методическими указаниями применительно к конкретным дисциплинам.

*Цель* занятий семинарского типа - предоставление возможностей для углубленного изучения теории, овладения практическими навыками и выработки самостоятельного творческого мышления у обучающихся.

### ***Задачи:***

- отражение в учебном процессе современных достижений науки;
- углубление теоретической и практической подготовки обучающихся;
- приближение учебного процесса к реальным условиям работы того или иного специалиста;
- формирование умения применять полученные знания на практике, осуществлять вычисления и расчеты;
- развитие инициативы и самостоятельности обучающихся;
- формирование навыков публичного выступления, способности представлять результаты проведенного исследования, умения вести дискуссию;
- контроль за освоением учебной дисциплины.

### ***Функции занятий семинарского типа:***

- учебно-познавательная - закрепление, расширение, углубление знаний, полученных на лекциях и в ходе самостоятельных занятий;
- обучающая - школа публичного выступления, развитие навыков отбора и обобщения информации;
- стимулирующая - определенный стимул к дальнейшей пробе своих творческих сил и подготовке к более активной работе;
- воспитательная - формирование мировоззрения и убеждений, воспитание самостоятельности, научного поиска, самостоятельности, смелости;
- контролирующая - в проверке уровня знаний и качества самостоятельной работы обучающихся.

### ***Обучение на занятиях семинарского типа направлено на:***

- обобщение, систематизацию, углубление, закрепление полученных теоретических знаний по дисциплине;
- формирование умений (аналитических, проектировочных, конструктивных и др.) применять полученные знания на практике;
- реализацию единства интеллектуальной, практической деятельности;
- формирование практических умений выполнять определенные действия, операции, необходимые в последующей профессиональной деятельности;
- выработку при решении поставленных задач таких профессионально значимых факторов, как самостоятельность, ответственность, точность.

**Рекомендации преподавателям для облегчения освоения обучающимся практических навыков в ходе практического (семинарского) занятия:**

1. Преподаватель составляет план каждого занятия, в который входит: определение



целей и задач, подбор материала к занятию, подбор литературы, рекомендуемой обучающимся к данной теме, разработка рекомендаций обучающимся по организации самостоятельной работы в ходе подготовки к занятию семинарского типа, распределение пунктов плана по времени, моделирование вступительной и заключительной частей семинара.

2. Тема занятия семинарского типа и основные вопросы обсуждения объявляются преподавателем заранее.

3. Преподаватель, ведущий занятия семинарского типа должен находиться в постоянном контакте с обучающимися.

4. Преподаватель может использовать любую из форм проведения занятий: обсуждение сообщений, докладов, рефератов, выполненных обучающимися по результатам учебных или научных исследований под руководством преподавателя, семинар-диспут, упражнения на самостоятельность мышления, письменная контрольная работа, коллоквиум, собеседование, решение ситуационных задач, кейсов, расчетных заданий и других современных технологий обучения. Выполнение расчетов, вычислений, работа с документацией, инструктивными справочниками, составление проектной, плановой и другой специальной документации.

5. Состав заданий для занятия должен быть спланирован так, чтобы за отведенное время их выполнили большинство обучающихся.

6. Преподавателю следует направлять ход обсуждений на формирование навыков профессиональной полемики и закрепление обсуждаемого материала. На занятиях обучающиеся учатся грамотно излагать проблемы, свободно высказывать свои суждения, рассматривать ситуации, способствующие профессиональной компетенции.

7. Во время проведения занятий подводятся итоги самостоятельной работы обучающихся по усвоению обсуждаемой научной проблемы. Особое значение имеет ознакомление обучающийся с методикой работы с учебной и научной литературой, навыками ее использования при самостоятельной работе, при подготовке к занятиям.

8. При проведении занятий в интерактивной форме (деловая, ролевая игра, ток-шоу и т.п.) преподавателю необходимо продумать и довести до обучающихся правила проведения, роли, функции, схемы взаимодействия участников, а также систему оценивания.

9. Строить ход занятий следует таким образом, чтобы обучающийся, овладев первоначальными профессиональными навыками и умениями, смогли в дальнейшем закрепить их в процессе практики и написания выпускной квалификационной работы.

При планировании состава и содержания занятий семинарского типа следует исходить из того, что все они имеют разные ведущие дидактические цели.

Практические работы направлены на формирование практических умений:

- учебных - решать задачи по физике, химии, математике и пр.;
- профессиональных - выполнять определенные действия, операции, необходимые в последующей профессиональной деятельности.

Семинарские занятия с целью овладения обучающимися общих и профессиональных компетенций, развития их личностных качеств.

В соответствии с ведущей дидактической целью содержанием занятий семинарского типа является:

- решение разного рода задач, в том числе профессиональных (анализ производственных ситуаций, решение ситуационных производственных задач,
- выполнение профессиональных функций в деловых играх и т.п.);
- выполнение вычислений, расчетов;
- работа с нормативными документами, инструктивными материалами, документами первичного учета и др.

Наряду с формированием умений и навыков в процессе практических занятий обобщаются, систематизируются, углубляются и конкретизируются теоретические знания, вырабатывается способность и готовность использовать теоретические знания на практике.

Содержанием семинарских занятий, в соответствии с ведущей дидактической целью, является подготовка докладов, выступлений, обзора материалов периодической печати и т.п. В процессе семинарских занятий формируются умения публичных выступлений, способность приобретать, высказывать и отстаивать собственные убеждения, систематизируется и расширяется объем знаний, реализуется региональный компонент, приобретаются навыки самостоятельной работы.

### **Организация и проведение занятий семинарского типа**

Практическое занятие проводится в учебных или компьютерных кабинетах. Продолжительностью 4 часа. В плане проведения практической работы указываются:

Семинарские занятия проводятся в учебных кабинетах. Продолжительностью, как правило, не менее 2-х академических часов. В плане проведения семинарского занятия указываются:

Планы проведения лабораторных работ, практических и семинарских занятий рассматриваются на заседаниях кафедры и утверждаются заведующим кафедрой.

Практические занятия могут носить:

– репродуктивный характер, в этом случае при их проведении обучающиеся пользуются подробными инструкциями, в которых определены пояснения к порядку выполнения работы;

– активный частично-поисковый характер - эти работы отличаются тем, что обучающиеся должны самостоятельно выбрать необходимое оборудование, способы выполнения работы по материалам инструктивной, справочной и др. литературы;

– интерактивный поисковый характер - такие работы характеризуются тем, что обучающиеся должны решить новую для них проблему, опираясь на имеющиеся теоретические знания.

Семинарские занятия могут проводиться в активной и интерактивной формах деловых игр, круглых столов, компьютерных симуляций, кейс-стади и пр., обеспечивающих максимальную активность обучающихся при обсуждении поставленных вопросов.

Для усиления профессиональной направленности практических и семинарских занятий рекомендуется проведение бинарных уроков. На таких занятиях, результаты лабораторных работ, практических и семинарских занятий, полученные на одной учебной дисциплине или профессиональном модуле являются основой для их выполнения на другой учебной дисциплине и профессиональном модуле.

Рекомендуется проведение сквозных практических работ на основе внутрипредметных связей, когда результаты, полученные в одной практической работе, используются при выполнении последующих практических работ по данной дисциплине.

Для повышения эффективности проведения практических занятий рекомендуется:

- разработка тестов входного контроля подготовленности обучающихся к их выполнению;

– разработка дифференцированных заданий на их выполнение с учетом индивидуальных особенностей обучающихся;

– максимальная организация самостоятельного выполнения обучающимися лабораторных работ, практических и семинарских занятий;

– использование бланков документов, инструктивных материалов;

– наличие материалов, позволяющих проконтролировать правильность выполнения обучающимися заданий расчетного характера.

# МЕТОДИЧЕСКИЕ МАТЕРИАЛЫ ДЛЯ ОБУЧАЮЩИХСЯ

## Методические рекомендации по самостоятельной работе

### Введение

Самостоятельная работа – часть учебного процесса, выполняемая обучающимися без посторонней помощи с целью усвоения, закрепления и совершенствования знаний, выработки соответствующих умений, приобретения практического опыта, формирования общекультурных, общепрофессиональных и профессиональных компетенций, составляющих содержание подготовки специалистов.

В образовательном процессе выделяют два вида самостоятельной работы:

1) Аудиторная – работа, выполняемая на учебных занятиях по заданию преподавателя;

2) Внеаудиторная – планируемая учебная, творческо-исследовательская работа, выполняемая вне занятий по заданию и при методическом руководстве преподавателя, но без его непосредственного участия.

Содержание и формы самостоятельной работы, обучающихся определяются в соответствии с ее целями:

#### Для овладения знаниями:

– чтение текста (учебника, первоисточника, дополнительной литературы, ресурсов Интернет);

- составление плана текста;
- графическое изображение структуры текста;
- составление электронной презентации;
- конспектирование текста;
- подготовка выписок из текста;
- работа со словарями и справочниками, ознакомление с нормативными документами;

- научно-исследовательская работа;
- использование компьютерной техники, интернета и др.;

#### Для закрепления и систематизации знаний:

– работа с конспектом лекций;

– работа над учебным материалом (учебника, первоисточника, дополнительной литературы, аудио- и видеозаписей);

- составление плана и тезисов ответа;
- составление таблиц для систематизации учебного материала;
- изучение нормативных материалов;
- ответы на контрольные вопросы;
- аналитическая обработка текста (аннотирование, рецензирование и др.);
- заполнение рабочих тетрадей, дневников практик;
- подготовка тезисов сообщений к выступлению на семинаре, конференции;
- подготовка рефератов, докладов, презентаций, эссе;
- составление резюме;
- написание истории болезни;
- составление библиографии, тематических кроссвордов и др.;

#### Для формирования умений:

- решение задач и упражнений по образцу;
- решение вариативных задач и упражнений;
- отработка манипуляций;
- выполнение расчетно-графических работ;
- решение ситуационных производственных (профессиональных) задач;

- подготовка к контрольным работам, практическим и лабораторным занятиям, семинарским занятиям, деловым играм, промежуточной аттестации;
- проектирование и моделирование разных видов и компонентов профессиональной деятельности;
- подготовка проектов;
- опытно-экспериментальная, научно-исследовательская работа;
- занятия в симуляционных классах, центрах;
- другие формы деятельности, в рамках формирования социокультурной среды, создания условий, необходимых для всестороннего развития и социализации личности, сохранения здоровья обучающихся, развития воспитательного компонента образовательного процесса.

## **Методические рекомендации для обучающихся по выполнению различных видов самостоятельной работы**

### **1. Составление плана**

План – это самая короткая форма оформления записей, которая не передаёт фактического содержания изучаемого материала, а лишь указывает схему его подачи и позволяет обучающимся:

- восстановить в памяти содержание источника;
- составить записи разного рода;
- ускорить проработку источника информации;
- организовать самоконтроль;
- сосредоточить внимание и стимулировать самостоятельную работу.

Составление плана при работе с текстом осуществляется по следующему алгоритму:

1. Прочитать текст целиком.
2. Разделить его на смысловые части.
3. Дать заголовки каждой части (заголовки должны отражать содержание части).

### **2. Составление тезисов**

Тезис – это положение, кратко излагающее какую-либо идею, а также одну из основных мыслей лекции, доклада и т.п.

Тезисы:

- повторяют, сжато формулируют и заключают написанное или изложенное устно;
- всегда имеют доказательства;
- всегда подразумевают аргументацию и выявляют суть содержания;
- позволяют обобщить материал.

Составление тезисов при работе с текстом осуществляется по следующему алгоритму:

1. Ознакомиться с содержанием материала.
2. Разбить текст на смысловые блоки.
3. Определить главную мысль каждой части.
4. Осмыслить суть этой мысли и передать её своими словами (или найти подходящую формулировку в тексте).
5. Тезисы необходимо нумеровать, чтобы сохранить логику авторских рассуждений.

### **3. Составление конспектов**

Конспект – это краткая запись содержания текста, выделение главных идей и положений. Основные требования к написанию конспекта: системность и логичность изложения материала, краткость, убедительность и доказательность.

Можно выделить следующие виды конспектов:

– **плановый.** При создании такого конспекта сначала пишется план текста, по каждому пункту которого даётся комментарий. Это могут быть цитаты или свободно изложенный текст.

– **тематический конспект,** является кратким изложением данной темы, раскрываемой по нескольким источникам.

– **текстуальный конспект,** представляет собой монтаж цитат, которые связаны логическими переходами.

– **свободный конспект,** включает в себя и цитаты, и собственные формулировки.

Составление конспекта может осуществляться по следующему алгоритму:

1. Прочитать текст, отметить в нём новые слова, непонятные места, имена, даты; составить перечень основных мыслей, содержащихся в тексте, составить простой план, который поможет группировать материал в соответствии с логикой изложения;

2. Выяснить в словаре значение новых непонятных слов, записать их в тетрадь или словарь в конце тетради;

3. Повторно прочитать текст, сочетая чтение с записью основных мыслей автора и их иллюстраций. Запись ведётся своими словами, без переписывания текста. Важно стремиться к краткости, пользуясь правилами записи текста;

4. Прочитать конспект ещё раз, доработать его.

### **4. Составление аннотации**

Аннотация – краткая характеристика текста (книги, статьи, рукописи), раскрывающая содержание и фиксирующая основные проблемы, затронутые в тексте, мнения, оценки, выводы автора.

Основные требования, предъявляемые к составлению аннотации, заключаются в следующем:

– композиция аннотации должна быть внутренне логична и может отличаться от композиции исходного текста;

– отбор сведений, формулирование выводов и их расположение зависят от характера аннотации;

– язык аннотации должен отличаться лаконичностью, простотой, ясностью;

– аннотация к статье оформляется на библиографической карточке, даётся без абзацев.

Аннотация имеет две обязательные части:

1. Содержит краткую характеристику текста и формулировку темы.

2. Перечисление основных положений текста и указание на адресата (читательскую аудиторию).

### **5. Составление рецензии и отзыва**

Отзыв – общая оценка, мнение, впечатление о работе, произведении без детального анализа. Рецензия – разбор и оценка какого-нибудь сочинения, работы, статьи, которая кратко, объективно воспроизводит взгляды автора; а также даёт развёрнутое научно-обоснованное оценочное отношение к ведущим идеям рецензируемого источника.

### **6. Составление доклада**

Доклад – публичное сообщение на определённую тему, способствующее формированию навыков исследовательской работы, стимулирующее познавательный интерес.

Составление доклада осуществляется по следующему алгоритму:

1. Подобрать литературу по изучаемой теме, познакомиться с её содержанием.
2. Пользуясь закладками, отметить наиболее существенные места и сделать выписки.
3. Используя рекомендации по составлению тематического конспекта и составленный план, написать доклад, в заключение которого обязательно выразить своё отношение к излагаемой теме и её содержанию.
4. Прочитать текст и отредактировать его.
5. Оформить его в соответствии с требованиями к оформлению. (При устном выступлении следует соблюдать требования к устной речи.)

## **7. Реферат**

Реферат – краткое изложение содержания книги, статьи или нескольких работ по общей тематике на основе классификации, обобщения, анализа, с формулировкой собственных выводов.

Рефераты классифицируются:

1) по полноте изложения:

- информативные (рефераты-конспекты);
- индикативные (рефераты-резюме);

2) по количеству реферируемых источников:

- монографические;
- обзорные;

3) по читательскому назначению:

- общие;
- ориентация на широкую аудиторию; характеристика содержания в целом;
- специализированные;
- ориентация на специалистов.

Структурные элементы реферата:

1. Титульный лист.
2. Содержание.
3. Введение.
4. Основная часть.
5. Заключение.
6. Список использованной литературы.
7. Приложения.

Титульный лист: Титульный лист является первой страницей и заполняется по определенным правилам (приложение).

Содержание: включает все разделы работы, а также наименования всех их подразделов и пунктов с указанием номеров страниц, с которых они начинаются.

Введение: обоснование темы реферата, её актуальность, значимость; перечисление вопросов, рассматриваемых в реферате; определение целей и задач работы; обзор источников и литературы.

Основная часть: основная часть имеет название, выражающее суть реферата; может состоять из двух-трёх разделов, которые тоже имеют название. В основной части глубоко и систематизировано излагается состояние изучаемого вопроса; приводятся противоречивые мнения, содержащиеся в различных источниках, которые анализируются и оцениваются с особой тщательностью.

Заключение (выводы автора и предложения): формулируются результаты анализа эволюции и тенденции развития рассматриваемого вопроса; даются предложения о способах решения существенных вопросов, пути применения результатов работы.

Список используемой литературы: содержит сведения об источниках, использованных автором в ходе работы над темой работы, которые оформляются в алфавитном порядке.

Приложения: таблицы, схемы, графики, фотографии, макеты, эскизы и т.п.

Основные требования, предъявляемые к реферату:

- точное изложение взглядов автора;
- изложение всех наиболее существенных моментов реферируемого источника
- соблюдение единого стиля изложения
- использование точного, краткого, литературного языка;
- логическая последовательность изложения;
- ограниченность объёма.

Приложение

### Образец оформления таблицы в тексте

Основным и конечным результатом педагогической деятельности является развитие личности, способностей и компетентности обучающихся. Одним из показателей являются результаты мониторинга успеваемости и качества знаний обучающихся. Эти данные размещаются в таблице 3, по которой можно проследить динамику процесса обучения.

Таблица 3 – Результаты обучения

Учебный год	Общее количество учащихся	Средний балл	% качества знаний	% успеваемости
2013	90	4,0	100 %	100 %
2014	94	4,5	100 %	100 %
2015	117	4,7	100 %	100 %

### Образец оформления простого рисунка в тексте

Основным и конечным результатом педагогической деятельности является развитие личности, способностей и компетентности обучающихся. Одним из показателей являются результаты мониторинга успеваемости и качества знаний.



Рис. 1 – Средний балл по преподаваемым дисциплинам за три года

На рис. 1 четко виден рост графиков среднего балла за последние три года по преподаваемым дисциплинам.

### Образец оформления сложного рисунка в тексте

Ширина периодонтальной щели колеблется от 0,1 до 0,55 мм. Направление пучков коллагеновых волокон периодонта неодинаково в различных его отделах. В устье зубной альвеолы (краевой периодонт) в удерживающем аппарате можно выделить зубодесневую, межзубную и зубоальвеолярную группы пучков волокон (Рис. 5).

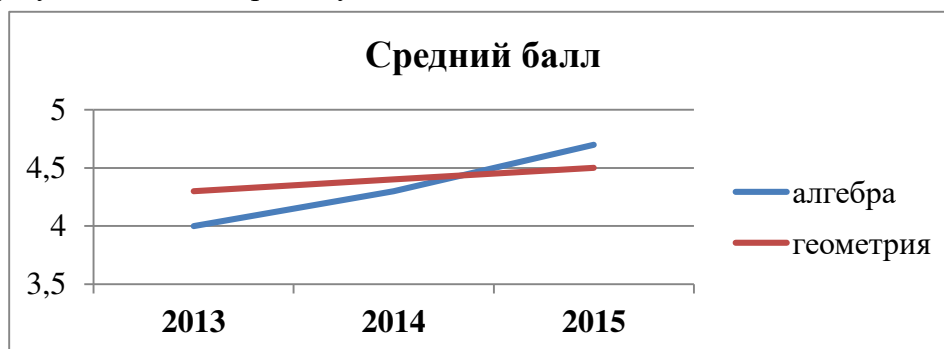

Рисунок 5 – Волокна периодонта

1 - межсосочковые; 2 - циркулярные; 3 - межзубные; 4 - зубодесневые

Зубодесневые волокна начинаются от цемента корня у дна десневого кармана и распространяются веерообразно кнаружи в соединительную ткань десны. Толщина пучков не превышает 0,1 мм.

#### **Образец оформления простого маркированного списка**

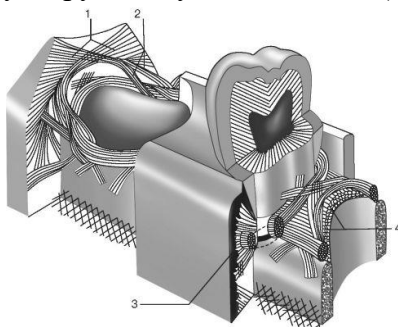
К опасным факторам экологического характера следует отнести следующие явления:

- ускоренное разрушение почвы и ее загрязнение тяжелыми металлами, другими вредными веществами;
- загрязнение и истощение водных ресурсов и т. п.

#### **Образец оформления простого нумерованного списка**

К опасным факторам экологического характера следует отнести следующие явления:

1. Ускоренное разрушение почвы и ее загрязнение тяжелыми металлами, другими вредными веществами;
2. Загрязнение атмосферы вредными химическими веществами, шумом, электромагнитными полями и ионизирующими излучениями;
3. Кислотные дожди;
4. Загрязнение и истощение водных ресурсов и т. п.

#### **Образец оформления сложного списка**

Можно выделить несколько факторов, влияющих на успех лечения:

1. Тщательное изучение исходной клинической картины:
  - линия улыбки (визуализация десневого края);
  - биотип мягких тканей (толстый, тонкий).
2. Планирование имплантологического лечения с ортопедической и хирургической точки зрения включает:
  - оценку возможности установки имплантатов в выгодное по ортопедическим показателям положение.



МИНИСТЕРСТВО ЗДРАВООХРАНЕНИЯ РОССИЙСКОЙ ФЕДЕРАЦИИ  
федеральное государственное бюджетное учреждение  
«Национальный медицинский исследовательский центр имени В.А. Алмазова»  
Министерства здравоохранения Российской Федерации  
(ФГБУ «НМИЦ им. В.А. Алмазова» Минздрава России)

ИНСТИТУТ МЕДИЦИНСКОГО ОБРАЗОВАНИЯ

ОДОБРЕНО  
Учебно-методическим советом  
ФГБУ «НМИЦ им. В.А. Алмазова»  
Минздрава России  
«15» октября 2024 г.  
Протокол №07/2024г.

УТВЕРЖДАЮ  
Генеральный директор  
ФГБУ «НМИЦ им. В.А. Алмазова»  
Минздрава России  
Е.В. Шляхто  
«25» октября 2024 г.

Заседание Ученого совета  
«25» октября 2024 г.  
Протокол № 10

**МЕТОДИЧЕСКИЕ МАТЕРИАЛЫ**

по дисциплине «**Основы Российской государственности**»

специалитет по специальности  
**37.05.01 Клиническая психология**

Очная форма обучения

Санкт-Петербург  
2024

## ЛИСТ СОГЛАСОВАНИЯ

Методические материалы по дисциплине **«Основы Российской государственности»** рассмотрена и одобрена на заседании кафедры гуманитарных наук.

## СОДЕРЖАНИЕ

№п/п	Наименование методических материалов
1	МЕТОДИЧЕСКИЕ РЕКОМЕНДАЦИИ ДЛЯ ПРЕПОДАВАТЕЛЯ ПО ОРГАНИЗАЦИИ И ПРОВЕДЕНИЮ ЗАНЯТИЙ ЛЕКЦИОННОГО ТИПА
2	МЕТОДИЧЕСКИЕ РЕКОМЕНДАЦИИ ДЛЯ ПРЕПОДАВАТЕЛЯ ПО ОРГАНИЗАЦИИ И ПРОВЕДЕНИЮ ЗАНЯТИЙ СЕМИНАРСКОГО ТИПА
3	МЕТОДИЧЕСКИЕ МАТЕРИАЛЫ ДЛЯ ОБУЧАЮЩИХСЯ
3.1	Методические рекомендации по самостоятельной работе
3.2	Методические рекомендации для обучающихся по выполнению различных видов самостоятельной работы (с Приложением образцов)

## МЕТОДИЧЕСКИЕ РЕКОМЕНДАЦИИ ДЛЯ ПРЕПОДАВАТЕЛЯ ПО ОРГАНИЗАЦИИ И ПРОВЕДЕНИЮ ЗАНЯТИЙ ЛЕКЦИОННОГО ТИПА

### Введение

Занятие лекционного типа является одной из основных системообразующих форм организации учебного процесса. Лекция представляет собой систематическое, последовательное, монологическое изложение преподавателем - лектором учебного материала, как правило, теоретического характера. Такое занятие представляет собой элемент технологии представления учебного материала путем логически стройного, систематически последовательного и ясного изложения.

Лекция требует порой от лектора особого физического, умственного и душевного напряжения, энтузиазма. Заурядно прочитанная лекция никогда не вызовет оживления аудитории и, как правило, никогда не достигнет своей цели и будет забыта сразу же после своего прочтения. Аналогичными могут быть последствия и для лекции, автор которой не покажет высокого уровня знаний и профессионализм, не сумеет обосновать актуальности и необходимости учебного материала для практики.

Лекция - в переводе с латинского означает чтение, систематическое, последовательное изложение учебного материала, какого-либо вопроса, темы, раздела, предмета, методов науки. В общих чертах лекцию иногда определяют как полутора-двухчасовое систематизированное изложение важных проблем науки посредством живой и хорошо организованной речи.

Лекция составляет основу теоретического обучения и должна давать систематизированные основы научных знаний по дисциплине, раскрывать состояние и перспективы развития соответствующей области науки и техники, концентрировать внимание обучающихся на наиболее сложных и узловых вопросах, стимулировать их активную познавательную деятельность и способствовать формированию творческого мышления.

Цель лекции – организация целенаправленной познавательной деятельности обучающихся по овладению программным материалом учебной дисциплины. Чтение курса лекций позволяет дать связанное, последовательное изложение материала в соответствии с новейшими данными науки, сообщить слушателям основное содержание предмета в целостном, систематизированном виде.

Преподавание учебных дисциплин и междисциплинарных курсов осуществляется в соответствии с ФГОС ВО и учебным планом.

Ведущим методом в лекции выступает устное изложение учебного материала, с использованием мультимедийной и электронно-вычислительной техники, схем, плакатов и др.

Лекции читаются заведующим кафедрой, профессорами и доцентами.

Квалификация преподавателя высшей школы в значительной мере определяется тем, насколько содержательно и мастерски читает он лекции. Обычно выделяют следующие основные элементы лекторского мастерства, которые делают его эффективным средством обучения и воспитания в вузе:

- научность, содержательность;
- связь теории с практикой;
- систематичность, последовательность и доступность обучения;
- умение достигать наибольшей взаимной связи с аудиторией, создание атмосферы сопереживания;
- воздействие личности лектора на аудиторию;
- умение организовывать самостоятельную работу обучающихся, возбудить интерес к работе с книгой, использованию электронной библиотеки и Интернет-ресурсов.

Лекция должна иметь четкую структуру и логику раскрытия последовательно излагаемых вопросов, необходимую идейно-теоретическую направленность, твердый теоретический и методический «стержень», законченный характер освещения определенной темы (или проблемы), тесную увязку с предыдущим материалом.

Лекция может быть:

- доказательной и аргументированной, содержать достаточное количество ярких и убедительных примеров, фактов, обоснований;

- проблемной, раскрывать противоречия и указывать пути их решения, ставить перед обучающимися вопросы для размышления.

- наглядной, сочетаться по возможности с демонстрацией аудиовизуальных материалов, макетов, моделей, образцов и т.д.

Не стоит забывать, что использование мультимедийной техники, компьютера с выходом в Интернет не способны заменить живой речи преподавателя.

В какой бы форме лекция не преподносилась, все же педагог с его методическими приемами доведения учебного материала будет по-прежнему оставаться центральной фигурой занятия, а умелое и рациональное использование им средств наглядности будет одним из ярких признаков мастерства наглядным и доступным для данной аудитории. Кроме этого, лекция должна:

- обладать внутренней убежденностью, силой логической аргументации и вызывать у обучающихся необходимый интерес познания, давать направления для самостоятельной работы обучающихся;

- отражать методическую обработку материала (выделение главных мыслей и положений, подчеркивание выводов, повторение их в различных формулировках);

- должна излагаться четким и ясным языком, содержать разъяснение всех вновь вводимых терминов и понятий.

### **Структура лекции**

Лекция состоит из трех основных частей: вступительной, основной и заключительной.

**Вступительная** часть определяет название темы, план и цель лекции. Она призвана заинтересовать и настроить аудиторию. В этой части лекции преподавателем излагается актуальность, основная идея, связь данной лекции с предыдущими занятиями, ее основные вопросы. Введение должно быть кратким и целенаправленным.

В **основной** части лекции реализуется научное содержание темы, все главные узловые вопросы, проводится вся система доказательств с использованием наиболее целесообразных методических приемов. Каждый учебный вопрос заканчивается краткими выводами, логически подводящими обучающихся к следующему вопросу лекции.

**Заключительная** часть имеет целью обобщать в кратких формулировках основные идеи лекции, логически завершая ее как целостное творение.

Каждая из структурных частей лекции чрезвычайно важна в доведении материала обучаемым, и сравнивать их по приоритетности просто некорректно. У каждой из них своя цель, специфика, временные рамки, особенности и сложности.

Лекция по своему структурному построению должна придерживаться данных общих правил. Однако отдельные виды лекций все же могут иметь свои особенности как по содержанию, так и по структуре, которые необходимо учитывать в последующем при составлении их планов.

### **Основные функции и виды лекции**

Лекции присущи три основные педагогические функции, которые определяют ее возможности в учебном процессе: познавательная, развивающая и организующая.

Познавательная функция выражается в возможности средствами лекции обеспечить слушателей основной научной информацией, необходимой для их профессиональной и исследовательской деятельности.

Развивающая функция лекции реализуется в непосредственном контакте обучающегося с преподавателем, становлении у обучающихся творческой мыслительной деятельности, обеспечивающей их профессионально-личностное развитие.

Организирующая функция предусматривает управление самостоятельной работой обучающихся, как в процессе занятия, так и во внеаудиторное время.

Выделяют четыре основных вида лекций применяемые для передачи теоретического материала: вводная, информационная, заключительная и обзорная.

**Вводная лекция** – один из наиболее важных и трудных видов лекции при чтении систематических курсов. От успеха этой лекции во многом зависит успех усвоения всего курса. Она может содержать:

**Вводная лекция** – один из наиболее важных и трудных видов лекции при чтении систематических курсов. От успеха этой лекции во многом зависит успех усвоения всего курса. Она может содержать:

- определение учебной дисциплины;
- краткую историческую справку о дисциплине;
- цели и задачи дисциплины, её роль в общей системе обучения и связь со смежными дисциплинами;
- основные проблемы (понятия и определения) данной науки;
- основную и дополнительную учебную литературу;
- особенности самостоятельной работы обучающихся над учебной дисциплиной и формы участия в научно-исследовательской работе;
- отчетность по курсу.

**Информационная лекция** ориентирована на изложение и объяснение обучающимся научной информации, подлежащей осмыслению и запоминанию. Это самый традиционный тип лекций в практике высшей школы.

**Заключительная лекция** предназначена для обобщения полученных знаний и раскрытия перспектив дальнейшего развития данной науки.

**Обзорная лекция** — это систематизация научных знаний на высоком уровне, допускающая большое число ассоциативных связей в процессе осмысления информации, излагаемой при раскрытии внутри предметной и меж предметной связей, исключая детализацию и конкретизацию. Как правило, стержень излагаемых теоретических положений составляет научно-понятийная и концептуальная основа всего курса или крупных его разделов.

В зависимости от предмета изучаемой дисциплины и дидактических целей могут быть использованы в учебном процессе проблемная лекция, лекция-визуализация, лекция-пресс-конференция, лекция с заранее запланированными ошибками, лекция вдвоем и др.

На **проблемной лекции** новое знание вводится через проблемность вопроса, задачи или ситуации. При этом процесс познания обучающихся в сотрудничестве и диалоге с преподавателем приближается к исследовательской деятельности. Содержание проблемы раскрывается путем организации поиска ее решения или суммирования и анализа традиционных и современных точек зрения.

**Лекция-визуализация** представляет собой визуальную форму подачи лекционного материала с использованием технических средств обучения или аудиовидеотехники (видео-лекция). Чтение такой лекции сводится к развернутому или краткому комментированию просматриваемых визуальных материалов.

**Лекция-пресс-конференция** проводится как научно-практическое занятие, с заранее поставленной проблемой и системой докладов, длительностью 5-10 минут. Каждое выступление представляет собой логически законченный текст, заранее подготовленный в рамках предложенной преподавателем программы. Совокупность представленных текстов позволит всесторонне осветить проблему. В конце лекции преподаватель подводит итоги самостоятельной работы и выступлений обучающихся, дополняя или уточняя предложенную информацию, формулирует основные выводы.

**Лекция вдвоем (или бинарная лекция)** - это разновидность чтения лекции в форме диалога двух преподавателей (либо как представителей двух научных школ, либо как теоретика

и практика). Необходимы: демонстрация культуры дискуссии, вовлечение в обсуждение проблемы обучающихся.

**Лекция с заранее запланированными ошибками** - рассчитана на стимулирование обучающихся к постоянному контролю предлагаемой информации (поиск ошибки: содержательной, методологической, орфографической). В конце лекции проводится диагностика слушателей и разбор сделанных ошибок.

**Лекция-консультация** может проходить по разным сценариям. Первый вариант осуществляется по типу «вопросы—ответы». Лектор отвечает в течение лекционного времени на вопросы обучающихся по всем разделу или всему курсу. Второй вариант такой лекции, представляемой по типу «вопросы—ответы—дискуссия», является тройным сочетанием: изложение новой учебной информации лектором, постановка вопросов и организация дискуссии в поиске ответов на поставленные вопросы».

Кроме рассмотренных видов лекций различают еще и такие лекции, как лекция – беседа, лекция – воспоминание, лекция-концерт, лекция-показ, лекция-экскурсия и др.

### **Порядок подготовки и проведения лекции**

Подготовка лекции начинается с разработки преподавателем структуры рабочего лекционного курса по конкретной дисциплине. Руководством здесь должна служить рабочая программа дисциплины (далее - РП, разработанная с учетом требований ФГОС ВО, учебного плана).

Структура лекционного курса обычно включает в себя вступительную, основную и заключительную части. Количество лекций в той или иной части определяется с учетом общего количества часов, отведенных для лекционной работы согласно учебному плану.

После определения структуры лекционного курса можно приступить к подготовке той или иной конкретной лекции. Методика работы над лекцией предполагает примерно следующие этапы:

- 1) отбор материала для лекции, составление списков основной и дополнительной литературы;
- 2) определение объема и содержания лекции;
- 3) выбор последовательности и логики изложения, написание конспекта;
- 4) подбор иллюстративного материала;
- 5) выработка манеры чтения лекции.

Отбор материала для лекции определяется ее темой. Лектору следует тщательно ознакомиться с содержанием темы в базовой учебной литературе, которой пользуются обучающийся, чтобы выяснить, какие аспекты изучаемой проблемы хорошо изложены, какие данные устарели и требуют корректировки. Следует обдумать обобщения, которые необходимо сделать, выделить спорные взгляды и четко сформировать свою точку зрения на них.

Определение объема и содержания лекции - второй важный этап подготовки лекции, определяющий темп изложения материала. Это обусловлено ограниченностью временных рамок, определяющих учебные часы на каждую дисциплину. Не рекомендуется идти по пути планирования чтения на лекциях всего предусмотренного программой материала в ущерб полноте изложения основных вопросов. Лекция должна содержать столько информации, сколько может быть усвоено аудиторией в отведенное время. Лекцию нужно разгружать от части материала, перенося его на самостоятельное изучение. Этот материал наряду с лекционным должен выноситься на экзамен. Если лекция будет прекрасно подготовлена, но перегружена фактическим (статистическим, и т.п.) материалом, то она будет малоэффективной и не достигнет поставленной цели. Кроме того, при выборе объема лекции необходимо учитывать возможность «среднего» обучающегося записать ту информацию, которую, по мнению преподавателя, он должен обязательно усвоить.

Приступая к решению вопроса об объеме и содержании лекции, следует учитывать ряд особенных, специфических черт этого вида занятий, в том числе и дидактическую характеристику лекции. Объем и содержание лекции зависят и от ряда классификационных

характеристик лекционного занятия. Существуют классификации лекций по различным основаниям:

- месту в лекционном или учебном курсе (вводная, установочная, обзорная, итоговая и др.);
- преимущественной форме обучения (лекции при очном, заочном и очно-заочном (вечернем) обучении);
- частоте общения лектора с аудиторией (разовая, систематическая, цикловая ит.п.);
- степени проблемности изложения материала (информационная, проблемная, дискуссия и т.п.).

Так, например, вводная лекция читается, как правило, в начале курса с целью дать обучающимся общее представление о его содержании, месте в учебном процессе и роли в их будущей практической деятельности. Вводная лекция в значительной степени может носить популярный характер и читаться монологически. На вводной лекции может быть дан список необходимой для работы литературы, разъяснено, какие вопросы будут изучены на семинарских занятиях, выделены проблемы, решение которых потребует особых усилий.

Очень полезен для установления интереса со стороны слушателей краткий рассказ об истории кафедры и ее научном потенциале, существующей научной школе по данному направлению, перспективах сотрудничества с кафедрой.

Содержание лекции должно отвечать ряду дидактических принципов. Основными из них являются: целостность, научность, доступность, систематичность и наглядность.

Целостность лекции обеспечивается созданием единой ее структуры, основанной на взаимосвязи задач занятия и содержания материала, предназначенного для усвоения обучающимися. В тех случаях, когда на одном занятии достигнуть такой целостности не представляется возможным, это должно быть специально обосновано лектором ссылками на предыдущее или последующее изложение, на литературные и другие источники.

Научность лекции предполагает соответствие материала основным положениям современной науки, абсолютное преобладание объективного фактора и доказательность выдвигаемых положений. Каждый тезис должен быть четко сформулированным и непротиворечивым. Прежде чем приступить к доказательству, необходимо выяснить, насколько тезис усвоен обучающимися. В ходе всего доказательства тезис должен оставаться неизменным.

Лектор должен стремиться к чистоте речи, избегать слов-паразитов («значит», «так сказать», «понимаете»). Принцип доступности лекции предполагает, что содержание учебного материала должно быть понятным, а объем этого материала посильным для «среднего» обучающегося.

Следование принципу систематичности требует соблюдения ряда педагогических правил. К ним, первую очередь, относят:

- взаимосвязь изучаемого материала с ранее изученным, постепенное повышение сложности рассматриваемых вопросов;
- взаимосвязь частей изучаемого материала;
- обобщение изученного материала;
- стройность изложения материала по содержанию и внешней форме его подачи, рубрикация курса, темы, вопроса;
- единообразие структуры построения материала.

Дидактический принцип наглядности в обучении основан на том, что ознакомление обучающихся с каким-либо новым явлением или предметом начинается с конкретного ощущения и восприятия, однако, массированное применение их на лекции ведет к повышенному утомлению обучающихся. Преподаватель должен очень четко представлять, на каком именно этапе лекции он будет использовать ту или иную наглядность, а также случаи отсутствия возможности ее использования по независящим от него причинам.

Выбор последовательности и логики изложения материала - следующий этап работы над лекцией. При составлении плана лекции лучше выделить самостоятельные разделы, после



каждого из которых желательно сделать обобщения. Выделить информацию, на которой необходимо сконцентрировать внимание слушателей. Определяя логику построения лекции, следует четко определить, каким методом изложения вы будете пользоваться - методом индукции, дедукции или аналогии.

Индуктивный метод состоит в движении от частного к общему. Индукция может быть полной, когда обобщение делается из анализа всех без исключения характеристик, параметров или других данных об изучаемом явлении или предмете. Недостатком ее является громоздкость, так как приходится иногда оперировать с большим числом данных. Поэтому болеераспространена индукция неполная, когда обобщения делают на основании некоторых (не исчерпывающих, но достаточных) данных.

Дедуктивный метод изложения состоит в движении от общего к частному. Дедукцией пользуются в том случае, если известна какая-либо общая закономерность и на ее основе подлежит анализу отдельные проявления этой закономерности.

Метод аналогии основан на вынесении заключения об изучаемом явлении по сходству с другими известными явлениями. Это сходство может быть установлено по нескольким признакам, которые должны быть существенными и характеризовать явление с различных сторон. Проводя аналогию, нужно устанавливать и развитие рассматриваемых явлений, что способствует объективности анализа. Следует избегать использования поверхностных признаков аналогии, так как это может привести к типичной ошибке, называемой «ложной аналогией».

Особое внимание следует уделить требованиям к конспектированию лекций. В методической литературе не существует единого правила к тому, как нужно записывать лекцию. Это зависит от индивидуальных особенностей требований преподавателей и индивидуальных качеств личности обучающихся. Формирование культуры ведения лекционных записей - важная педагогическая задача. Конспект полезен тогда, когда изначально ориентирован на одновременную со слушанием лекции мыслительную переработку материала, на выделение и фиксацию в тезисно-аргументированной форме главного содержания лекции.

Подбор иллюстрированного материала может быть немаловажным этапом подготовки лекции. Несмотря на разнообразие наглядных пособий, при их использовании следует соблюдать некоторые общие правила. Демонстрационный материал во всех случаях должен играть подчиненную роль, быть одним из аппаратов лектора, а не подменять содержания лекции. В каждый момент лекции необходимо демонстрировать только тот наглядный материал, который иллюстрирует излагаемые положения. Подбор иллюстративного материала может быть немаловажным этапом подготовки лекции. Таблицы, диапозитивы, рисунки, схемы необходимо не только тщательно отобрать, но определить и зафиксировать их последовательность при чтении лекции.

Выработка индивидуальной манеры чтения лекции — исключительно важный и длительный период в подготовке к лекционному занятию. Прежде всего, не следует никогда читать текст лекции. Надо стремиться к ведению активного диалога с аудиторией, держать себя непринужденно, свободно, уверенно, передвигаться по аудитории, следя за тем, успевают ли обучающийся записывать за вами. Целесообразно повторять наиболее важные положения, периодически менять тембр голоса, логические ударения, показывая этим важность раздела, мысли, вывода или обобщения. Это нужно заранее продумать при подготовке лекции, отметить в лекционной модели, например, подчеркивая те или иные блоки лекции цветными фломастерами.

**Заключительный этап работы** над текстом лекции - ее оформление. Абсолютное большинство начинающих лекторов подобранные материалы оформляет в виде конспектов. Более опытные преподаватели обходятся разного рода тезисными записями и планами. В педагогической литературе рекомендуется использовать лекционную модель (расширенный план лекции), которая используется при чтении лекции. Требования к организации и

проведению лекционных занятий:

- Организационно-методической базой проведения занятий является учебный план специальности. На основе него объем часов аудиторных занятий, отведенный для каждой учебной дисциплины, делится на часы лекционных, практических, лабораторных и других занятий соответствующими кафедрами, с указанием форм контроля текущей и промежуточной аттестации обучаемых.

- Преподаватель, назначенный для чтения лекций, обязан до начала учебного процесса подготовить учебно-методические материалы, необходимые для проведения лекционно-семинарских занятий. К ним относятся:

- рабочая программа учебной дисциплины с Приложением «Оценочные средства»;
- методические материалы по дисциплине для преподавателя и обучающихся

Разработанный комплект учебно-методических материалов предоставляется в бумажном и электронном виде, обсуждается на заседании кафедры перед началом учебного года и утверждается заместителем директора по УМР.

- Преподаватель обязан проводить лекционные занятия в строгом соответствии с годовым учебным графиком и утвержденным на его основе расписанием лекций.

Категорически запрещается:

- заканчивать лекционные занятия ранее или позже установленного в расписании времени;
- досрочно (до окончания семестра) завершать чтение курса;
- самовольно изменять время или место проведения лекционных занятий.

В случае возникновения объективной необходимости переноса занятий на другое время или в другую аудиторию, преподаватель обязан заблаговременно согласовать это изменение с отделом организации учебного процесса.

Не допускается отмена лекции. При возникновении форс- мажорных обстоятельств преподаватель, назначенный для чтения лекций, обязан заблаговременно информировать о невозможности проведения занятий с объяснением причины.

Преподаватель, проводящий лекционные занятия, обязан вести учет посещаемости обучающихся по журналам групп. В случае неявки обучающихся на лекцию преподаватель обязан незамедлительно информировать деканат.

## **МЕТОДИЧЕСКИЕ РЕКОМЕНДАЦИИ ДЛЯ ПРЕПОДАВАТЕЛЯ ПО ОРГАНИЗАЦИИ И ПРОВЕДЕНИЮ ЗАНЯТИЙ СЕМИНАРСКОГО ТИПА**

### **Введение**

Занятия семинарского типа - одна из форм систематических занятий, на которых обучающиеся под руководством преподавателя приобретают необходимые умения и навыки по тому или иному разделу определенной дисциплины, входящей в учебный план.

Кафедрам рекомендуется разработать сборники задач, упражнений, вопросов и заданий, сопровождающихся методическими указаниями применительно к конкретным дисциплинам.

*Цель* занятий семинарского типа - предоставление возможностей для углубленного изучения теории, овладения практическими навыками и выработки самостоятельного творческого мышления у обучающихся.

### ***Задачи:***

- отражение в учебном процессе современных достижений науки;
- углубление теоретической и практической подготовки обучающихся;
- приближение учебного процесса к реальным условиям работы того или иного специалиста;
- формирование умения применять полученные знания на практике, осуществлять вычисления и расчеты;
- развитие инициативы и самостоятельности обучающихся;
- формирование навыков публичного выступления, способности представлять результаты проведенного исследования, умения вести дискуссию;
- контроль за освоением учебной дисциплины.

### ***Функции занятий семинарского типа:***

- учебно-познавательная - закрепление, расширение, углубление знаний, полученных на лекциях и в ходе самостоятельных занятий;
- обучающая - школа публичного выступления, развитие навыков отбора и обобщения информации;
- стимулирующая - определенный стимул к дальнейшей пробе своих творческих сил и подготовке к более активной работе;
- воспитательная - формирование мировоззрения и убеждений, воспитание самостоятельности, научного поиска, самостоятельности, смелости;
- контролирующая - в проверке уровня знаний и качества самостоятельной работы обучающихся.

### ***Обучение на занятиях семинарского типа направлено на:***

- обобщение, систематизацию, углубление, закрепление полученных теоретических знаний по дисциплине;
- формирование умений (аналитических, проектировочных, конструктивных и др.) применять полученные знания на практике;
- реализацию единства интеллектуальной, практической деятельности;
- формирование практических умений выполнять определенные действия, операции, необходимые в последующей профессиональной деятельности;
- выработку при решении поставленных задач таких профессионально значимых факторов, как самостоятельность, ответственность, точность.

### **Рекомендации преподавателям для облегчения освоения обучающимся практических навыков в ходе практического (семинарского) занятия:**

1. Преподаватель составляет план каждого занятия, в который входит: определение

целей и задач, подбор материала к занятию, подбор литературы, рекомендуемой обучающимся к данной теме, разработка рекомендаций обучающимся по организации самостоятельной работы в ходе подготовки к занятию семинарского типа, распределение пунктов плана по времени, моделирование вступительной и заключительной частей семинара.

2. Тема занятия семинарского типа и основные вопросы обсуждения объявляются преподавателем заранее.

3. Преподаватель, ведущий занятия семинарского типа должен находиться в постоянном контакте с обучающимися.

4. Преподаватель может использовать любую из форм проведения занятий: обсуждение сообщений, докладов, рефератов, выполненных обучающимися по результатам учебных или научных исследований под руководством преподавателя, семинар-диспут, упражнения на самостоятельность мышления, письменная контрольная работа, коллоквиум, собеседование, решение ситуационных задач, кейсов, расчетных заданий и других современных технологий обучения. Выполнение расчетов, вычислений, работа с документацией, инструктивными справочниками, составление проектной, плановой и другой специальной документацией.

5. Состав заданий для занятия должен быть спланирован так, чтобы за отведенное время их выполнили большинство обучающихся.

6. Преподавателю следует направлять ход обсуждений на формирование навыков профессиональной полемики и закрепление обсуждаемого материала. На занятиях обучающиеся учатся грамотно излагать проблемы, свободно высказывать свои суждения, рассматривать ситуации, способствующие профессиональной компетенции.

7. Во время проведения занятий подводятся итоги самостоятельной работы обучающихся по усвоению обсуждаемой научной проблемы. Особое значение имеет ознакомление обучающегося с методикой работы с учебной и научной литературой, навыками ее использования при самостоятельной работе, при подготовке к занятиям.

8. При проведении занятий в интерактивной форме (деловая, ролевая игра, ток-шоу и т.п.) преподавателю необходимо продумать и довести до обучающихся правила проведения, роли, функции, схемы взаимодействия участников, а также систему оценивания.

9. Строить ход занятий следует таким образом, чтобы обучающийся, овладев первоначальными профессиональными навыками и умениями, смог в дальнейшем закрепить их в процессе практики и написания выпускной квалификационной работы.

При планировании состава и содержания занятий семинарского типа следует исходить из того, что все они имеют разные ведущие дидактические цели.

Практические работы направлены на формирование практических умений:

- учебных - решать задачи по физике, химии, математике и пр.;
- профессиональных - выполнять определенные действия, операции, необходимые в последующей профессиональной деятельности.

Семинарские занятия с целью овладения обучающимися общих и профессиональных компетенций, развития их личностных качеств.

В соответствии с ведущей дидактической целью содержанием занятий семинарского типа является:

- решение разного рода задач, в том числе профессиональных (анализ производственных ситуаций, решение ситуационных производственных задач,
- выполнение профессиональных функций в деловых играх и т.п.);
- выполнение вычислений, расчетов;
- работа с нормативными документами, инструктивными материалами, документами первичного учета и др.

Наряду с формированием умений и навыков в процессе практических занятий обобщаются, систематизируются, углубляются и конкретизируются теоретические знания, вырабатывается способность и готовность использовать теоретические знания на практике.

Содержанием семинарских занятий, в соответствии с ведущей дидактической целью, является подготовка докладов, выступлений, обзора материалов периодической печати и т.п. В процессе семинарских занятий формируются умения публичных выступлений, способность приобретать, высказывать и отстаивать собственные убеждения, систематизируется и расширяется объем знаний, реализуется региональный компонент, приобретаются навыки самостоятельной работы.

### **Организация и проведение занятий семинарского типа**

Практическое занятие проводится в учебных или компьютерных кабинетах. Продолжительностью 4 часа. В плане проведения практической работы указываются:

Семинарские занятия проводятся в учебных кабинетах. Продолжительностью, как правило, не менее 2-х академических часов. В плане проведения семинарского занятия указываются:

Планы проведения лабораторных работ, практических и семинарских занятий рассматриваются на заседаниях кафедры и утверждаются заведующим кафедрой.

Практические занятия могут носить:

– репродуктивный характер, в этом случае при их проведении обучающиеся пользуются подробными инструкциями, в которых определены пояснения к порядку выполнения работы;

– активный частично-поисковый характер - эти работы отличаются тем, что обучающиеся должны самостоятельно выбрать необходимое оборудование, способы выполнения работы по материалам инструктивной, справочной и др. литературы;

– интерактивный поисковый характер - такие работы характеризуются тем, что обучающиеся должны решить новую для них проблему, опираясь на имеющиеся теоретические знания.

Семинарские занятия могут проводиться в активной и интерактивной формах деловых игр, круглых столов, компьютерных симуляций, кейс-стади и пр., обеспечивающих максимальную активность обучающихся при обсуждении поставленных вопросов.

Для усиления профессиональной направленности практических и семинарских занятий рекомендуется проведение бинарных уроков. На таких занятиях, результаты лабораторных работ, практических и семинарских занятий, полученные на одной учебной дисциплине или профессиональном модуле являются основой для их выполнения на другой учебной дисциплине и профессиональном модуле.

Рекомендуется проведение сквозных практических работ на основе внутрипредметных связей, когда результаты, полученные в одной практической работе, используются при выполнении последующих практических работ по данной дисциплине.

Для повышения эффективности проведения практических занятий рекомендуется:

- разработка тестов входного контроля подготовленности обучающихся к их выполнению;

– разработка дифференцированных заданий на их выполнение с учетом индивидуальных особенностей обучающихся;

– максимальная организация самостоятельного выполнения обучающимися лабораторных работ, практических и семинарских занятий;

– использование бланков документов, инструктивных материалов;

– наличие материалов, позволяющих проконтролировать правильность выполнения обучающимися заданий расчетного характера.

# МЕТОДИЧЕСКИЕ МАТЕРИАЛЫ ДЛЯ ОБУЧАЮЩИХСЯ

## Методические рекомендации по самостоятельной работе

### Введение

Самостоятельная работа – часть учебного процесса, выполняемая обучающимися без посторонней помощи с целью усвоения, закрепления и совершенствования знаний, выработки соответствующих умений, приобретения практического опыта, формирования общекультурных, общепрофессиональных и профессиональных компетенций, составляющих содержание подготовки специалистов.

В образовательном процессе выделяют два вида самостоятельной работы:

1) Аудиторная – работа, выполняемая на учебных занятиях по заданию преподавателя;

2) Внеаудиторная – планируемая учебная, творческо-исследовательская работа, выполняемая вне занятий по заданию и при методическом руководстве преподавателя, но без его непосредственного участия.

Содержание и формы самостоятельной работы, обучающихся определяются в соответствии с ее целями:

#### Для овладения знаниями:

– чтение текста (учебника, первоисточника, дополнительной литературы, ресурсов Интернет);

– составление плана текста;

– графическое изображение структуры текста;

– составление электронной презентации;

– конспектирование текста;

– подготовка выписок из текста;

– работа со словарями и справочниками, ознакомление с нормативными документами;

– научно-исследовательская работа;

– использование компьютерной техники, интернета и др.;

#### Для закрепления и систематизации знаний:

– работа с конспектом лекций;

– работа над учебным материалом (учебника, первоисточника, дополнительной литературы, аудио- и видеозаписей);

– составление плана и тезисов ответа;

– составление таблиц для систематизации учебного материала;

– изучение нормативных материалов;

– ответы на контрольные вопросы;

– аналитическая обработка текста (аннотирование, рецензирование и др.);

– заполнение рабочих тетрадей, дневников практик;

– подготовка тезисов сообщений к выступлению на семинаре, конференции;

– подготовка рефератов, докладов, презентаций, эссе;

– составление резюме;

– написание истории болезни;

– составление библиографии, тематических кроссвордов и др.;

#### Для формирования умений:

– решение задач и упражнений по образцу;

– решение вариативных задач и упражнений;

– отработка манипуляций;

– выполнение расчетно-графических работ;

– решение ситуационных производственных (профессиональных) задач;

- подготовка к контрольным работам, практическим и лабораторным занятиям, семинарским занятиям, деловым играм, промежуточной аттестации;
- проектирование и моделирование разных видов и компонентов профессиональной деятельности;
- подготовка проектов;
- опытно-экспериментальная, научно-исследовательская работа;
- занятия в симуляционных классах, центрах;
- другие формы деятельности, в рамках формирования социокультурной среды, создания условий, необходимых для всестороннего развития и социализации личности, сохранения здоровья обучающихся, развития воспитательного компонента образовательного процесса.

## **Методические рекомендации для обучающихся по выполнению различных видов самостоятельной работы**

### **1. Составление плана**

План – это самая короткая форма оформления записей, которая не передаёт фактического содержания изучаемого материала, а лишь указывает схему его подачи и позволяет обучающимся:

- восстановить в памяти содержание источника;
- составить записи разного рода;
- ускорить проработку источника информации;
- организовать самоконтроль;
- сосредоточить внимание и стимулировать самостоятельную работу.

Составление плана при работе с текстом осуществляется по следующему алгоритму:

1. Прочитать текст целиком.
2. Разделить его на смысловые части.
3. Дать заголовки каждой части (заголовки должны отражать содержание части).

### **2. Составление тезисов**

Тезис – это положение, кратко излагающее какую-либо идею, а также одну из основных мыслей лекции, доклада и т.п.

Тезисы:

- повторяют, сжато формулируют и заключают написанное или изложенное устно;
- всегда имеют доказательства;
- всегда подразумевают аргументацию и выявляют суть содержания;
- позволяют обобщить материал.

Составление тезисов при работе с текстом осуществляется по следующему алгоритму:

1. Ознакомиться с содержанием материала.
2. Разбить текст на смысловые блоки.
3. Определить главную мысль каждой части.
4. Осмыслить суть этой мысли и передать её своими словами (или найти подходящую формулировку в тексте).
5. Тезисы необходимо нумеровать, чтобы сохранить логику авторских рассуждений.

### **3. Составление конспектов**

Конспект – это краткая запись содержания текста, выделение главных идей и положений. Основные требования к написанию конспекта: системность и логичность изложения материала, краткость, убедительность и доказательность.

Можно выделить следующие виды конспектов:

– **плановый.** При создании такого конспекта сначала пишется план текста, по каждому пункту которого даётся комментарий. Это могут быть цитаты или свободно изложенный текст.

– **тематический конспект,** является кратким изложением данной темы, раскрываемой по нескольким источникам.

– **текстуальный конспект,** представляет собой монтаж цитат, которые связаны логическими переходами.

– **свободный конспект,** включает в себя и цитаты, и собственные формулировки.

Составление конспекта может осуществляться по следующему алгоритму:

1. Прочитать текст, отметить в нём новые слова, непонятные места, имена, даты; составить перечень основных мыслей, содержащихся в тексте, составить простой план, который поможет группировать материал в соответствии с логикой изложения;

2. Выяснить в словаре значение новых непонятных слов, записать их в тетрадь или словарь в конце тетради;

3. Повторно прочитать текст, сочетая чтение с записью основных мыслей автора и их иллюстраций. Запись ведётся своими словами, без переписывания текста. Важно стремиться к краткости, пользуясь правилами записи текста;

4. Прочитать конспект ещё раз, доработать его.

### **4. Составление аннотации**

Аннотация – краткая характеристика текста (книги, статьи, рукописи), раскрывающая содержание и фиксирующая основные проблемы, затронутые в тексте, мнения, оценки, выводы автора.

Основные требования, предъявляемые к составлению аннотации, заключаются в следующем:

– композиция аннотации должна быть внутренне логична и может отличаться от композиции исходного текста;

– отбор сведений, формулирование выводов и их расположение зависят от характера аннотации;

– язык аннотации должен отличаться лаконичностью, простотой, ясностью;

– аннотация к статье оформляется на библиографической карточке, даётся без абзацев.

Аннотация имеет две обязательные части:

1. Содержит краткую характеристику текста и формулировку темы.

2. Перечисление основных положений текста и указание на адресата (читательскую аудиторию).

### **5. Составление рецензии и отзыва**

Отзыв – общая оценка, мнение, впечатление о работе, произведении без детального анализа. Рецензия – разбор и оценка какого-нибудь сочинения, работы, статьи, которая кратко, объективно воспроизводит взгляды автора; а также даёт развёрнутое научно-обоснованное оценочное отношение к ведущим идеям рецензируемого источника.

### **6. Составление доклада**

Доклад – публичное сообщение на определённую тему, способствующее формированию навыков исследовательской работы, стимулирующее познавательный интерес.



Составление доклада осуществляется по следующему алгоритму:

1. Подобрать литературу по изучаемой теме, познакомиться с её содержанием.
2. Пользуясь закладками, отметить наиболее существенные места и сделать выписки.
3. Используя рекомендации по составлению тематического конспекта и составленный план, написать доклад, в заключение которого обязательно выразить своё отношение к излагаемой теме и её содержанию.
4. Прочитать текст и отредактировать его.
5. Оформить его в соответствии с требованиями к оформлению. (При устном выступлении следует соблюдать требования к устной речи.)

## **7. Реферат**

Реферат – краткое изложение содержания книги, статьи или нескольких работ по общей тематике на основе классификации, обобщения, анализа, с формулировкой собственных выводов.

Рефераты классифицируются:

1) по полноте изложения:

- информативные (рефераты-конспекты);
- индикативные (рефераты-резюме);

2) по количеству реферируемых источников:

- монографические;
- обзорные;

3) по читательскому назначению:

- общие;
- ориентация на широкую аудиторию; характеристика содержания в целом;
- специализированные;
- ориентация на специалистов.

Структурные элементы реферата:

1. Титульный лист.
2. Содержание.
3. Введение.
4. Основная часть.
5. Заключение.
6. Список использованной литературы.
7. Приложения.

Титульный лист: Титульный лист является первой страницей и заполняется по определенным правилам (приложение).

Содержание: включает все разделы работы, а также наименования всех их подразделов и пунктов с указанием номеров страниц, с которых они начинаются.

Введение: обоснование темы реферата, её актуальность, значимость; перечисление вопросов, рассматриваемых в реферате; определение целей и задач работы; обзор источников и литературы.

Основная часть: основная часть имеет название, выражающее суть реферата; может состоять из двух-трёх разделов, которые тоже имеют название. В основной части глубоко и систематизировано излагается состояние изучаемого вопроса; приводятся противоречивые мнения, содержащиеся в различных источниках, которые анализируются и оцениваются с особой тщательностью.

Заключение (выводы автора и предложения): формулируются результаты анализа эволюции и тенденции развития рассматриваемого вопроса; даются предложения о способах решения существенных вопросов, пути применения результатов работы.

Список используемой литературы: содержит сведения об источниках, использованных автором в ходе работы над темой работы, которые оформляются в алфавитном порядке.

Приложения: таблицы, схемы, графики, фотографии, макеты, эскизы и т.п.

Основные требования, предъявляемые к реферату:

- точное изложение взглядов автора;
- изложение всех наиболее существенных моментов реферируемого источника
- соблюдение единого стиля изложения
- использование точного, краткого, литературного языка;
- логическая последовательность изложения;
- ограниченность объёма.

Приложение

### Образец оформления таблицы в тексте

Основным и конечным результатом педагогической деятельности является развитие личности, способностей и компетентности обучающихся. Одним из показателей являются результаты мониторинга успеваемости и качества знаний обучающихся. Эти данные размещаются в таблице 3, по которой можно проследить динамику процесса обучения.

Таблица 3 – Результаты обучения

Учебный год	Общее количество учащихся	Средний балл	% качества знаний	% успеваемости
2013	90	4,0	100 %	100 %
2014	94	4,5	100 %	100 %
2015	117	4,7	100 %	100 %

### Образец оформления простого рисунка в тексте

Основным и конечным результатом педагогической деятельности является развитие личности, способностей и компетентности обучающихся. Одним из показателей являются результаты мониторинга успеваемости и качества знаний.



Рис. 1 – Средний балл по преподаваемым дисциплинам за три года

На рис. 1 четко виден рост графиков среднего балла за последние три года по преподаваемым дисциплинам.

### Образец оформления сложного рисунка в тексте

Ширина периодонтальной щели колеблется от 0,1 до 0,55 мм. Направление пучков коллагеновых волокон периодонта неодинаково в различных его отделах. В устье зубной альвеолы (краевой периодонт) в удерживающем аппарате можно выделить зубодесневую, межзубную и зубоальвеолярную группы пучков волокон (Рис. 5).

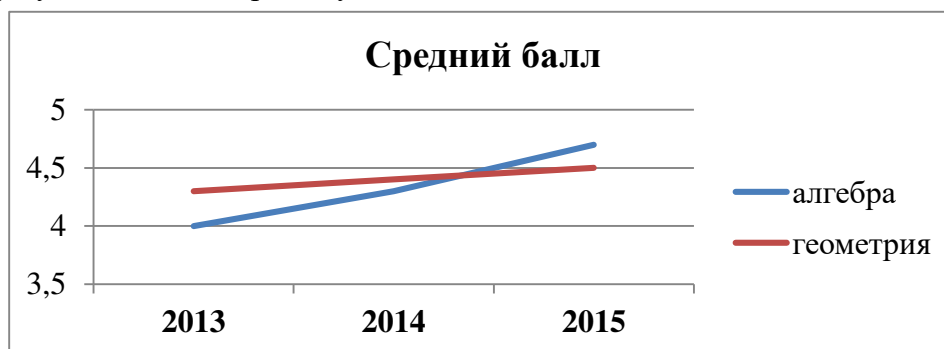

Рисунок 5 – Волокна периодонта

1 - межсосочковые; 2 - циркулярные; 3 - межзубные; 4 - зубодесневые

Зубодесневые волокна начинаются от цемента корня у дна десневого кармана и распространяются веерообразно кнаружи в соединительную ткань десны. Толщина пучков не превышает 0,1 мм.

#### **Образец оформления простого маркированного списка**

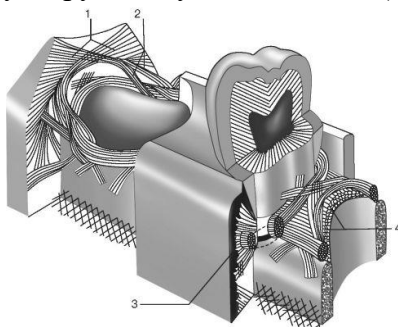
К опасным факторам экологического характера следует отнести следующие явления:

- ускоренное разрушение почвы и ее загрязнение тяжелыми металлами, другими вредными веществами;
- загрязнение и истощение водных ресурсов и т. п.

#### **Образец оформления простого нумерованного списка**

К опасным факторам экологического характера следует отнести следующие явления:

1. Ускоренное разрушение почвы и ее загрязнение тяжелыми металлами, другими вредными веществами;
2. Загрязнение атмосферы вредными химическими веществами, шумом, электромагнитными полями и ионизирующими излучениями;
3. Кислотные дожди;
4. Загрязнение и истощение водных ресурсов и т. п.

#### **Образец оформления сложного списка**

Можно выделить несколько факторов, влияющих на успех лечения:

1. Тщательное изучение исходной клинической картины:
  - линия улыбки (визуализация десневого края);
  - биотип мягких тканей (толстый, тонкий).
2. Планирование имплантологического лечения с ортопедической и хирургической точки зрения включает:
  - оценку возможности установки имплантатов в выгодное по ортопедическим показателям положение.

МИНИСТЕРСТВО ЗДРАВООХРАНЕНИЯ РОССИЙСКОЙ ФЕДЕРАЦИИ  
федеральное государственное бюджетное учреждение  
«Национальный медицинский исследовательский центр имени В.А. Алмазова»  
Министерства здравоохранения Российской Федерации  
(ФГБУ «НМИЦ им. В.А. Алмазова» Минздрава России)

ИНСТИТУТ МЕДИЦИНСКОГО ОБРАЗОВАНИЯ

ОДОБРЕНО  
Учебно-методическим советом  
ФГБУ «НМИЦ им. В.А. Алмазова»  
Минздрава России  
«15» октября 2024 г.  
Протокол №07/2024г.

УТВЕРЖДАЮ  
Генеральный директор  
ФГБУ «НМИЦ им. В.А. Алмазова»  
Минздрава России  
Е.В. Шляхто  
«25» октября 2024 г.

Заседание Ученого совета  
«25» октября 2024 г.  
Протокол № 10

**МЕТОДИЧЕСКИЕ МАТЕРИАЛЫ**

по дисциплине «Русский язык и культура речи»

специалитет по специальности  
**37.05.01 Клиническая психология**

Очная форма обучения

Санкт-Петербург  
2024

## ЛИСТ СОГЛАСОВАНИЯ

Методические материалы по дисциплине «Русский язык и культура речи» рассмотрена и одобрена на заседании кафедры гуманитарных наук.

## СОДЕРЖАНИЕ

№п/п	Наименование методических материалов
1	МЕТОДИЧЕСКИЕ РЕКОМЕНДАЦИИ ДЛЯ ПРЕПОДАВАТЕЛЯ ПО ОРГАНИЗАЦИИ И ПРОВЕДЕНИЮ ЗАНЯТИЙ ЛЕКЦИОННОГО ТИПА
2	МЕТОДИЧЕСКИЕ РЕКОМЕНДАЦИИ ДЛЯ ПРЕПОДАВАТЕЛЯ ПО ОРГАНИЗАЦИИ И ПРОВЕДЕНИЮ ЗАНЯТИЙ СЕМИНАРСКОГО ТИПА
3	МЕТОДИЧЕСКИЕ МАТЕРИАЛЫ ДЛЯ ОБУЧАЮЩИХСЯ
3.1	Методические рекомендации по самостоятельной работе
3.2	Методические рекомендации для обучающихся по выполнению различных видов самостоятельной работы (с Приложением образцов)

## МЕТОДИЧЕСКИЕ РЕКОМЕНДАЦИИ ДЛЯ ПРЕПОДАВАТЕЛЯ ПО ОРГАНИЗАЦИИ И ПРОВЕДЕНИЮ ЗАНЯТИЙ ЛЕКЦИОННОГО ТИПА

### Введение

Занятие лекционного типа является одной из основных системообразующих форм организации учебного процесса. Лекция представляет собой систематическое, последовательное, монологическое изложение преподавателем - лектором учебного материала, как правило, теоретического характера. Такое занятие представляет собой элемент технологии представления учебного материала путем логически стройного, систематически последовательного и ясного изложения.

Лекция требует порой от лектора особого физического, умственного и душевного напряжения, энтузиазма. Заурядно прочитанная лекция никогда не вызовет оживления аудитории и, как правило, никогда не достигнет своей цели и будет забыта сразу же после своего прочтения. Аналогичными могут быть последствия и для лекции, автор которой не покажет высокого уровня знаний и профессионализм, не сумеет обосновать актуальности и необходимости учебного материала для практики.

Лекция - в переводе с латинского означает чтение, систематическое, последовательное изложение учебного материала, какого-либо вопроса, темы, раздела, предмета, методов науки. В общих чертах лекцию иногда определяют как полутора-двухчасовое систематизированное изложение важных проблем науки посредством живой и хорошо организованной речи.

Лекция составляет основу теоретического обучения и должна давать систематизированные основы научных знаний по дисциплине, раскрывать состояние и перспективы развития соответствующей области науки и техники, концентрировать внимание обучающихся на наиболее сложных и узловых вопросах, стимулировать их активную познавательную деятельность и способствовать формированию творческого мышления.

Цель лекции – организация целенаправленной познавательной деятельности обучающихся по овладению программным материалом учебной дисциплины. Чтение курса лекций позволяет дать связанное, последовательное изложение материала в соответствии с новейшими данными науки, сообщить слушателям основное содержание предмета в целостном, систематизированном виде.

Преподавание учебных дисциплин и междисциплинарных курсов осуществляется в соответствии с ФГОС ВО и учебным планом.

Ведущим методом в лекции выступает устное изложение учебного материала, с использованием мультимедийной и электронно-вычислительной техники, схем, плакатов и др.

Лекции читаются заведующим кафедрой, профессорами и доцентами.

Квалификация преподавателя высшей школы в значительной мере определяется тем, насколько содержательно и мастерски читает он лекции. Обычно выделяют следующие основные элементы лекторского мастерства, которые делают его эффективным средством обучения и воспитания в вузе:

- научность, содержательность;
- связь теории с практикой;
- систематичность, последовательность и доступность обучения;
- умение достигать наибольшей взаимной связи с аудиторией, создание атмосферы сопереживания;
- воздействие личности лектора на аудиторию;
- умение организовывать самостоятельную работу обучающихся, возбудить интерес к работе с книгой, использованию электронной библиотеки и Интернет-ресурсов.

Лекция должна иметь четкую структуру и логику раскрытия последовательно излагаемых вопросов, необходимую идейно-теоретическую направленность, твердый теоретический и методический «стержень», законченный характер освещения определенной темы (или проблемы), тесную увязку с предыдущим материалом.

Лекция может быть:

- доказательной и аргументированной, содержать достаточное количество ярких и убедительных примеров, фактов, обоснований;

- проблемной, раскрывать противоречия и указывать пути их решения, ставить перед обучающимися вопросы для размышления.

- наглядной, сочетаться по возможности с демонстрацией аудиовизуальных материалов, макетов, моделей, образцов и т.д.

Не стоит забывать, что использование мультимедийной техники, компьютера с выходом в Интернет не способны заменить живой речи преподавателя.

В какой бы форме лекция не преподносилась, все же педагог с его методическими приемами доведения учебного материала будет по-прежнему оставаться центральной фигурой занятия, а умелое и рациональное использование им средств наглядности будет одним из ярких признаков мастерства наглядным и доступным для данной аудитории. Кроме этого, лекция должна:

- обладать внутренней убежденностью, силой логической аргументации и вызывать у обучающихся необходимый интерес познания, давать направления для самостоятельной работы обучающихся;

- отражать методическую обработку материала (выделение главных мыслей и положений, подчеркивание выводов, повторение их в различных формулировках);

- должна излагаться четким и ясным языком, содержать разъяснение всех вновь вводимых терминов и понятий.

### **Структура лекции**

Лекция состоит из трех основных частей: вступительной, основной и заключительной.

**Вступительная** часть определяет название темы, план и цель лекции. Она призвана заинтересовать и настроить аудиторию. В этой части лекции преподавателем излагается актуальность, основная идея, связь данной лекции с предыдущими занятиями, ее основные вопросы. Введение должно быть кратким и целенаправленным.

В **основной** части лекции реализуется научное содержание темы, все главные узловые вопросы, проводится вся система доказательств с использованием наиболее целесообразных методических приемов. Каждый учебный вопрос заканчивается краткими выводами, логически подводящими обучающихся к следующему вопросу лекции.

**Заключительная** часть имеет целью обобщать в кратких формулировках основные идеи лекции, логически завершая ее как целостное творение.

Каждая из структурных частей лекции чрезвычайно важна в доведении материала обучаемым, и сравнивать их по приоритетности просто некорректно. У каждой из них своя цель, специфика, временные рамки, особенности и сложности.

Лекция по своему структурному построению должна придерживаться данных общих правил. Однако отдельные виды лекций все же могут иметь свои особенности как по содержанию, так и по структуре, которые необходимо учитывать в последующем при составлении их планов.

### **Основные функции и виды лекции**

Лекции присущи три основные педагогические функции, которые определяют ее возможности в учебном процессе: познавательная, развивающая и организующая.

Познавательная функция выражается в возможности средствами лекции обеспечить слушателей основной научной информацией, необходимой для их профессиональной и исследовательской деятельности.

Развивающая функция лекции реализуется в непосредственном контакте обучающегося с преподавателем, становлении у обучающихся творческой мыслительной деятельности, обеспечивающей их профессионально-личностное развитие.



Организирующая функция предусматривает управление самостоятельной работой обучающихся, как в процессе занятия, так и во внеаудиторное время.

Выделяют четыре основных вида лекций применяемые для передачи теоретического материала: вводная, информационная, заключительная и обзорная.

**Вводная лекция** – один из наиболее важных и трудных видов лекции при чтении систематических курсов. От успеха этой лекции во многом зависит успех усвоения всего курса. Она может содержать:

**Вводная лекция** – один из наиболее важных и трудных видов лекции при чтении систематических курсов. От успеха этой лекции во многом зависит успех усвоения всего курса. Она может содержать:

- определение учебной дисциплины;
- краткую историческую справку о дисциплине;
- цели и задачи дисциплины, её роль в общей системе обучения и связь со смежными дисциплинами;
- основные проблемы (понятия и определения) данной науки;
- основную и дополнительную учебную литературу;
- особенности самостоятельной работы обучающихся над учебной дисциплиной и формы участия в научно-исследовательской работе;
- отчетность по курсу.

**Информационная лекция** ориентирована на изложение и объяснение обучающимся научной информации, подлежащей осмыслению и запоминанию. Это самый традиционный тип лекций в практике высшей школы.

**Заключительная лекция** предназначена для обобщения полученных знаний и раскрытия перспектив дальнейшего развития данной науки.

**Обзорная лекция** — это систематизация научных знаний на высоком уровне, допускающая большое число ассоциативных связей в процессе осмысления информации, излагаемой при раскрытии внутри предметной и меж предметной связей, исключая детализацию и конкретизацию. Как правило, стержень излагаемых теоретических положений составляет научно-понятийная и концептуальная основа всего курса или крупных его разделов.

В зависимости от предмета изучаемой дисциплины и дидактических целей могут быть использованы в учебном процессе проблемная лекция, лекция-визуализация, лекция-пресс-конференция, лекция с заранее запланированными ошибками, лекция вдвоем и др.

На **проблемной лекции** новое знание вводится через проблемность вопроса, задачи или ситуации. При этом процесс познания обучающихся в сотрудничестве и диалоге с преподавателем приближается к исследовательской деятельности. Содержание проблемы раскрывается путем организации поиска ее решения или суммирования и анализа традиционных и современных точек зрения.

**Лекция-визуализация** представляет собой визуальную форму подачи лекционного материала с использованием технических средств обучения или аудиовидеотехники (видео-лекция). Чтение такой лекции сводится к развернутому или краткому комментированию просматриваемых визуальных материалов.

**Лекция-пресс-конференция** проводится как научно-практическое занятие, с заранее поставленной проблемой и системой докладов, длительностью 5-10 минут. Каждое выступление представляет собой логически законченный текст, заранее подготовленный в рамках предложенной преподавателем программы. Совокупность представленных текстов позволит всесторонне осветить проблему. В конце лекции преподаватель подводит итоги самостоятельной работы и выступлений обучающихся, дополняя или уточняя предложенную информацию, формулирует основные выводы.

**Лекция вдвоем (или бинарная лекция)** - это разновидность чтения лекции в форме диалога двух преподавателей (либо как представителей двух научных школ, либо как теоретика

и практика). Необходимы: демонстрация культуры дискуссии, вовлечение в обсуждение проблемы обучающихся.

**Лекция с заранее запланированными ошибками** - рассчитана на стимулирование обучающихся к постоянному контролю предлагаемой информации (поиск ошибки: содержательной, методологической, орфографической). В конце лекции проводится диагностика слушателей и разбор сделанных ошибок.

**Лекция-консультация** может проходить по разным сценариям. Первый вариант осуществляется по типу «вопросы—ответы». Лектор отвечает в течение лекционного времени на вопросы обучающихся по всем разделу или всему курсу. Второй вариант такой лекции, представляемой по типу «вопросы—ответы—дискуссия», является тройным сочетанием: изложение новой учебной информации лектором, постановка вопросов и организация дискуссии в поиске ответов на поставленные вопросы».

Кроме рассмотренных видов лекций различают еще и такие лекции, как лекция – беседа, лекция – воспоминание, лекция-концерт, лекция-показ, лекция-экскурсия и др.

### **Порядок подготовки и проведения лекции**

Подготовка лекции начинается с разработки преподавателем структуры рабочего лекционного курса по конкретной дисциплине. Руководством здесь должна служить рабочая программа дисциплины (далее - РП, разработанная с учетом требований ФГОС ВО, учебного плана).

Структура лекционного курса обычно включает в себя вступительную, основную и заключительную части. Количество лекций в той или иной части определяется с учетом общего количества часов, отведенных для лекционной работы согласно учебному плану.

После определения структуры лекционного курса можно приступить к подготовке той или иной конкретной лекции. Методика работы над лекцией предполагает примерно следующие этапы:

- 1) отбор материала для лекции, составление списков основной и дополнительной литературы;
- 2) определение объема и содержания лекции;
- 3) выбор последовательности и логики изложения, написание конспекта;
- 4) подбор иллюстративного материала;
- 5) выработка манеры чтения лекции.

Отбор материала для лекции определяется ее темой. Лектору следует тщательно ознакомиться с содержанием темы в базовой учебной литературе, которой пользуются обучающийся, чтобы выяснить, какие аспекты изучаемой проблемы хорошо изложены, какие данные устарели и требуют корректировки. Следует обдумать обобщения, которые необходимо сделать, выделить спорные взгляды и четко сформировать свою точку зрения на них.

Определение объема и содержания лекции - второй важный этап подготовки лекции, определяющий темп изложения материала. Это обусловлено ограниченностью временных рамок, определяющих учебные часы на каждую дисциплину. Не рекомендуется идти по пути планирования чтения на лекциях всего предусмотренного программой материала в ущерб полноте изложения основных вопросов. Лекция должна содержать столько информации, сколько может быть усвоено аудиторией в отведенное время. Лекцию нужно разгружать от части материала, перенося его на самостоятельное изучение. Этот материал наряду с лекционным должен выноситься на экзамен. Если лекция будет прекрасно подготовлена, но перегружена фактическим (статистическим, и т.п.) материалом, то она будет малоэффективной и не достигнет поставленной цели. Кроме того, при выборе объема лекции необходимо учитывать возможность «среднего» обучающегося записать ту информацию, которую, по мнению преподавателя, он должен обязательно усвоить.

Приступая к решению вопроса об объеме и содержании лекции, следует учитывать ряд особенных, специфических черт этого вида занятий, в том числе и дидактическую характеристику лекции. Объем и содержание лекции зависят и от ряда классификационных

характеристик лекционного занятия. Существуют классификации лекций по различным основаниям:

- месту в лекционном или учебном курсе (вводная, установочная, обзорная, итоговая и др.);
- преимущественной форме обучения (лекции при очном, заочном и очно-заочном (вечернем) обучении);
- частоте общения лектора с аудиторией (разовая, систематическая, цикловая ит.п.);
- степени проблемности изложения материала (информационная, проблемная, дискуссия и т.п.).

Так, например, вводная лекция читается, как правило, в начале курса с целью дать обучающимся общее представление о его содержании, месте в учебном процессе и роли в их будущей практической деятельности. Вводная лекция в значительной степени может носить популярный характер и читаться монологически. На вводной лекции может быть дан список необходимой для работы литературы, разъяснено, какие вопросы будут изучены на семинарских занятиях, выделены проблемы, решение которых потребует особых усилий.

Очень полезен для установления интереса со стороны слушателей краткий рассказ об истории кафедры и ее научном потенциале, существующей научной школе по данному направлению, перспективах сотрудничества с кафедрой.

Содержание лекции должно отвечать ряду дидактических принципов. Основными из них являются: целостность, научность, доступность, систематичность и наглядность.

Целостность лекции обеспечивается созданием единой ее структуры, основанной на взаимосвязи задач занятия и содержания материала, предназначенного для усвоения обучающимися. В тех случаях, когда на одном занятии достигнуть такой целостности не представляется возможным, это должно быть специально обосновано лектором ссылками на предыдущее или последующее изложение, на литературные и другие источники.

Научность лекции предполагает соответствие материала основным положениям современной науки, абсолютное преобладание объективного фактора и доказательность выдвигаемых положений. Каждый тезис должен быть четко сформулированным и непротиворечивым. Прежде чем приступить к доказательству, необходимо выяснить, насколько тезис усвоен обучающимися. В ходе всего доказательства тезис должен оставаться неизменным.

Лектор должен стремиться к чистоте речи, избегать слов-паразитов («значит», «так сказать», «понимаете»). Принцип доступности лекции предполагает, что содержание учебного материала должно быть понятным, а объем этого материала посильным для «среднего» обучающегося.

Следование принципу систематичности требует соблюдения ряда педагогических правил. К ним, первую очередь, относят:

- взаимосвязь изучаемого материала с ранее изученным, постепенное повышение сложности рассматриваемых вопросов;
- взаимосвязь частей изучаемого материала;
- обобщение изученного материала;
- стройность изложения материала по содержанию и внешней форме его подачи, рубрикация курса, темы, вопроса;
- единообразие структуры построения материала.

Дидактический принцип наглядности в обучении основан на том, что ознакомление обучающихся с каким-либо новым явлением или предметом начинается с конкретного ощущения и восприятия, однако, массированное применение их на лекции ведет к повышенному утомлению обучающихся. Преподаватель должен очень четко представлять, на каком именно этапе лекции он будет использовать ту или иную наглядность, а также случаи отсутствия возможности ее использования по независящим от него причинам.

Выбор последовательности и логики изложения материала - следующий этап работы над лекцией. При составлении плана лекции лучше выделить самостоятельные разделы, после

каждого из которых желательно сделать обобщения. Выделить информацию, на которой необходимо сконцентрировать внимание слушателей. Определяя логику построения лекции, следует четко определить, каким методом изложения вы будете пользоваться - методом индукции, дедукции или аналогии.

Индуктивный метод состоит в движении от частного к общему. Индукция может быть полной, когда обобщение делается из анализа всех без исключения характеристик, параметров или других данных об изучаемом явлении или предмете. Недостатком ее является громоздкость, так как приходится иногда оперировать с большим числом данных. Поэтому болеераспространена индукция неполная, когда обобщения делают на основании некоторых (не исчерпывающих, но достаточных) данных.

Дедуктивный метод изложения состоит в движении от общего к частному. Дедукцией пользуются в том случае, если известна какая-либо общая закономерность и на ее основе подлежит анализу отдельные проявления этой закономерности.

Метод аналогии основан на вынесении заключения об изучаемом явлении по сходству с другими известными явлениями. Это сходство может быть установлено по нескольким признакам, которые должны быть существенными и характеризовать явление с различных сторон. Проводя аналогию, нужно устанавливать и развитие рассматриваемых явлений, что способствует объективности анализа. Следует избегать использования поверхностных признаков аналогии, так как это может привести к типичной ошибке, называемой «ложной аналогией».

Особое внимание следует уделить требованиям к конспектированию лекций. В методической литературе не существует единого правила к тому, как нужно записывать лекцию. Это зависит от индивидуальных особенностей требований преподавателей и индивидуальных качеств личности обучающихся. Формирование культуры ведения лекционных записей - важная педагогическая задача. Конспект полезен тогда, когда изначально ориентирован на одновременную со слушанием лекции мыслительную переработку материала, на выделение и фиксацию в тезисно-аргументированной форме главного содержания лекции.

Подбор иллюстрированного материала может быть немаловажным этапом подготовки лекции. Несмотря на разнообразие наглядных пособий, при их использовании следует соблюдать некоторые общие правила. Демонстрационный материал во всех случаях должен играть подчиненную роль, быть одним из аппаратов лектора, а не подменять содержания лекции. В каждый момент лекции необходимо демонстрировать только тот наглядный материал, который иллюстрирует излагаемые положения. Подбор иллюстративного материала может быть немаловажным этапом подготовки лекции. Таблицы, диапозитивы, рисунки, схемы необходимо не только тщательно отобрать, но определить и зафиксировать их последовательность при чтении лекции.

Выработка индивидуальной манеры чтения лекции — исключительно важный и длительный период в подготовке к лекционному занятию. Прежде всего, не следует никогда читать текст лекции. Надо стремиться к ведению активного диалога с аудиторией, держать себя непринужденно, свободно, уверенно, передвигаться по аудитории, следя за тем, успевают ли обучающийся записывать за вами. Целесообразно повторять наиболее важные положения, периодически менять тембр голоса, логические ударения, показывая этим важность раздела, мысли, вывода или обобщения. Это нужно заранее продумать при подготовке лекции, отметить в лекционной модели, например, подчеркивая те или иные блоки лекции цветными фломастерами.

**Заключительный этап работы** над текстом лекции - ее оформление. Абсолютное большинство начинающих лекторов подобранные материалы оформляет в виде конспектов. Более опытные преподаватели обходятся разного рода тезисными записями и планами. В педагогической литературе рекомендуется использовать лекционную модель (расширенный план лекции), которая используется при чтении лекции. Требования к организации и

проведению лекционных занятий:

- Организационно-методической базой проведения занятий является учебный план специальности. На основе него объем часов аудиторных занятий, отведенный для каждой учебной дисциплины, делится на часы лекционных, практических, лабораторных и других занятий соответствующими кафедрами, с указанием форм контроля текущей и промежуточной аттестации обучаемых.

- Преподаватель, назначенный для чтения лекций, обязан до начала учебного процесса подготовить учебно-методические материалы, необходимые для проведения лекционно-семинарских занятий. К ним относятся:

- рабочая программа учебной дисциплины с Приложением «Оценочные средства»;
- методические материалы по дисциплине для преподавателя и обучающихся

Разработанный комплект учебно-методических материалов предоставляется в бумажном и электронном виде, обсуждается на заседании кафедры перед началом учебного года и утверждается заместителем директора по УМР.

- Преподаватель обязан проводить лекционные занятия в строгом соответствии с годовым учебным графиком и утвержденным на его основе расписанием лекций.

Категорически запрещается:

- заканчивать лекционные занятия ранее или позже установленного в расписании времени;
- досрочно (до окончания семестра) завершать чтение курса;
- самовольно изменять время или место проведения лекционных занятий.

В случае возникновения объективной необходимости переноса занятий на другое время или в другую аудиторию, преподаватель обязан заблаговременно согласовать это изменение с отделом организации учебного процесса.

Не допускается отмена лекции. При возникновении форс- мажорных обстоятельств преподаватель, назначенный для чтения лекций, обязан заблаговременно информировать о невозможности проведения занятий с объяснением причины.

Преподаватель, проводящий лекционные занятия, обязан вести учет посещаемости обучающихся по журналам групп. В случае неявки обучающихся на лекцию преподаватель обязан незамедлительно информировать деканат.

## МЕТОДИЧЕСКИЕ РЕКОМЕНДАЦИИ ДЛЯ ПРЕПОДАВАТЕЛЯ ПО ОРГАНИЗАЦИИ И ПРОВЕДЕНИЮ ЗАНЯТИЙ СЕМИНАРСКОГО ТИПА

### **Введение**

Занятия семинарского типа - одна из форм систематических занятий, на которых обучающиеся под руководством преподавателя приобретают необходимые умения и навыки по тому или иному разделу определенной дисциплины, входящей в учебный план.

Кафедрам рекомендуется разработать сборники задач, упражнений, вопросов и заданий, сопровождающихся методическими указаниями применительно к конкретным дисциплинам.

*Цель* занятий семинарского типа - предоставление возможностей для углубленного изучения теории, овладения практическими навыками и выработки самостоятельного творческого мышления у обучающихся.

### ***Задачи:***

- отражение в учебном процессе современных достижений науки;
- углубление теоретической и практической подготовки обучающихся;
- приближение учебного процесса к реальным условиям работы того или иного специалиста;
- формирование умения применять полученные знания на практике, осуществлять вычисления и расчеты;
- развитие инициативы и самостоятельности обучающихся;
- формирование навыков публичного выступления, способности представлять результаты проведенного исследования, умения вести дискуссию;
- контроль за освоением учебной дисциплины.

### ***Функции занятий семинарского типа:***

- учебно-познавательная - закрепление, расширение, углубление знаний, полученных на лекциях и в ходе самостоятельных занятий;
- обучающая - школа публичного выступления, развитие навыков отбора и обобщения информации;
- стимулирующая - определенный стимул к дальнейшей пробе своих творческих сил и подготовке к более активной работе;
- воспитательная - формирование мировоззрения и убеждений, воспитание самостоятельности, научного поиска, самостоятельности, смелости;
- контролирующая - в проверке уровня знаний и качества самостоятельной работы обучающихся.

### ***Обучение на занятиях семинарского типа направлено на:***

- обобщение, систематизацию, углубление, закрепление полученных теоретических знаний по дисциплине;
- формирование умений (аналитических, проектировочных, конструктивных и др.) применять полученные знания на практике;
- реализацию единства интеллектуальной, практической деятельности;
- формирование практических умений выполнять определенные действия, операции, необходимые в последующей профессиональной деятельности;
- выработку при решении поставленных задач таких профессионально значимых факторов, как самостоятельность, ответственность, точность.

### **Рекомендации преподавателям для облегчения освоения обучающимся практических навыков в ходе практического (семинарского) занятия:**

1. Преподаватель составляет план каждого занятия, в который входит: определение

целей и задач, подбор материала к занятию, подбор литературы, рекомендуемой обучающимся к данной теме, разработка рекомендаций обучающимся по организации самостоятельной работы в ходе подготовки к занятию семинарского типа, распределение пунктов плана по времени, моделирование вступительной и заключительной частей семинара.

2. Тема занятия семинарского типа и основные вопросы обсуждения объявляются преподавателем заранее.

3. Преподаватель, ведущий занятия семинарского типа должен находиться в постоянном контакте с обучающимися.

4. Преподаватель может использовать любую из форм проведения занятий: обсуждение сообщений, докладов, рефератов, выполненных обучающимися по результатам учебных или научных исследований под руководством преподавателя, семинар-диспут, упражнения на самостоятельность мышления, письменная контрольная работа, коллоквиум, собеседование, решение ситуационных задач, кейсов, расчетных заданий и других современных технологий обучения. Выполнение расчетов, вычислений, работа с документацией, инструктивными справочниками, составление проектной, плановой и другой специальной документацией.

5. Состав заданий для занятия должен быть спланирован так, чтобы за отведенное время их выполнили большинство обучающихся.

6. Преподавателю следует направлять ход обсуждений на формирование навыков профессиональной полемики и закрепление обсуждаемого материала. На занятиях обучающиеся учатся грамотно излагать проблемы, свободно высказывать свои суждения, рассматривать ситуации, способствующие профессиональной компетенции.

7. Во время проведения занятий подводятся итоги самостоятельной работы обучающихся по усвоению обсуждаемой научной проблемы. Особое значение имеет ознакомление обучающегося с методикой работы с учебной и научной литературой, навыками ее использования при самостоятельной работе, при подготовке к занятиям.

8. При проведении занятий в интерактивной форме (деловая, ролевая игра, ток-шоу и т.п.) преподавателю необходимо продумать и довести до обучающихся правила проведения, роли, функции, схемы взаимодействия участников, а также систему оценивания.

9. Строить ход занятий следует таким образом, чтобы обучающийся, овладев первоначальными профессиональными навыками и умениями, смог в дальнейшем закрепить их в процессе практики и написания выпускной квалификационной работы.

При планировании состава и содержания занятий семинарского типа следует исходить из того, что все они имеют разные ведущие дидактические цели.

Практические работы направлены на формирование практических умений:

- учебных - решать задачи по физике, химии, математике и пр.;
- профессиональных - выполнять определенные действия, операции, необходимые в последующей профессиональной деятельности.

Семинарские занятия с целью овладения обучающимися общих и профессиональных компетенций, развития их личностных качеств.

В соответствии с ведущей дидактической целью содержанием занятий семинарского типа является:

- решение разного рода задач, в том числе профессиональных (анализ производственных ситуаций, решение ситуационных производственных задач,
- выполнение профессиональных функций в деловых играх и т.п.);
- выполнение вычислений, расчетов;
- работа с нормативными документами, инструктивными материалами, документами первичного учета и др.

Наряду с формированием умений и навыков в процессе практических занятий обобщаются, систематизируются, углубляются и конкретизируются теоретические знания, вырабатывается способность и готовность использовать теоретические знания на практике.

Содержанием семинарских занятий, в соответствии с ведущей дидактической целью, является подготовка докладов, выступлений, обзора материалов периодической печати и т.п. В процессе семинарских занятий формируются умения публичных выступлений, способность приобретать, высказывать и отстаивать собственные убеждения, систематизируется и расширяется объем знаний, реализуется региональный компонент, приобретаются навыки самостоятельной работы.

### **Организация и проведение занятий семинарского типа**

Практическое занятие проводится в учебных или компьютерных кабинетах. Продолжительностью 4 часа. В плане проведения практической работы указываются:

Семинарские занятия проводятся в учебных кабинетах. Продолжительностью, как правило, не менее 2-х академических часов. В плане проведения семинарского занятия указываются:

Планы проведения лабораторных работ, практических и семинарских занятий рассматриваются на заседаниях кафедры и утверждаются заведующим кафедрой.

Практические занятия могут носить:

– репродуктивный характер, в этом случае при их проведении обучающиеся пользуются подробными инструкциями, в которых определены пояснения к порядку выполнения работы;

– активный частично-поисковый характер - эти работы отличаются тем, что обучающиеся должны самостоятельно выбрать необходимое оборудование, способы выполнения работы по материалам инструктивной, справочной и др. литературы;

– интерактивный поисковый характер - такие работы характеризуются тем, что обучающиеся должны решить новую для них проблему, опираясь на имеющиеся теоретические знания.

Семинарские занятия могут проводиться в активной и интерактивной формах деловых игр, круглых столов, компьютерных симуляций, кейс-стади и пр., обеспечивающих максимальную активность обучающихся при обсуждении поставленных вопросов.

Для усиления профессиональной направленности практических и семинарских занятий рекомендуется проведение бинарных уроков. На таких занятиях, результаты лабораторных работ, практических и семинарских занятий, полученные на одной учебной дисциплине или профессиональном модуле являются основой для их выполнения на другой учебной дисциплине и профессиональном модуле.

Рекомендуется проведение сквозных практических работ на основе внутрипредметных связей, когда результаты, полученные в одной практической работе, используются при выполнении последующих практических работ по данной дисциплине.

Для повышения эффективности проведения практических занятий рекомендуется:

- разработка тестов входного контроля подготовленности обучающихся к их выполнению;

– разработка дифференцированных заданий на их выполнение с учетом индивидуальных особенностей обучающихся;

– максимальная организация самостоятельного выполнения обучающимися лабораторных работ, практических и семинарских занятий;

– использование бланков документов, инструктивных материалов;

– наличие материалов, позволяющих проконтролировать правильность выполнения обучающимися заданий расчетного характера.



# МЕТОДИЧЕСКИЕ МАТЕРИАЛЫ ДЛЯ ОБУЧАЮЩИХСЯ

## Методические рекомендации по самостоятельной работе

### Введение

Самостоятельная работа – часть учебного процесса, выполняемая обучающимися без посторонней помощи с целью усвоения, закрепления и совершенствования знаний, выработки соответствующих умений, приобретения практического опыта, формирования общекультурных, общепрофессиональных и профессиональных компетенций, составляющих содержание подготовки специалистов.

В образовательном процессе выделяют два вида самостоятельной работы:

1) Аудиторная – работа, выполняемая на учебных занятиях по заданию преподавателя;

2) Внеаудиторная – планируемая учебная, творческо-исследовательская работа, выполняемая вне занятий по заданию и при методическом руководстве преподавателя, но без его непосредственного участия.

Содержание и формы самостоятельной работы, обучающихся определяются в соответствии с ее целями:

#### Для овладения знаниями:

– чтение текста (учебника, первоисточника, дополнительной литературы, ресурсов Интернет);

- составление плана текста;
- графическое изображение структуры текста;
- составление электронной презентации;
- конспектирование текста;
- подготовка выписок из текста;
- работа со словарями и справочниками, ознакомление с нормативными документами;

- научно-исследовательская работа;
- использование компьютерной техники, интернета и др.;

#### Для закрепления и систематизации знаний:

– работа с конспектом лекций;

– работа над учебным материалом (учебника, первоисточника, дополнительной литературы, аудио- и видеозаписей);

- составление плана и тезисов ответа;
- составление таблиц для систематизации учебного материала;
- изучение нормативных материалов;
- ответы на контрольные вопросы;
- аналитическая обработка текста (аннотирование, рецензирование и др.);
- заполнение рабочих тетрадей, дневников практик;
- подготовка тезисов сообщений к выступлению на семинаре, конференции;
- подготовка рефератов, докладов, презентаций, эссе;
- составление резюме;
- написание истории болезни;
- составление библиографии, тематических кроссвордов и др.;

#### Для формирования умений:

- решение задач и упражнений по образцу;
- решение вариативных задач и упражнений;
- отработка манипуляций;
- выполнение расчетно-графических работ;
- решение ситуационных производственных (профессиональных) задач;

- подготовка к контрольным работам, практическим и лабораторным занятиям, семинарским занятиям, деловым играм, промежуточной аттестации;
- проектирование и моделирование разных видов и компонентов профессиональной деятельности;
- подготовка проектов;
- опытно-экспериментальная, научно-исследовательская работа;
- занятия в симуляционных классах, центрах;
- другие формы деятельности, в рамках формирования социокультурной среды, создания условий, необходимых для всестороннего развития и социализации личности, сохранения здоровья обучающихся, развития воспитательного компонента образовательного процесса.

## **Методические рекомендации для обучающихся по выполнению различных видов самостоятельной работы**

### **1. Составление плана**

План – это самая короткая форма оформления записей, которая не передаёт фактического содержания изучаемого материала, а лишь указывает схему его подачи и позволяет обучающимся:

- восстановить в памяти содержание источника;
- составить записи разного рода;
- ускорить проработку источника информации;
- организовать самоконтроль;
- сосредоточить внимание и стимулировать самостоятельную работу.

Составление плана при работе с текстом осуществляется по следующему алгоритму:

1. Прочитать текст целиком.
2. Разделить его на смысловые части.
3. Дать заголовки каждой части (заголовки должны отражать содержание части).

### **2. Составление тезисов**

Тезис – это положение, кратко излагающее какую-либо идею, а также одну из основных мыслей лекции, доклада и т.п.

Тезисы:

- повторяют, сжато формулируют и заключают написанное или изложенное устно;
- всегда имеют доказательства;
- всегда подразумевают аргументацию и выявляют суть содержания;
- позволяют обобщить материал.

Составление тезисов при работе с текстом осуществляется по следующему алгоритму:

1. Ознакомиться с содержанием материала.
2. Разбить текст на смысловые блоки.
3. Определить главную мысль каждой части.
4. Осмыслить суть этой мысли и передать её своими словами (или найти подходящую формулировку в тексте).
5. Тезисы необходимо нумеровать, чтобы сохранить логику авторских рассуждений.

### **3. Составление конспектов**

Конспект – это краткая запись содержания текста, выделение главных идей и положений. Основные требования к написанию конспекта: системность и логичность изложения материала, краткость, убедительность и доказательность.

Можно выделить следующие виды конспектов:

– **плановый.** При создании такого конспекта сначала пишется план текста, по каждому пункту которого даётся комментарий. Это могут быть цитаты или свободно изложенный текст.

– **тематический конспект,** является кратким изложением данной темы, раскрываемой по нескольким источникам.

– **текстуальный конспект,** представляет собой монтаж цитат, которые связаны логическими переходами.

– **свободный конспект,** включает в себя и цитаты, и собственные формулировки.

Составление конспекта может осуществляться по следующему алгоритму:

1. Прочитать текст, отметить в нём новые слова, непонятные места, имена, даты; составить перечень основных мыслей, содержащихся в тексте, составить простой план, который поможет группировать материал в соответствии с логикой изложения;

2. Выяснить в словаре значение новых непонятных слов, записать их в тетрадь или словарь в конце тетради;

3. Повторно прочитать текст, сочетая чтение с записью основных мыслей автора и их иллюстраций. Запись ведётся своими словами, без переписывания текста. Важно стремиться к краткости, пользуясь правилами записи текста;

4. Прочитать конспект ещё раз, доработать его.

### **4. Составление аннотации**

Аннотация – краткая характеристика текста (книги, статьи, рукописи), раскрывающая содержание и фиксирующая основные проблемы, затронутые в тексте, мнения, оценки, выводы автора.

Основные требования, предъявляемые к составлению аннотации, заключаются в следующем:

– композиция аннотации должна быть внутренне логична и может отличаться от композиции исходного текста;

– отбор сведений, формулирование выводов и их расположение зависят от характера аннотации;

– язык аннотации должен отличаться лаконичностью, простотой, ясностью;

– аннотация к статье оформляется на библиографической карточке, даётся без абзацев.

Аннотация имеет две обязательные части:

1. Содержит краткую характеристику текста и формулировку темы.

2. Перечисление основных положений текста и указание на адресата (читательскую аудиторию).

### **5. Составление рецензии и отзыва**

Отзыв – общая оценка, мнение, впечатление о работе, произведении без детального анализа. Рецензия – разбор и оценка какого-нибудь сочинения, работы, статьи, которая кратко, объективно воспроизводит взгляды автора; а также даёт развёрнутое научно-обоснованное оценочное отношение к ведущим идеям рецензируемого источника.

### **6. Составление доклада**

Доклад – публичное сообщение на определённую тему, способствующее формированию навыков исследовательской работы, стимулирующее познавательный интерес.

Составление доклада осуществляется по следующему алгоритму:

1. Подобрать литературу по изучаемой теме, познакомиться с её содержанием.
2. Пользуясь закладками, отметить наиболее существенные места и сделать выписки.
3. Используя рекомендации по составлению тематического конспекта и составленный план, написать доклад, в заключение которого обязательно выразить своё отношение к излагаемой теме и её содержанию.
4. Прочитать текст и отредактировать его.
5. Оформить его в соответствии с требованиями к оформлению. (При устном выступлении следует соблюдать требования к устной речи.)

## **7. Реферат**

Реферат – краткое изложение содержания книги, статьи или нескольких работ по общей тематике на основе классификации, обобщения, анализа, с формулировкой собственных выводов.

Рефераты классифицируются:

1) по полноте изложения:

- информативные (рефераты-конспекты);
- индикативные (рефераты-резюме);

2) по количеству реферируемых источников:

- монографические;
- обзорные;

3) по читательскому назначению:

- общие;
- ориентация на широкую аудиторию; характеристика содержания в целом;
- специализированные;
- ориентация на специалистов.

Структурные элементы реферата:

1. Титульный лист.
2. Содержание.
3. Введение.
4. Основная часть.
5. Заключение.
6. Список использованной литературы.
7. Приложения.

Титульный лист: Титульный лист является первой страницей и заполняется по определенным правилам (приложение).

Содержание: включает все разделы работы, а также наименования всех их подразделов и пунктов с указанием номеров страниц, с которых они начинаются.

Введение: обоснование темы реферата, её актуальность, значимость; перечисление вопросов, рассматриваемых в реферате; определение целей и задач работы; обзор источников и литературы.

Основная часть: основная часть имеет название, выражающее суть реферата; может состоять из двух-трёх разделов, которые тоже имеют название. В основной части глубоко и систематизировано излагается состояние изучаемого вопроса; приводятся противоречивые мнения, содержащиеся в различных источниках, которые анализируются и оцениваются с особой тщательностью.

Заключение (выводы автора и предложения): формулируются результаты анализа эволюции и тенденции развития рассматриваемого вопроса; даются предложения о способах решения существенных вопросов, пути применения результатов работы.

Список используемой литературы: содержит сведения об источниках, использованных автором в ходе работы над темой работы, которые оформляются в алфавитном порядке.

Приложения: таблицы, схемы, графики, фотографии, макеты, эскизы и т.п.

Основные требования, предъявляемые к реферату:

- точное изложение взглядов автора;
- изложение всех наиболее существенных моментов реферируемого источника
- соблюдение единого стиля изложения
- использование точного, краткого, литературного языка;
- логическая последовательность изложения;
- ограниченность объёма.

Приложение

### Образец оформления таблицы в тексте

Основным и конечным результатом педагогической деятельности является развитие личности, способностей и компетентности обучающихся. Одним из показателей являются результаты мониторинга успеваемости и качества знаний обучающихся. Эти данные размещаются в таблице 3, по которой можно проследить динамику процесса обучения.

Таблица 3 – Результаты обучения

Учебный год	Общее количество учащихся	Средний балл	% качества знаний	% успеваемости
2013	90	4,0	100 %	100 %
2014	94	4,5	100 %	100 %
2015	117	4,7	100 %	100 %

### Образец оформления простого рисунка в тексте

Основным и конечным результатом педагогической деятельности является развитие личности, способностей и компетентности обучающихся. Одним из показателей являются результаты мониторинга успеваемости и качества знаний.



Рис. 1 – Средний балл по преподаваемым дисциплинам за три года

На рис. 1 четко виден рост графиков среднего балла за последние три года по преподаваемым дисциплинам.

### Образец оформления сложного рисунка в тексте

Ширина периодонтальной щели колеблется от 0,1 до 0,55 мм. Направление пучков коллагеновых волокон периодонта неодинаково в различных его отделах. В устье зубной альвеолы (краевой периодонт) в удерживающем аппарате можно выделить зубодесневую, межзубную и зубоальвеолярную группы пучков волокон (Рис. 5).

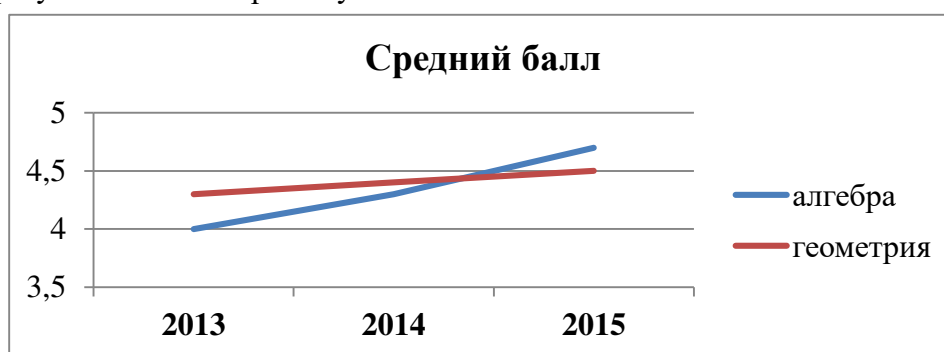

Рисунок 5 – Волокна периодонта

1 - межсосочковые; 2 - циркулярные; 3 - межзубные; 4 - зубодесневые

Зубодесневые волокна начинаются от цемента корня у дна десневого кармана и распространяются веерообразно кнаружи в соединительную ткань десны. Толщина пучков не превышает 0,1 мм.

#### **Образец оформления простого маркированного списка**

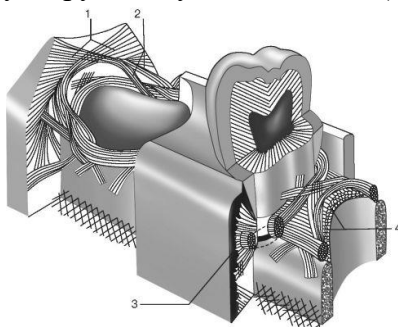
К опасным факторам экологического характера следует отнести следующие явления:

- ускоренное разрушение почвы и ее загрязнение тяжелыми металлами, другими вредными веществами;
- загрязнение и истощение водных ресурсов и т. п.

#### **Образец оформления простого нумерованного списка**

К опасным факторам экологического характера следует отнести следующие явления:

1. Ускоренное разрушение почвы и ее загрязнение тяжелыми металлами, другими вредными веществами;
2. Загрязнение атмосферы вредными химическими веществами, шумом, электромагнитными полями и ионизирующими излучениями;
3. Кислотные дожди;
4. Загрязнение и истощение водных ресурсов и т. п.

#### **Образец оформления сложного списка**

Можно выделить несколько факторов, влияющих на успех лечения:

1. Тщательное изучение исходной клинической картины:
  - линия улыбки (визуализация десневого края);
  - биотип мягких тканей (толстый, тонкий).
2. Планирование имплантологического лечения с ортопедической и хирургической точки зрения включает:
  - оценку возможности установки имплантатов в выгодное по ортопедическим показателям положение.

МИНИСТЕРСТВО ЗДРАВООХРАНЕНИЯ РОССИЙСКОЙ ФЕДЕРАЦИИ  
федеральное государственное бюджетное учреждение  
«Национальный медицинский исследовательский центр имени В.А. Алмазова»  
Министерства здравоохранения Российской Федерации  
(ФГБУ «НМИЦ им. В.А. Алмазова» Минздрава России)

ИНСТИТУТ МЕДИЦИНСКОГО ОБРАЗОВАНИЯ

ОДОБРЕНО  
Учебно-методическим советом  
ФГБУ «НМИЦ им. В.А. Алмазова»  
Минздрава России  
«15» октября 2024 г.  
Протокол №07/2024г.

УТВЕРЖДАЮ  
Генеральный директор  
ФГБУ «НМИЦ им. В.А. Алмазова»  
Минздрава России  
Е.В. Шляхто  
«25» октября 2024 г.

Заседание Ученого совета  
«25» октября 2024 г.  
Протокол № 10

**МЕТОДИЧЕСКИЕ МАТЕРИАЛЫ**

по дисциплине «**Философия**»

специалитет по специальности  
**37.05.01 Клиническая психология**

Очная форма обучения

Санкт-Петербург  
2024

## ЛИСТ СОГЛАСОВАНИЯ

Методические материалы по дисциплине «Философия» рассмотрена и одобрена на заседании кафедры гуманитарных наук.



## СОДЕРЖАНИЕ

№п/п	Наименование методических материалов
1	МЕТОДИЧЕСКИЕ РЕКОМЕНДАЦИИ ДЛЯ ПРЕПОДАВАТЕЛЯ ПО ОРГАНИЗАЦИИ И ПРОВЕДЕНИЮ ЗАНЯТИЙ ЛЕКЦИОННОГО ТИПА
2	МЕТОДИЧЕСКИЕ РЕКОМЕНДАЦИИ ДЛЯ ПРЕПОДАВАТЕЛЯ ПО ОРГАНИЗАЦИИ И ПРОВЕДЕНИЮ ЗАНЯТИЙ СЕМИНАРСКОГО ТИПА
3	МЕТОДИЧЕСКИЕ МАТЕРИАЛЫ ДЛЯ ОБУЧАЮЩИХСЯ
3.1	Методические рекомендации по самостоятельной работе
3.2	Методические рекомендации для обучающихся по выполнению различных видов самостоятельной работы (с Приложением образцов)

## **МЕТОДИЧЕСКИЕ РЕКОМЕНДАЦИИ ДЛЯ ПРЕПОДАВАТЕЛЯ ПО ОРГАНИЗАЦИИ И ПРОВЕДЕНИЮ ЗАНЯТИЙ ЛЕКЦИОННОГО ТИПА**

### **Введение**

Занятие лекционного типа является одной из основных системообразующих форм организации учебного процесса. Лекция представляет собой систематическое, последовательное, монологическое изложение преподавателем - лектором учебного материала, как правило, теоретического характера. Такое занятие представляет собой элемент технологии представления учебного материала путем логически стройного, систематически последовательного и ясного изложения.

Лекция требует порой от лектора особого физического, умственного и душевного напряжения, энтузиазма. Заурядно прочитанная лекция никогда не вызовет оживления аудитории и, как правило, никогда не достигнет своей цели и будет забыта сразу же после своего прочтения. Аналогичными могут быть последствия и для лекции, автор которой не покажет высокого уровня знаний и профессионализм, не сумеет обосновать актуальности и необходимости учебного материала для практики.

Лекция - в переводе с латинского означает чтение, систематическое, последовательное изложение учебного материала, какого-либо вопроса, темы, раздела, предмета, методов науки. В общих чертах лекцию иногда определяют, как полутора-двухчасовое систематизированное изложение важных проблем науки посредством живой и хорошо организованной речи.

Лекция составляет основу теоретического обучения и должна давать систематизированные основы научных знаний по дисциплине, раскрывать состояние и перспективы развития соответствующей области науки и техники, концентрировать внимание обучающихся на наиболее сложных и узловых вопросах, стимулировать их активную познавательную деятельность и способствовать формированию творческого мышления.

Цель лекции – организация целенаправленной познавательной деятельности обучающихся по овладению программным материалом учебной дисциплины. Чтение курса лекций позволяет дать связанное, последовательное изложение материала в соответствии с новейшими данными науки, сообщить слушателям основное содержание предмета в целостном, систематизированном виде.

Преподавание учебных дисциплин и междисциплинарных курсов осуществляется в соответствии с ФГОС ВО и учебным планом.

Ведущим методом в лекции выступает устное изложение учебного материала, с использованием мультимедийной и электронно-вычислительной техники, схем, плакатов и др.

Лекции читаются заведующим кафедрой, профессорами и доцентами.

Квалификация преподавателя высшей школы в значительной мере определяется тем, насколько содержательно и мастерски читает он лекции. Обычно выделяют следующие основные элементы лекторского мастерства, которые делают его эффективным средством обучения и воспитания в вузе:

- научность, содержательность;
- связь теории с практикой;
- систематичность, последовательность и доступность обучения;
- умение достигать наибольшей взаимной связи с аудиторией, создание атмосферы сопереживания;
- воздействие личности лектора на аудиторию;
- умение организовывать самостоятельную работу обучающихся, возбудить интерес к работе с книгой, использованию электронной библиотеки и Интернет-ресурсов.

Лекция должна иметь четкую структуру и логику раскрытия последовательно излагаемых вопросов, необходимую идейно-теоретическую направленность, твердый теоретический и методический «стержень», законченный характер освещения определенной темы (или проблемы), тесную увязку с предыдущим материалом.

Лекция может быть:

- доказательной и аргументированной, содержать достаточное количество ярких и убедительных примеров, фактов, обоснований;

- проблемной, раскрывать противоречия и указывать пути их решения, ставить перед обучающимися вопросы для размышления.

- наглядной, сочетаться по возможности с демонстрацией аудиовизуальных материалов, макетов, моделей, образцов и т.д.

Не стоит забывать, что использование мультимедийной техники, компьютера с выходом в Интернет не способны заменить живой речи преподавателя.

В какой бы форме лекция не преподносилась, все же педагог с его методическими приемами доведения учебного материала будет по-прежнему оставаться центральной фигурой занятия, а умелое и рациональное использование им средств наглядности будет одним из ярких признаков мастерства наглядным и доступным для данной аудитории. Кроме этого, лекция должна:

- обладать внутренней убежденностью, силой логической аргументации и вызывать у обучающихся необходимый интерес познания, давать направления для самостоятельной работы обучающихся;

- отражать методическую обработку материала (выделение главных мыслей и положений, подчеркивание выводов, повторение их в различных формулировках);

- должна излагаться четким и ясным языком, содержать разъяснение всех вновь вводимых терминов и понятий.

### **Структура лекции**

Лекция состоит из трех основных частей: вступительной, основной и заключительной.

**Вступительная** часть определяет название темы, план и цель лекции. Она призвана заинтересовать и настроить аудиторию. В этой части лекции преподавателем излагается актуальность, основная идея, связь данной лекции с предыдущими занятиями, ее основные вопросы. Введение должно быть кратким и целенаправленным.

В **основной** части лекции реализуется научное содержание темы, все главные узловые вопросы, проводится вся система доказательств с использованием наиболее целесообразных методических приемов. Каждый учебный вопрос заканчивается краткими выводами, логически подводящими обучающихся к следующему вопросу лекции.

**Заключительная** часть имеет целью обобщать в кратких формулировках основные идеи лекции, логически завершая ее как целостное творение.

Каждая из структурных частей лекции чрезвычайно важна в доведении материала обучаемым, и сравнивать их по приоритетности просто некорректно. У каждой из них своя цель, специфика, временные рамки, особенности и сложности.

Лекция по своему структурному построению должна придерживаться данных общих правил. Однако отдельные виды лекций все же могут иметь свои особенности как по содержанию, так и по структуре, которые необходимо учитывать в последующем при составлении их планов.

### **Основные функции и виды лекции**

Лекции присущи три основные педагогические функции, которые определяют ее возможности в учебном процессе: познавательная, развивающая и организующая.

Познавательная функция выражается в возможности средствами лекции обеспечить слушателей основной научной информацией, необходимой для их профессиональной и исследовательской деятельности.

Развивающая функция лекции реализуется в непосредственном контакте обучающегося с преподавателем, становлении у обучающихся творческой мыслительной деятельности, обеспечивающей их профессионально-личностное развитие.

Организирующая функция предусматривает управление самостоятельной работой обучающихся, как в процессе занятия, так и во внеаудиторное время.

Выделяют четыре основных вида лекций применяемые для передачи теоретического материала: вводная, информационная, заключительная и обзорная.

**Вводная лекция** – один из наиболее важных и трудных видов лекции при чтении систематических курсов. От успеха этой лекции во многом зависит успех усвоения всего курса. Она может содержать:

**Вводная лекция** – один из наиболее важных и трудных видов лекции при чтении систематических курсов. От успеха этой лекции во многом зависит успех усвоения всего курса. Она может содержать:

- определение учебной дисциплины;
- краткую историческую справку о дисциплине;
- цели и задачи дисциплины, её роль в общей системе обучения и связь со смежными дисциплинами;
- основные проблемы (понятия и определения) данной науки;
- основную и дополнительную учебную литературу;
- особенности самостоятельной работы обучающихся над учебной дисциплиной и формы участия в научно-исследовательской работе;
- отчетность по курсу.

**Информационная лекция** ориентирована на изложение и объяснение обучающимся научной информации, подлежащей осмыслению и запоминанию. Это самый традиционный тип лекций в практике высшей школы.

**Заключительная лекция** предназначена для обобщения полученных знаний и раскрытия перспектив дальнейшего развития данной науки.

**Обзорная лекция** — это систематизация научных знаний на высоком уровне, допускающая большое число ассоциативных связей в процессе осмысления информации, излагаемой при раскрытии внутри предметной и меж предметной связей, исключая детализацию и конкретизацию. Как правило, стержень излагаемых теоретических положений составляет научно-понятийная и концептуальная основа всего курса или крупных его разделов.

В зависимости от предмета изучаемой дисциплины и дидактических целей могут быть использованы в учебном процессе проблемная лекция, лекция-визуализация, лекция-пресс-конференция, лекция с заранее запланированными ошибками, лекция вдвоем и др.

На **проблемной лекции** новое знание вводится через проблемность вопроса, задачи или ситуации. При этом процесс познания обучающихся в сотрудничестве и диалоге с преподавателем приближается к исследовательской деятельности. Содержание проблемы раскрывается путем организации поиска ее решения или суммирования и анализа традиционных и современных точек зрения.

**Лекция-визуализация** представляет собой визуальную форму подачи лекционного материала с использованием технических средств обучения или аудиовидеотехники (видео-лекция). Чтение такой лекции сводится к развернутому или краткому комментированию просматриваемых визуальных материалов.

**Лекция-пресс-конференция** проводится как научно-практическое занятие, с заранее поставленной проблемой и системой докладов, длительностью 5-10 минут. Каждое выступление представляет собой логически законченный текст, заранее подготовленный в рамках предложенной преподавателем программы. Совокупность представленных текстов позволит всесторонне осветить проблему. В конце лекции преподаватель подводит итоги самостоятельной работы и выступлений обучающихся, дополняя или уточняя предложенную информацию, формулирует основные выводы.

**Лекция вдвоем (или бинарная лекция)** - это разновидность чтения лекции в форме диалога двух преподавателей (либо как представителей двух научных школ, либо как теоретика

и практика). Необходимы: демонстрация культуры дискуссии, вовлечение в обсуждение проблемы обучающихся.

**Лекция с заранее запланированными ошибками** - рассчитана на стимулирование обучающихся к постоянному контролю предлагаемой информации (поиск ошибки: содержательной, методологической, орфографической). В конце лекции проводится диагностика слушателей и разбор сделанных ошибок.

**Лекция-консультация** может проходить по разным сценариям. Первый вариант осуществляется по типу «вопросы—ответы». Лектор отвечает в течение лекционного времени на вопросы обучающихся по всем разделу или всему курсу. Второй вариант такой лекции, представляемой по типу «вопросы—ответы—дискуссия», является тройным сочетанием: изложение новой учебной информации лектором, постановка вопросов и организация дискуссии в поиске ответов на поставленные вопросы».

Кроме рассмотренных видов лекций различают еще и такие лекции, как лекция – беседа, лекция – воспоминание, лекция-концерт, лекция-показ, лекция-экскурсия и др.

### **Порядок подготовки и проведения лекции**

Подготовка лекции начинается с разработки преподавателем структуры рабочего лекционного курса по конкретной дисциплине. Руководством здесь должна служить рабочая программа дисциплины (далее - РП, разработанная с учетом требований ФГОС ВО, учебного плана).

Структура лекционного курса обычно включает в себя вступительную, основную и заключительную части. Количество лекций в той или иной части определяется с учетом общего количества часов, отведенных для лекционной работы согласно учебному плану.

После определения структуры лекционного курса можно приступить к подготовке той или иной конкретной лекции. Методика работы над лекцией предполагает примерно следующие этапы:

- 1) отбор материала для лекции, составление списков основной и дополнительной литературы;
- 2) определение объема и содержания лекции;
- 3) выбор последовательности и логики изложения, написание конспекта;
- 4) подбор иллюстративного материала;
- 5) выработка манеры чтения лекции.

Отбор материала для лекции определяется ее темой. Лектору следует тщательно ознакомиться с содержанием темы в базовой учебной литературе, которой пользуются обучающийся, чтобы выяснить, какие аспекты изучаемой проблемы хорошо изложены, какие данные устарели и требуют корректировки. Следует обдумать обобщения, которые необходимо сделать, выделить спорные взгляды и четко сформировать свою точку зрения на них.

Определение объема и содержания лекции - второй важный этап подготовки лекции, определяющий темп изложения материала. Это обусловлено ограниченностью временных рамок, определяющих учебные часы на каждую дисциплину. Не рекомендуется идти по пути планирования чтения на лекциях всего предусмотренного программой материала в ущерб полноте изложения основных вопросов. Лекция должна содержать столько информации, сколько может быть усвоено аудиторией в отведенное время. Лекцию нужно разгружать от части материала, перенося его на самостоятельное изучение. Этот материал наряду с лекционным должен выноситься на экзамен. Если лекция будет прекрасно подготовлена, но перегружена фактическим (статистическим, и т.п.) материалом, то она будет малоэффективной и не достигнет поставленной цели. Кроме того, при выборе объема лекции необходимо учитывать возможность «среднего» обучающегося записать ту информацию, которую, по мнению преподавателя, он должен обязательно усвоить.

Приступая к решению вопроса об объеме и содержании лекции, следует учитывать ряд особенных, специфических черт этого вида занятий, в том числе и дидактическую характеристику лекции. Объем и содержание лекции зависят и от ряда классификационных

характеристик лекционного занятия. Существуют классификации лекций по различным основаниям:

- месту в лекционном или учебном курсе (вводная, установочная, обзорная, итоговая и др.);
- преимущественной форме обучения (лекции при очном, заочном и очно-заочном (вечернем) обучении);
- частоте общения лектора с аудиторией (разовая, систематическая, цикловая ит.п.);
- степени проблемности изложения материала (информационная, проблемная, дискуссия и т.п.).

Так, например, вводная лекция читается, как правило, в начале курса с целью дать обучающимся общее представление о его содержании, месте в учебном процессе и роли в их будущей практической деятельности. Вводная лекция в значительной степени может носить популярный характер и читаться монологически. На вводной лекции может быть дан список необходимой для работы литературы, разъяснено, какие вопросы будут изучены на семинарских занятиях, выделены проблемы, решение которых потребует особых усилий.

Очень полезен для установления интереса со стороны слушателей краткий рассказ об истории кафедры и ее научном потенциале, существующей научной школе по данному направлению, перспективах сотрудничества с кафедрой.

Содержание лекции должно отвечать ряду дидактических принципов. Основными из них являются: целостность, научность, доступность, систематичность и наглядность.

Целостность лекции обеспечивается созданием единой ее структуры, основанной на взаимосвязи задач занятия и содержания материала, предназначенного для усвоения обучающимися. В тех случаях, когда на одном занятии достигнуть такой целостности не представляется возможным, это должно быть специально обосновано лектором ссылками на предыдущее или последующее изложение, на литературные и другие источники.

Научность лекции предполагает соответствие материала основным положениям современной науки, абсолютное преобладание объективного фактора и доказательность выдвигаемых положений. Каждый тезис должен быть четко сформулированным и непротиворечивым. Прежде чем приступить к доказательству, необходимо выяснить, насколько тезис усвоен обучающимися. В ходе всего доказательства тезис должен оставаться неизменным.

Лектор должен стремиться к чистоте речи, избегать слов-паразитов («значит», «так сказать», «понимаете»). Принцип доступности лекции предполагает, что содержание учебного материала должно быть понятным, а объем этого материала посильным для «среднего» обучающегося.

Следование принципу систематичности требует соблюдения ряда педагогических правил. К ним, первую очередь, относят:

- взаимосвязь изучаемого материала с ранее изученным, постепенное повышение сложности рассматриваемых вопросов;
- взаимосвязь частей изучаемого материала;
- обобщение изученного материала;
- стройность изложения материала по содержанию и внешней форме его подачи, рубрикация курса, темы, вопроса;
- единообразие структуры построения материала.

Дидактический принцип наглядности в обучении основан на том, что ознакомление обучающихся с каким-либо новым явлением или предметом начинается с конкретного ощущения и восприятия, однако, массированное применение их на лекции ведет к повышенному утомлению обучающихся. Преподаватель должен очень четко представлять, на каком именно этапе лекции он будет использовать ту или иную наглядность, а также случаи отсутствия возможности ее использования по независящим от него причинам.

Выбор последовательности и логики изложения материала - следующий этап работы над лекцией. При составлении плана лекции лучше выделить самостоятельные разделы, после

каждого из которых желательно сделать обобщения. Выделить информацию, на которой необходимо сконцентрировать внимание слушателей. Определяя логику построения лекции, следует четко определить, каким методом изложения вы будете пользоваться - методом индукции, дедукции или аналогии.

Индуктивный метод состоит в движении от частного к общему. Индукция может быть полной, когда обобщение делается из анализа всех без исключения характеристик, параметров или других данных об изучаемом явлении или предмете. Недостатком ее является громоздкость, так как приходится иногда оперировать с большим числом данных. Поэтому более распространена индукция неполная, когда обобщения делают на основании некоторых (не исчерпывающих, но достаточных) данных.

Дедуктивный метод изложения состоит в движении от общего к частному. Дедукцией пользуются в том случае, если известна какая-либо общая закономерность и на ее основе подлежит анализу отдельные проявления этой закономерности.

Метод аналогии основан на вынесении заключения об изучаемом явлении по сходству с другими известными явлениями. Это сходство может быть установлено по нескольким признакам, которые должны быть существенными и характеризовать явление с различных сторон. Проводя аналогию, нужно устанавливать и развитие рассматриваемых явлений, что способствует объективности анализа. Следует избегать использования поверхностных признаков аналогии, так как это может привести к типичной ошибке, называемой «ложной аналогией».

Особое внимание следует уделить требованиям к конспектированию лекций. В методической литературе не существует единого правила к тому, как нужно записывать лекцию. Это зависит от индивидуальных особенностей требований преподавателей и индивидуальных качеств личности обучающихся. Формирование культуры ведения лекционных записей - важная педагогическая задача. Конспект полезен тогда, когда изначально ориентирован на одновременную со слушанием лекции мыслительную переработку материала, на выделение и фиксацию в тезисно-аргументированной форме главного содержания лекции.

Подбор иллюстрированного материала может быть немаловажным этапом подготовки лекции. Несмотря на разнообразие наглядных пособий, при их использовании следует соблюдать некоторые общие правила. Демонстрационный материал во всех случаях должен играть подчиненную роль, быть одним из аппаратов лектора, а не подменять содержания лекции. В каждый момент лекции необходимо демонстрировать только тот наглядный материал, который иллюстрирует излагаемые положения. Подбор иллюстративного материала может быть немаловажным этапом подготовки лекции. Таблицы, диапозитивы, рисунки, схемы необходимо не только тщательно отобрать, но определить и зафиксировать их последовательность при чтении лекции.

Выработка индивидуальной манеры чтения лекции — исключительно важный и длительный период в подготовке к лекционному занятию. Прежде всего, не следует никогда читать текст лекции. Надо стремиться к ведению активного диалога с аудиторией, держать себя непринужденно, свободно, уверенно, передвигаться по аудитории, следя за тем, успевают ли обучающийся записывать за вами. Целесообразно повторять наиболее важные положения, периодически менять тембр голоса, логические ударения, показывая этим важность раздела, мысли, вывода или обобщения. Это нужно заранее продумать при подготовке лекции, отметить в лекционной модели, например, подчеркивая те или иные блоки лекции цветными фломастерами.

**Заключительный этап работы** над текстом лекции - ее оформление. Абсолютное большинство начинающих лекторов подобранные материалы оформляет в виде конспектов. Более опытные преподаватели обходятся разного рода тезисными записями и планами. В педагогической литературе рекомендуется использовать лекционную модель (расширенный план лекции), которая используется при чтении лекции. Требования к организации и

проведению лекционных занятий:

- Организационно-методической базой проведения занятий является учебный план специальности. На основе него объем часов аудиторных занятий, отведенный для каждой учебной дисциплины, делится на часы лекционных, практических, лабораторных и других занятий соответствующими кафедрами, с указанием форм контроля текущей и промежуточной аттестации обучаемых.

- Преподаватель, назначенный для чтения лекций, обязан до начала учебного процесса подготовить учебно-методические материалы, необходимые для проведения лекционно-семинарских занятий. К ним относятся:

- рабочая программа учебной дисциплины с Приложением «Оценочные средства»;
- методические материалы по дисциплине для преподавателя и обучающихся

Разработанный комплект учебно-методических материалов предоставляется в бумажном и электронном виде, обсуждается на заседании кафедры перед началом учебного года и утверждается заместителем директора по УМР.

- Преподаватель обязан проводить лекционные занятия в строгом соответствии с годовым учебным графиком и утвержденным на его основе расписанием лекций.

Категорически запрещается:

- заканчивать лекционные занятия ранее или позже установленного в расписании времени;
- досрочно (до окончания семестра) завершать чтение курса;
- самовольно изменять время или место проведения лекционных занятий.

В случае возникновения объективной необходимости переноса занятий на другое время или в другую аудиторию, преподаватель обязан заблаговременно согласовать это изменение с отделом организации учебного процесса.

Не допускается отмена лекции. При возникновении форс- мажорных обстоятельств преподаватель, назначенный для чтения лекций, обязан заблаговременно информировать о невозможности проведения занятий с объяснением причины.

Преподаватель, проводящий лекционные занятия, обязан вести учет посещаемости обучающихся по журналам групп. В случае неявки обучающихся на лекцию преподаватель обязан незамедлительно информировать деканат.



## МЕТОДИЧЕСКИЕ РЕКОМЕНДАЦИИ ДЛЯ ПРЕПОДАВАТЕЛЯ ПО ОРГАНИЗАЦИИ И ПРОВЕДЕНИЮ ЗАНЯТИЙ СЕМИНАРСКОГО ТИПА

### **Введение**

Занятия семинарского типа - одна из форм систематических занятий, на которых обучающиеся под руководством преподавателя приобретают необходимые умения и навыки по тому или иному разделу определенной дисциплины, входящей в учебный план.

Кафедрам рекомендуется разработать сборники задач, упражнений, вопросов и заданий, сопровождающихся методическими указаниями применительно к конкретным дисциплинам.

*Цель* занятий семинарского типа - предоставление возможностей для углубленного изучения теории, овладения практическими навыками и выработки самостоятельного творческого мышления у обучающихся.

### **Задачи:**

- отражение в учебном процессе современных достижений науки;
- углубление теоретической и практической подготовки обучающихся;
- приближение учебного процесса к реальным условиям работы того или иного специалиста;
- формирование умения применять полученные знания на практике, осуществлять вычисления и расчеты;
- развитие инициативы и самостоятельности обучающихся;
- формирование навыков публичного выступления, способности представлять результаты проведенного исследования, умения вести дискуссию;
- контроль за освоением учебной дисциплины.

### **Функции занятий семинарского типа:**

- учебно-познавательная - закрепление, расширение, углубление знаний, полученных на лекциях и в ходе самостоятельных занятий;
- обучающая - школа публичного выступления, развитие навыков отбора и обобщения информации;
- стимулирующая - определенный стимул к дальнейшей пробе своих творческих сил и подготовке к более активной работе;
- воспитательная - формирование мировоззрения и убеждений, воспитание самостоятельности, научного поиска, самостоятельности, смелости;
- контролирующая - в проверке уровня знаний и качества самостоятельной работы обучающихся.

### *Обучение на занятиях семинарского типа направлено на:*

- обобщение, систематизацию, углубление, закрепление полученных теоретических знаний по дисциплине;
- формирование умений (аналитических, проектировочных, конструктивных и др.) применять полученные знания на практике;
- реализацию единства интеллектуальной, практической деятельности;
- формирование практических умений выполнять определенные действия, операции, необходимые в последующей профессиональной деятельности;
- выработку при решении поставленных задач таких профессионально значимых факторов, как самостоятельность, ответственность, точность.

**Рекомендации преподавателям для облегчения освоения обучающимся практических навыков в ходе практического (семинарского) занятия:**

1. Преподаватель составляет план каждого занятия, в который входит: определение

целей и задач, подбор материала к занятию, подбор литературы, рекомендуемой обучающимся к данной теме, разработка рекомендаций обучающимся по организации самостоятельной работы в ходе подготовки к занятию семинарского типа, распределение пунктов плана по времени, моделирование вступительной и заключительной частей семинара.

2. Тема занятия семинарского типа и основные вопросы обсуждения объявляются преподавателем заранее.

3. Преподаватель, ведущий занятия семинарского типа должен находиться в постоянном контакте с обучающимися.

4. Преподаватель может использовать любую из форм проведения занятий: обсуждение сообщений, докладов, рефератов, выполненных обучающимися по результатам учебных или научных исследований под руководством преподавателя, семинар-диспут, упражнения на самостоятельность мышления, письменная контрольная работа, коллоквиум, собеседование, решение ситуационных задач, кейсов, расчетных заданий и других современных технологий обучения. Выполнение расчетов, вычислений, работа с документацией, инструктивными справочниками, составление проектной, плановой и другой специальной документацией.

5. Состав заданий для занятия должен быть спланирован так, чтобы за отведенное время их выполнили большинство обучающихся.

6. Преподавателю следует направлять ход обсуждений на формирование навыков профессиональной полемики и закрепление обсуждаемого материала. На занятиях обучающиеся учатся грамотно излагать проблемы, свободно высказывать свои суждения, рассматривать ситуации, способствующие профессиональной компетенции.

7. Во время проведения занятий подводятся итоги самостоятельной работы обучающихся по усвоению обсуждаемой научной проблемы. Особое значение имеет ознакомление обучающегося с методикой работы с учебной и научной литературой, навыками ее использования при самостоятельной работе, при подготовке к занятиям.

8. При проведении занятий в интерактивной форме (деловая, ролевая игра, ток-шоу и т.п.) преподавателю необходимо продумать и довести до обучающихся правила проведения, роли, функции, схемы взаимодействия участников, а также систему оценивания.

9. Строить ход занятий следует таким образом, чтобы обучающийся, овладев первоначальными профессиональными навыками и умениями, смог в дальнейшем закрепить их в процессе практики и написания выпускной квалификационной работы.

При планировании состава и содержания занятий семинарского типа следует исходить из того, что все они имеют разные ведущие дидактические цели.

Практические работы направлены на формирование практических умений:

- учебных - решать задачи по физике, химии, математике и пр.;
- профессиональных - выполнять определенные действия, операции, необходимые в последующей профессиональной деятельности.

Семинарские занятия с целью овладения обучающимися общих и профессиональных компетенций, развития их личностных качеств.

В соответствии с ведущей дидактической целью содержанием занятий семинарского типа является:

- решение разного рода задач, в том числе профессиональных (анализ производственных ситуаций, решение ситуационных производственных задач,
- выполнение профессиональных функций в деловых играх и т.п.);
- выполнение вычислений, расчетов;
- работа с нормативными документами, инструктивными материалами, документами первичного учета и др.

Наряду с формированием умений и навыков в процессе практических занятий обобщаются, систематизируются, углубляются и конкретизируются теоретические знания, вырабатывается способность и готовность использовать теоретические знания на практике.

Содержанием семинарских занятий, в соответствии с ведущей дидактической целью, является подготовка докладов, выступлений, обзора материалов периодической печати и т.п. В процессе семинарских занятий формируются умения публичных выступлений, способность приобретать, высказывать и отстаивать собственные убеждения, систематизируется и расширяется объем знаний, реализуется региональный компонент, приобретаются навыки самостоятельной работы.

### **Организация и проведение занятий семинарского типа**

Практическое занятие проводится в учебных или компьютерных кабинетах. Продолжительностью 4 часа. В плане проведения практической работы указываются:

Семинарские занятия проводятся в учебных кабинетах. Продолжительностью, как правило, не менее 2-х академических часов. В плане проведения семинарского занятия указываются:

Планы проведения лабораторных работ, практических и семинарских занятий рассматриваются на заседаниях кафедры и утверждаются заведующим кафедрой.

Практические занятия могут носить:

– репродуктивный характер, в этом случае при их проведении обучающиеся пользуются подробными инструкциями, в которых определены пояснения к порядку выполнения работы;

– активный частично-поисковый характер - эти работы отличаются тем, что обучающиеся должны самостоятельно выбрать необходимое оборудование, способы выполнения работы по материалам инструктивной, справочной и др. литературы;

– интерактивный поисковый характер - такие работы характеризуются тем, что обучающиеся должны решить новую для них проблему, опираясь на имеющиеся теоретические знания.

Семинарские занятия могут проводиться в активной и интерактивной формах деловых игр, круглых столов, компьютерных симуляций, кейс-стади и пр., обеспечивающих максимальную активность обучающихся при обсуждении поставленных вопросов.

Для усиления профессиональной направленности практических и семинарских занятий рекомендуется проведение бинарных уроков. На таких занятиях, результаты лабораторных работ, практических и семинарских занятий, полученные на одной учебной дисциплине или профессиональном модуле являются основой для их выполнения на другой учебной дисциплине и профессиональном модуле.

Рекомендуется проведение сквозных практических работ на основе внутрипредметных связей, когда результаты, полученные в одной практической работе, используются при выполнении последующих практических работ по данной дисциплине.

Для повышения эффективности проведения практических занятий рекомендуется:

- разработка тестов входного контроля подготовленности обучающихся к их выполнению;

– разработка дифференцированных заданий на их выполнение с учетом индивидуальных особенностей обучающихся;

– максимальная организация самостоятельного выполнения обучающимися лабораторных работ, практических и семинарских занятий;

– использование бланков документов, инструктивных материалов;

– наличие материалов, позволяющих проконтролировать правильность выполнения обучающимися заданий расчетного характера.

МИНИСТЕРСТВО ЗДРАВООХРАНЕНИЯ РОССИЙСКОЙ ФЕДЕРАЦИИ  
федеральное государственное бюджетное учреждение  
«Национальный медицинский исследовательский центр имени В.А. Алмазова»  
Министерства здравоохранения Российской Федерации  
(ФГБУ «НМИЦ им. В.А. Алмазова» Минздрава России)

ИНСТИТУТ МЕДИЦИНСКОГО ОБРАЗОВАНИЯ

ОДОБРЕНО  
Учебно-методическим советом  
ФГБУ «НМИЦ им. В.А. Алмазова»  
Минздрава России  
«15» октября 2024 г.  
Протокол №07/2024г.

УТВЕРЖДАЮ  
Генеральный директор  
ФГБУ «НМИЦ им. В.А. Алмазова»  
Минздрава России  
Е.В. Шляхто  
«25» октября 2024 г.

Заседание Ученого совета  
«25» октября 2024 г.  
Протокол № 10

**МЕТОДИЧЕСКИЕ МАТЕРИАЛЫ**

по дисциплине «Логика»

специалитет по специальности  
**37.05.01 Клиническая психология**

Очная форма обучения

Санкт-Петербург  
2024

## ЛИСТ СОГЛАСОВАНИЯ

Методические материалы по дисциплине «Логика» рассмотрена и одобрена на заседании кафедры гуманитарных наук.

## СОДЕРЖАНИЕ

№п/п	Наименование методических материалов
1	МЕТОДИЧЕСКИЕ РЕКОМЕНДАЦИИ ДЛЯ ПРЕПОДАВАТЕЛЯ ПО ОРГАНИЗАЦИИ И ПРОВЕДЕНИЮ ЗАНЯТИЙ ЛЕКЦИОННОГО ТИПА
2	МЕТОДИЧЕСКИЕ РЕКОМЕНДАЦИИ ДЛЯ ПРЕПОДАВАТЕЛЯ ПО ОРГАНИЗАЦИИ И ПРОВЕДЕНИЮ ЗАНЯТИЙ СЕМИНАРСКОГО ТИПА
3	МЕТОДИЧЕСКИЕ МАТЕРИАЛЫ ДЛЯ ОБУЧАЮЩИХСЯ
3.1	Методические рекомендации по самостоятельной работе
3.2	Методические рекомендации для обучающихся по выполнению различных видов самостоятельной работы (с Приложением образцов)

## МЕТОДИЧЕСКИЕ РЕКОМЕНДАЦИИ ДЛЯ ПРЕПОДАВАТЕЛЯ ПО ОРГАНИЗАЦИИ И ПРОВЕДЕНИЮ ЗАНЯТИЙ ЛЕКЦИОННОГО ТИПА

### Введение

Занятие лекционного типа является одной из основных системообразующих форм организации учебного процесса. Лекция представляет собой систематическое, последовательное, монологическое изложение преподавателем - лектором учебного материала, как правило, теоретического характера. Такое занятие представляет собой элемент технологии представления учебного материала путем логически стройного, систематически последовательного и ясного изложения.

Лекция требует порой от лектора особого физического, умственного и душевного напряжения, энтузиазма. Заурядно прочитанная лекция никогда не вызовет оживления аудитории и, как правило, никогда не достигнет своей цели и будет забыта сразу же после своего прочтения. Аналогичными могут быть последствия и для лекции, автор которой не покажет высокого уровня знаний и профессионализм, не сумеет обосновать актуальности и необходимости учебного материала для практики.

Лекция - в переводе с латинского означает чтение, систематическое, последовательное изложение учебного материала, какого-либо вопроса, темы, раздела, предмета, методов науки. В общих чертах лекцию иногда определяют как полутора-двухчасовое систематизированное изложение важных проблем науки посредством живой и хорошо организованной речи.

Лекция составляет основу теоретического обучения и должна давать систематизированные основы научных знаний по дисциплине, раскрывать состояние и перспективы развития соответствующей области науки и техники, концентрировать внимание обучающихся на наиболее сложных и узловых вопросах, стимулировать их активную познавательную деятельность и способствовать формированию творческого мышления.

Цель лекции – организация целенаправленной познавательной деятельности обучающихся по овладению программным материалом учебной дисциплины. Чтение курса лекций позволяет дать связанное, последовательное изложение материала в соответствии с новейшими данными науки, сообщить слушателям основное содержание предмета в целостном, систематизированном виде.

Преподавание учебных дисциплин и междисциплинарных курсов осуществляется в соответствии с ФГОС ВО и учебным планом.

Ведущим методом в лекции выступает устное изложение учебного материала, с использованием мультимедийной и электронно-вычислительной техники, схем, плакатов и др.

Лекции читаются заведующим кафедрой, профессорами и доцентами.

Квалификация преподавателя высшей школы в значительной мере определяется тем, насколько содержательно и мастерски читает он лекции. Обычно выделяют следующие основные элементы лекторского мастерства, которые делают его эффективным средством обучения и воспитания в вузе:

- научность, содержательность;
- связь теории с практикой;
- систематичность, последовательность и доступность обучения;
- умение достигать наибольшей взаимной связи с аудиторией, создание атмосферы сопереживания;
- воздействие личности лектора на аудиторию;
- умение организовывать самостоятельную работу обучающихся, возбудить интерес к работе с книгой, использованию электронной библиотеки и Интернет-ресурсов.

Лекция должна иметь четкую структуру и логику раскрытия последовательно излагаемых вопросов, необходимую идейно-теоретическую направленность, твердый теоретический и методический «стержень», законченный характер освещения определенной темы (или проблемы), тесную увязку с предыдущим материалом.

Лекция может быть:

- доказательной и аргументированной, содержать достаточное количество ярких и убедительных примеров, фактов, обоснований;

- проблемной, раскрывать противоречия и указывать пути их решения, ставить перед обучающимися вопросы для размышления.

- наглядной, сочетаться по возможности с демонстрацией аудиовизуальных материалов, макетов, моделей, образцов и т.д.

Не стоит забывать, что использование мультимедийной техники, компьютера с выходом в Интернет не способны заменить живой речи преподавателя.

В какой бы форме лекция не преподносилась, все же педагог с его методическими приемами доведения учебного материала будет по-прежнему оставаться центральной фигурой занятия, а умелое и рациональное использование им средств наглядности будет одним из ярких признаков мастерства наглядным и доступным для данной аудитории. Кроме этого, лекция должна:

- обладать внутренней убежденностью, силой логической аргументации и вызывать у обучающихся необходимый интерес познания, давать направления для самостоятельной работы обучающихся;

- отражать методическую обработку материала (выделение главных мыслей и положений, подчеркивание выводов, повторение их в различных формулировках);

- должна излагаться четким и ясным языком, содержать разъяснение всех вновь вводимых терминов и понятий.

### **Структура лекции**

Лекция состоит из трех основных частей: вступительной, основной и заключительной.

**Вступительная** часть определяет название темы, план и цель лекции. Она призвана заинтересовать и настроить аудиторию. В этой части лекции преподавателем излагается актуальность, основная идея, связь данной лекции с предыдущими занятиями, ее основные вопросы. Введение должно быть кратким и целенаправленным.

В **основной** части лекции реализуется научное содержание темы, все главные узловые вопросы, проводится вся система доказательств с использованием наиболее целесообразных методических приемов. Каждый учебный вопрос заканчивается краткими выводами, логически подводящими обучающихся к следующему вопросу лекции.

**Заключительная** часть имеет целью обобщать в кратких формулировках основные идеи лекции, логически завершая ее как целостное творение.

Каждая из структурных частей лекции чрезвычайно важна в доведении материала обучаемым, и сравнивать их по приоритетности просто некорректно. У каждой из них своя цель, специфика, временные рамки, особенности и сложности.

Лекция по своему структурному построению должна придерживаться данных общих правил. Однако отдельные виды лекций все же могут иметь свои особенности как по содержанию, так и по структуре, которые необходимо учитывать в последующем при составлении их планов.

### **Основные функции и виды лекции**

Лекции присущи три основные педагогические функции, которые определяют ее возможности в учебном процессе: познавательная, развивающая и организующая.

Познавательная функция выражается в возможности средствами лекции обеспечить слушателей основной научной информацией, необходимой для их профессиональной и исследовательской деятельности.

Развивающая функция лекции реализуется в непосредственном контакте обучающегося с преподавателем, становлении у обучающихся творческой мыслительной деятельности, обеспечивающей их профессионально-личностное развитие.



Организирующая функция предусматривает управление самостоятельной работой обучающихся, как в процессе занятия, так и во внеаудиторное время.

Выделяют четыре основных вида лекций применяемые для передачи теоретического материала: вводная, информационная, заключительная и обзорная.

**Вводная лекция** – один из наиболее важных и трудных видов лекции при чтении систематических курсов. От успеха этой лекции во многом зависит успех усвоения всего курса. Она может содержать:

**Вводная лекция** – один из наиболее важных и трудных видов лекции при чтении систематических курсов. От успеха этой лекции во многом зависит успех усвоения всего курса. Она может содержать:

- определение учебной дисциплины;
- краткую историческую справку о дисциплине;
- цели и задачи дисциплины, её роль в общей системе обучения и связь со смежными дисциплинами;
- основные проблемы (понятия и определения) данной науки;
- основную и дополнительную учебную литературу;
- особенности самостоятельной работы обучающихся над учебной дисциплиной и формы участия в научно-исследовательской работе;
- отчетность по курсу.

**Информационная лекция** ориентирована на изложение и объяснение обучающимся научной информации, подлежащей осмыслению и запоминанию. Это самый традиционный тип лекций в практике высшей школы.

**Заключительная лекция** предназначена для обобщения полученных знаний и раскрытия перспектив дальнейшего развития данной науки.

**Обзорная лекция** — это систематизация научных знаний на высоком уровне, допускающая большое число ассоциативных связей в процессе осмысления информации, излагаемой при раскрытии внутри предметной и меж предметной связей, исключая детализацию и конкретизацию. Как правило, стержень излагаемых теоретических положений составляет научно-понятийная и концептуальная основа всего курса или крупных его разделов.

В зависимости от предмета изучаемой дисциплины и дидактических целей могут быть использованы в учебном процессе проблемная лекция, лекция-визуализация, лекция-пресс-конференция, лекция с заранее запланированными ошибками, лекция вдвоем и др.

На **проблемной лекции** новое знание вводится через проблемность вопроса, задачи или ситуации. При этом процесс познания обучающихся в сотрудничестве и диалоге с преподавателем приближается к исследовательской деятельности. Содержание проблемы раскрывается путем организации поиска ее решения или суммирования и анализа традиционных и современных точек зрения.

**Лекция-визуализация** представляет собой визуальную форму подачи лекционного материала с использованием технических средств обучения или аудиовидеотехники (видео-лекция). Чтение такой лекции сводится к развернутому или краткому комментированию просматриваемых визуальных материалов.

**Лекция-пресс-конференция** проводится как научно-практическое занятие, с заранее поставленной проблемой и системой докладов, длительностью 5-10 минут. Каждое выступление представляет собой логически законченный текст, заранее подготовленный в рамках предложенной преподавателем программы. Совокупность представленных текстов позволит всесторонне осветить проблему. В конце лекции преподаватель подводит итоги самостоятельной работы и выступлений обучающихся, дополняя или уточняя предложенную информацию, формулирует основные выводы.

**Лекция вдвоем (или бинарная лекция)** - это разновидность чтения лекции в форме диалога двух преподавателей (либо как представителей двух научных школ, либо как теоретика

и практика). Необходимы: демонстрация культуры дискуссии, вовлечение в обсуждение проблемы обучающихся.

**Лекция с заранее запланированными ошибками** - рассчитана на стимулирование обучающихся к постоянному контролю предлагаемой информации (поиск ошибки: содержательной, методологической, орфографической). В конце лекции проводится диагностика слушателей и разбор сделанных ошибок.

**Лекция-консультация** может проходить по разным сценариям. Первый вариант осуществляется по типу «вопросы—ответы». Лектор отвечает в течение лекционного времени на вопросы обучающихся по всем разделу или всему курсу. Второй вариант такой лекции, представляемой по типу «вопросы—ответы—дискуссия», является тройным сочетанием: изложение новой учебной информации лектором, постановка вопросов и организация дискуссии в поиске ответов на поставленные вопросы».

Кроме рассмотренных видов лекций различают еще и такие лекции, как лекция – беседа, лекция – воспоминание, лекция-концерт, лекция-показ, лекция-экскурсия и др.

### **Порядок подготовки и проведения лекции**

Подготовка лекции начинается с разработки преподавателем структуры рабочего лекционного курса по конкретной дисциплине. Руководством здесь должна служить рабочая программа дисциплины (далее - РП, разработанная с учетом требований ФГОС ВО, учебного плана).

Структура лекционного курса обычно включает в себя вступительную, основную и заключительную части. Количество лекций в той или иной части определяется с учетом общего количества часов, отведенных для лекционной работы согласно учебному плану.

После определения структуры лекционного курса можно приступить к подготовке той или иной конкретной лекции. Методика работы над лекцией предполагает примерно следующие этапы:

- 1) отбор материала для лекции, составление списков основной и дополнительной литературы;
- 2) определение объема и содержания лекции;
- 3) выбор последовательности и логики изложения, написание конспекта;
- 4) подбор иллюстративного материала;
- 5) выработка манеры чтения лекции.

Отбор материала для лекции определяется ее темой. Лектору следует тщательно ознакомиться с содержанием темы в базовой учебной литературе, которой пользуются обучающийся, чтобы выяснить, какие аспекты изучаемой проблемы хорошо изложены, какие данные устарели и требуют корректировки. Следует обдумать обобщения, которые необходимо сделать, выделить спорные взгляды и четко сформировать свою точку зрения на них.

Определение объема и содержания лекции - второй важный этап подготовки лекции, определяющий темп изложения материала. Это обусловлено ограниченностью временных рамок, определяющих учебные часы на каждую дисциплину. Не рекомендуется идти по пути планирования чтения на лекциях всего предусмотренного программой материала в ущерб полноте изложения основных вопросов. Лекция должна содержать столько информации, сколько может быть усвоено аудиторией в отведенное время. Лекцию нужно разгружать от части материала, перенося его на самостоятельное изучение. Этот материал наряду с лекционным должен выноситься на экзамен. Если лекция будет прекрасно подготовлена, но перегружена фактическим (статистическим, и т.п.) материалом, то она будет малоэффективной и не достигнет поставленной цели. Кроме того, при выборе объема лекции необходимо учитывать возможность «среднего» обучающегося записать ту информацию, которую, по мнению преподавателя, он должен обязательно усвоить.

Приступая к решению вопроса об объеме и содержании лекции, следует учитывать ряд особенных, специфических черт этого вида занятий, в том числе и дидактическую характеристику лекции. Объем и содержание лекции зависят и от ряда классификационных

характеристик лекционного занятия. Существуют классификации лекций по различным основаниям:

- месту в лекционном или учебном курсе (вводная, установочная, обзорная, итоговая и др.);
- преимущественной форме обучения (лекции при очном, заочном и очно-заочном (вечернем) обучении);
- частоте общения лектора с аудиторией (разовая, систематическая, цикловая ит.п.);
- степени проблемности изложения материала (информационная, проблемная, дискуссия и т.п.).

Так, например, вводная лекция читается, как правило, в начале курса с целью дать обучающимся общее представление о его содержании, месте в учебном процессе и роли в их будущей практической деятельности. Вводная лекция в значительной степени может носить популярный характер и читаться монологически. На вводной лекции может быть дан список необходимой для работы литературы, разъяснено, какие вопросы будут изучены на семинарских занятиях, выделены проблемы, решение которых потребует особых усилий.

Очень полезен для установления интереса со стороны слушателей краткий рассказ об истории кафедры и ее научном потенциале, существующей научной школе по данному направлению, перспективах сотрудничества с кафедрой.

Содержание лекции должно отвечать ряду дидактических принципов. Основными из них являются: целостность, научность, доступность, систематичность и наглядность.

Целостность лекции обеспечивается созданием единой ее структуры, основанной на взаимосвязи задач занятия и содержания материала, предназначенного для усвоения обучающимися. В тех случаях, когда на одном занятии достигнуть такой целостности не представляется возможным, это должно быть специально обосновано лектором ссылками на предыдущее или последующее изложение, на литературные и другие источники.

Научность лекции предполагает соответствие материала основным положениям современной науки, абсолютное преобладание объективного фактора и доказательность выдвигаемых положений. Каждый тезис должен быть четко сформулированным и непротиворечивым. Прежде чем приступить к доказательству, необходимо выяснить, насколько тезис усвоен обучающимися. В ходе всего доказательства тезис должен оставаться неизменным.

Лектор должен стремиться к чистоте речи, избегать слов-паразитов («значит», «так сказать», «понимаете»). Принцип доступности лекции предполагает, что содержание учебного материала должно быть понятным, а объем этого материала посильным для «среднего» обучающегося.

Следование принципу систематичности требует соблюдения ряда педагогических правил. К ним, первую очередь, относят:

- взаимосвязь изучаемого материала с ранее изученным, постепенное повышение сложности рассматриваемых вопросов;
- взаимосвязь частей изучаемого материала;
- обобщение изученного материала;
- стройность изложения материала по содержанию и внешней форме его подачи, рубрикация курса, темы, вопроса;
- единообразие структуры построения материала.

Дидактический принцип наглядности в обучении основан на том, что ознакомление обучающихся с каким-либо новым явлением или предметом начинается с конкретного ощущения и восприятия, однако, массированное применение их на лекции ведет к повышенному утомлению обучающихся. Преподаватель должен очень четко представлять, на каком именно этапе лекции он будет использовать ту или иную наглядность, а также случаи отсутствия возможности ее использования по независящим от него причинам.

Выбор последовательности и логики изложения материала - следующий этап работы над лекцией. При составлении плана лекции лучше выделить самостоятельные разделы, после

каждого из которых желательно сделать обобщения. Выделить информацию, на которой необходимо сконцентрировать внимание слушателей. Определяя логику построения лекции, следует четко определить, каким методом изложения вы будете пользоваться - методом индукции, дедукции или аналогии.

Индуктивный метод состоит в движении от частного к общему. Индукция может быть полной, когда обобщение делается из анализа всех без исключения характеристик, параметров или других данных об изучаемом явлении или предмете. Недостатком ее является громоздкость, так как приходится иногда оперировать с большим числом данных. Поэтому более распространена индукция неполная, когда обобщения делают на основании некоторых (не исчерпывающих, но достаточных) данных.

Дедуктивный метод изложения состоит в движении от общего к частному. Дедукцией пользуются в том случае, если известна какая-либо общая закономерность и на ее основе подлежат анализу отдельные проявления этой закономерности.

Метод аналогии основан на вынесении заключения об изучаемом явлении по сходству с другими известными явлениями. Это сходство может быть установлено по нескольким признакам, которые должны быть существенными и характеризовать явление с различных сторон. Проводя аналогию, нужно устанавливать и развитие рассматриваемых явлений, что способствует объективности анализа. Следует избегать использования поверхностных признаков аналогии, так как это может привести к типичной ошибке, называемой «ложной аналогией».

Особое внимание следует уделить требованиям к конспектированию лекций. В методической литературе не существует единого правила к тому, как нужно записывать лекцию. Это зависит от индивидуальных особенностей требований преподавателей и индивидуальных качеств личности обучающихся. Формирование культуры ведения лекционных записей - важная педагогическая задача. Конспект полезен тогда, когда изначально ориентирован на одновременную со слушанием лекции мыслительную переработку материала, на выделение и фиксацию в тезисно-аргументированной форме главного содержания лекции.

Подбор иллюстрированного материала может быть немаловажным этапом подготовки лекции. Несмотря на разнообразие наглядных пособий, при их использовании следует соблюдать некоторые общие правила. Демонстрационный материал во всех случаях должен играть подчиненную роль, быть одним из аппаратов лектора, а не подменять содержания лекции. В каждый момент лекции необходимо демонстрировать только тот наглядный материал, который иллюстрирует излагаемые положения. Подбор иллюстративного материала может быть немаловажным этапом подготовки лекции. Таблицы, диапозитивы, рисунки, схемы необходимо не только тщательно отобрать, но определить и зафиксировать их последовательность при чтении лекции.

Выработка индивидуальной манеры чтения лекции — исключительно важный и длительный период в подготовке к лекционному занятию. Прежде всего, не следует никогда читать текст лекции. Надо стремиться к ведению активного диалога с аудиторией, держать себя непринужденно, свободно, уверенно, передвигаться по аудитории, следя за тем, успевают ли обучающийся записывать за вами. Целесообразно повторять наиболее важные положения, периодически менять тембр голоса, логические ударения, показывая этим важность раздела, мысли, вывода или обобщения. Это нужно заранее продумать при подготовке лекции, отметить в лекционной модели, например, подчеркивая те или иные блоки лекции цветными фломастерами.

**Заключительный этап работы** над текстом лекции - ее оформление. Абсолютное большинство начинающих лекторов подобранные материалы оформляет в виде конспектов. Более опытные преподаватели обходятся разного рода тезисными записями и планами. В педагогической литературе рекомендуется использовать лекционную модель (расширенный план лекции), которая используется при чтении лекции. Требования к организации и

проведению лекционных занятий:

- Организационно-методической базой проведения занятий является учебный план специальности. На основе него объем часов аудиторных занятий, отведенный для каждой учебной дисциплины, делится на часы лекционных, практических, лабораторных и других занятий соответствующими кафедрами, с указанием форм контроля текущей и промежуточной аттестации обучаемых.

- Преподаватель, назначенный для чтения лекций, обязан до начала учебного процесса подготовить учебно-методические материалы, необходимые для проведения лекционно-семинарских занятий. К ним относятся:

- рабочая программа учебной дисциплины с Приложением «Оценочные средства»;
- методические материалы по дисциплине для преподавателя и обучающихся

Разработанный комплект учебно-методических материалов предоставляется в бумажном и электронном виде, обсуждается на заседании кафедры перед началом учебного года и утверждается заместителем директора по УМР.

- Преподаватель обязан проводить лекционные занятия в строгом соответствии с годовым учебным графиком и утвержденным на его основе расписанием лекций.

Категорически запрещается:

- заканчивать лекционные занятия ранее или позже установленного в расписании времени;
- досрочно (до окончания семестра) завершать чтение курса;
- самовольно изменять время или место проведения лекционных занятий.

В случае возникновения объективной необходимости переноса занятий на другое время или в другую аудиторию, преподаватель обязан заблаговременно согласовать это изменение с отделом организации учебного процесса.

Не допускается отмена лекции. При возникновении форс- мажорных обстоятельств преподаватель, назначенный для чтения лекций, обязан заблаговременно информировать о невозможности проведения занятий с объяснением причины.

Преподаватель, проводящий лекционные занятия, обязан вести учет посещаемости обучающихся по журналам групп. В случае неявки обучающихся на лекцию преподаватель обязан незамедлительно информировать деканат.

## МЕТОДИЧЕСКИЕ РЕКОМЕНДАЦИИ ДЛЯ ПРЕПОДАВАТЕЛЯ ПО ОРГАНИЗАЦИИ И ПРОВЕДЕНИЮ ЗАНЯТИЙ СЕМИНАРСКОГО ТИПА

### **Введение**

Занятия семинарского типа - одна из форм систематических занятий, на которых обучающиеся под руководством преподавателя приобретают необходимые умения и навыки по тому или иному разделу определенной дисциплины, входящей в учебный план.

Кафедрам рекомендуется разработать сборники задач, упражнений, вопросов и заданий, сопровождающихся методическими указаниями применительно к конкретным дисциплинам.

*Цель* занятий семинарского типа - предоставление возможностей для углубленного изучения теории, овладения практическими навыками и выработки самостоятельного творческого мышления у обучающихся.

### **Задачи:**

- отражение в учебном процессе современных достижений науки;
- углубление теоретической и практической подготовки обучающихся;
- приближение учебного процесса к реальным условиям работы того или иного специалиста;
- формирование умения применять полученные знания на практике, осуществлять вычисления и расчеты;
- развитие инициативы и самостоятельности обучающихся;
- формирование навыков публичного выступления, способности представлять результаты проведенного исследования, умения вести дискуссию;
- контроль за освоением учебной дисциплины.

### **Функции занятий семинарского типа:**

- учебно-познавательная - закрепление, расширение, углубление знаний, полученных на лекциях и в ходе самостоятельных занятий;
- обучающая - школа публичного выступления, развитие навыков отбора и обобщения информации;
- стимулирующая - определенный стимул к дальнейшей пробе своих творческих сил и подготовке к более активной работе;
- воспитательная - формирование мировоззрения и убеждений, воспитание самостоятельности, научного поиска, самостоятельности, смелости;
- контролирующая - в проверке уровня знаний и качества самостоятельной работы обучающихся.

### *Обучение на занятиях семинарского типа направлено на:*

- обобщение, систематизацию, углубление, закрепление полученных теоретических знаний по дисциплине;
- формирование умений (аналитических, проектировочных, конструктивных и др.) применять полученные знания на практике;
- реализацию единства интеллектуальной, практической деятельности;
- формирование практических умений выполнять определенные действия, операции, необходимые в последующей профессиональной деятельности;
- выработку при решении поставленных задач таких профессионально значимых факторов, как самостоятельность, ответственность, точность.

**Рекомендации преподавателям для облегчения освоения обучающимся практических навыков в ходе практического (семинарского) занятия:**

1. Преподаватель составляет план каждого занятия, в который входит: определение

целей и задач, подбор материала к занятию, подбор литературы, рекомендуемой обучающимся к данной теме, разработка рекомендаций обучающимся по организации самостоятельной работы в ходе подготовки к занятию семинарского типа, распределение пунктов плана по времени, моделирование вступительной и заключительной частей семинара.

2. Тема занятия семинарского типа и основные вопросы обсуждения объявляются преподавателем заранее.

3. Преподаватель, ведущий занятия семинарского типа должен находиться в постоянном контакте с обучающимися.

4. Преподаватель может использовать любую из форм проведения занятий: обсуждение сообщений, докладов, рефератов, выполненных обучающимися по результатам учебных или научных исследований под руководством преподавателя, семинар-диспут, упражнения на самостоятельность мышления, письменная контрольная работа, коллоквиум, собеседование, решение ситуационных задач, кейсов, расчетных заданий и других современных технологий обучения. Выполнение расчетов, вычислений, работа с документацией, инструктивными справочниками, составление проектной, плановой и другой специальной документацией.

5. Состав заданий для занятия должен быть спланирован так, чтобы за отведенное время их выполнили большинство обучающихся.

6. Преподавателю следует направлять ход обсуждений на формирование навыков профессиональной полемики и закрепление обсуждаемого материала. На занятиях обучающиеся учатся грамотно излагать проблемы, свободно высказывать свои суждения, рассматривать ситуации, способствующие профессиональной компетенции.

7. Во время проведения занятий подводятся итоги самостоятельной работы обучающихся по усвоению обсуждаемой научной проблемы. Особое значение имеет ознакомление обучающегося с методикой работы с учебной и научной литературой, навыками ее использования при самостоятельной работе, при подготовке к занятиям.

8. При проведении занятий в интерактивной форме (деловая, ролевая игра, ток-шоу и т.п.) преподавателю необходимо продумать и довести до обучающихся правила проведения, роли, функции, схемы взаимодействия участников, а также систему оценивания.

9. Строить ход занятий следует таким образом, чтобы обучающийся, овладев первоначальными профессиональными навыками и умениями, смог в дальнейшем закрепить их в процессе практики и написания выпускной квалификационной работы.

При планировании состава и содержания занятий семинарского типа следует исходить из того, что все они имеют разные ведущие дидактические цели.

Практические работы направлены на формирование практических умений:

- учебных - решать задачи по физике, химии, математике и пр.;
- профессиональных - выполнять определенные действия, операции, необходимые в последующей профессиональной деятельности.

Семинарские занятия с целью овладения обучающимися общих и профессиональных компетенций, развития их личностных качеств.

В соответствии с ведущей дидактической целью содержанием занятий семинарского типа является:

- решение разного рода задач, в том числе профессиональных (анализ производственных ситуаций, решение ситуационных производственных задач,
- выполнение профессиональных функций в деловых играх и т.п.);
- выполнение вычислений, расчетов;
- работа с нормативными документами, инструктивными материалами, документами первичного учета и др.

Наряду с формированием умений и навыков в процессе практических занятий обобщаются, систематизируются, углубляются и конкретизируются теоретические знания, вырабатывается способность и готовность использовать теоретические знания на практике.

Содержанием семинарских занятий, в соответствии с ведущей дидактической целью, является подготовка докладов, выступлений, обзора материалов периодической печати и т.п. В процессе семинарских занятий формируются умения публичных выступлений, способность приобретать, высказывать и отстаивать собственные убеждения, систематизируется и расширяется объем знаний, реализуется региональный компонент, приобретаются навыки самостоятельной работы.

### **Организация и проведение занятий семинарского типа**

Практическое занятие проводится в учебных или компьютерных кабинетах. Продолжительностью 4 часа. В плане проведения практической работы указываются:

Семинарские занятия проводятся в учебных кабинетах. Продолжительностью, как правило, не менее 2-х академических часов. В плане проведения семинарского занятия указываются:

Планы проведения лабораторных работ, практических и семинарских занятий рассматриваются на заседаниях кафедры и утверждаются заведующим кафедрой.

Практические занятия могут носить:

– репродуктивный характер, в этом случае при их проведении обучающиеся пользуются подробными инструкциями, в которых определены пояснения к порядку выполнения работы;

– активный частично-поисковый характер - эти работы отличаются тем, что обучающиеся должны самостоятельно выбрать необходимое оборудование, способы выполнения работы по материалам инструктивной, справочной и др. литературы;

– интерактивный поисковый характер - такие работы характеризуются тем, что обучающиеся должны решить новую для них проблему, опираясь на имеющиеся теоретические знания.

Семинарские занятия могут проводиться в активной и интерактивной формах деловых игр, круглых столов, компьютерных симуляций, кейс-стади и пр., обеспечивающих максимальную активность обучающихся при обсуждении поставленных вопросов.

Для усиления профессиональной направленности практических и семинарских занятий рекомендуется проведение бинарных уроков. На таких занятиях, результаты лабораторных работ, практических и семинарских занятий, полученные на одной учебной дисциплине или профессиональном модуле являются основой для их выполнения на другой учебной дисциплине и профессиональном модуле.

Рекомендуется проведение сквозных практических работ на основе внутрипредметных связей, когда результаты, полученные в одной практической работе, используются при выполнении последующих практических работ по данной дисциплине.

Для повышения эффективности проведения практических занятий рекомендуется:

- разработка тестов входного контроля подготовленности обучающихся к их выполнению;

– разработка дифференцированных заданий на их выполнение с учетом индивидуальных особенностей обучающихся;

– максимальная организация самостоятельного выполнения обучающимися лабораторных работ, практических и семинарских занятий;

– использование бланков документов, инструктивных материалов;

– наличие материалов, позволяющих проконтролировать правильность выполнения обучающимися заданий расчетного характера.



# МЕТОДИЧЕСКИЕ МАТЕРИАЛЫ ДЛЯ ОБУЧАЮЩИХСЯ

## Методические рекомендации по самостоятельной работе

### Введение

Самостоятельная работа – часть учебного процесса, выполняемая обучающимися без посторонней помощи с целью усвоения, закрепления и совершенствования знаний, выработки соответствующих умений, приобретения практического опыта, формирования общекультурных, общепрофессиональных и профессиональных компетенций, составляющих содержание подготовки специалистов.

В образовательном процессе выделяют два вида самостоятельной работы:

1) Аудиторная – работа, выполняемая на учебных занятиях по заданию преподавателя;

2) Внеаудиторная – планируемая учебная, творческо-исследовательская работа, выполняемая вне занятий по заданию и при методическом руководстве преподавателя, но без его непосредственного участия.

Содержание и формы самостоятельной работы, обучающихся определяются в соответствии с ее целями:

#### Для овладения знаниями:

– чтение текста (учебника, первоисточника, дополнительной литературы, ресурсов Интернет);

- составление плана текста;
- графическое изображение структуры текста;
- составление электронной презентации;
- конспектирование текста;
- подготовка выписок из текста;
- работа со словарями и справочниками, ознакомление с нормативными документами;

- научно-исследовательская работа;
- использование компьютерной техники, интернета и др.;

#### Для закрепления и систематизации знаний:

– работа с конспектом лекций;

– работа над учебным материалом (учебника, первоисточника, дополнительной литературы, аудио- и видеозаписей);

- составление плана и тезисов ответа;
- составление таблиц для систематизации учебного материала;
- изучение нормативных материалов;
- ответы на контрольные вопросы;
- аналитическая обработка текста (аннотирование, рецензирование и др.);
- заполнение рабочих тетрадей, дневников практик;
- подготовка тезисов сообщений к выступлению на семинаре, конференции;
- подготовка рефератов, докладов, презентаций, эссе;
- составление резюме;
- написание истории болезни;
- составление библиографии, тематических кроссвордов и др.;

#### Для формирования умений:

- решение задач и упражнений по образцу;
- решение вариативных задач и упражнений;
- отработка манипуляций;
- выполнение расчетно-графических работ;
- решение ситуационных производственных (профессиональных) задач;

- подготовка к контрольным работам, практическим и лабораторным занятиям, семинарским занятиям, деловым играм, промежуточной аттестации;
- проектирование и моделирование разных видов и компонентов профессиональной деятельности;
- подготовка проектов;
- опытно-экспериментальная, научно-исследовательская работа;
- занятия в симуляционных классах, центрах;
- другие формы деятельности, в рамках формирования социокультурной среды, создания условий, необходимых для всестороннего развития и социализации личности, сохранения здоровья обучающихся, развития воспитательного компонента образовательного процесса.

## **Методические рекомендации для обучающихся по выполнению различных видов самостоятельной работы**

### **1. Составление плана**

План – это самая короткая форма оформления записей, которая не передаёт фактического содержания изучаемого материала, а лишь указывает схему его подачи и позволяет обучающимся:

- восстановить в памяти содержание источника;
- составить записи разного рода;
- ускорить проработку источника информации;
- организовать самоконтроль;
- сосредоточить внимание и стимулировать самостоятельную работу.

Составление плана при работе с текстом осуществляется по следующему алгоритму:

1. Прочитать текст целиком.
2. Разделить его на смысловые части.
3. Дать заголовки каждой части (заголовки должны отражать содержание части).

### **2. Составление тезисов**

Тезис – это положение, кратко излагающее какую-либо идею, а также одну из основных мыслей лекции, доклада и т.п.

Тезисы:

- повторяют, сжато формулируют и заключают написанное или изложенное устно;
- всегда имеют доказательства;
- всегда подразумевают аргументацию и выявляют суть содержания;
- позволяют обобщить материал.

Составление тезисов при работе с текстом осуществляется по следующему алгоритму:

1. Ознакомиться с содержанием материала.
2. Разбить текст на смысловые блоки.
3. Определить главную мысль каждой части.
4. Осмыслить суть этой мысли и передать её своими словами (или найти подходящую формулировку в тексте).
5. Тезисы необходимо нумеровать, чтобы сохранить логику авторских рассуждений.

### **3. Составление конспектов**

Конспект – это краткая запись содержания текста, выделение главных идей и положений. Основные требования к написанию конспекта: системность и логичность изложения материала, краткость, убедительность и доказательность.

Можно выделить следующие виды конспектов:

– **плановый**. При создании такого конспекта сначала пишется план текста, по каждому пункту которого даётся комментарий. Это могут быть цитаты или свободно изложенный текст.

– **тематический конспект**, является кратким изложением данной темы, раскрываемой по нескольким источникам.

– **текстуальный конспект**, представляет собой монтаж цитат, которые связаны логическими переходами.

– **свободный конспект**, включает в себя и цитаты, и собственные формулировки.

Составление конспекта может осуществляться по следующему алгоритму:

1. Прочитать текст, отметить в нём новые слова, непонятные места, имена, даты; составить перечень основных мыслей, содержащихся в тексте, составить простой план, который поможет группировать материал в соответствии с логикой изложения;

2. Выяснить в словаре значение новых непонятных слов, записать их в тетрадь или словарь в конце тетради;

3. Повторно прочитать текст, сочетая чтение с записью основных мыслей автора и их иллюстраций. Запись ведётся своими словами, без переписывания текста. Важно стремиться к краткости, пользуясь правилами записи текста;

4. Прочитать конспект ещё раз, доработать его.

### **4. Составление аннотации**

Аннотация – краткая характеристика текста (книги, статьи, рукописи), раскрывающая содержание и фиксирующая основные проблемы, затронутые в тексте, мнения, оценки, выводы автора.

Основные требования, предъявляемые к составлению аннотации, заключаются в следующем:

– композиция аннотации должна быть внутренне логична и может отличаться от композиции исходного текста;

– отбор сведений, формулирование выводов и их расположение зависят от характера аннотации;

– язык аннотации должен отличаться лаконичностью, простотой, ясностью;

– аннотация к статье оформляется на библиографической карточке, даётся без абзацев.

Аннотация имеет две обязательные части:

1. Содержит краткую характеристику текста и формулировку темы.

2. Перечисление основных положений текста и указание на адресата (читательскую аудиторию).

### **5. Составление рецензии и отзыва**

Отзыв – общая оценка, мнение, впечатление о работе, произведении без детального анализа. Рецензия – разбор и оценка какого-нибудь сочинения, работы, статьи, которая кратко, объективно воспроизводит взгляды автора; а также даёт развёрнутое научно-обоснованное оценочное отношение к ведущим идеям рецензируемого источника.

### **6. Составление доклада**

Доклад – публичное сообщение на определённую тему, способствующее формированию навыков исследовательской работы, стимулирующее познавательный интерес.

Составление доклада осуществляется по следующему алгоритму:

1. Подобрать литературу по изучаемой теме, познакомиться с её содержанием.
2. Пользуясь закладками, отметить наиболее существенные места и сделать выписки.
3. Используя рекомендации по составлению тематического конспекта и составленный план, написать доклад, в заключение которого обязательно выразить своё отношение к излагаемой теме и её содержанию.
4. Прочитать текст и отредактировать его.
5. Оформить его в соответствии с требованиями к оформлению. (При устном выступлении следует соблюдать требования к устной речи.)

## **7. Реферат**

Реферат – краткое изложение содержания книги, статьи или нескольких работ по общей тематике на основе классификации, обобщения, анализа, с формулировкой собственных выводов.

Рефераты классифицируются:

1) по полноте изложения:

- информативные (рефераты-конспекты);
- индикативные (рефераты-резюме);

2) по количеству реферируемых источников:

- монографические;
- обзорные;

3) по читательскому назначению:

- общие;
- ориентация на широкую аудиторию; характеристика содержания в целом;
- специализированные;
- ориентация на специалистов.

Структурные элементы реферата:

1. Титульный лист.
2. Содержание.
3. Введение.
4. Основная часть.
5. Заключение.
6. Список использованной литературы.
7. Приложения.

Титульный лист: Титульный лист является первой страницей и заполняется по определенным правилам (приложение).

Содержание: включает все разделы работы, а также наименования всех их подразделов и пунктов с указанием номеров страниц, с которых они начинаются.

Введение: обоснование темы реферата, её актуальность, значимость; перечисление вопросов, рассматриваемых в реферате; определение целей и задач работы; обзор источников и литературы.

Основная часть: основная часть имеет название, выражающее суть реферата; может состоять из двух-трёх разделов, которые тоже имеют название. В основной части глубоко и систематизировано излагается состояние изучаемого вопроса; приводятся противоречивые мнения, содержащиеся в различных источниках, которые анализируются и оцениваются с особой тщательностью.

Заключение (выводы автора и предложения): формулируются результаты анализа эволюции и тенденции развития рассматриваемого вопроса; даются предложения о способах решения существенных вопросов, пути применения результатов работы.

Список используемой литературы: содержит сведения об источниках, использованных автором в ходе работы над темой работы, которые оформляются в алфавитном порядке.

Приложения: таблицы, схемы, графики, фотографии, макеты, эскизы и т.п.

Основные требования, предъявляемые к реферату:

- точное изложение взглядов автора;
- изложение всех наиболее существенных моментов реферируемого источника
- соблюдение единого стиля изложения
- использование точного, краткого, литературного языка;
- логическая последовательность изложения;
- ограниченность объёма.

Приложение

### Образец оформления таблицы в тексте

Основным и конечным результатом педагогической деятельности является развитие личности, способностей и компетентности обучающихся. Одним из показателей являются результаты мониторинга успеваемости и качества знаний обучающихся. Эти данные размещаются в таблице 3, по которой можно проследить динамику процесса обучения.

Таблица 3 – Результаты обучения

Учебный год	Общее количество учащихся	Средний балл	% качества знаний	% успеваемости
2013	90	4,0	100 %	100 %
2014	94	4,5	100 %	100 %
2015	117	4,7	100 %	100 %

### Образец оформления простого рисунка в тексте

Основным и конечным результатом педагогической деятельности является развитие личности, способностей и компетентности обучающихся. Одним из показателей являются результаты мониторинга успеваемости и качества знаний.



Рис. 1 – Средний балл по преподаваемым дисциплинам за три года

На рис. 1 четко виден рост графиков среднего балла за последние три года по преподаваемым дисциплинам.

### Образец оформления сложного рисунка в тексте

Ширина периодонтальной щели колеблется от 0,1 до 0,55 мм. Направление пучков коллагеновых волокон периодонта неодинаково в различных его отделах. В устье зубной альвеолы (краевой периодонт) в удерживающем аппарате можно выделить зубодесневую, межзубную и зубоальвеолярную группы пучков волокон (Рис. 5).

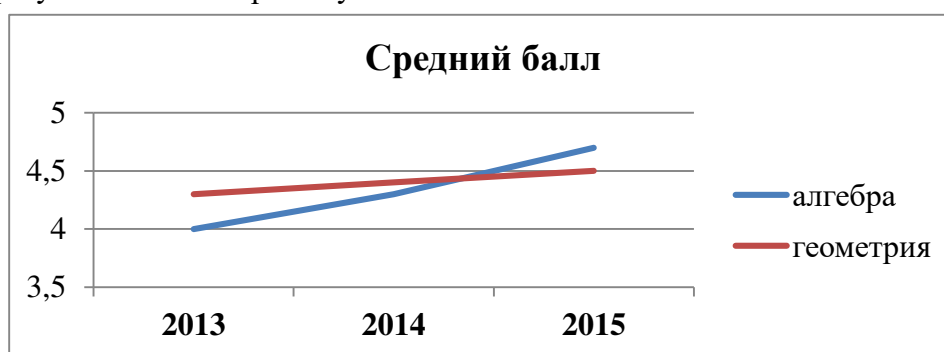

Рисунок 5 – Волокна периодонта

1 - межсосочковые; 2 - циркулярные; 3 - межзубные; 4 - зубодесневые

Зубодесневые волокна начинаются от цемента корня у дна десневого кармана и распространяются веерообразно кнаружи в соединительную ткань десны. Толщина пучков не превышает 0,1 мм.

#### **Образец оформления простого маркированного списка**

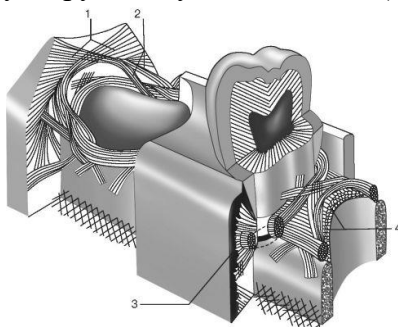
К опасным факторам экологического характера следует отнести следующие явления:

- ускоренное разрушение почвы и ее загрязнение тяжелыми металлами, другими вредными веществами;
- загрязнение и истощение водных ресурсов и т. п.

#### **Образец оформления простого нумерованного списка**

К опасным факторам экологического характера следует отнести следующие явления:

1. Ускоренное разрушение почвы и ее загрязнение тяжелыми металлами, другими вредными веществами;
2. Загрязнение атмосферы вредными химическими веществами, шумом, электромагнитными полями и ионизирующими излучениями;
3. Кислотные дожди;
4. Загрязнение и истощение водных ресурсов и т. п.

#### **Образец оформления сложного списка**

Можно выделить несколько факторов, влияющих на успех лечения:

1. Тщательное изучение исходной клинической картины:
  - линия улыбки (визуализация десневого края);
  - биотип мягких тканей (толстый, тонкий).
2. Планирование имплантологического лечения с ортопедической и хирургической точки зрения включает:
  - оценку возможности установки имплантатов в выгодное по ортопедическим показателям положение.

МИНИСТЕРСТВО ЗДРАВООХРАНЕНИЯ РОССИЙСКОЙ ФЕДЕРАЦИИ  
федеральное государственное бюджетное учреждение  
«Национальный медицинский исследовательский центр имени В.А. Алмазова»  
Министерства здравоохранения Российской Федерации  
(ФГБУ «НМИЦ им. В.А. Алмазова» Минздрава России)

ИНСТИТУТ МЕДИЦИНСКОГО ОБРАЗОВАНИЯ

ОДОБРЕНО  
Учебно-методическим советом  
ФГБУ «НМИЦ им. В.А. Алмазова»  
Минздрава России  
«15» октября 2024 г.  
Протокол №07/2024г.

УТВЕРЖДАЮ  
Генеральный директор  
ФГБУ «НМИЦ им. В.А. Алмазова»  
Минздрава России  
Е.В. Шляхто  
«25» октября 2024 г.

Заседание Ученого совета  
«25» октября 2024 г.  
Протокол № 10

**МЕТОДИЧЕСКИЕ МАТЕРИАЛЫ**

по дисциплине «Экономика и правоведение в здравоохранении»

специалитет по специальности  
**37.05.01 Клиническая психология**

Очная форма обучения

Санкт-Петербург  
2024

## ЛИСТ СОГЛАСОВАНИЯ

Методические материалы по дисциплине «Экономика и правоведение в здравоохранении» рассмотрена и одобрена на заседании кафедры организации, управления и экономики здравоохранения.



## СОДЕРЖАНИЕ

№п/п	Наименование методических материалов
1	МЕТОДИЧЕСКИЕ РЕКОМЕНДАЦИИ ДЛЯ ПРЕПОДАВАТЕЛЯ ПО ОРГАНИЗАЦИИ И ПРОВЕДЕНИЮ ЗАНЯТИЙ ЛЕКЦИОННОГО ТИПА
2	МЕТОДИЧЕСКИЕ РЕКОМЕНДАЦИИ ДЛЯ ПРЕПОДАВАТЕЛЯ ПО ОРГАНИЗАЦИИ И ПРОВЕДЕНИЮ ЗАНЯТИЙ СЕМИНАРСКОГО ТИПА
3	МЕТОДИЧЕСКИЕ МАТЕРИАЛЫ ДЛЯ ОБУЧАЮЩИХСЯ
3.1	Методические рекомендации по самостоятельной работе
3.2	Методические рекомендации для обучающихся по выполнению различных видов самостоятельной работы (с Приложением образцов)

## МЕТОДИЧЕСКИЕ РЕКОМЕНДАЦИИ ДЛЯ ПРЕПОДАВАТЕЛЯ ПО ОРГАНИЗАЦИИ И ПРОВЕДЕНИЮ ЗАНЯТИЙ ЛЕКЦИОННОГО ТИПА

### Введение

Занятие лекционного типа является одной из основных системообразующих форм организации учебного процесса. Лекция представляет собой систематическое, последовательное, монологическое изложение преподавателем - лектором учебного материала, как правило, теоретического характера. Такое занятие представляет собой элемент технологии представления учебного материала путем логически стройного, систематически последовательного и ясного изложения.

Лекция требует порой от лектора особого физического, умственного и душевного напряжения, энтузиазма. Заурядно прочитанная лекция никогда не вызовет оживления аудитории и, как правило, никогда не достигнет своей цели и будет забыта сразу же после своего прочтения. Аналогичными могут быть последствия и для лекции, автор которой не покажет высокого уровня знаний и профессионализм, не сумеет обосновать актуальности и необходимости учебного материала для практики.

Лекция - в переводе с латинского означает чтение, систематическое, последовательное изложение учебного материала, какого-либо вопроса, темы, раздела, предмета, методов науки. В общих чертах лекцию иногда определяют как полутора-двухчасовое систематизированное изложение важных проблем науки посредством живой и хорошо организованной речи.

Лекция составляет основу теоретического обучения и должна давать систематизированные основы научных знаний по дисциплине, раскрывать состояние и перспективы развития соответствующей области науки и техники, концентрировать внимание обучающихся на наиболее сложных и узловых вопросах, стимулировать их активную познавательную деятельность и способствовать формированию творческого мышления.

Цель лекции – организация целенаправленной познавательной деятельности обучающихся по овладению программным материалом учебной дисциплины. Чтение курса лекций позволяет дать связанное, последовательное изложение материала в соответствии с новейшими данными науки, сообщить слушателям основное содержание предмета в целостном, систематизированном виде.

Преподавание учебных дисциплин и междисциплинарных курсов осуществляется в соответствии с ФГОС ВО и учебным планом.

Ведущим методом в лекции выступает устное изложение учебного материала, с использованием мультимедийной и электронно-вычислительной техники, схем, плакатов и др.

Лекции читаются заведующим кафедрой, профессорами и доцентами.

Квалификация преподавателя высшей школы в значительной мере определяется тем, насколько содержательно и мастерски читает он лекции. Обычно выделяют следующие основные элементы лекторского мастерства, которые делают его эффективным средством обучения и воспитания в вузе:

- научность, содержательность;
- связь теории с практикой;
- систематичность, последовательность и доступность обучения;
- умение достигать наибольшей взаимной связи с аудиторией, создание атмосферы сопереживания;
- воздействие личности лектора на аудиторию;
- умение организовывать самостоятельную работу обучающихся, возбудить интерес к работе с книгой, использованию электронной библиотеки и Интернет-ресурсов.

Лекция должна иметь четкую структуру и логику раскрытия последовательно излагаемых вопросов, необходимую идейно-теоретическую направленность, твердый теоретический и методический «стержень», законченный характер освещения определенной темы (или проблемы), тесную увязку с предыдущим материалом.

Лекция может быть:

- доказательной и аргументированной, содержать достаточное количество ярких и убедительных примеров, фактов, обоснований;

- проблемной, раскрывать противоречия и указывать пути их решения, ставить перед обучающимися вопросы для размышления.

- наглядной, сочетаться по возможности с демонстрацией аудиовизуальных материалов, макетов, моделей, образцов и т.д.

Не стоит забывать, что использование мультимедийной техники, компьютера с выходом в Интернет не способны заменить живой речи преподавателя.

В какой бы форме лекция не преподносилась, все же педагог с его методическими приемами доведения учебного материала будет по-прежнему оставаться центральной фигурой занятия, а умелое и рациональное использование им средств наглядности будет одним из ярких признаков мастерства наглядным и доступным для данной аудитории. Кроме этого, лекция должна:

- обладать внутренней убежденностью, силой логической аргументации и вызывать у обучающихся необходимый интерес познания, давать направления для самостоятельной работы обучающихся;

- отражать методическую обработку материала (выделение главных мыслей и положений, подчеркивание выводов, повторение их в различных формулировках);

- должна излагаться четким и ясным языком, содержать разъяснение всех вновь вводимых терминов и понятий.

### **Структура лекции**

Лекция состоит из трех основных частей: вступительной, основной и заключительной.

**Вступительная** часть определяет название темы, план и цель лекции. Она призвана заинтересовать и настроить аудиторию. В этой части лекции преподавателем излагается актуальность, основная идея, связь данной лекции с предыдущими занятиями, ее основные вопросы. Введение должно быть кратким и целенаправленным.

В **основной** части лекции реализуется научное содержание темы, все главные узловые вопросы, проводится вся система доказательств с использованием наиболее целесообразных методических приемов. Каждый учебный вопрос заканчивается краткими выводами, логически подводящими обучающихся к следующему вопросу лекции.

**Заключительная** часть имеет целью обобщать в кратких формулировках основные идеи лекции, логически завершая ее как целостное творение.

Каждая из структурных частей лекции чрезвычайно важна в доведении материала обучаемым, и сравнивать их по приоритетности просто некорректно. У каждой из них своя цель, специфика, временные рамки, особенности и сложности.

Лекция по своему структурному построению должна придерживаться данных общих правил. Однако отдельные виды лекций все же могут иметь свои особенности как по содержанию, так и по структуре, которые необходимо учитывать в последующем при составлении их планов.

### **Основные функции и виды лекции**

Лекции присущи три основные педагогические функции, которые определяют ее возможности в учебном процессе: познавательная, развивающая и организующая.

Познавательная функция выражается в возможности средствами лекции обеспечить слушателей основной научной информацией, необходимой для их профессиональной и исследовательской деятельности.

Развивающая функция лекции реализуется в непосредственном контакте обучающегося с преподавателем, становлении у обучающихся творческой мыслительной деятельности, обеспечивающей их профессионально-личностное развитие.

Организирующая функция предусматривает управление самостоятельной работой обучающихся, как в процессе занятия, так и во внеаудиторное время.

Выделяют четыре основных вида лекций применяемые для передачи теоретического материала: вводная, информационная, заключительная и обзорная.

**Вводная лекция** – один из наиболее важных и трудных видов лекции при чтении систематических курсов. От успеха этой лекции во многом зависит успех усвоения всего курса. Она может содержать:

**Вводная лекция** – один из наиболее важных и трудных видов лекции при чтении систематических курсов. От успеха этой лекции во многом зависит успех усвоения всего курса. Она может содержать:

- определение учебной дисциплины;
- краткую историческую справку о дисциплине;
- цели и задачи дисциплины, её роль в общей системе обучения и связь со смежными дисциплинами;
- основные проблемы (понятия и определения) данной науки;
- основную и дополнительную учебную литературу;
- особенности самостоятельной работы обучающихся над учебной дисциплиной и формы участия в научно-исследовательской работе;
- отчетность по курсу.

**Информационная лекция** ориентирована на изложение и объяснение обучающимся научной информации, подлежащей осмыслению и запоминанию. Это самый традиционный тип лекций в практике высшей школы.

**Заключительная лекция** предназначена для обобщения полученных знаний и раскрытия перспектив дальнейшего развития данной науки.

**Обзорная лекция** — это систематизация научных знаний на высоком уровне, допускающая большое число ассоциативных связей в процессе осмысления информации, излагаемой при раскрытии внутри предметной и меж предметной связей, исключая детализацию и конкретизацию. Как правило, стержень излагаемых теоретических положений составляет научно-понятийная и концептуальная основа всего курса или крупных его разделов.

В зависимости от предмета изучаемой дисциплины и дидактических целей могут быть использованы в учебном процессе проблемная лекция, лекция-визуализация, лекция-пресс-конференция, лекция с заранее запланированными ошибками, лекция вдвоем и др.

На **проблемной лекции** новое знание вводится через проблемность вопроса, задачи или ситуации. При этом процесс познания обучающихся в сотрудничестве и диалоге с преподавателем приближается к исследовательской деятельности. Содержание проблемы раскрывается путем организации поиска ее решения или суммирования и анализа традиционных и современных точек зрения.

**Лекция-визуализация** представляет собой визуальную форму подачи лекционного материала с использованием технических средств обучения или аудиовидеотехники (видео-лекция). Чтение такой лекции сводится к развернутому или краткому комментированию просматриваемых визуальных материалов.

**Лекция-пресс-конференция** проводится как научно-практическое занятие, с заранее поставленной проблемой и системой докладов, длительностью 5-10 минут. Каждое выступление представляет собой логически законченный текст, заранее подготовленный в рамках предложенной преподавателем программы. Совокупность представленных текстов позволит всесторонне осветить проблему. В конце лекции преподаватель подводит итоги самостоятельной работы и выступлений обучающихся, дополняя или уточняя предложенную информацию, формулирует основные выводы.

**Лекция вдвоем (или бинарная лекция)** - это разновидность чтения лекции в форме диалога двух преподавателей (либо как представителей двух научных школ, либо как теоретика

и практика). Необходимы: демонстрация культуры дискуссии, вовлечение в обсуждение проблемы обучающихся.

**Лекция с заранее запланированными ошибками** - рассчитана на стимулирование обучающихся к постоянному контролю предлагаемой информации (поиск ошибки: содержательной, методологической, орфографической). В конце лекции проводится диагностика слушателей и разбор сделанных ошибок.

**Лекция-консультация** может проходить по разным сценариям. Первый вариант осуществляется по типу «вопросы—ответы». Лектор отвечает в течение лекционного времени на вопросы обучающихся по всем разделу или всему курсу. Второй вариант такой лекции, представляемой по типу «вопросы—ответы—дискуссия», является тройным сочетанием: изложение новой учебной информации лектором, постановка вопросов и организация дискуссии в поиске ответов на поставленные вопросы».

Кроме рассмотренных видов лекций различают еще и такие лекции, как лекция – беседа, лекция – воспоминание, лекция-концерт, лекция-показ, лекция-экскурсия и др.

### **Порядок подготовки и проведения лекции**

Подготовка лекции начинается с разработки преподавателем структуры рабочего лекционного курса по конкретной дисциплине. Руководством здесь должна служить рабочая программа дисциплины (далее - РП, разработанная с учетом требований ФГОС ВО, учебного плана).

Структура лекционного курса обычно включает в себя вступительную, основную и заключительную части. Количество лекций в той или иной части определяется с учетом общего количества часов, отведенных для лекционной работы согласно учебному плану.

После определения структуры лекционного курса можно приступить к подготовке той или иной конкретной лекции. Методика работы над лекцией предполагает примерно следующие этапы:

- 1) отбор материала для лекции, составление списков основной и дополнительной литературы;
- 2) определение объема и содержания лекции;
- 3) выбор последовательности и логики изложения, написание конспекта;
- 4) подбор иллюстративного материала;
- 5) выработка манеры чтения лекции.

Отбор материала для лекции определяется ее темой. Лектору следует тщательно ознакомиться с содержанием темы в базовой учебной литературе, которой пользуются обучающийся, чтобы выяснить, какие аспекты изучаемой проблемы хорошо изложены, какие данные устарели и требуют корректировки. Следует обдумать обобщения, которые необходимо сделать, выделить спорные взгляды и четко сформировать свою точку зрения на них.

Определение объема и содержания лекции - второй важный этап подготовки лекции, определяющий темп изложения материала. Это обусловлено ограниченностью временных рамок, определяющих учебные часы на каждую дисциплину. Не рекомендуется идти по пути планирования чтения на лекциях всего предусмотренного программой материала в ущерб полноте изложения основных вопросов. Лекция должна содержать столько информации, сколько может быть усвоено аудиторией в отведенное время. Лекцию нужно разгружать от части материала, перенося его на самостоятельное изучение. Этот материал наряду с лекционным должен выноситься на экзамен. Если лекция будет прекрасно подготовлена, но перегружена фактическим (статистическим, и т.п.) материалом, то она будет малоэффективной и не достигнет поставленной цели. Кроме того, при выборе объема лекции необходимо учитывать возможность «среднего» обучающегося записать ту информацию, которую, по мнению преподавателя, он должен обязательно усвоить.

Приступая к решению вопроса об объеме и содержании лекции, следует учитывать ряд особенных, специфических черт этого вида занятий, в том числе и дидактическую характеристику лекции. Объем и содержание лекции зависят и от ряда классификационных

характеристик лекционного занятия. Существуют классификации лекций по различным основаниям:

- месту в лекционном или учебном курсе (вводная, установочная, обзорная, итоговая и др.);
- преимущественной форме обучения (лекции при очном, заочном и очно-заочном (вечернем) обучении);
- частоте общения лектора с аудиторией (разовая, систематическая, цикловая ит.п.);
- степени проблемности изложения материала (информационная, проблемная, дискуссия и т.п.).

Так, например, вводная лекция читается, как правило, в начале курса с целью дать обучающимся общее представление о его содержании, месте в учебном процессе и роли в их будущей практической деятельности. Вводная лекция в значительной степени может носить популярный характер и читаться монологически. На вводной лекции может быть дан список необходимой для работы литературы, разъяснено, какие вопросы будут изучены на семинарских занятиях, выделены проблемы, решение которых потребует особых усилий.

Очень полезен для установления интереса со стороны слушателей краткий рассказ об истории кафедры и ее научном потенциале, существующей научной школе по данному направлению, перспективах сотрудничества с кафедрой.

Содержание лекции должно отвечать ряду дидактических принципов. Основными из них являются: целостность, научность, доступность, систематичность и наглядность.

Целостность лекции обеспечивается созданием единой ее структуры, основанной на взаимосвязи задач занятия и содержания материала, предназначенного для усвоения обучающимися. В тех случаях, когда на одном занятии достигнуть такой целостности не представляется возможным, это должно быть специально обосновано лектором ссылками на предыдущее или последующее изложение, на литературные и другие источники.

Научность лекции предполагает соответствие материала основным положениям современной науки, абсолютное преобладание объективного фактора и доказательность выдвигаемых положений. Каждый тезис должен быть четко сформулированным и непротиворечивым. Прежде чем приступить к доказательству, необходимо выяснить, насколько тезис усвоен обучающимися. В ходе всего доказательства тезис должен оставаться неизменным.

Лектор должен стремиться к чистоте речи, избегать слов-паразитов («значит», «так сказать», «понимаете»). Принцип доступности лекции предполагает, что содержание учебного материала должно быть понятным, а объем этого материала посильным для «среднего» обучающегося.

Следование принципу систематичности требует соблюдения ряда педагогических правил. К ним, первую очередь, относят:

- взаимосвязь изучаемого материала с ранее изученным, постепенное повышение сложности рассматриваемых вопросов;
- взаимосвязь частей изучаемого материала;
- обобщение изученного материала;
- стройность изложения материала по содержанию и внешней форме его подачи, рубрикация курса, темы, вопроса;
- единообразие структуры построения материала.

Дидактический принцип наглядности в обучении основан на том, что ознакомление обучающихся с каким-либо новым явлением или предметом начинается с конкретного ощущения и восприятия, однако, массированное применение их на лекции ведет к повышенному утомлению обучающихся. Преподаватель должен очень четко представлять, на каком именно этапе лекции он будет использовать ту или иную наглядность, а также случаи отсутствия возможности ее использования по независящим от него причинам.

Выбор последовательности и логики изложения материала - следующий этап работы над лекцией. При составлении плана лекции лучше выделить самостоятельные разделы, после

каждого из которых желательно сделать обобщения. Выделить информацию, на которой необходимо сконцентрировать внимание слушателей. Определяя логику построения лекции, следует четко определить, каким методом изложения вы будете пользоваться - методом индукции, дедукции или аналогии.

Индуктивный метод состоит в движении от частного к общему. Индукция может быть полной, когда обобщение делается из анализа всех без исключения характеристик, параметров или других данных об изучаемом явлении или предмете. Недостатком ее является громоздкость, так как приходится иногда оперировать с большим числом данных. Поэтому более распространена индукция неполная, когда обобщения делают на основании некоторых (не исчерпывающих, но достаточных) данных.

Дедуктивный метод изложения состоит в движении от общего к частному. Дедукцией пользуются в том случае, если известна какая-либо общая закономерность и на ее основе подлежат анализу отдельные проявления этой закономерности.

Метод аналогии основан на вынесении заключения об изучаемом явлении по сходству с другими известными явлениями. Это сходство может быть установлено по нескольким признакам, которые должны быть существенными и характеризовать явление с различных сторон. Проводя аналогию, нужно устанавливать и развитие рассматриваемых явлений, что способствует объективности анализа. Следует избегать использования поверхностных признаков аналогии, так как это может привести к типичной ошибке, называемой «ложной аналогией».

Особое внимание следует уделить требованиям к конспектированию лекций. В методической литературе не существует единого правила к тому, как нужно записывать лекцию. Это зависит от индивидуальных особенностей требований преподавателей и индивидуальных качеств личности обучающихся. Формирование культуры ведения лекционных записей - важная педагогическая задача. Конспект полезен тогда, когда изначально ориентирован на одновременную со слушанием лекции мыслительную переработку материала, на выделение и фиксацию в тезисно-аргументированной форме главного содержания лекции.

Подбор иллюстрированного материала может быть немаловажным этапом подготовки лекции. Несмотря на разнообразие наглядных пособий, при их использовании следует соблюдать некоторые общие правила. Демонстрационный материал во всех случаях должен играть подчиненную роль, быть одним из аппаратов лектора, а не подменять содержания лекции. В каждый момент лекции необходимо демонстрировать только тот наглядный материал, который иллюстрирует излагаемые положения. Подбор иллюстративного материала может быть немаловажным этапом подготовки лекции. Таблицы, диапозитивы, рисунки, схемы необходимо не только тщательно отобрать, но определить и зафиксировать их последовательность при чтении лекции.

Выработка индивидуальной манеры чтения лекции — исключительно важный и длительный период в подготовке к лекционному занятию. Прежде всего, не следует никогда читать текст лекции. Надо стремиться к ведению активного диалога с аудиторией, держать себя непринужденно, свободно, уверенно, передвигаться по аудитории, следя за тем, успевают ли обучающийся записывать за вами. Целесообразно повторять наиболее важные положения, периодически менять тембр голоса, логические ударения, показывая этим важность раздела, мысли, вывода или обобщения. Это нужно заранее продумать при подготовке лекции, отметить в лекционной модели, например, подчеркивая те или иные блоки лекции цветными фломастерами.

**Заключительный этап работы** над текстом лекции - ее оформление. Абсолютное большинство начинающих лекторов подобранные материалы оформляет в виде конспектов. Более опытные преподаватели обходятся разного рода тезисными записями и планами. В педагогической литературе рекомендуется использовать лекционную модель (расширенный план лекции), которая используется при чтении лекции. Требования к организации и

проведению лекционных занятий:

- Организационно-методической базой проведения занятий является учебный план специальности. На основе него объем часов аудиторных занятий, отведенный для каждой учебной дисциплины, делится на часы лекционных, практических, лабораторных и других занятий соответствующими кафедрами, с указанием форм контроля текущей и промежуточной аттестации обучаемых.

- Преподаватель, назначенный для чтения лекций, обязан до начала учебного процесса подготовить учебно-методические материалы, необходимые для проведения лекционно-семинарских занятий. К ним относятся:

- рабочая программа учебной дисциплины с Приложением «Оценочные средства»;
- методические материалы по дисциплине для преподавателя и обучающихся

Разработанный комплект учебно-методических материалов предоставляется в бумажном и электронном виде, обсуждается на заседании кафедры перед началом учебного года и утверждается заместителем директора по УМР.

- Преподаватель обязан проводить лекционные занятия в строгом соответствии с годовым учебным графиком и утвержденным на его основе расписанием лекций.

Категорически запрещается:

- заканчивать лекционные занятия ранее или позже установленного в расписании времени;
- досрочно (до окончания семестра) завершать чтение курса;
- самовольно изменять время или место проведения лекционных занятий.

В случае возникновения объективной необходимости переноса занятий на другое время или в другую аудиторию, преподаватель обязан заблаговременно согласовать это изменение с отделом организации учебного процесса.

Не допускается отмена лекции. При возникновении форс- мажорных обстоятельств преподаватель, назначенный для чтения лекций, обязан заблаговременно информировать о невозможности проведения занятий с объяснением причины.

Преподаватель, проводящий лекционные занятия, обязан вести учет посещаемости обучающихся по журналам групп. В случае неявки обучающихся на лекцию преподаватель обязан незамедлительно информировать деканат.



## **МЕТОДИЧЕСКИЕ РЕКОМЕНДАЦИИ ДЛЯ ПРЕПОДАВАТЕЛЯ ПО ОРГАНИЗАЦИИ И ПРОВЕДЕНИЮ ЗАНЯТИЙ СЕМИНАРСКОГО ТИПА**

### **Введение**

Занятия семинарского типа - одна из форм систематических занятий, на которых обучающиеся под руководством преподавателя приобретают необходимые умения и навыки по тому или иному разделу определенной дисциплины, входящей в учебный план.

Кафедрам рекомендуется разработать сборники задач, упражнений, вопросов и заданий, сопровождающихся методическими указаниями применительно к конкретным дисциплинам.

*Цель* занятий семинарского типа - предоставление возможностей для углубленного изучения теории, овладения практическими навыками и выработки самостоятельного творческого мышления у обучающихся.

### ***Задачи:***

- отражение в учебном процессе современных достижений науки;
- углубление теоретической и практической подготовки обучающихся;
- приближение учебного процесса к реальным условиям работы того или иного специалиста;
- формирование умения применять полученные знания на практике, осуществлять вычисления и расчеты;
- развитие инициативы и самостоятельности обучающихся;
- формирование навыков публичного выступления, способности представлять результаты проведенного исследования, умения вести дискуссию;
- контроль за освоением учебной дисциплины.

### ***Функции занятий семинарского типа:***

- учебно-познавательная - закрепление, расширение, углубление знаний, полученных на лекциях и в ходе самостоятельных занятий;
- обучающая - школа публичного выступления, развитие навыков отбора и обобщения информации;
- стимулирующая - определенный стимул к дальнейшей пробе своих творческих сил и подготовке к более активной работе;
- воспитательная - формирование мировоззрения и убеждений, воспитание самостоятельности, научного поиска, самостоятельности, смелости;
- контролирующая - в проверке уровня знаний и качества самостоятельной работы обучающихся.

### ***Обучение на занятиях семинарского типа направлено на:***

- обобщение, систематизацию, углубление, закрепление полученных теоретических знаний по дисциплине;
- формирование умений (аналитических, проектировочных, конструктивных и др.) применять полученные знания на практике;
- реализацию единства интеллектуальной, практической деятельности;
- формирование практических умений выполнять определенные действия, операции, необходимые в последующей профессиональной деятельности;
- выработку при решении поставленных задач таких профессионально значимых факторов, как самостоятельность, ответственность, точность.

### **Рекомендации преподавателям для облегчения освоения обучающимся практических навыков в ходе практического (семинарского) занятия:**

1. Преподаватель составляет план каждого занятия, в который входит: определение

целей и задач, подбор материала к занятию, подбор литературы, рекомендуемой обучающимся к данной теме, разработка рекомендаций обучающимся по организации самостоятельной работы в ходе подготовки к занятию семинарского типа, распределение пунктов плана по времени, моделирование вступительной и заключительной частей семинара.

2. Тема занятия семинарского типа и основные вопросы обсуждения объявляются преподавателем заранее.

3. Преподаватель, ведущий занятия семинарского типа должен находиться в постоянном контакте с обучающимися.

4. Преподаватель может использовать любую из форм проведения занятий: обсуждение сообщений, докладов, рефератов, выполненных обучающимися по результатам учебных или научных исследований под руководством преподавателя, семинар-диспут, упражнения на самостоятельность мышления, письменная контрольная работа, коллоквиум, собеседование, решение ситуационных задач, кейсов, расчетных заданий и других современных технологий обучения. Выполнение расчетов, вычислений, работа с документацией, инструктивными справочниками, составление проектной, плановой и другой специальной документацией.

5. Состав заданий для занятия должен быть спланирован так, чтобы за отведенное время их выполнили большинство обучающихся.

6. Преподавателю следует направлять ход обсуждений на формирование навыков профессиональной полемики и закрепление обсуждаемого материала. На занятиях обучающиеся учатся грамотно излагать проблемы, свободно высказывать свои суждения, рассматривать ситуации, способствующие профессиональной компетенции.

7. Во время проведения занятий подводятся итоги самостоятельной работы обучающихся по усвоению обсуждаемой научной проблемы. Особое значение имеет ознакомление обучающегося с методикой работы с учебной и научной литературой, навыками ее использования при самостоятельной работе, при подготовке к занятиям.

8. При проведении занятий в интерактивной форме (деловая, ролевая игра, ток-шоу и т.п.) преподавателю необходимо продумать и довести до обучающихся правила проведения, роли, функции, схемы взаимодействия участников, а также систему оценивания.

9. Строить ход занятий следует таким образом, чтобы обучающийся, овладев первоначальными профессиональными навыками и умениями, смог в дальнейшем закрепить их в процессе практики и написания выпускной квалификационной работы.

При планировании состава и содержания занятий семинарского типа следует исходить из того, что все они имеют разные ведущие дидактические цели.

Практические работы направлены на формирование практических умений:

- учебных - решать задачи по физике, химии, математике и пр.;
- профессиональных - выполнять определенные действия, операции, необходимые в последующей профессиональной деятельности.

Семинарские занятия с целью овладения обучающимися общих и профессиональных компетенций, развития их личностных качеств.

В соответствии с ведущей дидактической целью содержанием занятий семинарского типа является:

- решение разного рода задач, в том числе профессиональных (анализ производственных ситуаций, решение ситуационных производственных задач,
- выполнение профессиональных функций в деловых играх и т.п.);
- выполнение вычислений, расчетов;
- работа с нормативными документами, инструктивными материалами, документами первичного учета и др.

Наряду с формированием умений и навыков в процессе практических занятий обобщаются, систематизируются, углубляются и конкретизируются теоретические знания, вырабатывается способность и готовность использовать теоретические знания на практике.

Содержанием семинарских занятий, в соответствии с ведущей дидактической целью, является подготовка докладов, выступлений, обзора материалов периодической печати и т.п. В процессе семинарских занятий формируются умения публичных выступлений, способность приобретать, высказывать и отстаивать собственные убеждения, систематизируется и расширяется объем знаний, реализуется региональный компонент, приобретаются навыки самостоятельной работы.

### **Организация и проведение занятий семинарского типа**

Практическое занятие проводится в учебных или компьютерных кабинетах. Продолжительностью 4 часа. В плане проведения практической работы указываются:

Семинарские занятия проводятся в учебных кабинетах. Продолжительностью, как правило, не менее 2-х академических часов. В плане проведения семинарского занятия указываются:

Планы проведения лабораторных работ, практических и семинарских занятий рассматриваются на заседаниях кафедры и утверждаются заведующим кафедрой.

Практические занятия могут носить:

– репродуктивный характер, в этом случае при их проведении обучающиеся пользуются подробными инструкциями, в которых определены пояснения к порядку выполнения работы;

– активный частично-поисковый характер - эти работы отличаются тем, что обучающиеся должны самостоятельно выбрать необходимое оборудование, способы выполнения работы по материалам инструктивной, справочной и др. литературы;

– интерактивный поисковый характер - такие работы характеризуются тем, что обучающиеся должны решить новую для них проблему, опираясь на имеющиеся теоретические знания.

Семинарские занятия могут проводиться в активной и интерактивной формах деловых игр, круглых столов, компьютерных симуляций, кейс-стади и пр., обеспечивающих максимальную активность обучающихся при обсуждении поставленных вопросов.

Для усиления профессиональной направленности практических и семинарских занятий рекомендуется проведение бинарных уроков. На таких занятиях, результаты лабораторных работ, практических и семинарских занятий, полученные на одной учебной дисциплине или профессиональном модуле являются основой для их выполнения на другой учебной дисциплине и профессиональном модуле.

Рекомендуется проведение сквозных практических работ на основе внутрипредметных связей, когда результаты, полученные в одной практической работе, используются при выполнении последующих практических работ по данной дисциплине.

Для повышения эффективности проведения практических занятий рекомендуется:

- разработка тестов входного контроля подготовленности обучающихся к их выполнению;

– разработка дифференцированных заданий на их выполнение с учетом индивидуальных особенностей обучающихся;

– максимальная организация самостоятельного выполнения обучающимися лабораторных работ, практических и семинарских занятий;

– использование бланков документов, инструктивных материалов;

– наличие материалов, позволяющих проконтролировать правильность выполнения обучающимися заданий расчетного характера.

# МЕТОДИЧЕСКИЕ МАТЕРИАЛЫ ДЛЯ ОБУЧАЮЩИХСЯ

## Методические рекомендации по самостоятельной работе

### Введение

Самостоятельная работа – часть учебного процесса, выполняемая обучающимися без посторонней помощи с целью усвоения, закрепления и совершенствования знаний, выработки соответствующих умений, приобретения практического опыта, формирования общекультурных, общепрофессиональных и профессиональных компетенций, составляющих содержание подготовки специалистов.

В образовательном процессе выделяют два вида самостоятельной работы:

1) Аудиторная – работа, выполняемая на учебных занятиях по заданию преподавателя;

2) Внеаудиторная – планируемая учебная, творческо-исследовательская работа, выполняемая вне занятий по заданию и при методическом руководстве преподавателя, но без его непосредственного участия.

Содержание и формы самостоятельной работы, обучающихся определяются в соответствии с ее целями:

#### Для овладения знаниями:

– чтение текста (учебника, первоисточника, дополнительной литературы, ресурсов Интернет);

- составление плана текста;
- графическое изображение структуры текста;
- составление электронной презентации;
- конспектирование текста;
- подготовка выписок из текста;
- работа со словарями и справочниками, ознакомление с нормативными документами;

- научно-исследовательская работа;
- использование компьютерной техники, интернета и др.;

#### Для закрепления и систематизации знаний:

– работа с конспектом лекций;

– работа над учебным материалом (учебника, первоисточника, дополнительной литературы, аудио- и видеозаписей);

- составление плана и тезисов ответа;
- составление таблиц для систематизации учебного материала;
- изучение нормативных материалов;
- ответы на контрольные вопросы;
- аналитическая обработка текста (аннотирование, рецензирование и др.);
- заполнение рабочих тетрадей, дневников практик;
- подготовка тезисов сообщений к выступлению на семинаре, конференции;
- подготовка рефератов, докладов, презентаций, эссе;
- составление резюме;
- написание истории болезни;
- составление библиографии, тематических кроссвордов и др.;

#### Для формирования умений:

- решение задач и упражнений по образцу;
- решение вариативных задач и упражнений;
- отработка манипуляций;
- выполнение расчетно-графических работ;
- решение ситуационных производственных (профессиональных) задач;

- подготовка к контрольным работам, практическим и лабораторным занятиям, семинарским занятиям, деловым играм, промежуточной аттестации;
- проектирование и моделирование разных видов и компонентов профессиональной деятельности;
- подготовка проектов;
- опытно-экспериментальная, научно-исследовательская работа;
- занятия в симуляционных классах, центрах;
- другие формы деятельности, в рамках формирования социокультурной среды, создания условий, необходимых для всестороннего развития и социализации личности, сохранения здоровья обучающихся, развития воспитательного компонента образовательного процесса.

## **Методические рекомендации для обучающихся по выполнению различных видов самостоятельной работы**

### **1. Составление плана**

План – это самая короткая форма оформления записей, которая не передаёт фактического содержания изучаемого материала, а лишь указывает схему его подачи и позволяет обучающимся:

- восстановить в памяти содержание источника;
- составить записи разного рода;
- ускорить проработку источника информации;
- организовать самоконтроль;
- сосредоточить внимание и стимулировать самостоятельную работу.

Составление плана при работе с текстом осуществляется по следующему алгоритму:

1. Прочитать текст целиком.
2. Разделить его на смысловые части.
3. Дать заголовки каждой части (заголовки должны отражать содержание части).

### **2. Составление тезисов**

Тезис – это положение, кратко излагающее какую-либо идею, а также одну из основных мыслей лекции, доклада и т.п.

Тезисы:

- повторяют, сжато формулируют и заключают написанное или изложенное устно;
- всегда имеют доказательства;
- всегда подразумевают аргументацию и выявляют суть содержания;
- позволяют обобщить материал.

Составление тезисов при работе с текстом осуществляется по следующему алгоритму:

1. Ознакомиться с содержанием материала.
2. Разбить текст на смысловые блоки.
3. Определить главную мысль каждой части.
4. Осмыслить суть этой мысли и передать её своими словами (или найти подходящую формулировку в тексте).
5. Тезисы необходимо нумеровать, чтобы сохранить логику авторских рассуждений.

### **3. Составление конспектов**

Конспект – это краткая запись содержания текста, выделение главных идей и положений. Основные требования к написанию конспекта: системность и логичность изложения материала, краткость, убедительность и доказательность.

Можно выделить следующие виды конспектов:

– **плановый**. При создании такого конспекта сначала пишется план текста, по каждому пункту которого даётся комментарий. Это могут быть цитаты или свободно изложенный текст.

– **тематический конспект**, является кратким изложением данной темы, раскрываемой по нескольким источникам.

– **текстуальный конспект**, представляет собой монтаж цитат, которые связаны логическими переходами.

– **свободный конспект**, включает в себя и цитаты, и собственные формулировки.

Составление конспекта может осуществляться по следующему алгоритму:

1. Прочитать текст, отметить в нём новые слова, непонятные места, имена, даты; составить перечень основных мыслей, содержащихся в тексте, составить простой план, который поможет группировать материал в соответствии с логикой изложения;

2. Выяснить в словаре значение новых непонятных слов, записать их в тетрадь или словарь в конце тетради;

3. Повторно прочитать текст, сочетая чтение с записью основных мыслей автора и их иллюстраций. Запись ведётся своими словами, без переписывания текста. Важно стремиться к краткости, пользуясь правилами записи текста;

4. Прочитать конспект ещё раз, доработать его.

### **4. Составление аннотации**

Аннотация – краткая характеристика текста (книги, статьи, рукописи), раскрывающая содержание и фиксирующая основные проблемы, затронутые в тексте, мнения, оценки, выводы автора.

Основные требования, предъявляемые к составлению аннотации, заключаются в следующем:

– композиция аннотации должна быть внутренне логична и может отличаться от композиции исходного текста;

– отбор сведений, формулирование выводов и их расположение зависят от характера аннотации;

– язык аннотации должен отличаться лаконичностью, простотой, ясностью;

– аннотация к статье оформляется на библиографической карточке, даётся без абзацев.

Аннотация имеет две обязательные части:

1. Содержит краткую характеристику текста и формулировку темы.

2. Перечисление основных положений текста и указание на адресата (читательскую аудиторию).

### **5. Составление рецензии и отзыва**

Отзыв – общая оценка, мнение, впечатление о работе, произведении без детального анализа. Рецензия – разбор и оценка какого-нибудь сочинения, работы, статьи, которая кратко, объективно воспроизводит взгляды автора; а также даёт развёрнутое научно-обоснованное оценочное отношение к ведущим идеям рецензируемого источника.

### **6. Составление доклада**

Доклад – публичное сообщение на определённую тему, способствующее формированию навыков исследовательской работы, стимулирующее познавательный интерес.

Составление доклада осуществляется по следующему алгоритму:

1. Подобрать литературу по изучаемой теме, познакомиться с её содержанием.
2. Пользуясь закладками, отметить наиболее существенные места и сделать выписки.
3. Используя рекомендации по составлению тематического конспекта и составленный план, написать доклад, в заключение которого обязательно выразить своё отношение к излагаемой теме и её содержанию.
4. Прочитать текст и отредактировать его.
5. Оформить его в соответствии с требованиями к оформлению. (При устном выступлении следует соблюдать требования к устной речи.)

## **7. Реферат**

Реферат – краткое изложение содержания книги, статьи или нескольких работ по общей тематике на основе классификации, обобщения, анализа, с формулировкой собственных выводов.

Рефераты классифицируются:

1) по полноте изложения:

- информативные (рефераты-конспекты);
- индикативные (рефераты-резюме);

2) по количеству реферируемых источников:

- монографические;
- обзорные;

3) по читательскому назначению:

- общие;
- ориентация на широкую аудиторию; характеристика содержания в целом;
- специализированные;
- ориентация на специалистов.

Структурные элементы реферата:

1. Титульный лист.
2. Содержание.
3. Введение.
4. Основная часть.
5. Заключение.
6. Список использованной литературы.
7. Приложения.

Титульный лист: Титульный лист является первой страницей и заполняется по определенным правилам (приложение).

Содержание: включает все разделы работы, а также наименования всех их подразделов и пунктов с указанием номеров страниц, с которых они начинаются.

Введение: обоснование темы реферата, её актуальность, значимость; перечисление вопросов, рассматриваемых в реферате; определение целей и задач работы; обзор источников и литературы.

Основная часть: основная часть имеет название, выражающее суть реферата; может состоять из двух-трёх разделов, которые тоже имеют название. В основной части глубоко и систематизировано излагается состояние изучаемого вопроса; приводятся противоречивые мнения, содержащиеся в различных источниках, которые анализируются и оцениваются с особой тщательностью.

Заключение (выводы автора и предложения): формулируются результаты анализа эволюции и тенденции развития рассматриваемого вопроса; даются предложения о способах решения существенных вопросов, пути применения результатов работы.

Список используемой литературы: содержит сведения об источниках, использованных автором в ходе работы над темой работы, которые оформляются в алфавитном порядке.

Приложения: таблицы, схемы, графики, фотографии, макеты, эскизы и т.п.

Основные требования, предъявляемые к реферату:

- точное изложение взглядов автора;
- изложение всех наиболее существенных моментов реферируемого источника
- соблюдение единого стиля изложения
- использование точного, краткого, литературного языка;
- логическая последовательность изложения;
- ограниченность объёма.

Приложение

### Образец оформления таблицы в тексте

Основным и конечным результатом педагогической деятельности является развитие личности, способностей и компетентности обучающихся. Одним из показателей являются результаты мониторинга успеваемости и качества знаний обучающихся. Эти данные размещаются в таблице 3, по которой можно проследить динамику процесса обучения.

Таблица 3 – Результаты обучения

Учебный год	Общее количество учащихся	Средний балл	% качества знаний	% успеваемости
2013	90	4,0	100 %	100 %
2014	94	4,5	100 %	100 %
2015	117	4,7	100 %	100 %

### Образец оформления простого рисунка в тексте

Основным и конечным результатом педагогической деятельности является развитие личности, способностей и компетентности обучающихся. Одним из показателей являются результаты мониторинга успеваемости и качества знаний.



Рис. 1 – Средний балл по преподаваемым дисциплинам за три года

На рис. 1 четко виден рост графиков среднего балла за последние три года по преподаваемым дисциплинам.

### Образец оформления сложного рисунка в тексте

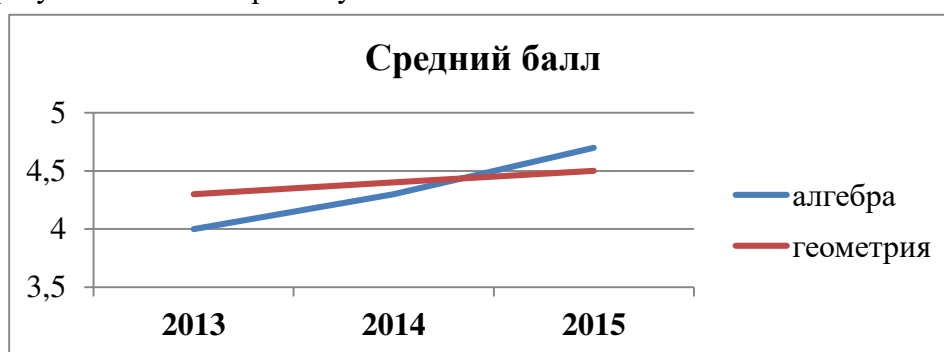

Ширина периодонтальной щели колеблется от 0,1 до 0,55 мм. Направление пучков коллагеновых волокон периодонта неодинаково в различных его отделах. В устье зубной альвеолы (краевой периодонт) в удерживающем аппарате можно выделить зубодесневую, межзубную и зубоальвеолярную группы пучков волокон (Рис. 5).



Рисунок 5 – Волокна периодонта

1 - межсосочковые; 2 - циркулярные; 3 - межзубные; 4 - зубодесневые

Зубодесневые волокна начинаются от цемента корня у дна десневого кармана и распространяются веерообразно кнаружи в соединительную ткань десны. Толщина пучков не превышает 0,1 мм.

#### **Образец оформления простого маркированного списка**

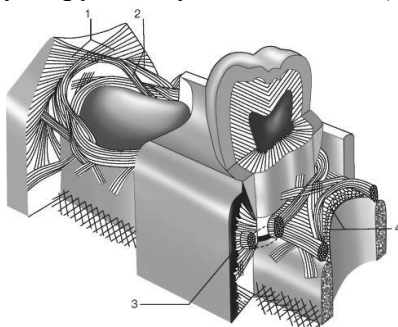
К опасным факторам экологического характера следует отнести следующие явления:

- ускоренное разрушение почвы и ее загрязнение тяжелыми металлами, другими вредными веществами;
- загрязнение и истощение водных ресурсов и т. п.

#### **Образец оформления простого нумерованного списка**

К опасным факторам экологического характера следует отнести следующие явления:

1. Ускоренное разрушение почвы и ее загрязнение тяжелыми металлами, другими вредными веществами;
2. Загрязнение атмосферы вредными химическими веществами, шумом, электромагнитными полями и ионизирующими излучениями;
3. Кислотные дожди;
4. Загрязнение и истощение водных ресурсов и т. п.

#### **Образец оформления сложного списка**

Можно выделить несколько факторов, влияющих на успех лечения:

1. Тщательное изучение исходной клинической картины:
  - линия улыбки (визуализация десневого края);
  - биотип мягких тканей (толстый, тонкий).
2. Планирование имплантологического лечения с ортопедической и хирургической точки зрения включает:
  - оценку возможности установки имплантатов в выгодное по ортопедическим показателям положение.

МИНИСТЕРСТВО ЗДРАВООХРАНЕНИЯ РОССИЙСКОЙ ФЕДЕРАЦИИ  
федеральное государственное бюджетное учреждение  
«Национальный медицинский исследовательский центр имени В.А. Алмазова»  
Министерства здравоохранения Российской Федерации  
(ФГБУ «НМИЦ им. В.А. Алмазова» Минздрава России)

ИНСТИТУТ МЕДИЦИНСКОГО ОБРАЗОВАНИЯ

ОДОБРЕНО  
Учебно-методическим советом  
ФГБУ «НМИЦ им. В.А. Алмазова»  
Минздрава России  
«15» октября 2024 г.  
Протокол №07/2024г.

УТВЕРЖДАЮ  
Генеральный директор  
ФГБУ «НМИЦ им. В.А. Алмазова»  
Минздрава России  
Е.В. Шляхто  
«25» октября 2024 г.

Заседание Ученого совета  
«25» октября 2024 г.  
Протокол № 10

**МЕТОДИЧЕСКИЕ МАТЕРИАЛЫ**

по дисциплине «Латинский язык и медицинская терминология»

специалитет по специальности  
**37.05.01 Клиническая психология**

Очная форма обучения

Санкт-Петербург  
2024

## ЛИСТ СОГЛАСОВАНИЯ

Методические материалы по дисциплине «Латинский язык и медицинская терминология» рассмотрена и одобрена на заседании кафедры гуманитарных наук.

## **МЕТОДИЧЕСКИЕ РЕКОМЕНДАЦИИ ДЛЯ ПРЕПОДАВАТЕЛЯ ПО ОРГАНИЗАЦИИ И ПРОВЕДЕНИЮ ЗАНЯТИЙ СЕМИНАРСКОГО ТИПА**

### **Введение**

Занятия семинарского типа - одна из форм систематических занятий, на которых обучающиеся под руководством преподавателя приобретают необходимые умения и навыки по тому или иному разделу определенной дисциплины, входящей в учебный план.

Кафедрам рекомендуется разработать сборники задач, упражнений, вопросов и заданий, сопровождающихся методическими указаниями применительно к конкретным дисциплинам.

*Цель* занятий семинарского типа - предоставление возможностей для углубленного изучения теории, овладения практическими навыками и выработки самостоятельного творческого мышления у обучающихся.

### ***Задачи:***

- отражение в учебном процессе современных достижений науки;
- углубление теоретической и практической подготовки обучающихся;
- приближение учебного процесса к реальным условиям работы того или иного специалиста;
- формирование умения применять полученные знания на практике, осуществлять вычисления и расчеты;
- развитие инициативы и самостоятельности обучающихся;
- формирование навыков публичного выступления, способности представлять результаты проведенного исследования, умения вести дискуссию;
- контроль за освоением учебной дисциплины.

### ***Функции занятий семинарского типа:***

- учебно-познавательная - закрепление, расширение, углубление знаний, полученных на лекциях и в ходе самостоятельных занятий;
- обучающая - школа публичного выступления, развитие навыков отбора и обобщения информации;
- стимулирующая - определенный стимул к дальнейшей пробе своих творческих сил и подготовке к более активной работе;
- воспитательная - формирование мировоззрения и убеждений, воспитание самостоятельности, научного поиска, самостоятельности, смелости;
- контролирующая - в проверке уровня знаний и качества самостоятельной работы обучающихся.

### ***Обучение на занятиях семинарского типа направлено на:***

- обобщение, систематизацию, углубление, закрепление полученных теоретических знаний по дисциплине;
- формирование умений (аналитических, проектировочных, конструктивных и др.) применять полученные знания на практике;
- реализацию единства интеллектуальной, практической деятельности;
- формирование практических умений выполнять определенные действия, операции, необходимые в последующей профессиональной деятельности;
- выработку при решении поставленных задач таких профессионально значимых факторов, как самостоятельность, ответственность, точность.

### **Рекомендации преподавателям для облегчения освоения обучающимся практических навыков в ходе практического (семинарского) занятия:**

1. Преподаватель составляет план каждого занятия, в который входит: определение

целей и задач, подбор материала к занятию, подбор литературы, рекомендуемой обучающимся к данной теме, разработка рекомендаций обучающимся по организации самостоятельной работы в ходе подготовки к занятию семинарского типа, распределение пунктов плана по времени, моделирование вступительной и заключительной частей семинара.

2. Тема занятия семинарского типа и основные вопросы обсуждения объявляются преподавателем заранее.

3. Преподаватель, ведущий занятия семинарского типа должен находиться в постоянном контакте с обучающимися.

4. Преподаватель может использовать любую из форм проведения занятий: обсуждение сообщений, докладов, рефератов, выполненных обучающимися по результатам учебных или научных исследований под руководством преподавателя, семинар-диспут, упражнения на самостоятельность мышления, письменная контрольная работа, коллоквиум, собеседование, решение ситуационных задач, кейсов, расчетных заданий и других современных технологий обучения. Выполнение расчетов, вычислений, работа с документацией, инструктивными справочниками, составление проектной, плановой и другой специальной документацией.

5. Состав заданий для занятия должен быть спланирован так, чтобы за отведенное время их выполнили большинство обучающихся.

6. Преподавателю следует направлять ход обсуждений на формирование навыков профессиональной полемики и закрепление обсуждаемого материала. На занятиях обучающиеся учатся грамотно излагать проблемы, свободно высказывать свои суждения, рассматривать ситуации, способствующие профессиональной компетенции.

7. Во время проведения занятий подводятся итоги самостоятельной работы обучающихся по усвоению обсуждаемой научной проблемы. Особое значение имеет ознакомление обучающийся с методикой работы с учебной и научной литературой, навыками ее использования при самостоятельной работе, при подготовке к занятиям.

8. При проведении занятий в интерактивной форме (деловая, ролевая игра, ток-шоу и т.п.) преподавателю необходимо продумать и довести до обучающихся правила проведения, роли, функции, схемы взаимодействия участников, а также систему оценивания.

9. Строить ход занятий следует таким образом, чтобы обучающийся, овладев первоначальными профессиональными навыками и умениями, смогли в дальнейшем закрепить их в процессе практики и написания выпускной квалификационной работы.

При планировании состава и содержания занятий семинарского типа следует исходить из того, что все они имеют разные ведущие дидактические цели.

Практические работы направлены на формирование практических умений:

- учебных - решать задачи по физике, химии, математике и пр.;
- профессиональных - выполнять определенные действия, операции, необходимые в последующей профессиональной деятельности.

Семинарские занятия с целью овладения обучающимися общих и профессиональных компетенций, развития их личностных качеств.

В соответствии с ведущей дидактической целью содержанием занятий семинарского типа является:

- решение разного рода задач, в том числе профессиональных (анализ производственных ситуаций, решение ситуационных производственных задач,
- выполнение профессиональных функций в деловых играх и т.п.);
- выполнение вычислений, расчетов;
- работа с нормативными документами, инструктивными материалами, документами первичного учета и др.

Наряду с формированием умений и навыков в процессе практических занятий обобщаются, систематизируются, углубляются и конкретизируются теоретические знания, вырабатывается способность и готовность использовать теоретические знания на практике.

Содержанием семинарских занятий, в соответствии с ведущей дидактической целью, является подготовка докладов, выступлений, обзора материалов периодической печати и т.п. В процессе семинарских занятий формируются умения публичных выступлений, способность приобретать, высказывать и отстаивать собственные убеждения, систематизируется и расширяется объем знаний, реализуется региональный компонент, приобретаются навыки самостоятельной работы.

### **Организация и проведение занятий семинарского типа**

Практическое занятие проводится в учебных или компьютерных кабинетах. Продолжительностью 4 часа. В плане проведения практической работы указываются:

Семинарские занятия проводятся в учебных кабинетах. Продолжительностью, как правило, не менее 2-х академических часов. В плане проведения семинарского занятия указываются:

Планы проведения лабораторных работ, практических и семинарских занятий рассматриваются на заседаниях кафедры и утверждаются заведующим кафедрой.

Практические занятия могут носить:

– репродуктивный характер, в этом случае при их проведении обучающиеся пользуются подробными инструкциями, в которых определены пояснения к порядку выполнения работы;

– активный частично-поисковый характер - эти работы отличаются тем, что обучающиеся должны самостоятельно выбрать необходимое оборудование, способы выполнения работы по материалам инструктивной, справочной и др. литературы;

– интерактивный поисковый характер - такие работы характеризуются тем, что обучающиеся должны решить новую для них проблему, опираясь на имеющиеся теоретические знания.

Семинарские занятия могут проводиться в активной и интерактивной формах деловых игр, круглых столов, компьютерных симуляций, кейс-стади и пр., обеспечивающих максимальную активность обучающихся при обсуждении поставленных вопросов.

Для усиления профессиональной направленности практических и семинарских занятий рекомендуется проведение бинарных уроков. На таких занятиях, результаты лабораторных работ, практических и семинарских занятий, полученные на одной учебной дисциплине или профессиональном модуле являются основой для их выполнения на другой учебной дисциплине и профессиональном модуле.

Рекомендуется проведение сквозных практических работ на основе внутрипредметных связей, когда результаты, полученные в одной практической работе, используются при выполнении последующих практических работ по данной дисциплине.

Для повышения эффективности проведения практических занятий рекомендуется:

- разработка тестов входного контроля подготовленности обучающихся к их выполнению;

– разработка дифференцированных заданий на их выполнение с учетом индивидуальных особенностей обучающихся;

– максимальная организация самостоятельного выполнения обучающимися лабораторных работ, практических и семинарских занятий;

– использование бланков документов, инструктивных материалов;

– наличие материалов, позволяющих проконтролировать правильность выполнения обучающимися заданий расчетного характера.

# МЕТОДИЧЕСКИЕ МАТЕРИАЛЫ ДЛЯ ОБУЧАЮЩИХСЯ

## Методические рекомендации по самостоятельной работе

### Введение

Самостоятельная работа – часть учебного процесса, выполняемая обучающимися без посторонней помощи с целью усвоения, закрепления и совершенствования знаний, выработки соответствующих умений, приобретения практического опыта, формирования общекультурных, общепрофессиональных и профессиональных компетенций, составляющих содержание подготовки специалистов.

В образовательном процессе выделяют два вида самостоятельной работы:

1) Аудиторная – работа, выполняемая на учебных занятиях по заданию преподавателя;

2) Внеаудиторная – планируемая учебная, творческо-исследовательская работа, выполняемая вне занятий по заданию и при методическом руководстве преподавателя, но без его непосредственного участия.

Содержание и формы самостоятельной работы, обучающихся определяются в соответствии с ее целями:

#### Для овладения знаниями:

– чтение текста (учебника, первоисточника, дополнительной литературы, ресурсов Интернет);

- составление плана текста;
- графическое изображение структуры текста;
- составление электронной презентации;
- конспектирование текста;
- подготовка выписок из текста;
- работа со словарями и справочниками, ознакомление с нормативными документами;

- научно-исследовательская работа;
- использование компьютерной техники, интернета и др.;

#### Для закрепления и систематизации знаний:

– работа с конспектом лекций;

– работа над учебным материалом (учебника, первоисточника, дополнительной литературы, аудио- и видеозаписей);

- составление плана и тезисов ответа;
- составление таблиц для систематизации учебного материала;
- изучение нормативных материалов;
- ответы на контрольные вопросы;
- аналитическая обработка текста (аннотирование, рецензирование и др.);
- заполнение рабочих тетрадей, дневников практик;
- подготовка тезисов сообщений к выступлению на семинаре, конференции;
- подготовка рефератов, докладов, презентаций, эссе;
- составление резюме;
- написание истории болезни;
- составление библиографии, тематических кроссвордов и др.;

#### Для формирования умений:

- решение задач и упражнений по образцу;
- решение вариативных задач и упражнений;
- отработка манипуляций;
- выполнение расчетно-графических работ;
- решение ситуационных производственных (профессиональных) задач;

- подготовка к контрольным работам, практическим и лабораторным занятиям, семинарским занятиям, деловым играм, промежуточной аттестации;
- проектирование и моделирование разных видов и компонентов профессиональной деятельности;
- подготовка проектов;
- опытно-экспериментальная, научно-исследовательская работа;
- занятия в симуляционных классах, центрах;
- другие формы деятельности, в рамках формирования социокультурной среды, создания условий, необходимых для всестороннего развития и социализации личности, сохранения здоровья обучающихся, развития воспитательного компонента образовательного процесса.

## **Методические рекомендации для обучающихся по выполнению различных видов самостоятельной работы**

### **1. Составление плана**

План – это самая короткая форма оформления записей, которая не передаёт фактического содержания изучаемого материала, а лишь указывает схему его подачи и позволяет обучающимся:

- восстановить в памяти содержание источника;
- составить записи разного рода;
- ускорить проработку источника информации;
- организовать самоконтроль;
- сосредоточить внимание и стимулировать самостоятельную работу.

Составление плана при работе с текстом осуществляется по следующему алгоритму:

1. Прочитать текст целиком.
2. Разделить его на смысловые части.
3. Дать заголовки каждой части (заголовки должны отражать содержание части).

### **2. Составление тезисов**

Тезис – это положение, кратко излагающее какую-либо идею, а также одну из основных мыслей лекции, доклада и т.п.

Тезисы:

- повторяют, сжато формулируют и заключают написанное или изложенное устно;
- всегда имеют доказательства;
- всегда подразумевают аргументацию и выявляют суть содержания;
- позволяют обобщить материал.

Составление тезисов при работе с текстом осуществляется по следующему алгоритму:

1. Ознакомиться с содержанием материала.
2. Разбить текст на смысловые блоки.
3. Определить главную мысль каждой части.
4. Осмыслить суть этой мысли и передать её своими словами (или найти подходящую формулировку в тексте).
5. Тезисы необходимо нумеровать, чтобы сохранить логику авторских рассуждений.



### **3. Составление конспектов**

Конспект – это краткая запись содержания текста, выделение главных идей и положений. Основные требования к написанию конспекта: системность и логичность изложения материала, краткость, убедительность и доказательность.

Можно выделить следующие виды конспектов:

– **плановый.** При создании такого конспекта сначала пишется план текста, по каждому пункту которого даётся комментарий. Это могут быть цитаты или свободно изложенный текст.

– **тематический конспект,** является кратким изложением данной темы, раскрываемой по нескольким источникам.

– **текстуальный конспект,** представляет собой монтаж цитат, которые связаны логическими переходами.

– **свободный конспект,** включает в себя и цитаты, и собственные формулировки.

Составление конспекта может осуществляться по следующему алгоритму:

1. Прочитать текст, отметить в нём новые слова, непонятные места, имена, даты; составить перечень основных мыслей, содержащихся в тексте, составить простой план, который поможет группировать материал в соответствии с логикой изложения;

2. Выяснить в словаре значение новых непонятных слов, записать их в тетрадь или словарь в конце тетради;

3. Повторно прочитать текст, сочетая чтение с записью основных мыслей автора и их иллюстраций. Запись ведётся своими словами, без переписывания текста. Важно стремиться к краткости, пользуясь правилами записи текста;

4. Прочитать конспект ещё раз, доработать его.

### **4. Составление аннотации**

Аннотация – краткая характеристика текста (книги, статьи, рукописи), раскрывающая содержание и фиксирующая основные проблемы, затронутые в тексте, мнения, оценки, выводы автора.

Основные требования, предъявляемые к составлению аннотации, заключаются в следующем:

– композиция аннотации должна быть внутренне логична и может отличаться от композиции исходного текста;

– отбор сведений, формулирование выводов и их расположение зависят от характера аннотации;

– язык аннотации должен отличаться лаконичностью, простотой, ясностью;

– аннотация к статье оформляется на библиографической карточке, даётся без абзацев.

Аннотация имеет две обязательные части:

1. Содержит краткую характеристику текста и формулировку темы.

2. Перечисление основных положений текста и указание на адресата (читательскую аудиторию).

### **5. Составление рецензии и отзыва**

Отзыв – общая оценка, мнение, впечатление о работе, произведении без детального анализа. Рецензия – разбор и оценка какого-нибудь сочинения, работы, статьи, которая кратко, объективно воспроизводит взгляды автора; а также даёт развёрнутое научно-обоснованное оценочное отношение к ведущим идеям рецензируемого источника.

### **6. Составление доклада**

Доклад – публичное сообщение на определённую тему, способствующее формированию навыков исследовательской работы, стимулирующее познавательный интерес.

Составление доклада осуществляется по следующему алгоритму:

1. Подобрать литературу по изучаемой теме, познакомиться с её содержанием.
2. Пользуясь закладками, отметить наиболее существенные места и сделать выписки.
3. Используя рекомендации по составлению тематического конспекта и составленный план, написать доклад, в заключение которого обязательно выразить своё отношение к излагаемой теме и её содержанию.
4. Прочитать текст и отредактировать его.
5. Оформить его в соответствии с требованиями к оформлению. (При устном выступлении следует соблюдать требования к устной речи.)

## **7. Реферат**

Реферат – краткое изложение содержания книги, статьи или нескольких работ по общей тематике на основе классификации, обобщения, анализа, с формулировкой собственных выводов.

Рефераты классифицируются:

1) по полноте изложения:

- информативные (рефераты-конспекты);
- индикативные (рефераты-резюме);

2) по количеству реферируемых источников:

- монографические;
- обзорные;

3) по читательскому назначению:

- общие;
- ориентация на широкую аудиторию; характеристика содержания в целом;
- специализированные;
- ориентация на специалистов.

Структурные элементы реферата:

1. Титульный лист.
2. Содержание.
3. Введение.
4. Основная часть.
5. Заключение.
6. Список использованной литературы.
7. Приложения.

Титульный лист: Титульный лист является первой страницей и заполняется по определенным правилам (приложение).

Содержание: включает все разделы работы, а также наименования всех их подразделов и пунктов с указанием номеров страниц, с которых они начинаются.

Введение: обоснование темы реферата, её актуальность, значимость; перечисление вопросов, рассматриваемых в реферате; определение целей и задач работы; обзор источников и литературы.

Основная часть: основная часть имеет название, выражающее суть реферата; может состоять из двух-трёх разделов, которые тоже имеют название. В основной части глубоко и систематизировано излагается состояние изучаемого вопроса; приводятся противоречивые мнения, содержащиеся в различных источниках, которые анализируются и оцениваются с особой тщательностью.

Заключение (выводы автора и предложения): формулируются результаты анализа эволюции и тенденции развития рассматриваемого вопроса; даются предложения о способах решения существенных вопросов, пути применения результатов работы.

Список используемой литературы: содержит сведения об источниках, использованных автором в ходе работы над темой работы, которые оформляются в алфавитном порядке.

Приложения: таблицы, схемы, графики, фотографии, макеты, эскизы и т.п.

Основные требования, предъявляемые к реферату:

- точное изложение взглядов автора;
- изложение всех наиболее существенных моментов реферируемого источника
- соблюдение единого стиля изложения
- использование точного, краткого, литературного языка;
- логическая последовательность изложения;
- ограниченность объёма.

Приложение

### Образец оформления таблицы в тексте

Основным и конечным результатом педагогической деятельности является развитие личности, способностей и компетентности обучающихся. Одним из показателей являются результаты мониторинга успеваемости и качества знаний обучающихся. Эти данные размещаются в таблице 3, по которой можно проследить динамику процесса обучения.

Таблица 3 – Результаты обучения

Учебный год	Общее количество учащихся	Средний балл	% качества знаний	% успеваемости
2013	90	4,0	100 %	100 %
2014	94	4,5	100 %	100 %
2015	117	4,7	100 %	100 %

### Образец оформления простого рисунка в тексте

Основным и конечным результатом педагогической деятельности является развитие личности, способностей и компетентности обучающихся. Одним из показателей являются результаты мониторинга успеваемости и качества знаний.



Рис. 1 – Средний балл по преподаваемым дисциплинам за три года

На рис. 1 четко виден рост графиков среднего балла за последние три года по преподаваемым дисциплинам.

### Образец оформления сложного рисунка в тексте

Ширина периодонтальной щели колеблется от 0,1 до 0,55 мм. Направление пучков коллагеновых волокон периодонта неодинаково в различных его отделах. В устье зубной альвеолы (краевой периодонт) в удерживающем аппарате можно выделить зубодесневую, межзубную и зубоальвеолярную группы пучков волокон (Рис. 5).

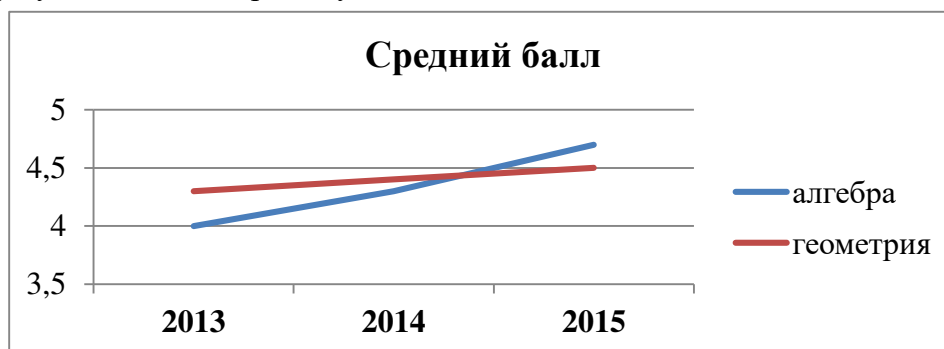

Рисунок 5 – Волокна периодонта

1 - межсосочковые; 2 - циркулярные; 3 - межзубные; 4 - зубодесневые

Зубодесневые волокна начинаются от цемента корня у дна десневого кармана и распространяются веерообразно кнаружи в соединительную ткань десны. Толщина пучков не превышает 0,1 мм.

#### **Образец оформления простого маркированного списка**

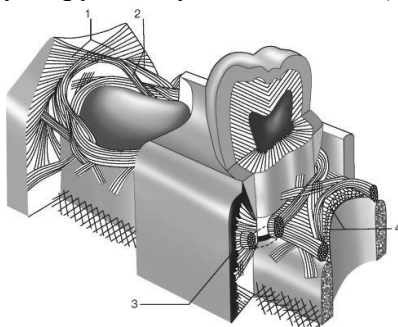
К опасным факторам экологического характера следует отнести следующие явления:

- ускоренное разрушение почвы и ее загрязнение тяжелыми металлами, другими вредными веществами;
- загрязнение и истощение водных ресурсов и т. п.

#### **Образец оформления простого нумерованного списка**

К опасным факторам экологического характера следует отнести следующие явления:

1. Ускоренное разрушение почвы и ее загрязнение тяжелыми металлами, другими вредными веществами;
2. Загрязнение атмосферы вредными химическими веществами, шумом, электромагнитными полями и ионизирующими излучениями;
3. Кислотные дожди;
4. Загрязнение и истощение водных ресурсов и т. п.

#### **Образец оформления сложного списка**

Можно выделить несколько факторов, влияющих на успех лечения:

1. Тщательное изучение исходной клинической картины:
  - линия улыбки (визуализация десневого края);
  - биотип мягких тканей (толстый, тонкий).
2. Планирование имплантологического лечения с ортопедической и хирургической точки зрения включает:
  - оценку возможности установки имплантатов в выгодное по ортопедическим показателям положение.

МИНИСТЕРСТВО ЗДРАВООХРАНЕНИЯ РОССИЙСКОЙ ФЕДЕРАЦИИ  
федеральное государственное бюджетное учреждение  
«Национальный медицинский исследовательский центр имени В.А. Алмазова»  
Министерства здравоохранения Российской Федерации  
(ФГБУ «НМИЦ им. В.А. Алмазова» Минздрава России)

ИНСТИТУТ МЕДИЦИНСКОГО ОБРАЗОВАНИЯ

ОДОБРЕНО  
Учебно-методическим советом  
ФГБУ «НМИЦ им. В.А. Алмазова»  
Минздрава России  
«15» октября 2024 г.  
Протокол №07/2024г.

УТВЕРЖДАЮ  
Генеральный директор  
ФГБУ «НМИЦ им. В.А. Алмазова»  
Минздрава России  
Е.В. Шляхто  
«25» октября 2024 г.

Заседание Ученого совета  
«25» октября 2024 г.  
Протокол № 10

**МЕТОДИЧЕСКИЕ МАТЕРИАЛЫ**

по дисциплине «Педагогика»

специалитет по специальности  
**37.05.01 Клиническая психология**

Очная форма обучения

Санкт-Петербург  
2024

## ЛИСТ СОГЛАСОВАНИЯ

Методические материалы по дисциплине «Педагогика» рассмотрена и одобрена на заседании кафедры гуманитарных наук.

## СОДЕРЖАНИЕ

№п/п	Наименование методических материалов
1	МЕТОДИЧЕСКИЕ РЕКОМЕНДАЦИИ ДЛЯ ПРЕПОДАВАТЕЛЯ ПО ОРГАНИЗАЦИИ И ПРОВЕДЕНИЮ ЗАНЯТИЙ ЛЕКЦИОННОГО ТИПА
2	МЕТОДИЧЕСКИЕ РЕКОМЕНДАЦИИ ДЛЯ ПРЕПОДАВАТЕЛЯ ПО ОРГАНИЗАЦИИ И ПРОВЕДЕНИЮ ЗАНЯТИЙ СЕМИНАРСКОГО ТИПА
3	МЕТОДИЧЕСКИЕ МАТЕРИАЛЫ ДЛЯ ОБУЧАЮЩИХСЯ
3.1	Методические рекомендации по самостоятельной работе
3.2	Методические рекомендации для обучающихся по выполнению различных видов самостоятельной работы (с Приложением образцов)

## МЕТОДИЧЕСКИЕ РЕКОМЕНДАЦИИ ДЛЯ ПРЕПОДАВАТЕЛЯ ПО ОРГАНИЗАЦИИ И ПРОВЕДЕНИЮ ЗАНЯТИЙ ЛЕКЦИОННОГО ТИПА

### Введение

Занятие лекционного типа является одной из основных системообразующих форм организации учебного процесса. Лекция представляет собой систематическое, последовательное, монологическое изложение преподавателем - лектором учебного материала, как правило, теоретического характера. Такое занятие представляет собой элемент технологии представления учебного материала путем логически стройного, систематически последовательного и ясного изложения.

Лекция требует порой от лектора особого физического, умственного и душевного напряжения, энтузиазма. Заурядно прочитанная лекция никогда не вызовет оживления аудитории и, как правило, никогда не достигнет своей цели и будет забыта сразу же после своего прочтения. Аналогичными могут быть последствия и для лекции, автор которой не покажет высокого уровня знаний и профессионализм, не сумеет обосновать актуальности и необходимости учебного материала для практики.

Лекция - в переводе с латинского означает чтение, систематическое, последовательное изложение учебного материала, какого-либо вопроса, темы, раздела, предмета, методов науки. В общих чертах лекцию иногда определяют как полутора-двухчасовое систематизированное изложение важных проблем науки посредством живой и хорошо организованной речи.

Лекция составляет основу теоретического обучения и должна давать систематизированные основы научных знаний по дисциплине, раскрывать состояние и перспективы развития соответствующей области науки и техники, концентрировать внимание обучающихся на наиболее сложных и узловых вопросах, стимулировать их активную познавательную деятельность и способствовать формированию творческого мышления.

Цель лекции – организация целенаправленной познавательной деятельности обучающихся по овладению программным материалом учебной дисциплины. Чтение курса лекций позволяет дать связанное, последовательное изложение материала в соответствии с новейшими данными науки, сообщить слушателям основное содержание предмета в целостном, систематизированном виде.

Преподавание учебных дисциплин и междисциплинарных курсов осуществляется в соответствии с ФГОС ВО и учебным планом.

Ведущим методом в лекции выступает устное изложение учебного материала, с использованием мультимедийной и электронно-вычислительной техники, схем, плакатов и др.

Лекции читаются заведующим кафедрой, профессорами и доцентами.

Квалификация преподавателя высшей школы в значительной мере определяется тем, насколько содержательно и мастерски читает он лекции. Обычно выделяют следующие основные элементы лекторского мастерства, которые делают его эффективным средством обучения и воспитания в вузе:

- научность, содержательность;
- связь теории с практикой;
- систематичность, последовательность и доступность обучения;
- умение достигать наибольшей взаимной связи с аудиторией, создание атмосферы сопереживания;
- воздействие личности лектора на аудиторию;
- умение организовывать самостоятельную работу обучающихся, возбудить интерес к работе с книгой, использованию электронной библиотеки и Интернет-ресурсов.

Лекция должна иметь четкую структуру и логику раскрытия последовательно излагаемых вопросов, необходимую идейно-теоретическую направленность, твердый теоретический и методический «стержень», законченный характер освещения определенной темы (или проблемы), тесную увязку с предыдущим материалом.



Лекция может быть:

- доказательной и аргументированной, содержать достаточное количество ярких и убедительных примеров, фактов, обоснований;

- проблемной, раскрывать противоречия и указывать пути их решения, ставить перед обучающимися вопросы для размышления.

- наглядной, сочетаться по возможности с демонстрацией аудиовизуальных материалов, макетов, моделей, образцов и т.д.

Не стоит забывать, что использование мультимедийной техники, компьютера с выходом в Интернет не способны заменить живой речи преподавателя.

В какой бы форме лекция не преподносилась, все же педагог с его методическими приемами доведения учебного материала будет по-прежнему оставаться центральной фигурой занятия, а умелое и рациональное использование им средств наглядности будет одним из ярких признаков мастерства наглядным и доступным для данной аудитории. Кроме этого, лекция должна:

- обладать внутренней убежденностью, силой логической аргументации и вызывать у обучающихся необходимый интерес познания, давать направления для самостоятельной работы обучающихся;

- отражать методическую обработку материала (выделение главных мыслей и положений, подчеркивание выводов, повторение их в различных формулировках);

- должна излагаться четким и ясным языком, содержать разъяснение всех вновь вводимых терминов и понятий.

### **Структура лекции**

Лекция состоит из трех основных частей: вступительной, основной и заключительной.

**Вступительная** часть определяет название темы, план и цель лекции. Она призвана заинтересовать и настроить аудиторию. В этой части лекции преподавателем излагается актуальность, основная идея, связь данной лекции с предыдущими занятиями, ее основные вопросы. Введение должно быть кратким и целенаправленным.

В **основной** части лекции реализуется научное содержание темы, все главные узловые вопросы, проводится вся система доказательств с использованием наиболее целесообразных методических приемов. Каждый учебный вопрос заканчивается краткими выводами, логически подводящими обучающихся к следующему вопросу лекции.

**Заключительная** часть имеет целью обобщать в кратких формулировках основные идеи лекции, логически завершая ее как целостное творение.

Каждая из структурных частей лекции чрезвычайно важна в доведении материала обучаемым, и сравнивать их по приоритетности просто некорректно. У каждой из них своя цель, специфика, временные рамки, особенности и сложности.

Лекция по своему структурному построению должна придерживаться данных общих правил. Однако отдельные виды лекций все же могут иметь свои особенности как по содержанию, так и по структуре, которые необходимо учитывать в последующем при составлении их планов.

### **Основные функции и виды лекции**

Лекции присущи три основные педагогические функции, которые определяют ее возможности в учебном процессе: познавательная, развивающая и организующая.

Познавательная функция выражается в возможности средствами лекции обеспечить слушателей основной научной информацией, необходимой для их профессиональной и исследовательской деятельности.

Развивающая функция лекции реализуется в непосредственном контакте обучающегося с преподавателем, становлении у обучающихся творческой мыслительной деятельности, обеспечивающей их профессионально-личностное развитие.

Организирующая функция предусматривает управление самостоятельной работой обучающихся, как в процессе занятия, так и во внеаудиторное время.

Выделяют четыре основных вида лекций применяемые для передачи теоретического материала: вводная, информационная, заключительная и обзорная.

**Вводная лекция** – один из наиболее важных и трудных видов лекции при чтении систематических курсов. От успеха этой лекции во многом зависит успех усвоения всего курса. Она может содержать:

**Вводная лекция** – один из наиболее важных и трудных видов лекции при чтении систематических курсов. От успеха этой лекции во многом зависит успех усвоения всего курса. Она может содержать:

- определение учебной дисциплины;
- краткую историческую справку о дисциплине;
- цели и задачи дисциплины, её роль в общей системе обучения и связь со смежными дисциплинами;
- основные проблемы (понятия и определения) данной науки;
- основную и дополнительную учебную литературу;
- особенности самостоятельной работы обучающихся над учебной дисциплиной и формы участия в научно-исследовательской работе;
- отчетность по курсу.

**Информационная лекция** ориентирована на изложение и объяснение обучающимся научной информации, подлежащей осмыслению и запоминанию. Это самый традиционный тип лекций в практике высшей школы.

**Заключительная лекция** предназначена для обобщения полученных знаний и раскрытия перспектив дальнейшего развития данной науки.

**Обзорная лекция** — это систематизация научных знаний на высоком уровне, допускающая большое число ассоциативных связей в процессе осмысления информации, излагаемой при раскрытии внутри предметной и меж предметной связей, исключая детализацию и конкретизацию. Как правило, стержень излагаемых теоретических положений составляет научно-понятийная и концептуальная основа всего курса или крупных его разделов.

В зависимости от предмета изучаемой дисциплины и дидактических целей могут быть использованы в учебном процессе проблемная лекция, лекция-визуализация, лекция-пресс-конференция, лекция с заранее запланированными ошибками, лекция вдвоем и др.

На **проблемной лекции** новое знание вводится через проблемность вопроса, задачи или ситуации. При этом процесс познания обучающихся в сотрудничестве и диалоге с преподавателем приближается к исследовательской деятельности. Содержание проблемы раскрывается путем организации поиска ее решения или суммирования и анализа традиционных и современных точек зрения.

**Лекция-визуализация** представляет собой визуальную форму подачи лекционного материала с использованием технических средств обучения или аудиовидеотехники (видео-лекция). Чтение такой лекции сводится к развернутому или краткому комментированию просматриваемых визуальных материалов.

**Лекция-пресс-конференция** проводится как научно-практическое занятие, с заранее поставленной проблемой и системой докладов, длительностью 5-10 минут. Каждое выступление представляет собой логически законченный текст, заранее подготовленный в рамках предложенной преподавателем программы. Совокупность представленных текстов позволит всесторонне осветить проблему. В конце лекции преподаватель подводит итоги самостоятельной работы и выступлений обучающихся, дополняя или уточняя предложенную информацию, формулирует основные выводы.

**Лекция вдвоем (или бинарная лекция)** - это разновидность чтения лекции в форме диалога двух преподавателей (либо как представителей двух научных школ, либо как теоретика

и практика). Необходимы: демонстрация культуры дискуссии, вовлечение в обсуждение проблемы обучающихся.

**Лекция с заранее запланированными ошибками** - рассчитана на стимулирование обучающихся к постоянному контролю предлагаемой информации (поиск ошибки: содержательной, методологической, орфографической). В конце лекции проводится диагностика слушателей и разбор сделанных ошибок.

**Лекция-консультация** может проходить по разным сценариям. Первый вариант осуществляется по типу «вопросы—ответы». Лектор отвечает в течение лекционного времени на вопросы обучающихся по всем разделу или всему курсу. Второй вариант такой лекции, представляемой по типу «вопросы—ответы—дискуссия», является тройным сочетанием: изложение новой учебной информации лектором, постановка вопросов и организация дискуссии в поиске ответов на поставленные вопросы».

Кроме рассмотренных видов лекций различают еще и такие лекции, как лекция – беседа, лекция – воспоминание, лекция-концерт, лекция-показ, лекция-экскурсия и др.

### **Порядок подготовки и проведения лекции**

Подготовка лекции начинается с разработки преподавателем структуры рабочего лекционного курса по конкретной дисциплине. Руководством здесь должна служить рабочая программа дисциплины (далее - РП, разработанная с учетом требований ФГОС ВО, учебного плана).

Структура лекционного курса обычно включает в себя вступительную, основную и заключительную части. Количество лекций в той или иной части определяется с учетом общего количества часов, отведенных для лекционной работы согласно учебному плану.

После определения структуры лекционного курса можно приступить к подготовке той или иной конкретной лекции. Методика работы над лекцией предполагает примерно следующие этапы:

- 1) отбор материала для лекции, составление списков основной и дополнительной литературы;
- 2) определение объема и содержания лекции;
- 3) выбор последовательности и логики изложения, написание конспекта;
- 4) подбор иллюстративного материала;
- 5) выработка манеры чтения лекции.

Отбор материала для лекции определяется ее темой. Лектору следует тщательно ознакомиться с содержанием темы в базовой учебной литературе, которой пользуются обучающийся, чтобы выяснить, какие аспекты изучаемой проблемы хорошо изложены, какие данные устарели и требуют корректировки. Следует обдумать обобщения, которые необходимо сделать, выделить спорные взгляды и четко сформировать свою точку зрения на них.

Определение объема и содержания лекции - второй важный этап подготовки лекции, определяющий темп изложения материала. Это обусловлено ограниченностью временных рамок, определяющих учебные часы на каждую дисциплину. Не рекомендуется идти по пути планирования чтения на лекциях всего предусмотренного программой материала в ущерб полноте изложения основных вопросов. Лекция должна содержать столько информации, сколько может быть усвоено аудиторией в отведенное время. Лекцию нужно разгружать от части материала, перенося его на самостоятельное изучение. Этот материал наряду с лекционным должен выноситься на экзамен. Если лекция будет прекрасно подготовлена, но перегружена фактическим (статистическим, и т.п.) материалом, то она будет малоэффективной и не достигнет поставленной цели. Кроме того, при выборе объема лекции необходимо учитывать возможность «среднего» обучающегося записать ту информацию, которую, по мнению преподавателя, он должен обязательно усвоить.

Приступая к решению вопроса об объеме и содержании лекции, следует учитывать ряд особенных, специфических черт этого вида занятий, в том числе и дидактическую характеристику лекции. Объем и содержание лекции зависят и от ряда классификационных

характеристик лекционного занятия. Существуют классификации лекций по различным основаниям:

- месту в лекционном или учебном курсе (вводная, установочная, обзорная, итоговая и др.);
- преимущественной форме обучения (лекции при очном, заочном и очно-заочном (вечернем) обучении);
- частоте общения лектора с аудиторией (разовая, систематическая, цикловая ит.п.);
- степени проблемности изложения материала (информационная, проблемная, дискуссия и т.п.).

Так, например, вводная лекция читается, как правило, в начале курса с целью дать обучающимся общее представление о его содержании, месте в учебном процессе и роли в их будущей практической деятельности. Вводная лекция в значительной степени может носить популярный характер и читаться монологически. На вводной лекции может быть дан список необходимой для работы литературы, разъяснено, какие вопросы будут изучены на семинарских занятиях, выделены проблемы, решение которых потребует особых усилий.

Очень полезен для установления интереса со стороны слушателей краткий рассказ об истории кафедры и ее научном потенциале, существующей научной школе по данному направлению, перспективах сотрудничества с кафедрой.

Содержание лекции должно отвечать ряду дидактических принципов. Основными из них являются: целостность, научность, доступность, систематичность и наглядность.

Целостность лекции обеспечивается созданием единой ее структуры, основанной на взаимосвязи задач занятия и содержания материала, предназначенного для усвоения обучающимися. В тех случаях, когда на одном занятии достигнуть такой целостности не представляется возможным, это должно быть специально обосновано лектором ссылками на предыдущее или последующее изложение, на литературные и другие источники.

Научность лекции предполагает соответствие материала основным положениям современной науки, абсолютное преобладание объективного фактора и доказательность выдвигаемых положений. Каждый тезис должен быть четко сформулированным и непротиворечивым. Прежде чем приступить к доказательству, необходимо выяснить, насколько тезис усвоен обучающимися. В ходе всего доказательства тезис должен оставаться неизменным.

Лектор должен стремиться к чистоте речи, избегать слов-паразитов («значит», «так сказать», «понимаете»). Принцип доступности лекции предполагает, что содержание учебного материала должно быть понятным, а объем этого материала посильным для «среднего» обучающегося.

Следование принципу систематичности требует соблюдения ряда педагогических правил. К ним, первую очередь, относят:

- взаимосвязь изучаемого материала с ранее изученным, постепенное повышение сложности рассматриваемых вопросов;
- взаимосвязь частей изучаемого материала;
- обобщение изученного материала;
- стройность изложения материала по содержанию и внешней форме его подачи, рубрикация курса, темы, вопроса;
- единообразие структуры построения материала.

Дидактический принцип наглядности в обучении основан на том, что ознакомление обучающихся с каким-либо новым явлением или предметом начинается с конкретного ощущения и восприятия, однако, массированное применение их на лекции ведет к повышенному утомлению обучающихся. Преподаватель должен очень четко представлять, на каком именно этапе лекции он будет использовать ту или иную наглядность, а также случаи отсутствия возможности ее использования по независящим от него причинам.

Выбор последовательности и логики изложения материала - следующий этап работы над лекцией. При составлении плана лекции лучше выделить самостоятельные разделы, после

каждого из которых желательно сделать обобщения. Выделить информацию, на которой необходимо сконцентрировать внимание слушателей. Определяя логику построения лекции, следует четко определить, каким методом изложения вы будете пользоваться - методом индукции, дедукции или аналогии.

Индуктивный метод состоит в движении от частного к общему. Индукция может быть полной, когда обобщение делается из анализа всех без исключения характеристик, параметров или других данных об изучаемом явлении или предмете. Недостатком ее является громоздкость, так как приходится иногда оперировать с большим числом данных. Поэтому более распространена индукция неполная, когда обобщения делают на основании некоторых (не исчерпывающих, но достаточных) данных.

Дедуктивный метод изложения состоит в движении от общего к частному. Дедукцией пользуются в том случае, если известна какая-либо общая закономерность и на ее основе подлежит анализу отдельные проявления этой закономерности.

Метод аналогии основан на вынесении заключения об изучаемом явлении по сходству с другими известными явлениями. Это сходство может быть установлено по нескольким признакам, которые должны быть существенными и характеризовать явление с различных сторон. Проводя аналогию, нужно устанавливать и развитие рассматриваемых явлений, что способствует объективности анализа. Следует избегать использования поверхностных признаков аналогии, так как это может привести к типичной ошибке, называемой «ложной аналогией».

Особое внимание следует уделить требованиям к конспектированию лекций. В методической литературе не существует единого правила к тому, как нужно записывать лекцию. Это зависит от индивидуальных особенностей требований преподавателей и индивидуальных качеств личности обучающихся. Формирование культуры ведения лекционных записей - важная педагогическая задача. Конспект полезен тогда, когда изначально ориентирован на одновременную со слушанием лекции мыслительную переработку материала, на выделение и фиксацию в тезисно-аргументированной форме главного содержания лекции.

Подбор иллюстрированного материала может быть немаловажным этапом подготовки лекции. Несмотря на разнообразие наглядных пособий, при их использовании следует соблюдать некоторые общие правила. Демонстрационный материал во всех случаях должен играть подчиненную роль, быть одним из аппаратов лектора, а не подменять содержания лекции. В каждый момент лекции необходимо демонстрировать только тот наглядный материал, который иллюстрирует излагаемые положения. Подбор иллюстративного материала может быть немаловажным этапом подготовки лекции. Таблицы, диапозитивы, рисунки, схемы необходимо не только тщательно отобрать, но определить и зафиксировать их последовательность при чтении лекции.

Выработка индивидуальной манеры чтения лекции — исключительно важный и длительный период в подготовке к лекционному занятию. Прежде всего, не следует никогда читать текст лекции. Надо стремиться к ведению активного диалога с аудиторией, держать себя непринужденно, свободно, уверенно, передвигаться по аудитории, следя за тем, успевают ли обучающийся записывать за вами. Целесообразно повторять наиболее важные положения, периодически менять тембр голоса, логические ударения, показывая этим важность раздела, мысли, вывода или обобщения. Это нужно заранее продумать при подготовке лекции, отметить в лекционной модели, например, подчеркивая те или иные блоки лекции цветными фломастерами.

**Заключительный этап работы** над текстом лекции - ее оформление. Абсолютное большинство начинающих лекторов подобранные материалы оформляет в виде конспектов. Более опытные преподаватели обходятся разного рода тезисными записями и планами. В педагогической литературе рекомендуется использовать лекционную модель (расширенный план лекции), которая используется при чтении лекции. Требования к организации и

проведению лекционных занятий:

- Организационно-методической базой проведения занятий является учебный план специальности. На основе него объем часов аудиторных занятий, отведенный для каждой учебной дисциплины, делится на часы лекционных, практических, лабораторных и других занятий соответствующими кафедрами, с указанием форм контроля текущей и промежуточной аттестации обучаемых.

- Преподаватель, назначенный для чтения лекций, обязан до начала учебного процесса подготовить учебно-методические материалы, необходимые для проведения лекционно-семинарских занятий. К ним относятся:

- рабочая программа учебной дисциплины с Приложением «Оценочные средства»;
- методические материалы по дисциплине для преподавателя и обучающихся

Разработанный комплект учебно-методических материалов предоставляется в бумажном и электронном виде, обсуждается на заседании кафедры перед началом учебного года и утверждается заместителем директора по УМР.

- Преподаватель обязан проводить лекционные занятия в строгом соответствии с годовым учебным графиком и утвержденным на его основе расписанием лекций.

Категорически запрещается:

- заканчивать лекционные занятия ранее или позже установленного в расписании времени;
- досрочно (до окончания семестра) завершать чтение курса;
- самовольно изменять время или место проведения лекционных занятий.

В случае возникновения объективной необходимости переноса занятий на другое время или в другую аудиторию, преподаватель обязан заблаговременно согласовать это изменение с отделом организации учебного процесса.

Не допускается отмена лекции. При возникновении форс- мажорных обстоятельств преподаватель, назначенный для чтения лекций, обязан заблаговременно информировать о невозможности проведения занятий с объяснением причины.

Преподаватель, проводящий лекционные занятия, обязан вести учет посещаемости обучающихся по журналам групп. В случае неявки обучающихся на лекцию преподаватель обязан незамедлительно информировать деканат.

## МЕТОДИЧЕСКИЕ РЕКОМЕНДАЦИИ ДЛЯ ПРЕПОДАВАТЕЛЯ ПО ОРГАНИЗАЦИИ И ПРОВЕДЕНИЮ ЗАНЯТИЙ СЕМИНАРСКОГО ТИПА

### **Введение**

Занятия семинарского типа - одна из форм систематических занятий, на которых обучающиеся под руководством преподавателя приобретают необходимые умения и навыки по тому или иному разделу определенной дисциплины, входящей в учебный план.

Кафедрам рекомендуется разработать сборники задач, упражнений, вопросов и заданий, сопровождающихся методическими указаниями применительно к конкретным дисциплинам.

*Цель* занятий семинарского типа - предоставление возможностей для углубленного изучения теории, овладения практическими навыками и выработки самостоятельного творческого мышления у обучающихся.

### **Задачи:**

- отражение в учебном процессе современных достижений науки;
- углубление теоретической и практической подготовки обучающихся;
- приближение учебного процесса к реальным условиям работы того или иного специалиста;
- формирование умения применять полученные знания на практике, осуществлять вычисления и расчеты;
- развитие инициативы и самостоятельности обучающихся;
- формирование навыков публичного выступления, способности представлять результаты проведенного исследования, умения вести дискуссию;
- контроль за освоением учебной дисциплины.

### **Функции занятий семинарского типа:**

- учебно-познавательная - закрепление, расширение, углубление знаний, полученных на лекциях и в ходе самостоятельных занятий;
- обучающая - школа публичного выступления, развитие навыков отбора и обобщения информации;
- стимулирующая - определенный стимул к дальнейшей пробе своих творческих сил и подготовке к более активной работе;
- воспитательная - формирование мировоззрения и убеждений, воспитание самостоятельности, научного поиска, самостоятельности, смелости;
- контролирующая - в проверке уровня знаний и качества самостоятельной работы обучающихся.

### *Обучение на занятиях семинарского типа направлено на:*

- обобщение, систематизацию, углубление, закрепление полученных теоретических знаний по дисциплине;
- формирование умений (аналитических, проектировочных, конструктивных и др.) применять полученные знания на практике;
- реализацию единства интеллектуальной, практической деятельности;
- формирование практических умений выполнять определенные действия, операции, необходимые в последующей профессиональной деятельности;
- выработку при решении поставленных задач таких профессионально значимых факторов, как самостоятельность, ответственность, точность.

**Рекомендации преподавателям для облегчения освоения обучающимся практических навыков в ходе практического (семинарского) занятия:**

1. Преподаватель составляет план каждого занятия, в который входит: определение

целей и задач, подбор материала к занятию, подбор литературы, рекомендуемой обучающимся к данной теме, разработка рекомендаций обучающимся по организации самостоятельной работы в ходе подготовки к занятию семинарского типа, распределение пунктов плана по времени, моделирование вступительной и заключительной частей семинара.

2. Тема занятия семинарского типа и основные вопросы обсуждения объявляются преподавателем заранее.

3. Преподаватель, ведущий занятия семинарского типа должен находиться в постоянном контакте с обучающимися.

4. Преподаватель может использовать любую из форм проведения занятий: обсуждение сообщений, докладов, рефератов, выполненных обучающимися по результатам учебных или научных исследований под руководством преподавателя, семинар-диспут, упражнения на самостоятельность мышления, письменная контрольная работа, коллоквиум, собеседование, решение ситуационных задач, кейсов, расчетных заданий и других современных технологий обучения. Выполнение расчетов, вычислений, работа с документацией, инструктивными справочниками, составление проектной, плановой и другой специальной документацией.

5. Состав заданий для занятия должен быть спланирован так, чтобы за отведенное время их выполнили большинство обучающихся.

6. Преподавателю следует направлять ход обсуждений на формирование навыков профессиональной полемики и закрепление обсуждаемого материала. На занятиях обучающиеся учатся грамотно излагать проблемы, свободно высказывать свои суждения, рассматривать ситуации, способствующие профессиональной компетенции.

7. Во время проведения занятий подводятся итоги самостоятельной работы обучающихся по усвоению обсуждаемой научной проблемы. Особое значение имеет ознакомление обучающегося с методикой работы с учебной и научной литературой, навыками ее использования при самостоятельной работе, при подготовке к занятиям.

8. При проведении занятий в интерактивной форме (деловая, ролевая игра, ток-шоу и т.п.) преподавателю необходимо продумать и довести до обучающихся правила проведения, роли, функции, схемы взаимодействия участников, а также систему оценивания.

9. Строить ход занятий следует таким образом, чтобы обучающийся, овладев первоначальными профессиональными навыками и умениями, смог в дальнейшем закрепить их в процессе практики и написания выпускной квалификационной работы.

При планировании состава и содержания занятий семинарского типа следует исходить из того, что все они имеют разные ведущие дидактические цели.

Практические работы направлены на формирование практических умений:

- учебных - решать задачи по физике, химии, математике и пр.;
- профессиональных - выполнять определенные действия, операции, необходимые в последующей профессиональной деятельности.

Семинарские занятия с целью овладения обучающимися общих и профессиональных компетенций, развития их личностных качеств.

В соответствии с ведущей дидактической целью содержанием занятий семинарского типа является:

- решение разного рода задач, в том числе профессиональных (анализ производственных ситуаций, решение ситуационных производственных задач,
- выполнение профессиональных функций в деловых играх и т.п.);
- выполнение вычислений, расчетов;
- работа с нормативными документами, инструктивными материалами, документами первичного учета и др.



Наряду с формированием умений и навыков в процессе практических занятий обобщаются, систематизируются, углубляются и конкретизируются теоретические знания, вырабатывается способность и готовность использовать теоретические знания на практике.

Содержанием семинарских занятий, в соответствии с ведущей дидактической целью, является подготовка докладов, выступлений, обзора материалов периодической печати и т.п. В процессе семинарских занятий формируются умения публичных выступлений, способность приобретать, высказывать и отстаивать собственные убеждения, систематизируется и расширяется объем знаний, реализуется региональный компонент, приобретаются навыки самостоятельной работы.

### **Организация и проведение занятий семинарского типа**

Практическое занятие проводится в учебных или компьютерных кабинетах. Продолжительностью 4 часа. В плане проведения практической работы указываются:

Семинарские занятия проводятся в учебных кабинетах. Продолжительностью, как правило, не менее 2-х академических часов. В плане проведения семинарского занятия указываются:

Планы проведения лабораторных работ, практических и семинарских занятий рассматриваются на заседаниях кафедры и утверждаются заведующим кафедрой.

Практические занятия могут носить:

– репродуктивный характер, в этом случае при их проведении обучающиеся пользуются подробными инструкциями, в которых определены пояснения к порядку выполнения работы;

– активный частично-поисковый характер - эти работы отличаются тем, что обучающиеся должны самостоятельно выбрать необходимое оборудование, способы выполнения работы по материалам инструктивной, справочной и др. литературы;

– интерактивный поисковый характер - такие работы характеризуются тем, что обучающиеся должны решить новую для них проблему, опираясь на имеющиеся теоретические знания.

Семинарские занятия могут проводиться в активной и интерактивной формах деловых игр, круглых столов, компьютерных симуляций, кейс-стади и пр., обеспечивающих максимальную активность обучающихся при обсуждении поставленных вопросов.

Для усиления профессиональной направленности практических и семинарских занятий рекомендуется проведение бинарных уроков. На таких занятиях, результаты лабораторных работ, практических и семинарских занятий, полученные на одной учебной дисциплине или профессиональном модуле являются основой для их выполнения на другой учебной дисциплине и профессиональном модуле.

Рекомендуется проведение сквозных практических работ на основе внутрипредметных связей, когда результаты, полученные в одной практической работе, используются при выполнении последующих практических работ по данной дисциплине.

Для повышения эффективности проведения практических занятий рекомендуется:

- разработка тестов входного контроля подготовленности обучающихся к их выполнению;

– разработка дифференцированных заданий на их выполнение с учетом индивидуальных особенностей обучающихся;

– максимальная организация самостоятельного выполнения обучающимися лабораторных работ, практических и семинарских занятий;

– использование бланков документов, инструктивных материалов;

– наличие материалов, позволяющих проконтролировать правильность выполнения обучающимися заданий расчетного характера.

# МЕТОДИЧЕСКИЕ МАТЕРИАЛЫ ДЛЯ ОБУЧАЮЩИХСЯ

## Методические рекомендации по самостоятельной работе

### Введение

Самостоятельная работа – часть учебного процесса, выполняемая обучающимися без посторонней помощи с целью усвоения, закрепления и совершенствования знаний, выработки соответствующих умений, приобретения практического опыта, формирования общекультурных, общепрофессиональных и профессиональных компетенций, составляющих содержание подготовки специалистов.

В образовательном процессе выделяют два вида самостоятельной работы:

1) Аудиторная – работа, выполняемая на учебных занятиях по заданию преподавателя;

2) Внеаудиторная – планируемая учебная, творческо-исследовательская работа, выполняемая вне занятий по заданию и при методическом руководстве преподавателя, но без его непосредственного участия.

Содержание и формы самостоятельной работы, обучающихся определяются в соответствии с ее целями:

#### Для овладения знаниями:

– чтение текста (учебника, первоисточника, дополнительной литературы, ресурсов Интернет);

- составление плана текста;
- графическое изображение структуры текста;
- составление электронной презентации;
- конспектирование текста;
- подготовка выписок из текста;
- работа со словарями и справочниками, ознакомление с нормативными документами;

– научно-исследовательская работа;

– использование компьютерной техники, интернета и др.;

#### Для закрепления и систематизации знаний:

– работа с конспектом лекций;

– работа над учебным материалом (учебника, первоисточника, дополнительной литературы, аудио- и видеозаписей);

- составление плана и тезисов ответа;
- составление таблиц для систематизации учебного материала;
- изучение нормативных материалов;
- ответы на контрольные вопросы;
- аналитическая обработка текста (аннотирование, рецензирование и др.);
- заполнение рабочих тетрадей, дневников практик;
- подготовка тезисов сообщений к выступлению на семинаре, конференции;
- подготовка рефератов, докладов, презентаций, эссе;
- составление резюме;
- написание истории болезни;
- составление библиографии, тематических кроссвордов и др.;

#### Для формирования умений:

- решение задач и упражнений по образцу;
- решение вариативных задач и упражнений;
- отработка манипуляций;
- выполнение расчетно-графических работ;
- решение ситуационных производственных (профессиональных) задач;

- подготовка к контрольным работам, практическим и лабораторным занятиям, семинарским занятиям, деловым играм, промежуточной аттестации;
- проектирование и моделирование разных видов и компонентов профессиональной деятельности;
- подготовка проектов;
- опытно-экспериментальная, научно-исследовательская работа;
- занятия в симуляционных классах, центрах;
- другие формы деятельности, в рамках формирования социокультурной среды, создания условий, необходимых для всестороннего развития и социализации личности, сохранения здоровья обучающихся, развития воспитательного компонента образовательного процесса.

## **Методические рекомендации для обучающихся по выполнению различных видов самостоятельной работы**

### **1. Составление плана**

План – это самая короткая форма оформления записей, которая не передаёт фактического содержания изучаемого материала, а лишь указывает схему его подачи и позволяет обучающимся:

- восстановить в памяти содержание источника;
- составить записи разного рода;
- ускорить проработку источника информации;
- организовать самоконтроль;
- сосредоточить внимание и стимулировать самостоятельную работу.

Составление плана при работе с текстом осуществляется по следующему алгоритму:

1. Прочитать текст целиком.
2. Разделить его на смысловые части.
3. Дать заголовки каждой части (заголовки должны отражать содержание части).

### **2. Составление тезисов**

Тезис – это положение, кратко излагающее какую-либо идею, а также одну из основных мыслей лекции, доклада и т.п.

Тезисы:

- повторяют, сжато формулируют и заключают написанное или изложенное устно;
- всегда имеют доказательства;
- всегда подразумевают аргументацию и выявляют суть содержания;
- позволяют обобщить материал.

Составление тезисов при работе с текстом осуществляется по следующему алгоритму:

1. Ознакомиться с содержанием материала.
2. Разбить текст на смысловые блоки.
3. Определить главную мысль каждой части.
4. Осмыслить суть этой мысли и передать её своими словами (или найти подходящую формулировку в тексте).
5. Тезисы необходимо нумеровать, чтобы сохранить логику авторских рассуждений.

### **3. Составление конспектов**

Конспект – это краткая запись содержания текста, выделение главных идей и положений. Основные требования к написанию конспекта: системность и логичность изложения материала, краткость, убедительность и доказательность.

Можно выделить следующие виды конспектов:

– **плановый**. При создании такого конспекта сначала пишется план текста, по каждому пункту которого даётся комментарий. Это могут быть цитаты или свободно изложенный текст.

– **тематический конспект**, является кратким изложением данной темы, раскрываемой по нескольким источникам.

– **текстуальный конспект**, представляет собой монтаж цитат, которые связаны логическими переходами.

– **свободный конспект**, включает в себя и цитаты, и собственные формулировки.

Составление конспекта может осуществляться по следующему алгоритму:

1. Прочитать текст, отметить в нём новые слова, непонятные места, имена, даты; составить перечень основных мыслей, содержащихся в тексте, составить простой план, который поможет группировать материал в соответствии с логикой изложения;

2. Выяснить в словаре значение новых непонятных слов, записать их в тетрадь или словарь в конце тетради;

3. Повторно прочитать текст, сочетая чтение с записью основных мыслей автора и их иллюстраций. Запись ведётся своими словами, без переписывания текста. Важно стремиться к краткости, пользуясь правилами записи текста;

4. Прочитать конспект ещё раз, доработать его.

### **4. Составление аннотации**

Аннотация – краткая характеристика текста (книги, статьи, рукописи), раскрывающая содержание и фиксирующая основные проблемы, затронутые в тексте, мнения, оценки, выводы автора.

Основные требования, предъявляемые к составлению аннотации, заключаются в следующем:

– композиция аннотации должна быть внутренне логична и может отличаться от композиции исходного текста;

– отбор сведений, формулирование выводов и их расположение зависят от характера аннотации;

– язык аннотации должен отличаться лаконичностью, простотой, ясностью;

– аннотация к статье оформляется на библиографической карточке, даётся без абзацев.

Аннотация имеет две обязательные части:

1. Содержит краткую характеристику текста и формулировку темы.

2. Перечисление основных положений текста и указание на адресата (читательскую аудиторию).

### **5. Составление рецензии и отзыва**

Отзыв – общая оценка, мнение, впечатление о работе, произведении без детального анализа. Рецензия – разбор и оценка какого-нибудь сочинения, работы, статьи, которая кратко, объективно воспроизводит взгляды автора; а также даёт развёрнутое научно-обоснованное оценочное отношение к ведущим идеям рецензируемого источника.

### **6. Составление доклада**

Доклад – публичное сообщение на определённую тему, способствующее формированию навыков исследовательской работы, стимулирующее познавательный интерес.

Составление доклада осуществляется по следующему алгоритму:

1. Подобрать литературу по изучаемой теме, познакомиться с её содержанием.
2. Пользуясь закладками, отметить наиболее существенные места и сделать выписки.
3. Используя рекомендации по составлению тематического конспекта и составленный план, написать доклад, в заключение которого обязательно выразить своё отношение к излагаемой теме и её содержанию.
4. Прочитать текст и отредактировать его.
5. Оформить его в соответствии с требованиями к оформлению. (При устном выступлении следует соблюдать требования к устной речи.)

## **7. Реферат**

Реферат – краткое изложение содержания книги, статьи или нескольких работ по общей тематике на основе классификации, обобщения, анализа, с формулировкой собственных выводов.

Рефераты классифицируются:

1) по полноте изложения:

- информативные (рефераты-конспекты);
- индикативные (рефераты-резюме);

2) по количеству реферируемых источников:

- монографические;
- обзорные;

3) по читательскому назначению:

- общие;
- ориентация на широкую аудиторию; характеристика содержания в целом;
- специализированные;
- ориентация на специалистов.

Структурные элементы реферата:

1. Титульный лист.
2. Содержание.
3. Введение.
4. Основная часть.
5. Заключение.
6. Список использованной литературы.
7. Приложения.

Титульный лист: Титульный лист является первой страницей и заполняется по определенным правилам (приложение).

Содержание: включает все разделы работы, а также наименования всех их подразделов и пунктов с указанием номеров страниц, с которых они начинаются.

Введение: обоснование темы реферата, её актуальность, значимость; перечисление вопросов, рассматриваемых в реферате; определение целей и задач работы; обзор источников и литературы.

Основная часть: основная часть имеет название, выражающее суть реферата; может состоять из двух-трёх разделов, которые тоже имеют название. В основной части глубоко и систематизировано излагается состояние изучаемого вопроса; приводятся противоречивые мнения, содержащиеся в различных источниках, которые анализируются и оцениваются с особой тщательностью.

Заключение (выводы автора и предложения): формулируются результаты анализа эволюции и тенденции развития рассматриваемого вопроса; даются предложения о способах решения существенных вопросов, пути применения результатов работы.

Список используемой литературы: содержит сведения об источниках, использованных автором в ходе работы над темой работы, которые оформляются в алфавитном порядке.

Приложения: таблицы, схемы, графики, фотографии, макеты, эскизы и т.п.

Основные требования, предъявляемые к реферату:

- точное изложение взглядов автора;
- изложение всех наиболее существенных моментов реферируемого источника
- соблюдение единого стиля изложения
- использование точного, краткого, литературного языка;
- логическая последовательность изложения;
- ограниченность объёма.

Приложение

### Образец оформления таблицы в тексте

Основным и конечным результатом педагогической деятельности является развитие личности, способностей и компетентности обучающихся. Одним из показателей являются результаты мониторинга успеваемости и качества знаний обучающихся. Эти данные размещаются в таблице 3, по которой можно проследить динамику процесса обучения.

Таблица 3 – Результаты обучения

Учебный год	Общее количество учащихся	Средний балл	% качества знаний	% успеваемости
2013	90	4,0	100 %	100 %
2014	94	4,5	100 %	100 %
2015	117	4,7	100 %	100 %

### Образец оформления простого рисунка в тексте

Основным и конечным результатом педагогической деятельности является развитие личности, способностей и компетентности обучающихся. Одним из показателей являются результаты мониторинга успеваемости и качества знаний.



Рис. 1 – Средний балл по преподаваемым дисциплинам за три года

На рис. 1 четко виден рост графиков среднего балла за последние три года по преподаваемым дисциплинам.

### Образец оформления сложного рисунка в тексте

Ширина периодонтальной щели колеблется от 0,1 до 0,55 мм. Направление пучков коллагеновых волокон периодонта неодинаково в различных его отделах. В устье зубной альвеолы (краевой периодонт) в удерживающем аппарате можно выделить зубодесневую, межзубную и зубоальвеолярную группы пучков волокон (Рис. 5).

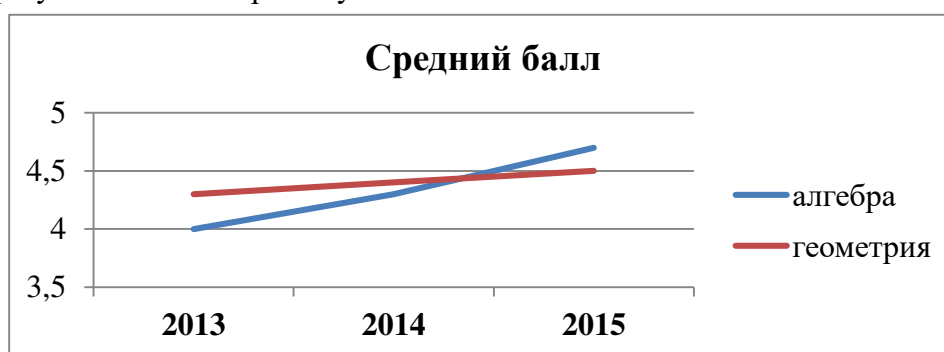

Рисунок 5 – Волокна периодонта

1 - межсосочковые; 2 - циркулярные; 3 - межзубные; 4 - зубодесневые

Зубодесневые волокна начинаются от цемента корня у дна десневого кармана и распространяются веерообразно кнаружи в соединительную ткань десны. Толщина пучков не превышает 0,1 мм.

#### **Образец оформления простого маркированного списка**

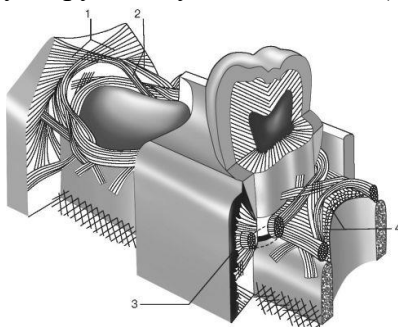
К опасным факторам экологического характера следует отнести следующие явления:

- ускоренное разрушение почвы и ее загрязнение тяжелыми металлами, другими вредными веществами;
- загрязнение и истощение водных ресурсов и т. п.

#### **Образец оформления простого нумерованного списка**

К опасным факторам экологического характера следует отнести следующие явления:

1. Ускоренное разрушение почвы и ее загрязнение тяжелыми металлами, другими вредными веществами;
2. Загрязнение атмосферы вредными химическими веществами, шумом, электромагнитными полями и ионизирующими излучениями;
3. Кислотные дожди;
4. Загрязнение и истощение водных ресурсов и т. п.

#### **Образец оформления сложного списка**

Можно выделить несколько факторов, влияющих на успех лечения:

1. Тщательное изучение исходной клинической картины:
  - линия улыбки (визуализация десневого края);
  - биотип мягких тканей (толстый, тонкий).
2. Планирование имплантологического лечения с ортопедической и хирургической точки зрения включает:
  - оценку возможности установки имплантатов в выгодное по ортопедическим показателям положение.

МИНИСТЕРСТВО ЗДРАВООХРАНЕНИЯ РОССИЙСКОЙ ФЕДЕРАЦИИ  
федеральное государственное бюджетное учреждение  
«Национальный медицинский исследовательский центр имени В.А. Алмазова»  
Министерства здравоохранения Российской Федерации  
(ФГБУ «НМИЦ им. В.А. Алмазова» Минздрава России)

ИНСТИТУТ МЕДИЦИНСКОГО ОБРАЗОВАНИЯ

ОДОБРЕНО  
Учебно-методическим советом  
ФГБУ «НМИЦ им. В.А. Алмазова»  
Минздрава России  
«15» октября 2024 г.  
Протокол №07/2024г.

УТВЕРЖДАЮ  
Генеральный директор  
ФГБУ «НМИЦ им. В.А. Алмазова»  
Минздрава России  
Е.В. Шляхто  
«25» октября 2024 г.

Заседание Ученого совета  
«25» октября 2024 г.  
Протокол № 10

**МЕТОДИЧЕСКИЕ МАТЕРИАЛЫ**

по дисциплине «**Информационные и компьютерные технологии в науке и образовании**»

специалитет по специальности  
**37.05.01 Клиническая психология**

Очная форма обучения

Санкт-Петербург  
2024



## ЛИСТ СОГЛАСОВАНИЯ

Методические материалы по дисциплине «Информационные и компьютерные технологии в науке и образовании» рассмотрена и одобрена на заседании кафедры математики и естественнонаучных дисциплин.

## СОДЕРЖАНИЕ

№п/п	Наименование методических материалов
1	МЕТОДИЧЕСКИЕ РЕКОМЕНДАЦИИ ДЛЯ ПРЕПОДАВАТЕЛЯ ПО ОРГАНИЗАЦИИ И ПРОВЕДЕНИЮ ЗАНЯТИЙ ЛЕКЦИОННОГО ТИПА
2	МЕТОДИЧЕСКИЕ РЕКОМЕНДАЦИИ ДЛЯ ПРЕПОДАВАТЕЛЯ ПО ОРГАНИЗАЦИИ И ПРОВЕДЕНИЮ ЗАНЯТИЙ СЕМИНАРСКОГО ТИПА
3	МЕТОДИЧЕСКИЕ МАТЕРИАЛЫ ДЛЯ ОБУЧАЮЩИХСЯ
3.1	Методические рекомендации по самостоятельной работе
3.2	Методические рекомендации для обучающихся по выполнению различных видов самостоятельной работы (с Приложением образцов)

## МЕТОДИЧЕСКИЕ РЕКОМЕНДАЦИИ ДЛЯ ПРЕПОДАВАТЕЛЯ ПО ОРГАНИЗАЦИИ И ПРОВЕДЕНИЮ ЗАНЯТИЙ ЛЕКЦИОННОГО ТИПА

### Введение

Занятие лекционного типа является одной из основных системообразующих форм организации учебного процесса. Лекция представляет собой систематическое, последовательное, монологическое изложение преподавателем - лектором учебного материала, как правило, теоретического характера. Такое занятие представляет собой элемент технологии представления учебного материала путем логически стройного, систематически последовательного и ясного изложения.

Лекция требует порой от лектора особого физического, умственного и душевного напряжения, энтузиазма. Заурядно прочитанная лекция никогда не вызовет оживления аудитории и, как правило, никогда не достигнет своей цели и будет забыта сразу же после своего прочтения. Аналогичными могут быть последствия и для лекции, автор которой не покажет высокого уровня знаний и профессионализм, не сумеет обосновать актуальности и необходимости учебного материала для практики.

Лекция - в переводе с латинского означает чтение, систематическое, последовательное изложение учебного материала, какого-либо вопроса, темы, раздела, предмета, методов науки. В общих чертах лекцию иногда определяют как полутора-двухчасовое систематизированное изложение важных проблем науки посредством живой и хорошо организованной речи.

Лекция составляет основу теоретического обучения и должна давать систематизированные основы научных знаний по дисциплине, раскрывать состояние и перспективы развития соответствующей области науки и техники, концентрировать внимание обучающихся на наиболее сложных и узловых вопросах, стимулировать их активную познавательную деятельность и способствовать формированию творческого мышления.

Цель лекции – организация целенаправленной познавательной деятельности обучающихся по овладению программным материалом учебной дисциплины. Чтение курса лекций позволяет дать связанное, последовательное изложение материала в соответствии с новейшими данными науки, сообщить слушателям основное содержание предмета в целостном, систематизированном виде.

Преподавание учебных дисциплин и междисциплинарных курсов осуществляется в соответствии с ФГОС ВО и учебным планом.

Ведущим методом в лекции выступает устное изложение учебного материала, с использованием мультимедийной и электронно-вычислительной техники, схем, плакатов и др.

Лекции читаются заведующим кафедрой, профессорами и доцентами.

Квалификация преподавателя высшей школы в значительной мере определяется тем, насколько содержательно и мастерски читает он лекции. Обычно выделяют следующие основные элементы лекторского мастерства, которые делают его эффективным средством обучения и воспитания в вузе:

- научность, содержательность;
- связь теории с практикой;
- систематичность, последовательность и доступность обучения;
- умение достигать наибольшей взаимной связи с аудиторией, создание атмосферы сопереживания;
- воздействие личности лектора на аудиторию;
- умение организовывать самостоятельную работу обучающихся, возбудить интерес к работе с книгой, использованию электронной библиотеки и Интернет-ресурсов.

Лекция должна иметь четкую структуру и логику раскрытия последовательно излагаемых вопросов, необходимую идейно-теоретическую направленность, твердый теоретический и методический «стержень», законченный характер освещения определенной темы (или проблемы), тесную увязку с предыдущим материалом.

Лекция может быть:

- доказательной и аргументированной, содержать достаточное количество ярких и убедительных примеров, фактов, обоснований;

- проблемной, раскрывать противоречия и указывать пути их решения, ставить перед обучающимися вопросы для размышления.

- наглядной, сочетаться по возможности с демонстрацией аудиовизуальных материалов, макетов, моделей, образцов и т.д.

Не стоит забывать, что использование мультимедийной техники, компьютера с выходом в Интернет не способны заменить живой речи преподавателя.

В какой бы форме лекция не преподносилась, все же педагог с его методическими приемами доведения учебного материала будет по-прежнему оставаться центральной фигурой занятия, а умелое и рациональное использование им средств наглядности будет одним из ярких признаков мастерства наглядным и доступным для данной аудитории. Кроме этого, лекция должна:

- обладать внутренней убежденностью, силой логической аргументации и вызывать у обучающихся необходимый интерес познания, давать направления для самостоятельной работы обучающихся;

- отражать методическую обработку материала (выделение главных мыслей и положений, подчеркивание выводов, повторение их в различных формулировках);

- должна излагаться четким и ясным языком, содержать разъяснение всех вновь вводимых терминов и понятий.

### **Структура лекции**

Лекция состоит из трех основных частей: вступительной, основной и заключительной.

**Вступительная** часть определяет название темы, план и цель лекции. Она призвана заинтересовать и настроить аудиторию. В этой части лекции преподавателем излагается актуальность, основная идея, связь данной лекции с предыдущими занятиями, ее основные вопросы. Введение должно быть кратким и целенаправленным.

В **основной** части лекции реализуется научное содержание темы, все главные узловые вопросы, проводится вся система доказательств с использованием наиболее целесообразных методических приемов. Каждый учебный вопрос заканчивается краткими выводами, логически подводящими обучающихся к следующему вопросу лекции.

**Заключительная** часть имеет целью обобщать в кратких формулировках основные идеи лекции, логически завершая ее как целостное творение.

Каждая из структурных частей лекции чрезвычайно важна в доведении материала обучаемым, и сравнивать их по приоритетности просто некорректно. У каждой из них своя цель, специфика, временные рамки, особенности и сложности.

Лекция по своему структурному построению должна придерживаться данных общих правил. Однако отдельные виды лекций все же могут иметь свои особенности как по содержанию, так и по структуре, которые необходимо учитывать в последующем при составлении их планов.

### **Основные функции и виды лекции**

Лекции присущи три основные педагогические функции, которые определяют ее возможности в учебном процессе: познавательная, развивающая и организующая.

Познавательная функция выражается в возможности средствами лекции обеспечить слушателей основной научной информацией, необходимой для их профессиональной и исследовательской деятельности.

Развивающая функция лекции реализуется в непосредственном контакте обучающегося с преподавателем, становлении у обучающихся творческой мыслительной деятельности, обеспечивающей их профессионально-личностное развитие.

Организирующая функция предусматривает управление самостоятельной работой обучающихся, как в процессе занятия, так и во внеаудиторное время.

Выделяют четыре основных вида лекций применяемые для передачи теоретического материала: вводная, информационная, заключительная и обзорная.

**Вводная лекция** – один из наиболее важных и трудных видов лекции при чтении систематических курсов. От успеха этой лекции во многом зависит успех усвоения всего курса. Она может содержать:

**Вводная лекция** – один из наиболее важных и трудных видов лекции при чтении систематических курсов. От успеха этой лекции во многом зависит успех усвоения всего курса. Она может содержать:

- определение учебной дисциплины;
- краткую историческую справку о дисциплине;
- цели и задачи дисциплины, её роль в общей системе обучения и связь со смежными дисциплинами;
- основные проблемы (понятия и определения) данной науки;
- основную и дополнительную учебную литературу;
- особенности самостоятельной работы обучающихся над учебной дисциплиной и формы участия в научно-исследовательской работе;
- отчетность по курсу.

**Информационная лекция** ориентирована на изложение и объяснение обучающимся научной информации, подлежащей осмыслению и запоминанию. Это самый традиционный тип лекций в практике высшей школы.

**Заключительная лекция** предназначена для обобщения полученных знаний и раскрытия перспектив дальнейшего развития данной науки.

**Обзорная лекция** — это систематизация научных знаний на высоком уровне, допускающая большое число ассоциативных связей в процессе осмысления информации, излагаемой при раскрытии внутри предметной и меж предметной связей, исключая детализацию и конкретизацию. Как правило, стержень излагаемых теоретических положений составляет научно-понятийная и концептуальная основа всего курса или крупных его разделов.

В зависимости от предмета изучаемой дисциплины и дидактических целей могут быть использованы в учебном процессе проблемная лекция, лекция-визуализация, лекция-пресс-конференция, лекция с заранее запланированными ошибками, лекция вдвоем и др.

На **проблемной лекции** новое знание вводится через проблемность вопроса, задачи или ситуации. При этом процесс познания обучающихся в сотрудничестве и диалоге с преподавателем приближается к исследовательской деятельности. Содержание проблемы раскрывается путем организации поиска ее решения или суммирования и анализа традиционных и современных точек зрения.

**Лекция-визуализация** представляет собой визуальную форму подачи лекционного материала с использованием технических средств обучения или аудиовидеотехники (видео-лекция). Чтение такой лекции сводится к развернутому или краткому комментированию просматриваемых визуальных материалов.

**Лекция-пресс-конференция** проводится как научно-практическое занятие, с заранее поставленной проблемой и системой докладов, длительностью 5-10 минут. Каждое выступление представляет собой логически законченный текст, заранее подготовленный в рамках предложенной преподавателем программы. Совокупность представленных текстов позволит всесторонне осветить проблему. В конце лекции преподаватель подводит итоги самостоятельной работы и выступлений обучающихся, дополняя или уточняя предложенную информацию, формулирует основные выводы.

**Лекция вдвоем (или бинарная лекция)** - это разновидность чтения лекции в форме диалога двух преподавателей (либо как представителей двух научных школ, либо как теоретика

и практика). Необходимы: демонстрация культуры дискуссии, вовлечение в обсуждение проблемы обучающихся.

**Лекция с заранее запланированными ошибками** - рассчитана на стимулирование обучающихся к постоянному контролю предлагаемой информации (поиск ошибки: содержательной, методологической, орфографической). В конце лекции проводится диагностика слушателей и разбор сделанных ошибок.

**Лекция-консультация** может проходить по разным сценариям. Первый вариант осуществляется по типу «вопросы—ответы». Лектор отвечает в течение лекционного времени на вопросы обучающихся по всем разделу или всему курсу. Второй вариант такой лекции, представляемой по типу «вопросы—ответы—дискуссия», является тройным сочетанием: изложение новой учебной информации лектором, постановка вопросов и организация дискуссии в поиске ответов на поставленные вопросы».

Кроме рассмотренных видов лекций различают еще и такие лекции, как лекция – беседа, лекция – воспоминание, лекция-концерт, лекция-показ, лекция-экскурсия и др.

### **Порядок подготовки и проведения лекции**

Подготовка лекции начинается с разработки преподавателем структуры рабочего лекционного курса по конкретной дисциплине. Руководством здесь должна служить рабочая программа дисциплины (далее - РП, разработанная с учетом требований ФГОС ВО, учебного плана).

Структура лекционного курса обычно включает в себя вступительную, основную и заключительную части. Количество лекций в той или иной части определяется с учетом общего количества часов, отведенных для лекционной работы согласно учебному плану.

После определения структуры лекционного курса можно приступить к подготовке той или иной конкретной лекции. Методика работы над лекцией предполагает примерно следующие этапы:

- 1) отбор материала для лекции, составление списков основной и дополнительной литературы;
- 2) определение объема и содержания лекции;
- 3) выбор последовательности и логики изложения, написание конспекта;
- 4) подбор иллюстративного материала;
- 5) выработка манеры чтения лекции.

Отбор материала для лекции определяется ее темой. Лектору следует тщательно ознакомиться с содержанием темы в базовой учебной литературе, которой пользуются обучающийся, чтобы выяснить, какие аспекты изучаемой проблемы хорошо изложены, какие данные устарели и требуют корректировки. Следует обдумать обобщения, которые необходимо сделать, выделить спорные взгляды и четко сформировать свою точку зрения на них.

Определение объема и содержания лекции - второй важный этап подготовки лекции, определяющий темп изложения материала. Это обусловлено ограниченностью временных рамок, определяющих учебные часы на каждую дисциплину. Не рекомендуется идти по пути планирования чтения на лекциях всего предусмотренного программой материала в ущерб полноте изложения основных вопросов. Лекция должна содержать столько информации, сколько может быть усвоено аудиторией в отведенное время. Лекцию нужно разгружать от части материала, перенося его на самостоятельное изучение. Этот материал наряду с лекционным должен выноситься на экзамен. Если лекция будет прекрасно подготовлена, но перегружена фактическим (статистическим, и т.п.) материалом, то она будет малоэффективной и не достигнет поставленной цели. Кроме того, при выборе объема лекции необходимо учитывать возможность «среднего» обучающегося записать ту информацию, которую, по мнению преподавателя, он должен обязательно усвоить.

Приступая к решению вопроса об объеме и содержании лекции, следует учитывать ряд особенных, специфических черт этого вида занятий, в том числе и дидактическую характеристику лекции. Объем и содержание лекции зависят и от ряда классификационных

характеристик лекционного занятия. Существуют классификации лекций по различным основаниям:

- месту в лекционном или учебном курсе (вводная, установочная, обзорная, итоговая и др.);
- преимущественной форме обучения (лекции при очном, заочном и очно-заочном (вечернем) обучении);
- частоте общения лектора с аудиторией (разовая, систематическая, цикловая ит.п.);
- степени проблемности изложения материала (информационная, проблемная, дискуссия и т.п.).

Так, например, вводная лекция читается, как правило, в начале курса с целью дать обучающимся общее представление о его содержании, месте в учебном процессе и роли в их будущей практической деятельности. Вводная лекция в значительной степени может носить популярный характер и читаться монологически. На вводной лекции может быть дан список необходимой для работы литературы, разъяснено, какие вопросы будут изучены на семинарских занятиях, выделены проблемы, решение которых потребует особых усилий.

Очень полезен для установления интереса со стороны слушателей краткий рассказ об истории кафедры и ее научном потенциале, существующей научной школе по данному направлению, перспективах сотрудничества с кафедрой.

Содержание лекции должно отвечать ряду дидактических принципов. Основными из них являются: целостность, научность, доступность, систематичность и наглядность.

Целостность лекции обеспечивается созданием единой ее структуры, основанной на взаимосвязи задач занятия и содержания материала, предназначенного для усвоения обучающимися. В тех случаях, когда на одном занятии достигнуть такой целостности не представляется возможным, это должно быть специально обосновано лектором ссылками на предыдущее или последующее изложение, на литературные и другие источники.

Научность лекции предполагает соответствие материала основным положениям современной науки, абсолютное преобладание объективного фактора и доказательность выдвигаемых положений. Каждый тезис должен быть четко сформулированным и непротиворечивым. Прежде чем приступить к доказательству, необходимо выяснить, насколько тезис усвоен обучающимися. В ходе всего доказательства тезис должен оставаться неизменным.

Лектор должен стремиться к чистоте речи, избегать слов-паразитов («значит», «так сказать», «понимаете»). Принцип доступности лекции предполагает, что содержание учебного материала должно быть понятным, а объем этого материала посильным для «среднего» обучающегося.

Следование принципу систематичности требует соблюдения ряда педагогических правил. К ним, первую очередь, относят:

- взаимосвязь изучаемого материала с ранее изученным, постепенное повышение сложности рассматриваемых вопросов;
- взаимосвязь частей изучаемого материала;
- обобщение изученного материала;
- стройность изложения материала по содержанию и внешней форме его подачи, рубрикация курса, темы, вопроса;
- единообразие структуры построения материала.

Дидактический принцип наглядности в обучении основан на том, что ознакомление обучающихся с каким-либо новым явлением или предметом начинается с конкретного ощущения и восприятия, однако, массированное применение их на лекции ведет к повышенному утомлению обучающихся. Преподаватель должен очень четко представлять, на каком именно этапе лекции он будет использовать ту или иную наглядность, а также случаи отсутствия возможности ее использования по независящим от него причинам.

Выбор последовательности и логики изложения материала - следующий этап работы над лекцией. При составлении плана лекции лучше выделить самостоятельные разделы, после

каждого из которых желательно сделать обобщения. Выделить информацию, на которой необходимо сконцентрировать внимание слушателей. Определяя логику построения лекции, следует четко определить, каким методом изложения вы будете пользоваться - методом индукции, дедукции или аналогии.

Индуктивный метод состоит в движении от частного к общему. Индукция может быть полной, когда обобщение делается из анализа всех без исключения характеристик, параметров или других данных об изучаемом явлении или предмете. Недостатком ее является громоздкость, так как приходится иногда оперировать с большим числом данных. Поэтому более распространена индукция неполная, когда обобщения делают на основании некоторых (не исчерпывающих, но достаточных) данных.

Дедуктивный метод изложения состоит в движении от общего к частному. Дедукцией пользуются в том случае, если известна какая-либо общая закономерность и на ее основе подлежат анализу отдельные проявления этой закономерности.

Метод аналогии основан на вынесении заключения об изучаемом явлении по сходству с другими известными явлениями. Это сходство может быть установлено по нескольким признакам, которые должны быть существенными и характеризовать явление с различных сторон. Проводя аналогию, нужно устанавливать и развитие рассматриваемых явлений, что способствует объективности анализа. Следует избегать использования поверхностных признаков аналогии, так как это может привести к типичной ошибке, называемой «ложной аналогией».

Особое внимание следует уделить требованиям к конспектированию лекций. В методической литературе не существует единого правила к тому, как нужно записывать лекцию. Это зависит от индивидуальных особенностей требований преподавателей и индивидуальных качеств личности обучающихся. Формирование культуры ведения лекционных записей - важная педагогическая задача. Конспект полезен тогда, когда изначально ориентирован на одновременную со слушанием лекции мыслительную переработку материала, на выделение и фиксацию в тезисно-аргументированной форме главного содержания лекции.

Подбор иллюстрированного материала может быть немаловажным этапом подготовки лекции. Несмотря на разнообразие наглядных пособий, при их использовании следует соблюдать некоторые общие правила. Демонстрационный материал во всех случаях должен играть подчиненную роль, быть одним из аппаратов лектора, а не подменять содержания лекции. В каждый момент лекции необходимо демонстрировать только тот наглядный материал, который иллюстрирует излагаемые положения. Подбор иллюстративного материала может быть немаловажным этапом подготовки лекции. Таблицы, диапозитивы, рисунки, схемы необходимо не только тщательно отобрать, но определить и зафиксировать их последовательность при чтении лекции.

Выработка индивидуальной манеры чтения лекции — исключительно важный и длительный период в подготовке к лекционному занятию. Прежде всего, не следует никогда читать текст лекции. Надо стремиться к ведению активного диалога с аудиторией, держать себя непринужденно, свободно, уверенно, передвигаться по аудитории, следя за тем, успевают ли обучающийся записывать за вами. Целесообразно повторять наиболее важные положения, периодически менять тембр голоса, логические ударения, показывая этим важность раздела, мысли, вывода или обобщения. Это нужно заранее продумать при подготовке лекции, отметить в лекционной модели, например, подчеркивая те или иные блоки лекции цветными фломастерами.

**Заключительный этап работы** над текстом лекции - ее оформление. Абсолютное большинство начинающих лекторов подобранные материалы оформляет в виде конспектов. Более опытные преподаватели обходятся разного рода тезисными записями и планами. В педагогической литературе рекомендуется использовать лекционную модель (расширенный план лекции), которая используется при чтении лекции. Требования к организации и



проведению лекционных занятий:

- Организационно-методической базой проведения занятий является учебный план специальности. На основе него объем часов аудиторных занятий, отведенный для каждой учебной дисциплины, делится на часы лекционных, практических, лабораторных и других занятий соответствующими кафедрами, с указанием форм контроля текущей и промежуточной аттестации обучаемых.

- Преподаватель, назначенный для чтения лекций, обязан до начала учебного процесса подготовить учебно-методические материалы, необходимые для проведения лекционно-семинарских занятий. К ним относятся:

- рабочая программа учебной дисциплины с Приложением «Оценочные средства»;
- методические материалы по дисциплине для преподавателя и обучающихся

Разработанный комплект учебно-методических материалов предоставляется в бумажном и электронном виде, обсуждается на заседании кафедры перед началом учебного года и утверждается заместителем директора по УМР.

- Преподаватель обязан проводить лекционные занятия в строгом соответствии с годовым учебным графиком и утвержденным на его основе расписанием лекций.

Категорически запрещается:

- заканчивать лекционные занятия ранее или позже установленного в расписании времени;
- досрочно (до окончания семестра) завершать чтение курса;
- самовольно изменять время или место проведения лекционных занятий.

В случае возникновения объективной необходимости переноса занятий на другое время или в другую аудиторию, преподаватель обязан заблаговременно согласовать это изменение с отделом организации учебного процесса.

Не допускается отмена лекции. При возникновении форс- мажорных обстоятельств преподаватель, назначенный для чтения лекций, обязан заблаговременно информировать о невозможности проведения занятий с объяснением причины.

Преподаватель, проводящий лекционные занятия, обязан вести учет посещаемости обучающихся по журналам групп. В случае неявки обучающихся на лекцию преподаватель обязан незамедлительно информировать деканат.

## **МЕТОДИЧЕСКИЕ РЕКОМЕНДАЦИИ ДЛЯ ПРЕПОДАВАТЕЛЯ ПО ОРГАНИЗАЦИИ И ПРОВЕДЕНИЮ ЗАНЯТИЙ СЕМИНАРСКОГО ТИПА**

### **Введение**

Занятия семинарского типа - одна из форм систематических занятий, на которых обучающиеся под руководством преподавателя приобретают необходимые умения и навыки по тому или иному разделу определенной дисциплины, входящей в учебный план.

Кафедрам рекомендуется разработать сборники задач, упражнений, вопросов и заданий, сопровождающихся методическими указаниями применительно к конкретным дисциплинам.

*Цель* занятий семинарского типа - предоставление возможностей для углубленного изучения теории, овладения практическими навыками и выработки самостоятельного творческого мышления у обучающихся.

### ***Задачи:***

- отражение в учебном процессе современных достижений науки;
- углубление теоретической и практической подготовки обучающихся;
- приближение учебного процесса к реальным условиям работы того или иного специалиста;
- формирование умения применять полученные знания на практике, осуществлять вычисления и расчеты;
- развитие инициативы и самостоятельности обучающихся;
- формирование навыков публичного выступления, способности представлять результаты проведенного исследования, умения вести дискуссию;
- контроль за освоением учебной дисциплины.

### ***Функции занятий семинарского типа:***

- учебно-познавательная - закрепление, расширение, углубление знаний, полученных на лекциях и в ходе самостоятельных занятий;
- обучающая - школа публичного выступления, развитие навыков отбора и обобщения информации;
- стимулирующая - определенный стимул к дальнейшей пробе своих творческих сил и подготовке к более активной работе;
- воспитательная - формирование мировоззрения и убеждений, воспитание самостоятельности, научного поиска, самостоятельности, смелости;
- контролирующая - в проверке уровня знаний и качества самостоятельной работы обучающихся.

### ***Обучение на занятиях семинарского типа направлено на:***

- обобщение, систематизацию, углубление, закрепление полученных теоретических знаний по дисциплине;
- формирование умений (аналитических, проектировочных, конструктивных и др.) применять полученные знания на практике;
- реализацию единства интеллектуальной, практической деятельности;
- формирование практических умений выполнять определенные действия, операции, необходимые в последующей профессиональной деятельности;
- выработку при решении поставленных задач таких профессионально значимых факторов, как самостоятельность, ответственность, точность.

**Рекомендации преподавателям для облегчения освоения обучающимся практических навыков в ходе практического (семинарского) занятия:**

1. Преподаватель составляет план каждого занятия, в который входит: определение

целей и задач, подбор материала к занятию, подбор литературы, рекомендуемой обучающимся к данной теме, разработка рекомендаций обучающимся по организации самостоятельной работы в ходе подготовки к занятию семинарского типа, распределение пунктов плана по времени, моделирование вступительной и заключительной частей семинара.

2. Тема занятия семинарского типа и основные вопросы обсуждения объявляются преподавателем заранее.

3. Преподаватель, ведущий занятия семинарского типа должен находиться в постоянном контакте с обучающимися.

4. Преподаватель может использовать любую из форм проведения занятий: обсуждение сообщений, докладов, рефератов, выполненных обучающимися по результатам учебных или научных исследований под руководством преподавателя, семинар-диспут, упражнения на самостоятельность мышления, письменная контрольная работа, коллоквиум, собеседование, решение ситуационных задач, кейсов, расчетных заданий и других современных технологий обучения. Выполнение расчетов, вычислений, работа с документацией, инструктивными справочниками, составление проектной, плановой и другой специальной документации.

5. Состав заданий для занятия должен быть спланирован так, чтобы за отведенное время их выполнили большинство обучающихся.

6. Преподавателю следует направлять ход обсуждений на формирование навыков профессиональной полемики и закрепление обсуждаемого материала. На занятиях обучающиеся учатся грамотно излагать проблемы, свободно высказывать свои суждения, рассматривать ситуации, способствующие профессиональной компетенции.

7. Во время проведения занятий подводятся итоги самостоятельной работы обучающихся по усвоению обсуждаемой научной проблемы. Особое значение имеет ознакомление обучающегося с методикой работы с учебной и научной литературой, навыками ее использования при самостоятельной работе, при подготовке к занятиям.

8. При проведении занятий в интерактивной форме (деловая, ролевая игра, ток-шоу и т.п.) преподавателю необходимо продумать и довести до обучающихся правила проведения, роли, функции, схемы взаимодействия участников, а также систему оценивания.

9. Строить ход занятий следует таким образом, чтобы обучающийся, овладев первоначальными профессиональными навыками и умениями, смог в дальнейшем закрепить их в процессе практики и написания выпускной квалификационной работы.

При планировании состава и содержания занятий семинарского типа следует исходить из того, что все они имеют разные ведущие дидактические цели.

Практические работы направлены на формирование практических умений:

- учебных - решать задачи по физике, химии, математике и пр.;
- профессиональных - выполнять определенные действия, операции, необходимые в последующей профессиональной деятельности.

Семинарские занятия с целью овладения обучающимися общих и профессиональных компетенций, развития их личностных качеств.

В соответствии с ведущей дидактической целью содержанием занятий семинарского типа является:

- решение разного рода задач, в том числе профессиональных (анализ производственных ситуаций, решение ситуационных производственных задач,
- выполнение профессиональных функций в деловых играх и т.п.);
- выполнение вычислений, расчетов;
- работа с нормативными документами, инструктивными материалами, документами первичного учета и др.

Наряду с формированием умений и навыков в процессе практических занятий обобщаются, систематизируются, углубляются и конкретизируются теоретические знания, вырабатывается способность и готовность использовать теоретические знания на практике.

Содержанием семинарских занятий, в соответствии с ведущей дидактической целью, является подготовка докладов, выступлений, обзора материалов периодической печати и т.п. В процессе семинарских занятий формируются умения публичных выступлений, способность приобретать, высказывать и отстаивать собственные убеждения, систематизируется и расширяется объем знаний, реализуется региональный компонент, приобретаются навыки самостоятельной работы.

### **Организация и проведение занятий семинарского типа**

Практическое занятие проводится в учебных или компьютерных кабинетах. Продолжительностью 4 часа. В плане проведения практической работы указываются:

Семинарские занятия проводятся в учебных кабинетах. Продолжительностью, как правило, не менее 2-х академических часов. В плане проведения семинарского занятия указываются:

Планы проведения лабораторных работ, практических и семинарских занятий рассматриваются на заседаниях кафедры и утверждаются заведующим кафедрой.

Практические занятия могут носить:

– репродуктивный характер, в этом случае при их проведении обучающиеся пользуются подробными инструкциями, в которых определены пояснения к порядку выполнения работы;

– активный частично-поисковый характер - эти работы отличаются тем, что обучающиеся должны самостоятельно выбрать необходимое оборудование, способы выполнения работы по материалам инструктивной, справочной и др. литературы;

– интерактивный поисковый характер - такие работы характеризуются тем, что обучающиеся должны решить новую для них проблему, опираясь на имеющиеся теоретические знания.

Семинарские занятия могут проводиться в активной и интерактивной формах деловых игр, круглых столов, компьютерных симуляций, кейс-стади и пр., обеспечивающих максимальную активность обучающихся при обсуждении поставленных вопросов.

Для усиления профессиональной направленности практических и семинарских занятий рекомендуется проведение бинарных уроков. На таких занятиях, результаты лабораторных работ, практических и семинарских занятий, полученные на одной учебной дисциплине или профессиональном модуле являются основой для их выполнения на другой учебной дисциплине и профессиональном модуле.

Рекомендуется проведение сквозных практических работ на основе внутрипредметных связей, когда результаты, полученные в одной практической работе, используются при выполнении последующих практических работ по данной дисциплине.

Для повышения эффективности проведения практических занятий рекомендуется:

- разработка тестов входного контроля подготовленности обучающихся к их выполнению;

– разработка дифференцированных заданий на их выполнение с учетом индивидуальных особенностей обучающихся;

– максимальная организация самостоятельного выполнения обучающимися лабораторных работ, практических и семинарских занятий;

– использование бланков документов, инструктивных материалов;

– наличие материалов, позволяющих проконтролировать правильность выполнения обучающимися заданий расчетного характера.

# МЕТОДИЧЕСКИЕ МАТЕРИАЛЫ ДЛЯ ОБУЧАЮЩИХСЯ

## Методические рекомендации по самостоятельной работе

### Введение

Самостоятельная работа – часть учебного процесса, выполняемая обучающимися без посторонней помощи с целью усвоения, закрепления и совершенствования знаний, выработки соответствующих умений, приобретения практического опыта, формирования общекультурных, общепрофессиональных и профессиональных компетенций, составляющих содержание подготовки специалистов.

В образовательном процессе выделяют два вида самостоятельной работы:

1) Аудиторная – работа, выполняемая на учебных занятиях по заданию преподавателя;

2) Внеаудиторная – планируемая учебная, творческо-исследовательская работа, выполняемая вне занятий по заданию и при методическом руководстве преподавателя, но без его непосредственного участия.

Содержание и формы самостоятельной работы, обучающихся определяются в соответствии с ее целями:

#### Для овладения знаниями:

– чтение текста (учебника, первоисточника, дополнительной литературы, ресурсов Интернет);

- составление плана текста;
- графическое изображение структуры текста;
- составление электронной презентации;
- конспектирование текста;
- подготовка выписок из текста;
- работа со словарями и справочниками, ознакомление с нормативными документами;

- научно-исследовательская работа;
- использование компьютерной техники, интернета и др.;

#### Для закрепления и систематизации знаний:

– работа с конспектом лекций;

– работа над учебным материалом (учебника, первоисточника, дополнительной литературы, аудио- и видеозаписей);

- составление плана и тезисов ответа;
- составление таблиц для систематизации учебного материала;
- изучение нормативных материалов;
- ответы на контрольные вопросы;
- аналитическая обработка текста (аннотирование, рецензирование и др.);
- заполнение рабочих тетрадей, дневников практик;
- подготовка тезисов сообщений к выступлению на семинаре, конференции;
- подготовка рефератов, докладов, презентаций, эссе;
- составление резюме;
- написание истории болезни;
- составление библиографии, тематических кроссвордов и др.;

#### Для формирования умений:

- решение задач и упражнений по образцу;
- решение вариативных задач и упражнений;
- отработка манипуляций;
- выполнение расчетно-графических работ;
- решение ситуационных производственных (профессиональных) задач;

- подготовка к контрольным работам, практическим и лабораторным занятиям, семинарским занятиям, деловым играм, промежуточной аттестации;
- проектирование и моделирование разных видов и компонентов профессиональной деятельности;
- подготовка проектов;
- опытно-экспериментальная, научно-исследовательская работа;
- занятия в симуляционных классах, центрах;
- другие формы деятельности, в рамках формирования социокультурной среды, создания условий, необходимых для всестороннего развития и социализации личности, сохранения здоровья обучающихся, развития воспитательного компонента образовательного процесса.

## **Методические рекомендации для обучающихся по выполнению различных видов самостоятельной работы**

### **1. Составление плана**

План – это самая короткая форма оформления записей, которая не передаёт фактического содержания изучаемого материала, а лишь указывает схему его подачи и позволяет обучающимся:

- восстановить в памяти содержание источника;
- составить записи разного рода;
- ускорить проработку источника информации;
- организовать самоконтроль;
- сосредоточить внимание и стимулировать самостоятельную работу.

Составление плана при работе с текстом осуществляется по следующему алгоритму:

1. Прочитать текст целиком.
2. Разделить его на смысловые части.
3. Дать заголовки каждой части (заголовки должны отражать содержание части).

### **2. Составление тезисов**

Тезис – это положение, кратко излагающее какую-либо идею, а также одну из основных мыслей лекции, доклада и т.п.

Тезисы:

- повторяют, сжато формулируют и заключают написанное или изложенное устно;
- всегда имеют доказательства;
- всегда подразумевают аргументацию и выявляют суть содержания;
- позволяют обобщить материал.

Составление тезисов при работе с текстом осуществляется по следующему алгоритму:

1. Ознакомиться с содержанием материала.
2. Разбить текст на смысловые блоки.
3. Определить главную мысль каждой части.
4. Осмыслить суть этой мысли и передать её своими словами (или найти подходящую формулировку в тексте).
5. Тезисы необходимо нумеровать, чтобы сохранить логику авторских рассуждений.

### **3. Составление конспектов**

Конспект – это краткая запись содержания текста, выделение главных идей и положений. Основные требования к написанию конспекта: системность и логичность изложения материала, краткость, убедительность и доказательность.

Можно выделить следующие виды конспектов:

– **плановый**. При создании такого конспекта сначала пишется план текста, по каждому пункту которого даётся комментарий. Это могут быть цитаты или свободно изложенный текст.

– **тематический конспект**, является кратким изложением данной темы, раскрываемой по нескольким источникам.

– **текстуальный конспект**, представляет собой монтаж цитат, которые связаны логическими переходами.

– **свободный конспект**, включает в себя и цитаты, и собственные формулировки.

Составление конспекта может осуществляться по следующему алгоритму:

1. Прочитать текст, отметить в нём новые слова, непонятные места, имена, даты; составить перечень основных мыслей, содержащихся в тексте, составить простой план, который поможет группировать материал в соответствии с логикой изложения;

2. Выяснить в словаре значение новых непонятных слов, записать их в тетрадь или словарь в конце тетради;

3. Повторно прочитать текст, сочетая чтение с записью основных мыслей автора и их иллюстраций. Запись ведётся своими словами, без переписывания текста. Важно стремиться к краткости, пользуясь правилами записи текста;

4. Прочитать конспект ещё раз, доработать его.

### **4. Составление аннотации**

Аннотация – краткая характеристика текста (книги, статьи, рукописи), раскрывающая содержание и фиксирующая основные проблемы, затронутые в тексте, мнения, оценки, выводы автора.

Основные требования, предъявляемые к составлению аннотации, заключаются в следующем:

– композиция аннотации должна быть внутренне логична и может отличаться от композиции исходного текста;

– отбор сведений, формулирование выводов и их расположение зависят от характера аннотации;

– язык аннотации должен отличаться лаконичностью, простотой, ясностью;

– аннотация к статье оформляется на библиографической карточке, даётся без абзацев.

Аннотация имеет две обязательные части:

1. Содержит краткую характеристику текста и формулировку темы.

2. Перечисление основных положений текста и указание на адресата (читательскую аудиторию).

### **5. Составление рецензии и отзыва**

Отзыв – общая оценка, мнение, впечатление о работе, произведении без детального анализа. Рецензия – разбор и оценка какого-нибудь сочинения, работы, статьи, которая кратко, объективно воспроизводит взгляды автора; а также даёт развёрнутое научно-обоснованное оценочное отношение к ведущим идеям рецензируемого источника.

### **6. Составление доклада**

Доклад – публичное сообщение на определённую тему, способствующее формированию навыков исследовательской работы, стимулирующее познавательный интерес.

Составление доклада осуществляется по следующему алгоритму:

1. Подобрать литературу по изучаемой теме, познакомиться с её содержанием.
2. Пользуясь закладками, отметить наиболее существенные места и сделать выписки.
3. Используя рекомендации по составлению тематического конспекта и составленный план, написать доклад, в заключение которого обязательно выразить своё отношение к излагаемой теме и её содержанию.
4. Прочитать текст и отредактировать его.
5. Оформить его в соответствии с требованиями к оформлению. (При устном выступлении следует соблюдать требования к устной речи.)

## **7. Реферат**

Реферат – краткое изложение содержания книги, статьи или нескольких работ по общей тематике на основе классификации, обобщения, анализа, с формулировкой собственных выводов.

Рефераты классифицируются:

1) по полноте изложения:

- информативные (рефераты-конспекты);
- индикативные (рефераты-резюме);

2) по количеству реферируемых источников:

- монографические;
- обзорные;

3) по читательскому назначению:

- общие;
- ориентация на широкую аудиторию; характеристика содержания в целом;
- специализированные;
- ориентация на специалистов.

Структурные элементы реферата:

1. Титульный лист.
2. Содержание.
3. Введение.
4. Основная часть.
5. Заключение.
6. Список использованной литературы.
7. Приложения.

Титульный лист: Титульный лист является первой страницей и заполняется по определенным правилам (приложение).

Содержание: включает все разделы работы, а также наименования всех их подразделов и пунктов с указанием номеров страниц, с которых они начинаются.

Введение: обоснование темы реферата, её актуальность, значимость; перечисление вопросов, рассматриваемых в реферате; определение целей и задач работы; обзор источников и литературы.

Основная часть: основная часть имеет название, выражающее суть реферата; может состоять из двух-трёх разделов, которые тоже имеют название. В основной части глубоко и систематизировано излагается состояние изучаемого вопроса; приводятся противоречивые мнения, содержащиеся в различных источниках, которые анализируются и оцениваются с особой тщательностью.

Заключение (выводы автора и предложения): формулируются результаты анализа эволюции и тенденции развития рассматриваемого вопроса; даются предложения о способах решения существенных вопросов, пути применения результатов работы.



Список используемой литературы: содержит сведения об источниках, использованных автором в ходе работы над темой работы, которые оформляются в алфавитном порядке.

Приложения: таблицы, схемы, графики, фотографии, макеты, эскизы и т.п.

Основные требования, предъявляемые к реферату:

- точное изложение взглядов автора;
- изложение всех наиболее существенных моментов реферируемого источника
- соблюдение единого стиля изложения
- использование точного, краткого, литературного языка;
- логическая последовательность изложения;
- ограниченность объёма.

Приложение

### Образец оформления таблицы в тексте

Основным и конечным результатом педагогической деятельности является развитие личности, способностей и компетентности обучающихся. Одним из показателей являются результаты мониторинга успеваемости и качества знаний обучающихся. Эти данные размещаются в таблице 3, по которой можно проследить динамику процесса обучения.

Таблица 3 – Результаты обучения

Учебный год	Общее количество учащихся	Средний балл	% качества знаний	% успеваемости
2013	90	4,0	100 %	100 %
2014	94	4,5	100 %	100 %
2015	117	4,7	100 %	100 %

### Образец оформления простого рисунка в тексте

Основным и конечным результатом педагогической деятельности является развитие личности, способностей и компетентности обучающихся. Одним из показателей являются результаты мониторинга успеваемости и качества знаний.



Рис. 1 – Средний балл по преподаваемым дисциплинам за три года

На рис. 1 четко виден рост графиков среднего балла за последние три года по преподаваемым дисциплинам.

### Образец оформления сложного рисунка в тексте

Ширина периодонтальной щели колеблется от 0,1 до 0,55 мм. Направление пучков коллагеновых волокон периодонта неодинаково в различных его отделах. В устье зубной альвеолы (краевой периодонт) в удерживающем аппарате можно выделить зубодесневую, межзубную и зубоальвеолярную группы пучков волокон (Рис. 5).

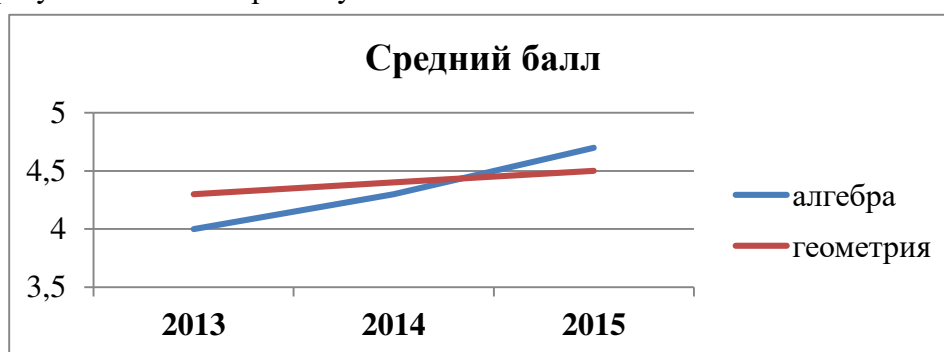

Рисунок 5 – Волокна периодонта

1 - межсосочковые; 2 - циркулярные; 3 - межзубные; 4 - зубодесневые

Зубодесневые волокна начинаются от цемента корня у дна десневого кармана и распространяются веерообразно кнаружи в соединительную ткань десны. Толщина пучков не превышает 0,1 мм.

#### **Образец оформления простого маркированного списка**

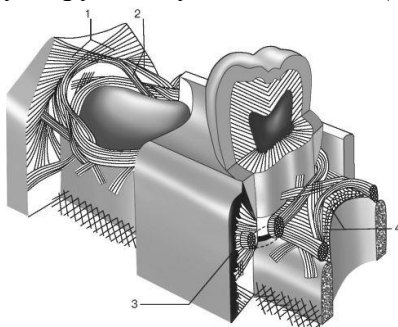
К опасным факторам экологического характера следует отнести следующие явления:

- ускоренное разрушение почвы и ее загрязнение тяжелыми металлами, другими вредными веществами;
- загрязнение и истощение водных ресурсов и т. п.

#### **Образец оформления простого нумерованного списка**

К опасным факторам экологического характера следует отнести следующие явления:

1. Ускоренное разрушение почвы и ее загрязнение тяжелыми металлами, другими вредными веществами;
2. Загрязнение атмосферы вредными химическими веществами, шумом, электромагнитными полями и ионизирующими излучениями;
3. Кислотные дожди;
4. Загрязнение и истощение водных ресурсов и т. п.

#### **Образец оформления сложного списка**

Можно выделить несколько факторов, влияющих на успех лечения:

1. Тщательное изучение исходной клинической картины:
  - линия улыбки (визуализация десневого края);
  - биотип мягких тканей (толстый, тонкий).
2. Планирование имплантологического лечения с ортопедической и хирургической точки зрения включает:
  - оценку возможности установки имплантатов в выгодное по ортопедическим показателям положение.

МИНИСТЕРСТВО ЗДРАВООХРАНЕНИЯ РОССИЙСКОЙ ФЕДЕРАЦИИ  
федеральное государственное бюджетное учреждение  
«Национальный медицинский исследовательский центр имени В.А. Алмазова»  
Министерства здравоохранения Российской Федерации  
(ФГБУ «НМИЦ им. В.А. Алмазова» Минздрава России)

ИНСТИТУТ МЕДИЦИНСКОГО ОБРАЗОВАНИЯ

ОДОБРЕНО  
Учебно-методическим советом  
ФГБУ «НМИЦ им. В.А. Алмазова»  
Минздрава России  
«15» октября 2024 г.  
Протокол №07/2024г.

УТВЕРЖДАЮ  
Генеральный директор  
ФГБУ «НМИЦ им. В.А. Алмазова»  
Минздрава России  
Е.В. Шляхто  
«25» октября 2024 г.

Заседание Ученого совета  
«25» октября 2024 г.  
Протокол № 10

**МЕТОДИЧЕСКИЕ МАТЕРИАЛЫ**

по дисциплине «Биостатистика и математическое моделирование»

специалитет по специальности  
**37.05.01 Клиническая психология**

Очная форма обучения

Санкт-Петербург  
2024

## ЛИСТ СОГЛАСОВАНИЯ

Методические материалы по дисциплине «Биостатистика и математическое моделирование» рассмотрена и одобрена на заседании кафедры математики и естественнонаучных дисциплин.

## СОДЕРЖАНИЕ

№п/п	Наименование методических материалов
1	МЕТОДИЧЕСКИЕ РЕКОМЕНДАЦИИ ДЛЯ ПРЕПОДАВАТЕЛЯ ПО ОРГАНИЗАЦИИ И ПРОВЕДЕНИЮ ЗАНЯТИЙ ЛЕКЦИОННОГО ТИПА
2	МЕТОДИЧЕСКИЕ РЕКОМЕНДАЦИИ ДЛЯ ПРЕПОДАВАТЕЛЯ ПО ОРГАНИЗАЦИИ И ПРОВЕДЕНИЮ ЗАНЯТИЙ СЕМИНАРСКОГО ТИПА
3	МЕТОДИЧЕСКИЕ МАТЕРИАЛЫ ДЛЯ ОБУЧАЮЩИХСЯ
3.1	Методические рекомендации по самостоятельной работе
3.2	Методические рекомендации для обучающихся по выполнению различных видов самостоятельной работы (с Приложением образцов)

## МЕТОДИЧЕСКИЕ РЕКОМЕНДАЦИИ ДЛЯ ПРЕПОДАВАТЕЛЯ ПО ОРГАНИЗАЦИИ И ПРОВЕДЕНИЮ ЗАНЯТИЙ ЛЕКЦИОННОГО ТИПА

### Введение

Занятие лекционного типа является одной из основных системообразующих форм организации учебного процесса. Лекция представляет собой систематическое, последовательное, монологическое изложение преподавателем - лектором учебного материала, как правило, теоретического характера. Такое занятие представляет собой элемент технологии представления учебного материала путем логически стройного, систематически последовательного и ясного изложения.

Лекция требует порой от лектора особого физического, умственного и душевного напряжения, энтузиазма. Заурядно прочитанная лекция никогда не вызовет оживления аудитории и, как правило, никогда не достигнет своей цели и будет забыта сразу же после своего прочтения. Аналогичными могут быть последствия и для лекции, автор которой не покажет высокого уровня знаний и профессионализм, не сумеет обосновать актуальности и необходимости учебного материала для практики.

Лекция - в переводе с латинского означает чтение, систематическое, последовательное изложение учебного материала, какого-либо вопроса, темы, раздела, предмета, методов науки. В общих чертах лекцию иногда определяют как полутора-двухчасовое систематизированное изложение важных проблем науки посредством живой и хорошо организованной речи.

Лекция составляет основу теоретического обучения и должна давать систематизированные основы научных знаний по дисциплине, раскрывать состояние и перспективы развития соответствующей области науки и техники, концентрировать внимание обучающихся на наиболее сложных и узловых вопросах, стимулировать их активную познавательную деятельность и способствовать формированию творческого мышления.

Цель лекции – организация целенаправленной познавательной деятельности обучающихся по овладению программным материалом учебной дисциплины. Чтение курса лекций позволяет дать связанное, последовательное изложение материала в соответствии с новейшими данными науки, сообщить слушателям основное содержание предмета в целостном, систематизированном виде.

Преподавание учебных дисциплин и междисциплинарных курсов осуществляется в соответствии с ФГОС ВО и учебным планом.

Ведущим методом в лекции выступает устное изложение учебного материала, с использованием мультимедийной и электронно-вычислительной техники, схем, плакатов и др.

Лекции читаются заведующим кафедрой, профессорами и доцентами.

Квалификация преподавателя высшей школы в значительной мере определяется тем, насколько содержательно и мастерски читает он лекции. Обычно выделяют следующие основные элементы лекторского мастерства, которые делают его эффективным средством обучения и воспитания в вузе:

- научность, содержательность;
- связь теории с практикой;
- систематичность, последовательность и доступность обучения;
- умение достигать наибольшей взаимной связи с аудиторией, создание атмосферы сопереживания;
- воздействие личности лектора на аудиторию;
- умение организовывать самостоятельную работу обучающихся, возбудить интерес к работе с книгой, использованию электронной библиотеки и Интернет-ресурсов.

Лекция должна иметь четкую структуру и логику раскрытия последовательно излагаемых вопросов, необходимую идейно-теоретическую направленность, твердый теоретический и методический «стержень», законченный характер освещения определенной темы (или проблемы), тесную увязку с предыдущим материалом.

Лекция может быть:

- доказательной и аргументированной, содержать достаточное количество ярких и убедительных примеров, фактов, обоснований;

- проблемной, раскрывать противоречия и указывать пути их решения, ставить перед обучающимися вопросы для размышления.

- наглядной, сочетаться по возможности с демонстрацией аудиовизуальных материалов, макетов, моделей, образцов и т.д.

Не стоит забывать, что использование мультимедийной техники, компьютера с выходом в Интернет не способны заменить живой речи преподавателя.

В какой бы форме лекция не преподносилась, все же педагог с его методическими приемами доведения учебного материала будет по-прежнему оставаться центральной фигурой занятия, а умелое и рациональное использование им средств наглядности будет одним из ярких признаков мастерства наглядным и доступным для данной аудитории. Кроме этого, лекция должна:

- обладать внутренней убежденностью, силой логической аргументации и вызывать у обучающихся необходимый интерес познания, давать направления для самостоятельной работы обучающихся;

- отражать методическую обработку материала (выделение главных мыслей и положений, подчеркивание выводов, повторение их в различных формулировках);

- должна излагаться четким и ясным языком, содержать разъяснение всех вновь вводимых терминов и понятий.

### **Структура лекции**

Лекция состоит из трех основных частей: вступительной, основной и заключительной.

**Вступительная** часть определяет название темы, план и цель лекции. Она призвана заинтересовать и настроить аудиторию. В этой части лекции преподавателем излагается актуальность, основная идея, связь данной лекции с предыдущими занятиями, ее основные вопросы. Введение должно быть кратким и целенаправленным.

В **основной** части лекции реализуется научное содержание темы, все главные узловые вопросы, проводится вся система доказательств с использованием наиболее целесообразных методических приемов. Каждый учебный вопрос заканчивается краткими выводами, логически подводящими обучающихся к следующему вопросу лекции.

**Заключительная** часть имеет целью обобщать в кратких формулировках основные идеи лекции, логически завершая ее как целостное творение.

Каждая из структурных частей лекции чрезвычайно важна в доведении материала обучаемым, и сравнивать их по приоритетности просто некорректно. У каждой из них своя цель, специфика, временные рамки, особенности и сложности.

Лекция по своему структурному построению должна придерживаться данных общих правил. Однако отдельные виды лекций все же могут иметь свои особенности как по содержанию, так и по структуре, которые необходимо учитывать в последующем при составлении их планов.

### **Основные функции и виды лекции**

Лекции присущи три основные педагогические функции, которые определяют ее возможности в учебном процессе: познавательная, развивающая и организующая.

Познавательная функция выражается в возможности средствами лекции обеспечить слушателей основной научной информацией, необходимой для их профессиональной и исследовательской деятельности.

Развивающая функция лекции реализуется в непосредственном контакте обучающегося с преподавателем, становлении у обучающихся творческой мыслительной деятельности, обеспечивающей их профессионально-личностное развитие.

Организирующая функция предусматривает управление самостоятельной работой обучающихся, как в процессе занятия, так и во внеаудиторное время.

Выделяют четыре основных вида лекций применяемые для передачи теоретического материала: вводная, информационная, заключительная и обзорная.

**Вводная лекция** – один из наиболее важных и трудных видов лекции при чтении систематических курсов. От успеха этой лекции во многом зависит успех усвоения всего курса. Она может содержать:

**Вводная лекция** – один из наиболее важных и трудных видов лекции при чтении систематических курсов. От успеха этой лекции во многом зависит успех усвоения всего курса. Она может содержать:

- определение учебной дисциплины;
- краткую историческую справку о дисциплине;
- цели и задачи дисциплины, её роль в общей системе обучения и связь со смежными дисциплинами;
- основные проблемы (понятия и определения) данной науки;
- основную и дополнительную учебную литературу;
- особенности самостоятельной работы обучающихся над учебной дисциплиной и формы участия в научно-исследовательской работе;
- отчетность по курсу.

**Информационная лекция** ориентирована на изложение и объяснение обучающимся научной информации, подлежащей осмыслению и запоминанию. Это самый традиционный тип лекций в практике высшей школы.

**Заключительная лекция** предназначена для обобщения полученных знаний и раскрытия перспектив дальнейшего развития данной науки.

**Обзорная лекция** — это систематизация научных знаний на высоком уровне, допускающая большое число ассоциативных связей в процессе осмысления информации, излагаемой при раскрытии внутри предметной и меж предметной связей, исключая детализацию и конкретизацию. Как правило, стержень излагаемых теоретических положений составляет научно-понятийная и концептуальная основа всего курса или крупных его разделов.

В зависимости от предмета изучаемой дисциплины и дидактических целей могут быть использованы в учебном процессе проблемная лекция, лекция-визуализация, лекция-пресс-конференция, лекция с заранее запланированными ошибками, лекция вдвоем и др.

На **проблемной лекции** новое знание вводится через проблемность вопроса, задачи или ситуации. При этом процесс познания обучающихся в сотрудничестве и диалоге с преподавателем приближается к исследовательской деятельности. Содержание проблемы раскрывается путем организации поиска ее решения или суммирования и анализа традиционных и современных точек зрения.

**Лекция-визуализация** представляет собой визуальную форму подачи лекционного материала с использованием технических средств обучения или аудиовидеотехники (видео-лекция). Чтение такой лекции сводится к развернутому или краткому комментированию просматриваемых визуальных материалов.

**Лекция-пресс-конференция** проводится как научно-практическое занятие, с заранее поставленной проблемой и системой докладов, длительностью 5-10 минут. Каждое выступление представляет собой логически законченный текст, заранее подготовленный в рамках предложенной преподавателем программы. Совокупность представленных текстов позволит всесторонне осветить проблему. В конце лекции преподаватель подводит итоги самостоятельной работы и выступлений обучающихся, дополняя или уточняя предложенную информацию, формулирует основные выводы.

**Лекция вдвоем (или бинарная лекция)** - это разновидность чтения лекции в форме диалога двух преподавателей (либо как представителей двух научных школ, либо как теоретика



и практика). Необходимы: демонстрация культуры дискуссии, вовлечение в обсуждение проблемы обучающихся.

**Лекция с заранее запланированными ошибками** - рассчитана на стимулирование обучающихся к постоянному контролю предлагаемой информации (поиск ошибки: содержательной, методологической, орфографической). В конце лекции проводится диагностика слушателей и разбор сделанных ошибок.

**Лекция-консультация** может проходить по разным сценариям. Первый вариант осуществляется по типу «вопросы—ответы». Лектор отвечает в течение лекционного времени на вопросы обучающихся по всем разделу или всему курсу. Второй вариант такой лекции, представляемой по типу «вопросы—ответы—дискуссия», является тройным сочетанием: изложение новой учебной информации лектором, постановка вопросов и организация дискуссии в поиске ответов на поставленные вопросы».

Кроме рассмотренных видов лекций различают еще и такие лекции, как лекция – беседа, лекция – воспоминание, лекция-концерт, лекция-показ, лекция-экскурсия и др.

### **Порядок подготовки и проведения лекции**

Подготовка лекции начинается с разработки преподавателем структуры рабочего лекционного курса по конкретной дисциплине. Руководством здесь должна служить рабочая программа дисциплины (далее - РП, разработанная с учетом требований ФГОС ВО, учебного плана).

Структура лекционного курса обычно включает в себя вступительную, основную и заключительную части. Количество лекций в той или иной части определяется с учетом общего количества часов, отведенных для лекционной работы согласно учебному плану.

После определения структуры лекционного курса можно приступить к подготовке той или иной конкретной лекции. Методика работы над лекцией предполагает примерно следующие этапы:

- 1) отбор материала для лекции, составление списков основной и дополнительной литературы;
- 2) определение объема и содержания лекции;
- 3) выбор последовательности и логики изложения, написание конспекта;
- 4) подбор иллюстративного материала;
- 5) выработка манеры чтения лекции.

Отбор материала для лекции определяется ее темой. Лектору следует тщательно ознакомиться с содержанием темы в базовой учебной литературе, которой пользуются обучающийся, чтобы выяснить, какие аспекты изучаемой проблемы хорошо изложены, какие данные устарели и требуют корректировки. Следует обдумать обобщения, которые необходимо сделать, выделить спорные взгляды и четко сформировать свою точку зрения на них.

Определение объема и содержания лекции - второй важный этап подготовки лекции, определяющий темп изложения материала. Это обусловлено ограниченностью временных рамок, определяющих учебные часы на каждую дисциплину. Не рекомендуется идти по пути планирования чтения на лекциях всего предусмотренного программой материала в ущерб полноте изложения основных вопросов. Лекция должна содержать столько информации, сколько может быть усвоено аудиторией в отведенное время. Лекцию нужно разгружать от части материала, перенося его на самостоятельное изучение. Этот материал наряду с лекционным должен выноситься на экзамен. Если лекция будет прекрасно подготовлена, но перегружена фактическим (статистическим, и т.п.) материалом, то она будет малоэффективной и не достигнет поставленной цели. Кроме того, при выборе объема лекции необходимо учитывать возможность «среднего» обучающегося записать ту информацию, которую, по мнению преподавателя, он должен обязательно усвоить.

Приступая к решению вопроса об объеме и содержании лекции, следует учитывать ряд особенных, специфических черт этого вида занятий, в том числе и дидактическую характеристику лекции. Объем и содержание лекции зависят и от ряда классификационных

характеристик лекционного занятия. Существуют классификации лекций по различным основаниям:

- месту в лекционном или учебном курсе (вводная, установочная, обзорная, итоговая и др.);
- преимущественной форме обучения (лекции при очном, заочном и очно-заочном (вечернем) обучении);
- частоте общения лектора с аудиторией (разовая, систематическая, цикловая ит.п.);
- степени проблемности изложения материала (информационная, проблемная, дискуссия и т.п.).

Так, например, вводная лекция читается, как правило, в начале курса с целью дать обучающимся общее представление о его содержании, месте в учебном процессе и роли в их будущей практической деятельности. Вводная лекция в значительной степени может носить популярный характер и читаться монологически. На вводной лекции может быть дан список необходимой для работы литературы, разъяснено, какие вопросы будут изучены на семинарских занятиях, выделены проблемы, решение которых потребует особых усилий.

Очень полезен для установления интереса со стороны слушателей краткий рассказ об истории кафедры и ее научном потенциале, существующей научной школе по данному направлению, перспективах сотрудничества с кафедрой.

Содержание лекции должно отвечать ряду дидактических принципов. Основными из них являются: целостность, научность, доступность, систематичность и наглядность.

Целостность лекции обеспечивается созданием единой ее структуры, основанной на взаимосвязи задач занятия и содержания материала, предназначенного для усвоения обучающимися. В тех случаях, когда на одном занятии достигнуть такой целостности не представляется возможным, это должно быть специально обосновано лектором ссылками на предыдущее или последующее изложение, на литературные и другие источники.

Научность лекции предполагает соответствие материала основным положениям современной науки, абсолютное преобладание объективного фактора и доказательность выдвигаемых положений. Каждый тезис должен быть четко сформулированным и непротиворечивым. Прежде чем приступить к доказательству, необходимо выяснить, насколько тезис усвоен обучающимися. В ходе всего доказательства тезис должен оставаться неизменным.

Лектор должен стремиться к чистоте речи, избегать слов-паразитов («значит», «так сказать», «понимаете»). Принцип доступности лекции предполагает, что содержание учебного материала должно быть понятным, а объем этого материала посильным для «среднего» обучающегося.

Следование принципу систематичности требует соблюдения ряда педагогических правил. К ним, первую очередь, относят:

- взаимосвязь изучаемого материала с ранее изученным, постепенное повышение сложности рассматриваемых вопросов;
- взаимосвязь частей изучаемого материала;
- обобщение изученного материала;
- стройность изложения материала по содержанию и внешней форме его подачи, рубрикация курса, темы, вопроса;
- единообразие структуры построения материала.

Дидактический принцип наглядности в обучении основан на том, что ознакомление обучающихся с каким-либо новым явлением или предметом начинается с конкретного ощущения и восприятия, однако, массированное применение их на лекции ведет к повышенному утомлению обучающихся. Преподаватель должен очень четко представлять, на каком именно этапе лекции он будет использовать ту или иную наглядность, а также случаи отсутствия возможности ее использования по независящим от него причинам.

Выбор последовательности и логики изложения материала - следующий этап работы над лекцией. При составлении плана лекции лучше выделить самостоятельные разделы, после

каждого из которых желательно сделать обобщения. Выделить информацию, на которой необходимо сконцентрировать внимание слушателей. Определяя логику построения лекции, следует четко определить, каким методом изложения вы будете пользоваться - методом индукции, дедукции или аналогии.

Индуктивный метод состоит в движении от частного к общему. Индукция может быть полной, когда обобщение делается из анализа всех без исключения характеристик, параметров или других данных об изучаемом явлении или предмете. Недостатком ее является громоздкость, так как приходится иногда оперировать с большим числом данных. Поэтому более распространена индукция неполная, когда обобщения делают на основании некоторых (не исчерпывающих, но достаточных) данных.

Дедуктивный метод изложения состоит в движении от общего к частному. Дедукцией пользуются в том случае, если известна какая-либо общая закономерность и на ее основе подлежат анализу отдельные проявления этой закономерности.

Метод аналогии основан на вынесении заключения об изучаемом явлении по сходству с другими известными явлениями. Это сходство может быть установлено по нескольким признакам, которые должны быть существенными и характеризовать явление с различных сторон. Проводя аналогию, нужно устанавливать и развитие рассматриваемых явлений, что способствует объективности анализа. Следует избегать использования поверхностных признаков аналогии, так как это может привести к типичной ошибке, называемой «ложной аналогией».

Особое внимание следует уделить требованиям к конспектированию лекций. В методической литературе не существует единого правила к тому, как нужно записывать лекцию. Это зависит от индивидуальных особенностей требований преподавателей и индивидуальных качеств личности обучающихся. Формирование культуры ведения лекционных записей - важная педагогическая задача. Конспект полезен тогда, когда изначально ориентирован на одновременную со слушанием лекции мыслительную переработку материала, на выделение и фиксацию в тезисно-аргументированной форме главного содержания лекции.

Подбор иллюстрированного материала может быть немаловажным этапом подготовки лекции. Несмотря на разнообразие наглядных пособий, при их использовании следует соблюдать некоторые общие правила. Демонстрационный материал во всех случаях должен играть подчиненную роль, быть одним из аппаратов лектора, а не подменять содержания лекции. В каждый момент лекции необходимо демонстрировать только тот наглядный материал, который иллюстрирует излагаемые положения. Подбор иллюстративного материала может быть немаловажным этапом подготовки лекции. Таблицы, диапозитивы, рисунки, схемы необходимо не только тщательно отобрать, но определить и зафиксировать их последовательность при чтении лекции.

Выработка индивидуальной манеры чтения лекции — исключительно важный и длительный период в подготовке к лекционному занятию. Прежде всего, не следует никогда читать текст лекции. Надо стремиться к ведению активного диалога с аудиторией, держать себя непринужденно, свободно, уверенно, передвигаться по аудитории, следя за тем, успевают ли обучающийся записывать за вами. Целесообразно повторять наиболее важные положения, периодически менять тембр голоса, логические ударения, показывая этим важность раздела, мысли, вывода или обобщения. Это нужно заранее продумать при подготовке лекции, отметить в лекционной модели, например, подчеркивая те или иные блоки лекции цветными фломастерами.

**Заключительный этап работы** над текстом лекции - ее оформление. Абсолютное большинство начинающих лекторов подобранные материалы оформляет в виде конспектов. Более опытные преподаватели обходятся разного рода тезисными записями и планами. В педагогической литературе рекомендуется использовать лекционную модель (расширенный план лекции), которая используется при чтении лекции. Требования к организации и

проведению лекционных занятий:

- Организационно-методической базой проведения занятий является учебный план специальности. На основе него объем часов аудиторных занятий, отведенный для каждой учебной дисциплины, делится на часы лекционных, практических, лабораторных и других занятий соответствующими кафедрами, с указанием форм контроля текущей и промежуточной аттестации обучаемых.

- Преподаватель, назначенный для чтения лекций, обязан до начала учебного процесса подготовить учебно-методические материалы, необходимые для проведения лекционно-семинарских занятий. К ним относятся:

- рабочая программа учебной дисциплины с Приложением «Оценочные средства»;
- методические материалы по дисциплине для преподавателя и обучающихся

Разработанный комплект учебно-методических материалов предоставляется в бумажном и электронном виде, обсуждается на заседании кафедры перед началом учебного года и утверждается заместителем директора по УМР.

- Преподаватель обязан проводить лекционные занятия в строгом соответствии с годовым учебным графиком и утвержденным на его основе расписанием лекций.

Категорически запрещается:

- заканчивать лекционные занятия ранее или позже установленного в расписании времени;
- досрочно (до окончания семестра) завершать чтение курса;
- самовольно изменять время или место проведения лекционных занятий.

В случае возникновения объективной необходимости переноса занятий на другое время или в другую аудиторию, преподаватель обязан заблаговременно согласовать это изменение с отделом организации учебного процесса.

Не допускается отмена лекции. При возникновении форс- мажорных обстоятельств преподаватель, назначенный для чтения лекций, обязан заблаговременно информировать о невозможности проведения занятий с объяснением причины.

Преподаватель, проводящий лекционные занятия, обязан вести учет посещаемости обучающихся по журналам групп. В случае неявки обучающихся на лекцию преподаватель обязан незамедлительно информировать деканат.

## **МЕТОДИЧЕСКИЕ РЕКОМЕНДАЦИИ ДЛЯ ПРЕПОДАВАТЕЛЯ ПО ОРГАНИЗАЦИИ И ПРОВЕДЕНИЮ ЗАНЯТИЙ СЕМИНАРСКОГО ТИПА**

### **Введение**

Занятия семинарского типа - одна из форм систематических занятий, на которых обучающиеся под руководством преподавателя приобретают необходимые умения и навыки по тому или иному разделу определенной дисциплины, входящей в учебный план.

Кафедрам рекомендуется разработать сборники задач, упражнений, вопросов и заданий, сопровождающихся методическими указаниями применительно к конкретным дисциплинам.

*Цель* занятий семинарского типа - предоставление возможностей для углубленного изучения теории, овладения практическими навыками и выработки самостоятельного творческого мышления у обучающихся.

### ***Задачи:***

- отражение в учебном процессе современных достижений науки;
- углубление теоретической и практической подготовки обучающихся;
- приближение учебного процесса к реальным условиям работы того или иного специалиста;
- формирование умения применять полученные знания на практике, осуществлять вычисления и расчеты;
- развитие инициативы и самостоятельности обучающихся;
- формирование навыков публичного выступления, способности представлять результаты проведенного исследования, умения вести дискуссию;
- контроль за освоением учебной дисциплины.

### ***Функции занятий семинарского типа:***

- учебно-познавательная - закрепление, расширение, углубление знаний, полученных на лекциях и в ходе самостоятельных занятий;
- обучающая - школа публичного выступления, развитие навыков отбора и обобщения информации;
- стимулирующая - определенный стимул к дальнейшей пробе своих творческих сил и подготовке к более активной работе;
- воспитательная - формирование мировоззрения и убеждений, воспитание самостоятельности, научного поиска, самостоятельности, смелости;
- контролирующая - в проверке уровня знаний и качества самостоятельной работы обучающихся.

### ***Обучение на занятиях семинарского типа направлено на:***

- обобщение, систематизацию, углубление, закрепление полученных теоретических знаний по дисциплине;
- формирование умений (аналитических, проектировочных, конструктивных и др.) применять полученные знания на практике;
- реализацию единства интеллектуальной, практической деятельности;
- формирование практических умений выполнять определенные действия, операции, необходимые в последующей профессиональной деятельности;
- выработку при решении поставленных задач таких профессионально значимых факторов, как самостоятельность, ответственность, точность.

### **Рекомендации преподавателям для облегчения освоения обучающимся практических навыков в ходе практического (семинарского) занятия:**

1. Преподаватель составляет план каждого занятия, в который входит: определение

целей и задач, подбор материала к занятию, подбор литературы, рекомендуемой обучающимся к данной теме, разработка рекомендаций обучающимся по организации самостоятельной работы в ходе подготовки к занятию семинарского типа, распределение пунктов плана по времени, моделирование вступительной и заключительной частей семинара.

2. Тема занятия семинарского типа и основные вопросы обсуждения объявляются преподавателем заранее.

3. Преподаватель, ведущий занятия семинарского типа должен находиться в постоянном контакте с обучающимися.

4. Преподаватель может использовать любую из форм проведения занятий: обсуждение сообщений, докладов, рефератов, выполненных обучающимися по результатам учебных или научных исследований под руководством преподавателя, семинар-диспут, упражнения на самостоятельность мышления, письменная контрольная работа, коллоквиум, собеседование, решение ситуационных задач, кейсов, расчетных заданий и других современных технологий обучения. Выполнение расчетов, вычислений, работа с документацией, инструктивными справочниками, составление проектной, плановой и другой специальной документацией.

5. Состав заданий для занятия должен быть спланирован так, чтобы за отведенное время их выполнили большинство обучающихся.

6. Преподавателю следует направлять ход обсуждений на формирование навыков профессиональной полемики и закрепление обсуждаемого материала. На занятиях обучающиеся учатся грамотно излагать проблемы, свободно высказывать свои суждения, рассматривать ситуации, способствующие профессиональной компетенции.

7. Во время проведения занятий подводятся итоги самостоятельной работы обучающихся по усвоению обсуждаемой научной проблемы. Особое значение имеет ознакомление обучающегося с методикой работы с учебной и научной литературой, навыками ее использования при самостоятельной работе, при подготовке к занятиям.

8. При проведении занятий в интерактивной форме (деловая, ролевая игра, ток-шоу и т.п.) преподавателю необходимо продумать и довести до обучающихся правила проведения, роли, функции, схемы взаимодействия участников, а также систему оценивания.

9. Строить ход занятий следует таким образом, чтобы обучающийся, овладев первоначальными профессиональными навыками и умениями, смог в дальнейшем закрепить их в процессе практики и написания выпускной квалификационной работы.

При планировании состава и содержания занятий семинарского типа следует исходить из того, что все они имеют разные ведущие дидактические цели.

Практические работы направлены на формирование практических умений:

- учебных - решать задачи по физике, химии, математике и пр.;
- профессиональных - выполнять определенные действия, операции, необходимые в последующей профессиональной деятельности.

Семинарские занятия с целью овладения обучающимися общих и профессиональных компетенций, развития их личностных качеств.

В соответствии с ведущей дидактической целью содержанием занятий семинарского типа является:

- решение разного рода задач, в том числе профессиональных (анализ производственных ситуаций, решение ситуационных производственных задач,
- выполнение профессиональных функций в деловых играх и т.п.);
- выполнение вычислений, расчетов;
- работа с нормативными документами, инструктивными материалами, документами первичного учета и др.

Наряду с формированием умений и навыков в процессе практических занятий обобщаются, систематизируются, углубляются и конкретизируются теоретические знания, вырабатывается способность и готовность использовать теоретические знания на практике.

Содержанием семинарских занятий, в соответствии с ведущей дидактической целью, является подготовка докладов, выступлений, обзора материалов периодической печати и т.п. В процессе семинарских занятий формируются умения публичных выступлений, способность приобретать, высказывать и отстаивать собственные убеждения, систематизируется и расширяется объем знаний, реализуется региональный компонент, приобретаются навыки самостоятельной работы.

### **Организация и проведение занятий семинарского типа**

Практическое занятие проводится в учебных или компьютерных кабинетах. Продолжительностью 4 часа. В плане проведения практической работы указываются:

Семинарские занятия проводятся в учебных кабинетах. Продолжительностью, как правило, не менее 2-х академических часов. В плане проведения семинарского занятия указываются:

Планы проведения лабораторных работ, практических и семинарских занятий рассматриваются на заседаниях кафедры и утверждаются заведующим кафедрой.

Практические занятия могут носить:

– репродуктивный характер, в этом случае при их проведении обучающиеся пользуются подробными инструкциями, в которых определены пояснения к порядку выполнения работы;

– активный частично-поисковый характер - эти работы отличаются тем, что обучающиеся должны самостоятельно выбрать необходимое оборудование, способы выполнения работы по материалам инструктивной, справочной и др. литературы;

– интерактивный поисковый характер - такие работы характеризуются тем, что обучающиеся должны решить новую для них проблему, опираясь на имеющиеся теоретические знания.

Семинарские занятия могут проводиться в активной и интерактивной формах деловых игр, круглых столов, компьютерных симуляций, кейс-стади и пр., обеспечивающих максимальную активность обучающихся при обсуждении поставленных вопросов.

Для усиления профессиональной направленности практических и семинарских занятий рекомендуется проведение бинарных уроков. На таких занятиях, результаты лабораторных работ, практических и семинарских занятий, полученные на одной учебной дисциплине или профессиональном модуле являются основой для их выполнения на другой учебной дисциплине и профессиональном модуле.

Рекомендуется проведение сквозных практических работ на основе внутрипредметных связей, когда результаты, полученные в одной практической работе, используются при выполнении последующих практических работ по данной дисциплине.

Для повышения эффективности проведения практических занятий рекомендуется:

- разработка тестов входного контроля подготовленности обучающихся к их выполнению;

– разработка дифференцированных заданий на их выполнение с учетом индивидуальных особенностей обучающихся;

– максимальная организация самостоятельного выполнения обучающимися лабораторных работ, практических и семинарских занятий;

– использование бланков документов, инструктивных материалов;

– наличие материалов, позволяющих проконтролировать правильность выполнения обучающимися заданий расчетного характера.

# МЕТОДИЧЕСКИЕ МАТЕРИАЛЫ ДЛЯ ОБУЧАЮЩИХСЯ

## Методические рекомендации по самостоятельной работе

### Введение

Самостоятельная работа – часть учебного процесса, выполняемая обучающимися без посторонней помощи с целью усвоения, закрепления и совершенствования знаний, выработки соответствующих умений, приобретения практического опыта, формирования общекультурных, общепрофессиональных и профессиональных компетенций, составляющих содержание подготовки специалистов.

В образовательном процессе выделяют два вида самостоятельной работы:

1) Аудиторная – работа, выполняемая на учебных занятиях по заданию преподавателя;

2) Внеаудиторная – планируемая учебная, творческо-исследовательская работа, выполняемая вне занятий по заданию и при методическом руководстве преподавателя, но без его непосредственного участия.

Содержание и формы самостоятельной работы, обучающихся определяются в соответствии с ее целями:

#### Для овладения знаниями:

– чтение текста (учебника, первоисточника, дополнительной литературы, ресурсов Интернет);

- составление плана текста;
- графическое изображение структуры текста;
- составление электронной презентации;
- конспектирование текста;
- подготовка выписок из текста;
- работа со словарями и справочниками, ознакомление с нормативными документами;

- научно-исследовательская работа;
- использование компьютерной техники, интернета и др.;

#### Для закрепления и систематизации знаний:

– работа с конспектом лекций;

– работа над учебным материалом (учебника, первоисточника, дополнительной литературы, аудио- и видеозаписей);

- составление плана и тезисов ответа;
- составление таблиц для систематизации учебного материала;
- изучение нормативных материалов;
- ответы на контрольные вопросы;
- аналитическая обработка текста (аннотирование, рецензирование и др.);
- заполнение рабочих тетрадей, дневников практик;
- подготовка тезисов сообщений к выступлению на семинаре, конференции;
- подготовка рефератов, докладов, презентаций, эссе;
- составление резюме;
- написание истории болезни;
- составление библиографии, тематических кроссвордов и др.;

#### Для формирования умений:

- решение задач и упражнений по образцу;
- решение вариативных задач и упражнений;
- отработка манипуляций;
- выполнение расчетно-графических работ;
- решение ситуационных производственных (профессиональных) задач;



- подготовка к контрольным работам, практическим и лабораторным занятиям, семинарским занятиям, деловым играм, промежуточной аттестации;
- проектирование и моделирование разных видов и компонентов профессиональной деятельности;
- подготовка проектов;
- опытно-экспериментальная, научно-исследовательская работа;
- занятия в симуляционных классах, центрах;
- другие формы деятельности, в рамках формирования социокультурной среды, создания условий, необходимых для всестороннего развития и социализации личности, сохранения здоровья обучающихся, развития воспитательного компонента образовательного процесса.

## **Методические рекомендации для обучающихся по выполнению различных видов самостоятельной работы**

### **1. Составление плана**

План – это самая короткая форма оформления записей, которая не передаёт фактического содержания изучаемого материала, а лишь указывает схему его подачи и позволяет обучающимся:

- восстановить в памяти содержание источника;
- составить записи разного рода;
- ускорить проработку источника информации;
- организовать самоконтроль;
- сосредоточить внимание и стимулировать самостоятельную работу.

Составление плана при работе с текстом осуществляется по следующему алгоритму:

1. Прочитать текст целиком.
2. Разделить его на смысловые части.
3. Дать заголовки каждой части (заголовки должны отражать содержание части).

### **2. Составление тезисов**

Тезис – это положение, кратко излагающее какую-либо идею, а также одну из основных мыслей лекции, доклада и т.п.

Тезисы:

- повторяют, сжато формулируют и заключают написанное или изложенное устно;
- всегда имеют доказательства;
- всегда подразумевают аргументацию и выявляют суть содержания;
- позволяют обобщить материал.

Составление тезисов при работе с текстом осуществляется по следующему алгоритму:

1. Ознакомиться с содержанием материала.
2. Разбить текст на смысловые блоки.
3. Определить главную мысль каждой части.
4. Осмыслить суть этой мысли и передать её своими словами (или найти подходящую формулировку в тексте).
5. Тезисы необходимо нумеровать, чтобы сохранить логику авторских рассуждений.

### **3. Составление конспектов**

Конспект – это краткая запись содержания текста, выделение главных идей и положений. Основные требования к написанию конспекта: системность и логичность изложения материала, краткость, убедительность и доказательность.

Можно выделить следующие виды конспектов:

– **плановый**. При создании такого конспекта сначала пишется план текста, по каждому пункту которого даётся комментарий. Это могут быть цитаты или свободно изложенный текст.

– **тематический конспект**, является кратким изложением данной темы, раскрываемой по нескольким источникам.

– **текстуальный конспект**, представляет собой монтаж цитат, которые связаны логическими переходами.

– **свободный конспект**, включает в себя и цитаты, и собственные формулировки.

Составление конспекта может осуществляться по следующему алгоритму:

1. Прочитать текст, отметить в нём новые слова, непонятные места, имена, даты; составить перечень основных мыслей, содержащихся в тексте, составить простой план, который поможет группировать материал в соответствии с логикой изложения;

2. Выяснить в словаре значение новых непонятных слов, записать их в тетрадь или словарь в конце тетради;

3. Повторно прочитать текст, сочетая чтение с записью основных мыслей автора и их иллюстраций. Запись ведётся своими словами, без переписывания текста. Важно стремиться к краткости, пользуясь правилами записи текста;

4. Прочитать конспект ещё раз, доработать его.

### **4. Составление аннотации**

Аннотация – краткая характеристика текста (книги, статьи, рукописи), раскрывающая содержание и фиксирующая основные проблемы, затронутые в тексте, мнения, оценки, выводы автора.

Основные требования, предъявляемые к составлению аннотации, заключаются в следующем:

– композиция аннотации должна быть внутренне логична и может отличаться от композиции исходного текста;

– отбор сведений, формулирование выводов и их расположение зависят от характера аннотации;

– язык аннотации должен отличаться лаконичностью, простотой, ясностью;

– аннотация к статье оформляется на библиографической карточке, даётся без абзацев.

Аннотация имеет две обязательные части:

1. Содержит краткую характеристику текста и формулировку темы.

2. Перечисление основных положений текста и указание на адресата (читательскую аудиторию).

### **5. Составление рецензии и отзыва**

Отзыв – общая оценка, мнение, впечатление о работе, произведении без детального анализа. Рецензия – разбор и оценка какого-нибудь сочинения, работы, статьи, которая кратко, объективно воспроизводит взгляды автора; а также даёт развёрнутое научно-обоснованное оценочное отношение к ведущим идеям рецензируемого источника.

### **6. Составление доклада**

Доклад – публичное сообщение на определённую тему, способствующее формированию навыков исследовательской работы, стимулирующее познавательный интерес.

Составление доклада осуществляется по следующему алгоритму:

1. Подобрать литературу по изучаемой теме, познакомиться с её содержанием.
2. Пользуясь закладками, отметить наиболее существенные места и сделать выписки.
3. Используя рекомендации по составлению тематического конспекта и составленный план, написать доклад, в заключение которого обязательно выразить своё отношение к излагаемой теме и её содержанию.
4. Прочитать текст и отредактировать его.
5. Оформить его в соответствии с требованиями к оформлению. (При устном выступлении следует соблюдать требования к устной речи.)

## **7. Реферат**

Реферат – краткое изложение содержания книги, статьи или нескольких работ по общей тематике на основе классификации, обобщения, анализа, с формулировкой собственных выводов.

Рефераты классифицируются:

1) по полноте изложения:

- информативные (рефераты-конспекты);
- индикативные (рефераты-резюме);

2) по количеству реферируемых источников:

- монографические;
- обзорные;

3) по читательскому назначению:

- общие;
- ориентация на широкую аудиторию; характеристика содержания в целом;
- специализированные;
- ориентация на специалистов.

Структурные элементы реферата:

1. Титульный лист.
2. Содержание.
3. Введение.
4. Основная часть.
5. Заключение.
6. Список использованной литературы.
7. Приложения.

Титульный лист: Титульный лист является первой страницей и заполняется по определенным правилам (приложение).

Содержание: включает все разделы работы, а также наименования всех их подразделов и пунктов с указанием номеров страниц, с которых они начинаются.

Введение: обоснование темы реферата, её актуальность, значимость; перечисление вопросов, рассматриваемых в реферате; определение целей и задач работы; обзор источников и литературы.

Основная часть: основная часть имеет название, выражающее суть реферата; может состоять из двух-трёх разделов, которые тоже имеют название. В основной части глубоко и систематизировано излагается состояние изучаемого вопроса; приводятся противоречивые мнения, содержащиеся в различных источниках, которые анализируются и оцениваются с особой тщательностью.

Заключение (выводы автора и предложения): формулируются результаты анализа эволюции и тенденции развития рассматриваемого вопроса; даются предложения о способах решения существенных вопросов, пути применения результатов работы.

Список используемой литературы: содержит сведения об источниках, использованных автором в ходе работы над темой работы, которые оформляются в алфавитном порядке.

Приложения: таблицы, схемы, графики, фотографии, макеты, эскизы и т.п.

Основные требования, предъявляемые к реферату:

- точное изложение взглядов автора;
- изложение всех наиболее существенных моментов реферируемого источника
- соблюдение единого стиля изложения
- использование точного, краткого, литературного языка;
- логическая последовательность изложения;
- ограниченность объёма.

Приложение

### Образец оформления таблицы в тексте

Основным и конечным результатом педагогической деятельности является развитие личности, способностей и компетентности обучающихся. Одним из показателей являются результаты мониторинга успеваемости и качества знаний обучающихся. Эти данные размещаются в таблице 3, по которой можно проследить динамику процесса обучения.

Таблица 3 – Результаты обучения

Учебный год	Общее количество учащихся	Средний балл	% качества знаний	% успеваемости
2013	90	4,0	100 %	100 %
2014	94	4,5	100 %	100 %
2015	117	4,7	100 %	100 %

### Образец оформления простого рисунка в тексте

Основным и конечным результатом педагогической деятельности является развитие личности, способностей и компетентности обучающихся. Одним из показателей являются результаты мониторинга успеваемости и качества знаний.



Рис. 1 – Средний балл по преподаваемым дисциплинам за три года

На рис. 1 четко виден рост графиков среднего балла за последние три года по преподаваемым дисциплинам.

### Образец оформления сложного рисунка в тексте

Ширина периодонтальной щели колеблется от 0,1 до 0,55 мм. Направление пучков коллагеновых волокон периодонта неодинаково в различных его отделах. В устье зубной альвеолы (краевой периодонт) в удерживающем аппарате можно выделить зубодесневую, межзубную и зубоальвеолярную группы пучков волокон (Рис. 5).

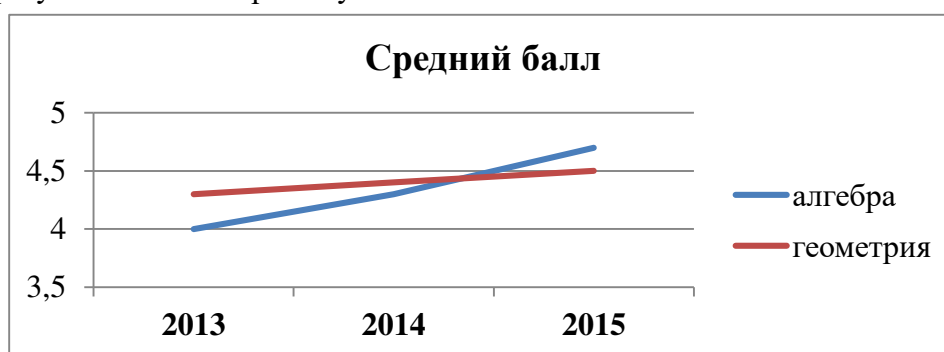

Рисунок 5 – Волокна периодонта

1 - межсосочковые; 2 - циркулярные; 3 - межзубные; 4 - зубодесневые

Зубодесневые волокна начинаются от цемента корня у дна десневого кармана и распространяются веерообразно кнаружи в соединительную ткань десны. Толщина пучков не превышает 0,1 мм.

#### **Образец оформления простого маркированного списка**

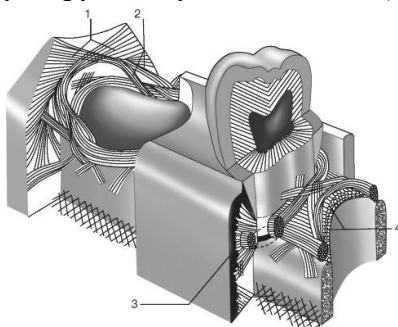
К опасным факторам экологического характера следует отнести следующие явления:

- ускоренное разрушение почвы и ее загрязнение тяжелыми металлами, другими вредными веществами;
- загрязнение и истощение водных ресурсов и т. п.

#### **Образец оформления простого нумерованного списка**

К опасным факторам экологического характера следует отнести следующие явления:

1. Ускоренное разрушение почвы и ее загрязнение тяжелыми металлами, другими вредными веществами;
2. Загрязнение атмосферы вредными химическими веществами, шумом, электромагнитными полями и ионизирующими излучениями;
3. Кислотные дожди;
4. Загрязнение и истощение водных ресурсов и т. п.

#### **Образец оформления сложного списка**

Можно выделить несколько факторов, влияющих на успех лечения:

1. Тщательное изучение исходной клинической картины:
  - линия улыбки (визуализация десневого края);
  - биотип мягких тканей (толстый, тонкий).
2. Планирование имплантологического лечения с ортопедической и хирургической точки зрения включает:
  - оценку возможности установки имплантатов в выгодное по ортопедическим показателям положение.

МИНИСТЕРСТВО ЗДРАВООХРАНЕНИЯ РОССИЙСКОЙ ФЕДЕРАЦИИ  
федеральное государственное бюджетное учреждение  
«Национальный медицинский исследовательский центр имени В.А. Алмазова»  
Министерства здравоохранения Российской Федерации  
(ФГБУ «НМИЦ им. В.А. Алмазова» Минздрава России)

ИНСТИТУТ МЕДИЦИНСКОГО ОБРАЗОВАНИЯ

ОДОБРЕНО  
Учебно-методическим советом  
ФГБУ «НМИЦ им. В.А. Алмазова»  
Минздрава России  
«15» октября 2024 г.  
Протокол №07/2024г.

УТВЕРЖДАЮ  
Генеральный директор  
ФГБУ «НМИЦ им. В.А. Алмазова»  
Минздрава России  
Е.В. Шляхто  
«25» октября 2024 г.

Заседание Ученого совета  
«25» октября 2024 г.  
Протокол № 10

**МЕТОДИЧЕСКИЕ МАТЕРИАЛЫ**

по дисциплине «Статистические методы в психологии»

специалитет по специальности  
**37.05.01 Клиническая психология**

Очная форма обучения

Санкт-Петербург  
2024

## ЛИСТ СОГЛАСОВАНИЯ

Методические материалы по дисциплине «Статистические методы в психологии» рассмотрена и одобрена на заседании кафедры математики и естественнонаучных дисциплин.

## СОДЕРЖАНИЕ

№п/п	Наименование методических материалов
1	МЕТОДИЧЕСКИЕ РЕКОМЕНДАЦИИ ДЛЯ ПРЕПОДАВАТЕЛЯ ПО ОРГАНИЗАЦИИ И ПРОВЕДЕНИЮ ЗАНЯТИЙ ЛЕКЦИОННОГО ТИПА
2	МЕТОДИЧЕСКИЕ РЕКОМЕНДАЦИИ ДЛЯ ПРЕПОДАВАТЕЛЯ ПО ОРГАНИЗАЦИИ И ПРОВЕДЕНИЮ ЗАНЯТИЙ СЕМИНАРСКОГО ТИПА
3	МЕТОДИЧЕСКИЕ МАТЕРИАЛЫ ДЛЯ ОБУЧАЮЩИХСЯ
3.1	Методические рекомендации по самостоятельной работе
3.2	Методические рекомендации для обучающихся по выполнению различных видов самостоятельной работы (с Приложением образцов)



## МЕТОДИЧЕСКИЕ РЕКОМЕНДАЦИИ ДЛЯ ПРЕПОДАВАТЕЛЯ ПО ОРГАНИЗАЦИИ И ПРОВЕДЕНИЮ ЗАНЯТИЙ ЛЕКЦИОННОГО ТИПА

### Введение

Занятие лекционного типа является одной из основных системообразующих форм организации учебного процесса. Лекция представляет собой систематическое, последовательное, монологическое изложение преподавателем - лектором учебного материала, как правило, теоретического характера. Такое занятие представляет собой элемент технологии представления учебного материала путем логически стройного, систематически последовательного и ясного изложения.

Лекция требует порой от лектора особого физического, умственного и душевного напряжения, энтузиазма. Заурядно прочитанная лекция никогда не вызовет оживления аудитории и, как правило, никогда не достигнет своей цели и будет забыта сразу же после своего прочтения. Аналогичными могут быть последствия и для лекции, автор которой не покажет высокого уровня знаний и профессионализм, не сумеет обосновать актуальности и необходимости учебного материала для практики.

Лекция - в переводе с латинского означает чтение, систематическое, последовательное изложение учебного материала, какого-либо вопроса, темы, раздела, предмета, методов науки. В общих чертах лекцию иногда определяют как полутора-двухчасовое систематизированное изложение важных проблем науки посредством живой и хорошо организованной речи.

Лекция составляет основу теоретического обучения и должна давать систематизированные основы научных знаний по дисциплине, раскрывать состояние и перспективы развития соответствующей области науки и техники, концентрировать внимание обучающихся на наиболее сложных и узловых вопросах, стимулировать их активную познавательную деятельность и способствовать формированию творческого мышления.

Цель лекции – организация целенаправленной познавательной деятельности обучающихся по овладению программным материалом учебной дисциплины. Чтение курса лекций позволяет дать связанное, последовательное изложение материала в соответствии с новейшими данными науки, сообщить слушателям основное содержание предмета в целостном, систематизированном виде.

Преподавание учебных дисциплин и междисциплинарных курсов осуществляется в соответствии с ФГОС ВО и учебным планом.

Ведущим методом в лекции выступает устное изложение учебного материала, с использованием мультимедийной и электронно-вычислительной техники, схем, плакатов и др.

Лекции читаются заведующим кафедрой, профессорами и доцентами.

Квалификация преподавателя высшей школы в значительной мере определяется тем, насколько содержательно и мастерски читает он лекции. Обычно выделяют следующие основные элементы лекторского мастерства, которые делают его эффективным средством обучения и воспитания в вузе:

- научность, содержательность;
- связь теории с практикой;
- систематичность, последовательность и доступность обучения;
- умение достигать наибольшей взаимной связи с аудиторией, создание атмосферы сопереживания;
- воздействие личности лектора на аудиторию;
- умение организовывать самостоятельную работу обучающихся, возбудить интерес к работе с книгой, использованию электронной библиотеки и Интернет-ресурсов.

Лекция должна иметь четкую структуру и логику раскрытия последовательно излагаемых вопросов, необходимую идейно-теоретическую направленность, твердый теоретический и методический «стержень», законченный характер освещения определенной темы (или проблемы), тесную увязку с предыдущим материалом.

Лекция может быть:

- доказательной и аргументированной, содержать достаточное количество ярких и убедительных примеров, фактов, обоснований;

- проблемной, раскрывать противоречия и указывать пути их решения, ставить перед обучающимися вопросы для размышления.

- наглядной, сочетаться по возможности с демонстрацией аудиовизуальных материалов, макетов, моделей, образцов и т.д.

Не стоит забывать, что использование мультимедийной техники, компьютера с выходом в Интернет не способны заменить живой речи преподавателя.

В какой бы форме лекция не преподносилась, все же педагог с его методическими приемами доведения учебного материала будет по-прежнему оставаться центральной фигурой занятия, а умелое и рациональное использование им средств наглядности будет одним из ярких признаков мастерства наглядным и доступным для данной аудитории. Кроме этого, лекция должна:

- обладать внутренней убежденностью, силой логической аргументации и вызывать у обучающихся необходимый интерес познания, давать направления для самостоятельной работы обучающихся;

- отражать методическую обработку материала (выделение главных мыслей и положений, подчеркивание выводов, повторение их в различных формулировках);

- должна излагаться четким и ясным языком, содержать разъяснение всех вновь вводимых терминов и понятий.

### **Структура лекции**

Лекция состоит из трех основных частей: вступительной, основной и заключительной.

**Вступительная** часть определяет название темы, план и цель лекции. Она призвана заинтересовать и настроить аудиторию. В этой части лекции преподавателем излагается актуальность, основная идея, связь данной лекции с предыдущими занятиями, ее основные вопросы. Введение должно быть кратким и целенаправленным.

В **основной** части лекции реализуется научное содержание темы, все главные узловые вопросы, проводится вся система доказательств с использованием наиболее целесообразных методических приемов. Каждый учебный вопрос заканчивается краткими выводами, логически подводящими обучающихся к следующему вопросу лекции.

**Заключительная** часть имеет целью обобщать в кратких формулировках основные идеи лекции, логически завершая ее как целостное творение.

Каждая из структурных частей лекции чрезвычайно важна в доведении материала обучаемым, и сравнивать их по приоритетности просто некорректно. У каждой из них своя цель, специфика, временные рамки, особенности и сложности.

Лекция по своему структурному построению должна придерживаться данных общих правил. Однако отдельные виды лекций все же могут иметь свои особенности как по содержанию, так и по структуре, которые необходимо учитывать в последующем при составлении их планов.

### **Основные функции и виды лекции**

Лекции присущи три основные педагогические функции, которые определяют ее возможности в учебном процессе: познавательная, развивающая и организующая.

Познавательная функция выражается в возможности средствами лекции обеспечить слушателей основной научной информацией, необходимой для их профессиональной и исследовательской деятельности.

Развивающая функция лекции реализуется в непосредственном контакте обучающегося с преподавателем, становлении у обучающихся творческой мыслительной деятельности, обеспечивающей их профессионально-личностное развитие.

Организирующая функция предусматривает управление самостоятельной работой обучающихся, как в процессе занятия, так и во внеаудиторное время.

Выделяют четыре основных вида лекций применяемые для передачи теоретического материала: вводная, информационная, заключительная и обзорная.

**Вводная лекция** – один из наиболее важных и трудных видов лекции при чтении систематических курсов. От успеха этой лекции во многом зависит успех усвоения всего курса. Она может содержать:

**Вводная лекция** – один из наиболее важных и трудных видов лекции при чтении систематических курсов. От успеха этой лекции во многом зависит успех усвоения всего курса. Она может содержать:

- определение учебной дисциплины;
- краткую историческую справку о дисциплине;
- цели и задачи дисциплины, её роль в общей системе обучения и связь со смежными дисциплинами;
- основные проблемы (понятия и определения) данной науки;
- основную и дополнительную учебную литературу;
- особенности самостоятельной работы обучающихся над учебной дисциплиной и формы участия в научно-исследовательской работе;
- отчетность по курсу.

**Информационная лекция** ориентирована на изложение и объяснение обучающимся научной информации, подлежащей осмыслению и запоминанию. Это самый традиционный тип лекций в практике высшей школы.

**Заключительная лекция** предназначена для обобщения полученных знаний и раскрытия перспектив дальнейшего развития данной науки.

**Обзорная лекция** — это систематизация научных знаний на высоком уровне, допускающая большое число ассоциативных связей в процессе осмысления информации, излагаемой при раскрытии внутри предметной и меж предметной связей, исключая детализацию и конкретизацию. Как правило, стержень излагаемых теоретических положений составляет научно-понятийная и концептуальная основа всего курса или крупных его разделов.

В зависимости от предмета изучаемой дисциплины и дидактических целей могут быть использованы в учебном процессе проблемная лекция, лекция-визуализация, лекция-пресс-конференция, лекция с заранее запланированными ошибками, лекция вдвоем и др.

На **проблемной лекции** новое знание вводится через проблемность вопроса, задачи или ситуации. При этом процесс познания обучающихся в сотрудничестве и диалоге с преподавателем приближается к исследовательской деятельности. Содержание проблемы раскрывается путем организации поиска ее решения или суммирования и анализа традиционных и современных точек зрения.

**Лекция-визуализация** представляет собой визуальную форму подачи лекционного материала с использованием технических средств обучения или аудиовидеотехники (видео-лекция). Чтение такой лекции сводится к развернутому или краткому комментированию просматриваемых визуальных материалов.

**Лекция-пресс-конференция** проводится как научно-практическое занятие, с заранее поставленной проблемой и системой докладов, длительностью 5-10 минут. Каждое выступление представляет собой логически законченный текст, заранее подготовленный в рамках предложенной преподавателем программы. Совокупность представленных текстов позволит всесторонне осветить проблему. В конце лекции преподаватель подводит итоги самостоятельной работы и выступлений обучающихся, дополняя или уточняя предложенную информацию, формулирует основные выводы.

**Лекция вдвоем (или бинарная лекция)** - это разновидность чтения лекции в форме диалога двух преподавателей (либо как представителей двух научных школ, либо как теоретика

и практика). Необходимы: демонстрация культуры дискуссии, вовлечение в обсуждение проблемы обучающихся.

**Лекция с заранее запланированными ошибками** - рассчитана на стимулирование обучающихся к постоянному контролю предлагаемой информации (поиск ошибки: содержательной, методологической, орфографической). В конце лекции проводится диагностика слушателей и разбор сделанных ошибок.

**Лекция-консультация** может проходить по разным сценариям. Первый вариант осуществляется по типу «вопросы—ответы». Лектор отвечает в течение лекционного времени на вопросы обучающихся по всем разделу или всему курсу. Второй вариант такой лекции, представляемой по типу «вопросы—ответы—дискуссия», является тройным сочетанием: изложение новой учебной информации лектором, постановка вопросов и организация дискуссии в поиске ответов на поставленные вопросы».

Кроме рассмотренных видов лекций различают еще и такие лекции, как лекция – беседа, лекция – воспоминание, лекция-концерт, лекция-показ, лекция-экскурсия и др.

### **Порядок подготовки и проведения лекции**

Подготовка лекции начинается с разработки преподавателем структуры рабочего лекционного курса по конкретной дисциплине. Руководством здесь должна служить рабочая программа дисциплины (далее - РП, разработанная с учетом требований ФГОС ВО, учебного плана).

Структура лекционного курса обычно включает в себя вступительную, основную и заключительную части. Количество лекций в той или иной части определяется с учетом общего количества часов, отведенных для лекционной работы согласно учебному плану.

После определения структуры лекционного курса можно приступить к подготовке той или иной конкретной лекции. Методика работы над лекцией предполагает примерно следующие этапы:

- 1) отбор материала для лекции, составление списков основной и дополнительной литературы;
- 2) определение объема и содержания лекции;
- 3) выбор последовательности и логики изложения, написание конспекта;
- 4) подбор иллюстративного материала;
- 5) выработка манеры чтения лекции.

Отбор материала для лекции определяется ее темой. Лектору следует тщательно ознакомиться с содержанием темы в базовой учебной литературе, которой пользуются обучающийся, чтобы выяснить, какие аспекты изучаемой проблемы хорошо изложены, какие данные устарели и требуют корректировки. Следует обдумать обобщения, которые необходимо сделать, выделить спорные взгляды и четко сформировать свою точку зрения на них.

Определение объема и содержания лекции - второй важный этап подготовки лекции, определяющий темп изложения материала. Это обусловлено ограниченностью временных рамок, определяющих учебные часы на каждую дисциплину. Не рекомендуется идти по пути планирования чтения на лекциях всего предусмотренного программой материала в ущерб полноте изложения основных вопросов. Лекция должна содержать столько информации, сколько может быть усвоено аудиторией в отведенное время. Лекцию нужно разгружать от части материала, перенося его на самостоятельное изучение. Этот материал наряду с лекционным должен выноситься на экзамен. Если лекция будет прекрасно подготовлена, но перегружена фактическим (статистическим, и т.п.) материалом, то она будет малоэффективной и не достигнет поставленной цели. Кроме того, при выборе объема лекции необходимо учитывать возможность «среднего» обучающегося записать ту информацию, которую, по мнению преподавателя, он должен обязательно усвоить.

Приступая к решению вопроса об объеме и содержании лекции, следует учитывать ряд особенных, специфических черт этого вида занятий, в том числе и дидактическую характеристику лекции. Объем и содержание лекции зависят и от ряда классификационных

характеристик лекционного занятия. Существуют классификации лекций по различным основаниям:

- месту в лекционном или учебном курсе (вводная, установочная, обзорная, итоговая и др.);
- преимущественной форме обучения (лекции при очном, заочном и очно-заочном (вечернем) обучении);
- частоте общения лектора с аудиторией (разовая, систематическая, цикловая ит.п.);
- степени проблемности изложения материала (информационная, проблемная, дискуссия и т.п.).

Так, например, вводная лекция читается, как правило, в начале курса с целью дать обучающимся общее представление о его содержании, месте в учебном процессе и роли в их будущей практической деятельности. Вводная лекция в значительной степени может носить популярный характер и читаться монологически. На вводной лекции может быть дан список необходимой для работы литературы, разъяснено, какие вопросы будут изучены на семинарских занятиях, выделены проблемы, решение которых потребует особых усилий.

Очень полезен для установления интереса со стороны слушателей краткий рассказ об истории кафедры и ее научном потенциале, существующей научной школе по данному направлению, перспективах сотрудничества с кафедрой.

Содержание лекции должно отвечать ряду дидактических принципов. Основными из них являются: целостность, научность, доступность, систематичность и наглядность.

Целостность лекции обеспечивается созданием единой ее структуры, основанной на взаимосвязи задач занятия и содержания материала, предназначенного для усвоения обучающимися. В тех случаях, когда на одном занятии достигнуть такой целостности не представляется возможным, это должно быть специально обосновано лектором ссылками на предыдущее или последующее изложение, на литературные и другие источники.

Научность лекции предполагает соответствие материала основным положениям современной науки, абсолютное преобладание объективного фактора и доказательность выдвигаемых положений. Каждый тезис должен быть четко сформулированным и непротиворечивым. Прежде чем приступить к доказательству, необходимо выяснить, насколько тезис усвоен обучающимися. В ходе всего доказательства тезис должен оставаться неизменным.

Лектор должен стремиться к чистоте речи, избегать слов-паразитов («значит», «так сказать», «понимаете»). Принцип доступности лекции предполагает, что содержание учебного материала должно быть понятным, а объем этого материала посильным для «среднего» обучающегося.

Следование принципу систематичности требует соблюдения ряда педагогических правил. К ним, первую очередь, относят:

- взаимосвязь изучаемого материала с ранее изученным, постепенное повышение сложности рассматриваемых вопросов;
- взаимосвязь частей изучаемого материала;
- обобщение изученного материала;
- стройность изложения материала по содержанию и внешней форме его подачи, рубрикация курса, темы, вопроса;
- единообразие структуры построения материала.

Дидактический принцип наглядности в обучении основан на том, что ознакомление обучающихся с каким-либо новым явлением или предметом начинается с конкретного ощущения и восприятия, однако, массированное применение их на лекции ведет к повышенному утомлению обучающихся. Преподаватель должен очень четко представлять, на каком именно этапе лекции он будет использовать ту или иную наглядность, а также случаи отсутствия возможности ее использования по независящим от него причинам.

Выбор последовательности и логики изложения материала - следующий этап работы над лекцией. При составлении плана лекции лучше выделить самостоятельные разделы, после

каждого из которых желательно сделать обобщения. Выделить информацию, на которой необходимо сконцентрировать внимание слушателей. Определяя логику построения лекции, следует четко определить, каким методом изложения вы будете пользоваться - методом индукции, дедукции или аналогии.

Индуктивный метод состоит в движении от частного к общему. Индукция может быть полной, когда обобщение делается из анализа всех без исключения характеристик, параметров или других данных об изучаемом явлении или предмете. Недостатком ее является громоздкость, так как приходится иногда оперировать с большим числом данных. Поэтому более распространена индукция неполная, когда обобщения делают на основании некоторых (не исчерпывающих, но достаточных) данных.

Дедуктивный метод изложения состоит в движении от общего к частному. Дедукцией пользуются в том случае, если известна какая-либо общая закономерность и на ее основе подлежат анализу отдельные проявления этой закономерности.

Метод аналогии основан на вынесении заключения об изучаемом явлении по сходству с другими известными явлениями. Это сходство может быть установлено по нескольким признакам, которые должны быть существенными и характеризовать явление с различных сторон. Проводя аналогию, нужно устанавливать и развитие рассматриваемых явлений, что способствует объективности анализа. Следует избегать использования поверхностных признаков аналогии, так как это может привести к типичной ошибке, называемой «ложной аналогией».

Особое внимание следует уделить требованиям к конспектированию лекций. В методической литературе не существует единого правила к тому, как нужно записывать лекцию. Это зависит от индивидуальных особенностей требований преподавателей и индивидуальных качеств личности обучающихся. Формирование культуры ведения лекционных записей - важная педагогическая задача. Конспект полезен тогда, когда изначально ориентирован на одновременную со слушанием лекции мыслительную переработку материала, на выделение и фиксацию в тезисно-аргументированной форме главного содержания лекции.

Подбор иллюстрированного материала может быть немаловажным этапом подготовки лекции. Несмотря на разнообразие наглядных пособий, при их использовании следует соблюдать некоторые общие правила. Демонстрационный материал во всех случаях должен играть подчиненную роль, быть одним из аппаратов лектора, а не подменять содержания лекции. В каждый момент лекции необходимо демонстрировать только тот наглядный материал, который иллюстрирует излагаемые положения. Подбор иллюстративного материала может быть немаловажным этапом подготовки лекции. Таблицы, диапозитивы, рисунки, схемы необходимо не только тщательно отобрать, но определить и зафиксировать их последовательность при чтении лекции.

Выработка индивидуальной манеры чтения лекции — исключительно важный и длительный период в подготовке к лекционному занятию. Прежде всего, не следует никогда читать текст лекции. Надо стремиться к ведению активного диалога с аудиторией, держать себя непринужденно, свободно, уверенно, передвигаться по аудитории, следя за тем, успевают ли обучающийся записывать за вами. Целесообразно повторять наиболее важные положения, периодически менять тембр голоса, логические ударения, показывая этим важность раздела, мысли, вывода или обобщения. Это нужно заранее продумать при подготовке лекции, отметить в лекционной модели, например, подчеркивая те или иные блоки лекции цветными фломастерами.

**Заключительный этап работы** над текстом лекции - ее оформление. Абсолютное большинство начинающих лекторов подобранные материалы оформляет в виде конспектов. Более опытные преподаватели обходятся разного рода тезисными записями и планами. В педагогической литературе рекомендуется использовать лекционную модель (расширенный план лекции), которая используется при чтении лекции. Требования к организации и

проведению лекционных занятий:

- Организационно-методической базой проведения занятий является учебный план специальности. На основе него объем часов аудиторных занятий, отведенный для каждой учебной дисциплины, делится на часы лекционных, практических, лабораторных и других занятий соответствующими кафедрами, с указанием форм контроля текущей и промежуточной аттестации обучаемых.

- Преподаватель, назначенный для чтения лекций, обязан до начала учебного процесса подготовить учебно-методические материалы, необходимые для проведения лекционно-семинарских занятий. К ним относятся:

- рабочая программа учебной дисциплины с Приложением «Оценочные средства»;
- методические материалы по дисциплине для преподавателя и обучающихся

Разработанный комплект учебно-методических материалов предоставляется в бумажном и электронном виде, обсуждается на заседании кафедры перед началом учебного года и утверждается заместителем директора по УМР.

- Преподаватель обязан проводить лекционные занятия в строгом соответствии с годовым учебным графиком и утвержденным на его основе расписанием лекций.

Категорически запрещается:

- заканчивать лекционные занятия ранее или позже установленного в расписании времени;
- досрочно (до окончания семестра) завершать чтение курса;
- самовольно изменять время или место проведения лекционных занятий.

В случае возникновения объективной необходимости переноса занятий на другое время или в другую аудиторию, преподаватель обязан заблаговременно согласовать это изменение с отделом организации учебного процесса.

Не допускается отмена лекции. При возникновении форс- мажорных обстоятельств преподаватель, назначенный для чтения лекций, обязан заблаговременно информировать о невозможности проведения занятий с объяснением причины.

Преподаватель, проводящий лекционные занятия, обязан вести учет посещаемости обучающихся по журналам групп. В случае неявки обучающихся на лекцию преподаватель обязан незамедлительно информировать деканат.

## **МЕТОДИЧЕСКИЕ РЕКОМЕНДАЦИИ ДЛЯ ПРЕПОДАВАТЕЛЯ ПО ОРГАНИЗАЦИИ И ПРОВЕДЕНИЮ ЗАНЯТИЙ СЕМИНАРСКОГО ТИПА**

### **Введение**

Занятия семинарского типа - одна из форм систематических занятий, на которых обучающиеся под руководством преподавателя приобретают необходимые умения и навыки по тому или иному разделу определенной дисциплины, входящей в учебный план.

Кафедрам рекомендуется разработать сборники задач, упражнений, вопросов и заданий, сопровождающихся методическими указаниями применительно к конкретным дисциплинам.

*Цель* занятий семинарского типа - предоставление возможностей для углубленного изучения теории, овладения практическими навыками и выработки самостоятельного творческого мышления у обучающихся.

### ***Задачи:***

- отражение в учебном процессе современных достижений науки;
- углубление теоретической и практической подготовки обучающихся;
- приближение учебного процесса к реальным условиям работы того или иного специалиста;
- формирование умения применять полученные знания на практике, осуществлять вычисления и расчеты;
- развитие инициативы и самостоятельности обучающихся;
- формирование навыков публичного выступления, способности представлять результаты проведенного исследования, умения вести дискуссию;
- контроль за освоением учебной дисциплины.

### ***Функции занятий семинарского типа:***

- учебно-познавательная - закрепление, расширение, углубление знаний, полученных на лекциях и в ходе самостоятельных занятий;
- обучающая - школа публичного выступления, развитие навыков отбора и обобщения информации;
- стимулирующая - определенный стимул к дальнейшей пробе своих творческих сил и подготовке к более активной работе;
- воспитательная - формирование мировоззрения и убеждений, воспитание самостоятельности, научного поиска, самостоятельности, смелости;
- контролирующая - в проверке уровня знаний и качества самостоятельной работы обучающихся.

### ***Обучение на занятиях семинарского типа направлено на:***

- обобщение, систематизацию, углубление, закрепление полученных теоретических знаний по дисциплине;
- формирование умений (аналитических, проектировочных, конструктивных и др.) применять полученные знания на практике;
- реализацию единства интеллектуальной, практической деятельности;
- формирование практических умений выполнять определенные действия, операции, необходимые в последующей профессиональной деятельности;
- выработку при решении поставленных задач таких профессионально значимых факторов, как самостоятельность, ответственность, точность.

**Рекомендации преподавателям для облегчения освоения обучающимся практических навыков в ходе практического (семинарского) занятия:**

1. Преподаватель составляет план каждого занятия, в который входит: определение



целей и задач, подбор материала к занятию, подбор литературы, рекомендуемой обучающимся к данной теме, разработка рекомендаций обучающимся по организации самостоятельной работы в ходе подготовки к занятию семинарского типа, распределение пунктов плана по времени, моделирование вступительной и заключительной частей семинара.

2. Тема занятия семинарского типа и основные вопросы обсуждения объявляются преподавателем заранее.

3. Преподаватель, ведущий занятия семинарского типа должен находиться в постоянном контакте с обучающимися.

4. Преподаватель может использовать любую из форм проведения занятий: обсуждение сообщений, докладов, рефератов, выполненных обучающимися по результатам учебных или научных исследований под руководством преподавателя, семинар-диспут, упражнения на самостоятельность мышления, письменная контрольная работа, коллоквиум, собеседование, решение ситуационных задач, кейсов, расчетных заданий и других современных технологий обучения. Выполнение расчетов, вычислений, работа с документацией, инструктивными справочниками, составление проектной, плановой и другой специальной документацией.

5. Состав заданий для занятия должен быть спланирован так, чтобы за отведенное время их выполнили большинство обучающихся.

6. Преподавателю следует направлять ход обсуждений на формирование навыков профессиональной полемики и закрепление обсуждаемого материала. На занятиях обучающиеся учатся грамотно излагать проблемы, свободно высказывать свои суждения, рассматривать ситуации, способствующие профессиональной компетенции.

7. Во время проведения занятий подводятся итоги самостоятельной работы обучающихся по усвоению обсуждаемой научной проблемы. Особое значение имеет ознакомление обучающегося с методикой работы с учебной и научной литературой, навыками ее использования при самостоятельной работе, при подготовке к занятиям.

8. При проведении занятий в интерактивной форме (деловая, ролевая игра, ток-шоу и т.п.) преподавателю необходимо продумать и довести до обучающихся правила проведения, роли, функции, схемы взаимодействия участников, а также систему оценивания.

9. Строить ход занятий следует таким образом, чтобы обучающийся, овладев первоначальными профессиональными навыками и умениями, смог в дальнейшем закрепить их в процессе практики и написания выпускной квалификационной работы.

При планировании состава и содержания занятий семинарского типа следует исходить из того, что все они имеют разные ведущие дидактические цели.

Практические работы направлены на формирование практических умений:

- учебных - решать задачи по физике, химии, математике и пр.;
- профессиональных - выполнять определенные действия, операции, необходимые в последующей профессиональной деятельности.

Семинарские занятия с целью овладения обучающимися общих и профессиональных компетенций, развития их личностных качеств.

В соответствии с ведущей дидактической целью содержанием занятий семинарского типа является:

- решение разного рода задач, в том числе профессиональных (анализ производственных ситуаций, решение ситуационных производственных задач,
- выполнение профессиональных функций в деловых играх и т.п.);
- выполнение вычислений, расчетов;
- работа с нормативными документами, инструктивными материалами, документами первичного учета и др.

Наряду с формированием умений и навыков в процессе практических занятий обобщаются, систематизируются, углубляются и конкретизируются теоретические знания, вырабатывается способность и готовность использовать теоретические знания на практике.

Содержанием семинарских занятий, в соответствии с ведущей дидактической целью, является подготовка докладов, выступлений, обзора материалов периодической печати и т.п. В процессе семинарских занятий формируются умения публичных выступлений, способность приобретать, высказывать и отстаивать собственные убеждения, систематизируется и расширяется объем знаний, реализуется региональный компонент, приобретаются навыки самостоятельной работы.

### **Организация и проведение занятий семинарского типа**

Практическое занятие проводится в учебных или компьютерных кабинетах. Продолжительностью 4 часа. В плане проведения практической работы указываются:

Семинарские занятия проводятся в учебных кабинетах. Продолжительностью, как правило, не менее 2-х академических часов. В плане проведения семинарского занятия указываются:

Планы проведения лабораторных работ, практических и семинарских занятий рассматриваются на заседаниях кафедры и утверждаются заведующим кафедрой.

Практические занятия могут носить:

– репродуктивный характер, в этом случае при их проведении обучающиеся пользуются подробными инструкциями, в которых определены пояснения к порядку выполнения работы;

– активный частично-поисковый характер - эти работы отличаются тем, что обучающиеся должны самостоятельно выбрать необходимое оборудование, способы выполнения работы по материалам инструктивной, справочной и др. литературы;

– интерактивный поисковый характер - такие работы характеризуются тем, что обучающиеся должны решить новую для них проблему, опираясь на имеющиеся теоретические знания.

Семинарские занятия могут проводиться в активной и интерактивной формах деловых игр, круглых столов, компьютерных симуляций, кейс-стади и пр., обеспечивающих максимальную активность обучающихся при обсуждении поставленных вопросов.

Для усиления профессиональной направленности практических и семинарских занятий рекомендуется проведение бинарных уроков. На таких занятиях, результаты лабораторных работ, практических и семинарских занятий, полученные на одной учебной дисциплине или профессиональном модуле являются основой для их выполнения на другой учебной дисциплине и профессиональном модуле.

Рекомендуется проведение сквозных практических работ на основе внутрипредметных связей, когда результаты, полученные в одной практической работе, используются при выполнении последующих практических работ по данной дисциплине.

Для повышения эффективности проведения практических занятий рекомендуется:

- разработка тестов входного контроля подготовленности обучающихся к их выполнению;

– разработка дифференцированных заданий на их выполнение с учетом индивидуальных особенностей обучающихся;

– максимальная организация самостоятельного выполнения обучающимися лабораторных работ, практических и семинарских занятий;

– использование бланков документов, инструктивных материалов;

– наличие материалов, позволяющих проконтролировать правильность выполнения обучающимися заданий расчетного характера.

# МЕТОДИЧЕСКИЕ МАТЕРИАЛЫ ДЛЯ ОБУЧАЮЩИХСЯ

## Методические рекомендации по самостоятельной работе

### Введение

Самостоятельная работа – часть учебного процесса, выполняемая обучающимися без посторонней помощи с целью усвоения, закрепления и совершенствования знаний, выработки соответствующих умений, приобретения практического опыта, формирования общекультурных, общепрофессиональных и профессиональных компетенций, составляющих содержание подготовки специалистов.

В образовательном процессе выделяют два вида самостоятельной работы:

1) Аудиторная – работа, выполняемая на учебных занятиях по заданию преподавателя;

2) Внеаудиторная – планируемая учебная, творческо-исследовательская работа, выполняемая вне занятий по заданию и при методическом руководстве преподавателя, но без его непосредственного участия.

Содержание и формы самостоятельной работы, обучающихся определяются в соответствии с ее целями:

#### Для овладения знаниями:

– чтение текста (учебника, первоисточника, дополнительной литературы, ресурсов Интернет);

- составление плана текста;
- графическое изображение структуры текста;
- составление электронной презентации;
- конспектирование текста;
- подготовка выписок из текста;
- работа со словарями и справочниками, ознакомление с нормативными документами;

- научно-исследовательская работа;
- использование компьютерной техники, интернета и др.;

#### Для закрепления и систематизации знаний:

– работа с конспектом лекций;

– работа над учебным материалом (учебника, первоисточника, дополнительной литературы, аудио- и видеозаписей);

- составление плана и тезисов ответа;
- составление таблиц для систематизации учебного материала;
- изучение нормативных материалов;
- ответы на контрольные вопросы;
- аналитическая обработка текста (аннотирование, рецензирование и др.);
- заполнение рабочих тетрадей, дневников практик;
- подготовка тезисов сообщений к выступлению на семинаре, конференции;
- подготовка рефератов, докладов, презентаций, эссе;
- составление резюме;
- написание истории болезни;
- составление библиографии, тематических кроссвордов и др.;

#### Для формирования умений:

- решение задач и упражнений по образцу;
- решение вариативных задач и упражнений;
- отработка манипуляций;
- выполнение расчетно-графических работ;
- решение ситуационных производственных (профессиональных) задач;

- подготовка к контрольным работам, практическим и лабораторным занятиям, семинарским занятиям, деловым играм, промежуточной аттестации;
- проектирование и моделирование разных видов и компонентов профессиональной деятельности;
- подготовка проектов;
- опытно-экспериментальная, научно-исследовательская работа;
- занятия в симуляционных классах, центрах;
- другие формы деятельности, в рамках формирования социокультурной среды, создания условий, необходимых для всестороннего развития и социализации личности, сохранения здоровья обучающихся, развития воспитательного компонента образовательного процесса.

## **Методические рекомендации для обучающихся по выполнению различных видов самостоятельной работы**

### **1. Составление плана**

План – это самая короткая форма оформления записей, которая не передаёт фактического содержания изучаемого материала, а лишь указывает схему его подачи и позволяет обучающимся:

- восстановить в памяти содержание источника;
- составить записи разного рода;
- ускорить проработку источника информации;
- организовать самоконтроль;
- сосредоточить внимание и стимулировать самостоятельную работу.

Составление плана при работе с текстом осуществляется по следующему алгоритму:

1. Прочитать текст целиком.
2. Разделить его на смысловые части.
3. Дать заголовки каждой части (заголовки должны отражать содержание части).

### **2. Составление тезисов**

Тезис – это положение, кратко излагающее какую-либо идею, а также одну из основных мыслей лекции, доклада и т.п.

Тезисы:

- повторяют, сжато формулируют и заключают написанное или изложенное устно;
- всегда имеют доказательства;
- всегда подразумевают аргументацию и выявляют суть содержания;
- позволяют обобщить материал.

Составление тезисов при работе с текстом осуществляется по следующему алгоритму:

1. Ознакомиться с содержанием материала.
2. Разбить текст на смысловые блоки.
3. Определить главную мысль каждой части.
4. Осмыслить суть этой мысли и передать её своими словами (или найти подходящую формулировку в тексте).
5. Тезисы необходимо нумеровать, чтобы сохранить логику авторских рассуждений.

### **3. Составление конспектов**

Конспект – это краткая запись содержания текста, выделение главных идей и положений. Основные требования к написанию конспекта: системность и логичность изложения материала, краткость, убедительность и доказательность.

Можно выделить следующие виды конспектов:

– **плановый.** При создании такого конспекта сначала пишется план текста, по каждому пункту которого даётся комментарий. Это могут быть цитаты или свободно изложенный текст.

– **тематический конспект,** является кратким изложением данной темы, раскрываемой по нескольким источникам.

– **текстуальный конспект,** представляет собой монтаж цитат, которые связаны логическими переходами.

– **свободный конспект,** включает в себя и цитаты, и собственные формулировки.

Составление конспекта может осуществляться по следующему алгоритму:

1. Прочитать текст, отметить в нём новые слова, непонятные места, имена, даты; составить перечень основных мыслей, содержащихся в тексте, составить простой план, который поможет группировать материал в соответствии с логикой изложения;

2. Выяснить в словаре значение новых непонятных слов, записать их в тетрадь или словарь в конце тетради;

3. Повторно прочитать текст, сочетая чтение с записью основных мыслей автора и их иллюстраций. Запись ведётся своими словами, без переписывания текста. Важно стремиться к краткости, пользуясь правилами записи текста;

4. Прочитать конспект ещё раз, доработать его.

### **4. Составление аннотации**

Аннотация – краткая характеристика текста (книги, статьи, рукописи), раскрывающая содержание и фиксирующая основные проблемы, затронутые в тексте, мнения, оценки, выводы автора.

Основные требования, предъявляемые к составлению аннотации, заключаются в следующем:

– композиция аннотации должна быть внутренне логична и может отличаться от композиции исходного текста;

– отбор сведений, формулирование выводов и их расположение зависят от характера аннотации;

– язык аннотации должен отличаться лаконичностью, простотой, ясностью;

– аннотация к статье оформляется на библиографической карточке, даётся без абзацев.

Аннотация имеет две обязательные части:

1. Содержит краткую характеристику текста и формулировку темы.

2. Перечисление основных положений текста и указание на адресата (читательскую аудиторию).

### **5. Составление рецензии и отзыва**

Отзыв – общая оценка, мнение, впечатление о работе, произведении без детального анализа. Рецензия – разбор и оценка какого-нибудь сочинения, работы, статьи, которая кратко, объективно воспроизводит взгляды автора; а также даёт развёрнутое научно-обоснованное оценочное отношение к ведущим идеям рецензируемого источника.

### **6. Составление доклада**

Доклад – публичное сообщение на определённую тему, способствующее формированию навыков исследовательской работы, стимулирующее познавательный интерес.

Составление доклада осуществляется по следующему алгоритму:

1. Подобрать литературу по изучаемой теме, познакомиться с её содержанием.
2. Пользуясь закладками, отметить наиболее существенные места и сделать выписки.
3. Используя рекомендации по составлению тематического конспекта и составленный план, написать доклад, в заключение которого обязательно выразить своё отношение к излагаемой теме и её содержанию.
4. Прочитать текст и отредактировать его.
5. Оформить его в соответствии с требованиями к оформлению. (При устном выступлении следует соблюдать требования к устной речи.)

## **7. Реферат**

Реферат – краткое изложение содержания книги, статьи или нескольких работ по общей тематике на основе классификации, обобщения, анализа, с формулировкой собственных выводов.

Рефераты классифицируются:

1) по полноте изложения:

- информативные (рефераты-конспекты);
- индикативные (рефераты-резюме);

2) по количеству реферируемых источников:

- монографические;
- обзорные;

3) по читательскому назначению:

- общие;
- ориентация на широкую аудиторию; характеристика содержания в целом;
- специализированные;
- ориентация на специалистов.

Структурные элементы реферата:

1. Титульный лист.
2. Содержание.
3. Введение.
4. Основная часть.
5. Заключение.
6. Список использованной литературы.
7. Приложения.

Титульный лист: Титульный лист является первой страницей и заполняется по определенным правилам (приложение).

Содержание: включает все разделы работы, а также наименования всех их подразделов и пунктов с указанием номеров страниц, с которых они начинаются.

Введение: обоснование темы реферата, её актуальность, значимость; перечисление вопросов, рассматриваемых в реферате; определение целей и задач работы; обзор источников и литературы.

Основная часть: основная часть имеет название, выражающее суть реферата; может состоять из двух-трёх разделов, которые тоже имеют название. В основной части глубоко и систематизировано излагается состояние изучаемого вопроса; приводятся противоречивые мнения, содержащиеся в различных источниках, которые анализируются и оцениваются с особой тщательностью.

Заключение (выводы автора и предложения): формулируются результаты анализа эволюции и тенденции развития рассматриваемого вопроса; даются предложения о способах решения существенных вопросов, пути применения результатов работы.

Список используемой литературы: содержит сведения об источниках, использованных автором в ходе работы над темой работы, которые оформляются в алфавитном порядке.

Приложения: таблицы, схемы, графики, фотографии, макеты, эскизы и т.п.

Основные требования, предъявляемые к реферату:

- точное изложение взглядов автора;
- изложение всех наиболее существенных моментов реферируемого источника
- соблюдение единого стиля изложения
- использование точного, краткого, литературного языка;
- логическая последовательность изложения;
- ограниченность объёма.

Приложение

### Образец оформления таблицы в тексте

Основным и конечным результатом педагогической деятельности является развитие личности, способностей и компетентности обучающихся. Одним из показателей являются результаты мониторинга успеваемости и качества знаний обучающихся. Эти данные размещаются в таблице 3, по которой можно проследить динамику процесса обучения.

Таблица 3 – Результаты обучения

Учебный год	Общее количество учащихся	Средний балл	% качества знаний	% успеваемости
2013	90	4,0	100 %	100 %
2014	94	4,5	100 %	100 %
2015	117	4,7	100 %	100 %

### Образец оформления простого рисунка в тексте

Основным и конечным результатом педагогической деятельности является развитие личности, способностей и компетентности обучающихся. Одним из показателей являются результаты мониторинга успеваемости и качества знаний.



Рис. 1 – Средний балл по преподаваемым дисциплинам за три года

На рис. 1 четко виден рост графиков среднего балла за последние три года по преподаваемым дисциплинам.

### Образец оформления сложного рисунка в тексте

Ширина периодонтальной щели колеблется от 0,1 до 0,55 мм. Направление пучков коллагеновых волокон периодонта неодинаково в различных его отделах. В устье зубной альвеолы (краевой периодонт) в удерживающем аппарате можно выделить зубодесневую, межзубную и зубоальвеолярную группы пучков волокон (Рис. 5).

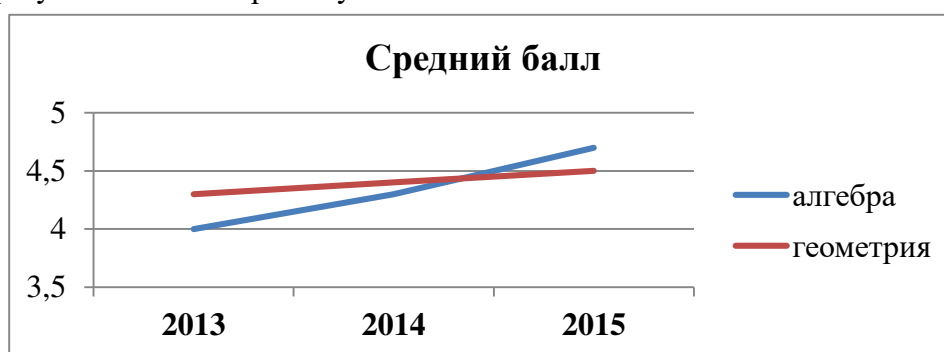

Рисунок 5 – Волокна периодонта

1 - межсосочковые; 2 - циркулярные; 3 - межзубные; 4 - зубодесневые

Зубодесневые волокна начинаются от цемента корня у дна десневого кармана и распространяются веерообразно кнаружи в соединительную ткань десны. Толщина пучков не превышает 0,1 мм.

#### **Образец оформления простого маркированного списка**

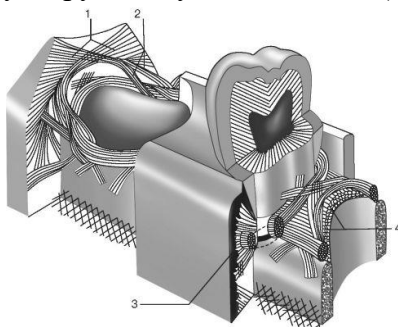
К опасным факторам экологического характера следует отнести следующие явления:

- ускоренное разрушение почвы и ее загрязнение тяжелыми металлами, другими вредными веществами;
- загрязнение и истощение водных ресурсов и т. п.

#### **Образец оформления простого нумерованного списка**

К опасным факторам экологического характера следует отнести следующие явления:

1. Ускоренное разрушение почвы и ее загрязнение тяжелыми металлами, другими вредными веществами;
2. Загрязнение атмосферы вредными химическими веществами, шумом, электромагнитными полями и ионизирующими излучениями;
3. Кислотные дожди;
4. Загрязнение и истощение водных ресурсов и т. п.

#### **Образец оформления сложного списка**

Можно выделить несколько факторов, влияющих на успех лечения:

1. Тщательное изучение исходной клинической картины:
  - линия улыбки (визуализация десневого края);
  - биотип мягких тканей (толстый, тонкий).
2. Планирование имплантологического лечения с ортопедической и хирургической точки зрения включает:
  - оценку возможности установки имплантатов в выгодное по ортопедическим показателям положение.



МИНИСТЕРСТВО ЗДРАВООХРАНЕНИЯ РОССИЙСКОЙ ФЕДЕРАЦИИ  
федеральное государственное бюджетное учреждение  
«Национальный медицинский исследовательский центр имени В.А. Алмазова»  
Министерства здравоохранения Российской Федерации  
(ФГБУ «НМИЦ им. В.А. Алмазова» Минздрава России)

ИНСТИТУТ МЕДИЦИНСКОГО ОБРАЗОВАНИЯ

ОДОБРЕНО  
Учебно-методическим советом  
ФГБУ «НМИЦ им. В.А. Алмазова»  
Минздрава России  
«15» октября 2024 г.  
Протокол №07/2024г.

УТВЕРЖДАЮ  
Генеральный директор  
ФГБУ «НМИЦ им. В.А. Алмазова»  
Минздрава России  
Е.В. Шляхто  
«25» октября 2024 г.

Заседание Ученого совета  
«25» октября 2024 г.  
Протокол № 10

**МЕТОДИЧЕСКИЕ МАТЕРИАЛЫ**

по дисциплине «Анатомия центральной нервной системы»

специалитет по специальности  
**37.05.01 Клиническая психология**

Очная форма обучения

Санкт-Петербург  
2024

## ЛИСТ СОГЛАСОВАНИЯ

Методические материалы по дисциплине «Анатомия центральной нервной системы» рассмотрена и одобрена на заседании кафедры анатомии человека.

## СОДЕРЖАНИЕ

№п/п	Наименование методических материалов
1	МЕТОДИЧЕСКИЕ РЕКОМЕНДАЦИИ ДЛЯ ПРЕПОДАВАТЕЛЯ ПО ОРГАНИЗАЦИИ И ПРОВЕДЕНИЮ ЗАНЯТИЙ ЛЕКЦИОННОГО ТИПА
2	МЕТОДИЧЕСКИЕ РЕКОМЕНДАЦИИ ДЛЯ ПРЕПОДАВАТЕЛЯ ПО ОРГАНИЗАЦИИ И ПРОВЕДЕНИЮ ЗАНЯТИЙ СЕМИНАРСКОГО ТИПА
3	МЕТОДИЧЕСКИЕ МАТЕРИАЛЫ ДЛЯ ОБУЧАЮЩИХСЯ
3.1	Методические рекомендации по самостоятельной работе
3.2	Методические рекомендации для обучающихся по выполнению различных видов самостоятельной работы (с Приложением образцов)

## МЕТОДИЧЕСКИЕ РЕКОМЕНДАЦИИ ДЛЯ ПРЕПОДАВАТЕЛЯ ПО ОРГАНИЗАЦИИ И ПРОВЕДЕНИЮ ЗАНЯТИЙ ЛЕКЦИОННОГО ТИПА

### Введение

Занятие лекционного типа является одной из основных системообразующих форм организации учебного процесса. Лекция представляет собой систематическое, последовательное, монологическое изложение преподавателем - лектором учебного материала, как правило, теоретического характера. Такое занятие представляет собой элемент технологии представления учебного материала путем логически стройного, систематически последовательного и ясного изложения.

Лекция требует порой от лектора особого физического, умственного и душевного напряжения, энтузиазма. Заурядно прочитанная лекция никогда не вызовет оживления аудитории и, как правило, никогда не достигнет своей цели и будет забыта сразу же после своего прочтения. Аналогичными могут быть последствия и для лекции, автор которой не покажет высокого уровня знаний и профессионализм, не сумеет обосновать актуальности и необходимости учебного материала для практики.

Лекция - в переводе с латинского означает чтение, систематическое, последовательное изложение учебного материала, какого-либо вопроса, темы, раздела, предмета, методов науки. В общих чертах лекцию иногда определяют как полутора-двухчасовое систематизированное изложение важных проблем науки посредством живой и хорошо организованной речи.

Лекция составляет основу теоретического обучения и должна давать систематизированные основы научных знаний по дисциплине, раскрывать состояние и перспективы развития соответствующей области науки и техники, концентрировать внимание обучающихся на наиболее сложных и узловых вопросах, стимулировать их активную познавательную деятельность и способствовать формированию творческого мышления.

Цель лекции – организация целенаправленной познавательной деятельности обучающихся по овладению программным материалом учебной дисциплины. Чтение курса лекций позволяет дать связанное, последовательное изложение материала в соответствии с новейшими данными науки, сообщить слушателям основное содержание предмета в целостном, систематизированном виде.

Преподавание учебных дисциплин и междисциплинарных курсов осуществляется в соответствии с ФГОС ВО и учебным планом.

Ведущим методом в лекции выступает устное изложение учебного материала, с использованием мультимедийной и электронно-вычислительной техники, схем, плакатов и др.

Лекции читаются заведующим кафедрой, профессорами и доцентами.

Квалификация преподавателя высшей школы в значительной мере определяется тем, насколько содержательно и мастерски читает он лекции. Обычно выделяют следующие основные элементы лекторского мастерства, которые делают его эффективным средством обучения и воспитания в вузе:

- научность, содержательность;
- связь теории с практикой;
- систематичность, последовательность и доступность обучения;
- умение достигать наибольшей взаимной связи с аудиторией, создание атмосферы сопереживания;
- воздействие личности лектора на аудиторию;
- умение организовывать самостоятельную работу обучающихся, возбудить интерес к работе с книгой, использованию электронной библиотеки и Интернет-ресурсов.

Лекция должна иметь четкую структуру и логику раскрытия последовательно излагаемых вопросов, необходимую идейно-теоретическую направленность, твердый теоретический и методический «стержень», законченный характер освещения определенной темы (или проблемы), тесную увязку с предыдущим материалом.

Лекция может быть:

- доказательной и аргументированной, содержать достаточное количество ярких и убедительных примеров, фактов, обоснований;

- проблемной, раскрывать противоречия и указывать пути их решения, ставить перед обучающимися вопросы для размышления.

- наглядной, сочетаться по возможности с демонстрацией аудиовизуальных материалов, макетов, моделей, образцов и т.д.

Не стоит забывать, что использование мультимедийной техники, компьютера с выходом в Интернет не способны заменить живой речи преподавателя.

В какой бы форме лекция не преподносилась, все же педагог с его методическими приемами доведения учебного материала будет по-прежнему оставаться центральной фигурой занятия, а умелое и рациональное использование им средств наглядности будет одним из ярких признаков мастерства наглядным и доступным для данной аудитории. Кроме этого, лекция должна:

- обладать внутренней убежденностью, силой логической аргументации и вызывать у обучающихся необходимый интерес познания, давать направления для самостоятельной работы обучающихся;

- отражать методическую обработку материала (выделение главных мыслей и положений, подчеркивание выводов, повторение их в различных формулировках);

- должна излагаться четким и ясным языком, содержать разъяснение всех вновь вводимых терминов и понятий.

### **Структура лекции**

Лекция состоит из трех основных частей: вступительной, основной и заключительной.

**Вступительная** часть определяет название темы, план и цель лекции. Она призвана заинтересовать и настроить аудиторию. В этой части лекции преподавателем излагается актуальность, основная идея, связь данной лекции с предыдущими занятиями, ее основные вопросы. Введение должно быть кратким и целенаправленным.

В **основной** части лекции реализуется научное содержание темы, все главные узловые вопросы, проводится вся система доказательств с использованием наиболее целесообразных методических приемов. Каждый учебный вопрос заканчивается краткими выводами, логически подводящими обучающихся к следующему вопросу лекции.

**Заключительная** часть имеет целью обобщать в кратких формулировках основные идеи лекции, логически завершая ее как целостное творение.

Каждая из структурных частей лекции чрезвычайно важна в доведении материала обучаемым, и сравнивать их по приоритетности просто некорректно. У каждой из них своя цель, специфика, временные рамки, особенности и сложности.

Лекция по своему структурному построению должна придерживаться данных общих правил. Однако отдельные виды лекций все же могут иметь свои особенности как по содержанию, так и по структуре, которые необходимо учитывать в последующем при составлении их планов.

### **Основные функции и виды лекции**

Лекции присущи три основные педагогические функции, которые определяют ее возможности в учебном процессе: познавательная, развивающая и организующая.

Познавательная функция выражается в возможности средствами лекции обеспечить слушателей основной научной информацией, необходимой для их профессиональной и исследовательской деятельности.

Развивающая функция лекции реализуется в непосредственном контакте обучающегося с преподавателем, становлении у обучающихся творческой мыслительной деятельности, обеспечивающей их профессионально-личностное развитие.

Организирующая функция предусматривает управление самостоятельной работой обучающихся, как в процессе занятия, так и во внеаудиторное время.

Выделяют четыре основных вида лекций применяемые для передачи теоретического материала: вводная, информационная, заключительная и обзорная.

**Вводная лекция** – один из наиболее важных и трудных видов лекции при чтении систематических курсов. От успеха этой лекции во многом зависит успех усвоения всего курса. Она может содержать:

**Вводная лекция** – один из наиболее важных и трудных видов лекции при чтении систематических курсов. От успеха этой лекции во многом зависит успех усвоения всего курса. Она может содержать:

- определение учебной дисциплины;
- краткую историческую справку о дисциплине;
- цели и задачи дисциплины, её роль в общей системе обучения и связь со смежными дисциплинами;
- основные проблемы (понятия и определения) данной науки;
- основную и дополнительную учебную литературу;
- особенности самостоятельной работы обучающихся над учебной дисциплиной и формы участия в научно-исследовательской работе;
- отчетность по курсу.

**Информационная лекция** ориентирована на изложение и объяснение обучающимся научной информации, подлежащей осмыслению и запоминанию. Это самый традиционный тип лекций в практике высшей школы.

**Заключительная лекция** предназначена для обобщения полученных знаний и раскрытия перспектив дальнейшего развития данной науки.

**Обзорная лекция** — это систематизация научных знаний на высоком уровне, допускающая большое число ассоциативных связей в процессе осмысления информации, излагаемой при раскрытии внутри предметной и меж предметной связей, исключая детализацию и конкретизацию. Как правило, стержень излагаемых теоретических положений составляет научно-понятийная и концептуальная основа всего курса или крупных его разделов.

В зависимости от предмета изучаемой дисциплины и дидактических целей могут быть использованы в учебном процессе проблемная лекция, лекция-визуализация, лекция-пресс-конференция, лекция с заранее запланированными ошибками, лекция вдвоем и др.

На **проблемной лекции** новое знание вводится через проблемность вопроса, задачи или ситуации. При этом процесс познания обучающихся в сотрудничестве и диалоге с преподавателем приближается к исследовательской деятельности. Содержание проблемы раскрывается путем организации поиска ее решения или суммирования и анализа традиционных и современных точек зрения.

**Лекция-визуализация** представляет собой визуальную форму подачи лекционного материала с использованием технических средств обучения или аудиовидеотехники (видео-лекция). Чтение такой лекции сводится к развернутому или краткому комментированию просматриваемых визуальных материалов.

**Лекция-пресс-конференция** проводится как научно-практическое занятие, с заранее поставленной проблемой и системой докладов, длительностью 5-10 минут. Каждое выступление представляет собой логически законченный текст, заранее подготовленный в рамках предложенной преподавателем программы. Совокупность представленных текстов позволит всесторонне осветить проблему. В конце лекции преподаватель подводит итоги самостоятельной работы и выступлений обучающихся, дополняя или уточняя предложенную информацию, формулирует основные выводы.

**Лекция вдвоем (или бинарная лекция)** - это разновидность чтения лекции в форме диалога двух преподавателей (либо как представителей двух научных школ, либо как теоретика

и практика). Необходимы: демонстрация культуры дискуссии, вовлечение в обсуждение проблемы обучающихся.

**Лекция с заранее запланированными ошибками** - рассчитана на стимулирование обучающихся к постоянному контролю предлагаемой информации (поиск ошибки: содержательной, методологической, орфографической). В конце лекции проводится диагностика слушателей и разбор сделанных ошибок.

**Лекция-консультация** может проходить по разным сценариям. Первый вариант осуществляется по типу «вопросы—ответы». Лектор отвечает в течение лекционного времени на вопросы обучающихся по всем разделу или всему курсу. Второй вариант такой лекции, представляемой по типу «вопросы—ответы—дискуссия», является тройным сочетанием: изложение новой учебной информации лектором, постановка вопросов и организация дискуссии в поиске ответов на поставленные вопросы».

Кроме рассмотренных видов лекций различают еще и такие лекции, как лекция – беседа, лекция – воспоминание, лекция-концерт, лекция-показ, лекция-экскурсия и др.

### **Порядок подготовки и проведения лекции**

Подготовка лекции начинается с разработки преподавателем структуры рабочего лекционного курса по конкретной дисциплине. Руководством здесь должна служить рабочая программа дисциплины (далее - РП, разработанная с учетом требований ФГОС ВО, учебного плана).

Структура лекционного курса обычно включает в себя вступительную, основную и заключительную части. Количество лекций в той или иной части определяется с учетом общего количества часов, отведенных для лекционной работы согласно учебному плану.

После определения структуры лекционного курса можно приступить к подготовке той или иной конкретной лекции. Методика работы над лекцией предполагает примерно следующие этапы:

- 1) отбор материала для лекции, составление списков основной и дополнительной литературы;
- 2) определение объема и содержания лекции;
- 3) выбор последовательности и логики изложения, написание конспекта;
- 4) подбор иллюстративного материала;
- 5) выработка манеры чтения лекции.

Отбор материала для лекции определяется ее темой. Лектору следует тщательно ознакомиться с содержанием темы в базовой учебной литературе, которой пользуются обучающийся, чтобы выяснить, какие аспекты изучаемой проблемы хорошо изложены, какие данные устарели и требуют корректировки. Следует обдумать обобщения, которые необходимо сделать, выделить спорные взгляды и четко сформировать свою точку зрения на них.

Определение объема и содержания лекции - второй важный этап подготовки лекции, определяющий темп изложения материала. Это обусловлено ограниченностью временных рамок, определяющих учебные часы на каждую дисциплину. Не рекомендуется идти по пути планирования чтения на лекциях всего предусмотренного программой материала в ущерб полноте изложения основных вопросов. Лекция должна содержать столько информации, сколько может быть усвоено аудиторией в отведенное время. Лекцию нужно разгружать от части материала, перенося его на самостоятельное изучение. Этот материал наряду с лекционным должен выноситься на экзамен. Если лекция будет прекрасно подготовлена, но перегружена фактическим (статистическим, и т.п.) материалом, то она будет малоэффективной и не достигнет поставленной цели. Кроме того, при выборе объема лекции необходимо учитывать возможность «среднего» обучающегося записать ту информацию, которую, по мнению преподавателя, он должен обязательно усвоить.

Приступая к решению вопроса об объеме и содержании лекции, следует учитывать ряд особенных, специфических черт этого вида занятий, в том числе и дидактическую характеристику лекции. Объем и содержание лекции зависят и от ряда классификационных

характеристик лекционного занятия. Существуют классификации лекций по различным основаниям:

- месту в лекционном или учебном курсе (вводная, установочная, обзорная, итоговая и др.);
- преимущественной форме обучения (лекции при очном, заочном и очно-заочном (вечернем) обучении);
- частоте общения лектора с аудиторией (разовая, систематическая, цикловая ит.п.);
- степени проблемности изложения материала (информационная, проблемная, дискуссия и т.п.).

Так, например, вводная лекция читается, как правило, в начале курса с целью дать обучающимся общее представление о его содержании, месте в учебном процессе и роли в их будущей практической деятельности. Вводная лекция в значительной степени может носить популярный характер и читаться монологически. На вводной лекции может быть дан список необходимой для работы литературы, разъяснено, какие вопросы будут изучены на семинарских занятиях, выделены проблемы, решение которых потребует особых усилий.

Очень полезен для установления интереса со стороны слушателей краткий рассказ об истории кафедры и ее научном потенциале, существующей научной школе по данному направлению, перспективах сотрудничества с кафедрой.

Содержание лекции должно отвечать ряду дидактических принципов. Основными из них являются: целостность, научность, доступность, систематичность и наглядность.

Целостность лекции обеспечивается созданием единой ее структуры, основанной на взаимосвязи задач занятия и содержания материала, предназначенного для усвоения обучающимися. В тех случаях, когда на одном занятии достигнуть такой целостности не представляется возможным, это должно быть специально обосновано лектором ссылками на предыдущее или последующее изложение, на литературные и другие источники.

Научность лекции предполагает соответствие материала основным положениям современной науки, абсолютное преобладание объективного фактора и доказательность выдвигаемых положений. Каждый тезис должен быть четко сформулированным и непротиворечивым. Прежде чем приступить к доказательству, необходимо выяснить, насколько тезис усвоен обучающимися. В ходе всего доказательства тезис должен оставаться неизменным.

Лектор должен стремиться к чистоте речи, избегать слов-паразитов («значит», «так сказать», «понимаете»). Принцип доступности лекции предполагает, что содержание учебного материала должно быть понятным, а объем этого материала посильным для «среднего» обучающегося.

Следование принципу систематичности требует соблюдения ряда педагогических правил. К ним, первую очередь, относят:

- взаимосвязь изучаемого материала с ранее изученным, постепенное повышение сложности рассматриваемых вопросов;
- взаимосвязь частей изучаемого материала;
- обобщение изученного материала;
- стройность изложения материала по содержанию и внешней форме его подачи, рубрикация курса, темы, вопроса;
- единообразие структуры построения материала.

Дидактический принцип наглядности в обучении основан на том, что ознакомление обучающихся с каким-либо новым явлением или предметом начинается с конкретного ощущения и восприятия, однако, массированное применение их на лекции ведет к повышенному утомлению обучающихся. Преподаватель должен очень четко представлять, на каком именно этапе лекции он будет использовать ту или иную наглядность, а также случаи отсутствия возможности ее использования по независящим от него причинам.

Выбор последовательности и логики изложения материала - следующий этап работы над лекцией. При составлении плана лекции лучше выделить самостоятельные разделы, после



каждого из которых желательно сделать обобщения. Выделить информацию, на которой необходимо сконцентрировать внимание слушателей. Определяя логику построения лекции, следует четко определить, каким методом изложения вы будете пользоваться - методом индукции, дедукции или аналогии.

Индуктивный метод состоит в движении от частного к общему. Индукция может быть полной, когда обобщение делается из анализа всех без исключения характеристик, параметров или других данных об изучаемом явлении или предмете. Недостатком ее является громоздкость, так как приходится иногда оперировать с большим числом данных. Поэтому более распространена индукция неполная, когда обобщения делают на основании некоторых (не исчерпывающих, но достаточных) данных.

Дедуктивный метод изложения состоит в движении от общего к частному. Дедукцией пользуются в том случае, если известна какая-либо общая закономерность и на ее основе подлежат анализу отдельные проявления этой закономерности.

Метод аналогии основан на вынесении заключения об изучаемом явлении по сходству с другими известными явлениями. Это сходство может быть установлено по нескольким признакам, которые должны быть существенными и характеризовать явление с различных сторон. Проводя аналогию, нужно устанавливать и развитие рассматриваемых явлений, что способствует объективности анализа. Следует избегать использования поверхностных признаков аналогии, так как это может привести к типичной ошибке, называемой «ложной аналогией».

Особое внимание следует уделить требованиям к конспектированию лекций. В методической литературе не существует единого правила к тому, как нужно записывать лекцию. Это зависит от индивидуальных особенностей требований преподавателей и индивидуальных качеств личности обучающихся. Формирование культуры ведения лекционных записей - важная педагогическая задача. Конспект полезен тогда, когда изначально ориентирован на одновременную со слушанием лекции мыслительную переработку материала, на выделение и фиксацию в тезисно-аргументированной форме главного содержания лекции.

Подбор иллюстрированного материала может быть немаловажным этапом подготовки лекции. Несмотря на разнообразие наглядных пособий, при их использовании следует соблюдать некоторые общие правила. Демонстрационный материал во всех случаях должен играть подчиненную роль, быть одним из аппаратов лектора, а не подменять содержания лекции. В каждый момент лекции необходимо демонстрировать только тот наглядный материал, который иллюстрирует излагаемые положения. Подбор иллюстративного материала может быть немаловажным этапом подготовки лекции. Таблицы, диапозитивы, рисунки, схемы необходимо не только тщательно отобрать, но определить и зафиксировать их последовательность при чтении лекции.

Выработка индивидуальной манеры чтения лекции — исключительно важный и длительный период в подготовке к лекционному занятию. Прежде всего, не следует никогда читать текст лекции. Надо стремиться к ведению активного диалога с аудиторией, держать себя непринужденно, свободно, уверенно, передвигаться по аудитории, следя за тем, успевают ли обучающийся записывать за вами. Целесообразно повторять наиболее важные положения, периодически менять тембр голоса, логические ударения, показывая этим важность раздела, мысли, вывода или обобщения. Это нужно заранее продумать при подготовке лекции, отметить в лекционной модели, например, подчеркивая те или иные блоки лекции цветными фломастерами.

**Заключительный этап работы** над текстом лекции - ее оформление. Абсолютное большинство начинающих лекторов подобранные материалы оформляет в виде конспектов. Более опытные преподаватели обходятся разного рода тезисными записями и планами. В педагогической литературе рекомендуется использовать лекционную модель (расширенный план лекции), которая используется при чтении лекции. Требования к организации и

проведению лекционных занятий:

- Организационно-методической базой проведения занятий является учебный план специальности. На основе него объем часов аудиторных занятий, отведенный для каждой учебной дисциплины, делится на часы лекционных, практических, лабораторных и других занятий соответствующими кафедрами, с указанием форм контроля текущей и промежуточной аттестации обучаемых.

- Преподаватель, назначенный для чтения лекций, обязан до начала учебного процесса подготовить учебно-методические материалы, необходимые для проведения лекционно-семинарских занятий. К ним относятся:

- рабочая программа учебной дисциплины с Приложением «Оценочные средства»;
- методические материалы по дисциплине для преподавателя и обучающихся

Разработанный комплект учебно-методических материалов предоставляется в бумажном и электронном виде, обсуждается на заседании кафедры перед началом учебного года и утверждается заместителем директора по УМР.

- Преподаватель обязан проводить лекционные занятия в строгом соответствии с годовым учебным графиком и утвержденным на его основе расписанием лекций.

Категорически запрещается:

- заканчивать лекционные занятия ранее или позже установленного в расписании времени;
- досрочно (до окончания семестра) завершать чтение курса;
- самовольно изменять время или место проведения лекционных занятий.

В случае возникновения объективной необходимости переноса занятий на другое время или в другую аудиторию, преподаватель обязан заблаговременно согласовать это изменение с отделом организации учебного процесса.

Не допускается отмена лекции. При возникновении форс- мажорных обстоятельств преподаватель, назначенный для чтения лекций, обязан заблаговременно информировать о невозможности проведения занятий с объяснением причины.

Преподаватель, проводящий лекционные занятия, обязан вести учет посещаемости обучающихся по журналам групп. В случае неявки обучающихся на лекцию преподаватель обязан незамедлительно информировать деканат.

## **МЕТОДИЧЕСКИЕ РЕКОМЕНДАЦИИ ДЛЯ ПРЕПОДАВАТЕЛЯ ПО ОРГАНИЗАЦИИ И ПРОВЕДЕНИЮ ЗАНЯТИЙ СЕМИНАРСКОГО ТИПА**

### **Введение**

Занятия семинарского типа - одна из форм систематических занятий, на которых обучающиеся под руководством преподавателя приобретают необходимые умения и навыки по тому или иному разделу определенной дисциплины, входящей в учебный план.

Кафедрам рекомендуется разработать сборники задач, упражнений, вопросов и заданий, сопровождающихся методическими указаниями применительно к конкретным дисциплинам.

*Цель* занятий семинарского типа - предоставление возможностей для углубленного изучения теории, овладения практическими навыками и выработки самостоятельного творческого мышления у обучающихся.

### ***Задачи:***

- отражение в учебном процессе современных достижений науки;
- углубление теоретической и практической подготовки обучающихся;
- приближение учебного процесса к реальным условиям работы того или иного специалиста;
- формирование умения применять полученные знания на практике, осуществлять вычисления и расчеты;
- развитие инициативы и самостоятельности обучающихся;
- формирование навыков публичного выступления, способности представлять результаты проведенного исследования, умения вести дискуссию;
- контроль за освоением учебной дисциплины.

### ***Функции занятий семинарского типа:***

- учебно-познавательная - закрепление, расширение, углубление знаний, полученных на лекциях и в ходе самостоятельных занятий;
- обучающая - школа публичного выступления, развитие навыков отбора и обобщения информации;
- стимулирующая - определенный стимул к дальнейшей пробе своих творческих сил и подготовке к более активной работе;
- воспитательная - формирование мировоззрения и убеждений, воспитание самостоятельности, научного поиска, самостоятельности, смелости;
- контролирующая - в проверке уровня знаний и качества самостоятельной работы обучающихся.

### ***Обучение на занятиях семинарского типа направлено на:***

- обобщение, систематизацию, углубление, закрепление полученных теоретических знаний по дисциплине;
- формирование умений (аналитических, проектировочных, конструктивных и др.) применять полученные знания на практике;
- реализацию единства интеллектуальной, практической деятельности;
- формирование практических умений выполнять определенные действия, операции, необходимые в последующей профессиональной деятельности;
- выработку при решении поставленных задач таких профессионально значимых факторов, как самостоятельность, ответственность, точность.

**Рекомендации преподавателям для облегчения освоения обучающимся практических навыков в ходе практического (семинарского) занятия:**

1. Преподаватель составляет план каждого занятия, в который входит: определение

целей и задач, подбор материала к занятию, подбор литературы, рекомендуемой обучающимся к данной теме, разработка рекомендаций обучающимся по организации самостоятельной работы в ходе подготовки к занятию семинарского типа, распределение пунктов плана по времени, моделирование вступительной и заключительной частей семинара.

2. Тема занятия семинарского типа и основные вопросы обсуждения объявляются преподавателем заранее.

3. Преподаватель, ведущий занятия семинарского типа должен находиться в постоянном контакте с обучающимися.

4. Преподаватель может использовать любую из форм проведения занятий: обсуждение сообщений, докладов, рефератов, выполненных обучающимися по результатам учебных или научных исследований под руководством преподавателя, семинар-диспут, упражнения на самостоятельность мышления, письменная контрольная работа, коллоквиум, собеседование, решение ситуационных задач, кейсов, расчетных заданий и других современных технологий обучения. Выполнение расчетов, вычислений, работа с документацией, инструктивными справочниками, составление проектной, плановой и другой специальной документацией.

5. Состав заданий для занятия должен быть спланирован так, чтобы за отведенное время их выполнили большинство обучающихся.

6. Преподавателю следует направлять ход обсуждений на формирование навыков профессиональной полемики и закрепление обсуждаемого материала. На занятиях обучающиеся учатся грамотно излагать проблемы, свободно высказывать свои суждения, рассматривать ситуации, способствующие профессиональной компетенции.

7. Во время проведения занятий подводятся итоги самостоятельной работы обучающихся по усвоению обсуждаемой научной проблемы. Особое значение имеет ознакомление обучающегося с методикой работы с учебной и научной литературой, навыками ее использования при самостоятельной работе, при подготовке к занятиям.

8. При проведении занятий в интерактивной форме (деловая, ролевая игра, ток-шоу и т.п.) преподавателю необходимо продумать и довести до обучающихся правила проведения, роли, функции, схемы взаимодействия участников, а также систему оценивания.

9. Строить ход занятий следует таким образом, чтобы обучающийся, овладев первоначальными профессиональными навыками и умениями, смог в дальнейшем закрепить их в процессе практики и написания выпускной квалификационной работы.

При планировании состава и содержания занятий семинарского типа следует исходить из того, что все они имеют разные ведущие дидактические цели.

Практические работы направлены на формирование практических умений:

- учебных - решать задачи по физике, химии, математике и пр.;
- профессиональных - выполнять определенные действия, операции, необходимые в последующей профессиональной деятельности.

Семинарские занятия с целью овладения обучающимися общих и профессиональных компетенций, развития их личностных качеств.

В соответствии с ведущей дидактической целью содержанием занятий семинарского типа является:

- решение разного рода задач, в том числе профессиональных (анализ производственных ситуаций, решение ситуационных производственных задач,
- выполнение профессиональных функций в деловых играх и т.п.);
- выполнение вычислений, расчетов;
- работа с нормативными документами, инструктивными материалами, документами первичного учета и др.

Наряду с формированием умений и навыков в процессе практических занятий обобщаются, систематизируются, углубляются и конкретизируются теоретические знания, вырабатывается способность и готовность использовать теоретические знания на практике.

Содержанием семинарских занятий, в соответствии с ведущей дидактической целью, является подготовка докладов, выступлений, обзора материалов периодической печати и т.п. В процессе семинарских занятий формируются умения публичных выступлений, способность приобретать, высказывать и отстаивать собственные убеждения, систематизируется и расширяется объем знаний, реализуется региональный компонент, приобретаются навыки самостоятельной работы.

### **Организация и проведение занятий семинарского типа**

Практическое занятие проводится в учебных или компьютерных кабинетах. Продолжительностью 4 часа. В плане проведения практической работы указываются:

Семинарские занятия проводятся в учебных кабинетах. Продолжительностью, как правило, не менее 2-х академических часов. В плане проведения семинарского занятия указываются:

Планы проведения лабораторных работ, практических и семинарских занятий рассматриваются на заседаниях кафедры и утверждаются заведующим кафедрой.

Практические занятия могут носить:

– репродуктивный характер, в этом случае при их проведении обучающиеся пользуются подробными инструкциями, в которых определены пояснения к порядку выполнения работы;

– активный частично-поисковый характер - эти работы отличаются тем, что обучающиеся должны самостоятельно выбрать необходимое оборудование, способы выполнения работы по материалам инструктивной, справочной и др. литературы;

– интерактивный поисковый характер - такие работы характеризуются тем, что обучающиеся должны решить новую для них проблему, опираясь на имеющиеся теоретические знания.

Семинарские занятия могут проводиться в активной и интерактивной формах деловых игр, круглых столов, компьютерных симуляций, кейс-стади и пр., обеспечивающих максимальную активность обучающихся при обсуждении поставленных вопросов.

Для усиления профессиональной направленности практических и семинарских занятий рекомендуется проведение бинарных уроков. На таких занятиях, результаты лабораторных работ, практических и семинарских занятий, полученные на одной учебной дисциплине или профессиональном модуле являются основой для их выполнения на другой учебной дисциплине и профессиональном модуле.

Рекомендуется проведение сквозных практических работ на основе внутрипредметных связей, когда результаты, полученные в одной практической работе, используются при выполнении последующих практических работ по данной дисциплине.

Для повышения эффективности проведения практических занятий рекомендуется:

- разработка тестов входного контроля подготовленности обучающихся к их выполнению;

– разработка дифференцированных заданий на их выполнение с учетом индивидуальных особенностей обучающихся;

– максимальная организация самостоятельного выполнения обучающимися лабораторных работ, практических и семинарских занятий;

– использование бланков документов, инструктивных материалов;

– наличие материалов, позволяющих проконтролировать правильность выполнения обучающимися заданий расчетного характера.

# МЕТОДИЧЕСКИЕ МАТЕРИАЛЫ ДЛЯ ОБУЧАЮЩИХСЯ

## Методические рекомендации по самостоятельной работе

### Введение

Самостоятельная работа – часть учебного процесса, выполняемая обучающимися без посторонней помощи с целью усвоения, закрепления и совершенствования знаний, выработки соответствующих умений, приобретения практического опыта, формирования общекультурных, общепрофессиональных и профессиональных компетенций, составляющих содержание подготовки специалистов.

В образовательном процессе выделяют два вида самостоятельной работы:

1) Аудиторная – работа, выполняемая на учебных занятиях по заданию преподавателя;

2) Внеаудиторная – планируемая учебная, творческо-исследовательская работа, выполняемая вне занятий по заданию и при методическом руководстве преподавателя, но без его непосредственного участия.

Содержание и формы самостоятельной работы, обучающихся определяются в соответствии с ее целями:

#### Для овладения знаниями:

– чтение текста (учебника, первоисточника, дополнительной литературы, ресурсов Интернет);

- составление плана текста;
- графическое изображение структуры текста;
- составление электронной презентации;
- конспектирование текста;
- подготовка выписок из текста;
- работа со словарями и справочниками, ознакомление с нормативными документами;

- научно-исследовательская работа;
- использование компьютерной техники, интернета и др.;

#### Для закрепления и систематизации знаний:

– работа с конспектом лекций;

– работа над учебным материалом (учебника, первоисточника, дополнительной литературы, аудио- и видеозаписей);

- составление плана и тезисов ответа;
- составление таблиц для систематизации учебного материала;
- изучение нормативных материалов;
- ответы на контрольные вопросы;
- аналитическая обработка текста (аннотирование, рецензирование и др.);
- заполнение рабочих тетрадей, дневников практик;
- подготовка тезисов сообщений к выступлению на семинаре, конференции;
- подготовка рефератов, докладов, презентаций, эссе;
- составление резюме;
- написание истории болезни;
- составление библиографии, тематических кроссвордов и др.;

#### Для формирования умений:

- решение задач и упражнений по образцу;
- решение вариативных задач и упражнений;
- отработка манипуляций;
- выполнение расчетно-графических работ;
- решение ситуационных производственных (профессиональных) задач;

- подготовка к контрольным работам, практическим и лабораторным занятиям, семинарским занятиям, деловым играм, промежуточной аттестации;
- проектирование и моделирование разных видов и компонентов профессиональной деятельности;
- подготовка проектов;
- опытно-экспериментальная, научно-исследовательская работа;
- занятия в симуляционных классах, центрах;
- другие формы деятельности, в рамках формирования социокультурной среды, создания условий, необходимых для всестороннего развития и социализации личности, сохранения здоровья обучающихся, развития воспитательного компонента образовательного процесса.

## **Методические рекомендации для обучающихся по выполнению различных видов самостоятельной работы**

### **1. Составление плана**

План – это самая короткая форма оформления записей, которая не передаёт фактического содержания изучаемого материала, а лишь указывает схему его подачи и позволяет обучающимся:

- восстановить в памяти содержание источника;
- составить записи разного рода;
- ускорить проработку источника информации;
- организовать самоконтроль;
- сосредоточить внимание и стимулировать самостоятельную работу.

Составление плана при работе с текстом осуществляется по следующему алгоритму:

1. Прочитать текст целиком.
2. Разделить его на смысловые части.
3. Дать заголовки каждой части (заголовки должны отражать содержание части).

### **2. Составление тезисов**

Тезис – это положение, кратко излагающее какую-либо идею, а также одну из основных мыслей лекции, доклада и т.п.

Тезисы:

- повторяют, сжато формулируют и заключают написанное или изложенное устно;
- всегда имеют доказательства;
- всегда подразумевают аргументацию и выявляют суть содержания;
- позволяют обобщить материал.

Составление тезисов при работе с текстом осуществляется по следующему алгоритму:

1. Ознакомиться с содержанием материала.
2. Разбить текст на смысловые блоки.
3. Определить главную мысль каждой части.
4. Осмыслить суть этой мысли и передать её своими словами (или найти подходящую формулировку в тексте).
5. Тезисы необходимо нумеровать, чтобы сохранить логику авторских рассуждений.

### **3. Составление конспектов**

Конспект – это краткая запись содержания текста, выделение главных идей и положений. Основные требования к написанию конспекта: системность и логичность изложения материала, краткость, убедительность и доказательность.

Можно выделить следующие виды конспектов:

– **плановый.** При создании такого конспекта сначала пишется план текста, по каждому пункту которого даётся комментарий. Это могут быть цитаты или свободно изложенный текст.

– **тематический конспект,** является кратким изложением данной темы, раскрываемой по нескольким источникам.

– **текстуальный конспект,** представляет собой монтаж цитат, которые связаны логическими переходами.

– **свободный конспект,** включает в себя и цитаты, и собственные формулировки.

Составление конспекта может осуществляться по следующему алгоритму:

1. Прочитать текст, отметить в нём новые слова, непонятные места, имена, даты; составить перечень основных мыслей, содержащихся в тексте, составить простой план, который поможет группировать материал в соответствии с логикой изложения;

2. Выяснить в словаре значение новых непонятных слов, записать их в тетрадь или словарь в конце тетради;

3. Повторно прочитать текст, сочетая чтение с записью основных мыслей автора и их иллюстраций. Запись ведётся своими словами, без переписывания текста. Важно стремиться к краткости, пользуясь правилами записи текста;

4. Прочитать конспект ещё раз, доработать его.

### **4. Составление аннотации**

Аннотация – краткая характеристика текста (книги, статьи, рукописи), раскрывающая содержание и фиксирующая основные проблемы, затронутые в тексте, мнения, оценки, выводы автора.

Основные требования, предъявляемые к составлению аннотации, заключаются в следующем:

– композиция аннотации должна быть внутренне логична и может отличаться от композиции исходного текста;

– отбор сведений, формулирование выводов и их расположение зависят от характера аннотации;

– язык аннотации должен отличаться лаконичностью, простотой, ясностью;

– аннотация к статье оформляется на библиографической карточке, даётся без абзацев.

Аннотация имеет две обязательные части:

1. Содержит краткую характеристику текста и формулировку темы.

2. Перечисление основных положений текста и указание на адресата (читательскую аудиторию).

### **5. Составление рецензии и отзыва**

Отзыв – общая оценка, мнение, впечатление о работе, произведении без детального анализа. Рецензия – разбор и оценка какого-нибудь сочинения, работы, статьи, которая кратко, объективно воспроизводит взгляды автора; а также даёт развёрнутое научно-обоснованное оценочное отношение к ведущим идеям рецензируемого источника.

### **6. Составление доклада**

Доклад – публичное сообщение на определённую тему, способствующее формированию навыков исследовательской работы, стимулирующее познавательный интерес.



Составление доклада осуществляется по следующему алгоритму:

1. Подобрать литературу по изучаемой теме, познакомиться с её содержанием.
2. Пользуясь закладками, отметить наиболее существенные места и сделать выписки.
3. Используя рекомендации по составлению тематического конспекта и составленный план, написать доклад, в заключение которого обязательно выразить своё отношение к излагаемой теме и её содержанию.
4. Прочитать текст и отредактировать его.
5. Оформить его в соответствии с требованиями к оформлению. (При устном выступлении следует соблюдать требования к устной речи.)

## **7. Реферат**

Реферат – краткое изложение содержания книги, статьи или нескольких работ по общей тематике на основе классификации, обобщения, анализа, с формулировкой собственных выводов.

Рефераты классифицируются:

1) по полноте изложения:

- информативные (рефераты-конспекты);
- индикативные (рефераты-резюме);

2) по количеству реферируемых источников:

- монографические;
- обзорные;

3) по читательскому назначению:

- общие;
- ориентация на широкую аудиторию; характеристика содержания в целом;
- специализированные;
- ориентация на специалистов.

Структурные элементы реферата:

1. Титульный лист.
2. Содержание.
3. Введение.
4. Основная часть.
5. Заключение.
6. Список использованной литературы.
7. Приложения.

Титульный лист: Титульный лист является первой страницей и заполняется по определенным правилам (приложение).

Содержание: включает все разделы работы, а также наименования всех их подразделов и пунктов с указанием номеров страниц, с которых они начинаются.

Введение: обоснование темы реферата, её актуальность, значимость; перечисление вопросов, рассматриваемых в реферате; определение целей и задач работы; обзор источников и литературы.

Основная часть: основная часть имеет название, выражающее суть реферата; может состоять из двух-трёх разделов, которые тоже имеют название. В основной части глубоко и систематизировано излагается состояние изучаемого вопроса; приводятся противоречивые мнения, содержащиеся в различных источниках, которые анализируются и оцениваются с особой тщательностью.

Заключение (выводы автора и предложения): формулируются результаты анализа эволюции и тенденции развития рассматриваемого вопроса; даются предложения о способах решения существенных вопросов, пути применения результатов работы.

Список используемой литературы: содержит сведения об источниках, использованных автором в ходе работы над темой работы, которые оформляются в алфавитном порядке.

Приложения: таблицы, схемы, графики, фотографии, макеты, эскизы и т.п.

Основные требования, предъявляемые к реферату:

- точное изложение взглядов автора;
- изложение всех наиболее существенных моментов реферируемого источника
- соблюдение единого стиля изложения
- использование точного, краткого, литературного языка;
- логическая последовательность изложения;
- ограниченность объёма.

Приложение

### Образец оформления таблицы в тексте

Основным и конечным результатом педагогической деятельности является развитие личности, способностей и компетентности обучающихся. Одним из показателей являются результаты мониторинга успеваемости и качества знаний обучающихся. Эти данные размещаются в таблице 3, по которой можно проследить динамику процесса обучения.

Таблица 3 – Результаты обучения

Учебный год	Общее количество учащихся	Средний балл	% качества знаний	% успеваемости
2013	90	4,0	100 %	100 %
2014	94	4,5	100 %	100 %
2015	117	4,7	100 %	100 %

### Образец оформления простого рисунка в тексте

Основным и конечным результатом педагогической деятельности является развитие личности, способностей и компетентности обучающихся. Одним из показателей являются результаты мониторинга успеваемости и качества знаний.



Рис. 1 – Средний балл по преподаваемым дисциплинам за три года

На рис. 1 четко виден рост графиков среднего балла за последние три года по преподаваемым дисциплинам.

### Образец оформления сложного рисунка в тексте

Ширина периодонтальной щели колеблется от 0,1 до 0,55 мм. Направление пучков коллагеновых волокон периодонта неодинаково в различных его отделах. В устье зубной альвеолы (краевой периодонт) в удерживающем аппарате можно выделить зубодесневую, межзубную и зубоальвеолярную группы пучков волокон (Рис. 5).

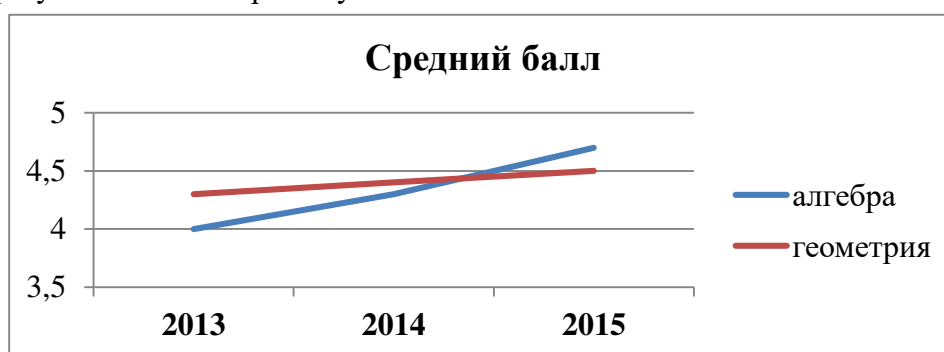

Рисунок 5 – Волокна периодонта

1 - межсосочковые; 2 - циркулярные; 3 - межзубные; 4 - зубодесневые

Зубодесневые волокна начинаются от цемента корня у дна десневого кармана и распространяются веерообразно кнаружи в соединительную ткань десны. Толщина пучков не превышает 0,1 мм.

#### **Образец оформления простого маркированного списка**

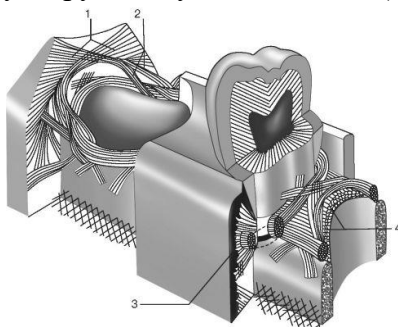
К опасным факторам экологического характера следует отнести следующие явления:

- ускоренное разрушение почвы и ее загрязнение тяжелыми металлами, другими вредными веществами;
- загрязнение и истощение водных ресурсов и т. п.

#### **Образец оформления простого нумерованного списка**

К опасным факторам экологического характера следует отнести следующие явления:

1. Ускоренное разрушение почвы и ее загрязнение тяжелыми металлами, другими вредными веществами;
2. Загрязнение атмосферы вредными химическими веществами, шумом, электромагнитными полями и ионизирующими излучениями;
3. Кислотные дожди;
4. Загрязнение и истощение водных ресурсов и т. п.

#### **Образец оформления сложного списка**

Можно выделить несколько факторов, влияющих на успех лечения:

1. Тщательное изучение исходной клинической картины:
  - линия улыбки (визуализация десневого края);
  - биотип мягких тканей (толстый, тонкий).
2. Планирование имплантологического лечения с ортопедической и хирургической точки зрения включает:
  - оценку возможности установки имплантатов в выгодное по ортопедическим показателям положение.

МИНИСТЕРСТВО ЗДРАВООХРАНЕНИЯ РОССИЙСКОЙ ФЕДЕРАЦИИ  
федеральное государственное бюджетное учреждение  
«Национальный медицинский исследовательский центр имени В.А. Алмазова»  
Министерства здравоохранения Российской Федерации  
(ФГБУ «НМИЦ им. В.А. Алмазова» Минздрава России)

ИНСТИТУТ МЕДИЦИНСКОГО ОБРАЗОВАНИЯ

ОДОБРЕНО  
Учебно-методическим советом  
ФГБУ «НМИЦ им. В.А. Алмазова»  
Минздрава России  
«15» октября 2024 г.  
Протокол №07/2024г.

УТВЕРЖДАЮ  
Генеральный директор  
ФГБУ «НМИЦ им. В.А. Алмазова»  
Минздрава России  
Е.В. Шляхто  
«25» октября 2024 г.

Заседание Ученого совета  
«25» октября 2024 г.  
Протокол № 10

**МЕТОДИЧЕСКИЕ МАТЕРИАЛЫ**

по дисциплине «Современные концепции естествознания»

специалитет по специальности  
**37.05.01 Клиническая психология**

Очная форма обучения

Санкт-Петербург  
2024

## ЛИСТ СОГЛАСОВАНИЯ

Методические материалы по дисциплине «Современные концепции естествознания» рассмотрена и одобрена на заседании кафедры математики и естественнонаучных дисциплин.

## СОДЕРЖАНИЕ

№п/п	Наименование методических материалов
1	МЕТОДИЧЕСКИЕ РЕКОМЕНДАЦИИ ДЛЯ ПРЕПОДАВАТЕЛЯ ПО ОРГАНИЗАЦИИ И ПРОВЕДЕНИЮ ЗАНЯТИЙ ЛЕКЦИОННОГО ТИПА
2	МЕТОДИЧЕСКИЕ РЕКОМЕНДАЦИИ ДЛЯ ПРЕПОДАВАТЕЛЯ ПО ОРГАНИЗАЦИИ И ПРОВЕДЕНИЮ ЗАНЯТИЙ СЕМИНАРСКОГО ТИПА
3	МЕТОДИЧЕСКИЕ МАТЕРИАЛЫ ДЛЯ ОБУЧАЮЩИХСЯ
3.1	Методические рекомендации по самостоятельной работе
3.2	Методические рекомендации для обучающихся по выполнению различных видов самостоятельной работы (с Приложением образцов)

## МЕТОДИЧЕСКИЕ РЕКОМЕНДАЦИИ ДЛЯ ПРЕПОДАВАТЕЛЯ ПО ОРГАНИЗАЦИИ И ПРОВЕДЕНИЮ ЗАНЯТИЙ ЛЕКЦИОННОГО ТИПА

### Введение

Занятие лекционного типа является одной из основных системообразующих форм организации учебного процесса. Лекция представляет собой систематическое, последовательное, монологическое изложение преподавателем - лектором учебного материала, как правило, теоретического характера. Такое занятие представляет собой элемент технологии представления учебного материала путем логически стройного, систематически последовательного и ясного изложения.

Лекция требует порой от лектора особого физического, умственного и душевного напряжения, энтузиазма. Заурядно прочитанная лекция никогда не вызовет оживления аудитории и, как правило, никогда не достигнет своей цели и будет забыта сразу же после своего прочтения. Аналогичными могут быть последствия и для лекции, автор которой не покажет высокого уровня знаний и профессионализм, не сумеет обосновать актуальности и необходимости учебного материала для практики.

Лекция - в переводе с латинского означает чтение, систематическое, последовательное изложение учебного материала, какого-либо вопроса, темы, раздела, предмета, методов науки. В общих чертах лекцию иногда определяют как полутора-двухчасовое систематизированное изложение важных проблем науки посредством живой и хорошо организованной речи.

Лекция составляет основу теоретического обучения и должна давать систематизированные основы научных знаний по дисциплине, раскрывать состояние и перспективы развития соответствующей области науки и техники, концентрировать внимание обучающихся на наиболее сложных и узловых вопросах, стимулировать их активную познавательную деятельность и способствовать формированию творческого мышления.

Цель лекции – организация целенаправленной познавательной деятельности обучающихся по овладению программным материалом учебной дисциплины. Чтение курса лекций позволяет дать связанное, последовательное изложение материала в соответствии с новейшими данными науки, сообщить слушателям основное содержание предмета в целостном, систематизированном виде.

Преподавание учебных дисциплин и междисциплинарных курсов осуществляется в соответствии с ФГОС ВО и учебным планом.

Ведущим методом в лекции выступает устное изложение учебного материала, с использованием мультимедийной и электронно-вычислительной техники, схем, плакатов и др.

Лекции читаются заведующим кафедрой, профессорами и доцентами.

Квалификация преподавателя высшей школы в значительной мере определяется тем, насколько содержательно и мастерски читает он лекции. Обычно выделяют следующие основные элементы лекторского мастерства, которые делают его эффективным средством обучения и воспитания в вузе:

- научность, содержательность;
- связь теории с практикой;
- систематичность, последовательность и доступность обучения;
- умение достигать наибольшей взаимной связи с аудиторией, создание атмосферы сопереживания;
- воздействие личности лектора на аудиторию;
- умение организовывать самостоятельную работу обучающихся, возбудить интерес к работе с книгой, использованию электронной библиотеки и Интернет-ресурсов.

Лекция должна иметь четкую структуру и логику раскрытия последовательно излагаемых вопросов, необходимую идейно-теоретическую направленность, твердый теоретический и методический «стержень», законченный характер освещения определенной темы (или проблемы), тесную увязку с предыдущим материалом.

Лекция может быть:

- доказательной и аргументированной, содержать достаточное количество ярких и убедительных примеров, фактов, обоснований;

- проблемной, раскрывать противоречия и указывать пути их решения, ставить перед обучающимися вопросы для размышления.

- наглядной, сочетаться по возможности с демонстрацией аудиовизуальных материалов, макетов, моделей, образцов и т.д.

Не стоит забывать, что использование мультимедийной техники, компьютера с выходом в Интернет не способны заменить живой речи преподавателя.

В какой бы форме лекция не преподносилась, все же педагог с его методическими приемами доведения учебного материала будет по-прежнему оставаться центральной фигурой занятия, а умелое и рациональное использование им средств наглядности будет одним из ярких признаков мастерства наглядным и доступным для данной аудитории. Кроме этого, лекция должна:

- обладать внутренней убежденностью, силой логической аргументации и вызывать у обучающихся необходимый интерес познания, давать направления для самостоятельной работы обучающихся;

- отражать методическую обработку материала (выделение главных мыслей и положений, подчеркивание выводов, повторение их в различных формулировках);

- должна излагаться четким и ясным языком, содержать разъяснение всех вновь вводимых терминов и понятий.

### **Структура лекции**

Лекция состоит из трех основных частей: вступительной, основной и заключительной.

**Вступительная** часть определяет название темы, план и цель лекции. Она призвана заинтересовать и настроить аудиторию. В этой части лекции преподавателем излагается актуальность, основная идея, связь данной лекции с предыдущими занятиями, ее основные вопросы. Введение должно быть кратким и целенаправленным.

В **основной** части лекции реализуется научное содержание темы, все главные узловые вопросы, проводится вся система доказательств с использованием наиболее целесообразных методических приемов. Каждый учебный вопрос заканчивается краткими выводами, логически подводящими обучающихся к следующему вопросу лекции.

**Заключительная** часть имеет целью обобщать в кратких формулировках основные идеи лекции, логически завершая ее как целостное творение.

Каждая из структурных частей лекции чрезвычайно важна в доведении материала обучаемым, и сравнивать их по приоритетности просто некорректно. У каждой из них своя цель, специфика, временные рамки, особенности и сложности.

Лекция по своему структурному построению должна придерживаться данных общих правил. Однако отдельные виды лекций все же могут иметь свои особенности как по содержанию, так и по структуре, которые необходимо учитывать в последующем при составлении их планов.

### **Основные функции и виды лекции**

Лекции присущи три основные педагогические функции, которые определяют ее возможности в учебном процессе: познавательная, развивающая и организующая.

Познавательная функция выражается в возможности средствами лекции обеспечить слушателей основной научной информацией, необходимой для их профессиональной и исследовательской деятельности.

Развивающая функция лекции реализуется в непосредственном контакте обучающегося с преподавателем, становлении у обучающихся творческой мыслительной деятельности, обеспечивающей их профессионально-личностное развитие.



Организирующая функция предусматривает управление самостоятельной работой обучающихся, как в процессе занятия, так и во внеаудиторное время.

Выделяют четыре основных вида лекций применяемые для передачи теоретического материала: вводная, информационная, заключительная и обзорная.

**Вводная лекция** – один из наиболее важных и трудных видов лекции при чтении систематических курсов. От успеха этой лекции во многом зависит успех усвоения всего курса. Она может содержать:

**Вводная лекция** – один из наиболее важных и трудных видов лекции при чтении систематических курсов. От успеха этой лекции во многом зависит успех усвоения всего курса. Она может содержать:

- определение учебной дисциплины;
- краткую историческую справку о дисциплине;
- цели и задачи дисциплины, её роль в общей системе обучения и связь со смежными дисциплинами;
- основные проблемы (понятия и определения) данной науки;
- основную и дополнительную учебную литературу;
- особенности самостоятельной работы обучающихся над учебной дисциплиной и формы участия в научно-исследовательской работе;
- отчетность по курсу.

**Информационная лекция** ориентирована на изложение и объяснение обучающимся научной информации, подлежащей осмыслению и запоминанию. Это самый традиционный тип лекций в практике высшей школы.

**Заключительная лекция** предназначена для обобщения полученных знаний и раскрытия перспектив дальнейшего развития данной науки.

**Обзорная лекция** — это систематизация научных знаний на высоком уровне, допускающая большое число ассоциативных связей в процессе осмысления информации, излагаемой при раскрытии внутри предметной и меж предметной связей, исключая детализацию и конкретизацию. Как правило, стержень излагаемых теоретических положений составляет научно-понятийная и концептуальная основа всего курса или крупных его разделов.

В зависимости от предмета изучаемой дисциплины и дидактических целей могут быть использованы в учебном процессе проблемная лекция, лекция-визуализация, лекция-пресс-конференция, лекция с заранее запланированными ошибками, лекция вдвоем и др.

На **проблемной лекции** новое знание вводится через проблемность вопроса, задачи или ситуации. При этом процесс познания обучающихся в сотрудничестве и диалоге с преподавателем приближается к исследовательской деятельности. Содержание проблемы раскрывается путем организации поиска ее решения или суммирования и анализа традиционных и современных точек зрения.

**Лекция-визуализация** представляет собой визуальную форму подачи лекционного материала с использованием технических средств обучения или аудиовидеотехники (видео-лекция). Чтение такой лекции сводится к развернутому или краткому комментированию просматриваемых визуальных материалов.

**Лекция-пресс-конференция** проводится как научно-практическое занятие, с заранее поставленной проблемой и системой докладов, длительностью 5-10 минут. Каждое выступление представляет собой логически законченный текст, заранее подготовленный в рамках предложенной преподавателем программы. Совокупность представленных текстов позволит всесторонне осветить проблему. В конце лекции преподаватель подводит итоги самостоятельной работы и выступлений обучающихся, дополняя или уточняя предложенную информацию, формулирует основные выводы.

**Лекция вдвоем (или бинарная лекция)** - это разновидность чтения лекции в форме диалога двух преподавателей (либо как представителей двух научных школ, либо как теоретика

и практика). Необходимы: демонстрация культуры дискуссии, вовлечение в обсуждение проблемы обучающихся.

**Лекция с заранее запланированными ошибками** - рассчитана на стимулирование обучающихся к постоянному контролю предлагаемой информации (поиск ошибки: содержательной, методологической, орфографической). В конце лекции проводится диагностика слушателей и разбор сделанных ошибок.

**Лекция-консультация** может проходить по разным сценариям. Первый вариант осуществляется по типу «вопросы—ответы». Лектор отвечает в течение лекционного времени на вопросы обучающихся по всем разделу или всему курсу. Второй вариант такой лекции, представляемой по типу «вопросы—ответы—дискуссия», является тройным сочетанием: изложение новой учебной информации лектором, постановка вопросов и организация дискуссии в поиске ответов на поставленные вопросы».

Кроме рассмотренных видов лекций различают еще и такие лекции, как лекция – беседа, лекция – воспоминание, лекция-концерт, лекция-показ, лекция-экскурсия и др.

### **Порядок подготовки и проведения лекции**

Подготовка лекции начинается с разработки преподавателем структуры рабочего лекционного курса по конкретной дисциплине. Руководством здесь должна служить рабочая программа дисциплины (далее - РП, разработанная с учетом требований ФГОС ВО, учебного плана).

Структура лекционного курса обычно включает в себя вступительную, основную и заключительную части. Количество лекций в той или иной части определяется с учетом общего количества часов, отведенных для лекционной работы согласно учебному плану.

После определения структуры лекционного курса можно приступить к подготовке той или иной конкретной лекции. Методика работы над лекцией предполагает примерно следующие этапы:

- 1) отбор материала для лекции, составление списков основной и дополнительной литературы;
- 2) определение объема и содержания лекции;
- 3) выбор последовательности и логики изложения, написание конспекта;
- 4) подбор иллюстративного материала;
- 5) выработка манеры чтения лекции.

Отбор материала для лекции определяется ее темой. Лектору следует тщательно ознакомиться с содержанием темы в базовой учебной литературе, которой пользуются обучающийся, чтобы выяснить, какие аспекты изучаемой проблемы хорошо изложены, какие данные устарели и требуют корректировки. Следует обдумать обобщения, которые необходимо сделать, выделить спорные взгляды и четко сформировать свою точку зрения на них.

Определение объема и содержания лекции - второй важный этап подготовки лекции, определяющий темп изложения материала. Это обусловлено ограниченностью временных рамок, определяющих учебные часы на каждую дисциплину. Не рекомендуется идти по пути планирования чтения на лекциях всего предусмотренного программой материала в ущерб полноте изложения основных вопросов. Лекция должна содержать столько информации, сколько может быть усвоено аудиторией в отведенное время. Лекцию нужно разгружать от части материала, перенося его на самостоятельное изучение. Этот материал наряду с лекционным должен выноситься на экзамен. Если лекция будет прекрасно подготовлена, но перегружена фактическим (статистическим, и т.п.) материалом, то она будет малоэффективной и не достигнет поставленной цели. Кроме того, при выборе объема лекции необходимо учитывать возможность «среднего» обучающегося записать ту информацию, которую, по мнению преподавателя, он должен обязательно усвоить.

Приступая к решению вопроса об объеме и содержании лекции, следует учитывать ряд особенных, специфических черт этого вида занятий, в том числе и дидактическую характеристику лекции. Объем и содержание лекции зависят и от ряда классификационных

характеристик лекционного занятия. Существуют классификации лекций по различным основаниям:

- месту в лекционном или учебном курсе (вводная, установочная, обзорная, итоговая и др.);
- преимущественной форме обучения (лекции при очном, заочном и очно-заочном (вечернем) обучении);
- частоте общения лектора с аудиторией (разовая, систематическая, цикловая ит.п.);
- степени проблемности изложения материала (информационная, проблемная, дискуссия и т.п.).

Так, например, вводная лекция читается, как правило, в начале курса с целью дать обучающимся общее представление о его содержании, месте в учебном процессе и роли в их будущей практической деятельности. Вводная лекция в значительной степени может носить популярный характер и читаться монологически. На вводной лекции может быть дан список необходимой для работы литературы, разъяснено, какие вопросы будут изучены на семинарских занятиях, выделены проблемы, решение которых потребует особых усилий.

Очень полезен для установления интереса со стороны слушателей краткий рассказ об истории кафедры и ее научном потенциале, существующей научной школе по данному направлению, перспективах сотрудничества с кафедрой.

Содержание лекции должно отвечать ряду дидактических принципов. Основными из них являются: целостность, научность, доступность, систематичность и наглядность.

Целостность лекции обеспечивается созданием единой ее структуры, основанной на взаимосвязи задач занятия и содержания материала, предназначенного для усвоения обучающимися. В тех случаях, когда на одном занятии достигнуть такой целостности не представляется возможным, это должно быть специально обосновано лектором ссылками на предыдущее или последующее изложение, на литературные и другие источники.

Научность лекции предполагает соответствие материала основным положениям современной науки, абсолютное преобладание объективного фактора и доказательность выдвигаемых положений. Каждый тезис должен быть четко сформулированным и непротиворечивым. Прежде чем приступить к доказательству, необходимо выяснить, насколько тезис усвоен обучающимися. В ходе всего доказательства тезис должен оставаться неизменным.

Лектор должен стремиться к чистоте речи, избегать слов-паразитов («значит», «так сказать», «понимаете»). Принцип доступности лекции предполагает, что содержание учебного материала должно быть понятным, а объем этого материала посильным для «среднего» обучающегося.

Следование принципу систематичности требует соблюдения ряда педагогических правил. К ним, первую очередь, относят:

- взаимосвязь изучаемого материала с ранее изученным, постепенное повышение сложности рассматриваемых вопросов;
- взаимосвязь частей изучаемого материала;
- обобщение изученного материала;
- стройность изложения материала по содержанию и внешней форме его подачи, рубрикация курса, темы, вопроса;
- единообразие структуры построения материала.

Дидактический принцип наглядности в обучении основан на том, что ознакомление обучающихся с каким-либо новым явлением или предметом начинается с конкретного ощущения и восприятия, однако, массированное применение их на лекции ведет к повышенному утомлению обучающихся. Преподаватель должен очень четко представлять, на каком именно этапе лекции он будет использовать ту или иную наглядность, а также случаи отсутствия возможности ее использования по независящим от него причинам.

Выбор последовательности и логики изложения материала - следующий этап работы над лекцией. При составлении плана лекции лучше выделить самостоятельные разделы, после

каждого из которых желательно сделать обобщения. Выделить информацию, на которой необходимо сконцентрировать внимание слушателей. Определяя логику построения лекции, следует четко определить, каким методом изложения вы будете пользоваться - методом индукции, дедукции или аналогии.

Индуктивный метод состоит в движении от частного к общему. Индукция может быть полной, когда обобщение делается из анализа всех без исключения характеристик, параметров или других данных об изучаемом явлении или предмете. Недостатком ее является громоздкость, так как приходится иногда оперировать с большим числом данных. Поэтому более распространена индукция неполная, когда обобщения делают на основании некоторых (не исчерпывающих, но достаточных) данных.

Дедуктивный метод изложения состоит в движении от общего к частному. Дедукцией пользуются в том случае, если известна какая-либо общая закономерность и на ее основе подлежит анализу отдельные проявления этой закономерности.

Метод аналогии основан на вынесении заключения об изучаемом явлении по сходству с другими известными явлениями. Это сходство может быть установлено по нескольким признакам, которые должны быть существенными и характеризовать явление с различных сторон. Проводя аналогию, нужно устанавливать и развитие рассматриваемых явлений, что способствует объективности анализа. Следует избегать использования поверхностных признаков аналогии, так как это может привести к типичной ошибке, называемой «ложной аналогией».

Особое внимание следует уделить требованиям к конспектированию лекций. В методической литературе не существует единого правила к тому, как нужно записывать лекцию. Это зависит от индивидуальных особенностей требований преподавателей и индивидуальных качеств личности обучающихся. Формирование культуры ведения лекционных записей - важная педагогическая задача. Конспект полезен тогда, когда изначально ориентирован на одновременную со слушанием лекции мыслительную переработку материала, на выделение и фиксацию в тезисно-аргументированной форме главного содержания лекции.

Подбор иллюстрированного материала может быть немаловажным этапом подготовки лекции. Несмотря на разнообразие наглядных пособий, при их использовании следует соблюдать некоторые общие правила. Демонстрационный материал во всех случаях должен играть подчиненную роль, быть одним из аппаратов лектора, а не подменять содержания лекции. В каждый момент лекции необходимо демонстрировать только тот наглядный материал, который иллюстрирует излагаемые положения. Подбор иллюстративного материала может быть немаловажным этапом подготовки лекции. Таблицы, диапозитивы, рисунки, схемы необходимо не только тщательно отобрать, но определить и зафиксировать их последовательность при чтении лекции.

Выработка индивидуальной манеры чтения лекции — исключительно важный и длительный период в подготовке к лекционному занятию. Прежде всего, не следует никогда читать текст лекции. Надо стремиться к ведению активного диалога с аудиторией, держать себя непринужденно, свободно, уверенно, передвигаться по аудитории, следя за тем, успевают ли обучающийся записывать за вами. Целесообразно повторять наиболее важные положения, периодически менять тембр голоса, логические ударения, показывая этим важность раздела, мысли, вывода или обобщения. Это нужно заранее продумать при подготовке лекции, отметить в лекционной модели, например, подчеркивая те или иные блоки лекции цветными фломастерами.

**Заключительный этап работы** над текстом лекции - ее оформление. Абсолютное большинство начинающих лекторов подобранные материалы оформляет в виде конспектов. Более опытные преподаватели обходятся разного рода тезисными записями и планами. В педагогической литературе рекомендуется использовать лекционную модель (расширенный план лекции), которая используется при чтении лекции. Требования к организации и

проведению лекционных занятий:

- Организационно-методической базой проведения занятий является учебный план специальности. На основе него объем часов аудиторных занятий, отведенный для каждой учебной дисциплины, делится на часы лекционных, практических, лабораторных и других занятий соответствующими кафедрами, с указанием форм контроля текущей и промежуточной аттестации обучаемых.

- Преподаватель, назначенный для чтения лекций, обязан до начала учебного процесса подготовить учебно-методические материалы, необходимые для проведения лекционно-семинарских занятий. К ним относятся:

- рабочая программа учебной дисциплины с Приложением «Оценочные средства»;
- методические материалы по дисциплине для преподавателя и обучающихся

Разработанный комплект учебно-методических материалов предоставляется в бумажном и электронном виде, обсуждается на заседании кафедры перед началом учебного года и утверждается заместителем директора по УМР.

- Преподаватель обязан проводить лекционные занятия в строгом соответствии с годовым учебным графиком и утвержденным на его основе расписанием лекций.

Категорически запрещается:

- заканчивать лекционные занятия ранее или позже установленного в расписании времени;

- досрочно (до окончания семестра) завершать чтение курса;

- самовольно изменять время или место проведения лекционных занятий.

В случае возникновения объективной необходимости переноса занятий на другое время или в другую аудиторию, преподаватель обязан заблаговременно согласовать это изменение с отделом организации учебного процесса.

Не допускается отмена лекции. При возникновении форс- мажорных обстоятельств преподаватель, назначенный для чтения лекций, обязан заблаговременно информировать о невозможности проведения занятий с объяснением причины.

Преподаватель, проводящий лекционные занятия, обязан вести учет посещаемости обучающихся по журналам групп. В случае неявки обучающихся на лекцию преподаватель обязан незамедлительно информировать деканат.

## **МЕТОДИЧЕСКИЕ РЕКОМЕНДАЦИИ ДЛЯ ПРЕПОДАВАТЕЛЯ ПО ОРГАНИЗАЦИИ И ПРОВЕДЕНИЮ ЗАНЯТИЙ СЕМИНАРСКОГО ТИПА**

### **Введение**

Занятия семинарского типа - одна из форм систематических занятий, на которых обучающиеся под руководством преподавателя приобретают необходимые умения и навыки по тому или иному разделу определенной дисциплины, входящей в учебный план.

Кафедрам рекомендуется разработать сборники задач, упражнений, вопросов и заданий, сопровождающихся методическими указаниями применительно к конкретным дисциплинам.

*Цель* занятий семинарского типа - предоставление возможностей для углубленного изучения теории, овладения практическими навыками и выработки самостоятельного творческого мышления у обучающихся.

### **Задачи:**

- отражение в учебном процессе современных достижений науки;
- углубление теоретической и практической подготовки обучающихся;
- приближение учебного процесса к реальным условиям работы того или иного специалиста;
- формирование умения применять полученные знания на практике, осуществлять вычисления и расчеты;
- развитие инициативы и самостоятельности обучающихся;
- формирование навыков публичного выступления, способности представлять результаты проведенного исследования, умения вести дискуссию;
- контроль за освоением учебной дисциплины.

### **Функции занятий семинарского типа:**

- учебно-познавательная - закрепление, расширение, углубление знаний, полученных на лекциях и в ходе самостоятельных занятий;
- обучающая - школа публичного выступления, развитие навыков отбора и обобщения информации;
- стимулирующая - определенный стимул к дальнейшей пробе своих творческих сил и подготовке к более активной работе;
- воспитательная - формирование мировоззрения и убеждений, воспитание самостоятельности, научного поиска, состязательности, смелости;
- контролирующая - в проверке уровня знаний и качества самостоятельной работы обучающихся.

### **Обучение на занятиях семинарского типа направлено на:**

- обобщение, систематизацию, углубление, закрепление полученных теоретических знаний по дисциплине;
- формирование умений (аналитических, проектировочных, конструктивных и др.) применять полученные знания на практике;
- реализацию единства интеллектуальной, практической деятельности;
- формирование практических умений выполнять определенные действия, операции, необходимые в последующей профессиональной деятельности;
- выработку при решении поставленных задач таких профессионально значимых факторов, как самостоятельность, ответственность, точность.

**Рекомендации преподавателям для облегчения освоения обучающимся практических навыков в ходе практического (семинарского) занятия:**

1. Преподаватель составляет план каждого занятия, в который входит: определение

целей и задач, подбор материала к занятию, подбор литературы, рекомендуемой обучающимся к данной теме, разработка рекомендаций обучающимся по организации самостоятельной работы в ходе подготовки к занятию семинарского типа, распределение пунктов плана по времени, моделирование вступительной и заключительной частей семинара.

2. Тема занятия семинарского типа и основные вопросы обсуждения объявляются преподавателем заранее.

3. Преподаватель, ведущий занятия семинарского типа должен находиться в постоянном контакте с обучающимися.

4. Преподаватель может использовать любую из форм проведения занятий: обсуждение сообщений, докладов, рефератов, выполненных обучающимися по результатам учебных или научных исследований под руководством преподавателя, семинар-диспут, упражнения на самостоятельность мышления, письменная контрольная работа, коллоквиум, собеседование, решение ситуационных задач, кейсов, расчетных заданий и других современных технологий обучения. Выполнение расчетов, вычислений, работа с документацией, инструктивными справочниками, составление проектной, плановой и другой специальной документацией.

5. Состав заданий для занятия должен быть спланирован так, чтобы за отведенное время их выполнили большинство обучающихся.

6. Преподавателю следует направлять ход обсуждений на формирование навыков профессиональной полемики и закрепление обсуждаемого материала. На занятиях обучающиеся учатся грамотно излагать проблемы, свободно высказывать свои суждения, рассматривать ситуации, способствующие профессиональной компетенции.

7. Во время проведения занятий подводятся итоги самостоятельной работы обучающихся по усвоению обсуждаемой научной проблемы. Особое значение имеет ознакомление, обучающийся с методикой работы с учебной и научной литературой, навыками ее использования при самостоятельной работе, при подготовке к занятиям.

8. При проведении занятий в интерактивной форме (деловая, ролевая игра, ток-шоу и т.п.) преподавателю необходимо продумать и довести до обучающихся правила проведения, роли, функции, схемы взаимодействия участников, а также систему оценивания.

9. Строить ход занятий следует таким образом, чтобы обучающийся, овладев первоначальными профессиональными навыками и умениями, смогли в дальнейшем закрепить их в процессе практики и написания выпускной квалификационной работы.

При планировании состава и содержания занятий семинарского типа следует исходить из того, что все они имеют разные ведущие дидактические цели.

Практические работы направлены на формирование практических умений:

- учебных - решать задачи по физике, химии, математике и пр.;
- профессиональных - выполнять определенные действия, операции, необходимые в последующей профессиональной деятельности.

Семинарские занятия с целью овладения обучающимися общих и профессиональных компетенций, развития их личностных качеств.

В соответствии с ведущей дидактической целью содержанием занятий семинарского типа является:

- решение разного рода задач, в том числе профессиональных (анализ производственных ситуаций, решение ситуационных производственных задач,
- выполнение профессиональных функций в деловых играх и т.п.);
- выполнение вычислений, расчетов;
- работа с нормативными документами, инструктивными материалами, документами первичного учета и др.

Наряду с формированием умений и навыков в процессе практических занятий обобщаются, систематизируются, углубляются и конкретизируются теоретические знания, вырабатывается способность и готовность использовать теоретические знания на практике.

Содержанием семинарских занятий, в соответствии с ведущей дидактической целью, является подготовка докладов, выступлений, обзора материалов периодической печати и т.п. В процессе семинарских занятий формируются умения публичных выступлений, способность приобретать, высказывать и отстаивать собственные убеждения, систематизируется и расширяется объем знаний, реализуется региональный компонент, приобретаются навыки самостоятельной работы.

### **Организация и проведение занятий семинарского типа**

Практическое занятие проводится в учебных или компьютерных кабинетах. Продолжительностью 4 часа. В плане проведения практической работы указываются:

Семинарские занятия проводятся в учебных кабинетах. Продолжительностью, как правило, не менее 2-х академических часов. В плане проведения семинарского занятия указываются:

Планы проведения лабораторных работ, практических и семинарских занятий рассматриваются на заседаниях кафедры и утверждаются заведующим кафедрой.

Практические занятия могут носить:

– репродуктивный характер, в этом случае при их проведении обучающиеся пользуются подробными инструкциями, в которых определены пояснения к порядку выполнения работы;

– активный частично-поисковый характер - эти работы отличаются тем, что обучающиеся должны самостоятельно выбрать необходимое оборудование, способы выполнения работы по материалам инструктивной, справочной и др. литературы;

– интерактивный поисковый характер - такие работы характеризуются тем, что обучающиеся должны решить новую для них проблему, опираясь на имеющиеся теоретические знания.

Семинарские занятия могут проводиться в активной и интерактивной формах деловых игр, круглых столов, компьютерных симуляций, кейс-стади и пр., обеспечивающих максимальную активность обучающихся при обсуждении поставленных вопросов.

Для усиления профессиональной направленности практических и семинарских занятий рекомендуется проведение бинарных уроков. На таких занятиях, результаты лабораторных работ, практических и семинарских занятий, полученные на одной учебной дисциплине или профессиональном модуле являются основой для их выполнения на другой учебной дисциплине и профессиональном модуле.

Рекомендуется проведение сквозных практических работ на основе внутрипредметных связей, когда результаты, полученные в одной практической работе, используются при выполнении последующих практических работ по данной дисциплине.

Для повышения эффективности проведения практических занятий рекомендуется:

- разработка тестов входного контроля подготовленности обучающихся к их выполнению;

– разработка дифференцированных заданий на их выполнение с учетом индивидуальных особенностей обучающихся;

– максимальная организация самостоятельного выполнения обучающимися лабораторных работ, практических и семинарских занятий;

– использование бланков документов, инструктивных материалов;

– наличие материалов, позволяющих проконтролировать правильность выполнения обучающимися заданий расчетного характера.



# МЕТОДИЧЕСКИЕ МАТЕРИАЛЫ ДЛЯ ОБУЧАЮЩИХСЯ

## Методические рекомендации по самостоятельной работе

### Введение

Самостоятельная работа – часть учебного процесса, выполняемая обучающимися без посторонней помощи с целью усвоения, закрепления и совершенствования знаний, выработки соответствующих умений, приобретения практического опыта, формирования общекультурных, общепрофессиональных и профессиональных компетенций, составляющих содержание подготовки специалистов.

В образовательном процессе выделяют два вида самостоятельной работы:

1) Аудиторная – работа, выполняемая на учебных занятиях по заданию преподавателя;

2) Внеаудиторная – планируемая учебная, творческо-исследовательская работа, выполняемая вне занятий по заданию и при методическом руководстве преподавателя, но без его непосредственного участия.

Содержание и формы самостоятельной работы, обучающихся определяются в соответствии с ее целями:

#### Для овладения знаниями:

– чтение текста (учебника, первоисточника, дополнительной литературы, ресурсов Интернет);

- составление плана текста;
- графическое изображение структуры текста;
- составление электронной презентации;
- конспектирование текста;
- подготовка выписок из текста;
- работа со словарями и справочниками, ознакомление с нормативными документами;

- научно-исследовательская работа;
- использование компьютерной техники, интернета и др.;

#### Для закрепления и систематизации знаний:

– работа с конспектом лекций;

– работа над учебным материалом (учебника, первоисточника, дополнительной литературы, аудио- и видеозаписей);

- составление плана и тезисов ответа;
- составление таблиц для систематизации учебного материала;
- изучение нормативных материалов;
- ответы на контрольные вопросы;
- аналитическая обработка текста (аннотирование, рецензирование и др.);
- заполнение рабочих тетрадей, дневников практик;
- подготовка тезисов сообщений к выступлению на семинаре, конференции;
- подготовка рефератов, докладов, презентаций, эссе;
- составление резюме;
- написание истории болезни;
- составление библиографии, тематических кроссвордов и др.;

#### Для формирования умений:

- решение задач и упражнений по образцу;
- решение вариативных задач и упражнений;
- отработка манипуляций;
- выполнение расчетно-графических работ;
- решение ситуационных производственных (профессиональных) задач;

- подготовка к контрольным работам, практическим и лабораторным занятиям, семинарским занятиям, деловым играм, промежуточной аттестации;
- проектирование и моделирование разных видов и компонентов профессиональной деятельности;
- подготовка проектов;
- опытно-экспериментальная, научно-исследовательская работа;
- занятия в симуляционных классах, центрах;
- другие формы деятельности, в рамках формирования социокультурной среды, создания условий, необходимых для всестороннего развития и социализации личности, сохранения здоровья обучающихся, развития воспитательного компонента образовательного процесса.

## **Методические рекомендации для обучающихся по выполнению различных видов самостоятельной работы**

### **1. Составление плана**

План – это самая короткая форма оформления записей, которая не передаёт фактического содержания изучаемого материала, а лишь указывает схему его подачи и позволяет обучающимся:

- восстановить в памяти содержание источника;
- составить записи разного рода;
- ускорить проработку источника информации;
- организовать самоконтроль;
- сосредоточить внимание и стимулировать самостоятельную работу.

Составление плана при работе с текстом осуществляется по следующему алгоритму:

1. Прочитать текст целиком.
2. Разделить его на смысловые части.
3. Дать заголовки каждой части (заголовки должны отражать содержание части).

### **2. Составление тезисов**

Тезис – это положение, кратко излагающее какую-либо идею, а также одну из основных мыслей лекции, доклада и т.п.

Тезисы:

- повторяют, сжато формулируют и заключают написанное или изложенное устно;
- всегда имеют доказательства;
- всегда подразумевают аргументацию и выявляют суть содержания;
- позволяют обобщить материал.

Составление тезисов при работе с текстом осуществляется по следующему алгоритму:

1. Ознакомиться с содержанием материала.
2. Разбить текст на смысловые блоки.
3. Определить главную мысль каждой части.
4. Осмыслить суть этой мысли и передать её своими словами (или найти подходящую формулировку в тексте).
5. Тезисы необходимо нумеровать, чтобы сохранить логику авторских рассуждений.

### **3. Составление конспектов**

Конспект – это краткая запись содержания текста, выделение главных идей и положений. Основные требования к написанию конспекта: системность и логичность изложения материала, краткость, убедительность и доказательность.

Можно выделить следующие виды конспектов:

– **плановый**. При создании такого конспекта сначала пишется план текста, по каждому пункту которого даётся комментарий. Это могут быть цитаты или свободно изложенный текст.

– **тематический конспект**, является кратким изложением данной темы, раскрываемой по нескольким источникам.

– **текстуальный конспект**, представляет собой монтаж цитат, которые связаны логическими переходами.

– **свободный конспект**, включает в себя и цитаты, и собственные формулировки.

Составление конспекта может осуществляться по следующему алгоритму:

1. Прочитать текст, отметить в нём новые слова, непонятные места, имена, даты; составить перечень основных мыслей, содержащихся в тексте, составить простой план, который поможет группировать материал в соответствии с логикой изложения;

2. Выяснить в словаре значение новых непонятных слов, записать их в тетрадь или словарь в конце тетради;

3. Повторно прочитать текст, сочетая чтение с записью основных мыслей автора и их иллюстраций. Запись ведётся своими словами, без переписывания текста. Важно стремиться к краткости, пользуясь правилами записи текста;

4. Прочитать конспект ещё раз, доработать его.

### **4. Составление аннотации**

Аннотация – краткая характеристика текста (книги, статьи, рукописи), раскрывающая содержание и фиксирующая основные проблемы, затронутые в тексте, мнения, оценки, выводы автора.

Основные требования, предъявляемые к составлению аннотации, заключаются в следующем:

– композиция аннотации должна быть внутренне логична и может отличаться от композиции исходного текста;

– отбор сведений, формулирование выводов и их расположение зависят от характера аннотации;

– язык аннотации должен отличаться лаконичностью, простотой, ясностью;

– аннотация к статье оформляется на библиографической карточке, даётся без абзацев.

Аннотация имеет две обязательные части:

1. Содержит краткую характеристику текста и формулировку темы.

2. Перечисление основных положений текста и указание на адресата (читательскую аудиторию).

### **5. Составление рецензии и отзыва**

Отзыв – общая оценка, мнение, впечатление о работе, произведении без детального анализа. Рецензия – разбор и оценка какого-нибудь сочинения, работы, статьи, которая кратко, объективно воспроизводит взгляды автора; а также даёт развёрнутое научно-обоснованное оценочное отношение к ведущим идеям рецензируемого источника.

### **6. Составление доклада**

Доклад – публичное сообщение на определённую тему, способствующее формированию навыков исследовательской работы, стимулирующее познавательный интерес.

Составление доклада осуществляется по следующему алгоритму:

1. Подобрать литературу по изучаемой теме, познакомиться с её содержанием.
2. Пользуясь закладками, отметить наиболее существенные места и сделать выписки.
3. Используя рекомендации по составлению тематического конспекта и составленный план, написать доклад, в заключение которого обязательно выразить своё отношение к излагаемой теме и её содержанию.
4. Прочитать текст и отредактировать его.
5. Оформить его в соответствии с требованиями к оформлению. (При устном выступлении следует соблюдать требования к устной речи.)

## **7. Реферат**

Реферат – краткое изложение содержания книги, статьи или нескольких работ по общей тематике на основе классификации, обобщения, анализа, с формулировкой собственных выводов.

Рефераты классифицируются:

- 1) по полноте изложения:
  - информативные (рефераты-конспекты);
  - индикативные (рефераты-резюме);
- 2) по количеству реферируемых источников:
  - монографические;
  - обзорные;
- 3) по читательскому назначению:
  - общие;
  - ориентация на широкую аудиторию; характеристика содержания в целом;
  - специализированные;
  - ориентация на специалистов.

Структурные элементы реферата:

1. Титульный лист.
2. Содержание.
3. Введение.
4. Основная часть.
5. Заключение.
6. Список использованной литературы.
7. Приложения.

Титульный лист: Титульный лист является первой страницей и заполняется по определенным правилам (приложение).

Содержание: включает все разделы работы, а также наименования всех их подразделов и пунктов с указанием номеров страниц, с которых они начинаются.

Введение: обоснование темы реферата, её актуальность, значимость; перечисление вопросов, рассматриваемых в реферате; определение целей и задач работы; обзор источников и литературы.

Основная часть: основная часть имеет название, выражающее суть реферата; может состоять из двух-трёх разделов, которые тоже имеют название. В основной части глубоко и систематизировано излагается состояние изучаемого вопроса; приводятся противоречивые мнения, содержащиеся в различных источниках, которые анализируются и оцениваются с особой тщательностью.

Заключение (выводы автора и предложения): формулируются результаты анализа эволюции и тенденции развития рассматриваемого вопроса; даются предложения о способах решения существенных вопросов, пути применения результатов работы.

Список используемой литературы: содержит сведения об источниках, использованных автором в ходе работы над темой работы, которые оформляются в алфавитном порядке.

Приложения: таблицы, схемы, графики, фотографии, макеты, эскизы и т.п.

Основные требования, предъявляемые к реферату:

- точное изложение взглядов автора;
- изложение всех наиболее существенных моментов реферируемого источника
- соблюдение единого стиля изложения
- использование точного, краткого, литературного языка;
- логическая последовательность изложения;
- ограниченность объёма.

Приложение

### Образец оформления таблицы в тексте

Основным и конечным результатом педагогической деятельности является развитие личности, способностей и компетентности обучающихся. Одним из показателей являются результаты мониторинга успеваемости и качества знаний обучающихся. Эти данные размещаются в таблице 3, по которой можно проследить динамику процесса обучения.

Таблица 3 – Результаты обучения

Учебный год	Общее количество учащихся	Средний балл	% качества знаний	% успеваемости
2013	90	4,0	100 %	100 %
2014	94	4,5	100 %	100 %
2015	117	4,7	100 %	100 %

### Образец оформления простого рисунка в тексте

Основным и конечным результатом педагогической деятельности является развитие личности, способностей и компетентности обучающихся. Одним из показателей являются результаты мониторинга успеваемости и качества знаний.



Рис. 1 – Средний балл по преподаваемым дисциплинам за три года

На рис. 1 четко виден рост графиков среднего балла за последние три года по преподаваемым дисциплинам.

### Образец оформления сложного рисунка в тексте

Ширина периодонтальной щели колеблется от 0,1 до 0,55 мм. Направление пучков коллагеновых волокон периодонта неодинаково в различных его отделах. В устье зубной альвеолы (краевой периодонт) в удерживающем аппарате можно выделить зубодесневую, межзубную и зубоальвеолярную группы пучков волокон (Рис. 5).

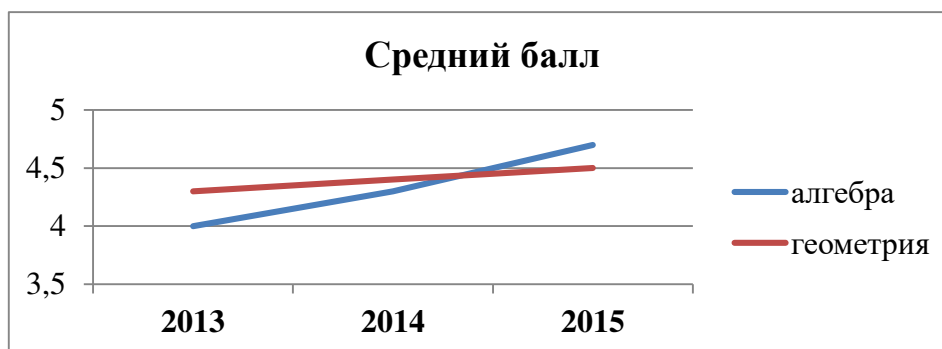

Рисунок 5 – Волокна периодонта

1 - межсосочковые; 2 - циркулярные; 3 - межзубные; 4 - зубодесневые

Зубодесневые волокна начинаются от цемента корня у дна десневого кармана и распространяются веерообразно кнаружи в соединительную ткань десны. Толщина пучков не превышает 0,1 мм.

#### **Образец оформления простого маркированного списка**

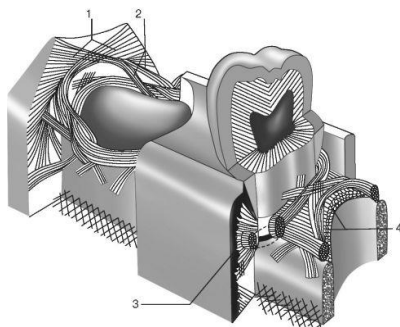
К опасным факторам экологического характера следует отнести следующие явления:

- ускоренное разрушение почвы и ее загрязнение тяжелыми металлами, другими вредными веществами;
- загрязнение и истощение водных ресурсов и т. п.

#### **Образец оформления простого нумерованного списка**

К опасным факторам экологического характера следует отнести следующие явления:

1. Ускоренное разрушение почвы и ее загрязнение тяжелыми металлами, другими вредными веществами;
2. Загрязнение атмосферы вредными химическими веществами, шумом, электромагнитными полями и ионизирующими излучениями;
3. Кислотные дожди;
4. Загрязнение и истощение водных ресурсов и т. п.

#### **Образец оформления сложного списка**

Можно выделить несколько факторов, влияющих на успех лечения:

1. Тщательное изучение исходной клинической картины:
  - линия улыбки (визуализация десневого края);
  - биотип мягких тканей (толстый, тонкий).
2. Планирование имплантологического лечения с ортопедической и хирургической точки зрения включает:
  - оценку возможности установки имплантатов в выгодное по ортопедическим показателям положение.

МИНИСТЕРСТВО ЗДРАВООХРАНЕНИЯ РОССИЙСКОЙ ФЕДЕРАЦИИ  
федеральное государственное бюджетное учреждение  
«Национальный медицинский исследовательский центр имени В.А. Алмазова»  
Министерства здравоохранения Российской Федерации  
(ФГБУ «НМИЦ им. В.А. Алмазова» Минздрава России)

ИНСТИТУТ МЕДИЦИНСКОГО ОБРАЗОВАНИЯ

ОДОБРЕНО  
Учебно-методическим советом  
ФГБУ «НМИЦ им. В.А. Алмазова»  
Минздрава России  
«15» октября 2024 г.  
Протокол №07/2024г.

УТВЕРЖДАЮ  
Генеральный директор  
ФГБУ «НМИЦ им. В.А. Алмазова»  
Минздрава России  
Е.В. Шляхто  
«25» октября 2024 г.

Заседание Ученого совета  
«25» октября 2024 г.  
Протокол № 10

## МЕТОДИЧЕСКИЕ МАТЕРИАЛЫ

по дисциплине «**Нейрофизиология**»

специалитет по специальности  
**37.05.01 Клиническая психология**

Очная форма обучения

Санкт-Петербург  
2024

## ЛИСТ СОГЛАСОВАНИЯ

Методические материалы по дисциплине «Нейрофизиология» рассмотрена и одобрена на заседании кафедры патологической физиологии.



## СОДЕРЖАНИЕ

№п/п	Наименование методических материалов
1	МЕТОДИЧЕСКИЕ РЕКОМЕНДАЦИИ ДЛЯ ПРЕПОДАВАТЕЛЯ ПО ОРГАНИЗАЦИИ И ПРОВЕДЕНИЮ ЗАНЯТИЙ ЛЕКЦИОННОГО ТИПА
2	МЕТОДИЧЕСКИЕ РЕКОМЕНДАЦИИ ДЛЯ ПРЕПОДАВАТЕЛЯ ПО ОРГАНИЗАЦИИ И ПРОВЕДЕНИЮ ЗАНЯТИЙ СЕМИНАРСКОГО ТИПА
3	МЕТОДИЧЕСКИЕ МАТЕРИАЛЫ ДЛЯ ОБУЧАЮЩИХСЯ
3.1	Методические рекомендации по самостоятельной работе
3.2	Методические рекомендации для обучающихся по выполнению различных видов самостоятельной работы (с Приложением образцов)

## МЕТОДИЧЕСКИЕ РЕКОМЕНДАЦИИ ДЛЯ ПРЕПОДАВАТЕЛЯ ПО ОРГАНИЗАЦИИ И ПРОВЕДЕНИЮ ЗАНЯТИЙ ЛЕКЦИОННОГО ТИПА

### Введение

Занятие лекционного типа является одной из основных системообразующих форм организации учебного процесса. Лекция представляет собой систематическое, последовательное, монологическое изложение преподавателем - лектором учебного материала, как правило, теоретического характера. Такое занятие представляет собой элемент технологии представления учебного материала путем логически стройного, систематически последовательного и ясного изложения.

Лекция требует порой от лектора особого физического, умственного и душевного напряжения, энтузиазма. Заурядно прочитанная лекция никогда не вызовет оживления аудитории и, как правило, никогда не достигнет своей цели и будет забыта сразу же после своего прочтения. Аналогичными могут быть последствия и для лекции, автор которой не покажет высокого уровня знаний и профессионализм, не сумеет обосновать актуальности и необходимости учебного материала для практики.

Лекция - в переводе с латинского означает чтение, систематическое, последовательное изложение учебного материала, какого-либо вопроса, темы, раздела, предмета, методов науки. В общих чертах лекцию иногда определяют как полутора-двухчасовое систематизированное изложение важных проблем науки посредством живой и хорошо организованной речи.

Лекция составляет основу теоретического обучения и должна давать систематизированные основы научных знаний по дисциплине, раскрывать состояние и перспективы развития соответствующей области науки и техники, концентрировать внимание обучающихся на наиболее сложных и узловых вопросах, стимулировать их активную познавательную деятельность и способствовать формированию творческого мышления.

Цель лекции – организация целенаправленной познавательной деятельности обучающихся по овладению программным материалом учебной дисциплины. Чтение курса лекций позволяет дать связанное, последовательное изложение материала в соответствии с новейшими данными науки, сообщить слушателям основное содержание предмета в целостном, систематизированном виде.

Преподавание учебных дисциплин и междисциплинарных курсов осуществляется в соответствии с ФГОС ВО и учебным планом.

Ведущим методом в лекции выступает устное изложение учебного материала, с использованием мультимедийной и электронно-вычислительной техники, схем, плакатов и др.

Лекции читаются заведующим кафедрой, профессорами и доцентами.

Квалификация преподавателя высшей школы в значительной мере определяется тем, насколько содержательно и мастерски читает он лекции. Обычно выделяют следующие основные элементы лекторского мастерства, которые делают его эффективным средством обучения и воспитания в вузе:

- научность, содержательность;
- связь теории с практикой;
- систематичность, последовательность и доступность обучения;
- умение достигать наибольшей взаимной связи с аудиторией, создание атмосферы сопереживания;
- воздействие личности лектора на аудиторию;
- умение организовывать самостоятельную работу обучающихся, возбудить интерес к работе с книгой, использованию электронной библиотеки и Интернет-ресурсов.

Лекция должна иметь четкую структуру и логику раскрытия последовательно излагаемых вопросов, необходимую идейно-теоретическую направленность, твердый теоретический и методический «стержень», законченный характер освещения определенной темы (или проблемы), тесную увязку с предыдущим материалом.

Лекция может быть:

- доказательной и аргументированной, содержать достаточное количество ярких и убедительных примеров, фактов, обоснований;

- проблемной, раскрывать противоречия и указывать пути их решения, ставить перед обучающимися вопросы для размышления.

- наглядной, сочетаться по возможности с демонстрацией аудиовизуальных материалов, макетов, моделей, образцов и т.д.

Не стоит забывать, что использование мультимедийной техники, компьютера с выходом в Интернет не способны заменить живой речи преподавателя.

В какой бы форме лекция не преподносилась, все же педагог с его методическими приемами доведения учебного материала будет по-прежнему оставаться центральной фигурой занятия, а умелое и рациональное использование им средств наглядности будет одним из ярких признаков мастерства наглядным и доступным для данной аудитории. Кроме этого, лекция должна:

- обладать внутренней убежденностью, силой логической аргументации и вызывать у обучающихся необходимый интерес познания, давать направления для самостоятельной работы обучающихся;

- отражать методическую обработку материала (выделение главных мыслей и положений, подчеркивание выводов, повторение их в различных формулировках);

- должна излагаться четким и ясным языком, содержать разъяснение всех вновь вводимых терминов и понятий.

### **Структура лекции**

Лекция состоит из трех основных частей: вступительной, основной и заключительной.

**Вступительная** часть определяет название темы, план и цель лекции. Она призвана заинтересовать и настроить аудиторию. В этой части лекции преподавателем излагается актуальность, основная идея, связь данной лекции с предыдущими занятиями, ее основные вопросы. Введение должно быть кратким и целенаправленным.

В **основной** части лекции реализуется научное содержание темы, все главные узловые вопросы, проводится вся система доказательств с использованием наиболее целесообразных методических приемов. Каждый учебный вопрос заканчивается краткими выводами, логически подводящими обучающихся к следующему вопросу лекции.

**Заключительная** часть имеет целью обобщать в кратких формулировках основные идеи лекции, логически завершая ее как целостное творение.

Каждая из структурных частей лекции чрезвычайно важна в доведении материала обучаемым, и сравнивать их по приоритетности просто некорректно. У каждой из них своя цель, специфика, временные рамки, особенности и сложности.

Лекция по своему структурному построению должна придерживаться данных общих правил. Однако отдельные виды лекций все же могут иметь свои особенности как по содержанию, так и по структуре, которые необходимо учитывать в последующем при составлении их планов.

### **Основные функции и виды лекции**

Лекции присущи три основные педагогические функции, которые определяют ее возможности в учебном процессе: познавательная, развивающая и организующая.

Познавательная функция выражается в возможности средствами лекции обеспечить слушателей основной научной информацией, необходимой для их профессиональной и исследовательской деятельности.

Развивающая функция лекции реализуется в непосредственном контакте обучающегося с преподавателем, становлении у обучающихся творческой мыслительной деятельности, обеспечивающей их профессионально-личностное развитие.

Организирующая функция предусматривает управление самостоятельной работой обучающихся, как в процессе занятия, так и во внеаудиторное время.

Выделяют четыре основных вида лекций применяемые для передачи теоретического материала: вводная, информационная, заключительная и обзорная.

**Вводная лекция** – один из наиболее важных и трудных видов лекции при чтении систематических курсов. От успеха этой лекции во многом зависит успех усвоения всего курса. Она может содержать:

**Вводная лекция** – один из наиболее важных и трудных видов лекции при чтении систематических курсов. От успеха этой лекции во многом зависит успех усвоения всего курса. Она может содержать:

- определение учебной дисциплины;
- краткую историческую справку о дисциплине;
- цели и задачи дисциплины, её роль в общей системе обучения и связь со смежными дисциплинами;
- основные проблемы (понятия и определения) данной науки;
- основную и дополнительную учебную литературу;
- особенности самостоятельной работы обучающихся над учебной дисциплиной и формы участия в научно-исследовательской работе;
- отчетность по курсу.

**Информационная лекция** ориентирована на изложение и объяснение обучающимся научной информации, подлежащей осмыслению и запоминанию. Это самый традиционный тип лекций в практике высшей школы.

**Заключительная лекция** предназначена для обобщения полученных знаний и раскрытия перспектив дальнейшего развития данной науки.

**Обзорная лекция** — это систематизация научных знаний на высоком уровне, допускающая большое число ассоциативных связей в процессе осмысления информации, излагаемой при раскрытии внутри предметной и меж предметной связей, исключая детализацию и конкретизацию. Как правило, стержень излагаемых теоретических положений составляет научно-понятийная и концептуальная основа всего курса или крупных его разделов.

В зависимости от предмета изучаемой дисциплины и дидактических целей могут быть использованы в учебном процессе проблемная лекция, лекция-визуализация, лекция-пресс-конференция, лекция с заранее запланированными ошибками, лекция вдвоем и др.

На **проблемной лекции** новое знание вводится через проблемность вопроса, задачи или ситуации. При этом процесс познания обучающихся в сотрудничестве и диалоге с преподавателем приближается к исследовательской деятельности. Содержание проблемы раскрывается путем организации поиска ее решения или суммирования и анализа традиционных и современных точек зрения.

**Лекция-визуализация** представляет собой визуальную форму подачи лекционного материала с использованием технических средств обучения или аудиовидеотехники (видео-лекция). Чтение такой лекции сводится к развернутому или краткому комментированию просматриваемых визуальных материалов.

**Лекция-пресс-конференция** проводится как научно-практическое занятие, с заранее поставленной проблемой и системой докладов, длительностью 5-10 минут. Каждое выступление представляет собой логически законченный текст, заранее подготовленный в рамках предложенной преподавателем программы. Совокупность представленных текстов позволит всесторонне осветить проблему. В конце лекции преподаватель подводит итоги самостоятельной работы и выступлений обучающихся, дополняя или уточняя предложенную информацию, формулирует основные выводы.

**Лекция вдвоем (или бинарная лекция)** - это разновидность чтения лекции в форме диалога двух преподавателей (либо как представителей двух научных школ, либо как теоретика

и практика). Необходимы: демонстрация культуры дискуссии, вовлечение в обсуждение проблемы обучающихся.

**Лекция с заранее запланированными ошибками** - рассчитана на стимулирование обучающихся к постоянному контролю предлагаемой информации (поиск ошибки: содержательной, методологической, орфографической). В конце лекции проводится диагностика слушателей и разбор сделанных ошибок.

**Лекция-консультация** может проходить по разным сценариям. Первый вариант осуществляется по типу «вопросы—ответы». Лектор отвечает в течение лекционного времени на вопросы обучающихся по всем разделу или всему курсу. Второй вариант такой лекции, представляемой по типу «вопросы—ответы—дискуссия», является тройным сочетанием: изложение новой учебной информации лектором, постановка вопросов и организация дискуссии в поиске ответов на поставленные вопросы».

Кроме рассмотренных видов лекций различают еще и такие лекции, как лекция – беседа, лекция – воспоминание, лекция-концерт, лекция-показ, лекция-экскурсия и др.

### **Порядок подготовки и проведения лекции**

Подготовка лекции начинается с разработки преподавателем структуры рабочего лекционного курса по конкретной дисциплине. Руководством здесь должна служить рабочая программа дисциплины (далее - РП, разработанная с учетом требований ФГОС ВО, учебного плана).

Структура лекционного курса обычно включает в себя вступительную, основную и заключительную части. Количество лекций в той или иной части определяется с учетом общего количества часов, отведенных для лекционной работы согласно учебному плану.

После определения структуры лекционного курса можно приступить к подготовке той или иной конкретной лекции. Методика работы над лекцией предполагает примерно следующие этапы:

- 1) отбор материала для лекции, составление списков основной и дополнительной литературы;
- 2) определение объема и содержания лекции;
- 3) выбор последовательности и логики изложения, написание конспекта;
- 4) подбор иллюстративного материала;
- 5) выработка манеры чтения лекции.

Отбор материала для лекции определяется ее темой. Лектору следует тщательно ознакомиться с содержанием темы в базовой учебной литературе, которой пользуются обучающийся, чтобы выяснить, какие аспекты изучаемой проблемы хорошо изложены, какие данные устарели и требуют корректировки. Следует обдумать обобщения, которые необходимо сделать, выделить спорные взгляды и четко сформировать свою точку зрения на них.

Определение объема и содержания лекции - второй важный этап подготовки лекции, определяющий темп изложения материала. Это обусловлено ограниченностью временных рамок, определяющих учебные часы на каждую дисциплину. Не рекомендуется идти по пути планирования чтения на лекциях всего предусмотренного программой материала в ущерб полноте изложения основных вопросов. Лекция должна содержать столько информации, сколько может быть усвоено аудиторией в отведенное время. Лекцию нужно разгружать от части материала, перенося его на самостоятельное изучение. Этот материал наряду с лекционным должен выноситься на экзамен. Если лекция будет прекрасно подготовлена, но перегружена фактическим (статистическим, и т.п.) материалом, то она будет малоэффективной и не достигнет поставленной цели. Кроме того, при выборе объема лекции необходимо учитывать возможность «среднего» обучающегося записать ту информацию, которую, по мнению преподавателя, он должен обязательно усвоить.

Приступая к решению вопроса об объеме и содержании лекции, следует учитывать ряд особенных, специфических черт этого вида занятий, в том числе и дидактическую характеристику лекции. Объем и содержание лекции зависят и от ряда классификационных

характеристик лекционного занятия. Существуют классификации лекций по различным основаниям:

- месту в лекционном или учебном курсе (вводная, установочная, обзорная, итоговая и др.);
- преимущественной форме обучения (лекции при очном, заочном и очно-заочном (вечернем) обучении);
- частоте общения лектора с аудиторией (разовая, систематическая, цикловая ит.п.);
- степени проблемности изложения материала (информационная, проблемная, дискуссия и т.п.).

Так, например, вводная лекция читается, как правило, в начале курса с целью дать обучающимся общее представление о его содержании, месте в учебном процессе и роли в их будущей практической деятельности. Вводная лекция в значительной степени может носить популярный характер и читаться монологически. На вводной лекции может быть дан список необходимой для работы литературы, разъяснено, какие вопросы будут изучены на семинарских занятиях, выделены проблемы, решение которых потребует особых усилий.

Очень полезен для установления интереса со стороны слушателей краткий рассказ об истории кафедры и ее научном потенциале, существующей научной школе по данному направлению, перспективах сотрудничества с кафедрой.

Содержание лекции должно отвечать ряду дидактических принципов. Основными из них являются: целостность, научность, доступность, систематичность и наглядность.

Целостность лекции обеспечивается созданием единой ее структуры, основанной на взаимосвязи задач занятия и содержания материала, предназначенного для усвоения обучающимися. В тех случаях, когда на одном занятии достигнуть такой целостности не представляется возможным, это должно быть специально обосновано лектором ссылками на предыдущее или последующее изложение, на литературные и другие источники.

Научность лекции предполагает соответствие материала основным положениям современной науки, абсолютное преобладание объективного фактора и доказательность выдвигаемых положений. Каждый тезис должен быть четко сформулированным и непротиворечивым. Прежде чем приступить к доказательству, необходимо выяснить, насколько тезис усвоен обучающимися. В ходе всего доказательства тезис должен оставаться неизменным.

Лектор должен стремиться к чистоте речи, избегать слов-паразитов («значит», «так сказать», «понимаете»). Принцип доступности лекции предполагает, что содержание учебного материала должно быть понятным, а объем этого материала посильным для «среднего» обучающегося.

Следование принципу систематичности требует соблюдения ряда педагогических правил. К ним, первую очередь, относят:

- взаимосвязь изучаемого материала с ранее изученным, постепенное повышение сложности рассматриваемых вопросов;
- взаимосвязь частей изучаемого материала;
- обобщение изученного материала;
- стройность изложения материала по содержанию и внешней форме его подачи, рубрикация курса, темы, вопроса;
- единообразие структуры построения материала.

Дидактический принцип наглядности в обучении основан на том, что ознакомление обучающихся с каким-либо новым явлением или предметом начинается с конкретного ощущения и восприятия, однако, массированное применение их на лекции ведет к повышенному утомлению обучающихся. Преподаватель должен очень четко представлять, на каком именно этапе лекции он будет использовать ту или иную наглядность, а также случаи отсутствия возможности ее использования по независящим от него причинам.

Выбор последовательности и логики изложения материала - следующий этап работы над лекцией. При составлении плана лекции лучше выделить самостоятельные разделы, после

каждого из которых желательно сделать обобщения. Выделить информацию, на которой необходимо сконцентрировать внимание слушателей. Определяя логику построения лекции, следует четко определить, каким методом изложения вы будете пользоваться - методом индукции, дедукции или аналогии.

Индуктивный метод состоит в движении от частного к общему. Индукция может быть полной, когда обобщение делается из анализа всех без исключения характеристик, параметров или других данных об изучаемом явлении или предмете. Недостатком ее является громоздкость, так как приходится иногда оперировать с большим числом данных. Поэтому более распространена индукция неполная, когда обобщения делают на основании некоторых (не исчерпывающих, но достаточных) данных.

Дедуктивный метод изложения состоит в движении от общего к частному. Дедукцией пользуются в том случае, если известна какая-либо общая закономерность и на ее основе подлежат анализу отдельные проявления этой закономерности.

Метод аналогии основан на вынесении заключения об изучаемом явлении по сходству с другими известными явлениями. Это сходство может быть установлено по нескольким признакам, которые должны быть существенными и характеризовать явление с различных сторон. Проводя аналогию, нужно устанавливать и развитие рассматриваемых явлений, что способствует объективности анализа. Следует избегать использования поверхностных признаков аналогии, так как это может привести к типичной ошибке, называемой «ложной аналогией».

Особое внимание следует уделить требованиям к конспектированию лекций. В методической литературе не существует единого правила к тому, как нужно записывать лекцию. Это зависит от индивидуальных особенностей требований преподавателей и индивидуальных качеств личности обучающихся. Формирование культуры ведения лекционных записей - важная педагогическая задача. Конспект полезен тогда, когда изначально ориентирован на одновременную со слушанием лекции мыслительную переработку материала, на выделение и фиксацию в тезисно-аргументированной форме главного содержания лекции.

Подбор иллюстрированного материала может быть немаловажным этапом подготовки лекции. Несмотря на разнообразие наглядных пособий, при их использовании следует соблюдать некоторые общие правила. Демонстрационный материал во всех случаях должен играть подчиненную роль, быть одним из аппаратов лектора, а не подменять содержания лекции. В каждый момент лекции необходимо демонстрировать только тот наглядный материал, который иллюстрирует излагаемые положения. Подбор иллюстративного материала может быть немаловажным этапом подготовки лекции. Таблицы, диапозитивы, рисунки, схемы необходимо не только тщательно отобрать, но определить и зафиксировать их последовательность при чтении лекции.

Выработка индивидуальной манеры чтения лекции — исключительно важный и длительный период в подготовке к лекционному занятию. Прежде всего, не следует никогда читать текст лекции. Надо стремиться к ведению активного диалога с аудиторией, держать себя непринужденно, свободно, уверенно, передвигаться по аудитории, следя за тем, успевают ли обучающийся записывать за вами. Целесообразно повторять наиболее важные положения, периодически менять тембр голоса, логические ударения, показывая этим важность раздела, мысли, вывода или обобщения. Это нужно заранее продумать при подготовке лекции, отметить в лекционной модели, например, подчеркивая те или иные блоки лекции цветными фломастерами.

**Заключительный этап работы** над текстом лекции - ее оформление. Абсолютное большинство начинающих лекторов подобранные материалы оформляет в виде конспектов. Более опытные преподаватели обходятся разного рода тезисными записями и планами. В педагогической литературе рекомендуется использовать лекционную модель (расширенный план лекции), которая используется при чтении лекции. Требования к организации и

проведению лекционных занятий:

- Организационно-методической базой проведения занятий является учебный план специальности. На основе него объем часов аудиторных занятий, отведенный для каждой учебной дисциплины, делится на часы лекционных, практических, лабораторных и других занятий соответствующими кафедрами, с указанием форм контроля текущей и промежуточной аттестации обучаемых.

- Преподаватель, назначенный для чтения лекций, обязан до начала учебного процесса подготовить учебно-методические материалы, необходимые для проведения лекционно-семинарских занятий. К ним относятся:

- рабочая программа учебной дисциплины с Приложением «Оценочные средства»;
- методические материалы по дисциплине для преподавателя и обучающихся

Разработанный комплект учебно-методических материалов предоставляется в бумажном и электронном виде, обсуждается на заседании кафедры перед началом учебного года и утверждается заместителем директора по УМР.

- Преподаватель обязан проводить лекционные занятия в строгом соответствии с годовым учебным графиком и утвержденным на его основе расписанием лекций.

Категорически запрещается:

- заканчивать лекционные занятия ранее или позже установленного в расписании времени;
- досрочно (до окончания семестра) завершать чтение курса;
- самовольно изменять время или место проведения лекционных занятий.

В случае возникновения объективной необходимости переноса занятий на другое время или в другую аудиторию, преподаватель обязан заблаговременно согласовать это изменение с отделом организации учебного процесса.

Не допускается отмена лекции. При возникновении форс- мажорных обстоятельств преподаватель, назначенный для чтения лекций, обязан заблаговременно информировать о невозможности проведения занятий с объяснением причины.

Преподаватель, проводящий лекционные занятия, обязан вести учет посещаемости обучающихся по журналам групп. В случае неявки обучающихся на лекцию преподаватель обязан незамедлительно информировать деканат.



## МЕТОДИЧЕСКИЕ РЕКОМЕНДАЦИИ ДЛЯ ПРЕПОДАВАТЕЛЯ ПО ОРГАНИЗАЦИИ И ПРОВЕДЕНИЮ ЗАНЯТИЙ СЕМИНАРСКОГО ТИПА

### **Введение**

Занятия семинарского типа - одна из форм систематических занятий, на которых обучающиеся под руководством преподавателя приобретают необходимые умения и навыки по тому или иному разделу определенной дисциплины, входящей в учебный план.

Кафедрам рекомендуется разработать сборники задач, упражнений, вопросов и заданий, сопровождающихся методическими указаниями применительно к конкретным дисциплинам.

*Цель* занятий семинарского типа - предоставление возможностей для углубленного изучения теории, овладения практическими навыками и выработки самостоятельного творческого мышления у обучающихся.

### ***Задачи:***

- отражение в учебном процессе современных достижений науки;
- углубление теоретической и практической подготовки обучающихся;
- приближение учебного процесса к реальным условиям работы того или иного специалиста;
- формирование умения применять полученные знания на практике, осуществлять вычисления и расчеты;
- развитие инициативы и самостоятельности обучающихся;
- формирование навыков публичного выступления, способности представлять результаты проведенного исследования, умения вести дискуссию;
- контроль за освоением учебной дисциплины.

### ***Функции занятий семинарского типа:***

- учебно-познавательная - закрепление, расширение, углубление знаний, полученных на лекциях и в ходе самостоятельных занятий;
- обучающая - школа публичного выступления, развитие навыков отбора и обобщения информации;
- стимулирующая - определенный стимул к дальнейшей пробе своих творческих сил и подготовке к более активной работе;
- воспитательная - формирование мировоззрения и убеждений, воспитание самостоятельности, научного поиска, самостоятельности, смелости;
- контролирующая - в проверке уровня знаний и качества самостоятельной работы обучающихся.

### ***Обучение на занятиях семинарского типа направлено на:***

- обобщение, систематизацию, углубление, закрепление полученных теоретических знаний по дисциплине;
- формирование умений (аналитических, проектировочных, конструктивных и др.) применять полученные знания на практике;
- реализацию единства интеллектуальной, практической деятельности;
- формирование практических умений выполнять определенные действия, операции, необходимые в последующей профессиональной деятельности;
- выработку при решении поставленных задач таких профессионально значимых факторов, как самостоятельность, ответственность, точность.

**Рекомендации преподавателям для облегчения освоения обучающимся практических навыков в ходе практического (семинарского) занятия:**

1. Преподаватель составляет план каждого занятия, в который входит: определение

целей и задач, подбор материала к занятию, подбор литературы, рекомендуемой обучающимся к данной теме, разработка рекомендаций обучающимся по организации самостоятельной работы в ходе подготовки к занятию семинарского типа, распределение пунктов плана по времени, моделирование вступительной и заключительной частей семинара.

2. Тема занятия семинарского типа и основные вопросы обсуждения объявляются преподавателем заранее.

3. Преподаватель, ведущий занятия семинарского типа должен находиться в постоянном контакте с обучающимися.

4. Преподаватель может использовать любую из форм проведения занятий: обсуждение сообщений, докладов, рефератов, выполненных обучающимися по результатам учебных или научных исследований под руководством преподавателя, семинар-диспут, упражнения на самостоятельность мышления, письменная контрольная работа, коллоквиум, собеседование, решение ситуационных задач, кейсов, расчетных заданий и других современных технологий обучения. Выполнение расчетов, вычислений, работа с документацией, инструктивными справочниками, составление проектной, плановой и другой специальной документацией.

5. Состав заданий для занятия должен быть спланирован так, чтобы за отведенное время их выполнили большинство обучающихся.

6. Преподавателю следует направлять ход обсуждений на формирование навыков профессиональной полемики и закрепление обсуждаемого материала. На занятиях обучающиеся учатся грамотно излагать проблемы, свободно высказывать свои суждения, рассматривать ситуации, способствующие профессиональной компетенции.

7. Во время проведения занятий подводятся итоги самостоятельной работы обучающихся по усвоению обсуждаемой научной проблемы. Особое значение имеет ознакомление обучающегося с методикой работы с учебной и научной литературой, навыками ее использования при самостоятельной работе, при подготовке к занятиям.

8. При проведении занятий в интерактивной форме (деловая, ролевая игра, ток-шоу и т.п.) преподавателю необходимо продумать и довести до обучающихся правила проведения, роли, функции, схемы взаимодействия участников, а также систему оценивания.

9. Строить ход занятий следует таким образом, чтобы обучающийся, овладев первоначальными профессиональными навыками и умениями, смог в дальнейшем закрепить их в процессе практики и написания выпускной квалификационной работы.

При планировании состава и содержания занятий семинарского типа следует исходить из того, что все они имеют разные ведущие дидактические цели.

Практические работы направлены на формирование практических умений:

- учебных - решать задачи по физике, химии, математике и пр.;
- профессиональных - выполнять определенные действия, операции, необходимые в последующей профессиональной деятельности.

Семинарские занятия с целью овладения обучающимися общих и профессиональных компетенций, развития их личностных качеств.

В соответствии с ведущей дидактической целью содержанием занятий семинарского типа является:

- решение разного рода задач, в том числе профессиональных (анализ производственных ситуаций, решение ситуационных производственных задач,
- выполнение профессиональных функций в деловых играх и т.п.);
- выполнение вычислений, расчетов;
- работа с нормативными документами, инструктивными материалами, документами первичного учета и др.

Наряду с формированием умений и навыков в процессе практических занятий обобщаются, систематизируются, углубляются и конкретизируются теоретические знания, вырабатывается способность и готовность использовать теоретические знания на практике.

Содержанием семинарских занятий, в соответствии с ведущей дидактической целью, является подготовка докладов, выступлений, обзора материалов периодической печати и т.п. В процессе семинарских занятий формируются умения публичных выступлений, способность приобретать, высказывать и отстаивать собственные убеждения, систематизируется и расширяется объем знаний, реализуется региональный компонент, приобретаются навыки самостоятельной работы.

### **Организация и проведение занятий семинарского типа**

Практическое занятие проводится в учебных или компьютерных кабинетах. Продолжительностью 4 часа. В плане проведения практической работы указываются:

Семинарские занятия проводятся в учебных кабинетах. Продолжительностью, как правило, не менее 2-х академических часов. В плане проведения семинарского занятия указываются:

Планы проведения лабораторных работ, практических и семинарских занятий рассматриваются на заседаниях кафедры и утверждаются заведующим кафедрой.

Практические занятия могут носить:

– репродуктивный характер, в этом случае при их проведении обучающиеся пользуются подробными инструкциями, в которых определены пояснения к порядку выполнения работы;

– активный частично-поисковый характер - эти работы отличаются тем, что обучающиеся должны самостоятельно выбрать необходимое оборудование, способы выполнения работы по материалам инструктивной, справочной и др. литературы;

– интерактивный поисковый характер - такие работы характеризуются тем, что обучающиеся должны решить новую для них проблему, опираясь на имеющиеся теоретические знания.

Семинарские занятия могут проводиться в активной и интерактивной формах деловых игр, круглых столов, компьютерных симуляций, кейс-стади и пр., обеспечивающих максимальную активность обучающихся при обсуждении поставленных вопросов.

Для усиления профессиональной направленности практических и семинарских занятий рекомендуется проведение бинарных уроков. На таких занятиях, результаты лабораторных работ, практических и семинарских занятий, полученные на одной учебной дисциплине или профессиональном модуле являются основой для их выполнения на другой учебной дисциплине и профессиональном модуле.

Рекомендуется проведение сквозных практических работ на основе внутрипредметных связей, когда результаты, полученные в одной практической работе, используются при выполнении последующих практических работ по данной дисциплине.

Для повышения эффективности проведения практических занятий рекомендуется:

- разработка тестов входного контроля подготовленности обучающихся к их выполнению;

– разработка дифференцированных заданий на их выполнение с учетом индивидуальных особенностей обучающихся;

– максимальная организация самостоятельного выполнения обучающимися лабораторных работ, практических и семинарских занятий;

– использование бланков документов, инструктивных материалов;

– наличие материалов, позволяющих проконтролировать правильность выполнения обучающимися заданий расчетного характера.

# МЕТОДИЧЕСКИЕ МАТЕРИАЛЫ ДЛЯ ОБУЧАЮЩИХСЯ

## Методические рекомендации по самостоятельной работе

### Введение

Самостоятельная работа – часть учебного процесса, выполняемая обучающимися без посторонней помощи с целью усвоения, закрепления и совершенствования знаний, выработки соответствующих умений, приобретения практического опыта, формирования общекультурных, общепрофессиональных и профессиональных компетенций, составляющих содержание подготовки специалистов.

В образовательном процессе выделяют два вида самостоятельной работы:

1) Аудиторная – работа, выполняемая на учебных занятиях по заданию преподавателя;

2) Внеаудиторная – планируемая учебная, творческо-исследовательская работа, выполняемая вне занятий по заданию и при методическом руководстве преподавателя, но без его непосредственного участия.

Содержание и формы самостоятельной работы, обучающихся определяются в соответствии с ее целями:

#### Для овладения знаниями:

– чтение текста (учебника, первоисточника, дополнительной литературы, ресурсов Интернет);

- составление плана текста;
- графическое изображение структуры текста;
- составление электронной презентации;
- конспектирование текста;
- подготовка выписок из текста;
- работа со словарями и справочниками, ознакомление с нормативными документами;

- научно-исследовательская работа;
- использование компьютерной техники, интернета и др.;

#### Для закрепления и систематизации знаний:

– работа с конспектом лекций;

– работа над учебным материалом (учебника, первоисточника, дополнительной литературы, аудио- и видеозаписей);

- составление плана и тезисов ответа;
- составление таблиц для систематизации учебного материала;
- изучение нормативных материалов;
- ответы на контрольные вопросы;
- аналитическая обработка текста (аннотирование, рецензирование и др.);
- заполнение рабочих тетрадей, дневников практик;
- подготовка тезисов сообщений к выступлению на семинаре, конференции;
- подготовка рефератов, докладов, презентаций, эссе;
- составление резюме;
- написание истории болезни;
- составление библиографии, тематических кроссвордов и др.;

#### Для формирования умений:

- решение задач и упражнений по образцу;
- решение вариативных задач и упражнений;
- отработка манипуляций;
- выполнение расчетно-графических работ;
- решение ситуационных производственных (профессиональных) задач;

- подготовка к контрольным работам, практическим и лабораторным занятиям, семинарским занятиям, деловым играм, промежуточной аттестации;
- проектирование и моделирование разных видов и компонентов профессиональной деятельности;
- подготовка проектов;
- опытно-экспериментальная, научно-исследовательская работа;
- занятия в симуляционных классах, центрах;
- другие формы деятельности, в рамках формирования социокультурной среды, создания условий, необходимых для всестороннего развития и социализации личности, сохранения здоровья обучающихся, развития воспитательного компонента образовательного процесса.

## **Методические рекомендации для обучающихся по выполнению различных видов самостоятельной работы**

### **1. Составление плана**

План – это самая короткая форма оформления записей, которая не передаёт фактического содержания изучаемого материала, а лишь указывает схему его подачи и позволяет обучающимся:

- восстановить в памяти содержание источника;
- составить записи разного рода;
- ускорить проработку источника информации;
- организовать самоконтроль;
- сосредоточить внимание и стимулировать самостоятельную работу.

Составление плана при работе с текстом осуществляется по следующему алгоритму:

1. Прочитать текст целиком.
2. Разделить его на смысловые части.
3. Дать заголовки каждой части (заголовки должны отражать содержание части).

### **2. Составление тезисов**

Тезис – это положение, кратко излагающее какую-либо идею, а также одну из основных мыслей лекции, доклада и т.п.

Тезисы:

- повторяют, сжато формулируют и заключают написанное или изложенное устно;
- всегда имеют доказательства;
- всегда подразумевают аргументацию и выявляют суть содержания;
- позволяют обобщить материал.

Составление тезисов при работе с текстом осуществляется по следующему алгоритму:

1. Ознакомиться с содержанием материала.
2. Разбить текст на смысловые блоки.
3. Определить главную мысль каждой части.
4. Осмыслить суть этой мысли и передать её своими словами (или найти подходящую формулировку в тексте).
5. Тезисы необходимо нумеровать, чтобы сохранить логику авторских рассуждений.

### **3. Составление конспектов**

Конспект – это краткая запись содержания текста, выделение главных идей и положений. Основные требования к написанию конспекта: системность и логичность изложения материала, краткость, убедительность и доказательность.

Можно выделить следующие виды конспектов:

– **плановый.** При создании такого конспекта сначала пишется план текста, по каждому пункту которого даётся комментарий. Это могут быть цитаты или свободно изложенный текст.

– **тематический конспект,** является кратким изложением данной темы, раскрываемой по нескольким источникам.

– **текстуальный конспект,** представляет собой монтаж цитат, которые связаны логическими переходами.

– **свободный конспект,** включает в себя и цитаты, и собственные формулировки.

Составление конспекта может осуществляться по следующему алгоритму:

1. Прочитать текст, отметить в нём новые слова, непонятные места, имена, даты; составить перечень основных мыслей, содержащихся в тексте, составить простой план, который поможет группировать материал в соответствии с логикой изложения;

2. Выяснить в словаре значение новых непонятных слов, записать их в тетрадь или словарь в конце тетради;

3. Повторно прочитать текст, сочетая чтение с записью основных мыслей автора и их иллюстраций. Запись ведётся своими словами, без переписывания текста. Важно стремиться к краткости, пользуясь правилами записи текста;

4. Прочитать конспект ещё раз, доработать его.

### **4. Составление аннотации**

Аннотация – краткая характеристика текста (книги, статьи, рукописи), раскрывающая содержание и фиксирующая основные проблемы, затронутые в тексте, мнения, оценки, выводы автора.

Основные требования, предъявляемые к составлению аннотации, заключаются в следующем:

– композиция аннотации должна быть внутренне логична и может отличаться от композиции исходного текста;

– отбор сведений, формулирование выводов и их расположение зависят от характера аннотации;

– язык аннотации должен отличаться лаконичностью, простотой, ясностью;

– аннотация к статье оформляется на библиографической карточке, даётся без абзацев.

Аннотация имеет две обязательные части:

1. Содержит краткую характеристику текста и формулировку темы.

2. Перечисление основных положений текста и указание на адресата (читательскую аудиторию).

### **5. Составление рецензии и отзыва**

Отзыв – общая оценка, мнение, впечатление о работе, произведении без детального анализа. Рецензия – разбор и оценка какого-нибудь сочинения, работы, статьи, которая кратко, объективно воспроизводит взгляды автора; а также даёт развёрнутое научно-обоснованное оценочное отношение к ведущим идеям рецензируемого источника.

### **6. Составление доклада**

Доклад – публичное сообщение на определённую тему, способствующее формированию навыков исследовательской работы, стимулирующее познавательный интерес.

Составление доклада осуществляется по следующему алгоритму:

1. Подобрать литературу по изучаемой теме, познакомиться с её содержанием.
2. Пользуясь закладками, отметить наиболее существенные места и сделать выписки.
3. Используя рекомендации по составлению тематического конспекта и составленный план, написать доклад, в заключение которого обязательно выразить своё отношение к излагаемой теме и её содержанию.
4. Прочитать текст и отредактировать его.
5. Оформить его в соответствии с требованиями к оформлению. (При устном выступлении следует соблюдать требования к устной речи.)

## **7. Реферат**

Реферат – краткое изложение содержания книги, статьи или нескольких работ по общей тематике на основе классификации, обобщения, анализа, с формулировкой собственных выводов.

Рефераты классифицируются:

1) по полноте изложения:

- информативные (рефераты-конспекты);
- индикативные (рефераты-резюме);

2) по количеству реферируемых источников:

- монографические;
- обзорные;

3) по читательскому назначению:

- общие;
- ориентация на широкую аудиторию; характеристика содержания в целом;
- специализированные;
- ориентация на специалистов.

Структурные элементы реферата:

1. Титульный лист.
2. Содержание.
3. Введение.
4. Основная часть.
5. Заключение.
6. Список использованной литературы.
7. Приложения.

Титульный лист: Титульный лист является первой страницей и заполняется по определенным правилам (приложение).

Содержание: включает все разделы работы, а также наименования всех их подразделов и пунктов с указанием номеров страниц, с которых они начинаются.

Введение: обоснование темы реферата, её актуальность, значимость; перечисление вопросов, рассматриваемых в реферате; определение целей и задач работы; обзор источников и литературы.

Основная часть: основная часть имеет название, выражающее суть реферата; может состоять из двух-трёх разделов, которые тоже имеют название. В основной части глубоко и систематизировано излагается состояние изучаемого вопроса; приводятся противоречивые мнения, содержащиеся в различных источниках, которые анализируются и оцениваются с особой тщательностью.

Заключение (выводы автора и предложения): формулируются результаты анализа эволюции и тенденции развития рассматриваемого вопроса; даются предложения о способах решения существенных вопросов, пути применения результатов работы.

Список используемой литературы: содержит сведения об источниках, использованных автором в ходе работы над темой работы, которые оформляются в алфавитном порядке.

Приложения: таблицы, схемы, графики, фотографии, макеты, эскизы и т.п.

Основные требования, предъявляемые к реферату:

- точное изложение взглядов автора;
- изложение всех наиболее существенных моментов реферируемого источника
- соблюдение единого стиля изложения
- использование точного, краткого, литературного языка;
- логическая последовательность изложения;
- ограниченность объёма.

Приложение

### Образец оформления таблицы в тексте

Основным и конечным результатом педагогической деятельности является развитие личности, способностей и компетентности обучающихся. Одним из показателей являются результаты мониторинга успеваемости и качества знаний обучающихся. Эти данные размещаются в таблице 3, по которой можно проследить динамику процесса обучения.

Таблица 3 – Результаты обучения

Учебный год	Общее количество учащихся	Средний балл	% качества знаний	% успеваемости
2013	90	4,0	100 %	100 %
2014	94	4,5	100 %	100 %
2015	117	4,7	100 %	100 %

### Образец оформления простого рисунка в тексте

Основным и конечным результатом педагогической деятельности является развитие личности, способностей и компетентности обучающихся. Одним из показателей являются результаты мониторинга успеваемости и качества знаний.



Рис. 1 – Средний балл по преподаваемым дисциплинам за три года

На рис. 1 четко виден рост графиков среднего балла за последние три года по преподаваемым дисциплинам.

### Образец оформления сложного рисунка в тексте

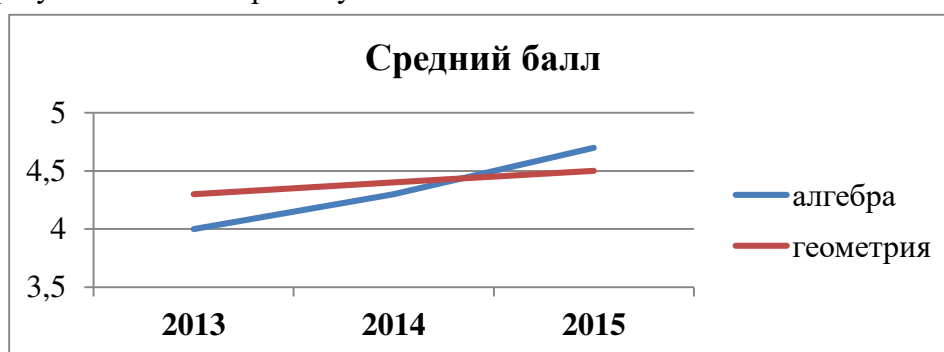

Ширина периодонтальной щели колеблется от 0,1 до 0,55 мм. Направление пучков коллагеновых волокон периодонта неодинаково в различных его отделах. В устье зубной альвеолы (краевой периодонт) в удерживающем аппарате можно выделить зубодесневую, межзубную и зубоальвеолярную группы пучков волокон (Рис. 5).



Рисунок 5 – Волокна периодонта

1 - межсосочковые; 2 - циркулярные; 3 - межзубные; 4 - зубодесневые

Зубодесневые волокна начинаются от цемента корня у дна десневого кармана и распространяются веерообразно кнаружи в соединительную ткань десны. Толщина пучков не превышает 0,1 мм.

#### **Образец оформления простого маркированного списка**

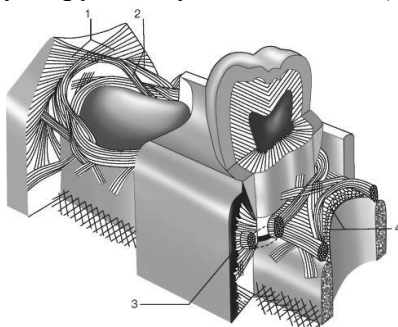
К опасным факторам экологического характера следует отнести следующие явления:

- ускоренное разрушение почвы и ее загрязнение тяжелыми металлами, другими вредными веществами;
- загрязнение и истощение водных ресурсов и т. п.

#### **Образец оформления простого нумерованного списка**

К опасным факторам экологического характера следует отнести следующие явления:

1. Ускоренное разрушение почвы и ее загрязнение тяжелыми металлами, другими вредными веществами;
2. Загрязнение атмосферы вредными химическими веществами, шумом, электромагнитными полями и ионизирующими излучениями;
3. Кислотные дожди;
4. Загрязнение и истощение водных ресурсов и т. п.

#### **Образец оформления сложного списка**

Можно выделить несколько факторов, влияющих на успех лечения:

1. Тщательное изучение исходной клинической картины:
  - линия улыбки (визуализация десневого края);
  - биотип мягких тканей (толстый, тонкий).
2. Планирование имплантологического лечения с ортопедической и хирургической точки зрения включает:
  - оценку возможности установки имплантатов в выгодное по ортопедическим показателям положение.

МИНИСТЕРСТВО ЗДРАВООХРАНЕНИЯ РОССИЙСКОЙ ФЕДЕРАЦИИ  
федеральное государственное бюджетное учреждение  
«Национальный медицинский исследовательский центр имени В.А. Алмазова»  
Министерства здравоохранения Российской Федерации  
(ФГБУ «НМИЦ им. В.А. Алмазова» Минздрава России)

ИНСТИТУТ МЕДИЦИНСКОГО ОБРАЗОВАНИЯ

ОДОБРЕНО  
Учебно-методическим советом  
ФГБУ «НМИЦ им. В.А. Алмазова»  
Минздрава России  
«15» октября 2024 г.  
Протокол №07/2024г.

УТВЕРЖДАЮ  
Генеральный директор  
ФГБУ «НМИЦ им. В.А. Алмазова»  
Минздрава России  
Е.В. Шляхто  
«25» октября 2024 г.

Заседание Ученого совета  
«25» октября 2024 г.  
Протокол № 10

**МЕТОДИЧЕСКИЕ МАТЕРИАЛЫ**

по дисциплине «**Психофизиология**»

специалитет по специальности  
**37.05.01 Клиническая психология**

Очная форма обучения

Санкт-Петербург  
2024

## ЛИСТ СОГЛАСОВАНИЯ

Методические материалы по дисциплине «Психофизиология» рассмотрена и одобрена на заседании кафедры патологической физиологии.

## СОДЕРЖАНИЕ

№п/п	Наименование методических материалов
1	МЕТОДИЧЕСКИЕ РЕКОМЕНДАЦИИ ДЛЯ ПРЕПОДАВАТЕЛЯ ПО ОРГАНИЗАЦИИ И ПРОВЕДЕНИЮ ЗАНЯТИЙ ЛЕКЦИОННОГО ТИПА
2	МЕТОДИЧЕСКИЕ РЕКОМЕНДАЦИИ ДЛЯ ПРЕПОДАВАТЕЛЯ ПО ОРГАНИЗАЦИИ И ПРОВЕДЕНИЮ ЗАНЯТИЙ СЕМИНАРСКОГО ТИПА
3	МЕТОДИЧЕСКИЕ МАТЕРИАЛЫ ДЛЯ ОБУЧАЮЩИХСЯ
3.1	Методические рекомендации по самостоятельной работе
3.2	Методические рекомендации для обучающихся по выполнению различных видов самостоятельной работы (с Приложением образцов)

## МЕТОДИЧЕСКИЕ РЕКОМЕНДАЦИИ ДЛЯ ПРЕПОДАВАТЕЛЯ ПО ОРГАНИЗАЦИИ И ПРОВЕДЕНИЮ ЗАНЯТИЙ ЛЕКЦИОННОГО ТИПА

### Введение

Занятие лекционного типа является одной из основных системообразующих форм организации учебного процесса. Лекция представляет собой систематическое, последовательное, монологическое изложение преподавателем - лектором учебного материала, как правило, теоретического характера. Такое занятие представляет собой элемент технологии представления учебного материала путем логически стройного, систематически последовательного и ясного изложения.

Лекция требует порой от лектора особого физического, умственного и душевного напряжения, энтузиазма. Заурядно прочитанная лекция никогда не вызовет оживления аудитории и, как правило, никогда не достигнет своей цели и будет забыта сразу же после своего прочтения. Аналогичными могут быть последствия и для лекции, автор которой не покажет высокого уровня знаний и профессионализм, не сумеет обосновать актуальности и необходимости учебного материала для практики.

Лекция - в переводе с латинского означает чтение, систематическое, последовательное изложение учебного материала, какого-либо вопроса, темы, раздела, предмета, методов науки. В общих чертах лекцию иногда определяют как полутора-двухчасовое систематизированное изложение важных проблем науки посредством живой и хорошо организованной речи.

Лекция составляет основу теоретического обучения и должна давать систематизированные основы научных знаний по дисциплине, раскрывать состояние и перспективы развития соответствующей области науки и техники, концентрировать внимание обучающихся на наиболее сложных и узловых вопросах, стимулировать их активную познавательную деятельность и способствовать формированию творческого мышления.

Цель лекции – организация целенаправленной познавательной деятельности обучающихся по овладению программным материалом учебной дисциплины. Чтение курса лекций позволяет дать связанное, последовательное изложение материала в соответствии с новейшими данными науки, сообщить слушателям основное содержание предмета в целостном, систематизированном виде.

Преподавание учебных дисциплин и междисциплинарных курсов осуществляется в соответствии с ФГОС ВО и учебным планом.

Ведущим методом в лекции выступает устное изложение учебного материала, с использованием мультимедийной и электронно-вычислительной техники, схем, плакатов и др.

Лекции читаются заведующим кафедрой, профессорами и доцентами.

Квалификация преподавателя высшей школы в значительной мере определяется тем, насколько содержательно и мастерски читает он лекции. Обычно выделяют следующие основные элементы лекторского мастерства, которые делают его эффективным средством обучения и воспитания в вузе:

- научность, содержательность;
- связь теории с практикой;
- систематичность, последовательность и доступность обучения;
- умение достигать наибольшей взаимной связи с аудиторией, создание атмосферы сопереживания;
- воздействие личности лектора на аудиторию;
- умение организовывать самостоятельную работу обучающихся, возбудить интерес к работе с книгой, использованию электронной библиотеки и Интернет-ресурсов.

Лекция должна иметь четкую структуру и логику раскрытия последовательно излагаемых вопросов, необходимую идейно-теоретическую направленность, твердый теоретический и методический «стержень», законченный характер освещения определенной темы (или проблемы), тесную увязку с предыдущим материалом.

Лекция может быть:

- доказательной и аргументированной, содержать достаточное количество ярких и убедительных примеров, фактов, обоснований;

- проблемной, раскрывать противоречия и указывать пути их решения, ставить перед обучающимися вопросы для размышления.

- наглядной, сочетаться по возможности с демонстрацией аудиовизуальных материалов, макетов, моделей, образцов и т.д.

Не стоит забывать, что использование мультимедийной техники, компьютера с выходом в Интернет не способны заменить живой речи преподавателя.

В какой бы форме лекция не преподносилась, все же педагог с его методическими приемами доведения учебного материала будет по-прежнему оставаться центральной фигурой занятия, а умелое и рациональное использование им средств наглядности будет одним из ярких признаков мастерства наглядным и доступным для данной аудитории. Кроме этого, лекция должна:

- обладать внутренней убежденностью, силой логической аргументации и вызывать у обучающихся необходимый интерес познания, давать направления для самостоятельной работы обучающихся;

- отражать методическую обработку материала (выделение главных мыслей и положений, подчеркивание выводов, повторение их в различных формулировках);

- должна излагаться четким и ясным языком, содержать разъяснение всех вновь вводимых терминов и понятий.

### **Структура лекции**

Лекция состоит из трех основных частей: вступительной, основной и заключительной.

**Вступительная** часть определяет название темы, план и цель лекции. Она призвана заинтересовать и настроить аудиторию. В этой части лекции преподавателем излагается актуальность, основная идея, связь данной лекции с предыдущими занятиями, ее основные вопросы. Введение должно быть кратким и целенаправленным.

В **основной** части лекции реализуется научное содержание темы, все главные узловые вопросы, проводится вся система доказательств с использованием наиболее целесообразных методических приемов. Каждый учебный вопрос заканчивается краткими выводами, логически подводящими обучающихся к следующему вопросу лекции.

**Заключительная** часть имеет целью обобщать в кратких формулировках основные идеи лекции, логически завершая ее как целостное творение.

Каждая из структурных частей лекции чрезвычайно важна в доведении материала обучаемым, и сравнивать их по приоритетности просто некорректно. У каждой из них своя цель, специфика, временные рамки, особенности и сложности.

Лекция по своему структурному построению должна придерживаться данных общих правил. Однако отдельные виды лекций все же могут иметь свои особенности как по содержанию, так и по структуре, которые необходимо учитывать в последующем при составлении их планов.

### **Основные функции и виды лекции**

Лекции присущи три основные педагогические функции, которые определяют ее возможности в учебном процессе: познавательная, развивающая и организующая.

Познавательная функция выражается в возможности средствами лекции обеспечить слушателей основной научной информацией, необходимой для их профессиональной и исследовательской деятельности.

Развивающая функция лекции реализуется в непосредственном контакте обучающегося с преподавателем, становлении у обучающихся творческой мыслительной деятельности, обеспечивающей их профессионально-личностное развитие.

Организирующая функция предусматривает управление самостоятельной работой обучающихся, как в процессе занятия, так и во внеаудиторное время.

Выделяют четыре основных вида лекций применяемые для передачи теоретического материала: вводная, информационная, заключительная и обзорная.

**Вводная лекция** – один из наиболее важных и трудных видов лекции при чтении систематических курсов. От успеха этой лекции во многом зависит успех усвоения всего курса. Она может содержать:

**Вводная лекция** – один из наиболее важных и трудных видов лекции при чтении систематических курсов. От успеха этой лекции во многом зависит успех усвоения всего курса. Она может содержать:

- определение учебной дисциплины;
- краткую историческую справку о дисциплине;
- цели и задачи дисциплины, её роль в общей системе обучения и связь со смежными дисциплинами;
- основные проблемы (понятия и определения) данной науки;
- основную и дополнительную учебную литературу;
- особенности самостоятельной работы обучающихся над учебной дисциплиной и формы участия в научно-исследовательской работе;
- отчетность по курсу.

**Информационная лекция** ориентирована на изложение и объяснение обучающимся научной информации, подлежащей осмыслению и запоминанию. Это самый традиционный тип лекций в практике высшей школы.

**Заключительная лекция** предназначена для обобщения полученных знаний и раскрытия перспектив дальнейшего развития данной науки.

**Обзорная лекция** — это систематизация научных знаний на высоком уровне, допускающая большое число ассоциативных связей в процессе осмысления информации, излагаемой при раскрытии внутри предметной и меж предметной связей, исключая детализацию и конкретизацию. Как правило, стержень излагаемых теоретических положений составляет научно-понятийная и концептуальная основа всего курса или крупных его разделов.

В зависимости от предмета изучаемой дисциплины и дидактических целей могут быть использованы в учебном процессе проблемная лекция, лекция-визуализация, лекция-пресс-конференция, лекция с заранее запланированными ошибками, лекция вдвоем и др.

На **проблемной лекции** новое знание вводится через проблемность вопроса, задачи или ситуации. При этом процесс познания обучающихся в сотрудничестве и диалоге с преподавателем приближается к исследовательской деятельности. Содержание проблемы раскрывается путем организации поиска ее решения или суммирования и анализа традиционных и современных точек зрения.

**Лекция-визуализация** представляет собой визуальную форму подачи лекционного материала с использованием технических средств обучения или аудиовидеотехники (видео-лекция). Чтение такой лекции сводится к развернутому или краткому комментированию просматриваемых визуальных материалов.

**Лекция-пресс-конференция** проводится как научно-практическое занятие, с заранее поставленной проблемой и системой докладов, длительностью 5-10 минут. Каждое выступление представляет собой логически законченный текст, заранее подготовленный в рамках предложенной преподавателем программы. Совокупность представленных текстов позволит всесторонне осветить проблему. В конце лекции преподаватель подводит итоги самостоятельной работы и выступлений обучающихся, дополняя или уточняя предложенную информацию, формулирует основные выводы.

**Лекция вдвоем (или бинарная лекция)** - это разновидность чтения лекции в форме диалога двух преподавателей (либо как представителей двух научных школ, либо как теоретика

и практика). Необходимы: демонстрация культуры дискуссии, вовлечение в обсуждение проблемы обучающихся.

**Лекция с заранее запланированными ошибками** - рассчитана на стимулирование обучающихся к постоянному контролю предлагаемой информации (поиск ошибки: содержательной, методологической, орфографической). В конце лекции проводится диагностика слушателей и разбор сделанных ошибок.

**Лекция-консультация** может проходить по разным сценариям. Первый вариант осуществляется по типу «вопросы—ответы». Лектор отвечает в течение лекционного времени на вопросы обучающихся по всем разделу или всему курсу. Второй вариант такой лекции, представляемой по типу «вопросы—ответы—дискуссия», является тройным сочетанием: изложение новой учебной информации лектором, постановка вопросов и организация дискуссии в поиске ответов на поставленные вопросы».

Кроме рассмотренных видов лекций различают еще и такие лекции, как лекция – беседа, лекция – воспоминание, лекция-концерт, лекция-показ, лекция-экскурсия и др.

### **Порядок подготовки и проведения лекции**

Подготовка лекции начинается с разработки преподавателем структуры рабочего лекционного курса по конкретной дисциплине. Руководством здесь должна служить рабочая программа дисциплины (далее - РП, разработанная с учетом требований ФГОС ВО, учебного плана).

Структура лекционного курса обычно включает в себя вступительную, основную и заключительную части. Количество лекций в той или иной части определяется с учетом общего количества часов, отведенных для лекционной работы согласно учебному плану.

После определения структуры лекционного курса можно приступить к подготовке той или иной конкретной лекции. Методика работы над лекцией предполагает примерно следующие этапы:

- 1) отбор материала для лекции, составление списков основной и дополнительной литературы;
- 2) определение объема и содержания лекции;
- 3) выбор последовательности и логики изложения, написание конспекта;
- 4) подбор иллюстративного материала;
- 5) выработка манеры чтения лекции.

Отбор материала для лекции определяется ее темой. Лектору следует тщательно ознакомиться с содержанием темы в базовой учебной литературе, которой пользуются обучающийся, чтобы выяснить, какие аспекты изучаемой проблемы хорошо изложены, какие данные устарели и требуют корректировки. Следует обдумать обобщения, которые необходимо сделать, выделить спорные взгляды и четко сформировать свою точку зрения на них.

Определение объема и содержания лекции - второй важный этап подготовки лекции, определяющий темп изложения материала. Это обусловлено ограниченностью временных рамок, определяющих учебные часы на каждую дисциплину. Не рекомендуется идти по пути планирования чтения на лекциях всего предусмотренного программой материала в ущерб полноте изложения основных вопросов. Лекция должна содержать столько информации, сколько может быть усвоено аудиторией в отведенное время. Лекцию нужно разгружать от части материала, перенося его на самостоятельное изучение. Этот материал наряду с лекционным должен выноситься на экзамен. Если лекция будет прекрасно подготовлена, но перегружена фактическим (статистическим, и т.п.) материалом, то она будет малоэффективной и не достигнет поставленной цели. Кроме того, при выборе объема лекции необходимо учитывать возможность «среднего» обучающегося записать ту информацию, которую, по мнению преподавателя, он должен обязательно усвоить.

Приступая к решению вопроса об объеме и содержании лекции, следует учитывать ряд особенных, специфических черт этого вида занятий, в том числе и дидактическую характеристику лекции. Объем и содержание лекции зависят и от ряда классификационных



характеристик лекционного занятия. Существуют классификации лекций по различным основаниям:

- месту в лекционном или учебном курсе (вводная, установочная, обзорная, итоговая и др.);
- преимущественной форме обучения (лекции при очном, заочном и очно-заочном (вечернем) обучении);
- частоте общения лектора с аудиторией (разовая, систематическая, цикловая ит.п.);
- степени проблемности изложения материала (информационная, проблемная, дискуссия и т.п.).

Так, например, вводная лекция читается, как правило, в начале курса с целью дать обучающимся общее представление о его содержании, месте в учебном процессе и роли в их будущей практической деятельности. Вводная лекция в значительной степени может носить популярный характер и читаться монологически. На вводной лекции может быть дан список необходимой для работы литературы, разъяснено, какие вопросы будут изучены на семинарских занятиях, выделены проблемы, решение которых потребует особых усилий.

Очень полезен для установления интереса со стороны слушателей краткий рассказ об истории кафедры и ее научном потенциале, существующей научной школе по данному направлению, перспективах сотрудничества с кафедрой.

Содержание лекции должно отвечать ряду дидактических принципов. Основными из них являются: целостность, научность, доступность, систематичность и наглядность.

Целостность лекции обеспечивается созданием единой ее структуры, основанной на взаимосвязи задач занятия и содержания материала, предназначенного для усвоения обучающимися. В тех случаях, когда на одном занятии достигнуть такой целостности не представляется возможным, это должно быть специально обосновано лектором ссылками на предыдущее или последующее изложение, на литературные и другие источники.

Научность лекции предполагает соответствие материала основным положениям современной науки, абсолютное преобладание объективного фактора и доказательность выдвигаемых положений. Каждый тезис должен быть четко сформулированным и непротиворечивым. Прежде чем приступить к доказательству, необходимо выяснить, насколько тезис усвоен обучающимися. В ходе всего доказательства тезис должен оставаться неизменным.

Лектор должен стремиться к чистоте речи, избегать слов-паразитов («значит», «так сказать», «понимаете»). Принцип доступности лекции предполагает, что содержание учебного материала должно быть понятным, а объем этого материала посильным для «среднего» обучающегося.

Следование принципу систематичности требует соблюдения ряда педагогических правил. К ним, первую очередь, относят:

- взаимосвязь изучаемого материала с ранее изученным, постепенное повышение сложности рассматриваемых вопросов;
- взаимосвязь частей изучаемого материала;
- обобщение изученного материала;
- стройность изложения материала по содержанию и внешней форме его подачи, рубрикация курса, темы, вопроса;
- единообразие структуры построения материала.

Дидактический принцип наглядности в обучении основан на том, что ознакомление обучающихся с каким-либо новым явлением или предметом начинается с конкретного ощущения и восприятия, однако, массированное применение их на лекции ведет к повышенному утомлению обучающихся. Преподаватель должен очень четко представлять, на каком именно этапе лекции он будет использовать ту или иную наглядность, а также случаи отсутствия возможности ее использования по независящим от него причинам.

Выбор последовательности и логики изложения материала - следующий этап работы над лекцией. При составлении плана лекции лучше выделить самостоятельные разделы, после

каждого из которых желательно сделать обобщения. Выделить информацию, на которой необходимо сконцентрировать внимание слушателей. Определяя логику построения лекции, следует четко определить, каким методом изложения вы будете пользоваться - методом индукции, дедукции или аналогии.

Индуктивный метод состоит в движении от частного к общему. Индукция может быть полной, когда обобщение делается из анализа всех без исключения характеристик, параметров или других данных об изучаемом явлении или предмете. Недостатком ее является громоздкость, так как приходится иногда оперировать с большим числом данных. Поэтому более распространена индукция неполная, когда обобщения делают на основании некоторых (не исчерпывающих, но достаточных) данных.

Дедуктивный метод изложения состоит в движении от общего к частному. Дедукцией пользуются в том случае, если известна какая-либо общая закономерность и на ее основе подлежат анализу отдельные проявления этой закономерности.

Метод аналогии основан на вынесении заключения об изучаемом явлении по сходству с другими известными явлениями. Это сходство может быть установлено по нескольким признакам, которые должны быть существенными и характеризовать явление с различных сторон. Проводя аналогию, нужно устанавливать и развитие рассматриваемых явлений, что способствует объективности анализа. Следует избегать использования поверхностных признаков аналогии, так как это может привести к типичной ошибке, называемой «ложной аналогией».

Особое внимание следует уделить требованиям к конспектированию лекций. В методической литературе не существует единого правила к тому, как нужно записывать лекцию. Это зависит от индивидуальных особенностей требований преподавателей и индивидуальных качеств личности обучающихся. Формирование культуры ведения лекционных записей - важная педагогическая задача. Конспект полезен тогда, когда изначально ориентирован на одновременную со слушанием лекции мыслительную переработку материала, на выделение и фиксацию в тезисно-аргументированной форме главного содержания лекции.

Подбор иллюстрированного материала может быть немаловажным этапом подготовки лекции. Несмотря на разнообразие наглядных пособий, при их использовании следует соблюдать некоторые общие правила. Демонстрационный материал во всех случаях должен играть подчиненную роль, быть одним из аппаратов лектора, а не подменять содержания лекции. В каждый момент лекции необходимо демонстрировать только тот наглядный материал, который иллюстрирует излагаемые положения. Подбор иллюстративного материала может быть немаловажным этапом подготовки лекции. Таблицы, диапозитивы, рисунки, схемы необходимо не только тщательно отобрать, но определить и зафиксировать их последовательность при чтении лекции.

Выработка индивидуальной манеры чтения лекции — исключительно важный и длительный период в подготовке к лекционному занятию. Прежде всего, не следует никогда читать текст лекции. Надо стремиться к ведению активного диалога с аудиторией, держать себя непринужденно, свободно, уверенно, передвигаться по аудитории, следя за тем, успевают ли обучающийся записывать за вами. Целесообразно повторять наиболее важные положения, периодически менять тембр голоса, логические ударения, показывая этим важность раздела, мысли, вывода или обобщения. Это нужно заранее продумать при подготовке лекции, отметить в лекционной модели, например, подчеркивая те или иные блоки лекции цветными фломастерами.

**Заключительный этап работы** над текстом лекции - ее оформление. Абсолютное большинство начинающих лекторов подобранные материалы оформляет в виде конспектов. Более опытные преподаватели обходятся разного рода тезисными записями и планами. В педагогической литературе рекомендуется использовать лекционную модель (расширенный план лекции), которая используется при чтении лекции. Требования к организации и

проведению лекционных занятий:

- Организационно-методической базой проведения занятий является учебный план специальности. На основе него объем часов аудиторных занятий, отведенный для каждой учебной дисциплины, делится на часы лекционных, практических, лабораторных и других занятий соответствующими кафедрами, с указанием форм контроля текущей и промежуточной аттестации обучаемых.

- Преподаватель, назначенный для чтения лекций, обязан до начала учебного процесса подготовить учебно-методические материалы, необходимые для проведения лекционно-семинарских занятий. К ним относятся:

- рабочая программа учебной дисциплины с Приложением «Оценочные средства»;
- методические материалы по дисциплине для преподавателя и обучающихся

Разработанный комплект учебно-методических материалов предоставляется в бумажном и электронном виде, обсуждается на заседании кафедры перед началом учебного года и утверждается заместителем директора по УМР.

- Преподаватель обязан проводить лекционные занятия в строгом соответствии с годовым учебным графиком и утвержденным на его основе расписанием лекций.

Категорически запрещается:

- заканчивать лекционные занятия ранее или позже установленного в расписании времени;
- досрочно (до окончания семестра) завершать чтение курса;
- самовольно изменять время или место проведения лекционных занятий.

В случае возникновения объективной необходимости переноса занятий на другое время или в другую аудиторию, преподаватель обязан заблаговременно согласовать это изменение с отделом организации учебного процесса.

Не допускается отмена лекции. При возникновении форс- мажорных обстоятельств преподаватель, назначенный для чтения лекций, обязан заблаговременно информировать о невозможности проведения занятий с объяснением причины.

Преподаватель, проводящий лекционные занятия, обязан вести учет посещаемости обучающихся по журналам групп. В случае неявки обучающихся на лекцию преподаватель обязан незамедлительно информировать деканат.

## МЕТОДИЧЕСКИЕ РЕКОМЕНДАЦИИ ДЛЯ ПРЕПОДАВАТЕЛЯ ПО ОРГАНИЗАЦИИ И ПРОВЕДЕНИЮ ЗАНЯТИЙ СЕМИНАРСКОГО ТИПА

### **Введение**

Занятия семинарского типа - одна из форм систематических занятий, на которых обучающиеся под руководством преподавателя приобретают необходимые умения и навыки по тому или иному разделу определенной дисциплины, входящей в учебный план.

Кафедрам рекомендуется разработать сборники задач, упражнений, вопросов и заданий, сопровождающихся методическими указаниями применительно к конкретным дисциплинам.

*Цель* занятий семинарского типа - предоставление возможностей для углубленного изучения теории, овладения практическими навыками и выработки самостоятельного творческого мышления у обучающихся.

### ***Задачи:***

- отражение в учебном процессе современных достижений науки;
- углубление теоретической и практической подготовки обучающихся;
- приближение учебного процесса к реальным условиям работы того или иного специалиста;
- формирование умения применять полученные знания на практике, осуществлять вычисления и расчеты;
- развитие инициативы и самостоятельности обучающихся;
- формирование навыков публичного выступления, способности представлять результаты проведенного исследования, умения вести дискуссию;
- контроль за освоением учебной дисциплины.

### ***Функции занятий семинарского типа:***

- учебно-познавательная - закрепление, расширение, углубление знаний, полученных на лекциях и в ходе самостоятельных занятий;
- обучающая - школа публичного выступления, развитие навыков отбора и обобщения информации;
- стимулирующая - определенный стимул к дальнейшей пробе своих творческих сил и подготовке к более активной работе;
- воспитательная - формирование мировоззрения и убеждений, воспитание самостоятельности, научного поиска, самостоятельности, смелости;
- контролирующая - в проверке уровня знаний и качества самостоятельной работы обучающихся.

### ***Обучение на занятиях семинарского типа направлено на:***

- обобщение, систематизацию, углубление, закрепление полученных теоретических знаний по дисциплине;
- формирование умений (аналитических, проектировочных, конструктивных и др.) применять полученные знания на практике;
- реализацию единства интеллектуальной, практической деятельности;
- формирование практических умений выполнять определенные действия, операции, необходимые в последующей профессиональной деятельности;
- выработку при решении поставленных задач таких профессионально значимых факторов, как самостоятельность, ответственность, точность.

### **Рекомендации преподавателям для облегчения освоения обучающимся практических навыков в ходе практического (семинарского) занятия:**

1. Преподаватель составляет план каждого занятия, в который входит: определение

целей и задач, подбор материала к занятию, подбор литературы, рекомендуемой обучающимся к данной теме, разработка рекомендаций обучающимся по организации самостоятельной работы в ходе подготовки к занятию семинарского типа, распределение пунктов плана по времени, моделирование вступительной и заключительной частей семинара.

2. Тема занятия семинарского типа и основные вопросы обсуждения объявляются преподавателем заранее.

3. Преподаватель, ведущий занятия семинарского типа должен находиться в постоянном контакте с обучающимися.

4. Преподаватель может использовать любую из форм проведения занятий: обсуждение сообщений, докладов, рефератов, выполненных обучающимися по результатам учебных или научных исследований под руководством преподавателя, семинар-диспут, упражнения на самостоятельность мышления, письменная контрольная работа, коллоквиум, собеседование, решение ситуационных задач, кейсов, расчетных заданий и других современных технологий обучения. Выполнение расчетов, вычислений, работа с документацией, инструктивными справочниками, составление проектной, плановой и другой специальной документацией.

5. Состав заданий для занятия должен быть спланирован так, чтобы за отведенное время их выполнили большинство обучающихся.

6. Преподавателю следует направлять ход обсуждений на формирование навыков профессиональной полемики и закрепление обсуждаемого материала. На занятиях обучающиеся учатся грамотно излагать проблемы, свободно высказывать свои суждения, рассматривать ситуации, способствующие профессиональной компетенции.

7. Во время проведения занятий подводятся итоги самостоятельной работы обучающихся по усвоению обсуждаемой научной проблемы. Особое значение имеет ознакомление обучающегося с методикой работы с учебной и научной литературой, навыками ее использования при самостоятельной работе, при подготовке к занятиям.

8. При проведении занятий в интерактивной форме (деловая, ролевая игра, ток-шоу и т.п.) преподавателю необходимо продумать и довести до обучающихся правила проведения, роли, функции, схемы взаимодействия участников, а также систему оценивания.

9. Строить ход занятий следует таким образом, чтобы обучающийся, овладев первоначальными профессиональными навыками и умениями, смог в дальнейшем закрепить их в процессе практики и написания выпускной квалификационной работы.

При планировании состава и содержания занятий семинарского типа следует исходить из того, что все они имеют разные ведущие дидактические цели.

Практические работы направлены на формирование практических умений:

- учебных - решать задачи по физике, химии, математике и пр.;
- профессиональных - выполнять определенные действия, операции, необходимые в последующей профессиональной деятельности.

Семинарские занятия с целью овладения обучающимися общих и профессиональных компетенций, развития их личностных качеств.

В соответствии с ведущей дидактической целью содержанием занятий семинарского типа является:

- решение разного рода задач, в том числе профессиональных (анализ производственных ситуаций, решение ситуационных производственных задач,
- выполнение профессиональных функций в деловых играх и т.п.);
- выполнение вычислений, расчетов;
- работа с нормативными документами, инструктивными материалами, документами первичного учета и др.

Наряду с формированием умений и навыков в процессе практических занятий обобщаются, систематизируются, углубляются и конкретизируются теоретические знания, вырабатывается способность и готовность использовать теоретические знания на практике.

Содержанием семинарских занятий, в соответствии с ведущей дидактической целью, является подготовка докладов, выступлений, обзора материалов периодической печати и т.п. В процессе семинарских занятий формируются умения публичных выступлений, способность приобретать, высказывать и отстаивать собственные убеждения, систематизируется и расширяется объем знаний, реализуется региональный компонент, приобретаются навыки самостоятельной работы.

### **Организация и проведение занятий семинарского типа**

Практическое занятие проводится в учебных или компьютерных кабинетах. Продолжительностью 4 часа. В плане проведения практической работы указываются:

Семинарские занятия проводятся в учебных кабинетах. Продолжительностью, как правило, не менее 2-х академических часов. В плане проведения семинарского занятия указываются:

Планы проведения лабораторных работ, практических и семинарских занятий рассматриваются на заседаниях кафедры и утверждаются заведующим кафедрой.

Практические занятия могут носить:

– репродуктивный характер, в этом случае при их проведении обучающиеся пользуются подробными инструкциями, в которых определены пояснения к порядку выполнения работы;

– активный частично-поисковый характер - эти работы отличаются тем, что обучающиеся должны самостоятельно выбрать необходимое оборудование, способы выполнения работы по материалам инструктивной, справочной и др. литературы;

– интерактивный поисковый характер - такие работы характеризуются тем, что обучающиеся должны решить новую для них проблему, опираясь на имеющиеся теоретические знания.

Семинарские занятия могут проводиться в активной и интерактивной формах деловых игр, круглых столов, компьютерных симуляций, кейс-стади и пр., обеспечивающих максимальную активность обучающихся при обсуждении поставленных вопросов.

Для усиления профессиональной направленности практических и семинарских занятий рекомендуется проведение бинарных уроков. На таких занятиях, результаты лабораторных работ, практических и семинарских занятий, полученные на одной учебной дисциплине или профессиональном модуле являются основой для их выполнения на другой учебной дисциплине и профессиональном модуле.

Рекомендуется проведение сквозных практических работ на основе внутрипредметных связей, когда результаты, полученные в одной практической работе, используются при выполнении последующих практических работ по данной дисциплине.

Для повышения эффективности проведения практических занятий рекомендуется:

- разработка тестов входного контроля подготовленности обучающихся к их выполнению;

– разработка дифференцированных заданий на их выполнение с учетом индивидуальных особенностей обучающихся;

– максимальная организация самостоятельного выполнения обучающимися лабораторных работ, практических и семинарских занятий;

– использование бланков документов, инструктивных материалов;

– наличие материалов, позволяющих проконтролировать правильность выполнения обучающимися заданий расчетного характера.

# МЕТОДИЧЕСКИЕ МАТЕРИАЛЫ ДЛЯ ОБУЧАЮЩИХСЯ

## Методические рекомендации по самостоятельной работе

### Введение

Самостоятельная работа – часть учебного процесса, выполняемая обучающимися без посторонней помощи с целью усвоения, закрепления и совершенствования знаний, выработки соответствующих умений, приобретения практического опыта, формирования общекультурных, общепрофессиональных и профессиональных компетенций, составляющих содержание подготовки специалистов.

В образовательном процессе выделяют два вида самостоятельной работы:

1) Аудиторная – работа, выполняемая на учебных занятиях по заданию преподавателя;

2) Внеаудиторная – планируемая учебная, творческо-исследовательская работа, выполняемая вне занятий по заданию и при методическом руководстве преподавателя, но без его непосредственного участия.

Содержание и формы самостоятельной работы, обучающихся определяются в соответствии с ее целями:

#### Для овладения знаниями:

– чтение текста (учебника, первоисточника, дополнительной литературы, ресурсов Интернет);

- составление плана текста;
- графическое изображение структуры текста;
- составление электронной презентации;
- конспектирование текста;
- подготовка выписок из текста;
- работа со словарями и справочниками, ознакомление с нормативными документами;

- научно-исследовательская работа;
- использование компьютерной техники, интернета и др.;

#### Для закрепления и систематизации знаний:

– работа с конспектом лекций;

– работа над учебным материалом (учебника, первоисточника, дополнительной литературы, аудио- и видеозаписей);

- составление плана и тезисов ответа;
- составление таблиц для систематизации учебного материала;
- изучение нормативных материалов;
- ответы на контрольные вопросы;
- аналитическая обработка текста (аннотирование, рецензирование и др.);
- заполнение рабочих тетрадей, дневников практик;
- подготовка тезисов сообщений к выступлению на семинаре, конференции;
- подготовка рефератов, докладов, презентаций, эссе;
- составление резюме;
- написание истории болезни;
- составление библиографии, тематических кроссвордов и др.;

#### Для формирования умений:

- решение задач и упражнений по образцу;
- решение вариативных задач и упражнений;
- отработка манипуляций;
- выполнение расчетно-графических работ;
- решение ситуационных производственных (профессиональных) задач;

- подготовка к контрольным работам, практическим и лабораторным занятиям, семинарским занятиям, деловым играм, промежуточной аттестации;
- проектирование и моделирование разных видов и компонентов профессиональной деятельности;
- подготовка проектов;
- опытно-экспериментальная, научно-исследовательская работа;
- занятия в симуляционных классах, центрах;
- другие формы деятельности, в рамках формирования социокультурной среды, создания условий, необходимых для всестороннего развития и социализации личности, сохранения здоровья обучающихся, развития воспитательного компонента образовательного процесса.

## **Методические рекомендации для обучающихся по выполнению различных видов самостоятельной работы**

### **1. Составление плана**

План – это самая короткая форма оформления записей, которая не передаёт фактического содержания изучаемого материала, а лишь указывает схему его подачи и позволяет обучающимся:

- восстановить в памяти содержание источника;
- составить записи разного рода;
- ускорить проработку источника информации;
- организовать самоконтроль;
- сосредоточить внимание и стимулировать самостоятельную работу.

Составление плана при работе с текстом осуществляется по следующему алгоритму:

1. Прочитать текст целиком.
2. Разделить его на смысловые части.
3. Дать заголовки каждой части (заголовки должны отражать содержание части).

### **2. Составление тезисов**

Тезис – это положение, кратко излагающее какую-либо идею, а также одну из основных мыслей лекции, доклада и т.п.

Тезисы:

- повторяют, сжато формулируют и заключают написанное или изложенное устно;
- всегда имеют доказательства;
- всегда подразумевают аргументацию и выявляют суть содержания;
- позволяют обобщить материал.

Составление тезисов при работе с текстом осуществляется по следующему алгоритму:

1. Ознакомиться с содержанием материала.
2. Разбить текст на смысловые блоки.
3. Определить главную мысль каждой части.
4. Осмыслить суть этой мысли и передать её своими словами (или найти подходящую формулировку в тексте).
5. Тезисы необходимо нумеровать, чтобы сохранить логику авторских рассуждений.



### **3. Составление конспектов**

Конспект – это краткая запись содержания текста, выделение главных идей и положений. Основные требования к написанию конспекта: системность и логичность изложения материала, краткость, убедительность и доказательность.

Можно выделить следующие виды конспектов:

– **плановый**. При создании такого конспекта сначала пишется план текста, по каждому пункту которого даётся комментарий. Это могут быть цитаты или свободно изложенный текст.

– **тематический конспект**, является кратким изложением данной темы, раскрываемой по нескольким источникам.

– **текстуальный конспект**, представляет собой монтаж цитат, которые связаны логическими переходами.

– **свободный конспект**, включает в себя и цитаты, и собственные формулировки.

Составление конспекта может осуществляться по следующему алгоритму:

1. Прочитать текст, отметить в нём новые слова, непонятные места, имена, даты; составить перечень основных мыслей, содержащихся в тексте, составить простой план, который поможет группировать материал в соответствии с логикой изложения;

2. Выяснить в словаре значение новых непонятных слов, записать их в тетрадь или словарь в конце тетради;

3. Повторно прочитать текст, сочетая чтение с записью основных мыслей автора и их иллюстраций. Запись ведётся своими словами, без переписывания текста. Важно стремиться к краткости, пользуясь правилами записи текста;

4. Прочитать конспект ещё раз, доработать его.

### **4. Составление аннотации**

Аннотация – краткая характеристика текста (книги, статьи, рукописи), раскрывающая содержание и фиксирующая основные проблемы, затронутые в тексте, мнения, оценки, выводы автора.

Основные требования, предъявляемые к составлению аннотации, заключаются в следующем:

– композиция аннотации должна быть внутренне логична и может отличаться от композиции исходного текста;

– отбор сведений, формулирование выводов и их расположение зависят от характера аннотации;

– язык аннотации должен отличаться лаконичностью, простотой, ясностью;

– аннотация к статье оформляется на библиографической карточке, даётся без абзацев.

Аннотация имеет две обязательные части:

1. Содержит краткую характеристику текста и формулировку темы.

2. Перечисление основных положений текста и указание на адресата (читательскую аудиторию).

### **5. Составление рецензии и отзыва**

Отзыв – общая оценка, мнение, впечатление о работе, произведении без детального анализа. Рецензия – разбор и оценка какого-нибудь сочинения, работы, статьи, которая кратко, объективно воспроизводит взгляды автора; а также даёт развёрнутое научно-обоснованное оценочное отношение к ведущим идеям рецензируемого источника.

### **6. Составление доклада**

Доклад – публичное сообщение на определённую тему, способствующее формированию навыков исследовательской работы, стимулирующее познавательный интерес.

Составление доклада осуществляется по следующему алгоритму:

1. Подобрать литературу по изучаемой теме, познакомиться с её содержанием.
2. Пользуясь закладками, отметить наиболее существенные места и сделать выписки.
3. Используя рекомендации по составлению тематического конспекта и составленный план, написать доклад, в заключение которого обязательно выразить своё отношение к излагаемой теме и её содержанию.
4. Прочитать текст и отредактировать его.
5. Оформить его в соответствии с требованиями к оформлению. (При устном выступлении следует соблюдать требования к устной речи.)

## **7. Реферат**

Реферат – краткое изложение содержания книги, статьи или нескольких работ по общей тематике на основе классификации, обобщения, анализа, с формулировкой собственных выводов.

Рефераты классифицируются:

1) по полноте изложения:

- информативные (рефераты-конспекты);
- индикативные (рефераты-резюме);

2) по количеству реферируемых источников:

- монографические;
- обзорные;

3) по читательскому назначению:

- общие;
- ориентация на широкую аудиторию; характеристика содержания в целом;
- специализированные;
- ориентация на специалистов.

Структурные элементы реферата:

1. Титульный лист.
2. Содержание.
3. Введение.
4. Основная часть.
5. Заключение.
6. Список использованной литературы.
7. Приложения.

Титульный лист: Титульный лист является первой страницей и заполняется по определенным правилам (приложение).

Содержание: включает все разделы работы, а также наименования всех их подразделов и пунктов с указанием номеров страниц, с которых они начинаются.

Введение: обоснование темы реферата, её актуальность, значимость; перечисление вопросов, рассматриваемых в реферате; определение целей и задач работы; обзор источников и литературы.

Основная часть: основная часть имеет название, выражающее суть реферата; может состоять из двух-трёх разделов, которые тоже имеют название. В основной части глубоко и систематизировано излагается состояние изучаемого вопроса; приводятся противоречивые мнения, содержащиеся в различных источниках, которые анализируются и оцениваются с особой тщательностью.

Заключение (выводы автора и предложения): формулируются результаты анализа эволюции и тенденции развития рассматриваемого вопроса; даются предложения о способах решения существенных вопросов, пути применения результатов работы.

Список используемой литературы: содержит сведения об источниках, использованных автором в ходе работы над темой работы, которые оформляются в алфавитном порядке.

Приложения: таблицы, схемы, графики, фотографии, макеты, эскизы и т.п.

Основные требования, предъявляемые к реферату:

- точное изложение взглядов автора;
- изложение всех наиболее существенных моментов реферируемого источника
- соблюдение единого стиля изложения
- использование точного, краткого, литературного языка;
- логическая последовательность изложения;
- ограниченность объёма.

Приложение

### Образец оформления таблицы в тексте

Основным и конечным результатом педагогической деятельности является развитие личности, способностей и компетентности обучающихся. Одним из показателей являются результаты мониторинга успеваемости и качества знаний обучающихся. Эти данные размещаются в таблице 3, по которой можно проследить динамику процесса обучения.

Таблица 3 – Результаты обучения

Учебный год	Общее количество учащихся	Средний балл	% качества знаний	% успеваемости
2013	90	4,0	100 %	100 %
2014	94	4,5	100 %	100 %
2015	117	4,7	100 %	100 %

### Образец оформления простого рисунка в тексте

Основным и конечным результатом педагогической деятельности является развитие личности, способностей и компетентности обучающихся. Одним из показателей являются результаты мониторинга успеваемости и качества знаний.



Рис. 1 – Средний балл по преподаваемым дисциплинам за три года

На рис. 1 четко виден рост графиков среднего балла за последние три года по преподаваемым дисциплинам.

### Образец оформления сложного рисунка в тексте

Ширина периодонтальной щели колеблется от 0,1 до 0,55 мм. Направление пучков коллагеновых волокон периодонта неодинаково в различных его отделах. В устье зубной альвеолы (краевой периодонт) в удерживающем аппарате можно выделить зубодесневую, межзубную и зубоальвеолярную группы пучков волокон (Рис. 5).

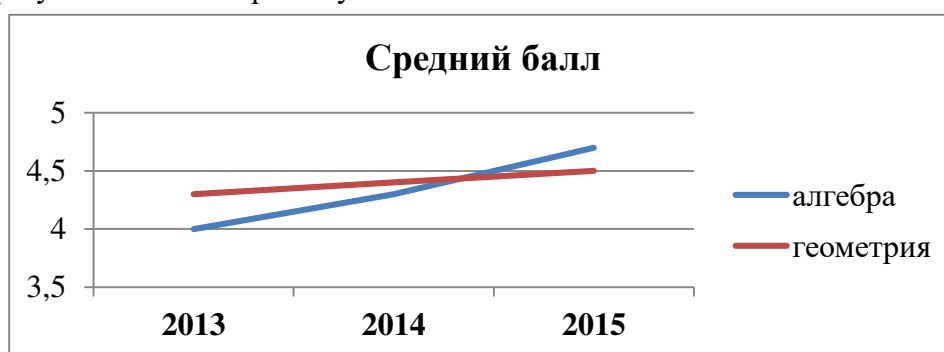

Рисунок 5 – Волокна периодонта

1 - межсосочковые; 2 - циркулярные; 3 - межзубные; 4 - зубодесневые

Зубодесневые волокна начинаются от цемента корня у дна десневого кармана и распространяются веерообразно кнаружи в соединительную ткань десны. Толщина пучков не превышает 0,1 мм.

### **Образец оформления простого маркированного списка**

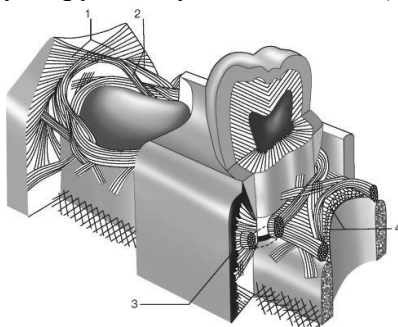
К опасным факторам экологического характера следует отнести следующие явления:

- ускоренное разрушение почвы и ее загрязнение тяжелыми металлами, другими вредными веществами;
- загрязнение и истощение водных ресурсов и т. п.

### **Образец оформления простого нумерованного списка**

К опасным факторам экологического характера следует отнести следующие явления:

1. Ускоренное разрушение почвы и ее загрязнение тяжелыми металлами, другими вредными веществами;
2. Загрязнение атмосферы вредными химическими веществами, шумом, электромагнитными полями и ионизирующими излучениями;
3. Кислотные дожди;
4. Загрязнение и истощение водных ресурсов и т. п.

### **Образец оформления сложного списка**

Можно выделить несколько факторов, влияющих на успех лечения:

1. Тщательное изучение исходной клинической картины:
  - линия улыбки (визуализация десневого края);
  - биотип мягких тканей (толстый, тонкий).
2. Планирование имплантологического лечения с ортопедической и хирургической точки зрения включает:
  - оценку возможности установки имплантатов в выгодное по ортопедическим показателям положение.

МИНИСТЕРСТВО ЗДРАВООХРАНЕНИЯ РОССИЙСКОЙ ФЕДЕРАЦИИ  
федеральное государственное бюджетное учреждение  
«Национальный медицинский исследовательский центр имени В.А. Алмазова»  
Министерства здравоохранения Российской Федерации  
(ФГБУ «НМИЦ им. В.А. Алмазова» Минздрава России)

ИНСТИТУТ МЕДИЦИНСКОГО ОБРАЗОВАНИЯ

ОДОБРЕНО  
Учебно-методическим советом  
ФГБУ «НМИЦ им. В.А. Алмазова»  
Минздрава России  
«15» октября 2024 г.  
Протокол №07/2024г.

УТВЕРЖДАЮ  
Генеральный директор  
ФГБУ «НМИЦ им. В.А. Алмазова»  
Минздрава России  
Е.В. Шляхто  
«25» октября 2024 г.

Заседание Ученого совета  
«25» октября 2024 г.  
Протокол № 10

**МЕТОДИЧЕСКИЕ МАТЕРИАЛЫ**

по дисциплине «**Возрастная анатомия, физиология**»

специалитет по специальности  
**37.05.01 Клиническая психология**

Очная форма обучения

Санкт-Петербург  
2024

## ЛИСТ СОГЛАСОВАНИЯ

Методические материалы по дисциплине «Возрастная анатомия, физиология» рассмотрена и одобрена на заседании кафедры анатомии человека.

## СОДЕРЖАНИЕ

№п/п	Наименование методических материалов
1	МЕТОДИЧЕСКИЕ РЕКОМЕНДАЦИИ ДЛЯ ПРЕПОДАВАТЕЛЯ ПО ОРГАНИЗАЦИИ И ПРОВЕДЕНИЮ ЗАНЯТИЙ ЛЕКЦИОННОГО ТИПА
2	МЕТОДИЧЕСКИЕ РЕКОМЕНДАЦИИ ДЛЯ ПРЕПОДАВАТЕЛЯ ПО ОРГАНИЗАЦИИ И ПРОВЕДЕНИЮ ЗАНЯТИЙ СЕМИНАРСКОГО ТИПА
3	МЕТОДИЧЕСКИЕ МАТЕРИАЛЫ ДЛЯ ОБУЧАЮЩИХСЯ
3.1	Методические рекомендации по самостоятельной работе
3.2	Методические рекомендации для обучающихся по выполнению различных видов самостоятельной работы (с Приложением образцов)

## МЕТОДИЧЕСКИЕ РЕКОМЕНДАЦИИ ДЛЯ ПРЕПОДАВАТЕЛЯ ПО ОРГАНИЗАЦИИ И ПРОВЕДЕНИЮ ЗАНЯТИЙ ЛЕКЦИОННОГО ТИПА

### Введение

Занятие лекционного типа является одной из основных системообразующих форм организации учебного процесса. Лекция представляет собой систематическое, последовательное, монологическое изложение преподавателем - лектором учебного материала, как правило, теоретического характера. Такое занятие представляет собой элемент технологии представления учебного материала путем логически стройного, систематически последовательного и ясного изложения.

Лекция требует порой от лектора особого физического, умственного и душевного напряжения, энтузиазма. Заурядно прочитанная лекция никогда не вызовет оживления аудитории и, как правило, никогда не достигнет своей цели и будет забыта сразу же после своего прочтения. Аналогичными могут быть последствия и для лекции, автор которой не покажет высокого уровня знаний и профессионализм, не сумеет обосновать актуальности и необходимости учебного материала для практики.

Лекция - в переводе с латинского означает чтение, систематическое, последовательное изложение учебного материала, какого-либо вопроса, темы, раздела, предмета, методов науки. В общих чертах лекцию иногда определяют как полутора-двухчасовое систематизированное изложение важных проблем науки посредством живой и хорошо организованной речи.

Лекция составляет основу теоретического обучения и должна давать систематизированные основы научных знаний по дисциплине, раскрывать состояние и перспективы развития соответствующей области науки и техники, концентрировать внимание обучающихся на наиболее сложных и узловых вопросах, стимулировать их активную познавательную деятельность и способствовать формированию творческого мышления.

Цель лекции – организация целенаправленной познавательной деятельности обучающихся по овладению программным материалом учебной дисциплины. Чтение курса лекций позволяет дать связанное, последовательное изложение материала в соответствии с новейшими данными науки, сообщить слушателям основное содержание предмета в целостном, систематизированном виде.

Преподавание учебных дисциплин и междисциплинарных курсов осуществляется в соответствии с ФГОС ВО и учебным планом.

Ведущим методом в лекции выступает устное изложение учебного материала, с использованием мультимедийной и электронно-вычислительной техники, схем, плакатов и др.

Лекции читаются заведующим кафедрой, профессорами и доцентами.

Квалификация преподавателя высшей школы в значительной мере определяется тем, насколько содержательно и мастерски читает он лекции. Обычно выделяют следующие основные элементы лекторского мастерства, которые делают его эффективным средством обучения и воспитания в вузе:

- научность, содержательность;
- связь теории с практикой;
- систематичность, последовательность и доступность обучения;
- умение достигать наибольшей взаимной связи с аудиторией, создание атмосферы сопереживания;
- воздействие личности лектора на аудиторию;
- умение организовывать самостоятельную работу обучающихся, возбудить интерес к работе с книгой, использованию электронной библиотеки и Интернет-ресурсов.

Лекция должна иметь четкую структуру и логику раскрытия последовательно излагаемых вопросов, необходимую идейно-теоретическую направленность, твердый теоретический и методический «стержень», законченный характер освещения определенной темы (или проблемы), тесную увязку с предыдущим материалом.



Лекция может быть:

- доказательной и аргументированной, содержать достаточное количество ярких и убедительных примеров, фактов, обоснований;

- проблемной, раскрывать противоречия и указывать пути их решения, ставить перед обучающимися вопросы для размышления.

- наглядной, сочетаться по возможности с демонстрацией аудиовизуальных материалов, макетов, моделей, образцов и т.д.

Не стоит забывать, что использование мультимедийной техники, компьютера с выходом в Интернет не способны заменить живой речи преподавателя.

В какой бы форме лекция не преподносилась, все же педагог с его методическими приемами доведения учебного материала будет по-прежнему оставаться центральной фигурой занятия, а умелое и рациональное использование им средств наглядности будет одним из ярких признаков мастерства наглядным и доступным для данной аудитории. Кроме этого, лекция должна:

- обладать внутренней убежденностью, силой логической аргументации и вызывать у обучающихся необходимый интерес познания, давать направления для самостоятельной работы обучающихся;

- отражать методическую обработку материала (выделение главных мыслей и положений, подчеркивание выводов, повторение их в различных формулировках);

- должна излагаться четким и ясным языком, содержать разъяснение всех вновь вводимых терминов и понятий.

### **Структура лекции**

Лекция состоит из трех основных частей: вступительной, основной и заключительной.

**Вступительная** часть определяет название темы, план и цель лекции. Она призвана заинтересовать и настроить аудиторию. В этой части лекции преподавателем излагается актуальность, основная идея, связь данной лекции с предыдущими занятиями, ее основные вопросы. Введение должно быть кратким и целенаправленным.

В **основной** части лекции реализуется научное содержание темы, все главные узловые вопросы, проводится вся система доказательств с использованием наиболее целесообразных методических приемов. Каждый учебный вопрос заканчивается краткими выводами, логически подводящими обучающихся к следующему вопросу лекции.

**Заключительная** часть имеет целью обобщать в кратких формулировках основные идеи лекции, логически завершая ее как целостное творение.

Каждая из структурных частей лекции чрезвычайно важна в доведении материала обучающимся, и сравнивать их по приоритетности просто некорректно. У каждой из них своя цель, специфика, временные рамки, особенности и сложности.

Лекция по своему структурному построению должна придерживаться данных общих правил. Однако отдельные виды лекций все же могут иметь свои особенности как по содержанию, так и по структуре, которые необходимо учитывать в последующем при составлении их планов.

### **Основные функции и виды лекции**

Лекции присущи три основные педагогические функции, которые определяют ее возможности в учебном процессе: познавательная, развивающая и организующая.

Познавательная функция выражается в возможности средствами лекции обеспечить слушателей основной научной информацией, необходимой для их профессиональной и исследовательской деятельности.

Развивающая функция лекции реализуется в непосредственном контакте обучающегося с преподавателем, становлении у обучающихся творческой мыслительной деятельности, обеспечивающей их профессионально-личностное развитие.

Организирующая функция предусматривает управление самостоятельной работой обучающихся, как в процессе занятия, так и во внеаудиторное время.

Выделяют четыре основных вида лекций применяемые для передачи теоретического материала: вводная, информационная, заключительная и обзорная.

**Вводная лекция** – один из наиболее важных и трудных видов лекции при чтении систематических курсов. От успеха этой лекции во многом зависит успех усвоения всего курса. Она может содержать:

**Вводная лекция** – один из наиболее важных и трудных видов лекции при чтении систематических курсов. От успеха этой лекции во многом зависит успех усвоения всего курса. Она может содержать:

- определение учебной дисциплины;
- краткую историческую справку о дисциплине;
- цели и задачи дисциплины, её роль в общей системе обучения и связь со смежными дисциплинами;
- основные проблемы (понятия и определения) данной науки;
- основную и дополнительную учебную литературу;
- особенности самостоятельной работы обучающихся над учебной дисциплиной и формы участия в научно-исследовательской работе;
- отчетность по курсу.

**Информационная лекция** ориентирована на изложение и объяснение обучающимся научной информации, подлежащей осмыслению и запоминанию. Это самый традиционный тип лекций в практике высшей школы.

**Заключительная лекция** предназначена для обобщения полученных знаний и раскрытия перспектив дальнейшего развития данной науки.

**Обзорная лекция** — это систематизация научных знаний на высоком уровне, допускающая большое число ассоциативных связей в процессе осмысления информации, излагаемой при раскрытии внутри предметной и меж предметной связей, исключая детализацию и конкретизацию. Как правило, стержень излагаемых теоретических положений составляет научно-понятийная и концептуальная основа всего курса или крупных его разделов.

В зависимости от предмета изучаемой дисциплины и дидактических целей могут быть использованы в учебном процессе проблемная лекция, лекция-визуализация, лекция-пресс-конференция, лекция с заранее запланированными ошибками, лекция вдвоем и др.

На **проблемной лекции** новое знание вводится через проблемность вопроса, задачи или ситуации. При этом процесс познания обучающихся в сотрудничестве и диалоге с преподавателем приближается к исследовательской деятельности. Содержание проблемы раскрывается путем организации поиска ее решения или суммирования и анализа традиционных и современных точек зрения.

**Лекция-визуализация** представляет собой визуальную форму подачи лекционного материала с использованием технических средств обучения или аудиовидеотехники (видео-лекция). Чтение такой лекции сводится к развернутому или краткому комментированию просматриваемых визуальных материалов.

**Лекция-пресс-конференция** проводится как научно-практическое занятие, с заранее поставленной проблемой и системой докладов, длительностью 5-10 минут. Каждое выступление представляет собой логически законченный текст, заранее подготовленный в рамках предложенной преподавателем программы. Совокупность представленных текстов позволит всесторонне осветить проблему. В конце лекции преподаватель подводит итоги самостоятельной работы и выступлений обучающихся, дополняя или уточняя предложенную информацию, формулирует основные выводы.

**Лекция вдвоем (или бинарная лекция)** - это разновидность чтения лекции в форме диалога двух преподавателей (либо как представителей двух научных школ, либо как теоретика

и практика). Необходимы: демонстрация культуры дискуссии, вовлечение в обсуждение проблемы обучающихся.

**Лекция с заранее запланированными ошибками** - рассчитана на стимулирование обучающихся к постоянному контролю предлагаемой информации (поиск ошибки: содержательной, методологической, орфографической). В конце лекции проводится диагностика слушателей и разбор сделанных ошибок.

**Лекция-консультация** может проходить по разным сценариям. Первый вариант осуществляется по типу «вопросы—ответы». Лектор отвечает в течение лекционного времени на вопросы обучающихся по всем разделу или всему курсу. Второй вариант такой лекции, представляемой по типу «вопросы—ответы—дискуссия», является тройным сочетанием: изложение новой учебной информации лектором, постановка вопросов и организация дискуссии в поиске ответов на поставленные вопросы».

Кроме рассмотренных видов лекций различают еще и такие лекции, как лекция – беседа, лекция – воспоминание, лекция-концерт, лекция-показ, лекция-экскурсия и др.

### **Порядок подготовки и проведения лекции**

Подготовка лекции начинается с разработки преподавателем структуры рабочего лекционного курса по конкретной дисциплине. Руководством здесь должна служить рабочая программа дисциплины (далее - РП, разработанная с учетом требований ФГОС ВО, учебного плана).

Структура лекционного курса обычно включает в себя вступительную, основную и заключительную части. Количество лекций в той или иной части определяется с учетом общего количества часов, отведенных для лекционной работы согласно учебному плану.

После определения структуры лекционного курса можно приступить к подготовке той или иной конкретной лекции. Методика работы над лекцией предполагает примерно следующие этапы:

- 1) отбор материала для лекции, составление списков основной и дополнительной литературы;
- 2) определение объема и содержания лекции;
- 3) выбор последовательности и логики изложения, написание конспекта;
- 4) подбор иллюстративного материала;
- 5) выработка манеры чтения лекции.

Отбор материала для лекции определяется ее темой. Лектору следует тщательно ознакомиться с содержанием темы в базовой учебной литературе, которой пользуются обучающийся, чтобы выяснить, какие аспекты изучаемой проблемы хорошо изложены, какие данные устарели и требуют корректировки. Следует обдумать обобщения, которые необходимо сделать, выделить спорные взгляды и четко сформировать свою точку зрения на них.

Определение объема и содержания лекции - второй важный этап подготовки лекции, определяющий темп изложения материала. Это обусловлено ограниченностью временных рамок, определяющих учебные часы на каждую дисциплину. Не рекомендуется идти по пути планирования чтения на лекциях всего предусмотренного программой материала в ущерб полноте изложения основных вопросов. Лекция должна содержать столько информации, сколько может быть усвоено аудиторией в отведенное время. Лекцию нужно разгружать от части материала, перенося его на самостоятельное изучение. Этот материал наряду с лекционным должен выноситься на экзамен. Если лекция будет прекрасно подготовлена, но перегружена фактическим (статистическим, и т.п.) материалом, то она будет малоэффективной и не достигнет поставленной цели. Кроме того, при выборе объема лекции необходимо учитывать возможность «среднего» обучающегося записать ту информацию, которую, по мнению преподавателя, он должен обязательно усвоить.

Приступая к решению вопроса об объеме и содержании лекции, следует учитывать ряд особенных, специфических черт этого вида занятий, в том числе и дидактическую характеристику лекции. Объем и содержание лекции зависят и от ряда классификационных

характеристик лекционного занятия. Существуют классификации лекций по различным основаниям:

- месту в лекционном или учебном курсе (вводная, установочная, обзорная, итоговая и др.);
- преимущественной форме обучения (лекции при очном, заочном и очно-заочном (вечернем) обучении);
- частоте общения лектора с аудиторией (разовая, систематическая, цикловая ит.п.);
- степени проблемности изложения материала (информационная, проблемная, дискуссия и т.п.).

Так, например, вводная лекция читается, как правило, в начале курса с целью дать обучающимся общее представление о его содержании, месте в учебном процессе и роли в их будущей практической деятельности. Вводная лекция в значительной степени может носить популярный характер и читаться монологически. На вводной лекции может быть дан список необходимой для работы литературы, разъяснено, какие вопросы будут изучены на семинарских занятиях, выделены проблемы, решение которых потребует особых усилий.

Очень полезен для установления интереса со стороны слушателей краткий рассказ об истории кафедры и ее научном потенциале, существующей научной школе по данному направлению, перспективах сотрудничества с кафедрой.

Содержание лекции должно отвечать ряду дидактических принципов. Основными из них являются: целостность, научность, доступность, систематичность и наглядность.

Целостность лекции обеспечивается созданием единой ее структуры, основанной на взаимосвязи задач занятия и содержания материала, предназначенного для усвоения обучающимися. В тех случаях, когда на одном занятии достигнуть такой целостности не представляется возможным, это должно быть специально обосновано лектором ссылками на предыдущее или последующее изложение, на литературные и другие источники.

Научность лекции предполагает соответствие материала основным положениям современной науки, абсолютное преобладание объективного фактора и доказательность выдвигаемых положений. Каждый тезис должен быть четко сформулированным и непротиворечивым. Прежде чем приступить к доказательству, необходимо выяснить, насколько тезис усвоен обучающимися. В ходе всего доказательства тезис должен оставаться неизменным.

Лектор должен стремиться к чистоте речи, избегать слов-паразитов («значит», «так сказать», «понимаете»). Принцип доступности лекции предполагает, что содержание учебного материала должно быть понятным, а объем этого материала посильным для «среднего» обучающегося.

Следование принципу систематичности требует соблюдения ряда педагогических правил. К ним, первую очередь, относят:

- взаимосвязь изучаемого материала с ранее изученным, постепенное повышение сложности рассматриваемых вопросов;
- взаимосвязь частей изучаемого материала;
- обобщение изученного материала;
- стройность изложения материала по содержанию и внешней форме его подачи, рубрикация курса, темы, вопроса;
- единообразие структуры построения материала.

Дидактический принцип наглядности в обучении основан на том, что ознакомление обучающихся с каким-либо новым явлением или предметом начинается с конкретного ощущения и восприятия, однако, массированное применение их на лекции ведет к повышенному утомлению обучающихся. Преподаватель должен очень четко представлять, на каком именно этапе лекции он будет использовать ту или иную наглядность, а также случаи отсутствия возможности ее использования по независящим от него причинам.

Выбор последовательности и логики изложения материала - следующий этап работы над лекцией. При составлении плана лекции лучше выделить самостоятельные разделы, после

каждого из которых желательно сделать обобщения. Выделить информацию, на которой необходимо сконцентрировать внимание слушателей. Определяя логику построения лекции, следует четко определить, каким методом изложения вы будете пользоваться - методом индукции, дедукции или аналогии.

Индуктивный метод состоит в движении от частного к общему. Индукция может быть полной, когда обобщение делается из анализа всех без исключения характеристик, параметров или других данных об изучаемом явлении или предмете. Недостатком ее является громоздкость, так как приходится иногда оперировать с большим числом данных. Поэтому более распространена индукция неполная, когда обобщения делают на основании некоторых (не исчерпывающих, но достаточных) данных.

Дедуктивный метод изложения состоит в движении от общего к частному. Дедукцией пользуются в том случае, если известна какая-либо общая закономерность и на ее основе подлежит анализу отдельные проявления этой закономерности.

Метод аналогии основан на вынесении заключения об изучаемом явлении по сходству с другими известными явлениями. Это сходство может быть установлено по нескольким признакам, которые должны быть существенными и характеризовать явление с различных сторон. Проводя аналогию, нужно устанавливать и развитие рассматриваемых явлений, что способствует объективности анализа. Следует избегать использования поверхностных признаков аналогии, так как это может привести к типичной ошибке, называемой «ложной аналогией».

Особое внимание следует уделить требованиям к конспектированию лекций. В методической литературе не существует единого правила к тому, как нужно записывать лекцию. Это зависит от индивидуальных особенностей требований преподавателей и индивидуальных качеств личности обучающихся. Формирование культуры ведения лекционных записей - важная педагогическая задача. Конспект полезен тогда, когда изначально ориентирован на одновременную со слушанием лекции мыслительную переработку материала, на выделение и фиксацию в тезисно-аргументированной форме главного содержания лекции.

Подбор иллюстрированного материала может быть немаловажным этапом подготовки лекции. Несмотря на разнообразие наглядных пособий, при их использовании следует соблюдать некоторые общие правила. Демонстрационный материал во всех случаях должен играть подчиненную роль, быть одним из аппаратов лектора, а не подменять содержания лекции. В каждый момент лекции необходимо демонстрировать только тот наглядный материал, который иллюстрирует излагаемые положения. Подбор иллюстративного материала может быть немаловажным этапом подготовки лекции. Таблицы, диапозитивы, рисунки, схемы необходимо не только тщательно отобрать, но определить и зафиксировать их последовательность при чтении лекции.

Выработка индивидуальной манеры чтения лекции — исключительно важный и длительный период в подготовке к лекционному занятию. Прежде всего, не следует никогда читать текст лекции. Надо стремиться к ведению активного диалога с аудиторией, держать себя непринужденно, свободно, уверенно, передвигаться по аудитории, следя за тем, успевают ли обучающийся записывать за вами. Целесообразно повторять наиболее важные положения, периодически менять тембр голоса, логические ударения, показывая этим важность раздела, мысли, вывода или обобщения. Это нужно заранее продумать при подготовке лекции, отметить в лекционной модели, например, подчеркивая те или иные блоки лекции цветными фломастерами.

**Заключительный этап работы** над текстом лекции - ее оформление. Абсолютное большинство начинающих лекторов подобранные материалы оформляет в виде конспектов. Более опытные преподаватели обходятся разного рода тезисными записями и планами. В педагогической литературе рекомендуется использовать лекционную модель (расширенный план лекции), которая используется при чтении лекции. Требования к организации и

проведению лекционных занятий:

- Организационно-методической базой проведения занятий является учебный план специальности. На основе него объем часов аудиторных занятий, отведенный для каждой учебной дисциплины, делится на часы лекционных, практических, лабораторных и других занятий соответствующими кафедрами, с указанием форм контроля текущей и промежуточной аттестации обучаемых.

- Преподаватель, назначенный для чтения лекций, обязан до начала учебного процесса подготовить учебно-методические материалы, необходимые для проведения лекционно-семинарских занятий. К ним относятся:

- рабочая программа учебной дисциплины с Приложением «Оценочные средства»;
- методические материалы по дисциплине для преподавателя и обучающихся

Разработанный комплект учебно-методических материалов предоставляется в бумажном и электронном виде, обсуждается на заседании кафедры перед началом учебного года и утверждается заместителем директора по УМР.

- Преподаватель обязан проводить лекционные занятия в строгом соответствии с годовым учебным графиком и утвержденным на его основе расписанием лекций.

Категорически запрещается:

- заканчивать лекционные занятия ранее или позже установленного в расписании времени;
- досрочно (до окончания семестра) завершать чтение курса;
- самовольно изменять время или место проведения лекционных занятий.

В случае возникновения объективной необходимости переноса занятий на другое время или в другую аудиторию, преподаватель обязан заблаговременно согласовать это изменение с отделом организации учебного процесса.

Не допускается отмена лекции. При возникновении форс- мажорных обстоятельств преподаватель, назначенный для чтения лекций, обязан заблаговременно информировать о невозможности проведения занятий с объяснением причины.

Преподаватель, проводящий лекционные занятия, обязан вести учет посещаемости обучающихся по журналам групп. В случае неявки обучающихся на лекцию преподаватель обязан незамедлительно информировать деканат.

## **МЕТОДИЧЕСКИЕ РЕКОМЕНДАЦИИ ДЛЯ ПРЕПОДАВАТЕЛЯ ПО ОРГАНИЗАЦИИ И ПРОВЕДЕНИЮ ЗАНЯТИЙ СЕМИНАРСКОГО ТИПА**

### **Введение**

Занятия семинарского типа - одна из форм систематических занятий, на которых обучающиеся под руководством преподавателя приобретают необходимые умения и навыки по тому или иному разделу определенной дисциплины, входящей в учебный план.

Кафедрам рекомендуется разработать сборники задач, упражнений, вопросов и заданий, сопровождающихся методическими указаниями применительно к конкретным дисциплинам.

*Цель* занятий семинарского типа - предоставление возможностей для углубленного изучения теории, овладения практическими навыками и выработки самостоятельного творческого мышления у обучающихся.

### ***Задачи:***

- отражение в учебном процессе современных достижений науки;
- углубление теоретической и практической подготовки обучающихся;
- приближение учебного процесса к реальным условиям работы того или иного специалиста;
- формирование умения применять полученные знания на практике, осуществлять вычисления и расчеты;
- развитие инициативы и самостоятельности обучающихся;
- формирование навыков публичного выступления, способности представлять результаты проведенного исследования, умения вести дискуссию;
- контроль за освоением учебной дисциплины.

### ***Функции занятий семинарского типа:***

- учебно-познавательная - закрепление, расширение, углубление знаний, полученных на лекциях и в ходе самостоятельных занятий;
- обучающая - школа публичного выступления, развитие навыков отбора и обобщения информации;
- стимулирующая - определенный стимул к дальнейшей пробе своих творческих сил и подготовке к более активной работе;
- воспитательная - формирование мировоззрения и убеждений, воспитание самостоятельности, научного поиска, самостоятельности, смелости;
- контролирующая - в проверке уровня знаний и качества самостоятельной работы обучающихся.

### ***Обучение на занятиях семинарского типа направлено на:***

- обобщение, систематизацию, углубление, закрепление полученных теоретических знаний по дисциплине;
- формирование умений (аналитических, проектировочных, конструктивных и др.) применять полученные знания на практике;
- реализацию единства интеллектуальной, практической деятельности;
- формирование практических умений выполнять определенные действия, операции, необходимые в последующей профессиональной деятельности;
- выработку при решении поставленных задач таких профессионально значимых факторов, как самостоятельность, ответственность, точность.

### **Рекомендации преподавателям для облегчения освоения обучающимся практических навыков в ходе практического (семинарского) занятия:**

1. Преподаватель составляет план каждого занятия, в который входит: определение

целей и задач, подбор материала к занятию, подбор литературы, рекомендуемой обучающимся к данной теме, разработка рекомендаций обучающимся по организации самостоятельной работы в ходе подготовки к занятию семинарского типа, распределение пунктов плана по времени, моделирование вступительной и заключительной частей семинара.

2. Тема занятия семинарского типа и основные вопросы обсуждения объявляются преподавателем заранее.

3. Преподаватель, ведущий занятия семинарского типа должен находиться в постоянном контакте с обучающимися.

4. Преподаватель может использовать любую из форм проведения занятий: обсуждение сообщений, докладов, рефератов, выполненных обучающимися по результатам учебных или научных исследований под руководством преподавателя, семинар-диспут, упражнения на самостоятельность мышления, письменная контрольная работа, коллоквиум, собеседование, решение ситуационных задач, кейсов, расчетных заданий и других современных технологий обучения. Выполнение расчетов, вычислений, работа с документацией, инструктивными справочниками, составление проектной, плановой и другой специальной документацией.

5. Состав заданий для занятия должен быть спланирован так, чтобы за отведенное время их выполнили большинство обучающихся.

6. Преподавателю следует направлять ход обсуждений на формирование навыков профессиональной полемики и закрепление обсуждаемого материала. На занятиях обучающиеся учатся грамотно излагать проблемы, свободно высказывать свои суждения, рассматривать ситуации, способствующие профессиональной компетенции.

7. Во время проведения занятий подводятся итоги самостоятельной работы обучающихся по усвоению обсуждаемой научной проблемы. Особое значение имеет ознакомление обучающегося с методикой работы с учебной и научной литературой, навыками ее использования при самостоятельной работе, при подготовке к занятиям.

8. При проведении занятий в интерактивной форме (деловая, ролевая игра, ток-шоу и т.п.) преподавателю необходимо продумать и довести до обучающихся правила проведения, роли, функции, схемы взаимодействия участников, а также систему оценивания.

9. Строить ход занятий следует таким образом, чтобы обучающийся, овладев первоначальными профессиональными навыками и умениями, смогли в дальнейшем закрепить их в процессе практики и написания выпускной квалификационной работы.

При планировании состава и содержания занятий семинарского типа следует исходить из того, что все они имеют разные ведущие дидактические цели.

Практические работы направлены на формирование практических умений:

- учебных - решать задачи по физике, химии, математике и пр.;
- профессиональных - выполнять определенные действия, операции, необходимые в последующей профессиональной деятельности.

Семинарские занятия с целью овладения обучающимися общих и профессиональных компетенций, развития их личностных качеств.

В соответствии с ведущей дидактической целью содержанием занятий семинарского типа является:

- решение разного рода задач, в том числе профессиональных (анализ производственных ситуаций, решение ситуационных производственных задач,
- выполнение профессиональных функций в деловых играх и т.п.);
- выполнение вычислений, расчетов;
- работа с нормативными документами, инструктивными материалами, документами первичного учета и др.



Наряду с формированием умений и навыков в процессе практических занятий обобщаются, систематизируются, углубляются и конкретизируются теоретические знания, вырабатывается способность и готовность использовать теоретические знания на практике.

Содержанием семинарских занятий, в соответствии с ведущей дидактической целью, является подготовка докладов, выступлений, обзора материалов периодической печати и т.п. В процессе семинарских занятий формируются умения публичных выступлений, способность приобретать, высказывать и отстаивать собственные убеждения, систематизируется и расширяется объем знаний, реализуется региональный компонент, приобретаются навыки самостоятельной работы.

### **Организация и проведение занятий семинарского типа**

Практическое занятие проводится в учебных или компьютерных кабинетах. Продолжительностью 4 часа. В плане проведения практической работы указываются:

Семинарские занятия проводятся в учебных кабинетах. Продолжительностью, как правило, не менее 2-х академических часов. В плане проведения семинарского занятия указываются:

Планы проведения лабораторных работ, практических и семинарских занятий рассматриваются на заседаниях кафедры и утверждаются заведующим кафедрой.

Практические занятия могут носить:

– репродуктивный характер, в этом случае при их проведении обучающиеся пользуются подробными инструкциями, в которых определены пояснения к порядку выполнения работы;

– активный частично-поисковый характер - эти работы отличаются тем, что обучающиеся должны самостоятельно выбрать необходимое оборудование, способы выполнения работы по материалам инструктивной, справочной и др. литературы;

– интерактивный поисковый характер - такие работы характеризуются тем, что обучающиеся должны решить новую для них проблему, опираясь на имеющиеся теоретические знания.

Семинарские занятия могут проводиться в активной и интерактивной формах деловых игр, круглых столов, компьютерных симуляций, кейс-стади и пр., обеспечивающих максимальную активность обучающихся при обсуждении поставленных вопросов.

Для усиления профессиональной направленности практических и семинарских занятий рекомендуется проведение бинарных уроков. На таких занятиях, результаты лабораторных работ, практических и семинарских занятий, полученные на одной учебной дисциплине или профессиональном модуле являются основой для их выполнения на другой учебной дисциплине и профессиональном модуле.

Рекомендуется проведение сквозных практических работ на основе внутрипредметных связей, когда результаты, полученные в одной практической работе, используются при выполнении последующих практических работ по данной дисциплине.

Для повышения эффективности проведения практических занятий рекомендуется:

- разработка тестов входного контроля подготовленности обучающихся к их выполнению;

– разработка дифференцированных заданий на их выполнение с учетом индивидуальных особенностей обучающихся;

– максимальная организация самостоятельного выполнения обучающимися лабораторных работ, практических и семинарских занятий;

– использование бланков документов, инструктивных материалов;

– наличие материалов, позволяющих проконтролировать правильность выполнения обучающимися заданий расчетного характера.

# МЕТОДИЧЕСКИЕ МАТЕРИАЛЫ ДЛЯ ОБУЧАЮЩИХСЯ

## Методические рекомендации по самостоятельной работе

### Введение

Самостоятельная работа – часть учебного процесса, выполняемая обучающимися без посторонней помощи с целью усвоения, закрепления и совершенствования знаний, выработки соответствующих умений, приобретения практического опыта, формирования общекультурных, общепрофессиональных и профессиональных компетенций, составляющих содержание подготовки специалистов.

В образовательном процессе выделяют два вида самостоятельной работы:

1) Аудиторная – работа, выполняемая на учебных занятиях по заданию преподавателя;

2) Внеаудиторная – планируемая учебная, творческо-исследовательская работа, выполняемая вне занятий по заданию и при методическом руководстве преподавателя, но без его непосредственного участия.

Содержание и формы самостоятельной работы, обучающихся определяются в соответствии с ее целями:

#### Для овладения знаниями:

– чтение текста (учебника, первоисточника, дополнительной литературы, ресурсов Интернет);

- составление плана текста;
- графическое изображение структуры текста;
- составление электронной презентации;
- конспектирование текста;
- подготовка выписок из текста;
- работа со словарями и справочниками, ознакомление с нормативными документами;

- научно-исследовательская работа;
- использование компьютерной техники, интернета и др.;

#### Для закрепления и систематизации знаний:

– работа с конспектом лекций;

– работа над учебным материалом (учебника, первоисточника, дополнительной литературы, аудио- и видеозаписей);

- составление плана и тезисов ответа;
- составление таблиц для систематизации учебного материала;
- изучение нормативных материалов;
- ответы на контрольные вопросы;
- аналитическая обработка текста (аннотирование, рецензирование и др.);
- заполнение рабочих тетрадей, дневников практик;
- подготовка тезисов сообщений к выступлению на семинаре, конференции;
- подготовка рефератов, докладов, презентаций, эссе;
- составление резюме;
- написание истории болезни;
- составление библиографии, тематических кроссвордов и др.;

#### Для формирования умений:

- решение задач и упражнений по образцу;
- решение вариативных задач и упражнений;
- отработка манипуляций;
- выполнение расчетно-графических работ;
- решение ситуационных производственных (профессиональных) задач;

- подготовка к контрольным работам, практическим и лабораторным занятиям, семинарским занятиям, деловым играм, промежуточной аттестации;
- проектирование и моделирование разных видов и компонентов профессиональной деятельности;
- подготовка проектов;
- опытно-экспериментальная, научно-исследовательская работа;
- занятия в симуляционных классах, центрах;
- другие формы деятельности, в рамках формирования социокультурной среды, создания условий, необходимых для всестороннего развития и социализации личности, сохранения здоровья обучающихся, развития воспитательного компонента образовательного процесса.

## **Методические рекомендации для обучающихся по выполнению различных видов самостоятельной работы**

### **1. Составление плана**

План – это самая короткая форма оформления записей, которая не передаёт фактического содержания изучаемого материала, а лишь указывает схему его подачи и позволяет обучающимся:

- восстановить в памяти содержание источника;
- составить записи разного рода;
- ускорить проработку источника информации;
- организовать самоконтроль;
- сосредоточить внимание и стимулировать самостоятельную работу.

Составление плана при работе с текстом осуществляется по следующему алгоритму:

1. Прочитать текст целиком.
2. Разделить его на смысловые части.
3. Дать заголовки каждой части (заголовки должны отражать содержание части).

### **2. Составление тезисов**

Тезис – это положение, кратко излагающее какую-либо идею, а также одну из основных мыслей лекции, доклада и т.п.

Тезисы:

- повторяют, сжато формулируют и заключают написанное или изложенное устно;
- всегда имеют доказательства;
- всегда подразумевают аргументацию и выявляют суть содержания;
- позволяют обобщить материал.

Составление тезисов при работе с текстом осуществляется по следующему алгоритму:

1. Ознакомиться с содержанием материала.
2. Разбить текст на смысловые блоки.
3. Определить главную мысль каждой части.
4. Осмыслить суть этой мысли и передать её своими словами (или найти подходящую формулировку в тексте).
5. Тезисы необходимо нумеровать, чтобы сохранить логику авторских рассуждений.

### **3. Составление конспектов**

Конспект – это краткая запись содержания текста, выделение главных идей и положений. Основные требования к написанию конспекта: системность и логичность изложения материала, краткость, убедительность и доказательность.

Можно выделить следующие виды конспектов:

– **плановый**. При создании такого конспекта сначала пишется план текста, по каждому пункту которого даётся комментарий. Это могут быть цитаты или свободно изложенный текст.

– **тематический конспект**, является кратким изложением данной темы, раскрываемой по нескольким источникам.

– **текстуальный конспект**, представляет собой монтаж цитат, которые связаны логическими переходами.

– **свободный конспект**, включает в себя и цитаты, и собственные формулировки.

Составление конспекта может осуществляться по следующему алгоритму:

1. Прочитать текст, отметить в нём новые слова, непонятные места, имена, даты; составить перечень основных мыслей, содержащихся в тексте, составить простой план, который поможет группировать материал в соответствии с логикой изложения;

2. Выяснить в словаре значение новых непонятных слов, записать их в тетрадь или словарь в конце тетради;

3. Повторно прочитать текст, сочетая чтение с записью основных мыслей автора и их иллюстраций. Запись ведётся своими словами, без переписывания текста. Важно стремиться к краткости, пользуясь правилами записи текста;

4. Прочитать конспект ещё раз, доработать его.

### **4. Составление аннотации**

Аннотация – краткая характеристика текста (книги, статьи, рукописи), раскрывающая содержание и фиксирующая основные проблемы, затронутые в тексте, мнения, оценки, выводы автора.

Основные требования, предъявляемые к составлению аннотации, заключаются в следующем:

– композиция аннотации должна быть внутренне логична и может отличаться от композиции исходного текста;

– отбор сведений, формулирование выводов и их расположение зависят от характера аннотации;

– язык аннотации должен отличаться лаконичностью, простотой, ясностью;

– аннотация к статье оформляется на библиографической карточке, даётся без абзацев.

Аннотация имеет две обязательные части:

1. Содержит краткую характеристику текста и формулировку темы.

2. Перечисление основных положений текста и указание на адресата (читательскую аудиторию).

### **5. Составление рецензии и отзыва**

Отзыв – общая оценка, мнение, впечатление о работе, произведении без детального анализа. Рецензия – разбор и оценка какого-нибудь сочинения, работы, статьи, которая кратко, объективно воспроизводит взгляды автора; а также даёт развёрнутое научно-обоснованное оценочное отношение к ведущим идеям рецензируемого источника.

### **6. Составление доклада**

Доклад – публичное сообщение на определённую тему, способствующее формированию навыков исследовательской работы, стимулирующее познавательный интерес.

Составление доклада осуществляется по следующему алгоритму:

1. Подобрать литературу по изучаемой теме, познакомиться с её содержанием.
2. Пользуясь закладками, отметить наиболее существенные места и сделать выписки.
3. Используя рекомендации по составлению тематического конспекта и составленный план, написать доклад, в заключение которого обязательно выразить своё отношение к излагаемой теме и её содержанию.
4. Прочитать текст и отредактировать его.
5. Оформить его в соответствии с требованиями к оформлению. (При устном выступлении следует соблюдать требования к устной речи.)

## **7. Реферат**

Реферат – краткое изложение содержания книги, статьи или нескольких работ по общей тематике на основе классификации, обобщения, анализа, с формулировкой собственных выводов.

Рефераты классифицируются:

1) по полноте изложения:

- информативные (рефераты-конспекты);
- индикативные (рефераты-резюме);

2) по количеству реферируемых источников:

- монографические;
- обзорные;

3) по читательскому назначению:

- общие;
- ориентация на широкую аудиторию; характеристика содержания в целом;
- специализированные;
- ориентация на специалистов.

Структурные элементы реферата:

1. Титульный лист.
2. Содержание.
3. Введение.
4. Основная часть.
5. Заключение.
6. Список использованной литературы.
7. Приложения.

Титульный лист: Титульный лист является первой страницей и заполняется по определенным правилам (приложение).

Содержание: включает все разделы работы, а также наименования всех их подразделов и пунктов с указанием номеров страниц, с которых они начинаются.

Введение: обоснование темы реферата, её актуальность, значимость; перечисление вопросов, рассматриваемых в реферате; определение целей и задач работы; обзор источников и литературы.

Основная часть: основная часть имеет название, выражающее суть реферата; может состоять из двух-трёх разделов, которые тоже имеют название. В основной части глубоко и систематизировано излагается состояние изучаемого вопроса; приводятся противоречивые мнения, содержащиеся в различных источниках, которые анализируются и оцениваются с особой тщательностью.

Заключение (выводы автора и предложения): формулируются результаты анализа эволюции и тенденции развития рассматриваемого вопроса; даются предложения о способах решения существенных вопросов, пути применения результатов работы.

Список используемой литературы: содержит сведения об источниках, использованных автором в ходе работы над темой работы, которые оформляются в алфавитном порядке.

Приложения: таблицы, схемы, графики, фотографии, макеты, эскизы и т.п.

Основные требования, предъявляемые к реферату:

- точное изложение взглядов автора;
- изложение всех наиболее существенных моментов реферируемого источника
- соблюдение единого стиля изложения
- использование точного, краткого, литературного языка;
- логическая последовательность изложения;
- ограниченность объёма.

Приложение

### Образец оформления таблицы в тексте

Основным и конечным результатом педагогической деятельности является развитие личности, способностей и компетентности обучающихся. Одним из показателей являются результаты мониторинга успеваемости и качества знаний обучающихся. Эти данные размещаются в таблице 3, по которой можно проследить динамику процесса обучения.

Таблица 3 – Результаты обучения

Учебный год	Общее количество учащихся	Средний балл	% качества знаний	% успеваемости
2013	90	4,0	100 %	100 %
2014	94	4,5	100 %	100 %
2015	117	4,7	100 %	100 %

### Образец оформления простого рисунка в тексте

Основным и конечным результатом педагогической деятельности является развитие личности, способностей и компетентности обучающихся. Одним из показателей являются результаты мониторинга успеваемости и качества знаний.



Рис. 1 – Средний балл по преподаваемым дисциплинам за три года

На рис. 1 четко виден рост графиков среднего балла за последние три года по преподаваемым дисциплинам.

### Образец оформления сложного рисунка в тексте

Ширина периодонтальной щели колеблется от 0,1 до 0,55 мм. Направление пучков коллагеновых волокон периодонта неодинаково в различных его отделах. В устье зубной альвеолы (краевой периодонт) в удерживающем аппарате можно выделить зубодесневую, межзубную и зубоальвеолярную группы пучков волокон (Рис. 5).

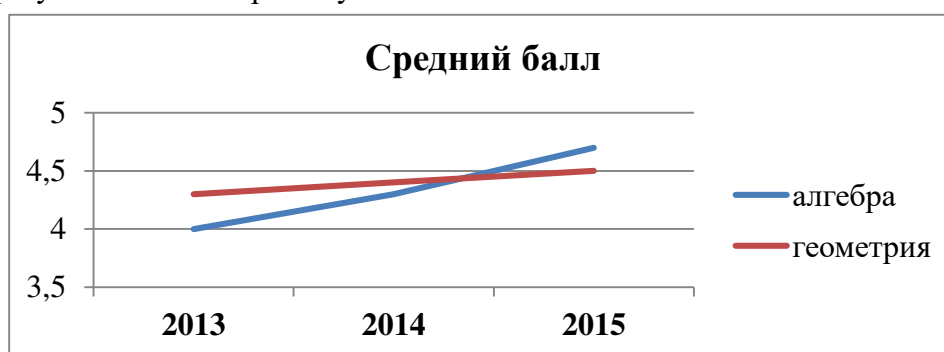

Рисунок 5 – Волокна периодонта

1 - межсосочковые; 2 - циркулярные; 3 - межзубные; 4 - зубодесневые

Зубодесневые волокна начинаются от цемента корня у дна десневого кармана и распространяются веерообразно кнаружи в соединительную ткань десны. Толщина пучков не превышает 0,1 мм.

#### **Образец оформления простого маркированного списка**

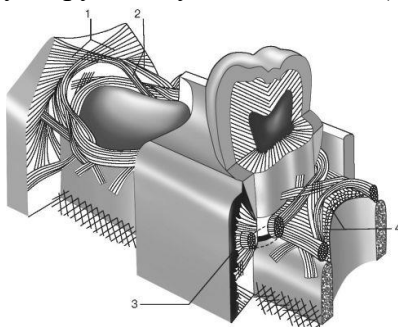
К опасным факторам экологического характера следует отнести следующие явления:

- ускоренное разрушение почвы и ее загрязнение тяжелыми металлами, другими вредными веществами;
- загрязнение и истощение водных ресурсов и т. п.

#### **Образец оформления простого нумерованного списка**

К опасным факторам экологического характера следует отнести следующие явления:

1. Ускоренное разрушение почвы и ее загрязнение тяжелыми металлами, другими вредными веществами;
2. Загрязнение атмосферы вредными химическими веществами, шумом, электромагнитными полями и ионизирующими излучениями;
3. Кислотные дожди;
4. Загрязнение и истощение водных ресурсов и т. п.

#### **Образец оформления сложного списка**

Можно выделить несколько факторов, влияющих на успех лечения:

1. Тщательное изучение исходной клинической картины:
  - линия улыбки (визуализация десневого края);
  - биотип мягких тканей (толстый, тонкий).
2. Планирование имплантологического лечения с ортопедической и хирургической точки зрения включает:
  - оценку возможности установки имплантатов в выгодное по ортопедическим показателям положение.

МИНИСТЕРСТВО ЗДРАВООХРАНЕНИЯ РОССИЙСКОЙ ФЕДЕРАЦИИ  
федеральное государственное бюджетное учреждение  
«Национальный медицинский исследовательский центр имени В.А. Алмазова»  
Министерства здравоохранения Российской Федерации  
(ФГБУ «НМИЦ им. В.А. Алмазова» Минздрава России)

ИНСТИТУТ МЕДИЦИНСКОГО ОБРАЗОВАНИЯ

ОДОБРЕНО  
Учебно-методическим советом  
ФГБУ «НМИЦ им. В.А. Алмазова»  
Минздрава России  
«15» октября 2024 г.  
Протокол №07/2024г.

УТВЕРЖДАЮ  
Генеральный директор  
ФГБУ «НМИЦ им. В.А. Алмазова»  
Минздрава России  
Е.В. Шляхто  
«25» октября 2024 г.

Заседание Ученого совета  
«25» октября 2024 г.  
Протокол № 10

**МЕТОДИЧЕСКИЕ МАТЕРИАЛЫ**

по дисциплине «**Неврология**»

специалитет по специальности  
**37.05.01 Клиническая психология**

Очная форма обучения

Санкт-Петербург  
2024



## ЛИСТ СОГЛАСОВАНИЯ

Методические материалы по дисциплине «Неврология» рассмотрена и одобрена на заседании кафедры Неврологии с клиникой.

## СОДЕРЖАНИЕ

№п/п	Наименование методических материалов
1	МЕТОДИЧЕСКИЕ РЕКОМЕНДАЦИИ ДЛЯ ПРЕПОДАВАТЕЛЯ ПО ОРГАНИЗАЦИИ И ПРОВЕДЕНИЮ ЗАНЯТИЙ ЛЕКЦИОННОГО ТИПА
2	МЕТОДИЧЕСКИЕ РЕКОМЕНДАЦИИ ДЛЯ ПРЕПОДАВАТЕЛЯ ПО ОРГАНИЗАЦИИ И ПРОВЕДЕНИЮ ЗАНЯТИЙ СЕМИНАРСКОГО ТИПА
3	МЕТОДИЧЕСКИЕ МАТЕРИАЛЫ ДЛЯ ОБУЧАЮЩИХСЯ
3.1	Методические рекомендации по самостоятельной работе
3.2	Методические рекомендации для обучающихся по выполнению различных видов самостоятельной работы (с Приложением образцов)

## МЕТОДИЧЕСКИЕ РЕКОМЕНДАЦИИ ДЛЯ ПРЕПОДАВАТЕЛЯ ПО ОРГАНИЗАЦИИ И ПРОВЕДЕНИЮ ЗАНЯТИЙ ЛЕКЦИОННОГО ТИПА

### Введение

Занятие лекционного типа является одной из основных системообразующих форм организации учебного процесса. Лекция представляет собой систематическое, последовательное, монологическое изложение преподавателем - лектором учебного материала, как правило, теоретического характера. Такое занятие представляет собой элемент технологии представления учебного материала путем логически стройного, систематически последовательного и ясного изложения.

Лекция требует порой от лектора особого физического, умственного и душевного напряжения, энтузиазма. Заурядно прочитанная лекция никогда не вызовет оживления аудитории и, как правило, никогда не достигнет своей цели и будет забыта сразу же после своего прочтения. Аналогичными могут быть последствия и для лекции, автор которой не покажет высокого уровня знаний и профессионализм, не сумеет обосновать актуальности и необходимости учебного материала для практики.

Лекция - в переводе с латинского означает чтение, систематическое, последовательное изложение учебного материала, какого-либо вопроса, темы, раздела, предмета, методов науки. В общих чертах лекцию иногда определяют как полутора-двухчасовое систематизированное изложение важных проблем науки посредством живой и хорошо организованной речи.

Лекция составляет основу теоретического обучения и должна давать систематизированные основы научных знаний по дисциплине, раскрывать состояние и перспективы развития соответствующей области науки и техники, концентрировать внимание обучающихся на наиболее сложных и узловых вопросах, стимулировать их активную познавательную деятельность и способствовать формированию творческого мышления.

Цель лекции – организация целенаправленной познавательной деятельности обучающихся по овладению программным материалом учебной дисциплины. Чтение курса лекций позволяет дать связанное, последовательное изложение материала в соответствии с новейшими данными науки, сообщить слушателям основное содержание предмета в целостном, систематизированном виде.

Преподавание учебных дисциплин и междисциплинарных курсов осуществляется в соответствии с ФГОС ВО и учебным планом.

Ведущим методом в лекции выступает устное изложение учебного материала, с использованием мультимедийной и электронно-вычислительной техники, схем, плакатов и др.

Лекции читаются заведующим кафедрой, профессорами и доцентами.

Квалификация преподавателя высшей школы в значительной мере определяется тем, насколько содержательно и мастерски читает он лекции. Обычно выделяют следующие основные элементы лекторского мастерства, которые делают его эффективным средством обучения и воспитания в вузе:

- научность, содержательность;
- связь теории с практикой;
- систематичность, последовательность и доступность обучения;
- умение достигать наибольшей взаимной связи с аудиторией, создание атмосферы сопереживания;
- воздействие личности лектора на аудиторию;
- умение организовывать самостоятельную работу обучающихся, возбудить интерес к работе с книгой, использованию электронной библиотеки и Интернет-ресурсов.

Лекция должна иметь четкую структуру и логику раскрытия последовательно излагаемых вопросов, необходимую идейно-теоретическую направленность, твердый теоретический и методический «стержень», законченный характер освещения определенной темы (или проблемы), тесную увязку с предыдущим материалом.

Лекция может быть:

- доказательной и аргументированной, содержать достаточное количество ярких и убедительных примеров, фактов, обоснований;

- проблемной, раскрывать противоречия и указывать пути их решения, ставить перед обучающимися вопросы для размышления.

- наглядной, сочетаться по возможности с демонстрацией аудиовизуальных материалов, макетов, моделей, образцов и т.д.

Не стоит забывать, что использование мультимедийной техники, компьютера с выходом в Интернет не способны заменить живой речи преподавателя.

В какой бы форме лекция не преподносилась, все же педагог с его методическими приемами доведения учебного материала будет по-прежнему оставаться центральной фигурой занятия, а умелое и рациональное использование им средств наглядности будет одним из ярких признаков мастерства наглядным и доступным для данной аудитории. Кроме этого, лекция должна:

- обладать внутренней убежденностью, силой логической аргументации и вызывать у обучающихся необходимый интерес познания, давать направления для самостоятельной работы обучающихся;

- отражать методическую обработку материала (выделение главных мыслей и положений, подчеркивание выводов, повторение их в различных формулировках);

- должна излагаться четким и ясным языком, содержать разъяснение всех вновь вводимых терминов и понятий.

### **Структура лекции**

Лекция состоит из трех основных частей: вступительной, основной и заключительной.

**Вступительная** часть определяет название темы, план и цель лекции. Она призвана заинтересовать и настроить аудиторию. В этой части лекции преподавателем излагается актуальность, основная идея, связь данной лекции с предыдущими занятиями, ее основные вопросы. Введение должно быть кратким и целенаправленным.

В **основной** части лекции реализуется научное содержание темы, все главные узловые вопросы, проводится вся система доказательств с использованием наиболее целесообразных методических приемов. Каждый учебный вопрос заканчивается краткими выводами, логически подводящими обучающихся к следующему вопросу лекции.

**Заключительная** часть имеет целью обобщать в кратких формулировках основные идеи лекции, логически завершая ее как целостное творение.

Каждая из структурных частей лекции чрезвычайно важна в доведении материала обучаемым, и сравнивать их по приоритетности просто некорректно. У каждой из них своя цель, специфика, временные рамки, особенности и сложности.

Лекция по своему структурному построению должна придерживаться данных общих правил. Однако отдельные виды лекций все же могут иметь свои особенности как по содержанию, так и по структуре, которые необходимо учитывать в последующем при составлении их планов.

### **Основные функции и виды лекции**

Лекции присущи три основные педагогические функции, которые определяют ее возможности в учебном процессе: познавательная, развивающая и организующая.

Познавательная функция выражается в возможности средствами лекции обеспечить слушателей основной научной информацией, необходимой для их профессиональной и исследовательской деятельности.

Развивающая функция лекции реализуется в непосредственном контакте обучающегося с преподавателем, становлении у обучающихся творческой мыслительной деятельности, обеспечивающей их профессионально-личностное развитие.

Организирующая функция предусматривает управление самостоятельной работой обучающихся, как в процессе занятия, так и во внеаудиторное время.

Выделяют четыре основных вида лекций применяемые для передачи теоретического материала: вводная, информационная, заключительная и обзорная.

**Вводная лекция** – один из наиболее важных и трудных видов лекции при чтении систематических курсов. От успеха этой лекции во многом зависит успех усвоения всего курса. Она может содержать:

**Вводная лекция** – один из наиболее важных и трудных видов лекции при чтении систематических курсов. От успеха этой лекции во многом зависит успех усвоения всего курса. Она может содержать:

- определение учебной дисциплины;
- краткую историческую справку о дисциплине;
- цели и задачи дисциплины, её роль в общей системе обучения и связь со смежными дисциплинами;
- основные проблемы (понятия и определения) данной науки;
- основную и дополнительную учебную литературу;
- особенности самостоятельной работы обучающихся над учебной дисциплиной и формы участия в научно-исследовательской работе;
- отчетность по курсу.

**Информационная лекция** ориентирована на изложение и объяснение обучающимся научной информации, подлежащей осмыслению и запоминанию. Это самый традиционный тип лекций в практике высшей школы.

**Заключительная лекция** предназначена для обобщения полученных знаний и раскрытия перспектив дальнейшего развития данной науки.

**Обзорная лекция** — это систематизация научных знаний на высоком уровне, допускающая большое число ассоциативных связей в процессе осмысления информации, излагаемой при раскрытии внутри предметной и меж предметной связей, исключая детализацию и конкретизацию. Как правило, стержень излагаемых теоретических положений составляет научно-понятийная и концептуальная основа всего курса или крупных его разделов.

В зависимости от предмета изучаемой дисциплины и дидактических целей могут быть использованы в учебном процессе проблемная лекция, лекция-визуализация, лекция-пресс-конференция, лекция с заранее запланированными ошибками, лекция вдвоем и др.

На **проблемной лекции** новое знание вводится через проблемность вопроса, задачи или ситуации. При этом процесс познания обучающихся в сотрудничестве и диалоге с преподавателем приближается к исследовательской деятельности. Содержание проблемы раскрывается путем организации поиска ее решения или суммирования и анализа традиционных и современных точек зрения.

**Лекция-визуализация** представляет собой визуальную форму подачи лекционного материала с использованием технических средств обучения или аудиовидеотехники (видео-лекция). Чтение такой лекции сводится к развернутому или краткому комментированию просматриваемых визуальных материалов.

**Лекция-пресс-конференция** проводится как научно-практическое занятие, с заранее поставленной проблемой и системой докладов, длительностью 5-10 минут. Каждое выступление представляет собой логически законченный текст, заранее подготовленный в рамках предложенной преподавателем программы. Совокупность представленных текстов позволит всесторонне осветить проблему. В конце лекции преподаватель подводит итоги самостоятельной работы и выступлений обучающихся, дополняя или уточняя предложенную информацию, формулирует основные выводы.

**Лекция вдвоем (или бинарная лекция)** - это разновидность чтения лекции в форме диалога двух преподавателей (либо как представителей двух научных школ, либо как теоретика

и практика). Необходимы: демонстрация культуры дискуссии, вовлечение в обсуждение проблемы обучающихся.

**Лекция с заранее запланированными ошибками** - рассчитана на стимулирование обучающихся к постоянному контролю предлагаемой информации (поиск ошибки: содержательной, методологической, орфографической). В конце лекции проводится диагностика слушателей и разбор сделанных ошибок.

**Лекция-консультация** может проходить по разным сценариям. Первый вариант осуществляется по типу «вопросы—ответы». Лектор отвечает в течение лекционного времени на вопросы обучающихся по всем разделу или всему курсу. Второй вариант такой лекции, представляемой по типу «вопросы—ответы—дискуссия», является тройным сочетанием: изложение новой учебной информации лектором, постановка вопросов и организация дискуссии в поиске ответов на поставленные вопросы».

Кроме рассмотренных видов лекций различают еще и такие лекции, как лекция – беседа, лекция – воспоминание, лекция-концерт, лекция-показ, лекция-экскурсия и др.

### **Порядок подготовки и проведения лекции**

Подготовка лекции начинается с разработки преподавателем структуры рабочего лекционного курса по конкретной дисциплине. Руководством здесь должна служить рабочая программа дисциплины (далее - РП, разработанная с учетом требований ФГОС ВО, учебного плана).

Структура лекционного курса обычно включает в себя вступительную, основную и заключительную части. Количество лекций в той или иной части определяется с учетом общего количества часов, отведенных для лекционной работы согласно учебному плану.

После определения структуры лекционного курса можно приступить к подготовке той или иной конкретной лекции. Методика работы над лекцией предполагает примерно следующие этапы:

- 1) отбор материала для лекции, составление списков основной и дополнительной литературы;
- 2) определение объема и содержания лекции;
- 3) выбор последовательности и логики изложения, написание конспекта;
- 4) подбор иллюстративного материала;
- 5) выработка манеры чтения лекции.

Отбор материала для лекции определяется ее темой. Лектору следует тщательно ознакомиться с содержанием темы в базовой учебной литературе, которой пользуются обучающийся, чтобы выяснить, какие аспекты изучаемой проблемы хорошо изложены, какие данные устарели и требуют корректировки. Следует обдумать обобщения, которые необходимо сделать, выделить спорные взгляды и четко сформировать свою точку зрения на них.

Определение объема и содержания лекции - второй важный этап подготовки лекции, определяющий темп изложения материала. Это обусловлено ограниченностью временных рамок, определяющих учебные часы на каждую дисциплину. Не рекомендуется идти по пути планирования чтения на лекциях всего предусмотренного программой материала в ущерб полноте изложения основных вопросов. Лекция должна содержать столько информации, сколько может быть усвоено аудиторией в отведенное время. Лекцию нужно разгружать от части материала, перенося его на самостоятельное изучение. Этот материал наряду с лекционным должен выноситься на экзамен. Если лекция будет прекрасно подготовлена, но перегружена фактическим (статистическим, и т.п.) материалом, то она будет малоэффективной и не достигнет поставленной цели. Кроме того, при выборе объема лекции необходимо учитывать возможность «среднего» обучающегося записать ту информацию, которую, по мнению преподавателя, он должен обязательно усвоить.

Приступая к решению вопроса об объеме и содержании лекции, следует учитывать ряд особенных, специфических черт этого вида занятий, в том числе и дидактическую характеристику лекции. Объем и содержание лекции зависят и от ряда классификационных

характеристик лекционного занятия. Существуют классификации лекций по различным основаниям:

- месту в лекционном или учебном курсе (вводная, установочная, обзорная, итоговая и др.);
- преимущественной форме обучения (лекции при очном, заочном и очно-заочном (вечернем) обучении);
- частоте общения лектора с аудиторией (разовая, систематическая, цикловая ит.п.);
- степени проблемности изложения материала (информационная, проблемная, дискуссия и т.п.).

Так, например, вводная лекция читается, как правило, в начале курса с целью дать обучающимся общее представление о его содержании, месте в учебном процессе и роли в их будущей практической деятельности. Вводная лекция в значительной степени может носить популярный характер и читаться монологически. На вводной лекции может быть дан список необходимой для работы литературы, разъяснено, какие вопросы будут изучены на семинарских занятиях, выделены проблемы, решение которых потребует особых усилий.

Очень полезен для установления интереса со стороны слушателей краткий рассказ об истории кафедры и ее научном потенциале, существующей научной школе по данному направлению, перспективах сотрудничества с кафедрой.

Содержание лекции должно отвечать ряду дидактических принципов. Основными из них являются: целостность, научность, доступность, систематичность и наглядность.

Целостность лекции обеспечивается созданием единой ее структуры, основанной на взаимосвязи задач занятия и содержания материала, предназначенного для усвоения обучающимися. В тех случаях, когда на одном занятии достигнуть такой целостности не представляется возможным, это должно быть специально обосновано лектором ссылками на предыдущее или последующее изложение, на литературные и другие источники.

Научность лекции предполагает соответствие материала основным положениям современной науки, абсолютное преобладание объективного фактора и доказательность выдвигаемых положений. Каждый тезис должен быть четко сформулированным и непротиворечивым. Прежде чем приступить к доказательству, необходимо выяснить, насколько тезис усвоен обучающимися. В ходе всего доказательства тезис должен оставаться неизменным.

Лектор должен стремиться к чистоте речи, избегать слов-паразитов («значит», «так сказать», «понимаете»). Принцип доступности лекции предполагает, что содержание учебного материала должно быть понятным, а объем этого материала посильным для «среднего» обучающегося.

Следование принципу систематичности требует соблюдения ряда педагогических правил. К ним, первую очередь, относят:

- взаимосвязь изучаемого материала с ранее изученным, постепенное повышение сложности рассматриваемых вопросов;
- взаимосвязь частей изучаемого материала;
- обобщение изученного материала;
- стройность изложения материала по содержанию и внешней форме его подачи, рубрикация курса, темы, вопроса;
- единообразие структуры построения материала.

Дидактический принцип наглядности в обучении основан на том, что ознакомление обучающихся с каким-либо новым явлением или предметом начинается с конкретного ощущения и восприятия, однако, массированное применение их на лекции ведет к повышенному утомлению обучающихся. Преподаватель должен очень четко представлять, на каком именно этапе лекции он будет использовать ту или иную наглядность, а также случаи отсутствия возможности ее использования по независящим от него причинам.

Выбор последовательности и логики изложения материала - следующий этап работы над лекцией. При составлении плана лекции лучше выделить самостоятельные разделы, после

каждого из которых желательно сделать обобщения. Выделить информацию, на которой необходимо сконцентрировать внимание слушателей. Определяя логику построения лекции, следует четко определить, каким методом изложения вы будете пользоваться - методом индукции, дедукции или аналогии.

Индуктивный метод состоит в движении от частного к общему. Индукция может быть полной, когда обобщение делается из анализа всех без исключения характеристик, параметров или других данных об изучаемом явлении или предмете. Недостатком ее является громоздкость, так как приходится иногда оперировать с большим числом данных. Поэтому более распространена индукция неполная, когда обобщения делают на основании некоторых (не исчерпывающих, но достаточных) данных.

Дедуктивный метод изложения состоит в движении от общего к частному. Дедукцией пользуются в том случае, если известна какая-либо общая закономерность и на ее основе подлежит анализу отдельные проявления этой закономерности.

Метод аналогии основан на вынесении заключения об изучаемом явлении по сходству с другими известными явлениями. Это сходство может быть установлено по нескольким признакам, которые должны быть существенными и характеризовать явление с различных сторон. Проводя аналогию, нужно устанавливать и развитие рассматриваемых явлений, что способствует объективности анализа. Следует избегать использования поверхностных признаков аналогии, так как это может привести к типичной ошибке, называемой «ложной аналогией».

Особое внимание следует уделить требованиям к конспектированию лекций. В методической литературе не существует единого правила к тому, как нужно записывать лекцию. Это зависит от индивидуальных особенностей требований преподавателей и индивидуальных качеств личности обучающихся. Формирование культуры ведения лекционных записей - важная педагогическая задача. Конспект полезен тогда, когда изначально ориентирован на одновременную со слушанием лекции мыслительную переработку материала, на выделение и фиксацию в тезисно-аргументированной форме главного содержания лекции.

Подбор иллюстрированного материала может быть немаловажным этапом подготовки лекции. Несмотря на разнообразие наглядных пособий, при их использовании следует соблюдать некоторые общие правила. Демонстрационный материал во всех случаях должен играть подчиненную роль, быть одним из аппаратов лектора, а не подменять содержания лекции. В каждый момент лекции необходимо демонстрировать только тот наглядный материал, который иллюстрирует излагаемые положения. Подбор иллюстративного материала может быть немаловажным этапом подготовки лекции. Таблицы, диапозитивы, рисунки, схемы необходимо не только тщательно отобрать, но определить и зафиксировать их последовательность при чтении лекции.

Выработка индивидуальной манеры чтения лекции — исключительно важный и длительный период в подготовке к лекционному занятию. Прежде всего, не следует никогда читать текст лекции. Надо стремиться к ведению активного диалога с аудиторией, держать себя непринужденно, свободно, уверенно, передвигаться по аудитории, следя за тем, успевают ли обучающийся записывать за вами. Целесообразно повторять наиболее важные положения, периодически менять тембр голоса, логические ударения, показывая этим важность раздела, мысли, вывода или обобщения. Это нужно заранее продумать при подготовке лекции, отметить в лекционной модели, например, подчеркивая те или иные блоки лекции цветными фломастерами.

**Заключительный этап работы** над текстом лекции - ее оформление. Абсолютное большинство начинающих лекторов подобранные материалы оформляет в виде конспектов. Более опытные преподаватели обходятся разного рода тезисными записями и планами. В педагогической литературе рекомендуется использовать лекционную модель (расширенный план лекции), которая используется при чтении лекции. Требования к организации и



проведению лекционных занятий:

- Организационно-методической базой проведения занятий является учебный план специальности. На основе него объем часов аудиторных занятий, отведенный для каждой учебной дисциплины, делится на часы лекционных, практических, лабораторных и других занятий соответствующими кафедрами, с указанием форм контроля текущей и промежуточной аттестации обучаемых.

- Преподаватель, назначенный для чтения лекций, обязан до начала учебного процесса подготовить учебно-методические материалы, необходимые для проведения лекционно-семинарских занятий. К ним относятся:

- рабочая программа учебной дисциплины с Приложением «Оценочные средства»;
- методические материалы по дисциплине для преподавателя и обучающихся

Разработанный комплект учебно-методических материалов предоставляется в бумажном и электронном виде, обсуждается на заседании кафедры перед началом учебного года и утверждается заместителем директора по УМР.

- Преподаватель обязан проводить лекционные занятия в строгом соответствии с годовым учебным графиком и утвержденным на его основе расписанием лекций.

Категорически запрещается:

- заканчивать лекционные занятия ранее или позже установленного в расписании времени;
- досрочно (до окончания семестра) завершать чтение курса;
- самовольно изменять время или место проведения лекционных занятий.

В случае возникновения объективной необходимости переноса занятий на другое время или в другую аудиторию, преподаватель обязан заблаговременно согласовать это изменение с отделом организации учебного процесса.

Не допускается отмена лекции. При возникновении форс- мажорных обстоятельств преподаватель, назначенный для чтения лекций, обязан заблаговременно информировать о невозможности проведения занятий с объяснением причины.

Преподаватель, проводящий лекционные занятия, обязан вести учет посещаемости обучающихся по журналам групп. В случае неявки обучающихся на лекцию преподаватель обязан незамедлительно информировать деканат.

## МЕТОДИЧЕСКИЕ РЕКОМЕНДАЦИИ ДЛЯ ПРЕПОДАВАТЕЛЯ ПО ОРГАНИЗАЦИИ И ПРОВЕДЕНИЮ ЗАНЯТИЙ СЕМИНАРСКОГО ТИПА

### **Введение**

Занятия семинарского типа - одна из форм систематических занятий, на которых обучающиеся под руководством преподавателя приобретают необходимые умения и навыки по тому или иному разделу определенной дисциплины, входящей в учебный план.

Кафедрам рекомендуется разработать сборники задач, упражнений, вопросов и заданий, сопровождающихся методическими указаниями применительно к конкретным дисциплинам.

*Цель* занятий семинарского типа - предоставление возможностей для углубленного изучения теории, овладения практическими навыками и выработки самостоятельного творческого мышления у обучающихся.

### **Задачи:**

- отражение в учебном процессе современных достижений науки;
- углубление теоретической и практической подготовки обучающихся;
- приближение учебного процесса к реальным условиям работы того или иного специалиста;
- формирование умения применять полученные знания на практике, осуществлять вычисления и расчеты;
- развитие инициативы и самостоятельности обучающихся;
- формирование навыков публичного выступления, способности представлять результаты проведенного исследования, умения вести дискуссию;
- контроль за освоением учебной дисциплины.

### **Функции занятий семинарского типа:**

- учебно-познавательная - закрепление, расширение, углубление знаний, полученных на лекциях и в ходе самостоятельных занятий;
- обучающая - школа публичного выступления, развитие навыков отбора и обобщения информации;
- стимулирующая - определенный стимул к дальнейшей пробе своих творческих сил и подготовке к более активной работе;
- воспитательная - формирование мировоззрения и убеждений, воспитание самостоятельности, научного поиска, самостоятельности, смелости;
- контролирующая - в проверке уровня знаний и качества самостоятельной работы обучающихся.

### *Обучение на занятиях семинарского типа направлено на:*

- обобщение, систематизацию, углубление, закрепление полученных теоретических знаний по дисциплине;
- формирование умений (аналитических, проектировочных, конструктивных и др.) применять полученные знания на практике;
- реализацию единства интеллектуальной, практической деятельности;
- формирование практических умений выполнять определенные действия, операции, необходимые в последующей профессиональной деятельности;
- выработку при решении поставленных задач таких профессионально значимых факторов, как самостоятельность, ответственность, точность.

**Рекомендации преподавателям для облегчения освоения обучающимся практических навыков в ходе практического (семинарского) занятия:**

1. Преподаватель составляет план каждого занятия, в который входит: определение

целей и задач, подбор материала к занятию, подбор литературы, рекомендуемой обучающимся к данной теме, разработка рекомендаций обучающимся по организации самостоятельной работы в ходе подготовки к занятию семинарского типа, распределение пунктов плана по времени, моделирование вступительной и заключительной частей семинара.

2. Тема занятия семинарского типа и основные вопросы обсуждения объявляются преподавателем заранее.

3. Преподаватель, ведущий занятия семинарского типа должен находиться в постоянном контакте с обучающимися.

4. Преподаватель может использовать любую из форм проведения занятий: обсуждение сообщений, докладов, рефератов, выполненных обучающимися по результатам учебных или научных исследований под руководством преподавателя, семинар-диспут, упражнения на самостоятельность мышления, письменная контрольная работа, коллоквиум, собеседование, решение ситуационных задач, кейсов, расчетных заданий и других современных технологий обучения. Выполнение расчетов, вычислений, работа с документацией, инструктивными справочниками, составление проектной, плановой и другой специальной документацией.

5. Состав заданий для занятия должен быть спланирован так, чтобы за отведенное время их выполнили большинство обучающихся.

6. Преподавателю следует направлять ход обсуждений на формирование навыков профессиональной полемики и закрепление обсуждаемого материала. На занятиях обучающиеся учатся грамотно излагать проблемы, свободно высказывать свои суждения, рассматривать ситуации, способствующие профессиональной компетенции.

7. Во время проведения занятий подводятся итоги самостоятельной работы обучающихся по усвоению обсуждаемой научной проблемы. Особое значение имеет ознакомление обучающегося с методикой работы с учебной и научной литературой, навыками ее использования при самостоятельной работе, при подготовке к занятиям.

8. При проведении занятий в интерактивной форме (деловая, ролевая игра, ток-шоу и т.п.) преподавателю необходимо продумать и довести до обучающихся правила проведения, роли, функции, схемы взаимодействия участников, а также систему оценивания.

9. Строить ход занятий следует таким образом, чтобы обучающийся, овладев первоначальными профессиональными навыками и умениями, смог в дальнейшем закрепить их в процессе практики и написания выпускной квалификационной работы.

При планировании состава и содержания занятий семинарского типа следует исходить из того, что все они имеют разные ведущие дидактические цели.

Практические работы направлены на формирование практических умений:

- учебных - решать задачи по физике, химии, математике и пр.;
- профессиональных - выполнять определенные действия, операции, необходимые в последующей профессиональной деятельности.

Семинарские занятия с целью овладения обучающимися общих и профессиональных компетенций, развития их личностных качеств.

В соответствии с ведущей дидактической целью содержанием занятий семинарского типа является:

- решение разного рода задач, в том числе профессиональных (анализ производственных ситуаций, решение ситуационных производственных задач,
- выполнение профессиональных функций в деловых играх и т.п.);
- выполнение вычислений, расчетов;
- работа с нормативными документами, инструктивными материалами, документами первичного учета и др.

Наряду с формированием умений и навыков в процессе практических занятий обобщаются, систематизируются, углубляются и конкретизируются теоретические знания, вырабатывается способность и готовность использовать теоретические знания на практике.

Содержанием семинарских занятий, в соответствии с ведущей дидактической целью, является подготовка докладов, выступлений, обзора материалов периодической печати и т.п. В процессе семинарских занятий формируются умения публичных выступлений, способность приобретать, высказывать и отстаивать собственные убеждения, систематизируется и расширяется объем знаний, реализуется региональный компонент, приобретаются навыки самостоятельной работы.

### **Организация и проведение занятий семинарского типа**

Практическое занятие проводится в учебных или компьютерных кабинетах. Продолжительностью 4 часа. В плане проведения практической работы указываются:

Семинарские занятия проводятся в учебных кабинетах. Продолжительностью, как правило, не менее 2-х академических часов. В плане проведения семинарского занятия указываются:

Планы проведения лабораторных работ, практических и семинарских занятий рассматриваются на заседаниях кафедры и утверждаются заведующим кафедрой.

Практические занятия могут носить:

– репродуктивный характер, в этом случае при их проведении обучающиеся пользуются подробными инструкциями, в которых определены пояснения к порядку выполнения работы;

– активный частично-поисковый характер - эти работы отличаются тем, что обучающиеся должны самостоятельно выбрать необходимое оборудование, способы выполнения работы по материалам инструктивной, справочной и др. литературы;

– интерактивный поисковый характер - такие работы характеризуются тем, что обучающиеся должны решить новую для них проблему, опираясь на имеющиеся теоретические знания.

Семинарские занятия могут проводиться в активной и интерактивной формах деловых игр, круглых столов, компьютерных симуляций, кейс-стади и пр., обеспечивающих максимальную активность обучающихся при обсуждении поставленных вопросов.

Для усиления профессиональной направленности практических и семинарских занятий рекомендуется проведение бинарных уроков. На таких занятиях, результаты лабораторных работ, практических и семинарских занятий, полученные на одной учебной дисциплине или профессиональном модуле являются основой для их выполнения на другой учебной дисциплине и профессиональном модуле.

Рекомендуется проведение сквозных практических работ на основе внутрипредметных связей, когда результаты, полученные в одной практической работе, используются при выполнении последующих практических работ по данной дисциплине.

Для повышения эффективности проведения практических занятий рекомендуется:

- разработка тестов входного контроля подготовленности обучающихся к их выполнению;

– разработка дифференцированных заданий на их выполнение с учетом индивидуальных особенностей обучающихся;

– максимальная организация самостоятельного выполнения обучающимися лабораторных работ, практических и семинарских занятий;

– использование бланков документов, инструктивных материалов;

– наличие материалов, позволяющих проконтролировать правильность выполнения обучающимися заданий расчетного характера.

# МЕТОДИЧЕСКИЕ МАТЕРИАЛЫ ДЛЯ ОБУЧАЮЩИХСЯ

## Методические рекомендации по самостоятельной работе

### Введение

Самостоятельная работа – часть учебного процесса, выполняемая обучающимися без посторонней помощи с целью усвоения, закрепления и совершенствования знаний, выработки соответствующих умений, приобретения практического опыта, формирования общекультурных, общепрофессиональных и профессиональных компетенций, составляющих содержание подготовки специалистов.

В образовательном процессе выделяют два вида самостоятельной работы:

1) Аудиторная – работа, выполняемая на учебных занятиях по заданию преподавателя;

2) Внеаудиторная – планируемая учебная, творческо-исследовательская работа, выполняемая вне занятий по заданию и при методическом руководстве преподавателя, но без его непосредственного участия.

Содержание и формы самостоятельной работы, обучающихся определяются в соответствии с ее целями:

#### Для овладения знаниями:

– чтение текста (учебника, первоисточника, дополнительной литературы, ресурсов Интернет);

- составление плана текста;
- графическое изображение структуры текста;
- составление электронной презентации;
- конспектирование текста;
- подготовка выписок из текста;
- работа со словарями и справочниками, ознакомление с нормативными документами;

– научно-исследовательская работа;

– использование компьютерной техники, интернета и др.;

#### Для закрепления и систематизации знаний:

– работа с конспектом лекций;

– работа над учебным материалом (учебника, первоисточника, дополнительной литературы, аудио- и видеозаписей);

– составление плана и тезисов ответа;

– составление таблиц для систематизации учебного материала;

– изучение нормативных материалов;

– ответы на контрольные вопросы;

– аналитическая обработка текста (аннотирование, рецензирование и др.);

– заполнение рабочих тетрадей, дневников практик;

– подготовка тезисов сообщений к выступлению на семинаре, конференции;

– подготовка рефератов, докладов, презентаций, эссе;

– составление резюме;

– написание истории болезни;

– составление библиографии, тематических кроссвордов и др.;

#### Для формирования умений:

– решение задач и упражнений по образцу;

– решение вариативных задач и упражнений;

– отработка манипуляций;

– выполнение расчетно-графических работ;

– решение ситуационных производственных (профессиональных) задач;

- подготовка к контрольным работам, практическим и лабораторным занятиям, семинарским занятиям, деловым играм, промежуточной аттестации;
- проектирование и моделирование разных видов и компонентов профессиональной деятельности;
- подготовка проектов;
- опытно-экспериментальная, научно-исследовательская работа;
- занятия в симуляционных классах, центрах;
- другие формы деятельности, в рамках формирования социокультурной среды, создания условий, необходимых для всестороннего развития и социализации личности, сохранения здоровья обучающихся, развития воспитательного компонента образовательного процесса.

## **Методические рекомендации для обучающихся по выполнению различных видов самостоятельной работы**

### **1. Составление плана**

План – это самая короткая форма оформления записей, которая не передаёт фактического содержания изучаемого материала, а лишь указывает схему его подачи и позволяет обучающимся:

- восстановить в памяти содержание источника;
- составить записи разного рода;
- ускорить проработку источника информации;
- организовать самоконтроль;
- сосредоточить внимание и стимулировать самостоятельную работу.

Составление плана при работе с текстом осуществляется по следующему алгоритму:

1. Прочитать текст целиком.
2. Разделить его на смысловые части.
3. Дать заголовки каждой части (заголовки должны отражать содержание части).

### **2. Составление тезисов**

Тезис – это положение, кратко излагающее какую-либо идею, а также одну из основных мыслей лекции, доклада и т.п.

Тезисы:

- повторяют, сжато формулируют и заключают написанное или изложенное устно;
- всегда имеют доказательства;
- всегда подразумевают аргументацию и выявляют суть содержания;
- позволяют обобщить материал.

Составление тезисов при работе с текстом осуществляется по следующему алгоритму:

1. Ознакомиться с содержанием материала.
2. Разбить текст на смысловые блоки.
3. Определить главную мысль каждой части.
4. Осмыслить суть этой мысли и передать её своими словами (или найти подходящую формулировку в тексте).
5. Тезисы необходимо нумеровать, чтобы сохранить логику авторских рассуждений.

### **3. Составление конспектов**

Конспект – это краткая запись содержания текста, выделение главных идей и положений. Основные требования к написанию конспекта: системность и логичность изложения материала, краткость, убедительность и доказательность.

Можно выделить следующие виды конспектов:

– **плановый**. При создании такого конспекта сначала пишется план текста, по каждому пункту которого даётся комментарий. Это могут быть цитаты или свободно изложенный текст.

– **тематический конспект**, является кратким изложением данной темы, раскрываемой по нескольким источникам.

– **текстуальный конспект**, представляет собой монтаж цитат, которые связаны логическими переходами.

– **свободный конспект**, включает в себя и цитаты, и собственные формулировки.

Составление конспекта может осуществляться по следующему алгоритму:

1. Прочитать текст, отметить в нём новые слова, непонятные места, имена, даты; составить перечень основных мыслей, содержащихся в тексте, составить простой план, который поможет группировать материал в соответствии с логикой изложения;

2. Выяснить в словаре значение новых непонятных слов, записать их в тетрадь или словарь в конце тетради;

3. Повторно прочитать текст, сочетая чтение с записью основных мыслей автора и их иллюстраций. Запись ведётся своими словами, без переписывания текста. Важно стремиться к краткости, пользуясь правилами записи текста;

4. Прочитать конспект ещё раз, доработать его.

### **4. Составление аннотации**

Аннотация – краткая характеристика текста (книги, статьи, рукописи), раскрывающая содержание и фиксирующая основные проблемы, затронутые в тексте, мнения, оценки, выводы автора.

Основные требования, предъявляемые к составлению аннотации, заключаются в следующем:

– композиция аннотации должна быть внутренне логична и может отличаться от композиции исходного текста;

– отбор сведений, формулирование выводов и их расположение зависят от характера аннотации;

– язык аннотации должен отличаться лаконичностью, простотой, ясностью;

– аннотация к статье оформляется на библиографической карточке, даётся без абзацев.

Аннотация имеет две обязательные части:

1. Содержит краткую характеристику текста и формулировку темы.

2. Перечисление основных положений текста и указание на адресата (читательскую аудиторию).

### **5. Составление рецензии и отзыва**

Отзыв – общая оценка, мнение, впечатление о работе, произведении без детального анализа. Рецензия – разбор и оценка какого-нибудь сочинения, работы, статьи, которая кратко, объективно воспроизводит взгляды автора; а также даёт развёрнутое научно-обоснованное оценочное отношение к ведущим идеям рецензируемого источника.

### **6. Составление доклада**

Доклад – публичное сообщение на определённую тему, способствующее формированию навыков исследовательской работы, стимулирующее познавательный интерес.

Составление доклада осуществляется по следующему алгоритму:

1. Подобрать литературу по изучаемой теме, познакомиться с её содержанием.
2. Пользуясь закладками, отметить наиболее существенные места и сделать выписки.
3. Используя рекомендации по составлению тематического конспекта и составленный план, написать доклад, в заключение которого обязательно выразить своё отношение к излагаемой теме и её содержанию.
4. Прочитать текст и отредактировать его.
5. Оформить его в соответствии с требованиями к оформлению. (При устном выступлении следует соблюдать требования к устной речи.)

## **7. Реферат**

Реферат – краткое изложение содержания книги, статьи или нескольких работ по общей тематике на основе классификации, обобщения, анализа, с формулировкой собственных выводов.

Рефераты классифицируются:

1) по полноте изложения:

- информативные (рефераты-конспекты);
- индикативные (рефераты-резюме);

2) по количеству реферируемых источников:

- монографические;
- обзорные;

3) по читательскому назначению:

- общие;
- ориентация на широкую аудиторию; характеристика содержания в целом;
- специализированные;
- ориентация на специалистов.

Структурные элементы реферата:

1. Титульный лист.
2. Содержание.
3. Введение.
4. Основная часть.
5. Заключение.
6. Список использованной литературы.
7. Приложения.

Титульный лист: Титульный лист является первой страницей и заполняется по определенным правилам (приложение).

Содержание: включает все разделы работы, а также наименования всех их подразделов и пунктов с указанием номеров страниц, с которых они начинаются.

Введение: обоснование темы реферата, её актуальность, значимость; перечисление вопросов, рассматриваемых в реферате; определение целей и задач работы; обзор источников и литературы.

Основная часть: основная часть имеет название, выражающее суть реферата; может состоять из двух-трёх разделов, которые тоже имеют название. В основной части глубоко и систематизировано излагается состояние изучаемого вопроса; приводятся противоречивые мнения, содержащиеся в различных источниках, которые анализируются и оцениваются с особой тщательностью.

Заключение (выводы автора и предложения): формулируются результаты анализа эволюции и тенденции развития рассматриваемого вопроса; даются предложения о способах решения существенных вопросов, пути применения результатов работы.



Список используемой литературы: содержит сведения об источниках, использованных автором в ходе работы над темой работы, которые оформляются в алфавитном порядке.

Приложения: таблицы, схемы, графики, фотографии, макеты, эскизы и т.п.

Основные требования, предъявляемые к реферату:

- точное изложение взглядов автора;
- изложение всех наиболее существенных моментов реферируемого источника
- соблюдение единого стиля изложения
- использование точного, краткого, литературного языка;
- логическая последовательность изложения;
- ограниченность объёма.

Приложение

### Образец оформления таблицы в тексте

Основным и конечным результатом педагогической деятельности является развитие личности, способностей и компетентности обучающихся. Одним из показателей являются результаты мониторинга успеваемости и качества знаний обучающихся. Эти данные размещаются в таблице 3, по которой можно проследить динамику процесса обучения.

Таблица 3 – Результаты обучения

Учебный год	Общее количество учащихся	Средний балл	% качества знаний	% успеваемости
2013	90	4,0	100 %	100 %
2014	94	4,5	100 %	100 %
2015	117	4,7	100 %	100 %

### Образец оформления простого рисунка в тексте

Основным и конечным результатом педагогической деятельности является развитие личности, способностей и компетентности обучающихся. Одним из показателей являются результаты мониторинга успеваемости и качества знаний.



Рис. 1 – Средний балл по преподаваемым дисциплинам за три года

На рис. 1 четко виден рост графиков среднего балла за последние три года по преподаваемым дисциплинам.

### Образец оформления сложного рисунка в тексте

Ширина периодонтальной щели колеблется от 0,1 до 0,55 мм. Направление пучков коллагеновых волокон периодонта неодинаково в различных его отделах. В устье зубной альвеолы (краевой периодонт) в удерживающем аппарате можно выделить зубодесневую, межзубную и зубоальвеолярную группы пучков волокон (Рис. 5).

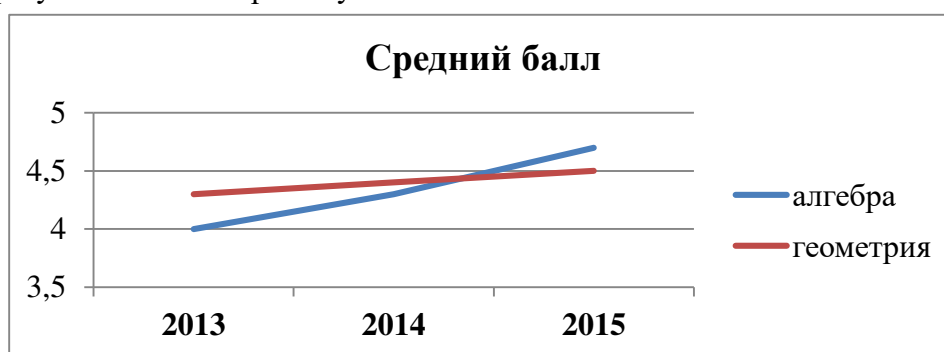

Рисунок 5 – Волокна периодонта

1 - межсосочковые; 2 - циркулярные; 3 - межзубные; 4 - зубодесневые

Зубодесневые волокна начинаются от цемента корня у дна десневого кармана и распространяются веерообразно кнаружи в соединительную ткань десны. Толщина пучков не превышает 0,1 мм.

#### **Образец оформления простого маркированного списка**

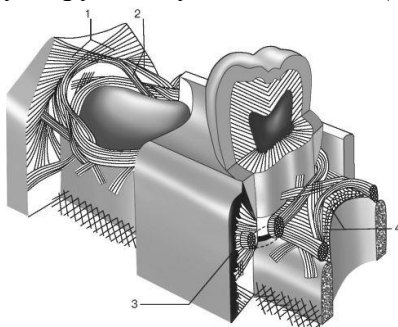
К опасным факторам экологического характера следует отнести следующие явления:

- ускоренное разрушение почвы и ее загрязнение тяжелыми металлами, другими вредными веществами;
- загрязнение и истощение водных ресурсов и т. п.

#### **Образец оформления простого нумерованного списка**

К опасным факторам экологического характера следует отнести следующие явления:

1. Ускоренное разрушение почвы и ее загрязнение тяжелыми металлами, другими вредными веществами;
2. Загрязнение атмосферы вредными химическими веществами, шумом, электромагнитными полями и ионизирующими излучениями;
3. Кислотные дожди;
4. Загрязнение и истощение водных ресурсов и т. п.

#### **Образец оформления сложного списка**

Можно выделить несколько факторов, влияющих на успех лечения:

1. Тщательное изучение исходной клинической картины:
  - линия улыбки (визуализация десневого края);
  - биотип мягких тканей (толстый, тонкий).
2. Планирование имплантологического лечения с ортопедической и хирургической точки зрения включает:
  - оценку возможности установки имплантатов в выгодное по ортопедическим показателям положение.

МИНИСТЕРСТВО ЗДРАВООХРАНЕНИЯ РОССИЙСКОЙ ФЕДЕРАЦИИ  
федеральное государственное бюджетное учреждение  
«Национальный медицинский исследовательский центр имени В.А. Алмазова»  
Министерства здравоохранения Российской Федерации  
(ФГБУ «НМИЦ им. В.А. Алмазова» Минздрава России)

ИНСТИТУТ МЕДИЦИНСКОГО ОБРАЗОВАНИЯ

ОДОБРЕНО  
Учебно-методическим советом  
ФГБУ «НМИЦ им. В.А. Алмазова»  
Минздрава России  
«15» октября 2024 г.  
Протокол №07/2024г.

УТВЕРЖДАЮ  
Генеральный директор  
ФГБУ «НМИЦ им. В.А. Алмазова»  
Минздрава России  
Е.В. Шляхто  
«25» октября 2024 г.

Заседание Ученого совета  
«25» октября 2024 г.  
Протокол № 10

## МЕТОДИЧЕСКИЕ МАТЕРИАЛЫ

по дисциплине «**Основы психиатрии и психофармакологии**»

специалитет по специальности  
**37.05.01 Клиническая психология**

Очная форма обучения

Санкт-Петербург  
2024

## ЛИСТ СОГЛАСОВАНИЯ

Методические материалы по дисциплине «Основы психиатрии и психофармакологии» рассмотрена и одобрена на заседании кафедры Психиатрии и психотерапии с клиникой.

## СОДЕРЖАНИЕ

№п/п	Наименование методических материалов
1	МЕТОДИЧЕСКИЕ РЕКОМЕНДАЦИИ ДЛЯ ПРЕПОДАВАТЕЛЯ ПО ОРГАНИЗАЦИИ И ПРОВЕДЕНИЮ ЗАНЯТИЙ ЛЕКЦИОННОГО ТИПА
2	МЕТОДИЧЕСКИЕ РЕКОМЕНДАЦИИ ДЛЯ ПРЕПОДАВАТЕЛЯ ПО ОРГАНИЗАЦИИ И ПРОВЕДЕНИЮ ЗАНЯТИЙ СЕМИНАРСКОГО ТИПА
3	МЕТОДИЧЕСКИЕ МАТЕРИАЛЫ ДЛЯ ОБУЧАЮЩИХСЯ
3.1	Методические рекомендации по самостоятельной работе
3.2	Методические рекомендации для обучающихся по выполнению различных видов самостоятельной работы (с Приложением образцов)

## МЕТОДИЧЕСКИЕ РЕКОМЕНДАЦИИ ДЛЯ ПРЕПОДАВАТЕЛЯ ПО ОРГАНИЗАЦИИ И ПРОВЕДЕНИЮ ЗАНЯТИЙ ЛЕКЦИОННОГО ТИПА

### Введение

Занятие лекционного типа является одной из основных системообразующих форм организации учебного процесса. Лекция представляет собой систематическое, последовательное, монологическое изложение преподавателем - лектором учебного материала, как правило, теоретического характера. Такое занятие представляет собой элемент технологии представления учебного материала путем логически стройного, систематически последовательного и ясного изложения.

Лекция требует порой от лектора особого физического, умственного и душевного напряжения, энтузиазма. Заурядно прочитанная лекция никогда не вызовет оживления аудитории и, как правило, никогда не достигнет своей цели и будет забыта сразу же после своего прочтения. Аналогичными могут быть последствия и для лекции, автор которой не покажет высокого уровня знаний и профессионализм, не сумеет обосновать актуальности и необходимости учебного материала для практики.

Лекция - в переводе с латинского означает чтение, систематическое, последовательное изложение учебного материала, какого-либо вопроса, темы, раздела, предмета, методов науки. В общих чертах лекцию иногда определяют как полутора-двухчасовое систематизированное изложение важных проблем науки посредством живой и хорошо организованной речи.

Лекция составляет основу теоретического обучения и должна давать систематизированные основы научных знаний по дисциплине, раскрывать состояние и перспективы развития соответствующей области науки и техники, концентрировать внимание обучающихся на наиболее сложных и узловых вопросах, стимулировать их активную познавательную деятельность и способствовать формированию творческого мышления.

Цель лекции – организация целенаправленной познавательной деятельности обучающихся по овладению программным материалом учебной дисциплины. Чтение курса лекций позволяет дать связанное, последовательное изложение материала в соответствии с новейшими данными науки, сообщить слушателям основное содержание предмета в целостном, систематизированном виде.

Преподавание учебных дисциплин и междисциплинарных курсов осуществляется в соответствии с ФГОС ВО и учебным планом.

Ведущим методом в лекции выступает устное изложение учебного материала, с использованием мультимедийной и электронно-вычислительной техники, схем, плакатов и др.

Лекции читаются заведующим кафедрой, профессорами и доцентами.

Квалификация преподавателя высшей школы в значительной мере определяется тем, насколько содержательно и мастерски читает он лекции. Обычно выделяют следующие основные элементы лекторского мастерства, которые делают его эффективным средством обучения и воспитания в вузе:

- научность, содержательность;
- связь теории с практикой;
- систематичность, последовательность и доступность обучения;
- умение достигать наибольшей взаимной связи с аудиторией, создание атмосферы сопереживания;
- воздействие личности лектора на аудиторию;
- умение организовывать самостоятельную работу обучающихся, возбудить интерес к работе с книгой, использованию электронной библиотеки и Интернет-ресурсов.

Лекция должна иметь четкую структуру и логику раскрытия последовательно излагаемых вопросов, необходимую идейно-теоретическую направленность, твердый теоретический и методический «стержень», законченный характер освещения определенной темы (или проблемы), тесную увязку с предыдущим материалом.

Лекция может быть:

- доказательной и аргументированной, содержать достаточное количество ярких и убедительных примеров, фактов, обоснований;

- проблемной, раскрывать противоречия и указывать пути их решения, ставить перед обучающимися вопросы для размышления.

- наглядной, сочетаться по возможности с демонстрацией аудиовизуальных материалов, макетов, моделей, образцов и т.д.

Не стоит забывать, что использование мультимедийной техники, компьютера с выходом в Интернет не способны заменить живой речи преподавателя.

В какой бы форме лекция не преподносилась, все же педагог с его методическими приемами доведения учебного материала будет по-прежнему оставаться центральной фигурой занятия, а умелое и рациональное использование им средств наглядности будет одним из ярких признаков мастерства наглядным и доступным для данной аудитории. Кроме этого, лекция должна:

- обладать внутренней убежденностью, силой логической аргументации и вызывать у обучающихся необходимый интерес познания, давать направления для самостоятельной работы обучающихся;

- отражать методическую обработку материала (выделение главных мыслей и положений, подчеркивание выводов, повторение их в различных формулировках);

- должна излагаться четким и ясным языком, содержать разъяснение всех вновь вводимых терминов и понятий.

### **Структура лекции**

Лекция состоит из трех основных частей: вступительной, основной и заключительной.

**Вступительная** часть определяет название темы, план и цель лекции. Она призвана заинтересовать и настроить аудиторию. В этой части лекции преподавателем излагается актуальность, основная идея, связь данной лекции с предыдущими занятиями, ее основные вопросы. Введение должно быть кратким и целенаправленным.

В **основной** части лекции реализуется научное содержание темы, все главные узловые вопросы, проводится вся система доказательств с использованием наиболее целесообразных методических приемов. Каждый учебный вопрос заканчивается краткими выводами, логически подводящими обучающихся к следующему вопросу лекции.

**Заключительная** часть имеет целью обобщать в кратких формулировках основные идеи лекции, логически завершая ее как целостное творение.

Каждая из структурных частей лекции чрезвычайно важна в доведении материала обучаемым, и сравнивать их по приоритетности просто некорректно. У каждой из них своя цель, специфика, временные рамки, особенности и сложности.

Лекция по своему структурному построению должна придерживаться данных общих правил. Однако отдельные виды лекций все же могут иметь свои особенности как по содержанию, так и по структуре, которые необходимо учитывать в последующем при составлении их планов.

### **Основные функции и виды лекции**

Лекции присущи три основные педагогические функции, которые определяют ее возможности в учебном процессе: познавательная, развивающая и организующая.

Познавательная функция выражается в возможности средствами лекции обеспечить слушателей основной научной информацией, необходимой для их профессиональной и исследовательской деятельности.

Развивающая функция лекции реализуется в непосредственном контакте обучающегося с преподавателем, становлении у обучающихся творческой мыслительной деятельности, обеспечивающей их профессионально-личностное развитие.

Организирующая функция предусматривает управление самостоятельной работой обучающихся, как в процессе занятия, так и во внеаудиторное время.

Выделяют четыре основных вида лекций применяемые для передачи теоретического материала: вводная, информационная, заключительная и обзорная.

**Вводная лекция** – один из наиболее важных и трудных видов лекции при чтении систематических курсов. От успеха этой лекции во многом зависит успех усвоения всего курса. Она может содержать:

**Вводная лекция** – один из наиболее важных и трудных видов лекции при чтении систематических курсов. От успеха этой лекции во многом зависит успех усвоения всего курса. Она может содержать:

- определение учебной дисциплины;
- краткую историческую справку о дисциплине;
- цели и задачи дисциплины, её роль в общей системе обучения и связь со смежными дисциплинами;
- основные проблемы (понятия и определения) данной науки;
- основную и дополнительную учебную литературу;
- особенности самостоятельной работы обучающихся над учебной дисциплиной и формы участия в научно-исследовательской работе;
- отчетность по курсу.

**Информационная лекция** ориентирована на изложение и объяснение обучающимся научной информации, подлежащей осмыслению и запоминанию. Это самый традиционный тип лекций в практике высшей школы.

**Заключительная лекция** предназначена для обобщения полученных знаний и раскрытия перспектив дальнейшего развития данной науки.

**Обзорная лекция** — это систематизация научных знаний на высоком уровне, допускающая большое число ассоциативных связей в процессе осмысления информации, излагаемой при раскрытии внутри предметной и меж предметной связей, исключая детализацию и конкретизацию. Как правило, стержень излагаемых теоретических положений составляет научно-понятийная и концептуальная основа всего курса или крупных его разделов.

В зависимости от предмета изучаемой дисциплины и дидактических целей могут быть использованы в учебном процессе проблемная лекция, лекция-визуализация, лекция-пресс-конференция, лекция с заранее запланированными ошибками, лекция вдвоем и др.

На **проблемной лекции** новое знание вводится через проблемность вопроса, задачи или ситуации. При этом процесс познания обучающихся в сотрудничестве и диалоге с преподавателем приближается к исследовательской деятельности. Содержание проблемы раскрывается путем организации поиска ее решения или суммирования и анализа традиционных и современных точек зрения.

**Лекция-визуализация** представляет собой визуальную форму подачи лекционного материала с использованием технических средств обучения или аудиовидеотехники (видео-лекция). Чтение такой лекции сводится к развернутому или краткому комментированию просматриваемых визуальных материалов.

**Лекция-пресс-конференция** проводится как научно-практическое занятие, с заранее поставленной проблемой и системой докладов, длительностью 5-10 минут. Каждое выступление представляет собой логически законченный текст, заранее подготовленный в рамках предложенной преподавателем программы. Совокупность представленных текстов позволит всесторонне осветить проблему. В конце лекции преподаватель подводит итоги самостоятельной работы и выступлений обучающихся, дополняя или уточняя предложенную информацию, формулирует основные выводы.

**Лекция вдвоем (или бинарная лекция)** - это разновидность чтения лекции в форме диалога двух преподавателей (либо как представителей двух научных школ, либо как теоретика



и практика). Необходимы: демонстрация культуры дискуссии, вовлечение в обсуждение проблемы обучающихся.

**Лекция с заранее запланированными ошибками** - рассчитана на стимулирование обучающихся к постоянному контролю предлагаемой информации (поиск ошибки: содержательной, методологической, орфографической). В конце лекции проводится диагностика слушателей и разбор сделанных ошибок.

**Лекция-консультация** может проходить по разным сценариям. Первый вариант осуществляется по типу «вопросы—ответы». Лектор отвечает в течение лекционного времени на вопросы обучающихся по всем разделу или всему курсу. Второй вариант такой лекции, представляемой по типу «вопросы—ответы—дискуссия», является тройным сочетанием: изложение новой учебной информации лектором, постановка вопросов и организация дискуссии в поиске ответов на поставленные вопросы».

Кроме рассмотренных видов лекций различают еще и такие лекции, как лекция – беседа, лекция – воспоминание, лекция-концерт, лекция-показ, лекция-экскурсия и др.

### **Порядок подготовки и проведения лекции**

Подготовка лекции начинается с разработки преподавателем структуры рабочего лекционного курса по конкретной дисциплине. Руководством здесь должна служить рабочая программа дисциплины (далее - РП, разработанная с учетом требований ФГОС ВО, учебного плана).

Структура лекционного курса обычно включает в себя вступительную, основную и заключительную части. Количество лекций в той или иной части определяется с учетом общего количества часов, отведенных для лекционной работы согласно учебному плану.

После определения структуры лекционного курса можно приступить к подготовке той или иной конкретной лекции. Методика работы над лекцией предполагает примерно следующие этапы:

- 1) отбор материала для лекции, составление списков основной и дополнительной литературы;
- 2) определение объема и содержания лекции;
- 3) выбор последовательности и логики изложения, написание конспекта;
- 4) подбор иллюстративного материала;
- 5) выработка манеры чтения лекции.

Отбор материала для лекции определяется ее темой. Лектору следует тщательно ознакомиться с содержанием темы в базовой учебной литературе, которой пользуются обучающийся, чтобы выяснить, какие аспекты изучаемой проблемы хорошо изложены, какие данные устарели и требуют корректировки. Следует обдумать обобщения, которые необходимо сделать, выделить спорные взгляды и четко сформировать свою точку зрения на них.

Определение объема и содержания лекции - второй важный этап подготовки лекции, определяющий темп изложения материала. Это обусловлено ограниченностью временных рамок, определяющих учебные часы на каждую дисциплину. Не рекомендуется идти по пути планирования чтения на лекциях всего предусмотренного программой материала в ущерб полноте изложения основных вопросов. Лекция должна содержать столько информации, сколько может быть усвоено аудиторией в отведенное время. Лекцию нужно разгружать от части материала, перенося его на самостоятельное изучение. Этот материал наряду с лекционным должен выноситься на экзамен. Если лекция будет прекрасно подготовлена, но перегружена фактическим (статистическим, и т.п.) материалом, то она будет малоэффективной и не достигнет поставленной цели. Кроме того, при выборе объема лекции необходимо учитывать возможность «среднего» обучающегося записать ту информацию, которую, по мнению преподавателя, он должен обязательно усвоить.

Приступая к решению вопроса об объеме и содержании лекции, следует учитывать ряд особенных, специфических черт этого вида занятий, в том числе и дидактическую характеристику лекции. Объем и содержание лекции зависят и от ряда классификационных

характеристик лекционного занятия. Существуют классификации лекций по различным основаниям:

- месту в лекционном или учебном курсе (вводная, установочная, обзорная, итоговая и др.);
- преимущественной форме обучения (лекции при очном, заочном и очно-заочном (вечернем) обучении);
- частоте общения лектора с аудиторией (разовая, систематическая, цикловая ит.п.);
- степени проблемности изложения материала (информационная, проблемная, дискуссия и т.п.).

Так, например, вводная лекция читается, как правило, в начале курса с целью дать обучающимся общее представление о его содержании, месте в учебном процессе и роли в их будущей практической деятельности. Вводная лекция в значительной степени может носить популярный характер и читаться монологически. На вводной лекции может быть дан список необходимой для работы литературы, разъяснено, какие вопросы будут изучены на семинарских занятиях, выделены проблемы, решение которых потребует особых усилий.

Очень полезен для установления интереса со стороны слушателей краткий рассказ об истории кафедры и ее научном потенциале, существующей научной школе по данному направлению, перспективах сотрудничества с кафедрой.

Содержание лекции должно отвечать ряду дидактических принципов. Основными из них являются: целостность, научность, доступность, систематичность и наглядность.

Целостность лекции обеспечивается созданием единой ее структуры, основанной на взаимосвязи задач занятия и содержания материала, предназначенного для усвоения обучающимися. В тех случаях, когда на одном занятии достигнуть такой целостности не представляется возможным, это должно быть специально обосновано лектором ссылками на предыдущее или последующее изложение, на литературные и другие источники.

Научность лекции предполагает соответствие материала основным положениям современной науки, абсолютное преобладание объективного фактора и доказательность выдвигаемых положений. Каждый тезис должен быть четко сформулированным и непротиворечивым. Прежде чем приступить к доказательству, необходимо выяснить, насколько тезис усвоен обучающимися. В ходе всего доказательства тезис должен оставаться неизменным.

Лектор должен стремиться к чистоте речи, избегать слов-паразитов («значит», «так сказать», «понимаете»). Принцип доступности лекции предполагает, что содержание учебного материала должно быть понятным, а объем этого материала посильным для «среднего» обучающегося.

Следование принципу систематичности требует соблюдения ряда педагогических правил. К ним, первую очередь, относят:

- взаимосвязь изучаемого материала с ранее изученным, постепенное повышение сложности рассматриваемых вопросов;
- взаимосвязь частей изучаемого материала;
- обобщение изученного материала;
- стройность изложения материала по содержанию и внешней форме его подачи, рубрикация курса, темы, вопроса;
- единообразие структуры построения материала.

Дидактический принцип наглядности в обучении основан на том, что ознакомление обучающихся с каким-либо новым явлением или предметом начинается с конкретного ощущения и восприятия, однако, массированное применение их на лекции ведет к повышенному утомлению обучающихся. Преподаватель должен очень четко представлять, на каком именно этапе лекции он будет использовать ту или иную наглядность, а также случаи отсутствия возможности ее использования по независящим от него причинам.

Выбор последовательности и логики изложения материала - следующий этап работы над лекцией. При составлении плана лекции лучше выделить самостоятельные разделы, после

каждого из которых желательно сделать обобщения. Выделить информацию, на которой необходимо сконцентрировать внимание слушателей. Определяя логику построения лекции, следует четко определить, каким методом изложения вы будете пользоваться - методом индукции, дедукции или аналогии.

Индуктивный метод состоит в движении от частного к общему. Индукция может быть полной, когда обобщение делается из анализа всех без исключения характеристик, параметров или других данных об изучаемом явлении или предмете. Недостатком ее является громоздкость, так как приходится иногда оперировать с большим числом данных. Поэтому более распространена индукция неполная, когда обобщения делают на основании некоторых (не исчерпывающих, но достаточных) данных.

Дедуктивный метод изложения состоит в движении от общего к частному. Дедукцией пользуются в том случае, если известна какая-либо общая закономерность и на ее основе подлежат анализу отдельные проявления этой закономерности.

Метод аналогии основан на вынесении заключения об изучаемом явлении по сходству с другими известными явлениями. Это сходство может быть установлено по нескольким признакам, которые должны быть существенными и характеризовать явление с различных сторон. Проводя аналогию, нужно устанавливать и развитие рассматриваемых явлений, что способствует объективности анализа. Следует избегать использования поверхностных признаков аналогии, так как это может привести к типичной ошибке, называемой «ложной аналогией».

Особое внимание следует уделить требованиям к конспектированию лекций. В методической литературе не существует единого правила к тому, как нужно записывать лекцию. Это зависит от индивидуальных особенностей требований преподавателей и индивидуальных качеств личности обучающихся. Формирование культуры ведения лекционных записей - важная педагогическая задача. Конспект полезен тогда, когда изначально ориентирован на одновременную со слушанием лекции мыслительную переработку материала, на выделение и фиксацию в тезисно-аргументированной форме главного содержания лекции.

Подбор иллюстрированного материала может быть немаловажным этапом подготовки лекции. Несмотря на разнообразие наглядных пособий, при их использовании следует соблюдать некоторые общие правила. Демонстрационный материал во всех случаях должен играть подчиненную роль, быть одним из аппаратов лектора, а не подменять содержания лекции. В каждый момент лекции необходимо демонстрировать только тот наглядный материал, который иллюстрирует излагаемые положения. Подбор иллюстративного материала может быть немаловажным этапом подготовки лекции. Таблицы, диапозитивы, рисунки, схемы необходимо не только тщательно отобрать, но определить и зафиксировать их последовательность при чтении лекции.

Выработка индивидуальной манеры чтения лекции — исключительно важный и длительный период в подготовке к лекционному занятию. Прежде всего, не следует никогда читать текст лекции. Надо стремиться к ведению активного диалога с аудиторией, держать себя непринужденно, свободно, уверенно, передвигаться по аудитории, следя за тем, успевают ли обучающийся записывать за вами. Целесообразно повторять наиболее важные положения, периодически менять тембр голоса, логические ударения, показывая этим важность раздела, мысли, вывода или обобщения. Это нужно заранее продумать при подготовке лекции, отметить в лекционной модели, например, подчеркивая те или иные блоки лекции цветными фломастерами.

**Заключительный этап работы** над текстом лекции - ее оформление. Абсолютное большинство начинающих лекторов подобранные материалы оформляет в виде конспектов. Более опытные преподаватели обходятся разного рода тезисными записями и планами. В педагогической литературе рекомендуется использовать лекционную модель (расширенный план лекции), которая используется при чтении лекции. Требования к организации и

проведению лекционных занятий:

- Организационно-методической базой проведения занятий является учебный план специальности. На основе него объем часов аудиторных занятий, отведенный для каждой учебной дисциплины, делится на часы лекционных, практических, лабораторных и других занятий соответствующими кафедрами, с указанием форм контроля текущей и промежуточной аттестации обучаемых.

- Преподаватель, назначенный для чтения лекций, обязан до начала учебного процесса подготовить учебно-методические материалы, необходимые для проведения лекционно-семинарских занятий. К ним относятся:

- рабочая программа учебной дисциплины с Приложением «Оценочные средства»;
- методические материалы по дисциплине для преподавателя и обучающихся

Разработанный комплект учебно-методических материалов предоставляется в бумажном и электронном виде, обсуждается на заседании кафедры перед началом учебного года и утверждается заместителем директора по УМР.

- Преподаватель обязан проводить лекционные занятия в строгом соответствии с годовым учебным графиком и утвержденным на его основе расписанием лекций.

Категорически запрещается:

- заканчивать лекционные занятия ранее или позже установленного в расписании времени;
- досрочно (до окончания семестра) завершать чтение курса;
- самовольно изменять время или место проведения лекционных занятий.

В случае возникновения объективной необходимости переноса занятий на другое время или в другую аудиторию, преподаватель обязан заблаговременно согласовать это изменение с отделом организации учебного процесса.

Не допускается отмена лекции. При возникновении форс- мажорных обстоятельств преподаватель, назначенный для чтения лекций, обязан заблаговременно информировать о невозможности проведения занятий с объяснением причины.

Преподаватель, проводящий лекционные занятия, обязан вести учет посещаемости обучающихся по журналам групп. В случае неявки обучающихся на лекцию преподаватель обязан незамедлительно информировать деканат.

## **МЕТОДИЧЕСКИЕ РЕКОМЕНДАЦИИ ДЛЯ ПРЕПОДАВАТЕЛЯ ПО ОРГАНИЗАЦИИ И ПРОВЕДЕНИЮ ЗАНЯТИЙ СЕМИНАРСКОГО ТИПА**

### **Введение**

Занятия семинарского типа - одна из форм систематических занятий, на которых обучающиеся под руководством преподавателя приобретают необходимые умения и навыки по тому или иному разделу определенной дисциплины, входящей в учебный план.

Кафедрам рекомендуется разработать сборники задач, упражнений, вопросов и заданий, сопровождающихся методическими указаниями применительно к конкретным дисциплинам.

*Цель* занятий семинарского типа - предоставление возможностей для углубленного изучения теории, овладения практическими навыками и выработки самостоятельного творческого мышления у обучающихся.

### ***Задачи:***

- отражение в учебном процессе современных достижений науки;
- углубление теоретической и практической подготовки обучающихся;
- приближение учебного процесса к реальным условиям работы того или иного специалиста;
- формирование умения применять полученные знания на практике, осуществлять вычисления и расчеты;
- развитие инициативы и самостоятельности обучающихся;
- формирование навыков публичного выступления, способности представлять результаты проведенного исследования, умения вести дискуссию;
- контроль за освоением учебной дисциплины.

### ***Функции занятий семинарского типа:***

- учебно-познавательная - закрепление, расширение, углубление знаний, полученных на лекциях и в ходе самостоятельных занятий;
- обучающая - школа публичного выступления, развитие навыков отбора и обобщения информации;
- стимулирующая - определенный стимул к дальнейшей пробе своих творческих сил и подготовке к более активной работе;
- воспитательная - формирование мировоззрения и убеждений, воспитание самостоятельности, научного поиска, самостоятельности, смелости;
- контролирующая - в проверке уровня знаний и качества самостоятельной работы обучающихся.

### ***Обучение на занятиях семинарского типа направлено на:***

- обобщение, систематизацию, углубление, закрепление полученных теоретических знаний по дисциплине;
- формирование умений (аналитических, проектировочных, конструктивных и др.) применять полученные знания на практике;
- реализацию единства интеллектуальной, практической деятельности;
- формирование практических умений выполнять определенные действия, операции, необходимые в последующей профессиональной деятельности;
- выработку при решении поставленных задач таких профессионально значимых факторов, как самостоятельность, ответственность, точность.

**Рекомендации преподавателям для облегчения освоения обучающимся практических навыков в ходе практического (семинарского) занятия:**

1. Преподаватель составляет план каждого занятия, в который входит: определение

целей и задач, подбор материала к занятию, подбор литературы, рекомендуемой обучающимся к данной теме, разработка рекомендаций обучающимся по организации самостоятельной работы в ходе подготовки к занятию семинарского типа, распределение пунктов плана по времени, моделирование вступительной и заключительной частей семинара.

2. Тема занятия семинарского типа и основные вопросы обсуждения объявляются преподавателем заранее.

3. Преподаватель, ведущий занятия семинарского типа должен находиться в постоянном контакте с обучающимися.

4. Преподаватель может использовать любую из форм проведения занятий: обсуждение сообщений, докладов, рефератов, выполненных обучающимися по результатам учебных или научных исследований под руководством преподавателя, семинар-диспут, упражнения на самостоятельность мышления, письменная контрольная работа, коллоквиум, собеседование, решение ситуационных задач, кейсов, расчетных заданий и других современных технологий обучения. Выполнение расчетов, вычислений, работа с документацией, инструктивными справочниками, составление проектной, плановой и другой специальной документацией.

5. Состав заданий для занятия должен быть спланирован так, чтобы за отведенное время их выполнили большинство обучающихся.

6. Преподавателю следует направлять ход обсуждений на формирование навыков профессиональной полемики и закрепление обсуждаемого материала. На занятиях обучающиеся учатся грамотно излагать проблемы, свободно высказывать свои суждения, рассматривать ситуации, способствующие профессиональной компетенции.

7. Во время проведения занятий подводятся итоги самостоятельной работы обучающихся по усвоению обсуждаемой научной проблемы. Особое значение имеет ознакомление обучающегося с методикой работы с учебной и научной литературой, навыками ее использования при самостоятельной работе, при подготовке к занятиям.

8. При проведении занятий в интерактивной форме (деловая, ролевая игра, ток-шоу и т.п.) преподавателю необходимо продумать и довести до обучающихся правила проведения, роли, функции, схемы взаимодействия участников, а также систему оценивания.

9. Строить ход занятий следует таким образом, чтобы обучающийся, овладев первоначальными профессиональными навыками и умениями, смог в дальнейшем закрепить их в процессе практики и написания выпускной квалификационной работы.

При планировании состава и содержания занятий семинарского типа следует исходить из того, что все они имеют разные ведущие дидактические цели.

Практические работы направлены на формирование практических умений:

- учебных - решать задачи по физике, химии, математике и пр.;
- профессиональных - выполнять определенные действия, операции, необходимые в последующей профессиональной деятельности.

Семинарские занятия с целью овладения обучающимися общих и профессиональных компетенций, развития их личностных качеств.

В соответствии с ведущей дидактической целью содержанием занятий семинарского типа является:

- решение разного рода задач, в том числе профессиональных (анализ производственных ситуаций, решение ситуационных производственных задач,
- выполнение профессиональных функций в деловых играх и т.п.);
- выполнение вычислений, расчетов;
- работа с нормативными документами, инструктивными материалами, документами первичного учета и др.

Наряду с формированием умений и навыков в процессе практических занятий обобщаются, систематизируются, углубляются и конкретизируются теоретические знания, вырабатывается способность и готовность использовать теоретические знания на практике.

Содержанием семинарских занятий, в соответствии с ведущей дидактической целью, является подготовка докладов, выступлений, обзора материалов периодической печати и т.п. В процессе семинарских занятий формируются умения публичных выступлений, способность приобретать, высказывать и отстаивать собственные убеждения, систематизируется и расширяется объем знаний, реализуется региональный компонент, приобретаются навыки самостоятельной работы.

### **Организация и проведение занятий семинарского типа**

Практическое занятие проводится в учебных или компьютерных кабинетах. Продолжительностью 4 часа. В плане проведения практической работы указываются:

Семинарские занятия проводятся в учебных кабинетах. Продолжительностью, как правило, не менее 2-х академических часов. В плане проведения семинарского занятия указываются:

Планы проведения лабораторных работ, практических и семинарских занятий рассматриваются на заседаниях кафедры и утверждаются заведующим кафедрой.

Практические занятия могут носить:

– репродуктивный характер, в этом случае при их проведении обучающиеся пользуются подробными инструкциями, в которых определены пояснения к порядку выполнения работы;

– активный частично-поисковый характер - эти работы отличаются тем, что обучающиеся должны самостоятельно выбрать необходимое оборудование, способы выполнения работы по материалам инструктивной, справочной и др. литературы;

– интерактивный поисковый характер - такие работы характеризуются тем, что обучающиеся должны решить новую для них проблему, опираясь на имеющиеся теоретические знания.

Семинарские занятия могут проводиться в активной и интерактивной формах деловых игр, круглых столов, компьютерных симуляций, кейс-стади и пр., обеспечивающих максимальную активность обучающихся при обсуждении поставленных вопросов.

Для усиления профессиональной направленности практических и семинарских занятий рекомендуется проведение бинарных уроков. На таких занятиях, результаты лабораторных работ, практических и семинарских занятий, полученные на одной учебной дисциплине или профессиональном модуле являются основой для их выполнения на другой учебной дисциплине и профессиональном модуле.

Рекомендуется проведение сквозных практических работ на основе внутрипредметных связей, когда результаты, полученные в одной практической работе, используются при выполнении последующих практических работ по данной дисциплине.

Для повышения эффективности проведения практических занятий рекомендуется:

- разработка тестов входного контроля подготовленности обучающихся к их выполнению;

– разработка дифференцированных заданий на их выполнение с учетом индивидуальных особенностей обучающихся;

– максимальная организация самостоятельного выполнения обучающимися лабораторных работ, практических и семинарских занятий;

– использование бланков документов, инструктивных материалов;

– наличие материалов, позволяющих проконтролировать правильность выполнения обучающимися заданий расчетного характера.

# МЕТОДИЧЕСКИЕ МАТЕРИАЛЫ ДЛЯ ОБУЧАЮЩИХСЯ

## Методические рекомендации по самостоятельной работе

### Введение

Самостоятельная работа – часть учебного процесса, выполняемая обучающимися без посторонней помощи с целью усвоения, закрепления и совершенствования знаний, выработки соответствующих умений, приобретения практического опыта, формирования общекультурных, общепрофессиональных и профессиональных компетенций, составляющих содержание подготовки специалистов.

В образовательном процессе выделяют два вида самостоятельной работы:

1) Аудиторная – работа, выполняемая на учебных занятиях по заданию преподавателя;

2) Внеаудиторная – планируемая учебная, творческо-исследовательская работа, выполняемая вне занятий по заданию и при методическом руководстве преподавателя, но без его непосредственного участия.

Содержание и формы самостоятельной работы, обучающихся определяются в соответствии с ее целями:

#### Для овладения знаниями:

– чтение текста (учебника, первоисточника, дополнительной литературы, ресурсов Интернет);

- составление плана текста;
- графическое изображение структуры текста;
- составление электронной презентации;
- конспектирование текста;
- подготовка выписок из текста;
- работа со словарями и справочниками, ознакомление с нормативными документами;

- научно-исследовательская работа;
- использование компьютерной техники, интернета и др.;

#### Для закрепления и систематизации знаний:

– работа с конспектом лекций;

– работа над учебным материалом (учебника, первоисточника, дополнительной литературы, аудио- и видеозаписей);

- составление плана и тезисов ответа;
- составление таблиц для систематизации учебного материала;
- изучение нормативных материалов;
- ответы на контрольные вопросы;
- аналитическая обработка текста (аннотирование, рецензирование и др.);
- заполнение рабочих тетрадей, дневников практик;
- подготовка тезисов сообщений к выступлению на семинаре, конференции;
- подготовка рефератов, докладов, презентаций, эссе;
- составление резюме;
- написание истории болезни;
- составление библиографии, тематических кроссвордов и др.;

#### Для формирования умений:

- решение задач и упражнений по образцу;
- решение вариативных задач и упражнений;
- отработка манипуляций;
- выполнение расчетно-графических работ;
- решение ситуационных производственных (профессиональных) задач;



- подготовка к контрольным работам, практическим и лабораторным занятиям, семинарским занятиям, деловым играм, промежуточной аттестации;
- проектирование и моделирование разных видов и компонентов профессиональной деятельности;
- подготовка проектов;
- опытно-экспериментальная, научно-исследовательская работа;
- занятия в симуляционных классах, центрах;
- другие формы деятельности, в рамках формирования социокультурной среды, создания условий, необходимых для всестороннего развития и социализации личности, сохранения здоровья обучающихся, развития воспитательного компонента образовательного процесса.

## **Методические рекомендации для обучающихся по выполнению различных видов самостоятельной работы**

### **1. Составление плана**

План – это самая короткая форма оформления записей, которая не передаёт фактического содержания изучаемого материала, а лишь указывает схему его подачи и позволяет обучающимся:

- восстановить в памяти содержание источника;
- составить записи разного рода;
- ускорить проработку источника информации;
- организовать самоконтроль;
- сосредоточить внимание и стимулировать самостоятельную работу.

Составление плана при работе с текстом осуществляется по следующему алгоритму:

1. Прочитать текст целиком.
2. Разделить его на смысловые части.
3. Дать заголовки каждой части (заголовки должны отражать содержание части).

### **2. Составление тезисов**

Тезис – это положение, кратко излагающее какую-либо идею, а также одну из основных мыслей лекции, доклада и т.п.

Тезисы:

- повторяют, сжато формулируют и заключают написанное или изложенное устно;
- всегда имеют доказательства;
- всегда подразумевают аргументацию и выявляют суть содержания;
- позволяют обобщить материал.

Составление тезисов при работе с текстом осуществляется по следующему алгоритму:

1. Ознакомиться с содержанием материала.
2. Разбить текст на смысловые блоки.
3. Определить главную мысль каждой части.
4. Осмыслить суть этой мысли и передать её своими словами (или найти подходящую формулировку в тексте).
5. Тезисы необходимо нумеровать, чтобы сохранить логику авторских рассуждений.

### **3. Составление конспектов**

Конспект – это краткая запись содержания текста, выделение главных идей и положений. Основные требования к написанию конспекта: системность и логичность изложения материала, краткость, убедительность и доказательность.

Можно выделить следующие виды конспектов:

– **плановый.** При создании такого конспекта сначала пишется план текста, по каждому пункту которого даётся комментарий. Это могут быть цитаты или свободно изложенный текст.

– **тематический конспект,** является кратким изложением данной темы, раскрываемой по нескольким источникам.

– **текстуальный конспект,** представляет собой монтаж цитат, которые связаны логическими переходами.

– **свободный конспект,** включает в себя и цитаты, и собственные формулировки.

Составление конспекта может осуществляться по следующему алгоритму:

1. Прочитать текст, отметить в нём новые слова, непонятные места, имена, даты; составить перечень основных мыслей, содержащихся в тексте, составить простой план, который поможет группировать материал в соответствии с логикой изложения;

2. Выяснить в словаре значение новых непонятных слов, записать их в тетрадь или словарь в конце тетради;

3. Повторно прочитать текст, сочетая чтение с записью основных мыслей автора и их иллюстраций. Запись ведётся своими словами, без переписывания текста. Важно стремиться к краткости, пользуясь правилами записи текста;

4. Прочитать конспект ещё раз, доработать его.

### **4. Составление аннотации**

Аннотация – краткая характеристика текста (книги, статьи, рукописи), раскрывающая содержание и фиксирующая основные проблемы, затронутые в тексте, мнения, оценки, выводы автора.

Основные требования, предъявляемые к составлению аннотации, заключаются в следующем:

– композиция аннотации должна быть внутренне логична и может отличаться от композиции исходного текста;

– отбор сведений, формулирование выводов и их расположение зависят от характера аннотации;

– язык аннотации должен отличаться лаконичностью, простотой, ясностью;

– аннотация к статье оформляется на библиографической карточке, даётся без абзацев.

Аннотация имеет две обязательные части:

1. Содержит краткую характеристику текста и формулировку темы.

2. Перечисление основных положений текста и указание на адресата (читательскую аудиторию).

### **5. Составление рецензии и отзыва**

Отзыв – общая оценка, мнение, впечатление о работе, произведении без детального анализа. Рецензия – разбор и оценка какого-нибудь сочинения, работы, статьи, которая кратко, объективно воспроизводит взгляды автора; а также даёт развёрнутое научно-обоснованное оценочное отношение к ведущим идеям рецензируемого источника.

### **6. Составление доклада**

Доклад – публичное сообщение на определённую тему, способствующее формированию навыков исследовательской работы, стимулирующее познавательный интерес.

Составление доклада осуществляется по следующему алгоритму:

1. Подобрать литературу по изучаемой теме, познакомиться с её содержанием.
2. Пользуясь закладками, отметить наиболее существенные места и сделать выписки.
3. Используя рекомендации по составлению тематического конспекта и составленный план, написать доклад, в заключение которого обязательно выразить своё отношение к излагаемой теме и её содержанию.
4. Прочитать текст и отредактировать его.
5. Оформить его в соответствии с требованиями к оформлению. (При устном выступлении следует соблюдать требования к устной речи.)

## **7. Реферат**

Реферат – краткое изложение содержания книги, статьи или нескольких работ по общей тематике на основе классификации, обобщения, анализа, с формулировкой собственных выводов.

Рефераты классифицируются:

1) по полноте изложения:

- информативные (рефераты-конспекты);
- индикативные (рефераты-резюме);

2) по количеству реферируемых источников:

- монографические;
- обзорные;

3) по читательскому назначению:

- общие;
- ориентация на широкую аудиторию; характеристика содержания в целом;
- специализированные;
- ориентация на специалистов.

Структурные элементы реферата:

1. Титульный лист.
2. Содержание.
3. Введение.
4. Основная часть.
5. Заключение.
6. Список использованной литературы.
7. Приложения.

Титульный лист: Титульный лист является первой страницей и заполняется по определенным правилам (приложение).

Содержание: включает все разделы работы, а также наименования всех их подразделов и пунктов с указанием номеров страниц, с которых они начинаются.

Введение: обоснование темы реферата, её актуальность, значимость; перечисление вопросов, рассматриваемых в реферате; определение целей и задач работы; обзор источников и литературы.

Основная часть: основная часть имеет название, выражающее суть реферата; может состоять из двух-трёх разделов, которые тоже имеют название. В основной части глубоко и систематизировано излагается состояние изучаемого вопроса; приводятся противоречивые мнения, содержащиеся в различных источниках, которые анализируются и оцениваются с особой тщательностью.

Заключение (выводы автора и предложения): формулируются результаты анализа эволюции и тенденции развития рассматриваемого вопроса; даются предложения о способах решения существенных вопросов, пути применения результатов работы.

Список используемой литературы: содержит сведения об источниках, использованных автором в ходе работы над темой работы, которые оформляются в алфавитном порядке.

Приложения: таблицы, схемы, графики, фотографии, макеты, эскизы и т.п.

Основные требования, предъявляемые к реферату:

- точное изложение взглядов автора;
- изложение всех наиболее существенных моментов реферируемого источника
- соблюдение единого стиля изложения
- использование точного, краткого, литературного языка;
- логическая последовательность изложения;
- ограниченность объёма.

Приложение

### Образец оформления таблицы в тексте

Основным и конечным результатом педагогической деятельности является развитие личности, способностей и компетентности обучающихся. Одним из показателей являются результаты мониторинга успеваемости и качества знаний обучающихся. Эти данные размещаются в таблице 3, по которой можно проследить динамику процесса обучения.

Таблица 3 – Результаты обучения

Учебный год	Общее количество учащихся	Средний балл	% качества знаний	% успеваемости
2013	90	4,0	100 %	100 %
2014	94	4,5	100 %	100 %
2015	117	4,7	100 %	100 %

### Образец оформления простого рисунка в тексте

Основным и конечным результатом педагогической деятельности является развитие личности, способностей и компетентности обучающихся. Одним из показателей являются результаты мониторинга успеваемости и качества знаний.



Рис. 1 – Средний балл по преподаваемым дисциплинам за три года

На рис. 1 четко виден рост графиков среднего балла за последние три года по преподаваемым дисциплинам.

### Образец оформления сложного рисунка в тексте

Ширина периодонтальной щели колеблется от 0,1 до 0,55 мм. Направление пучков коллагеновых волокон периодонта неодинаково в различных его отделах. В устье зубной альвеолы (краевой периодонт) в удерживающем аппарате можно выделить зубодесневую, межзубную и зубоальвеолярную группы пучков волокон (Рис. 5).

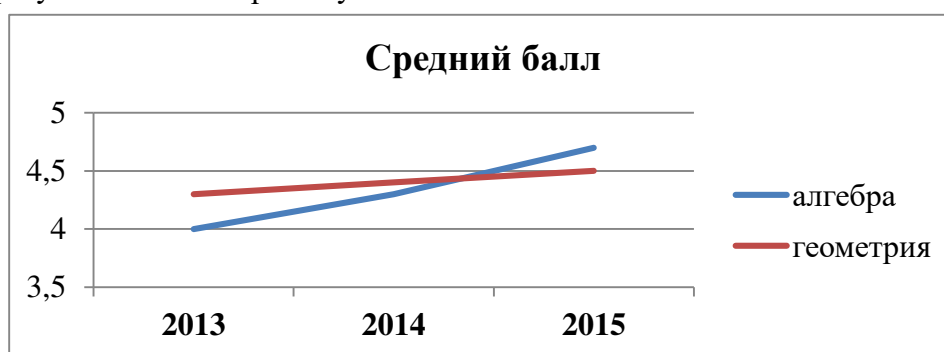

Рисунок 5 – Волокна периодонта

1 - межсосочковые; 2 - циркулярные; 3 - межзубные; 4 - зубодесневые

Зубодесневые волокна начинаются от цемента корня у дна десневого кармана и распространяются веерообразно кнаружи в соединительную ткань десны. Толщина пучков не превышает 0,1 мм.

#### **Образец оформления простого маркированного списка**

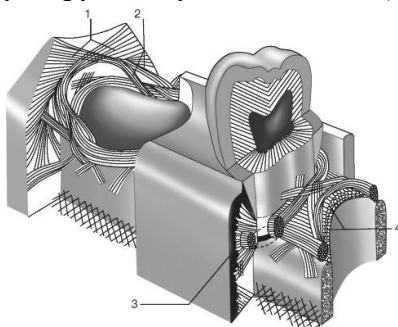
К опасным факторам экологического характера следует отнести следующие явления:

- ускоренное разрушение почвы и ее загрязнение тяжелыми металлами, другими вредными веществами;
- загрязнение и истощение водных ресурсов и т. п.

#### **Образец оформления простого нумерованного списка**

К опасным факторам экологического характера следует отнести следующие явления:

1. Ускоренное разрушение почвы и ее загрязнение тяжелыми металлами, другими вредными веществами;
2. Загрязнение атмосферы вредными химическими веществами, шумом, электромагнитными полями и ионизирующими излучениями;
3. Кислотные дожди;
4. Загрязнение и истощение водных ресурсов и т. п.

#### **Образец оформления сложного списка**

Можно выделить несколько факторов, влияющих на успех лечения:

1. Тщательное изучение исходной клинической картины:
  - линия улыбки (визуализация десневого края);
  - биотип мягких тканей (толстый, тонкий).
2. Планирование имплантологического лечения с ортопедической и хирургической точки зрения включает:
  - оценку возможности установки имплантатов в выгодное по ортопедическим показателям положение.

МИНИСТЕРСТВО ЗДРАВООХРАНЕНИЯ РОССИЙСКОЙ ФЕДЕРАЦИИ  
федеральное государственное бюджетное учреждение  
«Национальный медицинский исследовательский центр имени В.А. Алмазова»  
Министерства здравоохранения Российской Федерации  
(ФГБУ «НМИЦ им. В.А. Алмазова» Минздрава России)

ИНСТИТУТ МЕДИЦИНСКОГО ОБРАЗОВАНИЯ

ОДОБРЕНО  
Учебно-методическим советом  
ФГБУ «НМИЦ им. В.А. Алмазова»  
Минздрава России  
«15» октября 2024 г.  
Протокол №07/2024г.

УТВЕРЖДАЮ  
Генеральный директор  
ФГБУ «НМИЦ им. В.А. Алмазова»  
Минздрава России  
Е.В. Шляхто  
«25» октября 2024 г.

Заседание Ученого совета  
«25» октября 2024 г.  
Протокол № 10

**МЕТОДИЧЕСКИЕ МАТЕРИАЛЫ**

по дисциплине «Клиника внутренних болезней»

специалитет по специальности  
**37.05.01 Клиническая психология**

Очная форма обучения

Санкт-Петербург  
2024

## ЛИСТ СОГЛАСОВАНИЯ

Методические материалы по дисциплине «Клиника внутренних болезней» рассмотрена и одобрена на заседании кафедры пропедевтики внутренних болезней с клиникой.

## СОДЕРЖАНИЕ

№п/п	Наименование методических материалов
1	МЕТОДИЧЕСКИЕ РЕКОМЕНДАЦИИ ДЛЯ ПРЕПОДАВАТЕЛЯ ПО ОРГАНИЗАЦИИ И ПРОВЕДЕНИЮ ЗАНЯТИЙ ЛЕКЦИОННОГО ТИПА
2	МЕТОДИЧЕСКИЕ РЕКОМЕНДАЦИИ ДЛЯ ПРЕПОДАВАТЕЛЯ ПО ОРГАНИЗАЦИИ И ПРОВЕДЕНИЮ ЗАНЯТИЙ СЕМИНАРСКОГО ТИПА
3	МЕТОДИЧЕСКИЕ МАТЕРИАЛЫ ДЛЯ ОБУЧАЮЩИХСЯ
3.1	Методические рекомендации по самостоятельной работе
3.2	Методические рекомендации для обучающихся по выполнению различных видов самостоятельной работы (с Приложением образцов)



## МЕТОДИЧЕСКИЕ РЕКОМЕНДАЦИИ ДЛЯ ПРЕПОДАВАТЕЛЯ ПО ОРГАНИЗАЦИИ И ПРОВЕДЕНИЮ ЗАНЯТИЙ ЛЕКЦИОННОГО ТИПА

### Введение

Занятие лекционного типа является одной из основных системообразующих форм организации учебного процесса. Лекция представляет собой систематическое, последовательное, монологическое изложение преподавателем - лектором учебного материала, как правило, теоретического характера. Такое занятие представляет собой элемент технологии представления учебного материала путем логически стройного, систематически последовательного и ясного изложения.

Лекция требует порой от лектора особого физического, умственного и душевного напряжения, энтузиазма. Заурядно прочитанная лекция никогда не вызовет оживления аудитории и, как правило, никогда не достигнет своей цели и будет забыта сразу же после своего прочтения. Аналогичными могут быть последствия и для лекции, автор которой не покажет высокого уровня знаний и профессионализм, не сумеет обосновать актуальности и необходимости учебного материала для практики.

Лекция - в переводе с латинского означает чтение, систематическое, последовательное изложение учебного материала, какого-либо вопроса, темы, раздела, предмета, методов науки. В общих чертах лекцию иногда определяют как полутора-двухчасовое систематизированное изложение важных проблем науки посредством живой и хорошо организованной речи.

Лекция составляет основу теоретического обучения и должна давать систематизированные основы научных знаний по дисциплине, раскрывать состояние и перспективы развития соответствующей области науки и техники, концентрировать внимание обучающихся на наиболее сложных и узловых вопросах, стимулировать их активную познавательную деятельность и способствовать формированию творческого мышления.

Цель лекции – организация целенаправленной познавательной деятельности обучающихся по овладению программным материалом учебной дисциплины. Чтение курса лекций позволяет дать связанное, последовательное изложение материала в соответствии с новейшими данными науки, сообщить слушателям основное содержание предмета в целостном, систематизированном виде.

Преподавание учебных дисциплин и междисциплинарных курсов осуществляется в соответствии с ФГОС ВО и учебным планом.

Ведущим методом в лекции выступает устное изложение учебного материала, с использованием мультимедийной и электронно-вычислительной техники, схем, плакатов и др.

Лекции читаются заведующим кафедрой, профессорами и доцентами.

Квалификация преподавателя высшей школы в значительной мере определяется тем, насколько содержательно и мастерски читает он лекции. Обычно выделяют следующие основные элементы лекторского мастерства, которые делают его эффективным средством обучения и воспитания в вузе:

- научность, содержательность;
- связь теории с практикой;
- систематичность, последовательность и доступность обучения;
- умение достигать наибольшей взаимной связи с аудиторией, создание атмосферы сопереживания;
- воздействие личности лектора на аудиторию;
- умение организовывать самостоятельную работу обучающихся, возбудить интерес к работе с книгой, использованию электронной библиотеки и Интернет-ресурсов.

Лекция должна иметь четкую структуру и логику раскрытия последовательно излагаемых вопросов, необходимую идейно-теоретическую направленность, твердый теоретический и методический «стержень», законченный характер освещения определенной темы (или проблемы), тесную увязку с предыдущим материалом.

Лекция может быть:

- доказательной и аргументированной, содержать достаточное количество ярких и убедительных примеров, фактов, обоснований;

- проблемной, раскрывать противоречия и указывать пути их решения, ставить перед обучающимися вопросы для размышления.

- наглядной, сочетаться по возможности с демонстрацией аудиовизуальных материалов, макетов, моделей, образцов и т.д.

Не стоит забывать, что использование мультимедийной техники, компьютера с выходом в Интернет не способны заменить живой речи преподавателя.

В какой бы форме лекция не преподносилась, все же педагог с его методическими приемами доведения учебного материала будет по-прежнему оставаться центральной фигурой занятия, а умелое и рациональное использование им средств наглядности будет одним из ярких признаков мастерства наглядным и доступным для данной аудитории. Кроме этого, лекция должна:

- обладать внутренней убежденностью, силой логической аргументации и вызывать у обучающихся необходимый интерес познания, давать направления для самостоятельной работы обучающихся;

- отражать методическую обработку материала (выделение главных мыслей и положений, подчеркивание выводов, повторение их в различных формулировках);

- должна излагаться четким и ясным языком, содержать разъяснение всех вновь вводимых терминов и понятий.

### **Структура лекции**

Лекция состоит из трех основных частей: вступительной, основной и заключительной.

**Вступительная** часть определяет название темы, план и цель лекции. Она призвана заинтересовать и настроить аудиторию. В этой части лекции преподавателем излагается актуальность, основная идея, связь данной лекции с предыдущими занятиями, ее основные вопросы. Введение должно быть кратким и целенаправленным.

В **основной** части лекции реализуется научное содержание темы, все главные узловые вопросы, проводится вся система доказательств с использованием наиболее целесообразных методических приемов. Каждый учебный вопрос заканчивается краткими выводами, логически подводящими обучающихся к следующему вопросу лекции.

**Заключительная** часть имеет целью обобщать в кратких формулировках основные идеи лекции, логически завершая ее как целостное творение.

Каждая из структурных частей лекции чрезвычайно важна в доведении материала обучаемым, и сравнивать их по приоритетности просто некорректно. У каждой из них своя цель, специфика, временные рамки, особенности и сложности.

Лекция по своему структурному построению должна придерживаться данных общих правил. Однако отдельные виды лекций все же могут иметь свои особенности как по содержанию, так и по структуре, которые необходимо учитывать в последующем при составлении их планов.

### **Основные функции и виды лекции**

Лекции присущи три основные педагогические функции, которые определяют ее возможности в учебном процессе: познавательная, развивающая и организующая.

Познавательная функция выражается в возможности средствами лекции обеспечить слушателей основной научной информацией, необходимой для их профессиональной и исследовательской деятельности.

Развивающая функция лекции реализуется в непосредственном контакте обучающегося с преподавателем, становлении у обучающихся творческой мыслительной деятельности, обеспечивающей их профессионально-личностное развитие.

Организирующая функция предусматривает управление самостоятельной работой обучающихся, как в процессе занятия, так и во внеаудиторное время.

Выделяют четыре основных вида лекций применяемые для передачи теоретического материала: вводная, информационная, заключительная и обзорная.

**Вводная лекция** – один из наиболее важных и трудных видов лекции при чтении систематических курсов. От успеха этой лекции во многом зависит успех усвоения всего курса. Она может содержать:

**Вводная лекция** – один из наиболее важных и трудных видов лекции при чтении систематических курсов. От успеха этой лекции во многом зависит успех усвоения всего курса. Она может содержать:

- определение учебной дисциплины;
- краткую историческую справку о дисциплине;
- цели и задачи дисциплины, её роль в общей системе обучения и связь со смежными дисциплинами;
- основные проблемы (понятия и определения) данной науки;
- основную и дополнительную учебную литературу;
- особенности самостоятельной работы обучающихся над учебной дисциплиной и формы участия в научно-исследовательской работе;
- отчетность по курсу.

**Информационная лекция** ориентирована на изложение и объяснение обучающимся научной информации, подлежащей осмыслению и запоминанию. Это самый традиционный тип лекций в практике высшей школы.

**Заключительная лекция** предназначена для обобщения полученных знаний и раскрытия перспектив дальнейшего развития данной науки.

**Обзорная лекция** — это систематизация научных знаний на высоком уровне, допускающая большое число ассоциативных связей в процессе осмысления информации, излагаемой при раскрытии внутри предметной и меж предметной связей, исключая детализацию и конкретизацию. Как правило, стержень излагаемых теоретических положений составляет научно-понятийная и концептуальная основа всего курса или крупных его разделов.

В зависимости от предмета изучаемой дисциплины и дидактических целей могут быть использованы в учебном процессе проблемная лекция, лекция-визуализация, лекция-пресс-конференция, лекция с заранее запланированными ошибками, лекция вдвоем и др.

На **проблемной лекции** новое знание вводится через проблемность вопроса, задачи или ситуации. При этом процесс познания обучающихся в сотрудничестве и диалоге с преподавателем приближается к исследовательской деятельности. Содержание проблемы раскрывается путем организации поиска ее решения или суммирования и анализа традиционных и современных точек зрения.

**Лекция-визуализация** представляет собой визуальную форму подачи лекционного материала с использованием технических средств обучения или аудиовидеотехники (видео-лекция). Чтение такой лекции сводится к развернутому или краткому комментированию просматриваемых визуальных материалов.

**Лекция-пресс-конференция** проводится как научно-практическое занятие, с заранее поставленной проблемой и системой докладов, длительностью 5-10 минут. Каждое выступление представляет собой логически законченный текст, заранее подготовленный в рамках предложенной преподавателем программы. Совокупность представленных текстов позволит всесторонне осветить проблему. В конце лекции преподаватель подводит итоги самостоятельной работы и выступлений обучающихся, дополняя или уточняя предложенную информацию, формулирует основные выводы.

**Лекция вдвоем (или бинарная лекция)** - это разновидность чтения лекции в форме диалога двух преподавателей (либо как представителей двух научных школ, либо как теоретика

и практика). Необходимы: демонстрация культуры дискуссии, вовлечение в обсуждение проблемы обучающихся.

**Лекция с заранее запланированными ошибками** - рассчитана на стимулирование обучающихся к постоянному контролю предлагаемой информации (поиск ошибки: содержательной, методологической, орфографической). В конце лекции проводится диагностика слушателей и разбор сделанных ошибок.

**Лекция-консультация** может проходить по разным сценариям. Первый вариант осуществляется по типу «вопросы—ответы». Лектор отвечает в течение лекционного времени на вопросы обучающихся по всем разделу или всему курсу. Второй вариант такой лекции, представляемой по типу «вопросы—ответы—дискуссия», является тройным сочетанием: изложение новой учебной информации лектором, постановка вопросов и организация дискуссии в поиске ответов на поставленные вопросы».

Кроме рассмотренных видов лекций различают еще и такие лекции, как лекция – беседа, лекция – воспоминание, лекция-концерт, лекция-показ, лекция-экскурсия и др.

### **Порядок подготовки и проведения лекции**

Подготовка лекции начинается с разработки преподавателем структуры рабочего лекционного курса по конкретной дисциплине. Руководством здесь должна служить рабочая программа дисциплины (далее - РП, разработанная с учетом требований ФГОС ВО, учебного плана).

Структура лекционного курса обычно включает в себя вступительную, основную и заключительную части. Количество лекций в той или иной части определяется с учетом общего количества часов, отведенных для лекционной работы согласно учебному плану.

После определения структуры лекционного курса можно приступить к подготовке той или иной конкретной лекции. Методика работы над лекцией предполагает примерно следующие этапы:

- 1) отбор материала для лекции, составление списков основной и дополнительной литературы;
- 2) определение объема и содержания лекции;
- 3) выбор последовательности и логики изложения, написание конспекта;
- 4) подбор иллюстративного материала;
- 5) выработка манеры чтения лекции.

Отбор материала для лекции определяется ее темой. Лектору следует тщательно ознакомиться с содержанием темы в базовой учебной литературе, которой пользуются обучающийся, чтобы выяснить, какие аспекты изучаемой проблемы хорошо изложены, какие данные устарели и требуют корректировки. Следует обдумать обобщения, которые необходимо сделать, выделить спорные взгляды и четко сформировать свою точку зрения на них.

Определение объема и содержания лекции - второй важный этап подготовки лекции, определяющий темп изложения материала. Это обусловлено ограниченностью временных рамок, определяющих учебные часы на каждую дисциплину. Не рекомендуется идти по пути планирования чтения на лекциях всего предусмотренного программой материала в ущерб полноте изложения основных вопросов. Лекция должна содержать столько информации, сколько может быть усвоено аудиторией в отведенное время. Лекцию нужно разгружать от части материала, перенося его на самостоятельное изучение. Этот материал наряду с лекционным должен выноситься на экзамен. Если лекция будет прекрасно подготовлена, но перегружена фактическим (статистическим, и т.п.) материалом, то она будет малоэффективной и не достигнет поставленной цели. Кроме того, при выборе объема лекции необходимо учитывать возможность «среднего» обучающегося записать ту информацию, которую, по мнению преподавателя, он должен обязательно усвоить.

Приступая к решению вопроса об объеме и содержании лекции, следует учитывать ряд особенных, специфических черт этого вида занятий, в том числе и дидактическую характеристику лекции. Объем и содержание лекции зависят и от ряда классификационных

характеристик лекционного занятия. Существуют классификации лекций по различным основаниям:

- месту в лекционном или учебном курсе (вводная, установочная, обзорная, итоговая и др.);
- преимущественной форме обучения (лекции при очном, заочном и очно-заочном (вечернем) обучении);
- частоте общения лектора с аудиторией (разовая, систематическая, цикловая ит.п.);
- степени проблемности изложения материала (информационная, проблемная, дискуссия и т.п.).

Так, например, вводная лекция читается, как правило, в начале курса с целью дать обучающимся общее представление о его содержании, месте в учебном процессе и роли в их будущей практической деятельности. Вводная лекция в значительной степени может носить популярный характер и читаться монологически. На вводной лекции может быть дан список необходимой для работы литературы, разъяснено, какие вопросы будут изучены на семинарских занятиях, выделены проблемы, решение которых потребует особых усилий.

Очень полезен для установления интереса со стороны слушателей краткий рассказ об истории кафедры и ее научном потенциале, существующей научной школе по данному направлению, перспективах сотрудничества с кафедрой.

Содержание лекции должно отвечать ряду дидактических принципов. Основными из них являются: целостность, научность, доступность, систематичность и наглядность.

Целостность лекции обеспечивается созданием единой ее структуры, основанной на взаимосвязи задач занятия и содержания материала, предназначенного для усвоения обучающимися. В тех случаях, когда на одном занятии достигнуть такой целостности не представляется возможным, это должно быть специально обосновано лектором ссылками на предыдущее или последующее изложение, на литературные и другие источники.

Научность лекции предполагает соответствие материала основным положениям современной науки, абсолютное преобладание объективного фактора и доказательность выдвигаемых положений. Каждый тезис должен быть четко сформулированным и непротиворечивым. Прежде чем приступить к доказательству, необходимо выяснить, насколько тезис усвоен обучающимися. В ходе всего доказательства тезис должен оставаться неизменным.

Лектор должен стремиться к чистоте речи, избегать слов-паразитов («значит», «так сказать», «понимаете»). Принцип доступности лекции предполагает, что содержание учебного материала должно быть понятным, а объем этого материала посильным для «среднего» обучающегося.

Следование принципу систематичности требует соблюдения ряда педагогических правил. К ним, первую очередь, относят:

- взаимосвязь изучаемого материала с ранее изученным, постепенное повышение сложности рассматриваемых вопросов;
- взаимосвязь частей изучаемого материала;
- обобщение изученного материала;
- стройность изложения материала по содержанию и внешней форме его подачи, рубрикация курса, темы, вопроса;
- единообразие структуры построения материала.

Дидактический принцип наглядности в обучении основан на том, что ознакомление обучающихся с каким-либо новым явлением или предметом начинается с конкретного ощущения и восприятия, однако, массированное применение их на лекции ведет к повышенному утомлению обучающихся. Преподаватель должен очень четко представлять, на каком именно этапе лекции он будет использовать ту или иную наглядность, а также случаи отсутствия возможности ее использования по независящим от него причинам.

Выбор последовательности и логики изложения материала - следующий этап работы над лекцией. При составлении плана лекции лучше выделить самостоятельные разделы, после

каждого из которых желательно сделать обобщения. Выделить информацию, на которой необходимо сконцентрировать внимание слушателей. Определяя логику построения лекции, следует четко определить, каким методом изложения вы будете пользоваться - методом индукции, дедукции или аналогии.

Индуктивный метод состоит в движении от частного к общему. Индукция может быть полной, когда обобщение делается из анализа всех без исключения характеристик, параметров или других данных об изучаемом явлении или предмете. Недостатком ее является громоздкость, так как приходится иногда оперировать с большим числом данных. Поэтому более распространена индукция неполная, когда обобщения делают на основании некоторых (не исчерпывающих, но достаточных) данных.

Дедуктивный метод изложения состоит в движении от общего к частному. Дедукцией пользуются в том случае, если известна какая-либо общая закономерность и на ее основе подлежат анализу отдельные проявления этой закономерности.

Метод аналогии основан на вынесении заключения об изучаемом явлении по сходству с другими известными явлениями. Это сходство может быть установлено по нескольким признакам, которые должны быть существенными и характеризовать явление с различных сторон. Проводя аналогию, нужно устанавливать и развитие рассматриваемых явлений, что способствует объективности анализа. Следует избегать использования поверхностных признаков аналогии, так как это может привести к типичной ошибке, называемой «ложной аналогией».

Особое внимание следует уделить требованиям к конспектированию лекций. В методической литературе не существует единого правила к тому, как нужно записывать лекцию. Это зависит от индивидуальных особенностей требований преподавателей и индивидуальных качеств личности обучающихся. Формирование культуры ведения лекционных записей - важная педагогическая задача. Конспект полезен тогда, когда изначально ориентирован на одновременную со слушанием лекции мыслительную переработку материала, на выделение и фиксацию в тезисно-аргументированной форме главного содержания лекции.

Подбор иллюстрированного материала может быть немаловажным этапом подготовки лекции. Несмотря на разнообразие наглядных пособий, при их использовании следует соблюдать некоторые общие правила. Демонстрационный материал во всех случаях должен играть подчиненную роль, быть одним из аппаратов лектора, а не подменять содержания лекции. В каждый момент лекции необходимо демонстрировать только тот наглядный материал, который иллюстрирует излагаемые положения. Подбор иллюстративного материала может быть немаловажным этапом подготовки лекции. Таблицы, диапозитивы, рисунки, схемы необходимо не только тщательно отобрать, но определить и зафиксировать их последовательность при чтении лекции.

Выработка индивидуальной манеры чтения лекции — исключительно важный и длительный период в подготовке к лекционному занятию. Прежде всего, не следует никогда читать текст лекции. Надо стремиться к ведению активного диалога с аудиторией, держать себя непринужденно, свободно, уверенно, передвигаться по аудитории, следя за тем, успевают ли обучающийся записывать за вами. Целесообразно повторять наиболее важные положения, периодически менять тембр голоса, логические ударения, показывая этим важность раздела, мысли, вывода или обобщения. Это нужно заранее продумать при подготовке лекции, отметить в лекционной модели, например, подчеркивая те или иные блоки лекции цветными фломастерами.

**Заключительный этап работы** над текстом лекции - ее оформление. Абсолютное большинство начинающих лекторов подобранные материалы оформляет в виде конспектов. Более опытные преподаватели обходятся разного рода тезисными записями и планами. В педагогической литературе рекомендуется использовать лекционную модель (расширенный план лекции), которая используется при чтении лекции. Требования к организации и

проведению лекционных занятий:

- Организационно-методической базой проведения занятий является учебный план специальности. На основе него объем часов аудиторных занятий, отведенный для каждой учебной дисциплины, делится на часы лекционных, практических, лабораторных и других занятий соответствующими кафедрами, с указанием форм контроля текущей и промежуточной аттестации обучаемых.

- Преподаватель, назначенный для чтения лекций, обязан до начала учебного процесса подготовить учебно-методические материалы, необходимые для проведения лекционно-семинарских занятий. К ним относятся:

- рабочая программа учебной дисциплины с Приложением «Оценочные средства»;
- методические материалы по дисциплине для преподавателя и обучающихся

Разработанный комплект учебно-методических материалов предоставляется в бумажном и электронном виде, обсуждается на заседании кафедры перед началом учебного года и утверждается заместителем директора по УМР.

- Преподаватель обязан проводить лекционные занятия в строгом соответствии с годовым учебным графиком и утвержденным на его основе расписанием лекций.

Категорически запрещается:

- заканчивать лекционные занятия ранее или позже установленного в расписании времени;
- досрочно (до окончания семестра) завершать чтение курса;
- самовольно изменять время или место проведения лекционных занятий.

В случае возникновения объективной необходимости переноса занятий на другое время или в другую аудиторию, преподаватель обязан заблаговременно согласовать это изменение с отделом организации учебного процесса.

Не допускается отмена лекции. При возникновении форс- мажорных обстоятельств преподаватель, назначенный для чтения лекций, обязан заблаговременно информировать о невозможности проведения занятий с объяснением причины.

Преподаватель, проводящий лекционные занятия, обязан вести учет посещаемости обучающихся по журналам групп. В случае неявки обучающихся на лекцию преподаватель обязан незамедлительно информировать деканат.

## **МЕТОДИЧЕСКИЕ РЕКОМЕНДАЦИИ ДЛЯ ПРЕПОДАВАТЕЛЯ ПО ОРГАНИЗАЦИИ И ПРОВЕДЕНИЮ ЗАНЯТИЙ СЕМИНАРСКОГО ТИПА**

### **Введение**

Занятия семинарского типа - одна из форм систематических занятий, на которых обучающиеся под руководством преподавателя приобретают необходимые умения и навыки по тому или иному разделу определенной дисциплины, входящей в учебный план.

Кафедрам рекомендуется разработать сборники задач, упражнений, вопросов и заданий, сопровождающихся методическими указаниями применительно к конкретным дисциплинам.

*Цель* занятий семинарского типа - предоставление возможностей для углубленного изучения теории, овладения практическими навыками и выработки самостоятельного творческого мышления у обучающихся.

### ***Задачи:***

- отражение в учебном процессе современных достижений науки;
- углубление теоретической и практической подготовки обучающихся;
- приближение учебного процесса к реальным условиям работы того или иного специалиста;
- формирование умения применять полученные знания на практике, осуществлять вычисления и расчеты;
- развитие инициативы и самостоятельности обучающихся;
- формирование навыков публичного выступления, способности представлять результаты проведенного исследования, умения вести дискуссию;
- контроль за освоением учебной дисциплины.

### ***Функции занятий семинарского типа:***

- учебно-познавательная - закрепление, расширение, углубление знаний, полученных на лекциях и в ходе самостоятельных занятий;
- обучающая - школа публичного выступления, развитие навыков отбора и обобщения информации;
- стимулирующая - определенный стимул к дальнейшей пробе своих творческих сил и подготовке к более активной работе;
- воспитательная - формирование мировоззрения и убеждений, воспитание самостоятельности, научного поиска, самостоятельности, смелости;
- контролирующая - в проверке уровня знаний и качества самостоятельной работы обучающихся.

### ***Обучение на занятиях семинарского типа направлено на:***

- обобщение, систематизацию, углубление, закрепление полученных теоретических знаний по дисциплине;
- формирование умений (аналитических, проектировочных, конструктивных и др.) применять полученные знания на практике;
- реализацию единства интеллектуальной, практической деятельности;
- формирование практических умений выполнять определенные действия, операции, необходимые в последующей профессиональной деятельности;
- выработку при решении поставленных задач таких профессионально значимых факторов, как самостоятельность, ответственность, точность.

### **Рекомендации преподавателям для облегчения освоения обучающимся практических навыков в ходе практического (семинарского) занятия:**

1. Преподаватель составляет план каждого занятия, в который входит: определение



целей и задач, подбор материала к занятию, подбор литературы, рекомендуемой обучающимся к данной теме, разработка рекомендаций обучающимся по организации самостоятельной работы в ходе подготовки к занятию семинарского типа, распределение пунктов плана по времени, моделирование вступительной и заключительной частей семинара.

2. Тема занятия семинарского типа и основные вопросы обсуждения объявляются преподавателем заранее.

3. Преподаватель, ведущий занятия семинарского типа должен находиться в постоянном контакте с обучающимися.

4. Преподаватель может использовать любую из форм проведения занятий: обсуждение сообщений, докладов, рефератов, выполненных обучающимися по результатам учебных или научных исследований под руководством преподавателя, семинар-диспут, упражнения на самостоятельность мышления, письменная контрольная работа, коллоквиум, собеседование, решение ситуационных задач, кейсов, расчетных заданий и других современных технологий обучения. Выполнение расчетов, вычислений, работа с документацией, инструктивными справочниками, составление проектной, плановой и другой специальной документацией.

5. Состав заданий для занятия должен быть спланирован так, чтобы за отведенное время их выполнили большинство обучающихся.

6. Преподавателю следует направлять ход обсуждений на формирование навыков профессиональной полемики и закрепление обсуждаемого материала. На занятиях обучающиеся учатся грамотно излагать проблемы, свободно высказывать свои суждения, рассматривать ситуации, способствующие профессиональной компетенции.

7. Во время проведения занятий подводятся итоги самостоятельной работы обучающихся по усвоению обсуждаемой научной проблемы. Особое значение имеет ознакомление обучающегося с методикой работы с учебной и научной литературой, навыками ее использования при самостоятельной работе, при подготовке к занятиям.

8. При проведении занятий в интерактивной форме (деловая, ролевая игра, ток-шоу и т.п.) преподавателю необходимо продумать и довести до обучающихся правила проведения, роли, функции, схемы взаимодействия участников, а также систему оценивания.

9. Строить ход занятий следует таким образом, чтобы обучающийся, овладев первоначальными профессиональными навыками и умениями, смог в дальнейшем закрепить их в процессе практики и написания выпускной квалификационной работы.

При планировании состава и содержания занятий семинарского типа следует исходить из того, что все они имеют разные ведущие дидактические цели.

Практические работы направлены на формирование практических умений:

- учебных - решать задачи по физике, химии, математике и пр.;
- профессиональных - выполнять определенные действия, операции, необходимые в последующей профессиональной деятельности.

Семинарские занятия с целью овладения обучающимися общих и профессиональных компетенций, развития их личностных качеств.

В соответствии с ведущей дидактической целью содержанием занятий семинарского типа является:

- решение разного рода задач, в том числе профессиональных (анализ производственных ситуаций, решение ситуационных производственных задач,
- выполнение профессиональных функций в деловых играх и т.п.);
- выполнение вычислений, расчетов;
- работа с нормативными документами, инструктивными материалами, документами первичного учета и др.

Наряду с формированием умений и навыков в процессе практических занятий обобщаются, систематизируются, углубляются и конкретизируются теоретические знания, вырабатывается способность и готовность использовать теоретические знания на практике.

Содержанием семинарских занятий, в соответствии с ведущей дидактической целью, является подготовка докладов, выступлений, обзора материалов периодической печати и т.п. В процессе семинарских занятий формируются умения публичных выступлений, способность приобретать, высказывать и отстаивать собственные убеждения, систематизируется и расширяется объем знаний, реализуется региональный компонент, приобретаются навыки самостоятельной работы.

### **Организация и проведение занятий семинарского типа**

Практическое занятие проводится в учебных или компьютерных кабинетах. Продолжительностью 4 часа. В плане проведения практической работы указываются:

Семинарские занятия проводятся в учебных кабинетах. Продолжительностью, как правило, не менее 2-х академических часов. В плане проведения семинарского занятия указываются:

Планы проведения лабораторных работ, практических и семинарских занятий рассматриваются на заседаниях кафедры и утверждаются заведующим кафедрой.

Практические занятия могут носить:

– репродуктивный характер, в этом случае при их проведении обучающиеся пользуются подробными инструкциями, в которых определены пояснения к порядку выполнения работы;

– активный частично-поисковый характер - эти работы отличаются тем, что обучающиеся должны самостоятельно выбрать необходимое оборудование, способы выполнения работы по материалам инструктивной, справочной и др. литературы;

– интерактивный поисковый характер - такие работы характеризуются тем, что обучающиеся должны решить новую для них проблему, опираясь на имеющиеся теоретические знания.

Семинарские занятия могут проводиться в активной и интерактивной формах деловых игр, круглых столов, компьютерных симуляций, кейс-стади и пр., обеспечивающих максимальную активность обучающихся при обсуждении поставленных вопросов.

Для усиления профессиональной направленности практических и семинарских занятий рекомендуется проведение бинарных уроков. На таких занятиях, результаты лабораторных работ, практических и семинарских занятий, полученные на одной учебной дисциплине или профессиональном модуле являются основой для их выполнения на другой учебной дисциплине и профессиональном модуле.

Рекомендуется проведение сквозных практических работ на основе внутрипредметных связей, когда результаты, полученные в одной практической работе, используются при выполнении последующих практических работ по данной дисциплине.

Для повышения эффективности проведения практических занятий рекомендуется:

- разработка тестов входного контроля подготовленности обучающихся к их выполнению;

– разработка дифференцированных заданий на их выполнение с учетом индивидуальных особенностей обучающихся;

– максимальная организация самостоятельного выполнения обучающимися лабораторных работ, практических и семинарских занятий;

– использование бланков документов, инструктивных материалов;

– наличие материалов, позволяющих проконтролировать правильность выполнения обучающимися заданий расчетного характера.

# МЕТОДИЧЕСКИЕ МАТЕРИАЛЫ ДЛЯ ОБУЧАЮЩИХСЯ

## Методические рекомендации по самостоятельной работе

### Введение

Самостоятельная работа – часть учебного процесса, выполняемая обучающимися без посторонней помощи с целью усвоения, закрепления и совершенствования знаний, выработки соответствующих умений, приобретения практического опыта, формирования общекультурных, общепрофессиональных и профессиональных компетенций, составляющих содержание подготовки специалистов.

В образовательном процессе выделяют два вида самостоятельной работы:

1) Аудиторная – работа, выполняемая на учебных занятиях по заданию преподавателя;

2) Внеаудиторная – планируемая учебная, творческо-исследовательская работа, выполняемая вне занятий по заданию и при методическом руководстве преподавателя, но без его непосредственного участия.

Содержание и формы самостоятельной работы, обучающихся определяются в соответствии с ее целями:

#### Для овладения знаниями:

– чтение текста (учебника, первоисточника, дополнительной литературы, ресурсов Интернет);

- составление плана текста;
- графическое изображение структуры текста;
- составление электронной презентации;
- конспектирование текста;
- подготовка выписок из текста;
- работа со словарями и справочниками, ознакомление с нормативными документами;

- научно-исследовательская работа;
- использование компьютерной техники, интернета и др.;

#### Для закрепления и систематизации знаний:

– работа с конспектом лекций;

– работа над учебным материалом (учебника, первоисточника, дополнительной литературы, аудио- и видеозаписей);

- составление плана и тезисов ответа;
- составление таблиц для систематизации учебного материала;
- изучение нормативных материалов;
- ответы на контрольные вопросы;
- аналитическая обработка текста (аннотирование, рецензирование и др.);
- заполнение рабочих тетрадей, дневников практик;
- подготовка тезисов сообщений к выступлению на семинаре, конференции;
- подготовка рефератов, докладов, презентаций, эссе;
- составление резюме;
- написание истории болезни;
- составление библиографии, тематических кроссвордов и др.;

#### Для формирования умений:

- решение задач и упражнений по образцу;
- решение вариативных задач и упражнений;
- отработка манипуляций;
- выполнение расчетно-графических работ;
- решение ситуационных производственных (профессиональных) задач;

- подготовка к контрольным работам, практическим и лабораторным занятиям, семинарским занятиям, деловым играм, промежуточной аттестации;
- проектирование и моделирование разных видов и компонентов профессиональной деятельности;
- подготовка проектов;
- опытно-экспериментальная, научно-исследовательская работа;
- занятия в симуляционных классах, центрах;
- другие формы деятельности, в рамках формирования социокультурной среды, создания условий, необходимых для всестороннего развития и социализации личности, сохранения здоровья обучающихся, развития воспитательного компонента образовательного процесса.

## **Методические рекомендации для обучающихся по выполнению различных видов самостоятельной работы**

### **1. Составление плана**

План – это самая короткая форма оформления записей, которая не передаёт фактического содержания изучаемого материала, а лишь указывает схему его подачи и позволяет обучающимся:

- восстановить в памяти содержание источника;
- составить записи разного рода;
- ускорить проработку источника информации;
- организовать самоконтроль;
- сосредоточить внимание и стимулировать самостоятельную работу.

Составление плана при работе с текстом осуществляется по следующему алгоритму:

1. Прочитать текст целиком.
2. Разделить его на смысловые части.
3. Дать заголовки каждой части (заголовки должны отражать содержание части).

### **2. Составление тезисов**

Тезис – это положение, кратко излагающее какую-либо идею, а также одну из основных мыслей лекции, доклада и т.п.

Тезисы:

- повторяют, сжато формулируют и заключают написанное или изложенное устно;
- всегда имеют доказательства;
- всегда подразумевают аргументацию и выявляют суть содержания;
- позволяют обобщить материал.

Составление тезисов при работе с текстом осуществляется по следующему алгоритму:

1. Ознакомиться с содержанием материала.
2. Разбить текст на смысловые блоки.
3. Определить главную мысль каждой части.
4. Осмыслить суть этой мысли и передать её своими словами (или найти подходящую формулировку в тексте).
5. Тезисы необходимо нумеровать, чтобы сохранить логику авторских рассуждений.

### **3. Составление конспектов**

Конспект – это краткая запись содержания текста, выделение главных идей и положений. Основные требования к написанию конспекта: системность и логичность изложения материала, краткость, убедительность и доказательность.

Можно выделить следующие виды конспектов:

– **плановый**. При создании такого конспекта сначала пишется план текста, по каждому пункту которого даётся комментарий. Это могут быть цитаты или свободно изложенный текст.

– **тематический конспект**, является кратким изложением данной темы, раскрываемой по нескольким источникам.

– **текстуальный конспект**, представляет собой монтаж цитат, которые связаны логическими переходами.

– **свободный конспект**, включает в себя и цитаты, и собственные формулировки.

Составление конспекта может осуществляться по следующему алгоритму:

1. Прочитать текст, отметить в нём новые слова, непонятные места, имена, даты; составить перечень основных мыслей, содержащихся в тексте, составить простой план, который поможет группировать материал в соответствии с логикой изложения;

2. Выяснить в словаре значение новых непонятных слов, записать их в тетрадь или словарь в конце тетради;

3. Повторно прочитать текст, сочетая чтение с записью основных мыслей автора и их иллюстраций. Запись ведётся своими словами, без переписывания текста. Важно стремиться к краткости, пользуясь правилами записи текста;

4. Прочитать конспект ещё раз, доработать его.

### **4. Составление аннотации**

Аннотация – краткая характеристика текста (книги, статьи, рукописи), раскрывающая содержание и фиксирующая основные проблемы, затронутые в тексте, мнения, оценки, выводы автора.

Основные требования, предъявляемые к составлению аннотации, заключаются в следующем:

– композиция аннотации должна быть внутренне логична и может отличаться от композиции исходного текста;

– отбор сведений, формулирование выводов и их расположение зависят от характера аннотации;

– язык аннотации должен отличаться лаконичностью, простотой, ясностью;

– аннотация к статье оформляется на библиографической карточке, даётся без абзацев.

Аннотация имеет две обязательные части:

1. Содержит краткую характеристику текста и формулировку темы.

2. Перечисление основных положений текста и указание на адресата (читательскую аудиторию).

### **5. Составление рецензии и отзыва**

Отзыв – общая оценка, мнение, впечатление о работе, произведении без детального анализа. Рецензия – разбор и оценка какого-нибудь сочинения, работы, статьи, которая кратко, объективно воспроизводит взгляды автора; а также даёт развёрнутое научно-обоснованное оценочное отношение к ведущим идеям рецензируемого источника.

### **6. Составление доклада**

Доклад – публичное сообщение на определённую тему, способствующее формированию навыков исследовательской работы, стимулирующее познавательный интерес.

Составление доклада осуществляется по следующему алгоритму:

1. Подобрать литературу по изучаемой теме, познакомиться с её содержанием.
2. Пользуясь закладками, отметить наиболее существенные места и сделать выписки.
3. Используя рекомендации по составлению тематического конспекта и составленный план, написать доклад, в заключение которого обязательно выразить своё отношение к излагаемой теме и её содержанию.
4. Прочитать текст и отредактировать его.
5. Оформить его в соответствии с требованиями к оформлению. (При устном выступлении следует соблюдать требования к устной речи.)

## **7. Реферат**

Реферат – краткое изложение содержания книги, статьи или нескольких работ по общей тематике на основе классификации, обобщения, анализа, с формулировкой собственных выводов.

Рефераты классифицируются:

1) по полноте изложения:

- информативные (рефераты-конспекты);
- индикативные (рефераты-резюме);

2) по количеству реферируемых источников:

- монографические;
- обзорные;

3) по читательскому назначению:

- общие;
- ориентация на широкую аудиторию; характеристика содержания в целом;
- специализированные;
- ориентация на специалистов.

Структурные элементы реферата:

1. Титульный лист.
2. Содержание.
3. Введение.
4. Основная часть.
5. Заключение.
6. Список использованной литературы.
7. Приложения.

Титульный лист: Титульный лист является первой страницей и заполняется по определенным правилам (приложение).

Содержание: включает все разделы работы, а также наименования всех их подразделов и пунктов с указанием номеров страниц, с которых они начинаются.

Введение: обоснование темы реферата, её актуальность, значимость; перечисление вопросов, рассматриваемых в реферате; определение целей и задач работы; обзор источников и литературы.

Основная часть: основная часть имеет название, выражающее суть реферата; может состоять из двух-трёх разделов, которые тоже имеют название. В основной части глубоко и систематизировано излагается состояние изучаемого вопроса; приводятся противоречивые мнения, содержащиеся в различных источниках, которые анализируются и оцениваются с особой тщательностью.

Заключение (выводы автора и предложения): формулируются результаты анализа эволюции и тенденции развития рассматриваемого вопроса; даются предложения о способах решения существенных вопросов, пути применения результатов работы.

Список используемой литературы: содержит сведения об источниках, использованных автором в ходе работы над темой работы, которые оформляются в алфавитном порядке.

Приложения: таблицы, схемы, графики, фотографии, макеты, эскизы и т.п.

Основные требования, предъявляемые к реферату:

- точное изложение взглядов автора;
- изложение всех наиболее существенных моментов реферируемого источника
- соблюдение единого стиля изложения
- использование точного, краткого, литературного языка;
- логическая последовательность изложения;
- ограниченность объёма.

Приложение

### Образец оформления таблицы в тексте

Основным и конечным результатом педагогической деятельности является развитие личности, способностей и компетентности обучающихся. Одним из показателей являются результаты мониторинга успеваемости и качества знаний обучающихся. Эти данные размещаются в таблице 3, по которой можно проследить динамику процесса обучения.

Таблица 3 – Результаты обучения

Учебный год	Общее количество учащихся	Средний балл	% качества знаний	% успеваемости
2013	90	4,0	100 %	100 %
2014	94	4,5	100 %	100 %
2015	117	4,7	100 %	100 %

### Образец оформления простого рисунка в тексте

Основным и конечным результатом педагогической деятельности является развитие личности, способностей и компетентности обучающихся. Одним из показателей являются результаты мониторинга успеваемости и качества знаний.



Рис. 1 – Средний балл по преподаваемым дисциплинам за три года

На рис. 1 четко виден рост графиков среднего балла за последние три года по преподаваемым дисциплинам.

### Образец оформления сложного рисунка в тексте

Ширина периодонтальной щели колеблется от 0,1 до 0,55 мм. Направление пучков коллагеновых волокон периодонта неодинаково в различных его отделах. В устье зубной альвеолы (краевой периодонт) в удерживающем аппарате можно выделить зубодесневую, межзубную и зубоальвеолярную группы пучков волокон (Рис. 5).

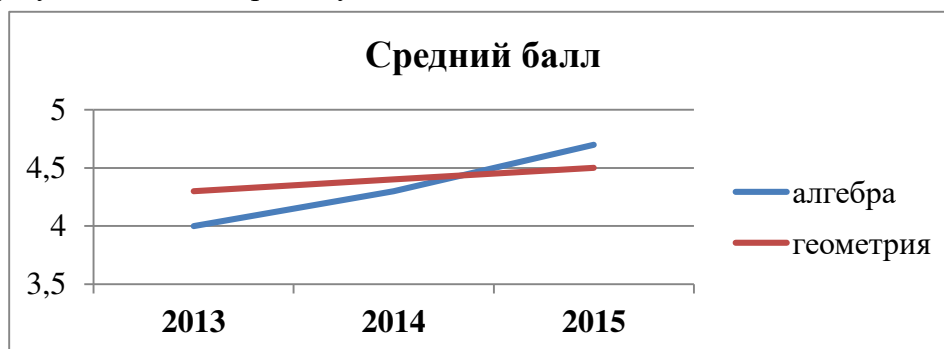

Рисунок 5 – Волокна периодонта

1 - межсосочковые; 2 - циркулярные; 3 - межзубные; 4 - зубодесневые

Зубодесневые волокна начинаются от цемента корня у дна десневого кармана и распространяются веерообразно кнаружи в соединительную ткань десны. Толщина пучков не превышает 0,1 мм.

#### **Образец оформления простого маркированного списка**

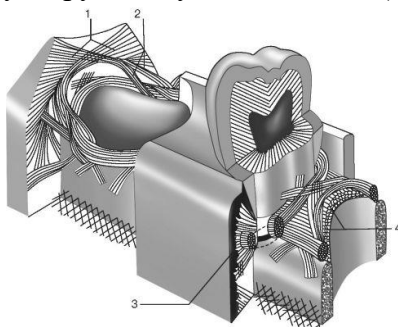
К опасным факторам экологического характера следует отнести следующие явления:

- ускоренное разрушение почвы и ее загрязнение тяжелыми металлами, другими вредными веществами;
- загрязнение и истощение водных ресурсов и т. п.

#### **Образец оформления простого нумерованного списка**

К опасным факторам экологического характера следует отнести следующие явления:

1. Ускоренное разрушение почвы и ее загрязнение тяжелыми металлами, другими вредными веществами;
2. Загрязнение атмосферы вредными химическими веществами, шумом, электромагнитными полями и ионизирующими излучениями;
3. Кислотные дожди;
4. Загрязнение и истощение водных ресурсов и т. п.

#### **Образец оформления сложного списка**

Можно выделить несколько факторов, влияющих на успех лечения:

1. Тщательное изучение исходной клинической картины:
  - линия улыбки (визуализация десневого края);
  - биотип мягких тканей (толстый, тонкий).
2. Планирование имплантологического лечения с ортопедической и хирургической точки зрения включает:
  - оценку возможности установки имплантатов в выгодное по ортопедическим показателям положение.



МИНИСТЕРСТВО ЗДРАВООХРАНЕНИЯ РОССИЙСКОЙ ФЕДЕРАЦИИ  
федеральное государственное бюджетное учреждение  
«Национальный медицинский исследовательский центр имени В.А. Алмазова»  
Министерства здравоохранения Российской Федерации  
(ФГБУ «НМИЦ им. В.А. Алмазова» Минздрава России)

ИНСТИТУТ МЕДИЦИНСКОГО ОБРАЗОВАНИЯ

ОДОБРЕНО  
Учебно-методическим советом  
ФГБУ «НМИЦ им. В.А. Алмазова»  
Минздрава России  
«15» октября 2024 г.  
Протокол №07/2024г.

УТВЕРЖДАЮ  
Генеральный директор  
ФГБУ «НМИЦ им. В.А. Алмазова»  
Минздрава России  
Е.В. Шляхто  
«25» октября 2024 г.

Заседание Ученого совета  
«25» октября 2024 г.  
Протокол № 10

**МЕТОДИЧЕСКИЕ МАТЕРИАЛЫ**

по дисциплине «**Эволюционная и сравнительная психология**»

специалитет по специальности  
**37.05.01 Клиническая психология**

Очная форма обучения

Санкт-Петербург  
2024

## ЛИСТ СОГЛАСОВАНИЯ

Методические материалы по дисциплине «Эволюционная и сравнительная психология» рассмотрена и одобрена на заседании кафедры психологии.

## СОДЕРЖАНИЕ

№п/п	Наименование методических материалов
1	МЕТОДИЧЕСКИЕ РЕКОМЕНДАЦИИ ДЛЯ ПРЕПОДАВАТЕЛЯ ПО ОРГАНИЗАЦИИ И ПРОВЕДЕНИЮ ЗАНЯТИЙ ЛЕКЦИОННОГО ТИПА
2	МЕТОДИЧЕСКИЕ РЕКОМЕНДАЦИИ ДЛЯ ПРЕПОДАВАТЕЛЯ ПО ОРГАНИЗАЦИИ И ПРОВЕДЕНИЮ ЗАНЯТИЙ СЕМИНАРСКОГО ТИПА
3	МЕТОДИЧЕСКИЕ МАТЕРИАЛЫ ДЛЯ ОБУЧАЮЩИХСЯ
3.1	Методические рекомендации по самостоятельной работе
3.2	Методические рекомендации для обучающихся по выполнению различных видов самостоятельной работы (с Приложением образцов)

## МЕТОДИЧЕСКИЕ РЕКОМЕНДАЦИИ ДЛЯ ПРЕПОДАВАТЕЛЯ ПО ОРГАНИЗАЦИИ И ПРОВЕДЕНИЮ ЗАНЯТИЙ ЛЕКЦИОННОГО ТИПА

### Введение

Занятие лекционного типа является одной из основных системообразующих форм организации учебного процесса. Лекция представляет собой систематическое, последовательное, монологическое изложение преподавателем - лектором учебного материала, как правило, теоретического характера. Такое занятие представляет собой элемент технологии представления учебного материала путем логически стройного, систематически последовательного и ясного изложения.

Лекция требует порой от лектора особого физического, умственного и душевного напряжения, энтузиазма. Заурядно прочитанная лекция никогда не вызовет оживления аудитории и, как правило, никогда не достигнет своей цели и будет забыта сразу же после своего прочтения. Аналогичными могут быть последствия и для лекции, автор которой не покажет высокого уровня знаний и профессионализм, не сумеет обосновать актуальности и необходимости учебного материала для практики.

Лекция - в переводе с латинского означает чтение, систематическое, последовательное изложение учебного материала, какого-либо вопроса, темы, раздела, предмета, методов науки. В общих чертах лекцию иногда определяют как полутора-двухчасовое систематизированное изложение важных проблем науки посредством живой и хорошо организованной речи.

Лекция составляет основу теоретического обучения и должна давать систематизированные основы научных знаний по дисциплине, раскрывать состояние и перспективы развития соответствующей области науки и техники, концентрировать внимание обучающихся на наиболее сложных и узловых вопросах, стимулировать их активную познавательную деятельность и способствовать формированию творческого мышления.

Цель лекции – организация целенаправленной познавательной деятельности обучающихся по овладению программным материалом учебной дисциплины. Чтение курса лекций позволяет дать связанное, последовательное изложение материала в соответствии с новейшими данными науки, сообщить слушателям основное содержание предмета в целостном, систематизированном виде.

Преподавание учебных дисциплин и междисциплинарных курсов осуществляется в соответствии с ФГОС ВО и учебным планом.

Ведущим методом в лекции выступает устное изложение учебного материала, с использованием мультимедийной и электронно-вычислительной техники, схем, плакатов и др.

Лекции читаются заведующим кафедрой, профессорами и доцентами.

Квалификация преподавателя высшей школы в значительной мере определяется тем, насколько содержательно и мастерски читает он лекции. Обычно выделяют следующие основные элементы лекторского мастерства, которые делают его эффективным средством обучения и воспитания в вузе:

- научность, содержательность;
- связь теории с практикой;
- систематичность, последовательность и доступность обучения;
- умение достигать наибольшей взаимной связи с аудиторией, создание атмосферы сопереживания;
- воздействие личности лектора на аудиторию;
- умение организовывать самостоятельную работу обучающихся, возбудить интерес к работе с книгой, использованию электронной библиотеки и Интернет-ресурсов.

Лекция должна иметь четкую структуру и логику раскрытия последовательно излагаемых вопросов, необходимую идейно-теоретическую направленность, твердый теоретический и методический «стержень», законченный характер освещения определенной темы (или проблемы), тесную увязку с предыдущим материалом.

Лекция может быть:

- доказательной и аргументированной, содержать достаточное количество ярких и убедительных примеров, фактов, обоснований;

- проблемной, раскрывать противоречия и указывать пути их решения, ставить перед обучающимися вопросы для размышления.

- наглядной, сочетаться по возможности с демонстрацией аудиовизуальных материалов, макетов, моделей, образцов и т.д.

Не стоит забывать, что использование мультимедийной техники, компьютера с выходом в Интернет не способны заменить живой речи преподавателя.

В какой бы форме лекция не преподносилась, все же педагог с его методическими приемами доведения учебного материала будет по-прежнему оставаться центральной фигурой занятия, а умелое и рациональное использование им средств наглядности будет одним из ярких признаков мастерства наглядным и доступным для данной аудитории. Кроме этого, лекция должна:

- обладать внутренней убежденностью, силой логической аргументации и вызывать у обучающихся необходимый интерес познания, давать направления для самостоятельной работы обучающихся;

- отражать методическую обработку материала (выделение главных мыслей и положений, подчеркивание выводов, повторение их в различных формулировках);

- должна излагаться четким и ясным языком, содержать разъяснение всех вновь вводимых терминов и понятий.

### **Структура лекции**

Лекция состоит из трех основных частей: вступительной, основной и заключительной.

**Вступительная** часть определяет название темы, план и цель лекции. Она призвана заинтересовать и настроить аудиторию. В этой части лекции преподавателем излагается актуальность, основная идея, связь данной лекции с предыдущими занятиями, ее основные вопросы. Введение должно быть кратким и целенаправленным.

В **основной** части лекции реализуется научное содержание темы, все главные узловые вопросы, проводится вся система доказательств с использованием наиболее целесообразных методических приемов. Каждый учебный вопрос заканчивается краткими выводами, логически подводящими обучающихся к следующему вопросу лекции.

**Заключительная** часть имеет целью обобщать в кратких формулировках основные идеи лекции, логически завершая ее как целостное творение.

Каждая из структурных частей лекции чрезвычайно важна в доведении материала обучаемым, и сравнивать их по приоритетности просто некорректно. У каждой из них своя цель, специфика, временные рамки, особенности и сложности.

Лекция по своему структурному построению должна придерживаться данных общих правил. Однако отдельные виды лекций все же могут иметь свои особенности как по содержанию, так и по структуре, которые необходимо учитывать в последующем при составлении их планов.

### **Основные функции и виды лекции**

Лекции присущи три основные педагогические функции, которые определяют ее возможности в учебном процессе: познавательная, развивающая и организующая.

Познавательная функция выражается в возможности средствами лекции обеспечить слушателей основной научной информацией, необходимой для их профессиональной и исследовательской деятельности.

Развивающая функция лекции реализуется в непосредственном контакте обучающегося с преподавателем, становлении у обучающихся творческой мыслительной деятельности, обеспечивающей их профессионально-личностное развитие.

Организирующая функция предусматривает управление самостоятельной работой обучающихся, как в процессе занятия, так и во внеаудиторное время.

Выделяют четыре основных вида лекций применяемые для передачи теоретического материала: вводная, информационная, заключительная и обзорная.

**Вводная лекция** – один из наиболее важных и трудных видов лекции при чтении систематических курсов. От успеха этой лекции во многом зависит успех усвоения всего курса. Она может содержать:

**Вводная лекция** – один из наиболее важных и трудных видов лекции при чтении систематических курсов. От успеха этой лекции во многом зависит успех усвоения всего курса. Она может содержать:

- определение учебной дисциплины;
- краткую историческую справку о дисциплине;
- цели и задачи дисциплины, её роль в общей системе обучения и связь со смежными дисциплинами;
- основные проблемы (понятия и определения) данной науки;
- основную и дополнительную учебную литературу;
- особенности самостоятельной работы обучающихся над учебной дисциплиной и формы участия в научно-исследовательской работе;
- отчетность по курсу.

**Информационная лекция** ориентирована на изложение и объяснение обучающимся научной информации, подлежащей осмыслению и запоминанию. Это самый традиционный тип лекций в практике высшей школы.

**Заключительная лекция** предназначена для обобщения полученных знаний и раскрытия перспектив дальнейшего развития данной науки.

**Обзорная лекция** — это систематизация научных знаний на высоком уровне, допускающая большое число ассоциативных связей в процессе осмысления информации, излагаемой при раскрытии внутри предметной и меж предметной связей, исключая детализацию и конкретизацию. Как правило, стержень излагаемых теоретических положений составляет научно-понятийная и концептуальная основа всего курса или крупных его разделов.

В зависимости от предмета изучаемой дисциплины и дидактических целей могут быть использованы в учебном процессе проблемная лекция, лекция-визуализация, лекция-пресс-конференция, лекция с заранее запланированными ошибками, лекция вдвоем и др.

На **проблемной лекции** новое знание вводится через проблемность вопроса, задачи или ситуации. При этом процесс познания обучающихся в сотрудничестве и диалоге с преподавателем приближается к исследовательской деятельности. Содержание проблемы раскрывается путем организации поиска ее решения или суммирования и анализа традиционных и современных точек зрения.

**Лекция-визуализация** представляет собой визуальную форму подачи лекционного материала с использованием технических средств обучения или аудиовидеотехники (видео-лекция). Чтение такой лекции сводится к развернутому или краткому комментированию просматриваемых визуальных материалов.

**Лекция-пресс-конференция** проводится как научно-практическое занятие, с заранее поставленной проблемой и системой докладов, длительностью 5-10 минут. Каждое выступление представляет собой логически законченный текст, заранее подготовленный в рамках предложенной преподавателем программы. Совокупность представленных текстов позволит всесторонне осветить проблему. В конце лекции преподаватель подводит итоги самостоятельной работы и выступлений обучающихся, дополняя или уточняя предложенную информацию, формулирует основные выводы.

**Лекция вдвоем (или бинарная лекция)** - это разновидность чтения лекции в форме диалога двух преподавателей (либо как представителей двух научных школ, либо как теоретика

и практика). Необходимы: демонстрация культуры дискуссии, вовлечение в обсуждение проблемы обучающихся.

**Лекция с заранее запланированными ошибками** - рассчитана на стимулирование обучающихся к постоянному контролю предлагаемой информации (поиск ошибки: содержательной, методологической, орфографической). В конце лекции проводится диагностика слушателей и разбор сделанных ошибок.

**Лекция-консультация** может проходить по разным сценариям. Первый вариант осуществляется по типу «вопросы—ответы». Лектор отвечает в течение лекционного времени на вопросы обучающихся по всем разделу или всему курсу. Второй вариант такой лекции, представляемой по типу «вопросы—ответы—дискуссия», является тройным сочетанием: изложение новой учебной информации лектором, постановка вопросов и организация дискуссии в поиске ответов на поставленные вопросы».

Кроме рассмотренных видов лекций различают еще и такие лекции, как лекция – беседа, лекция – воспоминание, лекция-концерт, лекция-показ, лекция-экскурсия и др.

### **Порядок подготовки и проведения лекции**

Подготовка лекции начинается с разработки преподавателем структуры рабочего лекционного курса по конкретной дисциплине. Руководством здесь должна служить рабочая программа дисциплины (далее - РП, разработанная с учетом требований ФГОС ВО, учебного плана).

Структура лекционного курса обычно включает в себя вступительную, основную и заключительную части. Количество лекций в той или иной части определяется с учетом общего количества часов, отведенных для лекционной работы согласно учебному плану.

После определения структуры лекционного курса можно приступить к подготовке той или иной конкретной лекции. Методика работы над лекцией предполагает примерно следующие этапы:

- 1) отбор материала для лекции, составление списков основной и дополнительной литературы;
- 2) определение объема и содержания лекции;
- 3) выбор последовательности и логики изложения, написание конспекта;
- 4) подбор иллюстративного материала;
- 5) выработка манеры чтения лекции.

Отбор материала для лекции определяется ее темой. Лектору следует тщательно ознакомиться с содержанием темы в базовой учебной литературе, которой пользуются обучающийся, чтобы выяснить, какие аспекты изучаемой проблемы хорошо изложены, какие данные устарели и требуют корректировки. Следует обдумать обобщения, которые необходимо сделать, выделить спорные взгляды и четко сформировать свою точку зрения на них.

Определение объема и содержания лекции - второй важный этап подготовки лекции, определяющий темп изложения материала. Это обусловлено ограниченностью временных рамок, определяющих учебные часы на каждую дисциплину. Не рекомендуется идти по пути планирования чтения на лекциях всего предусмотренного программой материала в ущерб полноте изложения основных вопросов. Лекция должна содержать столько информации, сколько может быть усвоено аудиторией в отведенное время. Лекцию нужно разгружать от части материала, перенося его на самостоятельное изучение. Этот материал наряду с лекционным должен выноситься на экзамен. Если лекция будет прекрасно подготовлена, но перегружена фактическим (статистическим, и т.п.) материалом, то она будет малоэффективной и не достигнет поставленной цели. Кроме того, при выборе объема лекции необходимо учитывать возможность «среднего» обучающегося записать ту информацию, которую, по мнению преподавателя, он должен обязательно усвоить.

Приступая к решению вопроса об объеме и содержании лекции, следует учитывать ряд особенных, специфических черт этого вида занятий, в том числе и дидактическую характеристику лекции. Объем и содержание лекции зависят и от ряда классификационных

характеристик лекционного занятия. Существуют классификации лекций по различным основаниям:

- месту в лекционном или учебном курсе (вводная, установочная, обзорная, итоговая и др.);
- преимущественной форме обучения (лекции при очном, заочном и очно-заочном (вечернем) обучении);
- частоте общения лектора с аудиторией (разовая, систематическая, цикловая ит.п.);
- степени проблемности изложения материала (информационная, проблемная, дискуссия и т.п.).

Так, например, вводная лекция читается, как правило, в начале курса с целью дать обучающимся общее представление о его содержании, месте в учебном процессе и роли в их будущей практической деятельности. Вводная лекция в значительной степени может носить популярный характер и читаться монологически. На вводной лекции может быть дан список необходимой для работы литературы, разъяснено, какие вопросы будут изучены на семинарских занятиях, выделены проблемы, решение которых потребует особых усилий.

Очень полезен для установления интереса со стороны слушателей краткий рассказ об истории кафедры и ее научном потенциале, существующей научной школе по данному направлению, перспективах сотрудничества с кафедрой.

Содержание лекции должно отвечать ряду дидактических принципов. Основными из них являются: целостность, научность, доступность, систематичность и наглядность.

Целостность лекции обеспечивается созданием единой ее структуры, основанной на взаимосвязи задач занятия и содержания материала, предназначенного для усвоения обучающимися. В тех случаях, когда на одном занятии достигнуть такой целостности не представляется возможным, это должно быть специально обосновано лектором ссылками на предыдущее или последующее изложение, на литературные и другие источники.

Научность лекции предполагает соответствие материала основным положениям современной науки, абсолютное преобладание объективного фактора и доказательность выдвигаемых положений. Каждый тезис должен быть четко сформулированным и непротиворечивым. Прежде чем приступить к доказательству, необходимо выяснить, насколько тезис усвоен обучающимися. В ходе всего доказательства тезис должен оставаться неизменным.

Лектор должен стремиться к чистоте речи, избегать слов-паразитов («значит», «так сказать», «понимаете»). Принцип доступности лекции предполагает, что содержание учебного материала должно быть понятным, а объем этого материала посильным для «среднего» обучающегося.

Следование принципу систематичности требует соблюдения ряда педагогических правил. К ним, первую очередь, относят:

- взаимосвязь изучаемого материала с ранее изученным, постепенное повышение сложности рассматриваемых вопросов;
- взаимосвязь частей изучаемого материала;
- обобщение изученного материала;
- стройность изложения материала по содержанию и внешней форме его подачи, рубрикация курса, темы, вопроса;
- единообразие структуры построения материала.

Дидактический принцип наглядности в обучении основан на том, что ознакомление обучающихся с каким-либо новым явлением или предметом начинается с конкретного ощущения и восприятия, однако, массированное применение их на лекции ведет к повышенному утомлению обучающихся. Преподаватель должен очень четко представлять, на каком именно этапе лекции он будет использовать ту или иную наглядность, а также случаи отсутствия возможности ее использования по независящим от него причинам.

Выбор последовательности и логики изложения материала - следующий этап работы над лекцией. При составлении плана лекции лучше выделить самостоятельные разделы, после



каждого из которых желательно сделать обобщения. Выделить информацию, на которой необходимо сконцентрировать внимание слушателей. Определяя логику построения лекции, следует четко определить, каким методом изложения вы будете пользоваться - методом индукции, дедукции или аналогии.

Индуктивный метод состоит в движении от частного к общему. Индукция может быть полной, когда обобщение делается из анализа всех без исключения характеристик, параметров или других данных об изучаемом явлении или предмете. Недостатком ее является громоздкость, так как приходится иногда оперировать с большим числом данных. Поэтому более распространена индукция неполная, когда обобщения делают на основании некоторых (не исчерпывающих, но достаточных) данных.

Дедуктивный метод изложения состоит в движении от общего к частному. Дедукцией пользуются в том случае, если известна какая-либо общая закономерность и на ее основе подлежат анализу отдельные проявления этой закономерности.

Метод аналогии основан на вынесении заключения об изучаемом явлении по сходству с другими известными явлениями. Это сходство может быть установлено по нескольким признакам, которые должны быть существенными и характеризовать явление с различных сторон. Проводя аналогию, нужно устанавливать и развитие рассматриваемых явлений, что способствует объективности анализа. Следует избегать использования поверхностных признаков аналогии, так как это может привести к типичной ошибке, называемой «ложной аналогией».

Особое внимание следует уделить требованиям к конспектированию лекций. В методической литературе не существует единого правила к тому, как нужно записывать лекцию. Это зависит от индивидуальных особенностей требований преподавателей и индивидуальных качеств личности обучающихся. Формирование культуры ведения лекционных записей - важная педагогическая задача. Конспект полезен тогда, когда изначально ориентирован на одновременную со слушанием лекции мыслительную переработку материала, на выделение и фиксацию в тезисно-аргументированной форме главного содержания лекции.

Подбор иллюстрированного материала может быть немаловажным этапом подготовки лекции. Несмотря на разнообразие наглядных пособий, при их использовании следует соблюдать некоторые общие правила. Демонстрационный материал во всех случаях должен играть подчиненную роль, быть одним из аппаратов лектора, а не подменять содержания лекции. В каждый момент лекции необходимо демонстрировать только тот наглядный материал, который иллюстрирует излагаемые положения. Подбор иллюстративного материала может быть немаловажным этапом подготовки лекции. Таблицы, диапозитивы, рисунки, схемы необходимо не только тщательно отобрать, но определить и зафиксировать их последовательность при чтении лекции.

Выработка индивидуальной манеры чтения лекции — исключительно важный и длительный период в подготовке к лекционному занятию. Прежде всего, не следует никогда читать текст лекции. Надо стремиться к ведению активного диалога с аудиторией, держать себя непринужденно, свободно, уверенно, передвигаться по аудитории, следя за тем, успевают ли обучающийся записывать за вами. Целесообразно повторять наиболее важные положения, периодически менять тембр голоса, логические ударения, показывая этим важность раздела, мысли, вывода или обобщения. Это нужно заранее продумать при подготовке лекции, отметить в лекционной модели, например, подчеркивая те или иные блоки лекции цветными фломастерами.

**Заключительный этап работы** над текстом лекции - ее оформление. Абсолютное большинство начинающих лекторов подобранные материалы оформляет в виде конспектов. Более опытные преподаватели обходятся разного рода тезисными записями и планами. В педагогической литературе рекомендуется использовать лекционную модель (расширенный план лекции), которая используется при чтении лекции. Требования к организации и

проведению лекционных занятий:

- Организационно-методической базой проведения занятий является учебный план специальности. На основе него объем часов аудиторных занятий, отведенный для каждой учебной дисциплины, делится на часы лекционных, практических, лабораторных и других занятий соответствующими кафедрами, с указанием форм контроля текущей и промежуточной аттестации обучаемых.

- Преподаватель, назначенный для чтения лекций, обязан до начала учебного процесса подготовить учебно-методические материалы, необходимые для проведения лекционно-семинарских занятий. К ним относятся:

- рабочая программа учебной дисциплины с Приложением «Оценочные средства»;
- методические материалы по дисциплине для преподавателя и обучающихся

Разработанный комплект учебно-методических материалов предоставляется в бумажном и электронном виде, обсуждается на заседании кафедры перед началом учебного года и утверждается заместителем директора по УМР.

- Преподаватель обязан проводить лекционные занятия в строгом соответствии с годовым учебным графиком и утвержденным на его основе расписанием лекций.

Категорически запрещается:

- заканчивать лекционные занятия ранее или позже установленного в расписании времени;
- досрочно (до окончания семестра) завершать чтение курса;
- самовольно изменять время или место проведения лекционных занятий.

В случае возникновения объективной необходимости переноса занятий на другое время или в другую аудиторию, преподаватель обязан заблаговременно согласовать это изменение с отделом организации учебного процесса.

Не допускается отмена лекции. При возникновении форс- мажорных обстоятельств преподаватель, назначенный для чтения лекций, обязан заблаговременно информировать о невозможности проведения занятий с объяснением причины.

Преподаватель, проводящий лекционные занятия, обязан вести учет посещаемости обучающихся по журналам групп. В случае неявки обучающихся на лекцию преподаватель обязан незамедлительно информировать деканат.

## **МЕТОДИЧЕСКИЕ РЕКОМЕНДАЦИИ ДЛЯ ПРЕПОДАВАТЕЛЯ ПО ОРГАНИЗАЦИИ И ПРОВЕДЕНИЮ ЗАНЯТИЙ СЕМИНАРСКОГО ТИПА**

### **Введение**

Занятия семинарского типа - одна из форм систематических занятий, на которых обучающиеся под руководством преподавателя приобретают необходимые умения и навыки по тому или иному разделу определенной дисциплины, входящей в учебный план.

Кафедрам рекомендуется разработать сборники задач, упражнений, вопросов и заданий, сопровождающихся методическими указаниями применительно к конкретным дисциплинам.

*Цель* занятий семинарского типа - предоставление возможностей для углубленного изучения теории, овладения практическими навыками и выработки самостоятельного творческого мышления у обучающихся.

### ***Задачи:***

- отражение в учебном процессе современных достижений науки;
- углубление теоретической и практической подготовки обучающихся;
- приближение учебного процесса к реальным условиям работы того или иного специалиста;
- формирование умения применять полученные знания на практике, осуществлять вычисления и расчеты;
- развитие инициативы и самостоятельности обучающихся;
- формирование навыков публичного выступления, способности представлять результаты проведенного исследования, умения вести дискуссию;
- контроль за освоением учебной дисциплины.

### ***Функции занятий семинарского типа:***

- учебно-познавательная - закрепление, расширение, углубление знаний, полученных на лекциях и в ходе самостоятельных занятий;
- обучающая - школа публичного выступления, развитие навыков отбора и обобщения информации;
- стимулирующая - определенный стимул к дальнейшей пробе своих творческих сил и подготовке к более активной работе;
- воспитательная - формирование мировоззрения и убеждений, воспитание самостоятельности, научного поиска, самостоятельности, смелости;
- контролирующая - в проверке уровня знаний и качества самостоятельной работы обучающихся.

### ***Обучение на занятиях семинарского типа направлено на:***

- обобщение, систематизацию, углубление, закрепление полученных теоретических знаний по дисциплине;
- формирование умений (аналитических, проектировочных, конструктивных и др.) применять полученные знания на практике;
- реализацию единства интеллектуальной, практической деятельности;
- формирование практических умений выполнять определенные действия, операции, необходимые в последующей профессиональной деятельности;
- выработку при решении поставленных задач таких профессионально значимых факторов, как самостоятельность, ответственность, точность.

### **Рекомендации преподавателям для облегчения освоения обучающимся практических навыков в ходе практического (семинарского) занятия:**

1. Преподаватель составляет план каждого занятия, в который входит: определение

целей и задач, подбор материала к занятию, подбор литературы, рекомендуемой обучающимся к данной теме, разработка рекомендаций обучающимся по организации самостоятельной работы в ходе подготовки к занятию семинарского типа, распределение пунктов плана по времени, моделирование вступительной и заключительной частей семинара.

2. Тема занятия семинарского типа и основные вопросы обсуждения объявляются преподавателем заранее.

3. Преподаватель, ведущий занятия семинарского типа должен находиться в постоянном контакте с обучающимися.

4. Преподаватель может использовать любую из форм проведения занятий: обсуждение сообщений, докладов, рефератов, выполненных обучающимися по результатам учебных или научных исследований под руководством преподавателя, семинар-диспут, упражнения на самостоятельность мышления, письменная контрольная работа, коллоквиум, собеседование, решение ситуационных задач, кейсов, расчетных заданий и других современных технологий обучения. Выполнение расчетов, вычислений, работа с документацией, инструктивными справочниками, составление проектной, плановой и другой специальной документацией.

5. Состав заданий для занятия должен быть спланирован так, чтобы за отведенное время их выполнили большинство обучающихся.

6. Преподавателю следует направлять ход обсуждений на формирование навыков профессиональной полемики и закрепление обсуждаемого материала. На занятиях обучающиеся учатся грамотно излагать проблемы, свободно высказывать свои суждения, рассматривать ситуации, способствующие профессиональной компетенции.

7. Во время проведения занятий подводятся итоги самостоятельной работы обучающихся по усвоению обсуждаемой научной проблемы. Особое значение имеет ознакомление обучающегося с методикой работы с учебной и научной литературой, навыками ее использования при самостоятельной работе, при подготовке к занятиям.

8. При проведении занятий в интерактивной форме (деловая, ролевая игра, ток-шоу и т.п.) преподавателю необходимо продумать и довести до обучающихся правила проведения, роли, функции, схемы взаимодействия участников, а также систему оценивания.

9. Строить ход занятий следует таким образом, чтобы обучающийся, овладев первоначальными профессиональными навыками и умениями, смог в дальнейшем закрепить их в процессе практики и написания выпускной квалификационной работы.

При планировании состава и содержания занятий семинарского типа следует исходить из того, что все они имеют разные ведущие дидактические цели.

Практические работы направлены на формирование практических умений:

- учебных - решать задачи по физике, химии, математике и пр.;
- профессиональных - выполнять определенные действия, операции, необходимые в последующей профессиональной деятельности.

Семинарские занятия с целью овладения обучающимися общих и профессиональных компетенций, развития их личностных качеств.

В соответствии с ведущей дидактической целью содержанием занятий семинарского типа является:

- решение разного рода задач, в том числе профессиональных (анализ производственных ситуаций, решение ситуационных производственных задач,
- выполнение профессиональных функций в деловых играх и т.п.);
- выполнение вычислений, расчетов;
- работа с нормативными документами, инструктивными материалами, документами первичного учета и др.

Наряду с формированием умений и навыков в процессе практических занятий обобщаются, систематизируются, углубляются и конкретизируются теоретические знания, вырабатывается способность и готовность использовать теоретические знания на практике.

Содержанием семинарских занятий, в соответствии с ведущей дидактической целью, является подготовка докладов, выступлений, обзора материалов периодической печати и т.п. В процессе семинарских занятий формируются умения публичных выступлений, способность приобретать, высказывать и отстаивать собственные убеждения, систематизируется и расширяется объем знаний, реализуется региональный компонент, приобретаются навыки самостоятельной работы.

### **Организация и проведение занятий семинарского типа**

Практическое занятие проводится в учебных или компьютерных кабинетах. Продолжительностью 4 часа. В плане проведения практической работы указываются:

Семинарские занятия проводятся в учебных кабинетах. Продолжительностью, как правило, не менее 2-х академических часов. В плане проведения семинарского занятия указываются:

Планы проведения лабораторных работ, практических и семинарских занятий рассматриваются на заседаниях кафедры и утверждаются заведующим кафедрой.

Практические занятия могут носить:

– репродуктивный характер, в этом случае при их проведении обучающиеся пользуются подробными инструкциями, в которых определены пояснения к порядку выполнения работы;

– активный частично-поисковый характер - эти работы отличаются тем, что обучающиеся должны самостоятельно выбрать необходимое оборудование, способы выполнения работы по материалам инструктивной, справочной и др. литературы;

– интерактивный поисковый характер - такие работы характеризуются тем, что обучающиеся должны решить новую для них проблему, опираясь на имеющиеся теоретические знания.

Семинарские занятия могут проводиться в активной и интерактивной формах деловых игр, круглых столов, компьютерных симуляций, кейс-стади и пр., обеспечивающих максимальную активность обучающихся при обсуждении поставленных вопросов.

Для усиления профессиональной направленности практических и семинарских занятий рекомендуется проведение бинарных уроков. На таких занятиях, результаты лабораторных работ, практических и семинарских занятий, полученные на одной учебной дисциплине или профессиональном модуле являются основой для их выполнения на другой учебной дисциплине и профессиональном модуле.

Рекомендуется проведение сквозных практических работ на основе внутрипредметных связей, когда результаты, полученные в одной практической работе, используются при выполнении последующих практических работ по данной дисциплине.

Для повышения эффективности проведения практических занятий рекомендуется:

- разработка тестов входного контроля подготовленности обучающихся к их выполнению;

– разработка дифференцированных заданий на их выполнение с учетом индивидуальных особенностей обучающихся;

– максимальная организация самостоятельного выполнения обучающимися лабораторных работ, практических и семинарских занятий;

– использование бланков документов, инструктивных материалов;

– наличие материалов, позволяющих проконтролировать правильность выполнения обучающимися заданий расчетного характера.

# МЕТОДИЧЕСКИЕ МАТЕРИАЛЫ ДЛЯ ОБУЧАЮЩИХСЯ

## Методические рекомендации по самостоятельной работе

### Введение

Самостоятельная работа – часть учебного процесса, выполняемая обучающимися без посторонней помощи с целью усвоения, закрепления и совершенствования знаний, выработки соответствующих умений, приобретения практического опыта, формирования общекультурных, общепрофессиональных и профессиональных компетенций, составляющих содержание подготовки специалистов.

В образовательном процессе выделяют два вида самостоятельной работы:

1) Аудиторная – работа, выполняемая на учебных занятиях по заданию преподавателя;

2) Внеаудиторная – планируемая учебная, творческо-исследовательская работа, выполняемая вне занятий по заданию и при методическом руководстве преподавателя, но без его непосредственного участия.

Содержание и формы самостоятельной работы, обучающихся определяются в соответствии с ее целями:

#### Для овладения знаниями:

– чтение текста (учебника, первоисточника, дополнительной литературы, ресурсов Интернет);

- составление плана текста;
- графическое изображение структуры текста;
- составление электронной презентации;
- конспектирование текста;
- подготовка выписок из текста;
- работа со словарями и справочниками, ознакомление с нормативными документами;

- научно-исследовательская работа;
- использование компьютерной техники, интернета и др.;

#### Для закрепления и систематизации знаний:

– работа с конспектом лекций;

– работа над учебным материалом (учебника, первоисточника, дополнительной литературы, аудио- и видеозаписей);

- составление плана и тезисов ответа;
- составление таблиц для систематизации учебного материала;
- изучение нормативных материалов;
- ответы на контрольные вопросы;
- аналитическая обработка текста (аннотирование, рецензирование и др.);
- заполнение рабочих тетрадей, дневников практик;
- подготовка тезисов сообщений к выступлению на семинаре, конференции;
- подготовка рефератов, докладов, презентаций, эссе;
- составление резюме;
- написание истории болезни;
- составление библиографии, тематических кроссвордов и др.;

#### Для формирования умений:

- решение задач и упражнений по образцу;
- решение вариативных задач и упражнений;
- отработка манипуляций;
- выполнение расчетно-графических работ;
- решение ситуационных производственных (профессиональных) задач;

- подготовка к контрольным работам, практическим и лабораторным занятиям, семинарским занятиям, деловым играм, промежуточной аттестации;
- проектирование и моделирование разных видов и компонентов профессиональной деятельности;
- подготовка проектов;
- опытно-экспериментальная, научно-исследовательская работа;
- занятия в симуляционных классах, центрах;
- другие формы деятельности, в рамках формирования социокультурной среды, создания условий, необходимых для всестороннего развития и социализации личности, сохранения здоровья обучающихся, развития воспитательного компонента образовательного процесса.

## **Методические рекомендации для обучающихся по выполнению различных видов самостоятельной работы**

### **1. Составление плана**

План – это самая короткая форма оформления записей, которая не передаёт фактического содержания изучаемого материала, а лишь указывает схему его подачи и позволяет обучающимся:

- восстановить в памяти содержание источника;
- составить записи разного рода;
- ускорить проработку источника информации;
- организовать самоконтроль;
- сосредоточить внимание и стимулировать самостоятельную работу.

Составление плана при работе с текстом осуществляется по следующему алгоритму:

1. Прочитать текст целиком.
2. Разделить его на смысловые части.
3. Дать заголовки каждой части (заголовки должны отражать содержание части).

### **2. Составление тезисов**

Тезис – это положение, кратко излагающее какую-либо идею, а также одну из основных мыслей лекции, доклада и т.п.

Тезисы:

- повторяют, сжато формулируют и заключают написанное или изложенное устно;
- всегда имеют доказательства;
- всегда подразумевают аргументацию и выявляют суть содержания;
- позволяют обобщить материал.

Составление тезисов при работе с текстом осуществляется по следующему алгоритму:

1. Ознакомиться с содержанием материала.
2. Разбить текст на смысловые блоки.
3. Определить главную мысль каждой части.
4. Осмыслить суть этой мысли и передать её своими словами (или найти подходящую формулировку в тексте).
5. Тезисы необходимо нумеровать, чтобы сохранить логику авторских рассуждений.

### **3. Составление конспектов**

Конспект – это краткая запись содержания текста, выделение главных идей и положений. Основные требования к написанию конспекта: системность и логичность изложения материала, краткость, убедительность и доказательность.

Можно выделить следующие виды конспектов:

– **плановый.** При создании такого конспекта сначала пишется план текста, по каждому пункту которого даётся комментарий. Это могут быть цитаты или свободно изложенный текст.

– **тематический конспект,** является кратким изложением данной темы, раскрываемой по нескольким источникам.

– **текстуальный конспект,** представляет собой монтаж цитат, которые связаны логическими переходами.

– **свободный конспект,** включает в себя и цитаты, и собственные формулировки.

Составление конспекта может осуществляться по следующему алгоритму:

1. Прочитать текст, отметить в нём новые слова, непонятные места, имена, даты; составить перечень основных мыслей, содержащихся в тексте, составить простой план, который поможет группировать материал в соответствии с логикой изложения;

2. Выяснить в словаре значение новых непонятных слов, записать их в тетрадь или словарь в конце тетради;

3. Повторно прочитать текст, сочетая чтение с записью основных мыслей автора и их иллюстраций. Запись ведётся своими словами, без переписывания текста. Важно стремиться к краткости, пользуясь правилами записи текста;

4. Прочитать конспект ещё раз, доработать его.

### **4. Составление аннотации**

Аннотация – краткая характеристика текста (книги, статьи, рукописи), раскрывающая содержание и фиксирующая основные проблемы, затронутые в тексте, мнения, оценки, выводы автора.

Основные требования, предъявляемые к составлению аннотации, заключаются в следующем:

– композиция аннотации должна быть внутренне логична и может отличаться от композиции исходного текста;

– отбор сведений, формулирование выводов и их расположение зависят от характера аннотации;

– язык аннотации должен отличаться лаконичностью, простотой, ясностью;

– аннотация к статье оформляется на библиографической карточке, даётся без абзацев.

Аннотация имеет две обязательные части:

1. Содержит краткую характеристику текста и формулировку темы.

2. Перечисление основных положений текста и указание на адресата (читательскую аудиторию).

### **5. Составление рецензии и отзыва**

Отзыв – общая оценка, мнение, впечатление о работе, произведении без детального анализа. Рецензия – разбор и оценка какого-нибудь сочинения, работы, статьи, которая кратко, объективно воспроизводит взгляды автора; а также даёт развёрнутое научно-обоснованное оценочное отношение к ведущим идеям рецензируемого источника.

### **6. Составление доклада**

Доклад – публичное сообщение на определённую тему, способствующее формированию навыков исследовательской работы, стимулирующее познавательный интерес.



Составление доклада осуществляется по следующему алгоритму:

1. Подобрать литературу по изучаемой теме, познакомиться с её содержанием.
2. Пользуясь закладками, отметить наиболее существенные места и сделать выписки.
3. Используя рекомендации по составлению тематического конспекта и составленный план, написать доклад, в заключение которого обязательно выразить своё отношение к излагаемой теме и её содержанию.
4. Прочитать текст и отредактировать его.
5. Оформить его в соответствии с требованиями к оформлению. (При устном выступлении следует соблюдать требования к устной речи.)

## **7. Реферат**

Реферат – краткое изложение содержания книги, статьи или нескольких работ по общей тематике на основе классификации, обобщения, анализа, с формулировкой собственных выводов.

Рефераты классифицируются:

1) по полноте изложения:

- информативные (рефераты-конспекты);
- индикативные (рефераты-резюме);

2) по количеству реферируемых источников:

- монографические;
- обзорные;

3) по читательскому назначению:

- общие;
- ориентация на широкую аудиторию; характеристика содержания в целом;
- специализированные;
- ориентация на специалистов.

Структурные элементы реферата:

1. Титульный лист.
2. Содержание.
3. Введение.
4. Основная часть.
5. Заключение.
6. Список использованной литературы.
7. Приложения.

Титульный лист: Титульный лист является первой страницей и заполняется по определенным правилам (приложение).

Содержание: включает все разделы работы, а также наименования всех их подразделов и пунктов с указанием номеров страниц, с которых они начинаются.

Введение: обоснование темы реферата, её актуальность, значимость; перечисление вопросов, рассматриваемых в реферате; определение целей и задач работы; обзор источников и литературы.

Основная часть: основная часть имеет название, выражающее суть реферата; может состоять из двух-трёх разделов, которые тоже имеют название. В основной части глубоко и систематизировано излагается состояние изучаемого вопроса; приводятся противоречивые мнения, содержащиеся в различных источниках, которые анализируются и оцениваются с особой тщательностью.

Заключение (выводы автора и предложения): формулируются результаты анализа эволюции и тенденции развития рассматриваемого вопроса; даются предложения о способах решения существенных вопросов, пути применения результатов работы.

Список используемой литературы: содержит сведения об источниках, использованных автором в ходе работы над темой работы, которые оформляются в алфавитном порядке.

Приложения: таблицы, схемы, графики, фотографии, макеты, эскизы и т.п.

Основные требования, предъявляемые к реферату:

- точное изложение взглядов автора;
- изложение всех наиболее существенных моментов реферируемого источника
- соблюдение единого стиля изложения
- использование точного, краткого, литературного языка;
- логическая последовательность изложения;
- ограниченность объёма.

Приложение

### Образец оформления таблицы в тексте

Основным и конечным результатом педагогической деятельности является развитие личности, способностей и компетентности обучающихся. Одним из показателей являются результаты мониторинга успеваемости и качества знаний обучающихся. Эти данные размещаются в таблице 3, по которой можно проследить динамику процесса обучения.

Таблица 3 – Результаты обучения

Учебный год	Общее количество учащихся	Средний балл	% качества знаний	% успеваемости
2013	90	4,0	100 %	100 %
2014	94	4,5	100 %	100 %
2015	117	4,7	100 %	100 %

### Образец оформления простого рисунка в тексте

Основным и конечным результатом педагогической деятельности является развитие личности, способностей и компетентности обучающихся. Одним из показателей являются результаты мониторинга успеваемости и качества знаний.



Рис. 1 – Средний балл по преподаваемым дисциплинам за три года

На рис. 1 четко виден рост графиков среднего балла за последние три года по преподаваемым дисциплинам.

### Образец оформления сложного рисунка в тексте

Ширина периодонтальной щели колеблется от 0,1 до 0,55 мм. Направление пучков коллагеновых волокон периодонта неодинаково в различных его отделах. В устье зубной альвеолы (краевой периодонт) в удерживающем аппарате можно выделить зубодесневую, межзубную и зубоальвеолярную группы пучков волокон (Рис. 5).

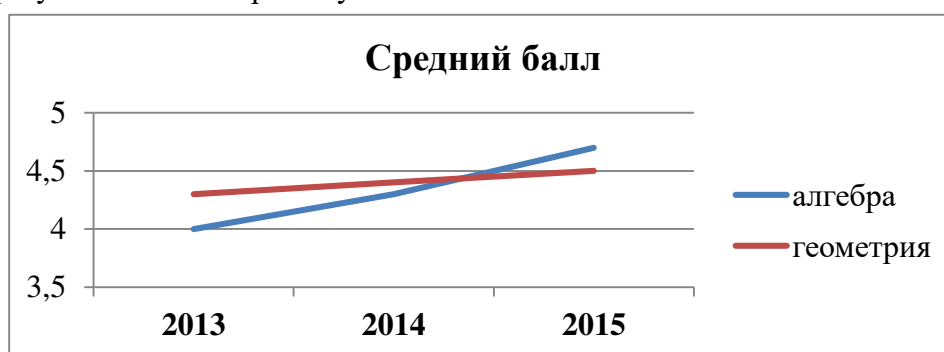

Рисунок 5 – Волокна периодонта

1 - межсосочковые; 2 - циркулярные; 3 - межзубные; 4 - зубодесневые

Зубодесневые волокна начинаются от цемента корня у дна десневого кармана и распространяются веерообразно кнаружи в соединительную ткань десны. Толщина пучков не превышает 0,1 мм.

#### **Образец оформления простого маркированного списка**

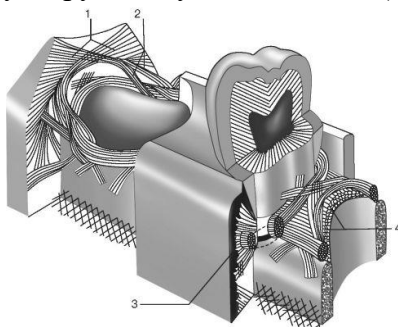
К опасным факторам экологического характера следует отнести следующие явления:

- ускоренное разрушение почвы и ее загрязнение тяжелыми металлами, другими вредными веществами;
- загрязнение и истощение водных ресурсов и т. п.

#### **Образец оформления простого нумерованного списка**

К опасным факторам экологического характера следует отнести следующие явления:

1. Ускоренное разрушение почвы и ее загрязнение тяжелыми металлами, другими вредными веществами;
2. Загрязнение атмосферы вредными химическими веществами, шумом, электромагнитными полями и ионизирующими излучениями;
3. Кислотные дожди;
4. Загрязнение и истощение водных ресурсов и т. п.

#### **Образец оформления сложного списка**

Можно выделить несколько факторов, влияющих на успех лечения:

1. Тщательное изучение исходной клинической картины:
  - линия улыбки (визуализация десневого края);
  - биотип мягких тканей (толстый, тонкий).
2. Планирование имплантологического лечения с ортопедической и хирургической точки зрения включает:
  - оценку возможности установки имплантатов в выгодное по ортопедическим показателям положение.

МИНИСТЕРСТВО ЗДРАВООХРАНЕНИЯ РОССИЙСКОЙ ФЕДЕРАЦИИ  
федеральное государственное бюджетное учреждение  
«Национальный медицинский исследовательский центр имени В.А. Алмазова»  
Министерства здравоохранения Российской Федерации  
(ФГБУ «НМИЦ им. В.А. Алмазова» Минздрава России)

ИНСТИТУТ МЕДИЦИНСКОГО ОБРАЗОВАНИЯ

ОДОБРЕНО  
Учебно-методическим советом  
ФГБУ «НМИЦ им. В.А. Алмазова»  
Минздрава России  
«15» октября 2024 г.  
Протокол №07/2024г.

УТВЕРЖДАЮ  
Генеральный директор  
ФГБУ «НМИЦ им. В.А. Алмазова»  
Минздрава России  
Е.В. Шляхто  
«25» октября 2024 г.

Заседание Ученого совета  
«25» октября 2024 г.  
Протокол № 10

**МЕТОДИЧЕСКИЕ МАТЕРИАЛЫ**

по дисциплине «Физическая культура и спорт»

специалитет по специальности  
**37.05.01 Клиническая психология**

Очная форма обучения

Санкт-Петербург  
2024

## ЛИСТ СОГЛАСОВАНИЯ

Методические материалы по дисциплине «Физическая культура и спорт» рассмотрена и одобрена на заседании кафедры Физической культуры и спорта.

## СОДЕРЖАНИЕ

№п/п	Наименование методических материалов
1	МЕТОДИЧЕСКИЕ РЕКОМЕНДАЦИИ ДЛЯ ПРЕПОДАВАТЕЛЯ ПО ОРГАНИЗАЦИИ И ПРОВЕДЕНИЮ ЗАНЯТИЙ ЛЕКЦИОННОГО ТИПА
2	МЕТОДИЧЕСКИЕ РЕКОМЕНДАЦИИ ДЛЯ ПРЕПОДАВАТЕЛЯ ПО ОРГАНИЗАЦИИ И ПРОВЕДЕНИЮ ЗАНЯТИЙ СЕМИНАРСКОГО ТИПА

## МЕТОДИЧЕСКИЕ РЕКОМЕНДАЦИИ ДЛЯ ПРЕПОДАВАТЕЛЯ ПО ОРГАНИЗАЦИИ И ПРОВЕДЕНИЮ ЗАНЯТИЙ ЛЕКЦИОННОГО ТИПА

### Введение

Занятие лекционного типа является одной из основных системообразующих форм организации учебного процесса. Лекция представляет собой систематическое, последовательное, монологическое изложение преподавателем - лектором учебного материала, как правило, теоретического характера. Такое занятие представляет собой элемент технологии представления учебного материала путем логически стройного, систематически последовательного и ясного изложения.

Лекция требует порой от лектора особого физического, умственного и душевного напряжения, энтузиазма. Заурядно прочитанная лекция никогда не вызовет оживления аудитории и, как правило, никогда не достигнет своей цели и будет забыта сразу же после своего прочтения. Аналогичными могут быть последствия и для лекции, автор которой не покажет высокого уровня знаний и профессионализм, не сумеет обосновать актуальности и необходимости учебного материала для практики.

Лекция - в переводе с латинского означает чтение, систематическое, последовательное изложение учебного материала, какого-либо вопроса, темы, раздела, предмета, методов науки. В общих чертах лекцию иногда определяют как полутора-двухчасовое систематизированное изложение важных проблем науки посредством живой и хорошо организованной речи.

Лекция составляет основу теоретического обучения и должна давать систематизированные основы научных знаний по дисциплине, раскрывать состояние и перспективы развития соответствующей области науки и техники, концентрировать внимание обучающихся на наиболее сложных и узловых вопросах, стимулировать их активную познавательную деятельность и способствовать формированию творческого мышления.

Цель лекции – организация целенаправленной познавательной деятельности обучающихся по овладению программным материалом учебной дисциплины. Чтение курса лекций позволяет дать связанное, последовательное изложение материала в соответствии с новейшими данными науки, сообщить слушателям основное содержание предмета в целостном, систематизированном виде.

Преподавание учебных дисциплин и междисциплинарных курсов осуществляется в соответствии с ФГОС ВО и учебным планом.

Ведущим методом в лекции выступает устное изложение учебного материала, с использованием мультимедийной и электронно-вычислительной техники, схем, плакатов и др.

Лекции читаются заведующим кафедрой, профессорами и доцентами.

Квалификация преподавателя высшей школы в значительной мере определяется тем, насколько содержательно и мастерски читает он лекции. Обычно выделяют следующие основные элементы лекторского мастерства, которые делают его эффективным средством обучения и воспитания в вузе:

- научность, содержательность;
- связь теории с практикой;
- систематичность, последовательность и доступность обучения;
- умение достигать наибольшей взаимной связи с аудиторией, создание атмосферы сопереживания;
- воздействие личности лектора на аудиторию;
- умение организовывать самостоятельную работу обучающихся, возбудить интерес к работе с книгой, использованию электронной библиотеки и Интернет-ресурсов.

Лекция должна иметь четкую структуру и логику раскрытия последовательно излагаемых вопросов, необходимую идейно-теоретическую направленность, твердый теоретический и методический «стержень», законченный характер освещения определенной темы (или проблемы), тесную увязку с предыдущим материалом.

Лекция может быть:

- доказательной и аргументированной, содержать достаточное количество ярких и убедительных примеров, фактов, обоснований;

- проблемной, раскрывать противоречия и указывать пути их решения, ставить перед обучающимися вопросы для размышления.

- наглядной, сочетаться по возможности с демонстрацией аудиовизуальных материалов, макетов, моделей, образцов и т.д.

Не стоит забывать, что использование мультимедийной техники, компьютера с выходом в Интернет не способны заменить живой речи преподавателя.

В какой бы форме лекция не преподносилась, все же педагог с его методическими приемами доведения учебного материала будет по-прежнему оставаться центральной фигурой занятия, а умелое и рациональное использование им средств наглядности будет одним из ярких признаков мастерства наглядным и доступным для данной аудитории. Кроме этого, лекция должна:

- обладать внутренней убежденностью, силой логической аргументации и вызывать у обучающихся необходимый интерес познания, давать направления для самостоятельной работы обучающихся;

- отражать методическую обработку материала (выделение главных мыслей и положений, подчеркивание выводов, повторение их в различных формулировках);

- должна излагаться четким и ясным языком, содержать разъяснение всех вновь вводимых терминов и понятий.

### **Структура лекции**

Лекция состоит из трех основных частей: вступительной, основной и заключительной.

**Вступительная** часть определяет название темы, план и цель лекции. Она призвана заинтересовать и настроить аудиторию. В этой части лекции преподавателем излагается актуальность, основная идея, связь данной лекции с предыдущими занятиями, ее основные вопросы. Введение должно быть кратким и целенаправленным.

В **основной** части лекции реализуется научное содержание темы, все главные узловые вопросы, проводится вся система доказательств с использованием наиболее целесообразных методических приемов. Каждый учебный вопрос заканчивается краткими выводами, логически подводящими обучающихся к следующему вопросу лекции.

**Заключительная** часть имеет целью обобщать в кратких формулировках основные идеи лекции, логически завершая ее как целостное творение.

Каждая из структурных частей лекции чрезвычайно важна в доведении материала обучаемым, и сравнивать их по приоритетности просто некорректно. У каждой из них своя цель, специфика, временные рамки, особенности и сложности.

Лекция по своему структурному построению должна придерживаться данных общих правил. Однако отдельные виды лекций все же могут иметь свои особенности как по содержанию, так и по структуре, которые необходимо учитывать в последующем при составлении их планов.

### **Основные функции и виды лекции**

Лекции присущи три основные педагогические функции, которые определяют ее возможности в учебном процессе: познавательная, развивающая и организующая.

Познавательная функция выражается в возможности средствами лекции обеспечить слушателей основной научной информацией, необходимой для их профессиональной и исследовательской деятельности.

Развивающая функция лекции реализуется в непосредственном контакте обучающегося с преподавателем, становлении у обучающихся творческой мыслительной деятельности, обеспечивающей их профессионально-личностное развитие.



Организирующая функция предусматривает управление самостоятельной работой обучающихся, как в процессе занятия, так и во внеаудиторное время.

Выделяют четыре основных вида лекций применяемые для передачи теоретического материала: вводная, информационная, заключительная и обзорная.

**Вводная лекция** – один из наиболее важных и трудных видов лекции при чтении систематических курсов. От успеха этой лекции во многом зависит успех усвоения всего курса. Она может содержать:

**Вводная лекция** – один из наиболее важных и трудных видов лекции при чтении систематических курсов. От успеха этой лекции во многом зависит успех усвоения всего курса. Она может содержать:

- определение учебной дисциплины;
- краткую историческую справку о дисциплине;
- цели и задачи дисциплины, её роль в общей системе обучения и связь со смежными дисциплинами;
- основные проблемы (понятия и определения) данной науки;
- основную и дополнительную учебную литературу;
- особенности самостоятельной работы обучающихся над учебной дисциплиной и формы участия в научно-исследовательской работе;
- отчетность по курсу.

**Информационная лекция** ориентирована на изложение и объяснение обучающимся научной информации, подлежащей осмыслению и запоминанию. Это самый традиционный тип лекций в практике высшей школы.

**Заключительная лекция** предназначена для обобщения полученных знаний и раскрытия перспектив дальнейшего развития данной науки.

**Обзорная лекция** — это систематизация научных знаний на высоком уровне, допускающая большое число ассоциативных связей в процессе осмысления информации, излагаемой при раскрытии внутри предметной и меж предметной связей, исключая детализацию и конкретизацию. Как правило, стержень излагаемых теоретических положений составляет научно-понятийная и концептуальная основа всего курса или крупных его разделов.

В зависимости от предмета изучаемой дисциплины и дидактических целей могут быть использованы в учебном процессе проблемная лекция, лекция-визуализация, лекция-пресс-конференция, лекция с заранее запланированными ошибками, лекция вдвоем и др.

На **проблемной лекции** новое знание вводится через проблемность вопроса, задачи или ситуации. При этом процесс познания обучающихся в сотрудничестве и диалоге с преподавателем приближается к исследовательской деятельности. Содержание проблемы раскрывается путем организации поиска ее решения или суммирования и анализа традиционных и современных точек зрения.

**Лекция-визуализация** представляет собой визуальную форму подачи лекционного материала с использованием технических средств обучения или аудиовидеотехники (видео-лекция). Чтение такой лекции сводится к развернутому или краткому комментированию просматриваемых визуальных материалов.

**Лекция-пресс-конференция** проводится как научно-практическое занятие, с заранее поставленной проблемой и системой докладов, длительностью 5-10 минут. Каждое выступление представляет собой логически законченный текст, заранее подготовленный в рамках предложенной преподавателем программы. Совокупность представленных текстов позволит всесторонне осветить проблему. В конце лекции преподаватель подводит итоги самостоятельной работы и выступлений обучающихся, дополняя или уточняя предложенную информацию, формулирует основные выводы.

**Лекция вдвоем (или бинарная лекция)** - это разновидность чтения лекции в форме диалога двух преподавателей (либо как представителей двух научных школ, либо как теоретика

и практика). Необходимы: демонстрация культуры дискуссии, вовлечение в обсуждение проблемы обучающихся.

**Лекция с заранее запланированными ошибками** - рассчитана на стимулирование обучающихся к постоянному контролю предлагаемой информации (поиск ошибки: содержательной, методологической, орфографической). В конце лекции проводится диагностика слушателей и разбор сделанных ошибок.

**Лекция-консультация** может проходить по разным сценариям. Первый вариант осуществляется по типу «вопросы—ответы». Лектор отвечает в течение лекционного времени на вопросы обучающихся по всем разделу или всему курсу. Второй вариант такой лекции, представляемой по типу «вопросы—ответы—дискуссия», является тройным сочетанием: изложение новой учебной информации лектором, постановка вопросов и организация дискуссии в поиске ответов на поставленные вопросы».

Кроме рассмотренных видов лекций различают еще и такие лекции, как лекция – беседа, лекция – воспоминание, лекция-концерт, лекция-показ, лекция-экскурсия и др.

### **Порядок подготовки и проведения лекции**

Подготовка лекции начинается с разработки преподавателем структуры рабочего лекционного курса по конкретной дисциплине. Руководством здесь должна служить рабочая программа дисциплины (далее - РП, разработанная с учетом требований ФГОС ВО, учебного плана).

Структура лекционного курса обычно включает в себя вступительную, основную и заключительную части. Количество лекций в той или иной части определяется с учетом общего количества часов, отведенных для лекционной работы согласно учебному плану.

После определения структуры лекционного курса можно приступить к подготовке той или иной конкретной лекции. Методика работы над лекцией предполагает примерно следующие этапы:

- 1) отбор материала для лекции, составление списков основной и дополнительной литературы;
- 2) определение объема и содержания лекции;
- 3) выбор последовательности и логики изложения, написание конспекта;
- 4) подбор иллюстративного материала;
- 5) выработка манеры чтения лекции.

Отбор материала для лекции определяется ее темой. Лектору следует тщательно ознакомиться с содержанием темы в базовой учебной литературе, которой пользуются обучающийся, чтобы выяснить, какие аспекты изучаемой проблемы хорошо изложены, какие данные устарели и требуют корректировки. Следует обдумать обобщения, которые необходимо сделать, выделить спорные взгляды и четко сформировать свою точку зрения на них.

Определение объема и содержания лекции - второй важный этап подготовки лекции, определяющий темп изложения материала. Это обусловлено ограниченностью временных рамок, определяющих учебные часы на каждую дисциплину. Не рекомендуется идти по пути планирования чтения на лекциях всего предусмотренного программой материала в ущерб полноте изложения основных вопросов. Лекция должна содержать столько информации, сколько может быть усвоено аудиторией в отведенное время. Лекцию нужно разгружать от части материала, перенося его на самостоятельное изучение. Этот материал наряду с лекционным должен выноситься на экзамен. Если лекция будет прекрасно подготовлена, но перегружена фактическим (статистическим, и т.п.) материалом, то она будет малоэффективной и не достигнет поставленной цели. Кроме того, при выборе объема лекции необходимо учитывать возможность «среднего» обучающегося записать ту информацию, которую, по мнению преподавателя, он должен обязательно усвоить.

Приступая к решению вопроса об объеме и содержании лекции, следует учитывать ряд особенных, специфических черт этого вида занятий, в том числе и дидактическую характеристику лекции. Объем и содержание лекции зависят и от ряда классификационных

характеристик лекционного занятия. Существуют классификации лекций по различным основаниям:

- месту в лекционном или учебном курсе (вводная, установочная, обзорная, итоговая и др.);
- преимущественной форме обучения (лекции при очном, заочном и очно-заочном (вечернем) обучении);
- частоте общения лектора с аудиторией (разовая, систематическая, цикловая ит.п.);
- степени проблемности изложения материала (информационная, проблемная, дискуссия и т.п.).

Так, например, вводная лекция читается, как правило, в начале курса с целью дать обучающимся общее представление о его содержании, месте в учебном процессе и роли в их будущей практической деятельности. Вводная лекция в значительной степени может носить популярный характер и читаться монологически. На вводной лекции может быть дан список необходимой для работы литературы, разъяснено, какие вопросы будут изучены на семинарских занятиях, выделены проблемы, решение которых потребует особых усилий.

Очень полезен для установления интереса со стороны слушателей краткий рассказ об истории кафедры и ее научном потенциале, существующей научной школе по данному направлению, перспективах сотрудничества с кафедрой.

Содержание лекции должно отвечать ряду дидактических принципов. Основными из них являются: целостность, научность, доступность, систематичность и наглядность.

Целостность лекции обеспечивается созданием единой ее структуры, основанной на взаимосвязи задач занятия и содержания материала, предназначенного для усвоения обучающимися. В тех случаях, когда на одном занятии достигнуть такой целостности не представляется возможным, это должно быть специально обосновано лектором ссылками на предыдущее или последующее изложение, на литературные и другие источники.

Научность лекции предполагает соответствие материала основным положениям современной науки, абсолютное преобладание объективного фактора и доказательность выдвигаемых положений. Каждый тезис должен быть четко сформулированным и непротиворечивым. Прежде чем приступить к доказательству, необходимо выяснить, насколько тезис усвоен обучающимися. В ходе всего доказательства тезис должен оставаться неизменным.

Лектор должен стремиться к чистоте речи, избегать слов-паразитов («значит», «так сказать», «понимаете»). Принцип доступности лекции предполагает, что содержание учебного материала должно быть понятным, а объем этого материала посильным для «среднего» обучающегося.

Следование принципу систематичности требует соблюдения ряда педагогических правил. К ним, первую очередь, относят:

- взаимосвязь изучаемого материала с ранее изученным, постепенное повышение сложности рассматриваемых вопросов;
- взаимосвязь частей изучаемого материала;
- обобщение изученного материала;
- стройность изложения материала по содержанию и внешней форме его подачи, рубрикация курса, темы, вопроса;
- единообразие структуры построения материала.

Дидактический принцип наглядности в обучении основан на том, что ознакомление обучающихся с каким-либо новым явлением или предметом начинается с конкретного ощущения и восприятия, однако, массированное применение их на лекции ведет к повышенному утомлению обучающихся. Преподаватель должен очень четко представлять, на каком именно этапе лекции он будет использовать ту или иную наглядность, а также случаи отсутствия возможности ее использования по независящим от него причинам.

Выбор последовательности и логики изложения материала - следующий этап работы над лекцией. При составлении плана лекции лучше выделить самостоятельные разделы, после

каждого из которых желательно сделать обобщения. Выделить информацию, на которой необходимо сконцентрировать внимание слушателей. Определяя логику построения лекции, следует четко определить, каким методом изложения вы будете пользоваться - методом индукции, дедукции или аналогии.

Индуктивный метод состоит в движении от частного к общему. Индукция может быть полной, когда обобщение делается из анализа всех без исключения характеристик, параметров или других данных об изучаемом явлении или предмете. Недостатком ее является громоздкость, так как приходится иногда оперировать с большим числом данных. Поэтому болеераспространена индукция неполная, когда обобщения делают на основании некоторых (не исчерпывающих, но достаточных) данных.

Дедуктивный метод изложения состоит в движении от общего к частному. Дедукцией пользуются в том случае, если известна какая-либо общая закономерность и на ее основе подлежат анализу отдельные проявления этой закономерности.

Метод аналогии основан на вынесении заключения об изучаемом явлении по сходству с другими известными явлениями. Это сходство может быть установлено по нескольким признакам, которые должны быть существенными и характеризовать явление с различных сторон. Проводя аналогию, нужно устанавливать и развитие рассматриваемых явлений, что способствует объективности анализа. Следует избегать использования поверхностных признаков аналогии, так как это может привести к типичной ошибке, называемой «ложной аналогией».

Особое внимание следует уделить требованиям к конспектированию лекций. В методической литературе не существует единого правила к тому, как нужно записывать лекцию. Это зависит от индивидуальных особенностей требований преподавателей и индивидуальных качеств личности обучающихся. Формирование культуры ведения лекционных записей - важная педагогическая задача. Конспект полезен тогда, когда изначально ориентирован на одновременную со слушанием лекции мыслительную переработку материала, на выделение и фиксацию в тезисно-аргументированной форме главного содержания лекции.

Подбор иллюстрированного материала может быть немаловажным этапом подготовки лекции. Несмотря на разнообразие наглядных пособий, при их использовании следует соблюдать некоторые общие правила. Демонстрационный материал во всех случаях должен играть подчиненную роль, быть одним из аппаратов лектора, а не подменять содержания лекции. В каждый момент лекции необходимо демонстрировать только тот наглядный материал, который иллюстрирует излагаемые положения. Подбор иллюстративного материала может быть немаловажным этапом подготовки лекции. Таблицы, диапозитивы, рисунки, схемы необходимо не только тщательно отобрать, но определить и зафиксировать их последовательность при чтении лекции.

Выработка индивидуальной манеры чтения лекции — исключительно важный и длительный период в подготовке к лекционному занятию. Прежде всего, не следует никогда читать текст лекции. Надо стремиться к ведению активного диалога с аудиторией, держать себя непринужденно, свободно, уверенно, передвигаться по аудитории, следя за тем, успевают ли обучающийся записывать за вами. Целесообразно повторять наиболее важные положения, периодически менять тембр голоса, логические ударения, показывая этим важность раздела, мысли, вывода или обобщения. Это нужно заранее продумать при подготовке лекции, отметить в лекционной модели, например, подчеркивая те или иные блоки лекции цветными фломастерами.

**Заключительный этап работы** над текстом лекции - ее оформление. Абсолютное большинство начинающих лекторов подобранные материалы оформляет в виде конспектов. Более опытные преподаватели обходятся разного рода тезисными записями и планами. В педагогической литературе рекомендуется использовать лекционную модель (расширенный план лекции), которая используется при чтении лекции. Требования к организации и

проведению лекционных занятий:

- Организационно-методической базой проведения занятий является учебный план специальности. На основе него объем часов аудиторных занятий, отведенный для каждой учебной дисциплины, делится на часы лекционных, практических, лабораторных и других занятий соответствующими кафедрами, с указанием форм контроля текущей и промежуточной аттестации обучаемых.

- Преподаватель, назначенный для чтения лекций, обязан до начала учебного процесса подготовить учебно-методические материалы, необходимые для проведения лекционно-семинарских занятий. К ним относятся:

- рабочая программа учебной дисциплины с Приложением «Оценочные средства»;
- методические материалы по дисциплине для преподавателя и обучающихся

Разработанный комплект учебно-методических материалов предоставляется в бумажном и электронном виде, обсуждается на заседании кафедры перед началом учебного года и утверждается заместителем директора по УМР.

- Преподаватель обязан проводить лекционные занятия в строгом соответствии с годовым учебным графиком и утвержденным на его основе расписанием лекций.

Категорически запрещается:

- заканчивать лекционные занятия ранее или позже установленного в расписании времени;
- досрочно (до окончания семестра) завершать чтение курса;
- самовольно изменять время или место проведения лекционных занятий.

В случае возникновения объективной необходимости переноса занятий на другое время или в другую аудиторию, преподаватель обязан заблаговременно согласовать это изменение с отделом организации учебного процесса.

Не допускается отмена лекции. При возникновении форс- мажорных обстоятельств преподаватель, назначенный для чтения лекций, обязан заблаговременно информировать о невозможности проведения занятий с объяснением причины.

Преподаватель, проводящий лекционные занятия, обязан вести учет посещаемости обучающихся по журналам групп. В случае неявки обучающихся на лекцию преподаватель обязан незамедлительно информировать деканат.

## **МЕТОДИЧЕСКИЕ РЕКОМЕНДАЦИИ ДЛЯ ПРЕПОДАВАТЕЛЯ ПО ОРГАНИЗАЦИИ И ПРОВЕДЕНИЮ ЗАНЯТИЙ СЕМИНАРСКОГО ТИПА**

### **Введение**

Занятия семинарского типа - одна из форм систематических занятий, на которых обучающиеся под руководством преподавателя приобретают необходимые умения и навыки по тому или иному разделу определенной дисциплины, входящей в учебный план.

Кафедрам рекомендуется разработать сборники задач, упражнений, вопросов и заданий, сопровождающихся методическими указаниями применительно к конкретным дисциплинам.

*Цель* занятий семинарского типа - предоставление возможностей для углубленного изучения теории, овладения практическими навыками и выработки самостоятельного творческого мышления у обучающихся.

### ***Задачи:***

- отражение в учебном процессе современных достижений науки;
- углубление теоретической и практической подготовки обучающихся;
- приближение учебного процесса к реальным условиям работы того или иного специалиста;
- формирование умения применять полученные знания на практике, осуществлять вычисления и расчеты;
- развитие инициативы и самостоятельности обучающихся;
- формирование навыков публичного выступления, способности представлять результаты проведенного исследования, умения вести дискуссию;
- контроль за освоением учебной дисциплины.

### ***Функции занятий семинарского типа:***

- учебно-познавательная - закрепление, расширение, углубление знаний, полученных на лекциях и в ходе самостоятельных занятий;
- обучающая - школа публичного выступления, развитие навыков отбора и обобщения информации;
- стимулирующая - определенный стимул к дальнейшей пробе своих творческих сил и подготовке к более активной работе;
- воспитательная - формирование мировоззрения и убеждений, воспитание самостоятельности, научного поиска, самостоятельности, смелости;
- контролирующая - в проверке уровня знаний и качества самостоятельной работы обучающихся.

### ***Обучение на занятиях семинарского типа направлено на:***

- обобщение, систематизацию, углубление, закрепление полученных теоретических знаний по дисциплине;
- формирование умений (аналитических, проектировочных, конструктивных и др.) применять полученные знания на практике;
- реализацию единства интеллектуальной, практической деятельности;
- формирование практических умений выполнять определенные действия, операции, необходимые в последующей профессиональной деятельности;
- выработку при решении поставленных задач таких профессионально значимых факторов, как самостоятельность, ответственность, точность.

**Рекомендации преподавателям для облегчения освоения обучающимся практических навыков в ходе практического (семинарского) занятия:**

1. Преподаватель составляет план каждого занятия, в который входит: определение

целей и задач, подбор материала к занятию, подбор литературы, рекомендуемой обучающимся к данной теме, разработка рекомендаций обучающимся по организации самостоятельной работы в ходе подготовки к занятию семинарского типа, распределение пунктов плана по времени, моделирование вступительной и заключительной частей семинара.

2. Тема занятия семинарского типа и основные вопросы обсуждения объявляются преподавателем заранее.

3. Преподаватель, ведущий занятия семинарского типа должен находиться в постоянном контакте с обучающимися.

4. Преподаватель может использовать любую из форм проведения занятий: обсуждение сообщений, докладов, рефератов, выполненных обучающимися по результатам учебных или научных исследований под руководством преподавателя, семинар-диспут, упражнения на самостоятельность мышления, письменная контрольная работа, коллоквиум, собеседование, решение ситуационных задач, кейсов, расчетных заданий и других современных технологий обучения. Выполнение расчетов, вычислений, работа с документацией, инструктивными справочниками, составление проектной, плановой и другой специальной документацией.

5. Состав заданий для занятия должен быть спланирован так, чтобы за отведенное время их выполнили большинство обучающихся.

6. Преподавателю следует направлять ход обсуждений на формирование навыков профессиональной полемики и закрепление обсуждаемого материала. На занятиях обучающиеся учатся грамотно излагать проблемы, свободно высказывать свои суждения, рассматривать ситуации, способствующие профессиональной компетенции.

7. Во время проведения занятий подводятся итоги самостоятельной работы обучающихся по усвоению обсуждаемой научной проблемы. Особое значение имеет ознакомление обучающийся с методикой работы с учебной и научной литературой, навыками ее использования при самостоятельной работе, при подготовке к занятиям.

8. При проведении занятий в интерактивной форме (деловая, ролевая игра, ток-шоу и т.п.) преподавателю необходимо продумать и довести до обучающихся правила проведения, роли, функции, схемы взаимодействия участников, а также систему оценивания.

9. Строить ход занятий следует таким образом, чтобы обучающийся, овладев первоначальными профессиональными навыками и умениями, смогли в дальнейшем закрепить их в процессе практики и написания выпускной квалификационной работы.

При планировании состава и содержания занятий семинарского типа следует исходить из того, что все они имеют разные ведущие дидактические цели.

Практические работы направлены на формирование практических умений:

- учебных - решать задачи по физике, химии, математике и пр.;
- профессиональных - выполнять определенные действия, операции, необходимые в последующей профессиональной деятельности.

Семинарские занятия с целью овладения обучающимися общих и профессиональных компетенций, развития их личностных качеств.

В соответствии с ведущей дидактической целью содержанием занятий семинарского типа является:

- решение разного рода задач, в том числе профессиональных (анализ производственных ситуаций, решение ситуационных производственных задач,
- выполнение профессиональных функций в деловых играх и т.п.);
- выполнение вычислений, расчетов;
- работа с нормативными документами, инструктивными материалами, документами первичного учета и др.

Наряду с формированием умений и навыков в процессе практических занятий обобщаются, систематизируются, углубляются и конкретизируются теоретические знания, вырабатывается способность и готовность использовать теоретические знания на практике.

Содержанием семинарских занятий, в соответствии с ведущей дидактической целью, является подготовка докладов, выступлений, обзора материалов периодической печати и т.п. В процессе семинарских занятий формируются умения публичных выступлений, способность приобретать, высказывать и отстаивать собственные убеждения, систематизируется и расширяется объем знаний, реализуется региональный компонент, приобретаются навыки самостоятельной работы.

### **Организация и проведение занятий семинарского типа**

Практическое занятие проводится в учебных или компьютерных кабинетах. Продолжительностью 4 часа. В плане проведения практической работы указываются:

Семинарские занятия проводятся в учебных кабинетах. Продолжительностью, как правило, не менее 2-х академических часов. В плане проведения семинарского занятия указываются:

Планы проведения лабораторных работ, практических и семинарских занятий рассматриваются на заседаниях кафедры и утверждаются заведующим кафедрой.

Практические занятия могут носить:

– репродуктивный характер, в этом случае при их проведении обучающиеся пользуются подробными инструкциями, в которых определены пояснения к порядку выполнения работы;

– активный частично-поисковый характер - эти работы отличаются тем, что обучающиеся должны самостоятельно выбрать необходимое оборудование, способы выполнения работы по материалам инструктивной, справочной и др. литературы;

– интерактивный поисковый характер - такие работы характеризуются тем, что обучающиеся должны решить новую для них проблему, опираясь на имеющиеся теоретические знания.

Семинарские занятия могут проводиться в активной и интерактивной формах деловых игр, круглых столов, компьютерных симуляций, кейс-стади и пр., обеспечивающих максимальную активность обучающихся при обсуждении поставленных вопросов.

Для усиления профессиональной направленности практических и семинарских занятий рекомендуется проведение бинарных уроков. На таких занятиях, результаты лабораторных работ, практических и семинарских занятий, полученные на одной учебной дисциплине или профессиональном модуле являются основой для их выполнения на другой учебной дисциплине и профессиональном модуле.

Рекомендуется проведение сквозных практических работ на основе внутрипредметных связей, когда результаты, полученные в одной практической работе, используются при выполнении последующих практических работ по данной дисциплине.

Для повышения эффективности проведения практических занятий рекомендуется:

- разработка тестов входного контроля подготовленности обучающихся к их выполнению;

– разработка дифференцированных заданий на их выполнение с учетом индивидуальных особенностей обучающихся;

– максимальная организация самостоятельного выполнения обучающимися лабораторных работ, практических и семинарских занятий;

– использование бланков документов, инструктивных материалов;

– наличие материалов, позволяющих проконтролировать правильность выполнения обучающимися заданий расчетного характера.



# МЕТОДИЧЕСКИЕ МАТЕРИАЛЫ ДЛЯ ОБУЧАЮЩИХСЯ

## Методические рекомендации по самостоятельной работе

### Введение

Самостоятельная работа – часть учебного процесса, выполняемая обучающимися без посторонней помощи с целью усвоения, закрепления и совершенствования знаний, выработки соответствующих умений, приобретения практического опыта, формирования общекультурных, общепрофессиональных и профессиональных компетенций, составляющих содержание подготовки специалистов.

В образовательном процессе выделяют два вида самостоятельной работы:

1) Аудиторная – работа, выполняемая на учебных занятиях по заданию преподавателя;

2) Внеаудиторная – планируемая учебная, творческо-исследовательская работа, выполняемая вне занятий по заданию и при методическом руководстве преподавателя, но без его непосредственного участия.

Содержание и формы самостоятельной работы, обучающихся определяются в соответствии с ее целями:

#### Для овладения знаниями:

– чтение текста (учебника, первоисточника, дополнительной литературы, ресурсов Интернет);

- составление плана текста;
- графическое изображение структуры текста;
- составление электронной презентации;
- конспектирование текста;
- подготовка выписок из текста;
- работа со словарями и справочниками, ознакомление с нормативными документами;

- научно-исследовательская работа;
- использование компьютерной техники, интернета и др.;

#### Для закрепления и систематизации знаний:

– работа с конспектом лекций;

– работа над учебным материалом (учебника, первоисточника, дополнительной литературы, аудио- и видеозаписей);

- составление плана и тезисов ответа;
- составление таблиц для систематизации учебного материала;
- изучение нормативных материалов;
- ответы на контрольные вопросы;
- аналитическая обработка текста (аннотирование, рецензирование и др.);
- заполнение рабочих тетрадей, дневников практик;
- подготовка тезисов сообщений к выступлению на семинаре, конференции;
- подготовка рефератов, докладов, презентаций, эссе;
- составление резюме;
- написание истории болезни;
- составление библиографии, тематических кроссвордов и др.;

#### Для формирования умений:

- решение задач и упражнений по образцу;
- решение вариативных задач и упражнений;
- отработка манипуляций;
- выполнение расчетно-графических работ;
- решение ситуационных производственных (профессиональных) задач;

- подготовка к контрольным работам, практическим и лабораторным занятиям, семинарским занятиям, деловым играм, промежуточной аттестации;
- проектирование и моделирование разных видов и компонентов профессиональной деятельности;
- подготовка проектов;
- опытно-экспериментальная, научно-исследовательская работа;
- занятия в симуляционных классах, центрах;
- другие формы деятельности, в рамках формирования социокультурной среды, создания условий, необходимых для всестороннего развития и социализации личности, сохранения здоровья обучающихся, развития воспитательного компонента образовательного процесса.

МИНИСТЕРСТВО ЗДРАВООХРАНЕНИЯ РОССИЙСКОЙ ФЕДЕРАЦИИ  
федеральное государственное бюджетное учреждение  
«Национальный медицинский исследовательский центр имени В.А. Алмазова»  
Министерства здравоохранения Российской Федерации  
(ФГБУ «НМИЦ им. В.А. Алмазова» Минздрава России)

ИНСТИТУТ МЕДИЦИНСКОГО ОБРАЗОВАНИЯ

ОДОБРЕНО  
Учебно-методическим советом  
ФГБУ «НМИЦ им. В.А. Алмазова»  
Минздрава России  
«15» октября 2024 г.  
Протокол №07/2024г.

УТВЕРЖДАЮ  
Генеральный директор  
ФГБУ «НМИЦ им. В.А. Алмазова»  
Минздрава России  
Е.В. Шляхто  
«25» октября 2024 г.

Заседание Ученого совета  
«25» октября 2024 г.  
Протокол № 10

**МЕТОДИЧЕСКИЕ МАТЕРИАЛЫ**

по дисциплине «**Безопасность жизнедеятельности**»

специалитет по специальности  
**37.05.01 Клиническая психология**

Очная форма обучения

Санкт-Петербург  
2024

## ЛИСТ СОГЛАСОВАНИЯ

Методические материалы по дисциплине «Безопасность жизнедеятельности» рассмотрена и одобрена на заседании кафедры аккредитационно-симуляционного центра, гуманитарных наук, отделения общей военной подготовки.

## СОДЕРЖАНИЕ

№п/п	Наименование методических материалов
1	МЕТОДИЧЕСКИЕ РЕКОМЕНДАЦИИ ДЛЯ ПРЕПОДАВАТЕЛЯ ПО ОРГАНИЗАЦИИ И ПРОВЕДЕНИЮ ЗАНЯТИЙ ЛЕКЦИОННОГО ТИПА
2	МЕТОДИЧЕСКИЕ РЕКОМЕНДАЦИИ ДЛЯ ПРЕПОДАВАТЕЛЯ ПО ОРГАНИЗАЦИИ И ПРОВЕДЕНИЮ ЗАНЯТИЙ СЕМИНАРСКОГО ТИПА
3	МЕТОДИЧЕСКИЕ МАТЕРИАЛЫ ДЛЯ ОБУЧАЮЩИХСЯ
3.1	Методические рекомендации по самостоятельной работе
3.2	Методические рекомендации для обучающихся по выполнению различных видов самостоятельной работы (с Приложением образцов)

## МЕТОДИЧЕСКИЕ РЕКОМЕНДАЦИИ ДЛЯ ПРЕПОДАВАТЕЛЯ ПО ОРГАНИЗАЦИИ И ПРОВЕДЕНИЮ ЗАНЯТИЙ ЛЕКЦИОННОГО ТИПА

### Введение

Занятие лекционного типа является одной из основных системообразующих форм организации учебного процесса. Лекция представляет собой систематическое, последовательное, монологическое изложение преподавателем - лектором учебного материала, как правило, теоретического характера. Такое занятие представляет собой элемент технологии представления учебного материала путем логически стройного, систематически последовательного и ясного изложения.

Лекция требует порой от лектора особого физического, умственного и душевного напряжения, энтузиазма. Заурядно прочитанная лекция никогда не вызовет оживления аудитории и, как правило, никогда не достигнет своей цели и будет забыта сразу же после своего прочтения. Аналогичными могут быть последствия и для лекции, автор которой не покажет высокого уровня знаний и профессионализм, не сумеет обосновать актуальности и необходимости учебного материала для практики.

Лекция - в переводе с латинского означает чтение, систематическое, последовательное изложение учебного материала, какого-либо вопроса, темы, раздела, предмета, методов науки. В общих чертах лекцию иногда определяют как полутора-двухчасовое систематизированное изложение важных проблем науки посредством живой и хорошо организованной речи.

Лекция составляет основу теоретического обучения и должна давать систематизированные основы научных знаний по дисциплине, раскрывать состояние и перспективы развития соответствующей области науки и техники, концентрировать внимание обучающихся на наиболее сложных и узловых вопросах, стимулировать их активную познавательную деятельность и способствовать формированию творческого мышления.

Цель лекции – организация целенаправленной познавательной деятельности обучающихся по овладению программным материалом учебной дисциплины. Чтение курса лекций позволяет дать связанное, последовательное изложение материала в соответствии с новейшими данными науки, сообщить слушателям основное содержание предмета в целостном, систематизированном виде.

Преподавание учебных дисциплин и междисциплинарных курсов осуществляется в соответствии с ФГОС ВО и учебным планом.

Ведущим методом в лекции выступает устное изложение учебного материала, с использованием мультимедийной и электронно-вычислительной техники, схем, плакатов и др.

Лекции читаются заведующим кафедрой, профессорами и доцентами.

Квалификация преподавателя высшей школы в значительной мере определяется тем, насколько содержательно и мастерски читает он лекции. Обычно выделяют следующие основные элементы лекторского мастерства, которые делают его эффективным средством обучения и воспитания в вузе:

- научность, содержательность;
- связь теории с практикой;
- систематичность, последовательность и доступность обучения;
- умение достигать наибольшей взаимной связи с аудиторией, создание атмосферы сопереживания;
- воздействие личности лектора на аудиторию;
- умение организовывать самостоятельную работу обучающихся, возбудить интерес к работе с книгой, использованию электронной библиотеки и Интернет-ресурсов.

Лекция должна иметь четкую структуру и логику раскрытия последовательно излагаемых вопросов, необходимую идейно-теоретическую направленность, твердый теоретический и методический «стержень», законченный характер освещения определенной темы (или проблемы), тесную увязку с предыдущим материалом.

Лекция может быть:

- доказательной и аргументированной, содержать достаточное количество ярких и убедительных примеров, фактов, обоснований;

- проблемной, раскрывать противоречия и указывать пути их решения, ставить перед обучающимися вопросы для размышления.

- наглядной, сочетаться по возможности с демонстрацией аудиовизуальных материалов, макетов, моделей, образцов и т.д.

Не стоит забывать, что использование мультимедийной техники, компьютера с выходом в Интернет не способны заменить живой речи преподавателя.

В какой бы форме лекция не преподносилась, все же педагог с его методическими приемами доведения учебного материала будет по-прежнему оставаться центральной фигурой занятия, а умелое и рациональное использование им средств наглядности будет одним из ярких признаков мастерства наглядным и доступным для данной аудитории. Кроме этого, лекция должна:

- обладать внутренней убежденностью, силой логической аргументации и вызывать у обучающихся необходимый интерес познания, давать направления для самостоятельной работы обучающихся;

- отражать методическую обработку материала (выделение главных мыслей и положений, подчеркивание выводов, повторение их в различных формулировках);

- должна излагаться четким и ясным языком, содержать разъяснение всех вновь вводимых терминов и понятий.

### **Структура лекции**

Лекция состоит из трех основных частей: вступительной, основной и заключительной.

**Вступительная** часть определяет название темы, план и цель лекции. Она призвана заинтересовать и настроить аудиторию. В этой части лекции преподавателем излагается актуальность, основная идея, связь данной лекции с предыдущими занятиями, ее основные вопросы. Введение должно быть кратким и целенаправленным.

В **основной** части лекции реализуется научное содержание темы, все главные узловые вопросы, проводится вся система доказательств с использованием наиболее целесообразных методических приемов. Каждый учебный вопрос заканчивается краткими выводами, логически подводящими обучающихся к следующему вопросу лекции.

**Заключительная** часть имеет целью обобщать в кратких формулировках основные идеи лекции, логически завершая ее как целостное творение.

Каждая из структурных частей лекции чрезвычайно важна в доведении материала обучаемым, и сравнивать их по приоритетности просто некорректно. У каждой из них своя цель, специфика, временные рамки, особенности и сложности.

Лекция по своему структурному построению должна придерживаться данных общих правил. Однако отдельные виды лекций все же могут иметь свои особенности как по содержанию, так и по структуре, которые необходимо учитывать в последующем при составлении их планов.

### **Основные функции и виды лекции**

Лекции присущи три основные педагогические функции, которые определяют ее возможности в учебном процессе: познавательная, развивающая и организующая.

Познавательная функция выражается в возможности средствами лекции обеспечить слушателей основной научной информацией, необходимой для их профессиональной и исследовательской деятельности.

Развивающая функция лекции реализуется в непосредственном контакте обучающегося с преподавателем, становлении у обучающихся творческой мыслительной деятельности, обеспечивающей их профессионально-личностное развитие.

Организирующая функция предусматривает управление самостоятельной работой обучающихся, как в процессе занятия, так и во внеаудиторное время.

Выделяют четыре основных вида лекций применяемые для передачи теоретического материала: вводная, информационная, заключительная и обзорная.

**Вводная лекция** – один из наиболее важных и трудных видов лекции при чтении систематических курсов. От успеха этой лекции во многом зависит успех усвоения всего курса. Она может содержать:

**Вводная лекция** – один из наиболее важных и трудных видов лекции при чтении систематических курсов. От успеха этой лекции во многом зависит успех усвоения всего курса. Она может содержать:

- определение учебной дисциплины;
- краткую историческую справку о дисциплине;
- цели и задачи дисциплины, её роль в общей системе обучения и связь со смежными дисциплинами;
- основные проблемы (понятия и определения) данной науки;
- основную и дополнительную учебную литературу;
- особенности самостоятельной работы обучающихся над учебной дисциплиной и формы участия в научно-исследовательской работе;
- отчетность по курсу.

**Информационная лекция** ориентирована на изложение и объяснение обучающимся научной информации, подлежащей осмыслению и запоминанию. Это самый традиционный тип лекций в практике высшей школы.

**Заключительная лекция** предназначена для обобщения полученных знаний и раскрытия перспектив дальнейшего развития данной науки.

**Обзорная лекция** — это систематизация научных знаний на высоком уровне, допускающая большое число ассоциативных связей в процессе осмысления информации, излагаемой при раскрытии внутри предметной и меж предметной связей, исключая детализацию и конкретизацию. Как правило, стержень излагаемых теоретических положений составляет научно-понятийная и концептуальная основа всего курса или крупных его разделов.

В зависимости от предмета изучаемой дисциплины и дидактических целей могут быть использованы в учебном процессе проблемная лекция, лекция-визуализация, лекция-пресс-конференция, лекция с заранее запланированными ошибками, лекция вдвоем и др.

На **проблемной лекции** новое знание вводится через проблемность вопроса, задачи или ситуации. При этом процесс познания обучающихся в сотрудничестве и диалоге с преподавателем приближается к исследовательской деятельности. Содержание проблемы раскрывается путем организации поиска ее решения или суммирования и анализа традиционных и современных точек зрения.

**Лекция-визуализация** представляет собой визуальную форму подачи лекционного материала с использованием технических средств обучения или аудиовидеотехники (видео-лекция). Чтение такой лекции сводится к развернутому или краткому комментированию просматриваемых визуальных материалов.

**Лекция-пресс-конференция** проводится как научно-практическое занятие, с заранее поставленной проблемой и системой докладов, длительностью 5-10 минут. Каждое выступление представляет собой логически законченный текст, заранее подготовленный в рамках предложенной преподавателем программы. Совокупность представленных текстов позволит всесторонне осветить проблему. В конце лекции преподаватель подводит итоги самостоятельной работы и выступлений обучающихся, дополняя или уточняя предложенную информацию, формулирует основные выводы.

**Лекция вдвоем (или бинарная лекция)** - это разновидность чтения лекции в форме диалога двух преподавателей (либо как представителей двух научных школ, либо как теоретика



и практика). Необходимы: демонстрация культуры дискуссии, вовлечение в обсуждение проблемы обучающихся.

**Лекция с заранее запланированными ошибками** - рассчитана на стимулирование обучающихся к постоянному контролю предлагаемой информации (поиск ошибки: содержательной, методологической, орфографической). В конце лекции проводится диагностика слушателей и разбор сделанных ошибок.

**Лекция-консультация** может проходить по разным сценариям. Первый вариант осуществляется по типу «вопросы—ответы». Лектор отвечает в течение лекционного времени на вопросы обучающихся по всем разделу или всему курсу. Второй вариант такой лекции, представляемой по типу «вопросы—ответы—дискуссия», является тройным сочетанием: изложение новой учебной информации лектором, постановка вопросов и организация дискуссии в поиске ответов на поставленные вопросы».

Кроме рассмотренных видов лекций различают еще и такие лекции, как лекция – беседа, лекция – воспоминание, лекция-концерт, лекция-показ, лекция-экскурсия и др.

### **Порядок подготовки и проведения лекции**

Подготовка лекции начинается с разработки преподавателем структуры рабочего лекционного курса по конкретной дисциплине. Руководством здесь должна служить рабочая программа дисциплины (далее - РП, разработанная с учетом требований ФГОС ВО, учебного плана).

Структура лекционного курса обычно включает в себя вступительную, основную и заключительную части. Количество лекций в той или иной части определяется с учетом общего количества часов, отведенных для лекционной работы согласно учебному плану.

После определения структуры лекционного курса можно приступить к подготовке той или иной конкретной лекции. Методика работы над лекцией предполагает примерно следующие этапы:

- 1) отбор материала для лекции, составление списков основной и дополнительной литературы;
- 2) определение объема и содержания лекции;
- 3) выбор последовательности и логики изложения, написание конспекта;
- 4) подбор иллюстративного материала;
- 5) выработка манеры чтения лекции.

Отбор материала для лекции определяется ее темой. Лектору следует тщательно ознакомиться с содержанием темы в базовой учебной литературе, которой пользуются обучающийся, чтобы выяснить, какие аспекты изучаемой проблемы хорошо изложены, какие данные устарели и требуют корректировки. Следует обдумать обобщения, которые необходимо сделать, выделить спорные взгляды и четко сформировать свою точку зрения на них.

Определение объема и содержания лекции - второй важный этап подготовки лекции, определяющий темп изложения материала. Это обусловлено ограниченностью временных рамок, определяющих учебные часы на каждую дисциплину. Не рекомендуется идти по пути планирования чтения на лекциях всего предусмотренного программой материала в ущерб полноте изложения основных вопросов. Лекция должна содержать столько информации, сколько может быть усвоено аудиторией в отведенное время. Лекцию нужно разгружать от части материала, перенося его на самостоятельное изучение. Этот материал наряду с лекционным должен выноситься на экзамен. Если лекция будет прекрасно подготовлена, но перегружена фактическим (статистическим, и т.п.) материалом, то она будет малоэффективной и не достигнет поставленной цели. Кроме того, при выборе объема лекции необходимо учитывать возможность «среднего» обучающегося записать ту информацию, которую, по мнению преподавателя, он должен обязательно усвоить.

Приступая к решению вопроса об объеме и содержании лекции, следует учитывать ряд особенных, специфических черт этого вида занятий, в том числе и дидактическую характеристику лекции. Объем и содержание лекции зависят и от ряда классификационных

характеристик лекционного занятия. Существуют классификации лекций по различным основаниям:

- месту в лекционном или учебном курсе (вводная, установочная, обзорная, итоговая и др.);
- преимущественной форме обучения (лекции при очном, заочном и очно-заочном (вечернем) обучении);
- частоте общения лектора с аудиторией (разовая, систематическая, цикловая ит.п.);
- степени проблемности изложения материала (информационная, проблемная, дискуссия и т.п.).

Так, например, вводная лекция читается, как правило, в начале курса с целью дать обучающимся общее представление о его содержании, месте в учебном процессе и роли в их будущей практической деятельности. Вводная лекция в значительной степени может носить популярный характер и читаться монологически. На вводной лекции может быть дан список необходимой для работы литературы, разъяснено, какие вопросы будут изучены на семинарских занятиях, выделены проблемы, решение которых потребует особых усилий.

Очень полезен для установления интереса со стороны слушателей краткий рассказ об истории кафедры и ее научном потенциале, существующей научной школе по данному направлению, перспективах сотрудничества с кафедрой.

Содержание лекции должно отвечать ряду дидактических принципов. Основными из них являются: целостность, научность, доступность, систематичность и наглядность.

Целостность лекции обеспечивается созданием единой ее структуры, основанной на взаимосвязи задач занятия и содержания материала, предназначенного для усвоения обучающимися. В тех случаях, когда на одном занятии достигнуть такой целостности не представляется возможным, это должно быть специально обосновано лектором ссылками на предыдущее или последующее изложение, на литературные и другие источники.

Научность лекции предполагает соответствие материала основным положениям современной науки, абсолютное преобладание объективного фактора и доказательность выдвигаемых положений. Каждый тезис должен быть четко сформулированным и непротиворечивым. Прежде чем приступить к доказательству, необходимо выяснить, насколько тезис усвоен обучающимися. В ходе всего доказательства тезис должен оставаться неизменным.

Лектор должен стремиться к чистоте речи, избегать слов-паразитов («значит», «так сказать», «понимаете»). Принцип доступности лекции предполагает, что содержание учебного материала должно быть понятным, а объем этого материала посильным для «среднего» обучающегося.

Следование принципу систематичности требует соблюдения ряда педагогических правил. К ним, первую очередь, относят:

- взаимосвязь изучаемого материала с ранее изученным, постепенное повышение сложности рассматриваемых вопросов;
- взаимосвязь частей изучаемого материала;
- обобщение изученного материала;
- стройность изложения материала по содержанию и внешней форме его подачи, рубрикация курса, темы, вопроса;
- единообразие структуры построения материала.

Дидактический принцип наглядности в обучении основан на том, что ознакомление обучающихся с каким-либо новым явлением или предметом начинается с конкретного ощущения и восприятия, однако, массированное применение их на лекции ведет к повышенному утомлению обучающихся. Преподаватель должен очень четко представлять, на каком именно этапе лекции он будет использовать ту или иную наглядность, а также случаи отсутствия возможности ее использования по независящим от него причинам.

Выбор последовательности и логики изложения материала - следующий этап работы над лекцией. При составлении плана лекции лучше выделить самостоятельные разделы, после

каждого из которых желательно сделать обобщения. Выделить информацию, на которой необходимо сконцентрировать внимание слушателей. Определяя логику построения лекции, следует четко определить, каким методом изложения вы будете пользоваться - методом индукции, дедукции или аналогии.

Индуктивный метод состоит в движении от частного к общему. Индукция может быть полной, когда обобщение делается из анализа всех без исключения характеристик, параметров или других данных об изучаемом явлении или предмете. Недостатком ее является громоздкость, так как приходится иногда оперировать с большим числом данных. Поэтому более распространена индукция неполная, когда обобщения делают на основании некоторых (не исчерпывающих, но достаточных) данных.

Дедуктивный метод изложения состоит в движении от общего к частному. Дедукцией пользуются в том случае, если известна какая-либо общая закономерность и на ее основе подлежит анализу отдельные проявления этой закономерности.

Метод аналогии основан на вынесении заключения об изучаемом явлении по сходству с другими известными явлениями. Это сходство может быть установлено по нескольким признакам, которые должны быть существенными и характеризовать явление с различных сторон. Проводя аналогию, нужно устанавливать и развитие рассматриваемых явлений, что способствует объективности анализа. Следует избегать использования поверхностных признаков аналогии, так как это может привести к типичной ошибке, называемой «ложной аналогией».

Особое внимание следует уделить требованиям к конспектированию лекций. В методической литературе не существует единого правила к тому, как нужно записывать лекцию. Это зависит от индивидуальных особенностей требований преподавателей и индивидуальных качеств личности обучающихся. Формирование культуры ведения лекционных записей - важная педагогическая задача. Конспект полезен тогда, когда изначально ориентирован на одновременную со слушанием лекции мыслительную переработку материала, на выделение и фиксацию в тезисно-аргументированной форме главного содержания лекции.

Подбор иллюстрированного материала может быть немаловажным этапом подготовки лекции. Несмотря на разнообразие наглядных пособий, при их использовании следует соблюдать некоторые общие правила. Демонстрационный материал во всех случаях должен играть подчиненную роль, быть одним из аппаратов лектора, а не подменять содержания лекции. В каждый момент лекции необходимо демонстрировать только тот наглядный материал, который иллюстрирует излагаемые положения. Подбор иллюстративного материала может быть немаловажным этапом подготовки лекции. Таблицы, диапозитивы, рисунки, схемы необходимо не только тщательно отобрать, но определить и зафиксировать их последовательность при чтении лекции.

Выработка индивидуальной манеры чтения лекции — исключительно важный и длительный период в подготовке к лекционному занятию. Прежде всего, не следует никогда читать текст лекции. Надо стремиться к ведению активного диалога с аудиторией, держать себя непринужденно, свободно, уверенно, передвигаться по аудитории, следя за тем, успевают ли обучающийся записывать за вами. Целесообразно повторять наиболее важные положения, периодически менять тембр голоса, логические ударения, показывая этим важность раздела, мысли, вывода или обобщения. Это нужно заранее продумать при подготовке лекции, отметить в лекционной модели, например, подчеркивая те или иные блоки лекции цветными фломастерами.

**Заключительный этап работы** над текстом лекции - ее оформление. Абсолютное большинство начинающих лекторов подобранные материалы оформляет в виде конспектов. Более опытные преподаватели обходятся разного рода тезисными записями и планами. В педагогической литературе рекомендуется использовать лекционную модель (расширенный план лекции), которая используется при чтении лекции. Требования к организации и

проведению лекционных занятий:

- Организационно-методической базой проведения занятий является учебный план специальности. На основе него объем часов аудиторных занятий, отведенный для каждой учебной дисциплины, делится на часы лекционных, практических, лабораторных и других занятий соответствующими кафедрами, с указанием форм контроля текущей и промежуточной аттестации обучаемых.

- Преподаватель, назначенный для чтения лекций, обязан до начала учебного процесса подготовить учебно-методические материалы, необходимые для проведения лекционно-семинарских занятий. К ним относятся:

- рабочая программа учебной дисциплины с Приложением «Оценочные средства»;
- методические материалы по дисциплине для преподавателя и обучающихся

Разработанный комплект учебно-методических материалов предоставляется в бумажном и электронном виде, обсуждается на заседании кафедры перед началом учебного года и утверждается заместителем директора по УМР.

- Преподаватель обязан проводить лекционные занятия в строгом соответствии с годовым учебным графиком и утвержденным на его основе расписанием лекций.

Категорически запрещается:

- заканчивать лекционные занятия ранее или позже установленного в расписании времени;
- досрочно (до окончания семестра) завершать чтение курса;
- самовольно изменять время или место проведения лекционных занятий.

В случае возникновения объективной необходимости переноса занятий на другое время или в другую аудиторию, преподаватель обязан заблаговременно согласовать это изменение с отделом организации учебного процесса.

Не допускается отмена лекции. При возникновении форс- мажорных обстоятельств преподаватель, назначенный для чтения лекций, обязан заблаговременно информировать о невозможности проведения занятий с объяснением причины.

Преподаватель, проводящий лекционные занятия, обязан вести учет посещаемости обучающихся по журналам групп. В случае неявки обучающихся на лекцию преподаватель обязан незамедлительно информировать деканат.

## **МЕТОДИЧЕСКИЕ РЕКОМЕНДАЦИИ ДЛЯ ПРЕПОДАВАТЕЛЯ ПО ОРГАНИЗАЦИИ И ПРОВЕДЕНИЮ ЗАНЯТИЙ СЕМИНАРСКОГО ТИПА**

### **Введение**

Занятия семинарского типа - одна из форм систематических занятий, на которых обучающиеся под руководством преподавателя приобретают необходимые умения и навыки по тому или иному разделу определенной дисциплины, входящей в учебный план.

Кафедрам рекомендуется разработать сборники задач, упражнений, вопросов и заданий, сопровождающихся методическими указаниями применительно к конкретным дисциплинам.

*Цель* занятий семинарского типа - предоставление возможностей для углубленного изучения теории, овладения практическими навыками и выработки самостоятельного творческого мышления у обучающихся.

### ***Задачи:***

- отражение в учебном процессе современных достижений науки;
- углубление теоретической и практической подготовки обучающихся;
- приближение учебного процесса к реальным условиям работы того или иного специалиста;
- формирование умения применять полученные знания на практике, осуществлять вычисления и расчеты;
- развитие инициативы и самостоятельности обучающихся;
- формирование навыков публичного выступления, способности представлять результаты проведенного исследования, умения вести дискуссию;
- контроль за освоением учебной дисциплины.

### ***Функции занятий семинарского типа:***

- учебно-познавательная - закрепление, расширение, углубление знаний, полученных на лекциях и в ходе самостоятельных занятий;
- обучающая - школа публичного выступления, развитие навыков отбора и обобщения информации;
- стимулирующая - определенный стимул к дальнейшей пробе своих творческих сил и подготовке к более активной работе;
- воспитательная - формирование мировоззрения и убеждений, воспитание самостоятельности, научного поиска, самостоятельности, смелости;
- контролирующая - в проверке уровня знаний и качества самостоятельной работы обучающихся.

### ***Обучение на занятиях семинарского типа направлено на:***

- обобщение, систематизацию, углубление, закрепление полученных теоретических знаний по дисциплине;
- формирование умений (аналитических, проектировочных, конструктивных и др.) применять полученные знания на практике;
- реализацию единства интеллектуальной, практической деятельности;
- формирование практических умений выполнять определенные действия, операции, необходимые в последующей профессиональной деятельности;
- выработку при решении поставленных задач таких профессионально значимых факторов, как самостоятельность, ответственность, точность.

**Рекомендации преподавателям для облегчения освоения обучающимся практических навыков в ходе практического (семинарского) занятия:**

1. Преподаватель составляет план каждого занятия, в который входит: определение

целей и задач, подбор материала к занятию, подбор литературы, рекомендуемой обучающимся к данной теме, разработка рекомендаций обучающимся по организации самостоятельной работы в ходе подготовки к занятию семинарского типа, распределение пунктов плана по времени, моделирование вступительной и заключительной частей семинара.

2. Тема занятия семинарского типа и основные вопросы обсуждения объявляются преподавателем заранее.

3. Преподаватель, ведущий занятия семинарского типа должен находиться в постоянном контакте с обучающимися.

4. Преподаватель может использовать любую из форм проведения занятий: обсуждение сообщений, докладов, рефератов, выполненных обучающимися по результатам учебных или научных исследований под руководством преподавателя, семинар-диспут, упражнения на самостоятельность мышления, письменная контрольная работа, коллоквиум, собеседование, решение ситуационных задач, кейсов, расчетных заданий и других современных технологий обучения. Выполнение расчетов, вычислений, работа с документацией, инструктивными справочниками, составление проектной, плановой и другой специальной документации.

5. Состав заданий для занятия должен быть спланирован так, чтобы за отведенное время их выполнили большинство обучающихся.

6. Преподавателю следует направлять ход обсуждений на формирование навыков профессиональной полемики и закрепление обсуждаемого материала. На занятиях обучающиеся учатся грамотно излагать проблемы, свободно высказывать свои суждения, рассматривать ситуации, способствующие профессиональной компетенции.

7. Во время проведения занятий подводятся итоги самостоятельной работы обучающихся по усвоению обсуждаемой научной проблемы. Особое значение имеет ознакомление обучающегося с методикой работы с учебной и научной литературой, навыками ее использования при самостоятельной работе, при подготовке к занятиям.

8. При проведении занятий в интерактивной форме (деловая, ролевая игра, ток-шоу и т.п.) преподавателю необходимо продумать и довести до обучающихся правила проведения, роли, функции, схемы взаимодействия участников, а также систему оценивания.

9. Строить ход занятий следует таким образом, чтобы обучающийся, овладев первоначальными профессиональными навыками и умениями, смог в дальнейшем закрепить их в процессе практики и написания выпускной квалификационной работы.

При планировании состава и содержания занятий семинарского типа следует исходить из того, что все они имеют разные ведущие дидактические цели.

Практические работы направлены на формирование практических умений:

- учебных - решать задачи по физике, химии, математике и пр.;
- профессиональных - выполнять определенные действия, операции, необходимые в последующей профессиональной деятельности.

Семинарские занятия с целью овладения обучающимися общих и профессиональных компетенций, развития их личностных качеств.

В соответствии с ведущей дидактической целью содержанием занятий семинарского типа является:

- решение разного рода задач, в том числе профессиональных (анализ производственных ситуаций, решение ситуационных производственных задач,
- выполнение профессиональных функций в деловых играх и т.п.);
- выполнение вычислений, расчетов;
- работа с нормативными документами, инструктивными материалами, документами первичного учета и др.

Наряду с формированием умений и навыков в процессе практических занятий обобщаются, систематизируются, углубляются и конкретизируются теоретические знания, вырабатывается способность и готовность использовать теоретические знания на практике.

Содержанием семинарских занятий, в соответствии с ведущей дидактической целью, является подготовка докладов, выступлений, обзора материалов периодической печати и т.п. В процессе семинарских занятий формируются умения публичных выступлений, способность приобретать, высказывать и отстаивать собственные убеждения, систематизируется и расширяется объем знаний, реализуется региональный компонент, приобретаются навыки самостоятельной работы.

### **Организация и проведение занятий семинарского типа**

Практическое занятие проводится в учебных или компьютерных кабинетах. Продолжительностью 4 часа. В плане проведения практической работы указываются:

Семинарские занятия проводятся в учебных кабинетах. Продолжительностью, как правило, не менее 2-х академических часов. В плане проведения семинарского занятия указываются:

Планы проведения лабораторных работ, практических и семинарских занятий рассматриваются на заседаниях кафедры и утверждаются заведующим кафедрой.

Практические занятия могут носить:

– репродуктивный характер, в этом случае при их проведении обучающиеся пользуются подробными инструкциями, в которых определены пояснения к порядку выполнения работы;

– активный частично-поисковый характер - эти работы отличаются тем, что обучающиеся должны самостоятельно выбрать необходимое оборудование, способы выполнения работы по материалам инструктивной, справочной и др. литературы;

– интерактивный поисковый характер - такие работы характеризуются тем, что обучающиеся должны решить новую для них проблему, опираясь на имеющиеся теоретические знания.

Семинарские занятия могут проводиться в активной и интерактивной формах деловых игр, круглых столов, компьютерных симуляций, кейс-стади и пр., обеспечивающих максимальную активность обучающихся при обсуждении поставленных вопросов.

Для усиления профессиональной направленности практических и семинарских занятий рекомендуется проведение бинарных уроков. На таких занятиях, результаты лабораторных работ, практических и семинарских занятий, полученные на одной учебной дисциплине или профессиональном модуле являются основой для их выполнения на другой учебной дисциплине и профессиональном модуле.

Рекомендуется проведение сквозных практических работ на основе внутрипредметных связей, когда результаты, полученные в одной практической работе, используются при выполнении последующих практических работ по данной дисциплине.

Для повышения эффективности проведения практических занятий рекомендуется:

- разработка тестов входного контроля подготовленности обучающихся к их выполнению;

– разработка дифференцированных заданий на их выполнение с учетом индивидуальных особенностей обучающихся;

– максимальная организация самостоятельного выполнения обучающимися лабораторных работ, практических и семинарских занятий;

– использование бланков документов, инструктивных материалов;

– наличие материалов, позволяющих проконтролировать правильность выполнения обучающимися заданий расчетного характера.

# МЕТОДИЧЕСКИЕ МАТЕРИАЛЫ ДЛЯ ОБУЧАЮЩИХСЯ

## Методические рекомендации по самостоятельной работе

### Введение

Самостоятельная работа – часть учебного процесса, выполняемая обучающимися без посторонней помощи с целью усвоения, закрепления и совершенствования знаний, выработки соответствующих умений, приобретения практического опыта, формирования общекультурных, общепрофессиональных и профессиональных компетенций, составляющих содержание подготовки специалистов.

В образовательном процессе выделяют два вида самостоятельной работы:

1) Аудиторная – работа, выполняемая на учебных занятиях по заданию преподавателя;

2) Внеаудиторная – планируемая учебная, творческо-исследовательская работа, выполняемая вне занятий по заданию и при методическом руководстве преподавателя, но без его непосредственного участия.

Содержание и формы самостоятельной работы, обучающихся определяются в соответствии с ее целями:

#### Для овладения знаниями:

– чтение текста (учебника, первоисточника, дополнительной литературы, ресурсов Интернет);

- составление плана текста;
- графическое изображение структуры текста;
- составление электронной презентации;
- конспектирование текста;
- подготовка выписок из текста;
- работа со словарями и справочниками, ознакомление с нормативными документами;

- научно-исследовательская работа;
- использование компьютерной техники, интернета и др.;

#### Для закрепления и систематизации знаний:

– работа с конспектом лекций;

– работа над учебным материалом (учебника, первоисточника, дополнительной литературы, аудио- и видеозаписей);

- составление плана и тезисов ответа;
- составление таблиц для систематизации учебного материала;
- изучение нормативных материалов;
- ответы на контрольные вопросы;
- аналитическая обработка текста (аннотирование, рецензирование и др.);
- заполнение рабочих тетрадей, дневников практик;
- подготовка тезисов сообщений к выступлению на семинаре, конференции;
- подготовка рефератов, докладов, презентаций, эссе;
- составление резюме;
- написание истории болезни;
- составление библиографии, тематических кроссвордов и др.;

#### Для формирования умений:

- решение задач и упражнений по образцу;
- решение вариативных задач и упражнений;
- отработка манипуляций;
- выполнение расчетно-графических работ;
- решение ситуационных производственных (профессиональных) задач;



- подготовка к контрольным работам, практическим и лабораторным занятиям, семинарским занятиям, деловым играм, промежуточной аттестации;
- проектирование и моделирование разных видов и компонентов профессиональной деятельности;
- подготовка проектов;
- опытно-экспериментальная, научно-исследовательская работа;
- занятия в симуляционных классах, центрах;
- другие формы деятельности, в рамках формирования социокультурной среды, создания условий, необходимых для всестороннего развития и социализации личности, сохранения здоровья обучающихся, развития воспитательного компонента образовательного процесса.

## **Методические рекомендации для обучающихся по выполнению различных видов самостоятельной работы**

### **1. Составление плана**

План – это самая короткая форма оформления записей, которая не передаёт фактического содержания изучаемого материала, а лишь указывает схему его подачи и позволяет обучающимся:

- восстановить в памяти содержание источника;
- составить записи разного рода;
- ускорить проработку источника информации;
- организовать самоконтроль;
- сосредоточить внимание и стимулировать самостоятельную работу.

Составление плана при работе с текстом осуществляется по следующему алгоритму:

1. Прочитать текст целиком.
2. Разделить его на смысловые части.
3. Дать заголовки каждой части (заголовки должны отражать содержание части).

### **2. Составление тезисов**

Тезис – это положение, кратко излагающее какую-либо идею, а также одну из основных мыслей лекции, доклада и т.п.

Тезисы:

- повторяют, сжато формулируют и заключают написанное или изложенное устно;
- всегда имеют доказательства;
- всегда подразумевают аргументацию и выявляют суть содержания;
- позволяют обобщить материал.

Составление тезисов при работе с текстом осуществляется по следующему алгоритму:

1. Ознакомиться с содержанием материала.
2. Разбить текст на смысловые блоки.
3. Определить главную мысль каждой части.
4. Осмыслить суть этой мысли и передать её своими словами (или найти подходящую формулировку в тексте).
5. Тезисы необходимо нумеровать, чтобы сохранить логику авторских рассуждений.

### **3. Составление конспектов**

Конспект – это краткая запись содержания текста, выделение главных идей и положений. Основные требования к написанию конспекта: системность и логичность изложения материала, краткость, убедительность и доказательность.

Можно выделить следующие виды конспектов:

– **плановый**. При создании такого конспекта сначала пишется план текста, по каждому пункту которого даётся комментарий. Это могут быть цитаты или свободно изложенный текст.

– **тематический конспект**, является кратким изложением данной темы, раскрываемой по нескольким источникам.

– **текстуальный конспект**, представляет собой монтаж цитат, которые связаны логическими переходами.

– **свободный конспект**, включает в себя и цитаты, и собственные формулировки.

Составление конспекта может осуществляться по следующему алгоритму:

1. Прочитать текст, отметить в нём новые слова, непонятные места, имена, даты; составить перечень основных мыслей, содержащихся в тексте, составить простой план, который поможет группировать материал в соответствии с логикой изложения;

2. Выяснить в словаре значение новых непонятных слов, записать их в тетрадь или словарь в конце тетради;

3. Повторно прочитать текст, сочетая чтение с записью основных мыслей автора и их иллюстраций. Запись ведётся своими словами, без переписывания текста. Важно стремиться к краткости, пользуясь правилами записи текста;

4. Прочитать конспект ещё раз, доработать его.

### **4. Составление аннотации**

Аннотация – краткая характеристика текста (книги, статьи, рукописи), раскрывающая содержание и фиксирующая основные проблемы, затронутые в тексте, мнения, оценки, выводы автора.

Основные требования, предъявляемые к составлению аннотации, заключаются в следующем:

– композиция аннотации должна быть внутренне логична и может отличаться от композиции исходного текста;

– отбор сведений, формулирование выводов и их расположение зависят от характера аннотации;

– язык аннотации должен отличаться лаконичностью, простотой, ясностью;

– аннотация к статье оформляется на библиографической карточке, даётся без абзацев.

Аннотация имеет две обязательные части:

1. Содержит краткую характеристику текста и формулировку темы.

2. Перечисление основных положений текста и указание на адресата (читательскую аудиторию).

### **5. Составление рецензии и отзыва**

Отзыв – общая оценка, мнение, впечатление о работе, произведении без детального анализа. Рецензия – разбор и оценка какого-нибудь сочинения, работы, статьи, которая кратко, объективно воспроизводит взгляды автора; а также даёт развёрнутое научно-обоснованное оценочное отношение к ведущим идеям рецензируемого источника.

### **6. Составление доклада**

Доклад – публичное сообщение на определённую тему, способствующее формированию навыков исследовательской работы, стимулирующее познавательный интерес.

Составление доклада осуществляется по следующему алгоритму:

1. Подобрать литературу по изучаемой теме, познакомиться с её содержанием.
2. Пользуясь закладками, отметить наиболее существенные места и сделать выписки.
3. Используя рекомендации по составлению тематического конспекта и составленный план, написать доклад, в заключение которого обязательно выразить своё отношение к излагаемой теме и её содержанию.
4. Прочитать текст и отредактировать его.
5. Оформить его в соответствии с требованиями к оформлению. (При устном выступлении следует соблюдать требования к устной речи.)

## **7. Реферат**

Реферат – краткое изложение содержания книги, статьи или нескольких работ по общей тематике на основе классификации, обобщения, анализа, с формулировкой собственных выводов.

Рефераты классифицируются:

1) по полноте изложения:

- информативные (рефераты-конспекты);
- индикативные (рефераты-резюме);

2) по количеству реферируемых источников:

- монографические;
- обзорные;

3) по читательскому назначению:

- общие;
- ориентация на широкую аудиторию; характеристика содержания в целом;
- специализированные;
- ориентация на специалистов.

Структурные элементы реферата:

1. Титульный лист.
2. Содержание.
3. Введение.
4. Основная часть.
5. Заключение.
6. Список использованной литературы.
7. Приложения.

Титульный лист: Титульный лист является первой страницей и заполняется по определенным правилам (приложение).

Содержание: включает все разделы работы, а также наименования всех их подразделов и пунктов с указанием номеров страниц, с которых они начинаются.

Введение: обоснование темы реферата, её актуальность, значимость; перечисление вопросов, рассматриваемых в реферате; определение целей и задач работы; обзор источников и литературы.

Основная часть: основная часть имеет название, выражающее суть реферата; может состоять из двух-трёх разделов, которые тоже имеют название. В основной части глубоко и систематизировано излагается состояние изучаемого вопроса; приводятся противоречивые мнения, содержащиеся в различных источниках, которые анализируются и оцениваются с особой тщательностью.

Заключение (выводы автора и предложения): формулируются результаты анализа эволюции и тенденции развития рассматриваемого вопроса; даются предложения о способах решения существенных вопросов, пути применения результатов работы.

Список используемой литературы: содержит сведения об источниках, использованных автором в ходе работы над темой работы, которые оформляются в алфавитном порядке.

Приложения: таблицы, схемы, графики, фотографии, макеты, эскизы и т.п.

Основные требования, предъявляемые к реферату:

- точное изложение взглядов автора;
- изложение всех наиболее существенных моментов реферируемого источника
- соблюдение единого стиля изложения
- использование точного, краткого, литературного языка;
- логическая последовательность изложения;
- ограниченность объёма.

Приложение

### Образец оформления таблицы в тексте

Основным и конечным результатом педагогической деятельности является развитие личности, способностей и компетентности обучающихся. Одним из показателей являются результаты мониторинга успеваемости и качества знаний обучающихся. Эти данные размещаются в таблице 3, по которой можно проследить динамику процесса обучения.

Таблица 3 – Результаты обучения

Учебный год	Общее количество учащихся	Средний балл	% качества знаний	% успеваемости
2013	90	4,0	100 %	100 %
2014	94	4,5	100 %	100 %
2015	117	4,7	100 %	100 %

### Образец оформления простого рисунка в тексте

Основным и конечным результатом педагогической деятельности является развитие личности, способностей и компетентности обучающихся. Одним из показателей являются результаты мониторинга успеваемости и качества знаний.



Рис. 1 – Средний балл по преподаваемым дисциплинам за три года

На рис. 1 четко виден рост графиков среднего балла за последние три года по преподаваемым дисциплинам.

### Образец оформления сложного рисунка в тексте

Ширина периодонтальной щели колеблется от 0,1 до 0,55 мм. Направление пучков коллагеновых волокон периодонта неодинаково в различных его отделах. В устье зубной альвеолы (краевой периодонт) в удерживающем аппарате можно выделить зубодесневую, межзубную и зубоальвеолярную группы пучков волокон (Рис. 5).

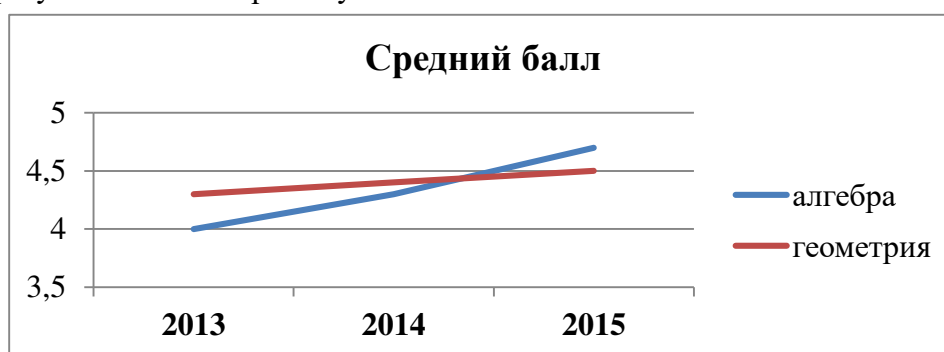

Рисунок 5 – Волокна периодонта

1 - межсосочковые; 2 - циркулярные; 3 - межзубные; 4 - зубодесневые

Зубодесневые волокна начинаются от цемента корня у дна десневого кармана и распространяются веерообразно кнаружи в соединительную ткань десны. Толщина пучков не превышает 0,1 мм.

#### **Образец оформления простого маркированного списка**

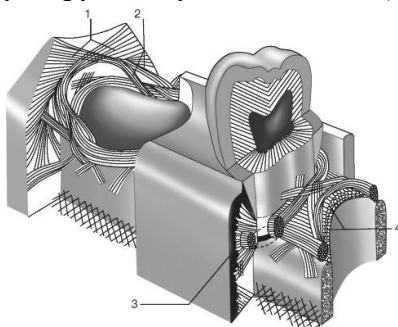
К опасным факторам экологического характера следует отнести следующие явления:

- ускоренное разрушение почвы и ее загрязнение тяжелыми металлами, другими вредными веществами;
- загрязнение и истощение водных ресурсов и т. п.

#### **Образец оформления простого нумерованного списка**

К опасным факторам экологического характера следует отнести следующие явления:

1. Ускоренное разрушение почвы и ее загрязнение тяжелыми металлами, другими вредными веществами;
2. Загрязнение атмосферы вредными химическими веществами, шумом, электромагнитными полями и ионизирующими излучениями;
3. Кислотные дожди;
4. Загрязнение и истощение водных ресурсов и т. п.

#### **Образец оформления сложного списка**

Можно выделить несколько факторов, влияющих на успех лечения:

1. Тщательное изучение исходной клинической картины:
  - линия улыбки (визуализация десневого края);
  - биотип мягких тканей (толстый, тонкий).
2. Планирование имплантологического лечения с ортопедической и хирургической точки зрения включает:
  - оценку возможности установки имплантатов в выгодное по ортопедическим показателям положение.

МИНИСТЕРСТВО ЗДРАВООХРАНЕНИЯ РОССИЙСКОЙ ФЕДЕРАЦИИ  
федеральное государственное бюджетное учреждение  
«Национальный медицинский исследовательский центр имени В.А. Алмазова»  
Министерства здравоохранения Российской Федерации  
(ФГБУ «НМИЦ им. В.А. Алмазова» Минздрава России)

ИНСТИТУТ МЕДИЦИНСКОГО ОБРАЗОВАНИЯ

ОДОБРЕНО  
Учебно-методическим советом  
ФГБУ «НМИЦ им. В.А. Алмазова»  
Минздрава России  
«15» октября 2024 г.  
Протокол №07/2024г.

УТВЕРЖДАЮ  
Генеральный директор  
ФГБУ «НМИЦ им. В.А. Алмазова»  
Минздрава России  
Е.В. Шляхто  
«25» октября 2024 г.

Заседание Ученого совета  
«25» октября 2024 г.  
Протокол № 10

**МЕТОДИЧЕСКИЕ МАТЕРИАЛЫ**

по дисциплине «**Психология безопасности**»

специалитет по специальности  
**37.05.01 Клиническая психология**

Очная форма обучения

Санкт-Петербург  
2024

## ЛИСТ СОГЛАСОВАНИЯ

Методические материалы по дисциплине «Психология безопасности» рассмотрена и одобрена на заседании кафедры психологии.

Дисциплина готовит будущих клинических психологов к выполнению профессиональных задач в сфере образования, здравоохранения, культуры, спорта, обороноспособности страны, юриспруденции, управления, социальной помощи населению. На занятиях рассматриваются базовые категории психологии безопасности; условия и критерии психологической безопасности; факторы и причины угроз психологической безопасности человека. Изучаются риски психологической безопасности в современном обществе. Студенты учатся владеть методами и механизмами обеспечения психологической безопасности личности. Особое внимание уделяется способам обеспечения безопасности личности в современной информационной среде.

**Цель** – сформировать целостную систему знаний в области психологии безопасности для применения при решении профессиональных задач клинического психолога с различными социальными группами.

**Задачи:**

– формирование системы знаний о предмете, методах и задачах в области психологической безопасности и ее связях с основными отраслями психологической науки, базовых категориях и понятиях;

– рассмотрение современных психологических представлений об основных путях, методах и средствах обеспечения психологической безопасности личности и социальной группы;

– изучение подходов обеспечения психологической защищенности личности и социальной группы от современных опасностей и угроз, развития адаптационного потенциала, укрепления жизнестойкости и жизнеспособности.

**Тема 1. Психология безопасности как отрасль психологической науки**

Историческое развитие и осмысление предмета психологии безопасности.

Рост интереса к проблемам безопасности и безопасного существования человека. Актуальность проблемы безопасности. Психология безопасности – новое направление в психологической науке. Психология безопасности как связующее звено между различными дисциплинами. Понятие «безопасность». Степень востребованности феномена «безопасность». М.А. Котик – автор первого определения психологии безопасности.

Связь безопасности с угрозами и опасностями, которые являются неотъемлемой частью жизни людей, социальных групп и общества. Классификация угроз: по универсальности; по времени действия; по способу действия; по степени опасности; по возможности предотвращения; по степени вероятности; по источникам возникновения. Факторы и причины угроз психологической безопасности личности.

Психология безопасности как наука. Объект психологии безопасности. Многообразие предмета психологии безопасности. История рассмотрения феномена безопасности в социальных науках. Теории, рассматривающие безопасность с разных сторон: психоаналитическое направление, неотрейдизм, экзистенциальный психоанализ, гештальтпсихология, недирективная психотерапия и др. Психология безопасности как устойчивая целостная система знания. Безопасность как мобилизатор ресурсов человеческой психики в экстремальных ситуациях. Психология безопасности как отрасль психологии, изучающая психологические закономерности жизни и деятельности человека, связанные с обеспечением безопасного существования и развития. Связь психологии безопасности с такими направлениями как экстремальная психология, рискология, безопасность жизнедеятельности, социальная психология.

Психология безопасности в междисциплинарном пространстве. Виды безопасности в Программе ООН по развитию: экономическая, продовольственная безопасность, безопасность здоровья, экологическая безопасность, личная безопасность, безопасность



общества, политическая безопасность. Информационная безопасность (Доктрина информационной безопасности РФ от 9 сентября 2000г. №Пр-1895).

### **Контрольные вопросы**

1. Раскройте актуальность изучения психологии безопасности в современном мире.
2. Дайте определение категории «безопасность».
3. Дайте определение категории «психологическая безопасность».
4. Дифференцируйте понятия: риск, угроза и опасность.
5. Назовите предмет, объект, задачи психологии безопасности как отрасли психологической науки.
6. Перечислите психологические опасности.
7. Назовите факторы и причины угроз психологической безопасности.
8. Укажите место психологии в междисциплинарном научном пространстве.
9. Раскройте характер связей психологии безопасности с такими направлениями науки как экстремальная психология, рискология, безопасность жизнедеятельности, социальная психология.
10. Перечислите виды безопасности в Программе ООН по развитию.

### **Темы для презентаций**

1. Теории и практики психологической безопасности: психодинамический подход.
2. Теории и практики психологической безопасности: экзистенциально-гуманистическая психология.
3. Теории и практики психологической безопасности: гештальтпсихология.
4. Теории и практики психологической безопасности: недирективная психотерапия.
5. Безопасность как мобилизатор ресурсов человеческой психики в экстремальных ситуациях.
6. Психология безопасности в междисциплинарном пространстве.
7. Виды безопасности в Программе ООН по развитию.
8. Культура безопасного и ответственного поведения.
9. Психологическая безопасность в контексте иных видов безопасности.
10. История развития психологии безопасности как отрасли психологии.

## **Тема 2. Психологическая безопасность социальной среды**

Психологическая безопасность в современном обществе.

Социальная стабильность и психологическая безопасность. Стабильность как характеристика социальной системы. Угрозы социальной стабильности как источник угроз психологической устойчивости человека. Современные исследования на восприятие угроз. Современное общество рисков и психологическая безопасность. Понятие риска. Факторы риска. Основные подходы к пониманию риска в русле психологической безопасности. Терроризм как один из значимых факторов риска, несущих угрозу для психологической безопасности граждан. Особенности психологии террористической деятельности. Доверие как фактор социально-безопасного взаимодействия. Феномен доверия. Структура доверия как социально-системного фактора взаимодействия (1. Субъект доверия. 2. Объект доверия. 3. Условия и факторы доверия. 4. Предмет доверия). Уровни доверия: 1. На уровне личности. 2. Доверие в отношениях. 3. Доверие на уровне организации. 4. Доверие на уровне общества.

### **Контрольные вопросы**

1. Что такое социальная среда?
2. Назовите основные характеристики социальной среды.
3. Определите понятие «безопасность социальной среды».
4. Назовите основные диагностические показатели безопасности социальной среды.

5. Каковы способы определения уровня психологической безопасности социальной среды?
6. Дайте определение понятию «психологическое насилие».
7. Назовите угрозы психологической безопасности в образовательной среде.
8. Назовите угрозы психологической безопасности в чрезвычайной ситуации.
9. Назовите средства защиты личности от насилия и других опасностей в социальной среде.
10. Перечислите способы психологической профилактики насилия в семье.

### **Темы для презентаций**

11. Психологическое насилие как угроза психологической безопасности.
12. Стабильность как характеристика социальной системы. Угрозы социальной стабильности как источник угроз психологической устойчивости человека.
13. Современные исследования на восприятие угроз.
14. Современное общество рисков и психологическая безопасность. Понятие риска. Факторы риска. Основные подходы к пониманию риска в русле психологической безопасности.
15. Терроризм как один из значимых факторов риска, несущих угрозу для психологической безопасности граждан.
16. Значение антиэкстремистских, антитеррористических и антикоррупционных стандартов поведения в профессиональной деятельности клинического психолога.
17. Психологическая безопасность личности в организации.
18. Доверие как фактор социально-безопасного взаимодействия.
19. Особенности психологии террористической деятельности.
20. Психологическая профилактика экстремизма в молодежной среде.

### **Тема 3. Психологическая безопасность личности**

Личность как субъект психологической безопасности. «Устойчивость» как главный показатель и фактор психологической безопасности личности. Понятие «сопротивляемость личности». Понятие «адаптация личности». Саморегуляция как механизм обеспечения безопасности личности. Жизнестойкость, жизнеспособность, жизнетворчество как основа «науки устойчивого развития личности».

Безопасность личности в экстремальных ситуациях. Взаимодействие человека и информационной среды. Безопасность личности в экстремальных ситуациях. Понятие «экстремальная ситуация». Групповая идентичность как фактор возникновения межгрупповых конфликтов. Фрустрация. Толпа как одна из форм коллективного разума, способствующая созданию экстремальной ситуации. Паника как феномен. Массовый психоз – психическая эпидемия, в основе которой лежит подражание и внушение. Стратегии поведения человека в опасных и чрезвычайных ситуациях. Причины экстремального поведения: генетический, культурный и гендерный подход. Стратегии и механизмы формирования психологической безопасности личности.

### **Контрольные вопросы**

1. Дайте определение безопасности личности.
2. Назовите внутренние механизмы обеспечения безопасности личности.
3. Перечислите внешние условия обеспечения безопасности личности.
4. Охарактеризуйте механизмы обеспечения безопасности личности: устойчивость, адаптация, сопротивляемость, саморегуляция, жизнеспособность, жизнестойкость.
5. Назовите составляющие адаптационного потенциала личности.
6. В чем значение саморегуляции в обеспечении безопасности личности?
7. Дифференцируйте понятия: жизнестойкость, жизнеспособность и жизнетворчество.

8. Перечислите способы и методы эмоционально-когнитивной регуляции психологического состояния в условиях наличия угроз психологической безопасности.
9. Назовите способы поддержки психологической устойчивости личности при наличии небезопасной ситуации.
10. Перечислите факторы, угрожающие психологической безопасности личности.

#### **Темы для презентаций**

1. Адаптационный потенциал личности.
2. Способы и методы эмоционально-когнитивной регуляции психологического состояния в условиях наличия угроз психологической безопасности.
3. Способы и методы поддержки психологической устойчивости личности при наличии небезопасной ситуации.
4. Концепция жизнестойкости личности в психологии.
5. Способы развития нервно-психической устойчивости.
6. Понятие сопротивляемости в психологии и смежных науках.
7. Методы психологического противостояния личности условиям паники.
8. Способы обеспечения безопасности личности в экстремальных ситуациях.
9. Концепция защитных механизмов в психологии.
10. Использование копинг-ресурсов для обеспечения психологической безопасности личности.

#### **Тема 4. Информационно-психологическая безопасность**

Понятие информационной сферы и ее составляющие. Информационно-психологическое воздействие. Его источники, средства и характеристики. Классификация методов и приемов психологического воздействия.

Безопасность личности в информационном обществе. Концепция информационного общества (1933 г., Фриц Махлуп). Концепция сетевого общества (конец XX века, М. Кастельс): сеть – динамичный социум, не имеющий константных структур и передающий по своим коммуникациям в ускоренном режиме массированные потоки информации.

Понятие информационно-психологической безопасности. Информационно-психологическая безопасность личности (Г.В. Грачев) – состояние защищенности личности, которое обеспечивает ее сохранность и целостность как активного социального субъекта и способствует развитию в условиях информационного взаимодействия с окружающей средой.

Источники угроз и критерии нарушения безопасности. Основные направления обеспечения информационно-психологической безопасности государства, общества и личности. Информационно-психологическая агрессия и информационно-психологическая война.

Психологическая безопасность в Интернете. Интернет как глобальное и общедоступное интерактивное пространство для обмена информацией и идеями. Положительное и отрицательное воздействие интернета на пользователей социальных сетей.

#### **Контрольные вопросы**

1. Понятие информационной сферы и ее составляющие.
2. Информационно-психологическое воздействие. Его источники, средства и характеристики.
3. Понятие информационно-психологической безопасности.
4. Источники угроз и критерии нарушения безопасности.
5. Основные направления обеспечения информационно-психологической безопасности государства, общества и личности.
6. Информационно-психологическая агрессия и информационно-психологическая война.

7. Информационная среда и ее составляющие.
8. Определение информационно-психологической безопасности.
9. Внешние и внутренние факторы обеспечения информационно-психологической безопасности.
10. Специфика современных информационно-психологических войн.

#### **Темы для презентаций**

1. Угрозы психологической безопасности в Интернете.
2. Приемы психологического воздействия на пользователей социальных сетей.
3. Обеспечение информационной безопасности государства и общества.
4. Способы защиты личности от информационно-психологического воздействия.
5. Основные направления обеспечения информационно-психологической безопасности государства, общества и личности.
6. Информационно-психологическая агрессия и информационно-психологическая война.
7. Информационно-психологические войны: исторические примеры.
8. Информационно-психологические войны: современная международная практика.
9. Средства защиты детей от информационно-психологического воздействия.
10. Средства защиты пожилых от информационно-психологического воздействия.

### **ТЕСТОВЫЕ ЗАДАНИЯ К ЗАЧЕТУ ПО ДИСЦИПЛИНЕ**

#### ***Задание 1***

Что такое безопасность?

- А) Уравновешенное, спокойное состояние какой-либо системы.
- В) Независимость человек
- С) Отсутствие опасностей или защищенность от опасностей какой-либо системы (биологической, технической, социальной или информационной) в том числе и человек

#### ***Задание 2***

Назовите основные показатели безопасности субъектов в трудовом коллективе.

- А) Характер отношений, степень удовлетворенности и уровень защищенности
- В) Трудовая дисциплина
- С) Стилль руководства в трудовом коллективе

ПК-5

#### ***Задание 3***

Что такое опасность?

- А) Опасность – это вред наносимый человеку или обществу.
- В) Опасность – это одно из главных условий развития человек
- С) Опасность – есть совокупность условий и факторов, вызывающих нарушение нормального функционирования и развития человека и обществ

#### ***Задание 4***

Какая потребность является базовой для ребенка младенческого и раннего возраста?

- А) Потребность в творчестве
- В) Потребность в безопасности
- С) Потребность в самореализации

#### ***Задание 5***

В какой отрасли психологической науки впервые появились научные разработки в области психологии безопасности?

- А) В психологии спорта
- В) В социальной психологии
- С) В психологии труда и инженерной психологии.

### **Задание 6**

Что является предметом исследования в области психологии безопасности?

- А) жизнедеятельность человека
- В) Психологическая безопасность личности и социальной среды.
- С) Психологические условия воспитания, обучения и развития человек

### **Задание 7**

Существуют ли какие-либо основания для классификации опасностей?

- А) Никаких оснований для классификации опасностей не существует.
- В) Опасности, как правило, классифицируют по сферам действительности.
- С) существуют самые различные основания для классификации опасностей.

### **Задание 8**

Что такое социальная среда?

- А) Совокупность условий жизнедеятельности человека и человеческого обществ.
- В) Социальные, экономические, идеологические и политические характеристики обществ
- С) Сложно организованная система человеческих взаимодействий и отношений.

### **Задание 9**

Какой диагностический показатель безопасности социальной среды является основным?

- А) Уровень удовлетворённости.
- В) Уровень защищенности.
- С) Характер отношений.

### **Задание 10**

Что такое насилие?

- А) Это лишение человека тех или иных возможностей.
- В) Это сознательное, умышленное нанесение вреда другому человеку.
- С) Это ненамеренное нанесение ущерба человеку, социальной группе или обществу.

### **Задание 11**

Какие из характеристик нужно учитывать при выборе или разработке программ профилактики и помощи при насилии?

- А) Характеристики объектов насилия (возраст, пол, состояние здоровья, этническая принадлежность, социальный статус, профессия).
- В) Тип среды, в которой совершается насилие и характер насильственных действий.
- С) Все три характеристики.

### **Задание 12**

Что такое физическое насилие над ребенком?

- А) Это наказание ребенка.
- В) Это ограничение его свободы.
- С) Это нанесение физических повреждений ребенку или риск таких повреждений.

### **Задание 13**

Что такое психологическое насилие?

- А) Невнимательность к человеку.
- В) Нарушение внутренних границ личностных переживаний.
- С) Постоянно повторяющиеся унижения, оскорбления или терроризирование человека.

### **Задание 14**

Что такое информационно-психологическое насилие?

- А) Это ограничение свободомыслия человека.
- В) Это умышленное искажение информации доступной человеку.
- С) Это несиловое упорядоченное негативное воздействие на ментальную сферу человека с целью дезинформации или манипуляции.

### **Задание 15**

Каковы последствия насилия в детском возрасте?

- А) Психологические травмы, которые ребенок получил в детстве, со временем проходят без особых последствий.

- В) Насилие, которое ребенок испытал в детстве, делает его более жизнестойким.  
С) Насилие в детстве глубоко влияет на развитие человека и его дальнейшую судьбу.

#### **Задание 16**

Что такое психологическая безопасность личности?

- А) Это способность личности не обращать внимания на угрозы и опасности.  
В) Это умение личности уходить от угроз и опасностей.  
С) Это способность личности сохранить устойчивость в среде с определенными параметрами, в том числе и психотравмирующими воздействиями.

#### **Задание 17**

В каких случаях необходима специальная психологическая работа:

Случай 1: состояние стабильной и психической безопасности.

Случай 2: отсутствие психологической безопасности.

Случай 3: состояние неустойчивой психологической безопасности.

- А) В 1-ом случае.  
В) Во 2-м случае.  
С) Во 2-ом и 3-ем случае.

#### **Задание 18**

От чего зависит психологическая безопасность личности?

- А) От внутренних качеств самой личности  
В) От характеристик окружающей среды  
С) От взаимодействия качеств личности и характеристик окружающей среды.

#### **Задание 19**

Какие из перечисленных ниже личностных ресурсов являются наиболее важными для сохранения устойчивости:

- Ресурсы отношений.
- Ресурсы сознания и самосознания.
- Ресурсы эмоций и чувств.
- ресурсы воли.
- Ресурсы познания и опыта.

- А) Ресурсы познания и опыта.  
В) Ресурсы воли.  
С) То или иное сочетание ресурсов в зависимости от ситуации.

#### **Задание 20**

Какими внутренними механизмами обеспечивается устойчивость и безопасность личности?

- А) Адаптацией.  
В) Сопротивляемостью.  
С) Адаптацией, сопротивляемостью и саморегуляцией.

#### **Задание 21**

Что является основным ресурсом сопротивляемости?

- А) Нервно-психологическая устойчивость.  
В) Копинг-стратегии.  
С) Психологическая защита.

#### **Задание 22**

Что такое информационная сфера?

- А) Это окружающая человека и воздействующая на него информация.  
В) Это информационная инфраструктура социума.  
С) Это совокупность субъектов, информационного взаимодействия, самой информации, информационной инфраструктуры и общественных отношений в информационном взаимодействии.

#### **Задание 23**

Что такое информационно-психологическая безопасность?

- А) Способность человека критически воспринимать информацию.

- В) Способность человека или каких-либо социальных групп различать дезинформацию и информацию, имеющую манипулятивный характер.
- С) Состояние защищенности индивидуального, группового и общественного сознания от воздействия информационных факторов (угроз), вызывающих дисфункциональные процессы в обществе и жизнедеятельности человека.

**Задание 24**

Информационно-психологические угрозы обусловлены:

- А) Только внешними факторами.
- В) Только внутренними личностными факторами.
- С) И внешними и внутренними факторами.

**Задание 25**

Какой из внутренних факторов не является значимым в возникновении информационно-психологической опасности?

1й: низкий уровень образованности и воспитанности.

2й: некритичность и легкая внушаемость.

3й: эмоциональная неустойчивость.

- А) 1-ый фактор.
- В) 2-ой и 3-ий фактор.
- С) Все три фактора являются значимыми.

**Задание 26**

Насколько значима угроза информационно-психологического влияния на национальную безопасность РФ?

- А) Значение информационно-психологических угроз, на уровне национальной безопасности, существенно преувеличено.
- В) Россия надежно защищена от враждебного и деструктивного информационно-психологического воздействия.
- С) в настоящее время против РФ развернута широкомасштабная информационно-психологическая война.

**Задание 27**

Насколько может быть подвержен человек негативному и манипулятивному информационно-психологическому влиянию через его подсознательное и бессознательные психологические структуры?

- А) Информационно-психологическое воздействие возможно только через сознание человека.
- В) Возможность информационно-психологического воздействия через подсознательные и бессознательные структуры сильно преувеличена.
- С) Сегодняшний уровень развития информационно-коммуникационных технологий позволяет весьма эффективно воздействовать в тех или иных целях на состояние и поведение человека.

**Задание 28**

Что такое психологическая культура?

- А) Это образованность человека.
- В) Это уровень его самостоятельности и независимости.
- С) Это внутреннее интегральное качество личности, которое проявляется в качестве его социального взаимодействия и обеспечивает его безопасность, гуманность и успешность.

**Задание 29**

Что является главным фактором обеспечения безопасности и благополучия семейных отношений?

- А) Строгость и принципиальность родителей.
- В) Высокий уровень финансового обеспечения семьи.
- С) Психологическая культура родителей.

**Задание 30**

Какой компонент в структуре психологической культуры является стержневым?

- А) Эмоционально-чувственная составляющая.
- В) Когнитивная составляющая.
- С) Ценностно-смысловой компонент.

## ПЕРЕЧЕНЬ ОСНОВНОЙ И ДОПОЛНИТЕЛЬНОЙ УЧЕБНОЙ ЛИТЕРАТУРЫ, НЕОБХОДИМОЙ ДЛЯ ОСВОЕНИЯ ДИСЦИПЛИНЫ

### Основная литература:

1. Психология безопасности: учебное пособие для вузов / А. И. Донцов, Ю. П. Зинченко, О. Ю. Зотова, Е. Б. Перелыгина. — Москва: Издательство Юрайт, 2024. — 269 с. — (Высшее образование). — ISBN 978-5-534-15702-4. — Текст: электронный // Образовательная платформа Юрайт [сайт]. — URL: <https://urait.ru/bcode/536397> (дата обращения: 10.02.2024).
2. Психологическая безопасность личности: учебник и практикум для вузов / А. И. Донцов, Ю. П. Зинченко, О. Ю. Зотова, Е. Б. Перелыгина. — Москва: Издательство Юрайт, 2024. — 222 с. — (Высшее образование). — ISBN 978-5-534-09996-6. — Текст: электронный // Образовательная платформа Юрайт [сайт]. — URL: <https://urait.ru/bcode/541853> (дата обращения: 10.02.2024).

### Дополнительная литература:

1. Профилактика экстремизма в молодежной среде: учебное пособие для вузов / А. В. Мартыненко [и др.]; под общей редакцией А. В. Мартыненко, Л. А. Потаповой. — 2-е изд., перераб. и доп. — Москва: Издательство Юрайт, 2024. — 297 с. — (Высшее образование). — ISBN 978-5-534-16077-2. — Текст: электронный // Образовательная платформа Юрайт [сайт]. — URL: <https://urait.ru/bcode/539662> (дата обращения: 10.02.2024).
2. Кисляков, П. А. Безопасность образовательной среды. Социальная безопасность: учебное пособие для вузов / П. А. Кисляков. — 2-е изд., испр. и доп. — Москва: Издательство Юрайт, 2024. — 156 с. — (Высшее образование). — ISBN 978-5-534-11818-6. — Текст: электронный // Образовательная платформа Юрайт [сайт]. — URL: <https://urait.ru/bcode/542501> (дата обращения: 10.02.2024).

## ГЛОССАРИЙ

**Активность** — всеобщая характеристика живых существ, их собственная динамика как источник преобразования или поддержания ими жизненно значимых связей с окружающим миром. В психологии А. выступает в соотнесении с деятельностью, обнаруживаясь как динамическое условие ее становления, реализации и видоизменения, как свойство ее собственного движения. Она характеризуется в большой степени обусловленностью производимых действий спецификой внутренних состояний субъекта (в отличие от реактивности, когда действия обуславливаются предшествующей ситуацией) и произвольностью, т. е. обусловленностью наличной целью субъекта.

**Воспитательная среда** - совокупность «ниш и стихий, под влиянием которых протекает жизнь индивидуумов, формируется и развивается их личность.

**Гуманистическая психология** — ряд направлений в современной психологии, которые ориентированы прежде всего на изучение смысловых структур человека. В гуманистической психологии в качестве основных предметов анализа выступают: высшие ценности, самоактуализация личности, творчество, любовь, свобода, ответственность, автономия, психическое здоровье, межличностное общение. Гуманистическая психология в качестве самостоятельного течения выделилась в начале 60–х гг. XX в. Как протест против бихевиоризма и психоанализа, получив название „третьей силы“. К данному направлению могут быть отнесены А. Маслоу, К. Роджерс, В. Франкл, Ш. Бюлер, Ф. Бэррон, Р. Мэй, С. Джурард и др. Методологические позиции гуманистической психологии сформулированы



в следующих посылах: 1. Человек целостен; 2. Ценны не только общие, но и индивидуальные случаи; 3. Главной психологической реальностью являются переживания человека; 4. Человеческая жизнь — единый процесс; 5. Человек открыт к самореализации; 6. Человек не детерминирован только внешними ситуациями.

**Детерминизм** - закономерная и необходимая зависимость психических явлений от порождающих их факторов.

**Деятельность** — активное взаимодействие субъекта с окружающим миром, в ходе которого оно целенаправленно воздействует на объект и за счет этого удовлетворяет свои потребности. В структуре деятельности выделяют: мотивы, побуждающие субъект к деятельности, цели как прогнозируемые результаты этой деятельности; операциональные компоненты, с помощью которых деятельность реализуется. Основным видом человеческой Д., сыгравшим решающую роль в происхождении и развитии физических и духовных свойств человека, является труд. С трудом генетически связаны др. виды человеческой Д. (игра, учение и т. д.).

**Защитные механизмы** — термин для обозначения бессознательных приемов, с помощью которых человек, как личность, оберегает себя от психологических травм.

**Индетерминизм** - философское учение и методологическая позиция, которые отрицают либо объективность причинной связи (онтологический индетерминизм), либо познавательную ценность причинного объяснения в науке (методологический индетерминизм).

**Комфортность** - это состояние, возникающие в процессе жизнедеятельности ребенка, которое указывает на состояние радости, удовольствия, удовлетворения, испытываемые школьниками находясь в учебном учреждении; это условия жизни, при которых любой человек чувствует себя спокойно, ему нет необходимости от кого-либо защищаться.

**Личность.** В общественных науках Л. рассматривается как особое качество человека, приобретаемое им в социокультурной среде в процессе совместной деятельности и общения. В отечественной психологии в рамках системно-деятельностного подхода Л. рассматривается как относительно устойчивая совокупность психических свойств, как результат включения индивида в пространство межиндивидуальных связей. Таким образом, можно сказать, что личность — это социальный индивид, проявляющийся в системе его отношений и социальных ролей.

**Напряженность** - субъективный и ситуационный характер. выраженное нарушение адекватности физиологических реакций, резкое снижение точности, быстродействия.

**Насилие** - физическое или психическое воздействие одного человека на другого, нарушающее право граждан на личную неприкосновенность.

**Образовательное пространство** - пространственно-временное поле функционирования и развития системы образования как открытой и активной социальной сферы, в которой действует своя идеология формирования личности с учетом условий внешней среды.

**Образовательная Среда** - совокупность материальных факторов образовательного процесса, межличностных отношений, которые устанавливают субъекты образования и специально организованных психолого-педагогических условий для формирования и развития личности.

**Опасность** - вероятность, возможность того, что может произойти какое-то нежелательное событие.

**Профессиональная среда** - окружающие человека социальные, материальные и духовные условия его профессиональной деятельности.

**Психология** (от греч. Psyche — душа, logos — учение) — наука о закономерностях функционирования и развития психики, основанная на представленности в самонаблюдении особых переживаний, не относимых к внешнему миру. Со 2-й половины XIX в. Произошло отделение психологии от философии, что стало возможным в силу развития объективных экспериментальных методов, пришедших на смену интроспекции, и формирования особого

предмета психологии человека, основными признаками которого стали деятельностная активность и присвоение общественно исторического опыта.

**Психологическая безопасность** - состояние психологической защищённости, а также способность человека и среды отражать неблагоприятные внешние и внутренние воздействия.

**Психологическая безопасность образовательной среды** - состояние образовательной среды, свободное от проявлений психологического насилия во взаимодействии, способствующее удовлетворению потребностей в личностно-доверительном общении, создающее референтную значимость среды и обеспечивающее психическое здоровье включенных в нее участников.

**Психологическая защищенность** - относительно устойчивое положительное эмоциональное переживание и осознание индивидом возможности удовлетворения своих основных потребностей и обеспеченности собственных прав в любой, даже неблагоприятной ситуации, при возникновении обстоятельств, которые могут блокировать или затруднять их реализацию.

**Риск** - вероятность наступления опасности.

**Среда** - взаимосвязь условий, обеспечивающих развитие человека. окружение, с которым взаимодействует тот или иной субъект.

**Страх** - внутреннее состояние, обусловленное грозящим реальным или предполагаемым бедствием.

**Угрозы** - актуальные неблагоприятные воздействия на личность.

**Факторная среда** - это ситуация взаимодействия людей в определенной предметно-пространственной среде, совокупность компонентов, с которыми человек сталкивается в процессе жизнедеятельности.

МИНИСТЕРСТВО ЗДРАВООХРАНЕНИЯ РОССИЙСКОЙ ФЕДЕРАЦИИ  
федеральное государственное бюджетное учреждение  
«Национальный медицинский исследовательский центр имени В.А. Алмазова»  
Министерства здравоохранения Российской Федерации  
(ФГБУ «НМИЦ им. В.А. Алмазова» Минздрава России)

ИНСТИТУТ МЕДИЦИНСКОГО ОБРАЗОВАНИЯ

ОДОБРЕНО  
Учебно-методическим советом  
ФГБУ «НМИЦ им. В.А. Алмазова»  
Минздрава России  
«15» октября 2024 г.  
Протокол №07/2024г.

УТВЕРЖДАЮ  
Генеральный директор  
ФГБУ «НМИЦ им. В.А. Алмазова»  
Минздрава России  
Е.В. Шляхто  
«25» октября 2024 г.

Заседание Ученого совета  
«25» октября 2024 г.  
Протокол № 10

**МЕТОДИЧЕСКИЕ МАТЕРИАЛЫ**

по дисциплине «**Общая психология**»

специалитет по специальности  
**37.05.01 Клиническая психология**

Очная форма обучения

## ЛИСТ СОГЛАСОВАНИЯ

Методические материалы по дисциплине «Общая психология» рассмотрена и одобрена на заседании кафедры психологии.

## СОДЕРЖАНИЕ

№п/п	Наименование методических материалов
1	МЕТОДИЧЕСКИЕ РЕКОМЕНДАЦИИ ДЛЯ ПРЕПОДАВАТЕЛЯ ПО ОРГАНИЗАЦИИ И ПРОВЕДЕНИЮ ЗАНЯТИЙ ЛЕКЦИОННОГО ТИПА
2	МЕТОДИЧЕСКИЕ РЕКОМЕНДАЦИИ ДЛЯ ПРЕПОДАВАТЕЛЯ ПО ОРГАНИЗАЦИИ И ПРОВЕДЕНИЮ ЗАНЯТИЙ СЕМИНАРСКОГО ТИПА
3	МЕТОДИЧЕСКИЕ МАТЕРИАЛЫ ДЛЯ ОБУЧАЮЩИХСЯ
3.1	Методические рекомендации по самостоятельной работе
3.2	Методические рекомендации для обучающихся по выполнению различных видов самостоятельной работы (с Приложением образцов)

## МЕТОДИЧЕСКИЕ РЕКОМЕНДАЦИИ ДЛЯ ПРЕПОДАВАТЕЛЯ ПО ОРГАНИЗАЦИИ И ПРОВЕДЕНИЮ ЗАНЯТИЙ ЛЕКЦИОННОГО ТИПА

### Введение

Занятие лекционного типа является одной из основных системообразующих форм организации учебного процесса. Лекция представляет собой систематическое, последовательное, монологическое изложение преподавателем - лектором учебного материала, как правило, теоретического характера. Такое занятие представляет собой элемент технологии представления учебного материала путем логически стройного, систематически последовательного и ясного изложения.

Лекция требует порой от лектора особого физического, умственного и душевного напряжения, энтузиазма. Заурядно прочитанная лекция никогда не вызовет оживления аудитории и, как правило, никогда не достигнет своей цели и будет забыта сразу же после своего прочтения. Аналогичными могут быть последствия и для лекции, автор которой не покажет высокого уровня знаний и профессионализм, не сумеет обосновать актуальности и необходимости учебного материала для практики.

Лекция - в переводе с латинского означает чтение, систематическое, последовательное изложение учебного материала, какого-либо вопроса, темы, раздела, предмета, методов науки. В общих чертах лекцию иногда определяют как полутора-двухчасовое систематизированное изложение важных проблем науки посредством живой и хорошо организованной речи.

Лекция составляет основу теоретического обучения и должна давать систематизированные основы научных знаний по дисциплине, раскрывать состояние и перспективы развития соответствующей области науки и техники, концентрировать внимание обучающихся на наиболее сложных и узловых вопросах, стимулировать их активную познавательную деятельность и способствовать формированию творческого мышления.

Цель лекции – организация целенаправленной познавательной деятельности обучающихся по овладению программным материалом учебной дисциплины. Чтение курса лекций позволяет дать связанное, последовательное изложение материала в соответствии с новейшими данными науки, сообщить слушателям основное содержание предмета в целостном, систематизированном виде.

Преподавание учебных дисциплин и междисциплинарных курсов осуществляется в соответствии с ФГОС ВО и учебным планом.

Ведущим методом в лекции выступает устное изложение учебного материала, с использованием мультимедийной и электронно-вычислительной техники, схем, плакатов и др.

Лекции читаются заведующим кафедрой, профессорами и доцентами.

Квалификация преподавателя высшей школы в значительной мере определяется тем, насколько содержательно и мастерски читает он лекции. Обычно выделяют следующие основные элементы лекторского мастерства, которые делают его эффективным средством обучения и воспитания в вузе:

- научность, содержательность;
- связь теории с практикой;
- систематичность, последовательность и доступность обучения;
- умение достигать наибольшей взаимной связи с аудиторией, создание атмосферы сопереживания;
- воздействие личности лектора на аудиторию;
- умение организовывать самостоятельную работу обучающихся, возбудить интерес к работе с книгой, использованию электронной библиотеки и Интернет-ресурсов.

Лекция должна иметь четкую структуру и логику раскрытия последовательно излагаемых вопросов, необходимую идейно-теоретическую направленность, твердый теоретический и методический «стержень», законченный характер освещения определенной темы (или проблемы), тесную увязку с предыдущим материалом.

Лекция может быть:

- доказательной и аргументированной, содержать достаточное количество ярких и убедительных примеров, фактов, обоснований;

- проблемной, раскрывать противоречия и указывать пути их решения, ставить перед обучающимися вопросы для размышления.

- наглядной, сочетаться по возможности с демонстрацией аудиовизуальных материалов, макетов, моделей, образцов и т.д.

Не стоит забывать, что использование мультимедийной техники, компьютера с выходом в Интернет не способны заменить живой речи преподавателя.

В какой бы форме лекция не преподносилась, все же педагог с его методическими приемами доведения учебного материала будет по-прежнему оставаться центральной фигурой занятия, а умелое и рациональное использование им средств наглядности будет одним из ярких признаков мастерства наглядным и доступным для данной аудитории. Кроме этого, лекция должна:

- обладать внутренней убежденностью, силой логической аргументации и вызывать у обучающихся необходимый интерес познания, давать направления для самостоятельной работы обучающихся;

- отражать методическую обработку материала (выделение главных мыслей и положений, подчеркивание выводов, повторение их в различных формулировках);

- должна излагаться четким и ясным языком, содержать разъяснение всех вновь вводимых терминов и понятий.

### **Структура лекции**

Лекция состоит из трех основных частей: вступительной, основной и заключительной.

**Вступительная** часть определяет название темы, план и цель лекции. Она призвана заинтересовать и настроить аудиторию. В этой части лекции преподавателем излагается актуальность, основная идея, связь данной лекции с предыдущими занятиями, ее основные вопросы. Введение должно быть кратким и целенаправленным.

В **основной** части лекции реализуется научное содержание темы, все главные узловые вопросы, проводится вся система доказательств с использованием наиболее целесообразных методических приемов. Каждый учебный вопрос заканчивается краткими выводами, логически подводящими обучающихся к следующему вопросу лекции.

**Заключительная** часть имеет целью обобщать в кратких формулировках основные идеи лекции, логически завершая ее как целостное творение.

Каждая из структурных частей лекции чрезвычайно важна в доведении материала обучаемым, и сравнивать их по приоритетности просто некорректно. У каждой из них своя цель, специфика, временные рамки, особенности и сложности.

Лекция по своему структурному построению должна придерживаться данных общих правил. Однако отдельные виды лекций все же могут иметь свои особенности как по содержанию, так и по структуре, которые необходимо учитывать в последующем при составлении их планов.

### **Основные функции и виды лекции**

Лекции присущи три основные педагогические функции, которые определяют ее возможности в учебном процессе: познавательная, развивающая и организующая.

Познавательная функция выражается в возможности средствами лекции обеспечить слушателей основной научной информацией, необходимой для их профессиональной и исследовательской деятельности.

Развивающая функция лекции реализуется в непосредственном контакте обучающегося с преподавателем, становлении у обучающихся творческой мыслительной деятельности, обеспечивающей их профессионально-личностное развитие.

Организирующая функция предусматривает управление самостоятельной работой обучающихся, как в процессе занятия, так и во внеаудиторное время.

Выделяют четыре основных вида лекций применяемые для передачи теоретического материала: вводная, информационная, заключительная и обзорная.

**Вводная лекция** – один из наиболее важных и трудных видов лекции при чтении систематических курсов. От успеха этой лекции во многом зависит успех усвоения всего курса. Она может содержать:

**Вводная лекция** – один из наиболее важных и трудных видов лекции при чтении систематических курсов. От успеха этой лекции во многом зависит успех усвоения всего курса. Она может содержать:

- определение учебной дисциплины;
- краткую историческую справку о дисциплине;
- цели и задачи дисциплины, её роль в общей системе обучения и связь со смежными дисциплинами;
- основные проблемы (понятия и определения) данной науки;
- основную и дополнительную учебную литературу;
- особенности самостоятельной работы обучающихся над учебной дисциплиной и формы участия в научно-исследовательской работе;
- отчетность по курсу.

**Информационная лекция** ориентирована на изложение и объяснение обучающимся научной информации, подлежащей осмыслению и запоминанию. Это самый традиционный тип лекций в практике высшей школы.

**Заключительная лекция** предназначена для обобщения полученных знаний и раскрытия перспектив дальнейшего развития данной науки.

**Обзорная лекция** — это систематизация научных знаний на высоком уровне, допускающая большое число ассоциативных связей в процессе осмысления информации, излагаемой при раскрытии внутри предметной и меж предметной связей, исключая детализацию и конкретизацию. Как правило, стержень излагаемых теоретических положений составляет научно-понятийная и концептуальная основа всего курса или крупных его разделов.

В зависимости от предмета изучаемой дисциплины и дидактических целей могут быть использованы в учебном процессе проблемная лекция, лекция-визуализация, лекция-пресс-конференция, лекция с заранее запланированными ошибками, лекция вдвоем и др.

На **проблемной лекции** новое знание вводится через проблемность вопроса, задачи или ситуации. При этом процесс познания обучающихся в сотрудничестве и диалоге с преподавателем приближается к исследовательской деятельности. Содержание проблемы раскрывается путем организации поиска ее решения или суммирования и анализа традиционных и современных точек зрения.

**Лекция-визуализация** представляет собой визуальную форму подачи лекционного материала с использованием технических средств обучения или аудиовидеотехники (видео-лекция). Чтение такой лекции сводится к развернутому или краткому комментированию просматриваемых визуальных материалов.

**Лекция-пресс-конференция** проводится как научно-практическое занятие, с заранее поставленной проблемой и системой докладов, длительностью 5-10 минут. Каждое выступление представляет собой логически законченный текст, заранее подготовленный в рамках предложенной преподавателем программы. Совокупность представленных текстов позволит всесторонне осветить проблему. В конце лекции преподаватель подводит итоги самостоятельной работы и выступлений обучающихся, дополняя или уточняя предложенную информацию, формулирует основные выводы.

**Лекция вдвоем (или бинарная лекция)** - это разновидность чтения лекции в форме диалога двух преподавателей (либо как представителей двух научных школ, либо как теоретика



и практика). Необходимы: демонстрация культуры дискуссии, вовлечение в обсуждение проблемы обучающихся.

**Лекция с заранее запланированными ошибками** - рассчитана на стимулирование обучающихся к постоянному контролю предлагаемой информации (поиск ошибки: содержательной, методологической, орфографической). В конце лекции проводится диагностика слушателей и разбор сделанных ошибок.

**Лекция-консультация** может проходить по разным сценариям. Первый вариант осуществляется по типу «вопросы—ответы». Лектор отвечает в течение лекционного времени на вопросы обучающихся по всем разделу или всему курсу. Второй вариант такой лекции, представляемой по типу «вопросы—ответы—дискуссия», является тройным сочетанием: изложение новой учебной информации лектором, постановка вопросов и организация дискуссии в поиске ответов на поставленные вопросы».

Кроме рассмотренных видов лекций различают еще и такие лекции, как лекция – беседа, лекция – воспоминание, лекция-концерт, лекция-показ, лекция-экскурсия и др.

### **Порядок подготовки и проведения лекции**

Подготовка лекции начинается с разработки преподавателем структуры рабочего лекционного курса по конкретной дисциплине. Руководством здесь должна служить рабочая программа дисциплины (далее - РП, разработанная с учетом требований ФГОС ВО, учебного плана).

Структура лекционного курса обычно включает в себя вступительную, основную и заключительную части. Количество лекций в той или иной части определяется с учетом общего количества часов, отведенных для лекционной работы согласно учебному плану.

После определения структуры лекционного курса можно приступить к подготовке той или иной конкретной лекции. Методика работы над лекцией предполагает примерно следующие этапы:

- 1) отбор материала для лекции, составление списков основной и дополнительной литературы;
- 2) определение объема и содержания лекции;
- 3) выбор последовательности и логики изложения, написание конспекта;
- 4) подбор иллюстративного материала;
- 5) выработка манеры чтения лекции.

Отбор материала для лекции определяется ее темой. Лектору следует тщательно ознакомиться с содержанием темы в базовой учебной литературе, которой пользуются обучающийся, чтобы выяснить, какие аспекты изучаемой проблемы хорошо изложены, какие данные устарели и требуют корректировки. Следует обдумать обобщения, которые необходимо сделать, выделить спорные взгляды и четко сформировать свою точку зрения на них.

Определение объема и содержания лекции - второй важный этап подготовки лекции, определяющий темп изложения материала. Это обусловлено ограниченностью временных рамок, определяющих учебные часы на каждую дисциплину. Не рекомендуется идти по пути планирования чтения на лекциях всего предусмотренного программой материала в ущерб полноте изложения основных вопросов. Лекция должна содержать столько информации, сколько может быть усвоено аудиторией в отведенное время. Лекцию нужно разгружать от части материала, перенося его на самостоятельное изучение. Этот материал наряду с лекционным должен выноситься на экзамен. Если лекция будет прекрасно подготовлена, но перегружена фактическим (статистическим, и т.п.) материалом, то она будет малоэффективной и не достигнет поставленной цели. Кроме того, при выборе объема лекции необходимо учитывать возможность «среднего» обучающегося записать ту информацию, которую, по мнению преподавателя, он должен обязательно усвоить.

Приступая к решению вопроса об объеме и содержании лекции, следует учитывать ряд особенностей, специфических черт этого вида занятий, в том числе и дидактическую характеристику лекции. Объем и содержание лекции зависят и от ряда классификационных

характеристик лекционного занятия. Существуют классификации лекций по различным основаниям:

- месту в лекционном или учебном курсе (вводная, установочная, обзорная, итоговая и др.);
- преимущественной форме обучения (лекции при очном, заочном и очно-заочном (вечернем) обучении);
- частоте общения лектора с аудиторией (разовая, систематическая, цикловая ит.п.);
- степени проблемности изложения материала (информационная, проблемная, дискуссия и т.п.).

Так, например, вводная лекция читается, как правило, в начале курса с целью дать обучающимся общее представление о его содержании, месте в учебном процессе и роли в их будущей практической деятельности. Вводная лекция в значительной степени может носить популярный характер и читаться монологически. На вводной лекции может быть дан список необходимой для работы литературы, разъяснено, какие вопросы будут изучены на семинарских занятиях, выделены проблемы, решение которых потребует особых усилий.

Очень полезен для установления интереса со стороны слушателей краткий рассказ об истории кафедры и ее научном потенциале, существующей научной школе по данному направлению, перспективах сотрудничества с кафедрой.

Содержание лекции должно отвечать ряду дидактических принципов. Основными из них являются: целостность, научность, доступность, систематичность и наглядность.

Целостность лекции обеспечивается созданием единой ее структуры, основанной на взаимосвязи задач занятия и содержания материала, предназначенного для усвоения обучающимися. В тех случаях, когда на одном занятии достигнуть такой целостности не представляется возможным, это должно быть специально обосновано лектором ссылками на предыдущее или последующее изложение, на литературные и другие источники.

Научность лекции предполагает соответствие материала основным положениям современной науки, абсолютное преобладание объективного фактора и доказательность выдвигаемых положений. Каждый тезис должен быть четко сформулированным и непротиворечивым. Прежде чем приступить к доказательству, необходимо выяснить, насколько тезис усвоен обучающимися. В ходе всего доказательства тезис должен оставаться неизменным.

Лектор должен стремиться к чистоте речи, избегать слов-паразитов («значит», «так сказать», «понимаете»). Принцип доступности лекции предполагает, что содержание учебного материала должно быть понятным, а объем этого материала посильным для «среднего» обучающегося.

Следование принципу систематичности требует соблюдения ряда педагогических правил. К ним, первую очередь, относят:

- взаимосвязь изучаемого материала с ранее изученным, постепенное повышение сложности рассматриваемых вопросов;
- взаимосвязь частей изучаемого материала;
- обобщение изученного материала;
- стройность изложения материала по содержанию и внешней форме его подачи, рубрикация курса, темы, вопроса;
- единообразие структуры построения материала.

Дидактический принцип наглядности в обучении основан на том, что ознакомление обучающихся с каким-либо новым явлением или предметом начинается с конкретного ощущения и восприятия, однако, массированное применение их на лекции ведет к повышенному утомлению обучающихся. Преподаватель должен очень четко представлять, на каком именно этапе лекции он будет использовать ту или иную наглядность, а также случаи отсутствия возможности ее использования по независящим от него причинам.

Выбор последовательности и логики изложения материала - следующий этап работы над лекцией. При составлении плана лекции лучше выделить самостоятельные разделы, после

каждого из которых желательно сделать обобщения. Выделить информацию, на которой необходимо сконцентрировать внимание слушателей. Определяя логику построения лекции, следует четко определить, каким методом изложения вы будете пользоваться - методом индукции, дедукции или аналогии.

Индуктивный метод состоит в движении от частного к общему. Индукция может быть полной, когда обобщение делается из анализа всех без исключения характеристик, параметров или других данных об изучаемом явлении или предмете. Недостатком ее является громоздкость, так как приходится иногда оперировать с большим числом данных. Поэтому более распространена индукция неполная, когда обобщения делают на основании некоторых (не исчерпывающих, но достаточных) данных.

Дедуктивный метод изложения состоит в движении от общего к частному. Дедукцией пользуются в том случае, если известна какая-либо общая закономерность и на ее основе подлежат анализу отдельные проявления этой закономерности.

Метод аналогии основан на вынесении заключения об изучаемом явлении по сходству с другими известными явлениями. Это сходство может быть установлено по нескольким признакам, которые должны быть существенными и характеризовать явление с различных сторон. Проводя аналогию, нужно устанавливать и развитие рассматриваемых явлений, что способствует объективности анализа. Следует избегать использования поверхностных признаков аналогии, так как это может привести к типичной ошибке, называемой «ложной аналогией».

Особое внимание следует уделить требованиям к конспектированию лекций. В методической литературе не существует единого правила к тому, как нужно записывать лекцию. Это зависит от индивидуальных особенностей требований преподавателей и индивидуальных качеств личности обучающихся. Формирование культуры ведения лекционных записей - важная педагогическая задача. Конспект полезен тогда, когда изначально ориентирован на одновременную со слушанием лекции мыслительную переработку материала, на выделение и фиксацию в тезисно-аргументированной форме главного содержания лекции.

Подбор иллюстрированного материала может быть немаловажным этапом подготовки лекции. Несмотря на разнообразие наглядных пособий, при их использовании следует соблюдать некоторые общие правила. Демонстрационный материал во всех случаях должен играть подчиненную роль, быть одним из аппаратов лектора, а не подменять содержания лекции. В каждый момент лекции необходимо демонстрировать только тот наглядный материал, который иллюстрирует излагаемые положения. Подбор иллюстративного материала может быть немаловажным этапом подготовки лекции. Таблицы, диапозитивы, рисунки, схемы необходимо не только тщательно отобрать, но определить и зафиксировать их последовательность при чтении лекции.

Выработка индивидуальной манеры чтения лекции — исключительно важный и длительный период в подготовке к лекционному занятию. Прежде всего, не следует никогда читать текст лекции. Надо стремиться к ведению активного диалога с аудиторией, держать себя непринужденно, свободно, уверенно, передвигаться по аудитории, следя за тем, успевают ли обучающийся записывать за вами. Целесообразно повторять наиболее важные положения, периодически менять тембр голоса, логические ударения, показывая этим важность раздела, мысли, вывода или обобщения. Это нужно заранее продумать при подготовке лекции, отметить в лекционной модели, например, подчеркивая те или иные блоки лекции цветными фломастерами.

**Заключительный этап работы** над текстом лекции - ее оформление. Абсолютное большинство начинающих лекторов подобранные материалы оформляет в виде конспектов. Более опытные преподаватели обходятся разного рода тезисными записями и планами. В педагогической литературе рекомендуется использовать лекционную модель (расширенный план лекции), которая используется при чтении лекции. Требования к организации и

проведению лекционных занятий:

- Организационно-методической базой проведения занятий является учебный план специальности. На основе него объем часов аудиторных занятий, отведенный для каждой учебной дисциплины, делится на часы лекционных, практических, лабораторных и других занятий соответствующими кафедрами, с указанием форм контроля текущей и промежуточной аттестации обучаемых.

- Преподаватель, назначенный для чтения лекций, обязан до начала учебного процесса подготовить учебно-методические материалы, необходимые для проведения лекционно-семинарских занятий. К ним относятся:

- рабочая программа учебной дисциплины с Приложением «Оценочные средства»;
- методические материалы по дисциплине для преподавателя и обучающихся

Разработанный комплект учебно-методических материалов предоставляется в бумажном и электронном виде, обсуждается на заседании кафедры перед началом учебного года и утверждается заместителем директора по УМР.

- Преподаватель обязан проводить лекционные занятия в строгом соответствии с годовым учебным графиком и утвержденным на его основе расписанием лекций.

Категорически запрещается:

- заканчивать лекционные занятия ранее или позже установленного в расписании времени;
- досрочно (до окончания семестра) завершать чтение курса;
- самовольно изменять время или место проведения лекционных занятий.

В случае возникновения объективной необходимости переноса занятий на другое время или в другую аудиторию, преподаватель обязан заблаговременно согласовать это изменение с отделом организации учебного процесса.

Не допускается отмена лекции. При возникновении форс- мажорных обстоятельств преподаватель, назначенный для чтения лекций, обязан заблаговременно информировать о невозможности проведения занятий с объяснением причины.

Преподаватель, проводящий лекционные занятия, обязан вести учет посещаемости обучающихся по журналам групп. В случае неявки обучающихся на лекцию преподаватель обязан незамедлительно информировать деканат.

## **МЕТОДИЧЕСКИЕ РЕКОМЕНДАЦИИ ДЛЯ ПРЕПОДАВАТЕЛЯ ПО ОРГАНИЗАЦИИ И ПРОВЕДЕНИЮ ЗАНЯТИЙ СЕМИНАРСКОГО ТИПА**

### **Введение**

Занятия семинарского типа - одна из форм систематических занятий, на которых обучающиеся под руководством преподавателя приобретают необходимые умения и навыки по тому или иному разделу определенной дисциплины, входящей в учебный план.

Кафедрам рекомендуется разработать сборники задач, упражнений, вопросов и заданий, сопровождающихся методическими указаниями применительно к конкретным дисциплинам.

*Цель* занятий семинарского типа - предоставление возможностей для углубленного изучения теории, овладения практическими навыками и выработки самостоятельного творческого мышления у обучающихся.

### **Задачи:**

- отражение в учебном процессе современных достижений науки;
- углубление теоретической и практической подготовки обучающихся;
- приближение учебного процесса к реальным условиям работы того или иного специалиста;
- формирование умения применять полученные знания на практике, осуществлять вычисления и расчеты;
- развитие инициативы и самостоятельности обучающихся;
- формирование навыков публичного выступления, способности представлять результаты проведенного исследования, умения вести дискуссию;
- контроль за освоением учебной дисциплины.

### **Функции занятий семинарского типа:**

- учебно-познавательная - закрепление, расширение, углубление знаний, полученных на лекциях и в ходе самостоятельных занятий;
- обучающая - школа публичного выступления, развитие навыков отбора и обобщения информации;
- стимулирующая - определенный стимул к дальнейшей пробе своих творческих сил и подготовке к более активной работе;
- воспитательная - формирование мировоззрения и убеждений, воспитание самостоятельности, научного поиска, самостоятельности, смелости;
- контролирующая - в проверке уровня знаний и качества самостоятельной работы обучающихся.

### *Обучение на занятиях семинарского типа направлено на:*

- обобщение, систематизацию, углубление, закрепление полученных теоретических знаний по дисциплине;
- формирование умений (аналитических, проектировочных, конструктивных и др.) применять полученные знания на практике;
- реализацию единства интеллектуальной, практической деятельности;
- формирование практических умений выполнять определенные действия, операции, необходимые в последующей профессиональной деятельности;
- выработку при решении поставленных задач таких профессионально значимых факторов, как самостоятельность, ответственность, точность.

### **Рекомендации преподавателям для облегчения освоения обучающимся практических навыков в ходе практического (семинарского) занятия:**

1. Преподаватель составляет план каждого занятия, в который входит: определение

целей и задач, подбор материала к занятию, подбор литературы, рекомендуемой обучающимся к данной теме, разработка рекомендаций обучающимся по организации самостоятельной работы в ходе подготовки к занятию семинарского типа, распределение пунктов плана по времени, моделирование вступительной и заключительной частей семинара.

2. Тема занятия семинарского типа и основные вопросы обсуждения объявляются преподавателем заранее.

3. Преподаватель, ведущий занятия семинарского типа должен находиться в постоянном контакте с обучающимися.

4. Преподаватель может использовать любую из форм проведения занятий: обсуждение сообщений, докладов, рефератов, выполненных обучающимися по результатам учебных или научных исследований под руководством преподавателя, семинар-диспут, упражнения на самостоятельность мышления, письменная контрольная работа, коллоквиум, собеседование, решение ситуационных задач, кейсов, расчетных заданий и других современных технологий обучения. Выполнение расчетов, вычислений, работа с документацией, инструктивными справочниками, составление проектной, плановой и другой специальной документацией.

5. Состав заданий для занятия должен быть спланирован так, чтобы за отведенное время их выполнили большинство обучающихся.

6. Преподавателю следует направлять ход обсуждений на формирование навыков профессиональной полемики и закрепление обсуждаемого материала. На занятиях обучающиеся учатся грамотно излагать проблемы, свободно высказывать свои суждения, рассматривать ситуации, способствующие профессиональной компетенции.

7. Во время проведения занятий подводятся итоги самостоятельной работы обучающихся по усвоению обсуждаемой научной проблемы. Особое значение имеет ознакомление обучающегося с методикой работы с учебной и научной литературой, навыками ее использования при самостоятельной работе, при подготовке к занятиям.

8. При проведении занятий в интерактивной форме (деловая, ролевая игра, ток-шоу и т.п.) преподавателю необходимо продумать и довести до обучающихся правила проведения, роли, функции, схемы взаимодействия участников, а также систему оценивания.

9. Строить ход занятий следует таким образом, чтобы обучающийся, овладев первоначальными профессиональными навыками и умениями, смогли в дальнейшем закрепить их в процессе практики и написания выпускной квалификационной работы.

При планировании состава и содержания занятий семинарского типа следует исходить из того, что все они имеют разные ведущие дидактические цели.

Практические работы направлены на формирование практических умений:

- учебных - решать задачи по физике, химии, математике и пр.;
- профессиональных - выполнять определенные действия, операции, необходимые в последующей профессиональной деятельности.

Семинарские занятия с целью овладения обучающимися общих и профессиональных компетенций, развития их личностных качеств.

В соответствии с ведущей дидактической целью содержанием занятий семинарского типа является:

- решение разного рода задач, в том числе профессиональных (анализ производственных ситуаций, решение ситуационных производственных задач,
- выполнение профессиональных функций в деловых играх и т.п.);
- выполнение вычислений, расчетов;
- работа с нормативными документами, инструктивными материалами, документами первичного учета и др.

Наряду с формированием умений и навыков в процессе практических занятий обобщаются, систематизируются, углубляются и конкретизируются теоретические знания, вырабатывается способность и готовность использовать теоретические знания на практике.

Содержанием семинарских занятий, в соответствии с ведущей дидактической целью, является подготовка докладов, выступлений, обзора материалов периодической печати и т.п. В процессе семинарских занятий формируются умения публичных выступлений, способность приобретать, высказывать и отстаивать собственные убеждения, систематизируется и расширяется объем знаний, реализуется региональный компонент, приобретаются навыки самостоятельной работы.

### **Организация и проведение занятий семинарского типа**

Практическое занятие проводится в учебных или компьютерных кабинетах. Продолжительностью 4 часа. В плане проведения практической работы указываются:

Семинарские занятия проводятся в учебных кабинетах. Продолжительностью, как правило, не менее 2-х академических часов. В плане проведения семинарского занятия указываются:

Планы проведения лабораторных работ, практических и семинарских занятий рассматриваются на заседаниях кафедры и утверждаются заведующим кафедрой.

Практические занятия могут носить:

– репродуктивный характер, в этом случае при их проведении обучающиеся пользуются подробными инструкциями, в которых определены пояснения к порядку выполнения работы;

– активный частично-поисковый характер - эти работы отличаются тем, что обучающиеся должны самостоятельно выбрать необходимое оборудование, способы выполнения работы по материалам инструктивной, справочной и др. литературы;

– интерактивный поисковый характер - такие работы характеризуются тем, что обучающиеся должны решить новую для них проблему, опираясь на имеющиеся теоретические знания.

Семинарские занятия могут проводиться в активной и интерактивной формах деловых игр, круглых столов, компьютерных симуляций, кейс-стади и пр., обеспечивающих максимальную активность обучающихся при обсуждении поставленных вопросов.

Для усиления профессиональной направленности практических и семинарских занятий рекомендуется проведение бинарных уроков. На таких занятиях, результаты лабораторных работ, практических и семинарских занятий, полученные на одной учебной дисциплине или профессиональном модуле являются основой для их выполнения на другой учебной дисциплине и профессиональном модуле.

Рекомендуется проведение сквозных практических работ на основе внутрипредметных связей, когда результаты, полученные в одной практической работе, используются при выполнении последующих практических работ по данной дисциплине.

Для повышения эффективности проведения практических занятий рекомендуется:

- разработка тестов входного контроля подготовленности обучающихся к их выполнению;

– разработка дифференцированных заданий на их выполнение с учетом индивидуальных особенностей обучающихся;

– максимальная организация самостоятельного выполнения обучающимися лабораторных работ, практических и семинарских занятий;

– использование бланков документов, инструктивных материалов;

– наличие материалов, позволяющих проконтролировать правильность выполнения обучающимися заданий расчетного характера.

# МЕТОДИЧЕСКИЕ МАТЕРИАЛЫ ДЛЯ ОБУЧАЮЩИХСЯ

## Методические рекомендации по самостоятельной работе

### Введение

Самостоятельная работа – часть учебного процесса, выполняемая обучающимися без посторонней помощи с целью усвоения, закрепления и совершенствования знаний, выработки соответствующих умений, приобретения практического опыта, формирования общекультурных, общепрофессиональных и профессиональных компетенций, составляющих содержание подготовки специалистов.

В образовательном процессе выделяют два вида самостоятельной работы:

1) Аудиторная – работа, выполняемая на учебных занятиях по заданию преподавателя;

2) Внеаудиторная – планируемая учебная, творческо-исследовательская работа, выполняемая вне занятий по заданию и при методическом руководстве преподавателя, но без его непосредственного участия.

Содержание и формы самостоятельной работы, обучающихся определяются в соответствии с ее целями:

#### Для овладения знаниями:

– чтение текста (учебника, первоисточника, дополнительной литературы, ресурсов Интернет);

- составление плана текста;
- графическое изображение структуры текста;
- составление электронной презентации;
- конспектирование текста;
- подготовка выписок из текста;
- работа со словарями и справочниками, ознакомление с нормативными документами;

- научно-исследовательская работа;
- использование компьютерной техники, интернета и др.;

#### Для закрепления и систематизации знаний:

– работа с конспектом лекций;

– работа над учебным материалом (учебника, первоисточника, дополнительной литературы, аудио- и видеозаписей);

- составление плана и тезисов ответа;
- составление таблиц для систематизации учебного материала;
- изучение нормативных материалов;
- ответы на контрольные вопросы;
- аналитическая обработка текста (аннотирование, рецензирование и др.);
- заполнение рабочих тетрадей, дневников практик;
- подготовка тезисов сообщений к выступлению на семинаре, конференции;
- подготовка рефератов, докладов, презентаций, эссе;
- составление резюме;
- написание истории болезни;
- составление библиографии, тематических кроссвордов и др.;

#### Для формирования умений:

- решение задач и упражнений по образцу;
- решение вариативных задач и упражнений;
- отработка манипуляций;
- выполнение расчетно-графических работ;
- решение ситуационных производственных (профессиональных) задач;



- подготовка к контрольным работам, практическим и лабораторным занятиям, семинарским занятиям, деловым играм, промежуточной аттестации;
- проектирование и моделирование разных видов и компонентов профессиональной деятельности;
- подготовка проектов;
- опытно-экспериментальная, научно-исследовательская работа;
- занятия в симуляционных классах, центрах;
- другие формы деятельности, в рамках формирования социокультурной среды, создания условий, необходимых для всестороннего развития и социализации личности, сохранения здоровья обучающихся, развития воспитательного компонента образовательного процесса.

## **Методические рекомендации для обучающихся по выполнению различных видов самостоятельной работы**

### **1. Составление плана**

План – это самая короткая форма оформления записей, которая не передаёт фактического содержания изучаемого материала, а лишь указывает схему его подачи и позволяет обучающимся:

- восстановить в памяти содержание источника;
- составить записи разного рода;
- ускорить проработку источника информации;
- организовать самоконтроль;
- сосредоточить внимание и стимулировать самостоятельную работу.

Составление плана при работе с текстом осуществляется по следующему алгоритму:

1. Прочитать текст целиком.
2. Разделить его на смысловые части.
3. Дать заголовки каждой части (заголовки должны отражать содержание части).

### **2. Составление тезисов**

Тезис – это положение, кратко излагающее какую-либо идею, а также одну из основных мыслей лекции, доклада и т.п.

Тезисы:

- повторяют, сжато формулируют и заключают написанное или изложенное устно;
- всегда имеют доказательства;
- всегда подразумевают аргументацию и выявляют суть содержания;
- позволяют обобщить материал.

Составление тезисов при работе с текстом осуществляется по следующему алгоритму:

1. Ознакомиться с содержанием материала.
2. Разбить текст на смысловые блоки.
3. Определить главную мысль каждой части.
4. Осмыслить суть этой мысли и передать её своими словами (или найти подходящую формулировку в тексте).
5. Тезисы необходимо нумеровать, чтобы сохранить логику авторских рассуждений.

### **3. Составление конспектов**

Конспект – это краткая запись содержания текста, выделение главных идей и положений. Основные требования к написанию конспекта: системность и логичность изложения материала, краткость, убедительность и доказательность.

Можно выделить следующие виды конспектов:

– **плановый.** При создании такого конспекта сначала пишется план текста, по каждому пункту которого даётся комментарий. Это могут быть цитаты или свободно изложенный текст.

– **тематический конспект,** является кратким изложением данной темы, раскрываемой по нескольким источникам.

– **текстуальный конспект,** представляет собой монтаж цитат, которые связаны логическими переходами.

– **свободный конспект,** включает в себя и цитаты, и собственные формулировки.

Составление конспекта может осуществляться по следующему алгоритму:

1. Прочитать текст, отметить в нём новые слова, непонятные места, имена, даты; составить перечень основных мыслей, содержащихся в тексте, составить простой план, который поможет группировать материал в соответствии с логикой изложения;

2. Выяснить в словаре значение новых непонятных слов, записать их в тетрадь или словарь в конце тетради;

3. Повторно прочитать текст, сочетая чтение с записью основных мыслей автора и их иллюстраций. Запись ведётся своими словами, без переписывания текста. Важно стремиться к краткости, пользуясь правилами записи текста;

4. Прочитать конспект ещё раз, доработать его.

### **4. Составление аннотации**

Аннотация – краткая характеристика текста (книги, статьи, рукописи), раскрывающая содержание и фиксирующая основные проблемы, затронутые в тексте, мнения, оценки, выводы автора.

Основные требования, предъявляемые к составлению аннотации, заключаются в следующем:

– композиция аннотации должна быть внутренне логична и может отличаться от композиции исходного текста;

– отбор сведений, формулирование выводов и их расположение зависят от характера аннотации;

– язык аннотации должен отличаться лаконичностью, простотой, ясностью;

– аннотация к статье оформляется на библиографической карточке, даётся без абзацев.

Аннотация имеет две обязательные части:

1. Содержит краткую характеристику текста и формулировку темы.

2. Перечисление основных положений текста и указание на адресата (читательскую аудиторию).

### **5. Составление рецензии и отзыва**

Отзыв – общая оценка, мнение, впечатление о работе, произведении без детального анализа. Рецензия – разбор и оценка какого-нибудь сочинения, работы, статьи, которая кратко, объективно воспроизводит взгляды автора; а также даёт развёрнутое научно-обоснованное оценочное отношение к ведущим идеям рецензируемого источника.

### **6. Составление доклада**

Доклад – публичное сообщение на определённую тему, способствующее формированию навыков исследовательской работы, стимулирующее познавательный интерес.

Составление доклада осуществляется по следующему алгоритму:

1. Подобрать литературу по изучаемой теме, познакомиться с её содержанием.
2. Пользуясь закладками, отметить наиболее существенные места и сделать выписки.
3. Используя рекомендации по составлению тематического конспекта и составленный план, написать доклад, в заключение которого обязательно выразить своё отношение к излагаемой теме и её содержанию.
4. Прочитать текст и отредактировать его.
5. Оформить его в соответствии с требованиями к оформлению. (При устном выступлении следует соблюдать требования к устной речи.)

## **7. Реферат**

Реферат – краткое изложение содержания книги, статьи или нескольких работ по общей тематике на основе классификации, обобщения, анализа, с формулировкой собственных выводов.

Рефераты классифицируются:

- 1) по полноте изложения:
  - информативные (рефераты-конспекты);
  - индикативные (рефераты-резюме);
- 2) по количеству реферируемых источников:
  - монографические;
  - обзорные;
- 3) по читательскому назначению:
  - общие;
  - ориентация на широкую аудиторию; характеристика содержания в целом;
  - специализированные;
  - ориентация на специалистов.

Структурные элементы реферата:

1. Титульный лист.
2. Содержание.
3. Введение.
4. Основная часть.
5. Заключение.
6. Список использованной литературы.
7. Приложения.

Титульный лист: Титульный лист является первой страницей и заполняется по определенным правилам (приложение).

Содержание: включает все разделы работы, а также наименования всех их подразделов и пунктов с указанием номеров страниц, с которых они начинаются.

Введение: обоснование темы реферата, её актуальность, значимость; перечисление вопросов, рассматриваемых в реферате; определение целей и задач работы; обзор источников и литературы.

Основная часть: основная часть имеет название, выражающее суть реферата; может состоять из двух-трёх разделов, которые тоже имеют название. В основной части глубоко и систематизировано излагается состояние изучаемого вопроса; приводятся противоречивые мнения, содержащиеся в различных источниках, которые анализируются и оцениваются с особой тщательностью.

Заключение (выводы автора и предложения): формулируются результаты анализа эволюции и тенденции развития рассматриваемого вопроса; даются предложения о способах решения существенных вопросов, пути применения результатов работы.

Список используемой литературы: содержит сведения об источниках, использованных автором в ходе работы над темой работы, которые оформляются в алфавитном порядке.

Приложения: таблицы, схемы, графики, фотографии, макеты, эскизы и т.п.

Основные требования, предъявляемые к реферату:

- точное изложение взглядов автора;
- изложение всех наиболее существенных моментов реферируемого источника
- соблюдение единого стиля изложения
- использование точного, краткого, литературного языка;
- логическая последовательность изложения;
- ограниченность объёма.

Приложение

### Образец оформления таблицы в тексте

Основным и конечным результатом педагогической деятельности является развитие личности, способностей и компетентности обучающихся. Одним из показателей являются результаты мониторинга успеваемости и качества знаний обучающихся. Эти данные размещаются в таблице 3, по которой можно проследить динамику процесса обучения.

Таблица 3 – Результаты обучения

Учебный год	Общее количество учащихся	Средний балл	% качества знаний	% успеваемости
2013	90	4,0	100 %	100 %
2014	94	4,5	100 %	100 %
2015	117	4,7	100 %	100 %

### Образец оформления простого рисунка в тексте

Основным и конечным результатом педагогической деятельности является развитие личности, способностей и компетентности обучающихся. Одним из показателей являются результаты мониторинга успеваемости и качества знаний.



Рис. 1 – Средний балл по преподаваемым дисциплинам за три года

На рис. 1 четко виден рост графиков среднего балла за последние три года по преподаваемым дисциплинам.

### Образец оформления сложного рисунка в тексте

Ширина периодонтальной щели колеблется от 0,1 до 0,55 мм. Направление пучков коллагеновых волокон периодонта неодинаково в различных его отделах. В устье зубной альвеолы (краевой периодонт) в удерживающем аппарате можно выделить зубодесневую, межзубную и зубоальвеолярную группы пучков волокон (Рис. 5).

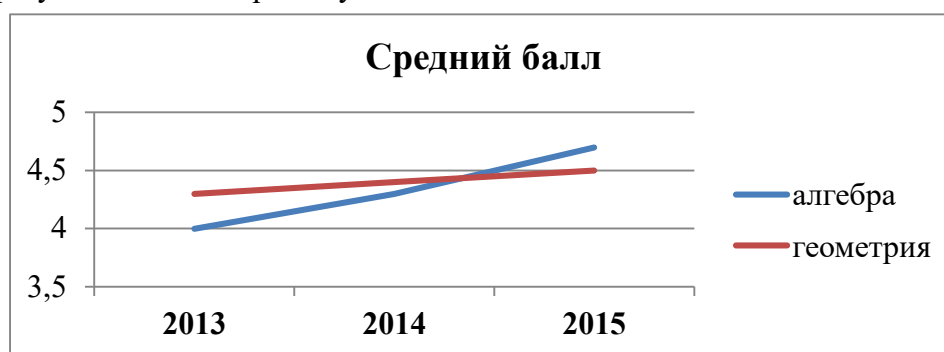

Рисунок 5 – Волокна периодонта

1 - межсосочковые; 2 - циркулярные; 3 - межзубные; 4 - зубодесневые

Зубодесневые волокна начинаются от цемента корня у дна десневого кармана и распространяются веерообразно кнаружи в соединительную ткань десны. Толщина пучков не превышает 0,1 мм.

### **Образец оформления простого маркированного списка**

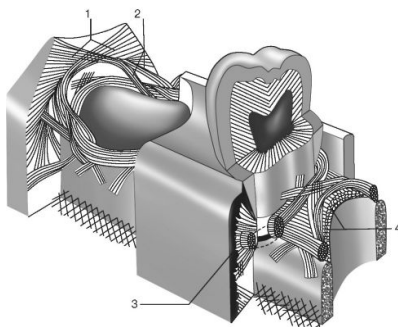
К опасным факторам экологического характера следует отнести следующие явления:

- ускоренное разрушение почвы и ее загрязнение тяжелыми металлами, другими вредными веществами;
- загрязнение и истощение водных ресурсов и т. п.

### **Образец оформления простого нумерованного списка**

К опасным факторам экологического характера следует отнести следующие явления:

1. Ускоренное разрушение почвы и ее загрязнение тяжелыми металлами, другими вредными веществами;
2. Загрязнение атмосферы вредными химическими веществами, шумом, электромагнитными полями и ионизирующими излучениями;
3. Кислотные дожди;
4. Загрязнение и истощение водных ресурсов и т. п.

### **Образец оформления сложного списка**

Можно выделить несколько факторов, влияющих на успех лечения:

1. Тщательное изучение исходной клинической картины:
  - линия улыбки (визуализация десневого края);
  - биотип мягких тканей (толстый, тонкий).
2. Планирование имплантологического лечения с ортопедической и хирургической точки зрения включает:
  - оценку возможности установки имплантатов в выгодное по ортопедическим показателям положение.

МИНИСТЕРСТВО ЗДРАВООХРАНЕНИЯ РОССИЙСКОЙ ФЕДЕРАЦИИ  
федеральное государственное бюджетное учреждение  
«Национальный медицинский исследовательский центр имени В.А. Алмазова»  
Министерства здравоохранения Российской Федерации  
(ФГБУ «НМИЦ им. В.А. Алмазова» Минздрава России)

ИНСТИТУТ МЕДИЦИНСКОГО ОБРАЗОВАНИЯ

ОДОБРЕНО  
Учебно-методическим советом  
ФГБУ «НМИЦ им. В.А. Алмазова»  
Минздрава России  
«15» октября 2024 г.  
Протокол №07/2024г.

УТВЕРЖДАЮ  
Генеральный директор  
ФГБУ «НМИЦ им. В.А. Алмазова»  
Минздрава России  
Е.В. Шляхто  
«25» октября 2024 г.

Заседание Ученого совета  
«25» октября 2024 г.  
Протокол № 10

## МЕТОДИЧЕСКИЕ МАТЕРИАЛЫ

по дисциплине «Социальная психология»

специалитет по специальности  
**37.05.01 Клиническая психология**

Очная форма обучения

Санкт-Петербург  
2024

## ЛИСТ СОГЛАСОВАНИЯ

Методические материалы по дисциплине «Социальная психология» рассмотрена и одобрена на заседании кафедры психологии.

Дисциплина относится к числу фундаментальных в психологической науке. Знания социальной психологии применяются клиническими психологами при выполнении широкого круга задач профессиональной деятельности. При освоении дисциплины обучающиеся изучают историю и развитие основных теоретических направлений социальной психологии; социально-психологические закономерности существования общественных и межличностных отношений; структуру и особенности коммуникативной, интерактивной и перцептивной сторон общения; закономерности существования больших и малых групп, межгрупповых отношений; социально-психологические проблемы личности. На практических занятиях формируются умения проводить системный анализ конкретных ситуаций, касающихся социального взаимодействия групп и личностей, выявлять социально-психологические проблемы и анализировать полученную информацию с помощью социально-психологических методов; выявлять причины негативных социально-психологических явлений, а также планировать мероприятия по их устранению и оптимизации.

## **1. ЦЕЛЬ И ЗАДАЧИ ИЗУЧЕНИЯ ДИСЦИПЛИНЫ**

**Цель изучения курса** – сформировать у обучающихся представление о предмете социальной психологии в единстве ее фундаментальных и прикладных проблем, месте социальной психологии в системе гуманитарного знания, ознакомить студентов с историей формирования социально-психологических идей, содержанием основных социально-психологических теорий и эмпирических исследований, методами и формами практических приложений социальной психологии.

### **Задачами изучения учебного курса:**

1. Формирование целостного представления о социальной психологии как научной дисциплине.
2. Рассмотрение соотношения фундаментальных и прикладных задач в социальной психологии.
3. Изучение проблематики основных разделов социальной психологии.
4. Рассмотрение основных направлений практической социальной психологии.
5. Формирование представления о применяемых в социальной психологии методах исследования и воздействия.
6. Ознакомление обучаемых с ключевыми характеристиками социальных объединений, особенностями процессов общения и развития личности, основными тенденциями группового взаимодействия;
7. Развитие умения использовать социально-психологические знания для решения прикладных научно-исследовательских задач;
8. Выработка навыков, способствующих эффективному применению социально-психологических концепций для понимания и прогнозирования индивидуального и группового поведения.

## **ТЕМА 1. ВВЕДЕНИЕ В СОЦИАЛЬНУЮ ПСИХОЛОГИЮ. ИСТОРИЯ ФОРМИРОВАНИЯ СОЦИАЛЬНО-ПСИХОЛОГИЧЕСКИХ ИДЕЙ**

Предмет и задачи социальной психологии, функции социальной психологии.

Место социальной психологии в системе научного знания. Специфика границ социальной психологии с «родительскими» дисциплинами. Отсутствие единого понимания предмета социальной психологии. Особенности исторического развития социальной психологии в России. Два этапа дискуссии о предмете социальной психологии. Позиция Г.И.Челпанова в дискуссии 20-х гг. и ее критика. «Перерыв» в развитии социальной психологии как самостоятельной дисциплины. Роль идей Л.С.Выготского в подготовке нового этапа дискуссии. Причины роста интереса к социальной психологии в конце 50-х начале 60-х гг. и начало новой дискуссии. Три точки зрения на предмет социальной психологии, предложенные в дискуссии. Современные представления о предмете социальной



психологии. Взаимоотношения социальной психологии с другими разделами психологического знания. Функции социальной психологии в обществе. Соотношение фундаментального и прикладного аспектов социальной психологии на современном этапе развития Российского общества.

Развитие социально-психологических идей в философских школах древности и нового времени. Место социально-психологического знания в социологических концепциях XIX века. Социальные и теоретические предпосылки выделения социальной психологии в самостоятельную науку. Первые попытки создания социально-психологических теорий: «Психология народов» М.Лацаруса и Г.Штейнталя и специфический подход В.Вундта; «Психология масс» (Г.Тард, С.Сигеле и Г.Лебон); «Теория инстинктов социального поведения» В.МакДуголла. Начало экспериментального развития социальной психологии в первые годы XX века. Роль позитивистской философии в утрате интереса к теоретическому знанию. Ограниченность экспериментального периода: переоценка малой группы как основного объекта исследования и лабораторного эксперимента как основного метода исследования. Возрастание значения прикладных исследований и их специфика в США. Элементы кризиса в американской социальной психологии в середине века. Становление основных теоретических ориентаций: бихевиоризм, психоанализ, когнитивизм, интеракционизм. Новая парадигма – «социальный конструкционизм» К.Гергена. Активизация социальной психологии в Европе после второй мировой войны и современная полемика между европейской и американской традициями. Варианты «новой парадигмы» для социальной психологии XXI века в европейских концепциях («теория социальных представлений» С.Московичи, теория социальной идентичности А.Тэшфела, этогеническая теория Р.Харре).

Методология социально-психологического исследования.

Специфика эмпирического исследования в социальной психологии: соотношение теории и эмпирического материала, характер эмпирических данных, качество социально-психологической информации, надежность и обоснованность данных. Проблема репрезентативности. Два типа социально-психологических исследований.

Классификация методов в социальной психологии: методы исследования и методы воздействия. Методы исследования: а) *сбора* данных: наблюдение, изучение документов (контент-анализ), различные виды опросов, тесты, эксперимент. Дискуссионные проблемы применения эксперимента (ограниченные возможности лабораторного эксперимента; экологическая валидность; квазиэксперименты); б) *обработки* данных: корреляционный, факторный, кластерный анализ, построение типологий и др. Соотношение методологии и конкретных методик исследования. Качественные методы в социально-психологическом исследовании. Методы воздействия: социально-психологический тренинг, групповая дискуссия, ролевая игра, индивидуальное и групповое консультирование.

Практическая социальная психология как непосредственное вмешательство в определенную область практики. Отличие практической работы от проведения исследования. Различие установок исследователя и практика: тип отношений практика и клиента. Дискуссионный вопрос о гражданской позиции психолога – практика: обязательно ли совпадение ценностей заказчика и исполнителя? Этапы практической работы социального психолога. Возможные уровни вмешательства и их отражение в социальных ролях практика: эксперт, консультант, обучающий (тренер). Специфика функций при исполнении каждой роли. Формы и области практической работы психолога в условиях радикальных преобразований в современном Российском обществе. Управление и развитие организации. История исследований психологических проблем производства и управления в отечественной и зарубежной социальной психологии. Современные проблемы управления: качества руководителя; подбор персонала; его аттестация; понятие «управленческой

команды». Трудовой коллектив и команда. Процесс командообразования. Соотношение стиля руководства и эффективности деятельности подразделения. Разрешение конфликтов в системе управления. Выявление роли и форм обратной связи для оптимизации деятельности руководителя. Восприятие нововведений. Современные проблемы психологии бизнеса. Работа с персоналом организации; содержание профессии «менеджер по персоналу». Повышение роли каждого члена организации в принятии решений. Концепция организационного развития в современной социальной психологии. Консультирование организационного развития. Роль психолога в создании «культуры организации» (оптимальное использование технологий, развитие коммуникаций, разрешение конфликтов, повышение возможностей организации адаптироваться к изменяющимся условиям). Психолог в организации как «агент изменений». Массовая коммуникация и реклама. Специфика коммуникативного процесса в средствах массовой информации. Функции массовой коммуникации и критерии ее эффективности. Исследование основных компонентов процесса массовой коммуникации. Отношения коммуникатора и аудитории. Роль социальных установок аудитории в восприятии сообщения. Методы анализа содержания текстов. Оценка средств пропагандистского воздействия. Социально-психологические особенности устного выступления перед аудиторией. Специфика социально-психологических аспектов рекламы. Проблема имиджа в рекламе. Роль психолога как консультанта при разработке эффективности рекламного воздействия при изучении рынка (маркетинг) и потребительского поведения. Особенности политической рекламы. Школа и семья. Задачи школьного психолога (психологическое просвещение, профилактика, консультирование, психодиагностика, психокоррекция). Необходимость сотрудничества со специалистами по возрастной, педагогической и клинической психологии. Работа по совершенствованию межгрупповых отношений в школьном коллективе (учащиеся, учителя, родители). Проблемы педагогического общения. Сочетание методов индивидуального и группового консультирования. Взаимодействие школы и семьи. Семья. Социально-психологическая характеристика внутрисемейных отношений. Проблема удовлетворенности браком. Семейные роли. Гендерные отношения между супругами. Внутрисемейные конфликты (между супругами, между родителями и детьми). Роль психологического консультирования для их преодоления. Психологические причины разводов. Роль социального психолога в программах семейного воспитания. Подготовка молодежи к вступлению в брак. Служба содействия одиноким людям. Психологические проблемы репродуктивного поведения. Этическая сторона прикладных исследований и практической работы психолога в области школьных и семейных отношений. Право и политика. Психологические проблемы борьбы с противоправным поведением. Психология терроризма. Задача социального психолога в выявлении «групп риска» и в предупреждении террористических актов. Создание правового пространства в условиях современной России. Исследования психологических проблем суда присяжных. Практическая работа психологов в этой сфере. Участие в процессах повышения правовой грамотности населения. Взаимодействие социальной психологии и политической психологии в практической работе в области политики. Возможности прямого консультирования политических деятелей при создании их имиджа и имиджа политических партий. Выработка рекомендаций по проведению встреч политиков с избирателями. Психологический анализ принимаемых политических решений, динамики общественного мнения, выявляемых в ходе опросов.

### **Контрольные вопросы**

1. Назовите предмет и задачи, функции социальной психологии.
2. Укажите место социальной психологии в системе наук.

3. Укажите основные этапы развития социально-психологического знания в донаучный период.
4. Перечислите этапы и достижения социальной психологии в период становления в первой половине XX века.
5. Перечислите этапы и достижения социальной психологии во второй половине XX в.
6. Укажите задачи и достижения развития прикладной социальной психологии в начале XXI в.
7. Охарактеризуйте методы наблюдения и эксперимента как методы социально-психологического исследования.
8. Раскройте содержание метода социометрии и сферу его применения в социальной психологии.
9. Раскройте содержание метода контент-анализа и сферу его применения в социальной психологии.
10. Раскройте содержание метода опроса и сферу его применения в социальной психологии.

### **Темы для презентаций**

1. Особенности исторического развития социальной психологии в России.
2. Взаимоотношения социальной психологии с другими разделами психологического знания.
3. Функции социальной психологии в обществе.
4. Развитие социально-психологических идей в философских школах древности и нового времени.
5. Место социально-психологического знания в социологических концепциях XIX века.
6. Вклад В.М. Бехтерева в становление социальной психологии.
7. Первые попытки создания социально-психологических теорий: «Психология народов» М.Лацаруса и Г.Штейнталя и специфический подход В.Вундта; «Психология масс» (Г.Тард, С.Сигеле и Г.Лебон); «Теория инстинктов социального поведения» В.МакДуголла.
8. Варианты «новой парадигмы» для социальной психологии XXI века в европейских концепциях («теория социальных представлений» С.Московичи, теория социальной идентичности А.Тэшфела, этогеническая теория Р.Харре).
9. Формы и области практической работы психолога в современном Российском обществе.
10. История исследований психологических проблем производства и управления в отечественной и зарубежной социальной психологии.
11. Современные проблемы управления в работе социального психолога: качества руководителя; подбор персонала; его аттестация; понятие «управленческой команды».
12. Разрешение конфликтов в системе управления как функция социального психолога.
13. Роль психолога в создании «культуры организации» (оптимальное использование технологий, развитие коммуникаций, разрешение конфликтов, повышение возможностей организации адаптироваться к изменяющимся условиям).
14. Психолог в организации как «агент изменений».
15. Роль психолога как консультанта при разработке эффективности рекламного воздействия при изучении рынка (маркетинг) и потребительского поведения.
16. Роль социального психолога в программах семейного воспитания, подготовки молодежи к вступлению в брак, решении психологических проблем репродуктивного поведения.
17. Дискуссионные проблемы применения эксперимента в социальной психологии.

18. Классические эксперименты в социальной психологии: обзор.
19. Возможности применения контент-анализа в социально-психологических исследованиях: обзор опыта применения.
20. Социометрия как метод социально-психологического исследования.
21. Методы воздействия в прикладной социальной психологии: социально-психологический тренинг, групповая дискуссия, ролевая игра, индивидуальное и групповое консультирование.

### **Практические задания**

1. Представьте, а затем сравните различные определения (не менее пяти) предмета социальной психологии, представленные в психологических словарях и учебниках.
2. Выполните обзор публикаций в научном журнале «Социальная психология и общество» за последние пять лет. Приведите примеры публикаций, где описано применение различных методов социально-психологического исследования: наблюдение, эксперимент, опрос, контент-анализ, социометрия, социально-психологическая диагностика и другие.
3. Заполните таблицу «Этапы развития социальной психологии».

Этапы	Временной период	Характерные особенности этапа	Виднейшие представители науки этого периода
1			
2			
3			
4			

## **ТЕМА 2. ОБЩЕНИЕ В СИСТЕМЕ ОБЩЕСТВЕННЫХ И МЕЖЛИЧНОСТНЫХ ОТНОШЕНИЙ**

Общественные и межличностные отношения. Социальная роль как общественно-необходимый вид социальной деятельности, как способ поведения личности в системе общественных отношений, придающий им «личностную» окраску. Межличностные отношения как форма проявления общественных отношений; их эмоциональная основа. Общение как реализация общественных и межличностных отношений. Значение общения для развития индивида и развития общества: историческое развитие форм общения и развитие общения в онтогенезе. Специфика изучения общения в социальной психологии. Особенности содержания понятия «общение» в отечественной психологии; единство общения и деятельности. Различные точки зрения на структуру общения. Основные стороны процесса общения: коммуникативная, интерактивная, перцептивная. Связь каждой из них с характером совместной деятельности и взаимоотношением партнеров. Проблема влияния в общении. Общение и познание.

Специфика обмена информацией между людьми: активная позиция партнеров по коммуникации, проблема смысла, способы воздействия в этом процессе. Понятийный аппарат для описания коммуникативной ситуации. Виды коммуникации: аксиальная и ретинальная коммуникация. Средства коммуникации. Использование различных знаковых систем. Речь как важнейшее средство вербальной коммуникации. Проблема тезауруса. Текст и контекст. «Движение» информации и смена коммуникативных ролей («коммуникатора» и «реципиента») в диалоге. Коммуникативные барьеры и способы их преодоления. Понятие коммуникативной компетентности и возможности ее развития. Проблема эффективности речевого воздействия и толерантности в коммуникативной ситуации. Основные средства невербальной коммуникации и ее функции. Оптико-кинетическая система знаков (жесты, мимика, пантомима) и ее культурная обусловленность. Попытки построения «словаря» выразительных движений человека и создания методики (FAST) для прочтения мимических проявлений партнеров по коммуникации. Пара- и экстралингвистическая система (интонация

и невербальные включения) и ее значение для придания выразительности речи. Пространственно-временная система (организация пространства и времени коммуникативного процесса); хронотопы. Визуальный контакт (контакт глазами) и его роль в коммуникативном процессе. Проблема кода и декодификации информации партнерами как общая методологическая проблема невербальной коммуникации.

Проблема взаимодействия (интеракции) в социальной психологии; неоднозначное решение вопроса о соотношении интеракции и коммуникации. «Обмен действиями» как важнейшее условие совместной деятельности. Психологическое содержание взаимного обмена действиями. Проблема самоподачи и обратной связи. Различные способы описания структуры взаимодействия (Т.Парсонс, Я.Щепаньский, В.И.Панферов). Основные понятия транзактного анализа. Типы взаимодействия: кооперация и конкуренция. Психологическое содержание кооперации. Формы и уровни конкурентного взаимодействия; продуктивная конкуренция.

Проблема конфликта в социальной психологии. Продуктивные и деструктивные конфликты. Структура конфликта. Виды конфликтов. Способы разрешения конфликта. Психологическое содержание переговорного процесса и достижения компромисса. Экспериментальные методы регистрации взаимодействия. Схема Р.Бейлса и возможности ее практического использования. Теория «диадического взаимодействия» (Р.Тибо и Г.Келли) и попытки применения математического аппарата теории игр для анализа стратегии партнеров («дилемма узника»). Проблемы взаимодействия в символическом интеракционизме (концепция Дж. Мида). Принципы исследования взаимодействия в деятельностной парадигме: взаимодействие как форма организации совместной деятельности. Типы объединения индивидуальных вкладов участников как основание для классификации форм совместной деятельности (Л.И.Уманский). Психологическое содержание построения единой стратегии взаимодействия его участниками.

Специфика анализа перцептивных явлений в социальной психологии. Понятие «социальной перцепции» (Дж.Брунер) и историческое изменение его содержания. Общая схема социально-перцептивных процессов и место в ней межличностного восприятия. Роль межличностного восприятия в процессе общения. Взаимное восприятие и познание как основа установления взаимопонимания партнеров. Две возможных интерпретации взаимопонимания. Механизмы межличностного восприятия (идентификация, рефлексия); роль эмпатии в этих процессах. Эффекты межличностного восприятия: «ореола», «первичности и новизны». Содержание и значение стереотипизации. Роль социальной установки при формировании первого впечатления о человеке (А.А.Бодалев). Интерпретация причин поведения другого человека – феномен каузальной атрибуции. Структура атрибутивного процесса; виды атрибуции (Г.Келли); атрибуция ответственности; место атрибуции в межличностном восприятии. Эмоциональная сторона межличностного восприятия – феномен аттракции. Симпатия, дружба, любовь как различные уровни аттракции. Практическое значение исследований аттракции. Специфика решения проблемы точности межличностного восприятия в социальной психологии (ограниченные возможности личностных тестов и экспертных оценок). Практические средства повышения точности межличностного восприятия – использование специальных программ социально-психологического тренинга. Задачи повышения перцептивной компетентности партнеров по общению в различных сферах практической деятельности.

### **Контрольные вопросы**

1. Охарактеризуйте общение как коммуникативную деятельность.
2. Дайте характеристику функциональному, интерактивному, перцептивному аспектам общения.

3. Назовите модели и формы коммуникативной деятельности.
4. Выполните сравнительный анализ форм коммуникации: монолог, диалог, дискуссия
5. Перечислите барьеры в общении.
6. Дифференцируйте средства вербальной и невербальной коммуникации.
7. Дайте обобщенную психологическую характеристику конфликту в коммуникации: типология, структура, динамика, функции.
8. Раскройте понятие и опишите типы социальной перцепции
9. Перечислите эффекты, феномены и механизмы межличностного восприятия.
10. Приведите примеры проявления эффектов межличностного восприятия в коммуникации.

### Темы для презентаций

1. Социальная роль как общественно-необходимый вид социальной деятельности.
2. Значение общения для развития индивида и развития общества: историческое развитие форм общения и развитие общения в онтогенезе.
3. Специфика обмена информацией между людьми. Средства коммуникации. Использование различных знаковых систем.
4. Речь как важнейшее средство вербальной коммуникации.
5. Коммуникативные барьеры и способы их преодоления.
6. Понятие коммуникативной компетентности и возможности ее развития.
7. Проблема эффективности речевого воздействия и толерантности в коммуникативной ситуации.
8. Оптико-кинетическая система знаков (жесты, мимика, пантомима) и ее культурная обусловленность.
9. Типы взаимодействия в общении: кооперация и конкуренция.
10. Проблема конфликта в социальной психологии. Продуктивные и деструктивные конфликты. Структура конфликта. Виды конфликтов.
11. Способы разрешения конфликта. Психологическое содержание переговорного процесса и достижения компромисса.
12. Роль межличностного восприятия в процессе общения.
13. Механизмы межличностного восприятия (идентификация, рефлексия); роль эмпатии в этих процессах.
14. Эффекты межличностного восприятия: «ореола», «первичности и новизны».
15. Содержание и значение стереотипизации.
16. Роль социальной установки при формировании первого впечатления о человеке (А.А.Бодалев).
17. Интерпретация причин поведения другого человека – феномен каузальной атрибуции.
18. Эмоциональная сторона межличностного восприятия – феномен аттракции.
19. Симпатия, дружба, любовь как различные уровни аттракции. Практические средства повышения точности межличностного восприятия – использование специальных программ социально-психологического тренинга.
20. Способы повышения перцептивной компетентности партнеров по общению в различных сферах практической деятельности.

### Практические задания

1. Изучите литературу по теме. Опишите следующие теории.

Теории	Краткая характеристика
Теория социального действия	
Транзактный анализ	

Интеракционизм Дж. Мида	
Деятельностный подход	
Экспериментальная схема регистрации взаимодействий Р. Бейлса	
Теория взаимодействия исходов Дж. Тибо и Г. Келли	
Теория социального обмена Дж. Хоманса	

2. Изучите литературу по теме. Опишите следующие механизмы/эффекты коммуникации. Приведите примеры их проявления в практике общения.

Механизм / эффект	Содержание	Пример
Идентификация		
Эмпатия		
Рефлексия		
Каузальная атрибуция		
Эффект установки (формирования первого впечатления)		
Эффект ореола		
Эффект первичности		
Эффект новизны		
Стереотипизация		

3. Рассмотрите категорию «профессор университета». Опишите прототип «профессора». Перечислите совокупность характеристик и визуальных образов, которые приходят вам в голову после этих слов. Теперь запишите всех лекторов, которых вы помните. Какие из них больше соответствуют прототипу? Сравните свой прототип с прототипами одноклассников.

4. Выберите широко известное событие (митинг, Олимпиада, экзамен, Новый год и т.д.). Подумайте о том, с какими словами или образами оно ассоциируется у вас и ваших одноклассников. Какие стимулы могут напомнить окружающим людям об этом событии? Придумайте систему стимулов, необходимых для прайминга.

5. Подумайте о человеке, с которым вы недавно познакомились. Опишите, какими психологическими особенностями, по вашему мнению, он обладает. Укажите, на основе какой информации вы сделали такие выводы. Проанализируйте схемы, которые вы использовали при формировании представления о нем.

6. Найдите в самостоятельно выбранном художественном фильме пример любого эффекта, описанного в первой главе, — иллюзорной корреляции, пренебрежения основными признаками, «якорения», мышления вопреки фактам. Опишите, в чем эффект заключается и при каких условиях возник.

7. Проведите опрос пяти знакомых. Попросите их назвать причины пропуска лекций, раковых заболеваний, политических протестов, экологических катастроф. Опишите критерии, по которым можно разделить эти причины. Определите, какие виды причин люди используют чаще других.

8. Опишите поступок человека, который вы можете оценить по критериям различия, согласия и соответствия. Укажите, какой должна быть информация о поступке, чтобы наблюдатель объяснил его личностной, объективной и обстоятельственной причиной.

9. Найдите в самостоятельно выбранном художественном фильме примеры каузальной атрибуции и атрибуции ответственности. Выделите факторы, которые оказали влияние на атрибутивные суждения. Опишите ошибки атрибуции (если они были).

10. Каждый человек хотя бы раз в жизни становится жертвой неэффективной коммуникации. Его цели остаются нереализованными. Он испытывает дискомфорт. Вспомните подобный случай, который произошел с вами или вашими хорошими знакомыми. Опишите коммуникатора и реципиента: кто они? Каковы, на ваш взгляд, были их цели и представления друг о друге? В каком поле происходила передача информации? Какие коммуникативные барьеры затрудняли коммуникацию? По каким признакам вы определили, что она оказалась неэффективной, и какую роль в этом сыграла обратная связь? Подумайте: что участники коммуникации могли сделать для повышения эффективности общения.

11. Опишите коммуникативный скрипт сдачи экзамена. Укажите основные сцены этого скрипта. Отметьте, какие элементы присутствуют на любом экзамене, а какие могут изменяться. Придумайте различные варианты нарушения скрипта, перечислите их последствия.

12. Найдите в литературе (художественном фильме) примеры сильного/настойчивого и слабого/аффилятивного стилей речи. Выделите показатели, по которым вы определили стиль.

13. Найдите в самостоятельно выбранном или одном из предложенных художественном фильме примеры эмоциональных состояний. Какое эмоциональное состояние испытывает выбранный вами персонаж? Выделите показатели, по которым вы определили состояние."

14. Найдите пример убеждающего сообщения. Это может быть рекламное объявление, статья в научно-популярном издании, сцена из художественного фильма и т.д. Главное, чтобы коммуникатор старался не просто проинформировать реципиента, а убедить его в правильности своей позиции. Проанализируйте, какие факторы повышают и понижают эффективность этого сообщения: каковы характеристики коммуникатора, особенности сообщения. На какую аудиторию оно рассчитано? Сформулируйте рекомендации по повышению эффективности убеждения.

15. Рано или поздно каждый человек замечает, что не все люди разделяют его точку зрения. Если проблема достаточно важная, коммуникатор старается убедить аудиторию в правильности своей позиции. Представьте себя на месте такого человека. Выберите аттитюд, который вы хотите изменить. Опишите двух реципиентов, один из которых, анализируя сообщение на эту тему, будет использовать систематический, а другой — эвристический путь анализа. Для каждого из них сформулируйте и напишите свой вариант убеждающего сообщения. Не забудьте, что они обращают внимание на разные факторы."

16. Найдите в самостоятельно выбранном или одном из предложенных художественном фильме пример конфликтного взаимодействия. Проанализируйте, какие стратегии использовали участники и почему.

17. Каждый человек хотя бы раз в жизни принимал участие в конфликте. Вспомните подобный случай, который произошел с вами или вашими хорошими знакомыми. Опишите участников конфликта: кто они? Каковы, на ваш взгляд, были их цели и представления друг о друге? В каких условиях проходил конфликт? Что происходило на каждой стадии конфликта? Какие стратегии поведения выбрали стороны и почему? Подумайте, что участники могли сделать для урегулирования конфликта.

18. Взаимодействие, организованное по принципу социальных дилемм, встречается как в личных, так и в деловых отношениях. Вспомните взаимодействие, в котором вы принимали непосредственное участие, структура которого соответствовала какой-либо социальной дилемме. Опишите его. К какому типу дилемм относится это взаимодействие? Какие факторы, на ваш взгляд, могли повлиять на поведение участников? Предложите способы для того, чтобы повысить ориентацию участников на интересы партнера.

### **ТЕМА 3. ПСИХОЛОГИЯ БОЛЬШИХ СОЦИАЛЬНЫХ ГРУПП**

Понятие «большой» социальной группы. Признаки, отличающие большую группу от малой (специфические регуляторы социального поведения). Методологическое значение



исследования психологии больших групп и методы их исследования. Значение теории «социальных представлений» (С.Московичи) для изучения психологии больших социальных групп. Виды больших социальных групп: организованные группы, возникшие в ходе исторического развития общества, и стихийно сложившиеся кратковременно существующие группы.

Организованные группы (социальные классы, этнические группы, профессиональные группы, «демографические» группы). Структура психологии больших организованных групп. Соотношение психологии группы и психологии личности (позиция Л.С. Выготского). Проблема менталитета. Особенности психологии социальных классов: устойчивые и динамические элементы классовой психологии. Специфика анализа психологии социальных классов в американской и европейской традициях. Проблема психологии новых социальных слоев в современном Российском обществе. Психологическая характеристика этнических групп. Традиции исследования в этнопсихологии и социальной психологии. Элементы структуры психологии этнической группы. Этнический стереотип; феномен этноцентризма. Проблема нации, национального характера. Особенности межэтнического общения: межкультурная коммуникация. Использование проблем межэтнических отношений в идеологии и политике. Гендерные группы. Понятие «гендер». Современные проблемы гендерной психологии. Проблема маскулинности и фемининности. Влияние феминизма на гендерную психологию. Критика крайностей феминистского подхода. Организации как специфический вид больших социальных групп. Понятие организационной культуры и организационного поведения. Организационная психология и социальная психология.

Общая характеристика и типы стихийных групп: толпа, масса, публика; их особенности. Специфика процессов общения в стихийных группах. Способы воздействия на личность. Заражение как бессознательная подверженность индивида определенным психологическим состояниям. Феномен паники как проявление заражения. Внушение (суггестия) как целенаправленное неаргументированное воздействие, основанное на некритическом восприятии информации (В.М.Бехтерев). Феномен контрсуггестии. (Б.Ф.Поршнев). Внушение и убеждение. Роль внушения в пропаганде и рекламе. Подражание как воспроизведение индивидом образцов демонстрируемого поведения (значение и критика теории Г.Тарда). Роль подражания в истории общества и в онтогенезе. Относительное значение заражения, внушения и подражания. Особенности этих механизмов в современных обществах. Большие социальные группы и социальные движения. Формы и уровни социальных движений. Общественное мнение как их база. Проблемная ситуация как импульс социального движения. Неустойчивость социальных движений как результат несовпадения целей участников. Соотношение большинства и меньшинства. Роль лидеров в социальных движениях.

### **Контрольные вопросы**

1. Выполните общую психологическую характеристику социальных классов.
2. Дайте общую психологическую характеристику этнических групп. Укажите особенности межэтнического общения.
3. Дайте общую психологическую характеристику и назовите типы стихийных групп. Укажите механизмы воздействия на людей в стихийных группах.
4. Дайте определение понятия «гендер», охарактеризуйте основные гендерные группы.
5. Охарактеризуйте массовые социальные движения. Приведите примеры социальных движений в современном обществе.
6. Дайте определение понятию толпы.
7. Назовите механизмы образования, виды толпы, особенности поведения человека в толпе.

8. Охарактеризуйте феномен социальной напряжённости.
9. Раскройте структуру слухов, причины их возникновения, процесс циркуляции слухов.
10. Какие социальные условия способствуют возникновению паники в больших социальных группах?

### **Темы для презентаций**

1. Значение теории «социальных представлений» (С.Московичи) для изучения психологии больших социальных групп.
2. Организованные группы (социальные классы, этнические группы, профессиональные группы, «демографические» группы).
3. Проблема менталитета с точки зрения психологии больших социальных групп.
4. Особенности психологии социальных классов: устойчивые и динамические элементы классовой психологии.
5. Психологическая характеристика этнических групп. Элементы структуры психологии этнической группы. Этнический стереотип; феномен этноцентризма.
6. Особенности межэтнического общения: межкультурная коммуникация. Использование проблем межэтнических отношений в идеологии и политике.
7. Гендерные группы. Понятие «гендер». Современные проблемы гендерной психологии.
8. Организации как специфический вид больших социальных групп. Понятие организационной культуры и организационного поведения.
9. Общая характеристика и типы стихийных групп: толпа, масса, публика; их особенности.
10. Заражение как бессознательная подверженность индивида определенным психологическим состояниям. Феномен паники как проявление заражения.
11. Внушение (суггестия) как целенаправленное неаргументированное воздействие, основанное на некритическом восприятии информации (В.М.Бехтерев). Феномен контрсуггестии (Б.Ф.Поршнев).
12. Внушение и убеждение. Роль внушения в пропаганде и рекламе.
13. Подражание как воспроизведение индивидом образцов демонстрируемого поведения (значение и критика теории Г.Тарда).
14. Большие социальные группы и социальные движения. Формы и уровни социальных движений.
15. Роль лидеров в социальных движениях.

### **Практические задания**

1. Определите, какая разница существует между следующими понятиями, отражающими социальные группы: отшельники, беженцы, странники, паломники, скитальцы, путешественники, иностранцы, мигранты.
2. К какому типу социальных групп относятся: бомжи, монархи, чиновники, семья, русские, православные, депутаты.
3. Сделайте презентационный материал, раскрывающий специфику основных видов стихийных групп: окказиональная толпа, конвенциональная толпа, экспрессивная толпа, экстатическая толпа, действующая толпа (агрессивная, паническая, стяжательная, повстанческая); флэшмоб, феномена паники и распространения слухов.
4. Дайте анализ аудитории таких телевизионных передач, как «Вести», «Вести. Дежурная часть», «Битва экстрасенсов». «Дом 2» «Совершенно секретно», «6 кадров», «Комедиклаб», «Званный ужин» и т.д. Представьте свою классификацию. Чем они различаются? Какие группы населения их смотрят? Какие социальные условия являются

благоприятными для возникновения слухов в этих группах? Какими способами осуществляется профилактика слухов в больших группах?

5. Найдите в средствах массовой коммуникации описание коллективных действий, прошедших в России за последние три года. Проанализируйте условия их возникновения, руководствуясь многофакторными моделями коллективного поведения.

6. Найдите в художественной литературе, фильме или средствах массовой коммуникации описание толпы. Определите ее вид. Проанализируйте, под влиянием каких событий и в каком направлении она может превратиться из одного вида в другой.

7. Найдите в литературе, документальном или художественном фильме описание жизненного цикла социального движения. Проанализируйте, каким образом происходил процесс мобилизации сторонников, за счет чего формировалась их приверженность, а также на каком этапе развития находилось социальное движение в момент окончания книги/фильма.

#### **ТЕМА 4. ПСИХОЛОГИЯ МАЛОЙ ГРУППЫ**

Роль малых групп в жизни общества. История исследования малых групп. Понятие «малой группы». Полемика вокруг количественных характеристик малой группы: «нижний» и «верхний» пределы. Зависимость решения вопроса о границах малой группы от интерпретации ее природы. Классификация малых групп: первичные и вторичные группы (Ч. Кули); формальные и неформальные группы (Э. Мэйо); группы членства и референтные группы (Г. Хаймен). Группа и организация. Композиция (состав), структура, динамика групповых процессов – параметры описания малой группы в социальной психологии. Структуры малой группы: межличностных отношений, власти (типы управления и подчинения), коммуникаций. Нормы и нормативное поведение членов группы; связь норм и ценностей. Проблема санкций. Положение индивида в малой группе: статус и роль. Основные направления исследований малых групп в социальной психологии. Заслуги и ограничения традиционных подходов. Методологическая роль принципа деятельности в изучении малой группы. Стратометрическая теория групповой активности («теория деятельностного опосредования групповых процессов» А.В. Петровского).

Групповая динамика и групповые процессы. Общая характеристика динамических процессов в малой группе: схема К. Левина и дополнения к ней. Образование малой группы. А) Вступление индивида в группу – феномен группового давления. Понятия «конформность» и «конформизм» (эксперимент С. Аша). Проблема переноса результатов эксперимента на реальную жизнь. Современные исследования конформного поведения (информационная теория конформности М. Дойча и Г. Джерарда); проблема влияния. Исследование феномена в отечественной социальной психологии (А.В. Петровский). Б) Групповая сплоченность. Традиции изучения в истории социальной психологии. Введение идеи деятельностного опосредования групповой активности (А.И. Донцов). Методы исследования групповой сплоченности. Лидерство и руководство. Соотношение понятий «лидерство» и «руководство», «лидер» и «руководитель». Теории происхождения лидерства. Стиль лидерства (эксперимент К. Левина). Лидерство как результат ценностного обмена (Р.Л. Кричевский). Методы выявления лидеров в группах. Стиль руководства и эффективность деятельности группы (Ф. Фидлер). Групповые решения. Соотношение группового и индивидуального решений. Роль групповой дискуссии в принятии группового решения (эксперимент К. Левина). Феномен «сдвига риска» (Дж. Стоунер). Эффект поляризации. Методы повышения эффективности групповых решений. Факторы ошибочных групповых решений; феномен «группомыслия» (И. Джанис). Эффективность деятельности малой группы. Проблема выбора критерия эффективности в зависимости от типа малой группы. Продуктивность деятельности и удовлетворенность ею – два важнейшие показателя эффективности. Сплоченность группы, развитие коммуникаций, стиль лидерства как

факторы повышения эффективности групповой деятельности. Возможность возникновения новых критериев эффективности по мере развития малой группы (Р.С. Немов).

Формирование идеи развития группы наряду с идеей групповой динамики. Основные подходы к анализу развития группы: традиции социально-психологического тренинга (В. Беннис, Г. Шепард); современные концепции «социализации группы» (Р. Морленд, Дж. Ливайн); идея развития группы в исследованиях индивидуализма-коллективизма. Проблема развития группы в психологической теории коллектива (А.В. Петровский). Основные этапы изучения коллектива в истории отечественной науки (А.С. Макаренко). Определение коллектива и его психологические признаки. Совместная деятельность как интегратор группового развития. Стадии и уровни развития группы. Коллектив как высший уровень развития группы. Методики измерения уровня развития группы. Уровень развития группы как основа классификации малых групп (А.В. Петровский, Л.И. Уманский). Дискуссионные проблемы и дальнейшие задачи разработки социально-психологической теории коллектива. Команда как особый тип малой группы. Процессы командообразования в современной организационной психологии. Соотношение понятий «группа», «коллектив», «команда».

### **Контрольные вопросы**

1. Охарактеризуйте основные направления изучения малых групп (в западной и отечественной социальной психологии).
2. Опишите процесс развития группы. Приведите различные точки зрения на проблему развития малой группы.
3. Опишите уровни развития группы (А.Н. Лутошкин).
4. Выполните психологическую характеристику групп по различным основаниям: численность групп; время существования групп (кратковременные – долговременные группы); структурная целостность группы.
5. Выполните психологическую характеристику различных типов групп: первичные – вторичные группы; условные – реальные группы; формальные – неформальные группы; лабораторные – естественные группы; открытые – закрытые группы.
6. Назовите условия образования малой группы. Назовите уровни развития малой группы.
7. Определите понятие "групповой динамики". Охарактеризуйте проявления групповой динамики: элементы, факторы, механизмы.
8. Перечислите основные групповые процессы, групповые состояния, групповые эффекты.
9. Опишите факторы, которые влияют на формирование психологического климата группы. Опишите признаки благоприятного климата в группе.
10. Раскройте соотношение понятий «группа», «коллектив», «команда».

### **Темы для презентаций**

1. «Классификация малых групп: первичные и вторичные группы (Ч. Кули); формальные и неформальные группы (Э. Мэйо); группы членства и референтные группы (Г. Хаймен).
2. Нормы и нормативное поведение членов группы; связь норм и ценностей.
3. Положение индивида в малой группе: статус и роль.
4. Групповая динамика и групповые процессы.
5. Понятия «конформность» и «конформизм» (эксперимент С. Аша). Современные исследования конформного поведения (информационная теория конформности М. Дойча и Г. Джерарда); проблема влияния. Исследование феномена конформности в отечественной социальной психологии (А.В. Петровский).
6. Групповая сплоченность.
7. Лидерство и руководство. Теории происхождения лидерства.
8. Стиль лидерства
9. Методы выявления лидеров в группах.

10. Групповые решения. Роль групповой дискуссии в принятии группового решения (эксперимент К. Левина). Методы повышения эффективности групповых решений.
11. Сплоченность группы, развитие коммуникаций, стиль лидерства как факторы повышения эффективности групповой деятельности.
12. Основные подходы к анализу развития группы: традиции социально-психологического тренинга (В. Беннис, Г. Шеппард); современные концепции «социализации группы» (Р. Морленд, Дж. Ливайн); идея развития группы в исследованиях индивидуализма-коллективизма.
13. Проблема развития группы в психологической теории коллектива (А.В. Петровский).
14. Основные этапы изучения коллектива в истории отечественной науки (А.С. Макаренко).
15. Команда как особый тип малой группы. Процессы командообразования в современной организационной психологии.

### Практические задания

1. Представьте графически (в виде модели) различные классификации малых групп.
2. Изучите литературу по теме. В таблице охарактеризуйте основные теории малых групп в социальной психологии.

Название	Краткая характеристика
Малые социальные группы (Ю.П. Платонов)	
Композиция и структура группы (Я. Морено)	
Первичные и вторичные группы (Э. Мейо)	
Формальные и неформальные группы (М. Шериф)	
Группы членства и референтные группы (С. Аш)	

3. Вспомните классификацию источников власти Френча и Рейвена. Опишите примеры людей, обладающих каждым из шести типов власти. Объясните, на чем строится власть каждого из них.

4. Найдите в самостоятельно выбранном или одном из нижепредложенных художественных фильмах примеры подчинения, конформизма, а также изменения человеком своего мнения под действием меньшинства. Опишите, где это происходило, кто принимал участие во взаимодействии, к какому результату это привело. Выделите условия, способствующие возникновению этих эффектов.

5. Вспомните и опишите два примера конформизма, свидетелем которого вы стали: где это происходило, кто принимал участие во взаимодействии, к какому результату это привело. Выделите условия, способствующие возникновению конформизма. Опираясь на эти условия, придумайте способы уменьшения конформизма.

6. Вспомните и опишите по одному примеру социальной ингибиции и социальной лености, свидетелями которых вы стали. Где это происходило, кто принимал участие во взаимодействии? Выделите условия, способствующие возникновению этих эффектов. Опираясь на эти условия, придумайте способы уменьшения этих эффектов.

7. Найдите в самостоятельно выбранном художественном фильме пример лидера. Опишите, какой стиль лидерства использует этот человек. Оцените, насколько он эффективен и почему.

8. Подумайте о содержании своих лидерских схем. Какими характеристиками, на ваш взгляд, обладает типичный лидер? А теперь вспомните человека, которого вы считаете настоящим лидером. Сравните его особенности с лидерскими схемами.

9. Подумайте о группе, членом которой вы являетесь или являлись в прошлом. Опишите, как происходит в ней процесс социализации и насколько он соответствует модели Морленда и Ливайна.

10. Изучите литературу по теме. Опишите современные модели лидерства, заполнив таблицу.

Модель	Краткая характеристика

## ТЕМА 5. ПСИХОЛОГИЯ МЕЖГРУППОВЫХ ОТНОШЕНИЙ

Психология межгрупповых отношений как относительно новая область социальной психологии. Различие социологического и социально-психологического аспектов в изучении межгрупповых отношений. Особенности межгрупповых отношений в больших и малых группах. История исследований проблемы в социальной психологии: интеракционистский подход М. Шерифа; когнитивистские концепции (А. Тэшфел, В. Дуаз). Социально-перцептивный механизм межгрупповых отношений как выражение специфики социально-психологического подхода. Психология межгруппового восприятия (В.С. Агеев). Изучение межгруппового восприятия в условиях совместной деятельности групп. Значение параметров успеха и неудачи в совместной деятельности для межгруппового восприятия. Феномены «внутригруппового фаворитизма» и «внегрупповой враждебности». Условия возникновения и преодоления этих феноменов (тип межгруппового соревнования, наличие надгрупповых целей совместной деятельности). Основные направления изучения межгруппового восприятия: горизонтальное (рядоположенные группы: однотипные и соподчиненные) и вертикальное (иерархия групп). Группы в организации. Влияние характера межгрупповых отношений на внутригрупповые процессы. Практическое значение исследований психологии межгрупповых отношений.

### Контрольные вопросы

1. Назовите особенности межгрупповых отношений в больших и малых группах.
2. Какова структура межгрупповой перцепции?
3. Что понимают под целостностью и унифицированностью?
4. Какие динамические характеристики межгрупповой перцепции выделяют в социальной психологии?
5. Как связаны точность межгрупповой перцепции с характером взаимодействия? Что означает понятие «феномен межгруппового взаимодействия»? Расскажите об основных феноменах межгруппового взаимодействия.
6. В чём заключается психологический смысл феноменов межгрупповой дифференциации?
7. В чём заключается психологический смысл феноменов «внутригруппового фаворитизма» и «внегрупповой враждебности»?
8. Что такое стереотипы, предрассудки и межгрупповые эмоции?
9. Как стереотипы и предрассудки влияют на анализ информации и поведение человека?
10. Раскройте влияние характера межгрупповых отношений на внутригрупповые процессы.

### Темы для презентаций

1. Особенности межгрупповых отношений в больших и малых группах.
2. История исследований проблемы в социальной психологии: интеракционистский подход М.Шерифа; когнитивистские концепции (А.Тэшфел, В.Дуаз).
3. Психология межгруппового восприятия (В.С.Агеев).
4. Изучение межгруппового восприятия в условиях совместной деятельности групп.
5. Значение параметров успеха и неудачи в совместной деятельности для межгруппового восприятия.

6. Феномены «внутригруппового фаворитизма» и «внегрупповой враждебности». Условия возникновения и преодоления этих феноменов (тип межгруппового соревнования, наличие надгрупповых целей совместной деятельности).
7. Основные направления изучения межгруппового восприятия: горизонтальное (рядоположенные группы: однотипные и соподчиненные) и вертикальное (иерархия групп).
8. Группы в организации. Влияние характера межгрупповых отношений на внутригрупповые процессы.
9. Практическое значение исследований психологии межгрупповых отношений в конфликтологии.
10. Толерантность как принцип межгруппового взаимодействия.

### **Практические задания**

1. Найдите в сообщениях средств массовой коммуникации, художественных фильмах или литературе примеры стереотипов, предрассудков и межгрупповой дифференциации. Выпишите цитаты, отражающие эти феномены.
2. Найдите в средствах массовой коммуникации или художественном фильме описание межгруппового конфликта. Опишите его содержание. Укажите, в чем, на ваш взгляд, заключается угроза, которую аутгруппа представляет для ингруппы. Объясните этот конфликт с позиции теорий авторитарной личности, социального доминирования, реального конфликта и социальной идентичности.
3. Составьте программу для улучшения отношений между этими группами с помощью личного контакта. Выберите форму взаимодействия между представителями этих групп. Укажите, какие мероприятия вы будете проводить.
4. Опишите свой опыт взаимодействия (или опыт хорошо знакомых вам людей) с представителями другой культуры. Оцените эффективность взаимодействия, укажите барьеры, с которыми вы столкнулись.
5. Найдите в художественном фильме или художественной литературе примеры кросс-культурных различий в каком-нибудь социально-психологическом процессе или феномене (социальном познании, эмоциях, коммуникации, взаимодействии). Опишите, в чем заключаются эти различия. Проанализируйте, к какому типу относятся данные культуры."

### **ТЕМА 6. ЛИЧНОСТЬ В ГРУППЕ. СОЦИАЛИЗАЦИЯ ЛИЧНОСТИ**

Проблема личности как междисциплинарная проблема. Исследования личности в социологии. Специфика постановки вопроса в социальной психологии по сравнению с ее решением в общей психологии. Положение личности в группе – фокус проблемы личности в социальной психологии. Специфика социально-психологического подхода: анализ конкретных групп (и конкретных систем деятельности), в которых индивид усваивает социальные влияния, и анализ групп (и конкретных систем деятельности), в которых индивид реализует свою социальную сущность. Основные проблемы изучения личности в социальной психологии: социализация, социальная установка, Я-концепция и социальная идентичность.

Понятие социальной установки. Значение исследований установки в школе Д.Н.Узнадзе для изучения социальных установок. Подходы к исследованию социальных установок в других школах отечественной психологии (категории «отношение», «направленность личности», «личностный смысл»). Традиция исследования социальных установок – аттитюдов – в западной социальной психологии. Определение социальной установки и ее структура: когнитивный, эмоциональный, поведенческий компоненты. Функции социальных установок в регуляции социального поведения личности. Соотношение социальных установок и реального поведения. Эксперимент Лапьера (феномен расхождения установки и

реального поведения). Современные интерпретации этого феномена (А. Айзен и М. Фишбайн, Л. Райтсмен). Влияние поведения на социальные установки. Иерархическая структура диспозиций личности и место социальных установок в этой иерархии. Связь диспозиций с содержательной стороной деятельности (концепция В.А. Ядова). Возможности предложенной модели для более полного объяснения механизмов социального поведения личности. Проблема изменения социальных установок.

Социальная идентичность личности: определение и основные подходы. Теория социальной идентичности А. Тэшфела и теория самокатегоризации Дж. Тернера. Социально-психологические качества личности – качества, формирующиеся в ходе совместной деятельности и общения. Взаимозависимость качеств, приобретенных личностью в группе и «качеств» самих групп. Основные направления аргументации этого тезиса. Понятие социально-психологической компетентности. Коммуникативные, интерактивные и перцептивные качества личности. Их зависимость от индивидуальных психологических свойств. Соотношение социальной и дифференциальной психологии. Модификации форм «перцептивной защиты» в группе. «Эффект ожиданий» и роль «имплицитных теорий личности» в групповом взаимодействии. Значение особенностей «когнитивного стиля» партнеров и степени их «когнитивной сложности» для продуктивности внутригруппового общения (теория «личностных конструкторов» Дж. Келли). Место и роль социально-психологических качеств личности в оптимизации межличностных отношений в группе. Практическое значение совершенствования социально-психологических качеств личности. Проблема востребованности определенных качеств личности в конкретных условиях общества. Перспектива исследований личности в социальной психологии.

Социализация: широкий и узкий смысл термина. Специфика исследования социализации в социальной психологии. Две стороны процесса социализации – усвоение индивидом социального опыта и активное воспроизведение его. Механизмы социализации. Содержание процесса социализации в основных сферах жизнедеятельности человека: в деятельности, общении, самосознании. Этапы социализации (различные принципы их выделения в различных психологических школах). Дискуссионный характер проблемы социализации взрослых и пожилых людей. Концепция Э.Эриксона и ее значение в социально-психологическом исследовании социализации. Институты социализации: семья, дошкольные детские учреждения, школа и группы сверстников, средства массовой информации и др. Зависимость институтов социализации от характера общественных отношений.

Направления анализа содержания процесса социализации

Социализация как инкультурация

Социальные ситуации, с которыми сталкивается ребенок в процессе взросления и которые определяют содержание социализации, могут быть проанализированы как ситуации собственно межличностного взаимодействия (как влияние «других людей») и как ситуации влияния общества в целом. Последнее же всегда «больше», чем непосредственное социальное окружение, так как включает в себя, помимо общественных отношений, социальных институтов и коллективных представлений, еще и культуру (или культуры). Внимание исследователей к роли культуры в индивидуальном развитии связано в основном с очевидным контрастом между разнообразием обычаев, верований, нравов разных народов. Если для общей психологии интересна роль культуры в формировании психических процессов, то социальная психология ориентирована на анализ факторов культуры в социальном развитии личности – формировании социального поведения, становлении системы персональных ценностей и Я-концепции.

В определяющем значении культуры для человека в его социальном качестве легко убедиться: достаточно оказаться в ином культурном окружении или просто столкнуться с другой культурой, как казавшиеся очевидными нормы социального поведения (от нормативов величины межличностной дистанции в общении до норм взаимопомощи, отношений



доминирования/подчинения, способов разрешения конфликтных ситуаций) перестанут быть таковыми.

Любая культура имплицитно несет в себе нормативный образ человека, существующий на уровне индивидуального и общественного сознания. Именно этот нормативный канон человека в культуре определяет особенности социализации: будет ли поддерживаться различными ее институтами активность или пассивность подрастающего человека, его стремление к индивидуальному успеху или ориентация на коллективные достижения, интернальный или экстернальный локус контроля, множественность или структурная собранность Я-концепции.

Таким образом, если в качестве ведущей задачи социализации выделить задачу межпоколенной трансмиссии культуры, т. е. задачу «передачи по наследству», от поколения к поколению всех свойственных конкретной культуре особенностей, то социализация может быть понята как процесс вхождения человека в культуру своего народа, а сам термин заменен термином инкультурация.

Понятие инкультурации было введено в научный обиход американским культурантропологом М. Херсковичем. Процесс инкультурации начинается с момента рождения – с приобретения ребенком первых навыков и освоения речи, а заканчивается, можно сказать, со смертью. Он совершается по большей части не в специализированных институтах социализации, а под руководством старших на собственном опыте, т. е. происходит научение без специального обучения. Конечный результат процесса инкультурации – человек, компетентный в культуре: в языке, ритуалах, ценностях и т. п.

В качестве основного механизма трансляции культуры на групповом уровне выделяют культурную трансмиссию. Обычно выделяют три ее вида:

- вертикальную трансмиссию, в процессе которой культурные ценности, умения, верования и т. п. передаются от родителей к детям;
- горизонтальную трансмиссию, когда от рождения до взрослости ребенок осваивает социальный опыт и традиции культуры в общении со сверстниками;
- «непрямую» трансмиссию, при которой индивид обучается в специализированных институтах социализации (школах, вузах), а также на практике – у окружающих его людей.

#### Социализация как интернализация

Процесс социализации может быть рассмотрен с точки зрения того содержания, которое заложено в социальном влиянии на личность, и, следовательно, механизмов трансляции социального опыта: в этом случае социализация выступает как интернализация. В социально-психологической литературе, посвященной проблеме социализации, можно встретить две трактовки понятия интернализации: в широком смысле она понимается как синоним социализации, в узком – как ее частная вариативность, как совокупность мотивационных и когнитивных процессов, с помощью которых внешние социальные требования становятся внутренними требованиями личности.

Данный подход наиболее насыщен эмпирическими исследованиями. Практически любое исследование в рамках проблематики социализации так или иначе обращается к содержанию усваиваемого индивидом социального опыта. При этом, как правило, речь идет о двух основных характеристиках данного процесса:

- усвоение моделей поведения;
- усвоение социальных значений: символов, ценностей и установок.

В исследованиях, посвященных процессам интернализации поведенческих (в частности, ролевых) моделей, отмечается:

1. Интернализация ролей зависит от степени объективной и субъективной значимости самой модели (например, статуса значимого другого, чье поведение служит моделью).

2. Успешность интернализации индивидом моделей поведения зависит от степени согласованности ожиданий его социального окружения.

В исследованиях, обращающихся к изучению личностных диспозиций (ценностей, установок, структур самосознания), выступающих как результат интернализации социальных требований, тоже можно выделить определенные общие положения:

1. Индикатором, позволяющим говорить об усвоении социальных требований на уровне личностных диспозиций, является реальное поведение личности.

2. Основным фактором успешности процесса интернализации выступает степень осознанности интернализуемых влияний.

В различных теоретических ориентациях акцентируются разные механизмы интернализации. В необихевиористских теориях социального научения подчеркивается роль наблюдаемого поведения; в психоаналитических социально-психологических теориях акцентируется внимание на механизме рационализации.

Социализация как адаптация

Для понимания социализации как адаптации характерно не акцентирование процессуальных ее характеристик (например, стадий, этапов), а анализ социализационного процесса с точки зрения его возможных результатов. При этом в качестве основного результата социализации выделяется формирование таких характеристик индивида, которые обеспечивают его нормативное функционирование. Понятие социализации нередко заменяется понятием социализированности, а основным критерием в оценке социального развития индивида становится его социальная успешность.

Ведущей задачей социализации является такое приспособление человека к обществу, которое обеспечивает ему успешное функционирование. Процесс достижения известного соответствия человека требованиям социальной среды определяется как процесс социальной адаптации, а его нарушение – как дезадаптация.

В разных теоретических ориентациях социально-психологическая адаптация понимается по-разному. В необихевиористской ориентации социально-психологическая адаптация понимается как процесс, посредством которого достигается состояние социального равновесия между индивидом и группой, как отсутствие конфликтных отношений человека с ближайшим социальным окружением.

Основное внимание психоаналитических концепций при анализе адаптации направлено на формирование и развитие защитных механизмов личности; при этом подчеркивается, что психологические защиты могут играть для личности как стабилизирующую, так и дестабилизирующую роль.

Для интеракционистского подхода к анализу социально-психологической адаптации характерно ее рассмотрение в качестве успешного выполнения личностью ролевого репертуара и умения разрешать возникающие ролевые конфликты.

В эмпирических исследованиях процесса социально-психологической адаптации выделяются три ряда факторов, определяющих успешность социально-психологической адаптации к социальным изменениям. Это, во-первых, способность человека к изменению своих ценностных ориентации и Я-концепции; во-вторых, умение находить определенный баланс между своими ценностными ориентациями и социальной ролью; в-третьих, ориентация не на конкретные социальные требования, а на принятие универсальной системы ценностей. В исследованиях социализации с точки зрения разворачивания адаптационных процессов явно или неявно выделяется мысль о том, что социализация выступает как процесс, обращенный назад, как реакция, следующая за изменениями социальной ситуации, между тем, как справедливо отмечает А. Инкелес, всегда, даже при условии критерия успешности как единственного параметра оценки, остается проблема «заглядывания» вперед (forwardlooking), т. е. необходимость поиска тех характеристик личности, которые обеспечивают будущий успех, готовят человека к следующему этапу социализации.

Социализация как конструирование реальности

Практически во всех определениях и подходах к социализации так или иначе содержатся указания на активную роль самого индивида в данном процессе. Активность субъекта проявляется во многих сферах: в избирательном отношении к возможному

ролевому репертуару и в способах разрешения ролевых конфликтов; в выборе той или иной стратегии «совладающего поведения» в трудных жизненных ситуациях и в способах самопрезентации; в приверженности определенной системе ценностей и в особенностях самокатегоризации. Однако довольно долгое время указания на вторую, «активную» сторону процесса социализации оставались лишь пожеланиями и практически не воплощались в практике исследований.

Интерес к субъективной реальности личности – к смысловым образованиям, компонентам рефлексивного Я, процессам построения образа социального мира и себя в нем – объяснялся стремительным развитием в последние двадцать лет когнитивистской ориентации в социальной психологии, открывшей в исследованиях личности новые перспективы через анализ процессов категоризации и самокатегоризации.

Одновременно в социологическом анализе проблемы взаимоотношения личности и общества начинает доминировать интерпретативная парадигма, основным пафосом которой также является представление об активной роли индивида в ходе социализации. Опираясь на теоретические положения символического интеракционизма Дж. Мида и Г. Блумера, современные приверженцы данной точки зрения утверждают роль человека как творца своего социального мира и, соответственно, не рассматривают несоответствие индивида требованиям общества как недостаток, требующий принудительного приспособления, а считают подобное рассогласование основным источником социальной динамики.

### **Контрольные вопросы**

1. Опишите этапы социализации.
2. Выделите основные проблемы освоения следующих социальных ролей: абитуриент, студент, профессионал.
3. В чем состоит сущность социализации личности. Дайте несколько определений социализации, исходя из понимания ее сущности.
4. В чем сущность процессов десоциализации и ресоциализации личности?
5. В чем заключается сложность механизмов социализации?
6. Составьте классификацию стадий социализации, исходя из любого основания.
7. С какими проблемами сталкивается человек на каждом из этапов его социализации?
8. Почему семья, школа и профессиональная группа являются основными институтами социализации?
9. Что такое социализация и в чем различие социализации взрослого и ребенка?
10. Дайте психологическую характеристику основным проявлениям личности в группе: социализация, социальная установка, Я-концепция и социальная идентичность.

### **Темы для презентаций**

1. Понятие социализации, содержание процесса социализации. Стадии процесса социализации.
2. Институты социализации.
3. Содержание процесса социализации в основных сферах жизнедеятельности человека: в деятельности, общении, самосознании.
4. Этапы социализации (различные принципы их выделения в различных психологических школах).
5. Дискуссионный характер проблемы социализации взрослых и пожилых людей.
6. Концепция Э.Эриксона и ее значение в социально- психологическом исследовании социализации.
7. Социализация как инкультурация.
8. Социализация как конструирование реальности.
9. Социализация как адаптация.

10. Социальная идентичность личности: определение и основные подходы. Теория социальной идентичности А.Тэшфела и теория самокатегоризации Дж.Тернера.
11. Разнообразие социальных статусов.
12. Виды социальных ролей. Основные характеристики социальной роли.
13. Понятие социальной установки. Значение исследований установки в школе Д.Н.Узнадзе для изучения социальных установок. Подходы к исследованию социальных установок в других школах отечественной психологии (категории «отношение», «направленность личности», «личностный смысл»).
14. Традиция исследования социальных установок – аттитюдов – в западной социальной психологии.
15. Соотношение социальных установок и реального поведения. Эксперимент Лапьера (феномен расхождения установки и реального поведения).
16. Проблема изменения социальных установок.
17. Понятие социально-психологической компетентности.
18. Модификации форм «перцептивной защиты» в группе.
19. «Эффект ожиданий» и роль «имплицитных теорий личности» в групповом взаимодействии.
20. Значение особенностей «когнитивного стиля» партнеров и степени их «когнитивной сложности» для продуктивности внутригруппового общения (теория «личностных конструкторов» Дж.Келли).

### **Практические задания**

1. Спрогнозируйте, какие новые особенности социализации человека могут появиться, исходя из тенденций развития: общественной жизни, науки, производства, политики. Представьте и обоснуйте результаты своих прогнозов.
2. Выберите любой аттитюд, которым вы обладаете. Опишите эмоции и убеждения, лежащие в его основе. Оцените его силу. Для этого проанализируйте, какое место он занимает в вашей когнитивной системе, насколько он доступен, стабилен, однороден, экстремален и определен. Вспомните ситуации, когда он оказывал влияние на ваше поведение и когда ваши действия противоречили ему. Как вы думаете, почему это произошло? Обоснуйте свой ответ.
3. Придумайте два способа применения моделей намеренного поведения для решения прикладных задач (за исключением формирования здорового образа жизни, речь о котором шла в этой главе). Составьте программу для формирования соответствующих намерений и поведения. Обоснуйте ее эффективность с помощью информации, полученной в этой главе.
4. Найдите в самостоятельно выбранном художественном фильме пример эффекта, связанного с теорией когнитивного диссонанса и самовосприятия. Опишите, в чем он заключается и при каких условиях возник.
5. Согласно теориям когнитивного диссонанса и восприятия, изменение аттитюдов происходит, когда человек совершает противоречащий им поступок. Подумайте, какие аттитюды вы хотели бы изменить и на кого будет направлено ваше воздействие. После этого придумайте два способа трансформации социальных установок: один — соответствующий теории когнитивного диссонанса, а второй — самовосприятия. Решите, как именно должно быть организовано воздействие, чтобы человек совершил поступок, противоречащий его аттитюдам, но сделал это добровольно. Используйте для этого эффекты недостаточного оправдания и запрещения, переоценки альтернатив и оправдания усилий, «ноги в дверях» и сверхмотивации.
6. Вспомните и опишите две ситуации, в которых у вас активизировались процессы приватного и публичного самоосознания. Выделите условия, которые этому способствовали.

7. Найдите примеры стратегий презентации в самостоятельно выбранном художественном фильме. Опишите, какую стратегию использует главный герой, насколько она эффективна и почему.
8. Выберите одну стратегию самопрезентации. Представьте ситуацию, в которой вы могли бы ее применить. Разыграйте эту ситуацию и продемонстрируйте выбранную стратегию.

МИНИСТЕРСТВО ЗДРАВООХРАНЕНИЯ РОССИЙСКОЙ ФЕДЕРАЦИИ  
федеральное государственное бюджетное учреждение  
«Национальный медицинский исследовательский центр имени В.А. Алмазова»  
Министерства здравоохранения Российской Федерации  
(ФГБУ «НМИЦ им. В.А. Алмазова» Минздрава России)

ИНСТИТУТ МЕДИЦИНСКОГО ОБРАЗОВАНИЯ

ОДОБРЕНО  
Учебно-методическим советом  
ФГБУ «НМИЦ им. В.А. Алмазова»  
Минздрава России  
«15» октября 2024 г.  
Протокол №07/2024г.

УТВЕРЖДАЮ  
Генеральный директор  
ФГБУ «НМИЦ им. В.А. Алмазова»  
Минздрава России  
Е.В. Шляхто  
«25» октября 2024 г.

Заседание Ученого совета  
«25» октября 2024 г.  
Протокол № 10

**МЕТОДИЧЕСКИЕ МАТЕРИАЛЫ**

по дисциплине «**Психология развития и возрастная психология**»

специалитет по специальности  
**37.05.01 Клиническая психология**

Очная форма обучения

Санкт-Петербург  
2024

## ЛИСТ СОГЛАСОВАНИЯ

Методические материалы по дисциплине «Психология развития и возрастная психология» рассмотрена и одобрена на заседании кафедры психологии.

## СОДЕРЖАНИЕ

№п/п	Наименование методических материалов
1	МЕТОДИЧЕСКИЕ РЕКОМЕНДАЦИИ ДЛЯ ПРЕПОДАВАТЕЛЯ ПО ОРГАНИЗАЦИИ И ПРОВЕДЕНИЮ ЗАНЯТИЙ ЛЕКЦИОННОГО ТИПА
2	МЕТОДИЧЕСКИЕ РЕКОМЕНДАЦИИ ДЛЯ ПРЕПОДАВАТЕЛЯ ПО ОРГАНИЗАЦИИ И ПРОВЕДЕНИЮ ЗАНЯТИЙ СЕМИНАРСКОГО ТИПА
3	МЕТОДИЧЕСКИЕ МАТЕРИАЛЫ ДЛЯ ОБУЧАЮЩИХСЯ
3.1	Методические рекомендации по самостоятельной работе
3.2	Методические рекомендации для обучающихся по выполнению различных видов самостоятельной работы (с Приложением образцов)



## МЕТОДИЧЕСКИЕ РЕКОМЕНДАЦИИ ДЛЯ ПРЕПОДАВАТЕЛЯ ПО ОРГАНИЗАЦИИ И ПРОВЕДЕНИЮ ЗАНЯТИЙ ЛЕКЦИОННОГО ТИПА

### Введение

Занятие лекционного типа является одной из основных системообразующих форм организации учебного процесса. Лекция представляет собой систематическое, последовательное, монологическое изложение преподавателем - лектором учебного материала, как правило, теоретического характера. Такое занятие представляет собой элемент технологии представления учебного материала путем логически стройного, систематически последовательного и ясного изложения.

Лекция требует порой от лектора особого физического, умственного и душевного напряжения, энтузиазма. Заурядно прочитанная лекция никогда не вызовет оживления аудитории и, как правило, никогда не достигнет своей цели и будет забыта сразу же после своего прочтения. Аналогичными могут быть последствия и для лекции, автор которой не покажет высокого уровня знаний и профессионализм, не сумеет обосновать актуальности и необходимости учебного материала для практики.

Лекция - в переводе с латинского означает чтение, систематическое, последовательное изложение учебного материала, какого-либо вопроса, темы, раздела, предмета, методов науки. В общих чертах лекцию иногда определяют как полутора-двухчасовое систематизированное изложение важных проблем науки посредством живой и хорошо организованной речи.

Лекция составляет основу теоретического обучения и должна давать систематизированные основы научных знаний по дисциплине, раскрывать состояние и перспективы развития соответствующей области науки и техники, концентрировать внимание обучающихся на наиболее сложных и узловых вопросах, стимулировать их активную познавательную деятельность и способствовать формированию творческого мышления.

Цель лекции – организация целенаправленной познавательной деятельности обучающихся по овладению программным материалом учебной дисциплины. Чтение курса лекций позволяет дать связанное, последовательное изложение материала в соответствии с новейшими данными науки, сообщить слушателям основное содержание предмета в целостном, систематизированном виде.

Преподавание учебных дисциплин и междисциплинарных курсов осуществляется в соответствии с ФГОС ВО и учебным планом.

Ведущим методом в лекции выступает устное изложение учебного материала, с использованием мультимедийной и электронно-вычислительной техники, схем, плакатов и др.

Лекции читаются заведующим кафедрой, профессорами и доцентами.

Квалификация преподавателя высшей школы в значительной мере определяется тем, насколько содержательно и мастерски читает он лекции. Обычно выделяют следующие основные элементы лекторского мастерства, которые делают его эффективным средством обучения и воспитания в вузе:

- научность, содержательность;
- связь теории с практикой;
- систематичность, последовательность и доступность обучения;
- умение достигать наибольшей взаимной связи с аудиторией, создание атмосферы сопереживания;
- воздействие личности лектора на аудиторию;
- умение организовывать самостоятельную работу обучающихся, возбудить интерес к работе с книгой, использованию электронной библиотеки и Интернет-ресурсов.

Лекция должна иметь четкую структуру и логику раскрытия последовательно излагаемых вопросов, необходимую идейно-теоретическую направленность, твердый теоретический и методический «стержень», законченный характер освещения определенной темы (или проблемы), тесную увязку с предыдущим материалом.

Лекция может быть:

- доказательной и аргументированной, содержать достаточное количество ярких и убедительных примеров, фактов, обоснований;

- проблемной, раскрывать противоречия и указывать пути их решения, ставить перед обучающимися вопросы для размышления.

- наглядной, сочетаться по возможности с демонстрацией аудиовизуальных материалов, макетов, моделей, образцов и т.д.

Не стоит забывать, что использование мультимедийной техники, компьютера с выходом в Интернет не способны заменить живой речи преподавателя.

В какой бы форме лекция не преподносилась, все же педагог с его методическими приемами доведения учебного материала будет по-прежнему оставаться центральной фигурой занятия, а умелое и рациональное использование им средств наглядности будет одним из ярких признаков мастерства наглядным и доступным для данной аудитории. Кроме этого, лекция должна:

- обладать внутренней убежденностью, силой логической аргументации и вызывать у обучающихся необходимый интерес познания, давать направления для самостоятельной работы обучающихся;

- отражать методическую обработку материала (выделение главных мыслей и положений, подчеркивание выводов, повторение их в различных формулировках);

- должна излагаться четким и ясным языком, содержать разъяснение всех вновь вводимых терминов и понятий.

### **Структура лекции**

Лекция состоит из трех основных частей: вступительной, основной и заключительной.

**Вступительная** часть определяет название темы, план и цель лекции. Она призвана заинтересовать и настроить аудиторию. В этой части лекции преподавателем излагается актуальность, основная идея, связь данной лекции с предыдущими занятиями, ее основные вопросы. Введение должно быть кратким и целенаправленным.

В **основной** части лекции реализуется научное содержание темы, все главные узловые вопросы, проводится вся система доказательств с использованием наиболее целесообразных методических приемов. Каждый учебный вопрос заканчивается краткими выводами, логически подводящими обучающихся к следующему вопросу лекции.

**Заключительная** часть имеет целью обобщать в кратких формулировках основные идеи лекции, логически завершая ее как целостное творение.

Каждая из структурных частей лекции чрезвычайно важна в доведении материала обучаемым, и сравнивать их по приоритетности просто некорректно. У каждой из них своя цель, специфика, временные рамки, особенности и сложности.

Лекция по своему структурному построению должна придерживаться данных общих правил. Однако отдельные виды лекций все же могут иметь свои особенности как по содержанию, так и по структуре, которые необходимо учитывать в последующем при составлении их планов.

### **Основные функции и виды лекции**

Лекции присущи три основные педагогические функции, которые определяют ее возможности в учебном процессе: познавательная, развивающая и организующая.

Познавательная функция выражается в возможности средствами лекции обеспечить слушателей основной научной информацией, необходимой для их профессиональной и исследовательской деятельности.

Развивающая функция лекции реализуется в непосредственном контакте обучающегося с преподавателем, становлении у обучающихся творческой мыслительной деятельности, обеспечивающей их профессионально-личностное развитие.

Организирующая функция предусматривает управление самостоятельной работой обучающихся, как в процессе занятия, так и во внеаудиторное время.

Выделяют четыре основных вида лекций применяемые для передачи теоретического материала: вводная, информационная, заключительная и обзорная.

**Вводная лекция** – один из наиболее важных и трудных видов лекции при чтении систематических курсов. От успеха этой лекции во многом зависит успех усвоения всего курса. Она может содержать:

**Вводная лекция** – один из наиболее важных и трудных видов лекции при чтении систематических курсов. От успеха этой лекции во многом зависит успех усвоения всего курса. Она может содержать:

- определение учебной дисциплины;
- краткую историческую справку о дисциплине;
- цели и задачи дисциплины, её роль в общей системе обучения и связь со смежными дисциплинами;
- основные проблемы (понятия и определения) данной науки;
- основную и дополнительную учебную литературу;
- особенности самостоятельной работы обучающихся над учебной дисциплиной и формы участия в научно-исследовательской работе;
- отчетность по курсу.

**Информационная лекция** ориентирована на изложение и объяснение обучающимся научной информации, подлежащей осмыслению и запоминанию. Это самый традиционный тип лекций в практике высшей школы.

**Заключительная лекция** предназначена для обобщения полученных знаний и раскрытия перспектив дальнейшего развития данной науки.

**Обзорная лекция** — это систематизация научных знаний на высоком уровне, допускающая большое число ассоциативных связей в процессе осмысления информации, излагаемой при раскрытии внутри предметной и меж предметной связей, исключая детализацию и конкретизацию. Как правило, стержень излагаемых теоретических положений составляет научно-понятийная и концептуальная основа всего курса или крупных его разделов.

В зависимости от предмета изучаемой дисциплины и дидактических целей могут быть использованы в учебном процессе проблемная лекция, лекция-визуализация, лекция-пресс-конференция, лекция с заранее запланированными ошибками, лекция вдвоем и др.

На **проблемной лекции** новое знание вводится через проблемность вопроса, задачи или ситуации. При этом процесс познания обучающихся в сотрудничестве и диалоге с преподавателем приближается к исследовательской деятельности. Содержание проблемы раскрывается путем организации поиска ее решения или суммирования и анализа традиционных и современных точек зрения.

**Лекция-визуализация** представляет собой визуальную форму подачи лекционного материала с использованием технических средств обучения или аудиовидеотехники (видео-лекция). Чтение такой лекции сводится к развернутому или краткому комментированию просматриваемых визуальных материалов.

**Лекция-пресс-конференция** проводится как научно-практическое занятие, с заранее поставленной проблемой и системой докладов, длительностью 5-10 минут. Каждое выступление представляет собой логически законченный текст, заранее подготовленный в рамках предложенной преподавателем программы. Совокупность представленных текстов позволит всесторонне осветить проблему. В конце лекции преподаватель подводит итоги самостоятельной работы и выступлений обучающихся, дополняя или уточняя предложенную информацию, формулирует основные выводы.

**Лекция вдвоем (или бинарная лекция)** - это разновидность чтения лекции в форме диалога двух преподавателей (либо как представителей двух научных школ, либо как теоретика

и практика). Необходимы: демонстрация культуры дискуссии, вовлечение в обсуждение проблемы обучающихся.

**Лекция с заранее запланированными ошибками** - рассчитана на стимулирование обучающихся к постоянному контролю предлагаемой информации (поиск ошибки: содержательной, методологической, орфографической). В конце лекции проводится диагностика слушателей и разбор сделанных ошибок.

**Лекция-консультация** может проходить по разным сценариям. Первый вариант осуществляется по типу «вопросы—ответы». Лектор отвечает в течение лекционного времени на вопросы обучающихся по всем разделу или всему курсу. Второй вариант такой лекции, представляемой по типу «вопросы—ответы—дискуссия», является тройным сочетанием: изложение новой учебной информации лектором, постановка вопросов и организация дискуссии в поиске ответов на поставленные вопросы».

Кроме рассмотренных видов лекций различают еще и такие лекции, как лекция – беседа, лекция – воспоминание, лекция-концерт, лекция-показ, лекция-экскурсия и др.

### **Порядок подготовки и проведения лекции**

Подготовка лекции начинается с разработки преподавателем структуры рабочего лекционного курса по конкретной дисциплине. Руководством здесь должна служить рабочая программа дисциплины (далее - РП, разработанная с учетом требований ФГОС ВО, учебного плана).

Структура лекционного курса обычно включает в себя вступительную, основную и заключительную части. Количество лекций в той или иной части определяется с учетом общего количества часов, отведенных для лекционной работы согласно учебному плану.

После определения структуры лекционного курса можно приступить к подготовке той или иной конкретной лекции. Методика работы над лекцией предполагает примерно следующие этапы:

- 1) отбор материала для лекции, составление списков основной и дополнительной литературы;
- 2) определение объема и содержания лекции;
- 3) выбор последовательности и логики изложения, написание конспекта;
- 4) подбор иллюстративного материала;
- 5) выработка манеры чтения лекции.

Отбор материала для лекции определяется ее темой. Лектору следует тщательно ознакомиться с содержанием темы в базовой учебной литературе, которой пользуются обучающийся, чтобы выяснить, какие аспекты изучаемой проблемы хорошо изложены, какие данные устарели и требуют корректировки. Следует обдумать обобщения, которые необходимо сделать, выделить спорные взгляды и четко сформировать свою точку зрения на них.

Определение объема и содержания лекции - второй важный этап подготовки лекции, определяющий темп изложения материала. Это обусловлено ограниченностью временных рамок, определяющих учебные часы на каждую дисциплину. Не рекомендуется идти по пути планирования чтения на лекциях всего предусмотренного программой материала в ущерб полноте изложения основных вопросов. Лекция должна содержать столько информации, сколько может быть усвоено аудиторией в отведенное время. Лекцию нужно разгружать от части материала, перенося его на самостоятельное изучение. Этот материал наряду с лекционным должен выноситься на экзамен. Если лекция будет прекрасно подготовлена, но перегружена фактическим (статистическим, и т.п.) материалом, то она будет малоэффективной и не достигнет поставленной цели. Кроме того, при выборе объема лекции необходимо учитывать возможность «среднего» обучающегося записать ту информацию, которую, по мнению преподавателя, он должен обязательно усвоить.

Приступая к решению вопроса об объеме и содержании лекции, следует учитывать ряд особенностей, специфических черт этого вида занятий, в том числе и дидактическую характеристику лекции. Объем и содержание лекции зависят и от ряда классификационных

характеристик лекционного занятия. Существуют классификации лекций по различным основаниям:

- месту в лекционном или учебном курсе (вводная, установочная, обзорная, итоговая и др.);
- преимущественной форме обучения (лекции при очном, заочном и очно-заочном (вечернем) обучении);
- частоте общения лектора с аудиторией (разовая, систематическая, цикловая ит.п.);
- степени проблемности изложения материала (информационная, проблемная, дискуссия и т.п.).

Так, например, вводная лекция читается, как правило, в начале курса с целью дать обучающимся общее представление о его содержании, месте в учебном процессе и роли в их будущей практической деятельности. Вводная лекция в значительной степени может носить популярный характер и читаться монологически. На вводной лекции может быть дан список необходимой для работы литературы, разъяснено, какие вопросы будут изучены на семинарских занятиях, выделены проблемы, решение которых потребует особых усилий.

Очень полезен для установления интереса со стороны слушателей краткий рассказ об истории кафедры и ее научном потенциале, существующей научной школе по данному направлению, перспективах сотрудничества с кафедрой.

Содержание лекции должно отвечать ряду дидактических принципов. Основными из них являются: целостность, научность, доступность, систематичность и наглядность.

Целостность лекции обеспечивается созданием единой ее структуры, основанной на взаимосвязи задач занятия и содержания материала, предназначенного для усвоения обучающимися. В тех случаях, когда на одном занятии достигнуть такой целостности не представляется возможным, это должно быть специально обосновано лектором ссылками на предыдущее или последующее изложение, на литературные и другие источники.

Научность лекции предполагает соответствие материала основным положениям современной науки, абсолютное преобладание объективного фактора и доказательность выдвигаемых положений. Каждый тезис должен быть четко сформулированным и непротиворечивым. Прежде чем приступить к доказательству, необходимо выяснить, насколько тезис усвоен обучающимися. В ходе всего доказательства тезис должен оставаться неизменным.

Лектор должен стремиться к чистоте речи, избегать слов-паразитов («значит», «так сказать», «понимаете»). Принцип доступности лекции предполагает, что содержание учебного материала должно быть понятным, а объем этого материала посильным для «среднего» обучающегося.

Следование принципу систематичности требует соблюдения ряда педагогических правил. К ним, первую очередь, относят:

- взаимосвязь изучаемого материала с ранее изученным, постепенное повышение сложности рассматриваемых вопросов;
- взаимосвязь частей изучаемого материала;
- обобщение изученного материала;
- стройность изложения материала по содержанию и внешней форме его подачи, рубрикация курса, темы, вопроса;
- единообразие структуры построения материала.

Дидактический принцип наглядности в обучении основан на том, что ознакомление обучающихся с каким-либо новым явлением или предметом начинается с конкретного ощущения и восприятия, однако, массированное применение их на лекции ведет к повышенному утомлению обучающихся. Преподаватель должен очень четко представлять, на каком именно этапе лекции он будет использовать ту или иную наглядность, а также случаи отсутствия возможности ее использования по независящим от него причинам.

Выбор последовательности и логики изложения материала - следующий этап работы над лекцией. При составлении плана лекции лучше выделить самостоятельные разделы, после

каждого из которых желательно сделать обобщения. Выделить информацию, на которой необходимо сконцентрировать внимание слушателей. Определяя логику построения лекции, следует четко определить, каким методом изложения вы будете пользоваться - методом индукции, дедукции или аналогии.

Индуктивный метод состоит в движении от частного к общему. Индукция может быть полной, когда обобщение делается из анализа всех без исключения характеристик, параметров или других данных об изучаемом явлении или предмете. Недостатком ее является громоздкость, так как приходится иногда оперировать с большим числом данных. Поэтому более распространена индукция неполная, когда обобщения делают на основании некоторых (не исчерпывающих, но достаточных) данных.

Дедуктивный метод изложения состоит в движении от общего к частному. Дедукцией пользуются в том случае, если известна какая-либо общая закономерность и на ее основе подлежат анализу отдельные проявления этой закономерности.

Метод аналогии основан на вынесении заключения об изучаемом явлении по сходству с другими известными явлениями. Это сходство может быть установлено по нескольким признакам, которые должны быть существенными и характеризовать явление с различных сторон. Проводя аналогию, нужно устанавливать и развитие рассматриваемых явлений, что способствует объективности анализа. Следует избегать использования поверхностных признаков аналогии, так как это может привести к типичной ошибке, называемой «ложной аналогией».

Особое внимание следует уделить требованиям к конспектированию лекций. В методической литературе не существует единого правила к тому, как нужно записывать лекцию. Это зависит от индивидуальных особенностей требований преподавателей и индивидуальных качеств личности обучающихся. Формирование культуры ведения лекционных записей - важная педагогическая задача. Конспект полезен тогда, когда изначально ориентирован на одновременную со слушанием лекции мыслительную переработку материала, на выделение и фиксацию в тезисно-аргументированной форме главного содержания лекции.

Подбор иллюстрированного материала может быть немаловажным этапом подготовки лекции. Несмотря на разнообразие наглядных пособий, при их использовании следует соблюдать некоторые общие правила. Демонстрационный материал во всех случаях должен играть подчиненную роль, быть одним из аппаратов лектора, а не подменять содержания лекции. В каждый момент лекции необходимо демонстрировать только тот наглядный материал, который иллюстрирует излагаемые положения. Подбор иллюстративного материала может быть немаловажным этапом подготовки лекции. Таблицы, диапозитивы, рисунки, схемы необходимо не только тщательно отобрать, но определить и зафиксировать их последовательность при чтении лекции.

Выработка индивидуальной манеры чтения лекции — исключительно важный и длительный период в подготовке к лекционному занятию. Прежде всего, не следует никогда читать текст лекции. Надо стремиться к ведению активного диалога с аудиторией, держать себя непринужденно, свободно, уверенно, передвигаться по аудитории, следя за тем, успевают ли обучающийся записывать за вами. Целесообразно повторять наиболее важные положения, периодически менять тембр голоса, логические ударения, показывая этим важность раздела, мысли, вывода или обобщения. Это нужно заранее продумать при подготовке лекции, отметить в лекционной модели, например, подчеркивая те или иные блоки лекции цветными фломастерами.

**Заключительный этап работы** над текстом лекции - ее оформление. Абсолютное большинство начинающих лекторов подобранные материалы оформляет в виде конспектов. Более опытные преподаватели обходятся разного рода тезисными записями и планами. В педагогической литературе рекомендуется использовать лекционную модель (расширенный план лекции), которая используется при чтении лекции. Требования к организации и

проведению лекционных занятий:

- Организационно-методической базой проведения занятий является учебный план специальности. На основе него объем часов аудиторных занятий, отведенный для каждой учебной дисциплины, делится на часы лекционных, практических, лабораторных и других занятий соответствующими кафедрами, с указанием форм контроля текущей и промежуточной аттестации обучаемых.

- Преподаватель, назначенный для чтения лекций, обязан до начала учебного процесса подготовить учебно-методические материалы, необходимые для проведения лекционно-семинарских занятий. К ним относятся:

- рабочая программа учебной дисциплины с Приложением «Оценочные средства»;
- методические материалы по дисциплине для преподавателя и обучающихся

Разработанный комплект учебно-методических материалов предоставляется в бумажном и электронном виде, обсуждается на заседании кафедры перед началом учебного года и утверждается заместителем директора по УМР.

- Преподаватель обязан проводить лекционные занятия в строгом соответствии с годовым учебным графиком и утвержденным на его основе расписанием лекций.

Категорически запрещается:

- заканчивать лекционные занятия ранее или позже установленного в расписании времени;
- досрочно (до окончания семестра) завершать чтение курса;
- самовольно изменять время или место проведения лекционных занятий.

В случае возникновения объективной необходимости переноса занятий на другое время или в другую аудиторию, преподаватель обязан заблаговременно согласовать это изменение с отделом организации учебного процесса.

Не допускается отмена лекции. При возникновении форс- мажорных обстоятельств преподаватель, назначенный для чтения лекций, обязан заблаговременно информировать о невозможности проведения занятий с объяснением причины.

Преподаватель, проводящий лекционные занятия, обязан вести учет посещаемости обучающихся по журналам групп. В случае неявки обучающихся на лекцию преподаватель обязан незамедлительно информировать деканат.

## **МЕТОДИЧЕСКИЕ РЕКОМЕНДАЦИИ ДЛЯ ПРЕПОДАВАТЕЛЯ ПО ОРГАНИЗАЦИИ И ПРОВЕДЕНИЮ ЗАНЯТИЙ СЕМИНАРСКОГО ТИПА**

### **Введение**

Занятия семинарского типа - одна из форм систематических занятий, на которых обучающиеся под руководством преподавателя приобретают необходимые умения и навыки по тому или иному разделу определенной дисциплины, входящей в учебный план.

Кафедрам рекомендуется разработать сборники задач, упражнений, вопросов и заданий, сопровождающихся методическими указаниями применительно к конкретным дисциплинам.

*Цель* занятий семинарского типа - предоставление возможностей для углубленного изучения теории, овладения практическими навыками и выработки самостоятельного творческого мышления у обучающихся.

### ***Задачи:***

- отражение в учебном процессе современных достижений науки;
- углубление теоретической и практической подготовки обучающихся;
- приближение учебного процесса к реальным условиям работы того или иного специалиста;
- формирование умения применять полученные знания на практике, осуществлять вычисления и расчеты;
- развитие инициативы и самостоятельности обучающихся;
- формирование навыков публичного выступления, способности представлять результаты проведенного исследования, умения вести дискуссию;
- контроль за освоением учебной дисциплины.

### ***Функции занятий семинарского типа:***

- учебно-познавательная - закрепление, расширение, углубление знаний, полученных на лекциях и в ходе самостоятельных занятий;
- обучающая - школа публичного выступления, развитие навыков отбора и обобщения информации;
- стимулирующая - определенный стимул к дальнейшей пробе своих творческих сил и подготовке к более активной работе;
- воспитательная - формирование мировоззрения и убеждений, воспитание самостоятельности, научного поиска, самостоятельности, смелости;
- контролирующая - в проверке уровня знаний и качества самостоятельной работы обучающихся.

### ***Обучение на занятиях семинарского типа направлено на:***

- обобщение, систематизацию, углубление, закрепление полученных теоретических знаний по дисциплине;
- формирование умений (аналитических, проектировочных, конструктивных и др.) применять полученные знания на практике;
- реализацию единства интеллектуальной, практической деятельности;
- формирование практических умений выполнять определенные действия, операции, необходимые в последующей профессиональной деятельности;
- выработку при решении поставленных задач таких профессионально значимых факторов, как самостоятельность, ответственность, точность.

**Рекомендации преподавателям для облегчения освоения обучающимся практических навыков в ходе практического (семинарского) занятия:**

1. Преподаватель составляет план каждого занятия, в который входит: определение



целей и задач, подбор материала к занятию, подбор литературы, рекомендуемой обучающимся к данной теме, разработка рекомендаций обучающимся по организации самостоятельной работы в ходе подготовки к занятию семинарского типа, распределение пунктов плана по времени, моделирование вступительной и заключительной частей семинара.

2. Тема занятия семинарского типа и основные вопросы обсуждения объявляются преподавателем заранее.

3. Преподаватель, ведущий занятия семинарского типа должен находиться в постоянном контакте с обучающимися.

4. Преподаватель может использовать любую из форм проведения занятий: обсуждение сообщений, докладов, рефератов, выполненных обучающимися по результатам учебных или научных исследований под руководством преподавателя, семинар-диспут, упражнения на самостоятельность мышления, письменная контрольная работа, коллоквиум, собеседование, решение ситуационных задач, кейсов, расчетных заданий и других современных технологий обучения. Выполнение расчетов, вычислений, работа с документацией, инструктивными справочниками, составление проектной, плановой и другой специальной документацией.

5. Состав заданий для занятия должен быть спланирован так, чтобы за отведенное время их выполнили большинство обучающихся.

6. Преподавателю следует направлять ход обсуждений на формирование навыков профессиональной полемики и закрепление обсуждаемого материала. На занятиях обучающиеся учатся грамотно излагать проблемы, свободно высказывать свои суждения, рассматривать ситуации, способствующие профессиональной компетенции.

7. Во время проведения занятий подводятся итоги самостоятельной работы обучающихся по усвоению обсуждаемой научной проблемы. Особое значение имеет ознакомление обучающийся с методикой работы с учебной и научной литературой, навыками ее использования при самостоятельной работе, при подготовке к занятиям.

8. При проведении занятий в интерактивной форме (деловая, ролевая игра, ток-шоу и т.п.) преподавателю необходимо продумать и довести до обучающихся правила проведения, роли, функции, схемы взаимодействия участников, а также систему оценивания.

9. Строить ход занятий следует таким образом, чтобы обучающийся, овладев первоначальными профессиональными навыками и умениями, смогли в дальнейшем закрепить их в процессе практики и написания выпускной квалификационной работы.

При планировании состава и содержания занятий семинарского типа следует исходить из того, что все они имеют разные ведущие дидактические цели.

Практические работы направлены на формирование практических умений:

- учебных - решать задачи по физике, химии, математике и пр.;
- профессиональных - выполнять определенные действия, операции, необходимые в последующей профессиональной деятельности.

Семинарские занятия с целью овладения обучающимися общих и профессиональных компетенций, развития их личностных качеств.

В соответствии с ведущей дидактической целью содержанием занятий семинарского типа является:

- решение разного рода задач, в том числе профессиональных (анализ производственных ситуаций, решение ситуационных производственных задач,
- выполнение профессиональных функций в деловых играх и т.п.);
- выполнение вычислений, расчетов;
- работа с нормативными документами, инструктивными материалами, документами первичного учета и др.

Наряду с формированием умений и навыков в процессе практических занятий обобщаются, систематизируются, углубляются и конкретизируются теоретические знания, вырабатывается способность и готовность использовать теоретические знания на практике.

Содержанием семинарских занятий, в соответствии с ведущей дидактической целью, является подготовка докладов, выступлений, обзора материалов периодической печати и т.п. В процессе семинарских занятий формируются умения публичных выступлений, способность приобретать, высказывать и отстаивать собственные убеждения, систематизируется и расширяется объем знаний, реализуется региональный компонент, приобретаются навыки самостоятельной работы.

### **Организация и проведение занятий семинарского типа**

Практическое занятие проводится в учебных или компьютерных кабинетах. Продолжительностью 4 часа. В плане проведения практической работы указываются:

Семинарские занятия проводятся в учебных кабинетах. Продолжительностью, как правило, не менее 2-х академических часов. В плане проведения семинарского занятия указываются:

Планы проведения лабораторных работ, практических и семинарских занятий рассматриваются на заседаниях кафедры и утверждаются заведующим кафедрой.

Практические занятия могут носить:

– репродуктивный характер, в этом случае при их проведении обучающиеся пользуются подробными инструкциями, в которых определены пояснения к порядку выполнения работы;

– активный частично-поисковый характер - эти работы отличаются тем, что обучающиеся должны самостоятельно выбрать необходимое оборудование, способы выполнения работы по материалам инструктивной, справочной и др. литературы;

– интерактивный поисковый характер - такие работы характеризуются тем, что обучающиеся должны решить новую для них проблему, опираясь на имеющиеся теоретические знания.

Семинарские занятия могут проводиться в активной и интерактивной формах деловых игр, круглых столов, компьютерных симуляций, кейс-стади и пр., обеспечивающих максимальную активность обучающихся при обсуждении поставленных вопросов.

Для усиления профессиональной направленности практических и семинарских занятий рекомендуется проведение бинарных уроков. На таких занятиях, результаты лабораторных работ, практических и семинарских занятий, полученные на одной учебной дисциплине или профессиональном модуле являются основой для их выполнения на другой учебной дисциплине и профессиональном модуле.

Рекомендуется проведение сквозных практических работ на основе внутрипредметных связей, когда результаты, полученные в одной практической работе, используются при выполнении последующих практических работ по данной дисциплине.

Для повышения эффективности проведения практических занятий рекомендуется:

- разработка тестов входного контроля подготовленности обучающихся к их выполнению;

– разработка дифференцированных заданий на их выполнение с учетом индивидуальных особенностей обучающихся;

– максимальная организация самостоятельного выполнения обучающимися лабораторных работ, практических и семинарских занятий;

– использование бланков документов, инструктивных материалов;

– наличие материалов, позволяющих проконтролировать правильность выполнения обучающимися заданий расчетного характера.

# МЕТОДИЧЕСКИЕ МАТЕРИАЛЫ ДЛЯ ОБУЧАЮЩИХСЯ

## Методические рекомендации по самостоятельной работе

### Введение

Самостоятельная работа – часть учебного процесса, выполняемая обучающимися без посторонней помощи с целью усвоения, закрепления и совершенствования знаний, выработки соответствующих умений, приобретения практического опыта, формирования общекультурных, общепрофессиональных и профессиональных компетенций, составляющих содержание подготовки специалистов.

В образовательном процессе выделяют два вида самостоятельной работы:

1) Аудиторная – работа, выполняемая на учебных занятиях по заданию преподавателя;

2) Внеаудиторная – планируемая учебная, творческо-исследовательская работа, выполняемая вне занятий по заданию и при методическом руководстве преподавателя, но без его непосредственного участия.

Содержание и формы самостоятельной работы, обучающихся определяются в соответствии с ее целями:

#### Для овладения знаниями:

– чтение текста (учебника, первоисточника, дополнительной литературы, ресурсов Интернет);

- составление плана текста;
- графическое изображение структуры текста;
- составление электронной презентации;
- конспектирование текста;
- подготовка выписок из текста;
- работа со словарями и справочниками, ознакомление с нормативными документами;

- научно-исследовательская работа;
- использование компьютерной техники, интернета и др.;

#### Для закрепления и систематизации знаний:

– работа с конспектом лекций;

– работа над учебным материалом (учебника, первоисточника, дополнительной литературы, аудио- и видеозаписей);

- составление плана и тезисов ответа;
- составление таблиц для систематизации учебного материала;
- изучение нормативных материалов;
- ответы на контрольные вопросы;
- аналитическая обработка текста (аннотирование, рецензирование и др.);
- заполнение рабочих тетрадей, дневников практик;
- подготовка тезисов сообщений к выступлению на семинаре, конференции;
- подготовка рефератов, докладов, презентаций, эссе;
- составление резюме;
- написание истории болезни;
- составление библиографии, тематических кроссвордов и др.;

#### Для формирования умений:

- решение задач и упражнений по образцу;
- решение вариативных задач и упражнений;
- отработка манипуляций;
- выполнение расчетно-графических работ;
- решение ситуационных производственных (профессиональных) задач;

- подготовка к контрольным работам, практическим и лабораторным занятиям, семинарским занятиям, деловым играм, промежуточной аттестации;
- проектирование и моделирование разных видов и компонентов профессиональной деятельности;
- подготовка проектов;
- опытно-экспериментальная, научно-исследовательская работа;
- занятия в симуляционных классах, центрах;
- другие формы деятельности, в рамках формирования социокультурной среды, создания условий, необходимых для всестороннего развития и социализации личности, сохранения здоровья обучающихся, развития воспитательного компонента образовательного процесса.

## **Методические рекомендации для обучающихся по выполнению различных видов самостоятельной работы**

### **1. Составление плана**

План – это самая короткая форма оформления записей, которая не передаёт фактического содержания изучаемого материала, а лишь указывает схему его подачи и позволяет обучающимся:

- восстановить в памяти содержание источника;
- составить записи разного рода;
- ускорить проработку источника информации;
- организовать самоконтроль;
- сосредоточить внимание и стимулировать самостоятельную работу.

Составление плана при работе с текстом осуществляется по следующему алгоритму:

1. Прочитать текст целиком.
2. Разделить его на смысловые части.
3. Дать заголовки каждой части (заголовки должны отражать содержание части).

### **2. Составление тезисов**

Тезис – это положение, кратко излагающее какую-либо идею, а также одну из основных мыслей лекции, доклада и т.п.

Тезисы:

- повторяют, сжато формулируют и заключают написанное или изложенное устно;
- всегда имеют доказательства;
- всегда подразумевают аргументацию и выявляют суть содержания;
- позволяют обобщить материал.

Составление тезисов при работе с текстом осуществляется по следующему алгоритму:

1. Ознакомиться с содержанием материала.
2. Разбить текст на смысловые блоки.
3. Определить главную мысль каждой части.
4. Осмыслить суть этой мысли и передать её своими словами (или найти подходящую формулировку в тексте).
5. Тезисы необходимо нумеровать, чтобы сохранить логику авторских рассуждений.

### **3. Составление конспектов**

Конспект – это краткая запись содержания текста, выделение главных идей и положений. Основные требования к написанию конспекта: системность и логичность изложения материала, краткость, убедительность и доказательность.

Можно выделить следующие виды конспектов:

– **плановый**. При создании такого конспекта сначала пишется план текста, по каждому пункту которого даётся комментарий. Это могут быть цитаты или свободно изложенный текст.

– **тематический конспект**, является кратким изложением данной темы, раскрываемой по нескольким источникам.

– **текстуальный конспект**, представляет собой монтаж цитат, которые связаны логическими переходами.

– **свободный конспект**, включает в себя и цитаты, и собственные формулировки.

Составление конспекта может осуществляться по следующему алгоритму:

1. Прочитать текст, отметить в нём новые слова, непонятные места, имена, даты; составить перечень основных мыслей, содержащихся в тексте, составить простой план, который поможет группировать материал в соответствии с логикой изложения;

2. Выяснить в словаре значение новых непонятных слов, записать их в тетрадь или словарь в конце тетради;

3. Повторно прочитать текст, сочетая чтение с записью основных мыслей автора и их иллюстраций. Запись ведётся своими словами, без переписывания текста. Важно стремиться к краткости, пользуясь правилами записи текста;

4. Прочитать конспект ещё раз, доработать его.

### **4. Составление аннотации**

Аннотация – краткая характеристика текста (книги, статьи, рукописи), раскрывающая содержание и фиксирующая основные проблемы, затронутые в тексте, мнения, оценки, выводы автора.

Основные требования, предъявляемые к составлению аннотации, заключаются в следующем:

– композиция аннотации должна быть внутренне логична и может отличаться от композиции исходного текста;

– отбор сведений, формулирование выводов и их расположение зависят от характера аннотации;

– язык аннотации должен отличаться лаконичностью, простотой, ясностью;

– аннотация к статье оформляется на библиографической карточке, даётся без абзацев.

Аннотация имеет две обязательные части:

1. Содержит краткую характеристику текста и формулировку темы.

2. Перечисление основных положений текста и указание на адресата (читательскую аудиторию).

### **5. Составление рецензии и отзыва**

Отзыв – общая оценка, мнение, впечатление о работе, произведении без детального анализа. Рецензия – разбор и оценка какого-нибудь сочинения, работы, статьи, которая кратко, объективно воспроизводит взгляды автора; а также даёт развёрнутое научно-обоснованное оценочное отношение к ведущим идеям рецензируемого источника.

### **6. Составление доклада**

Доклад – публичное сообщение на определённую тему, способствующее формированию навыков исследовательской работы, стимулирующее познавательный интерес.

Составление доклада осуществляется по следующему алгоритму:

1. Подобрать литературу по изучаемой теме, познакомиться с её содержанием.
2. Пользуясь закладками, отметить наиболее существенные места и сделать выписки.
3. Используя рекомендации по составлению тематического конспекта и составленный план, написать доклад, в заключение которого обязательно выразить своё отношение к излагаемой теме и её содержанию.
4. Прочитать текст и отредактировать его.
5. Оформить его в соответствии с требованиями к оформлению. (При устном выступлении следует соблюдать требования к устной речи.)

## **7. Реферат**

Реферат – краткое изложение содержания книги, статьи или нескольких работ по общей тематике на основе классификации, обобщения, анализа, с формулировкой собственных выводов.

Рефераты классифицируются:

- 1) по полноте изложения:
  - информативные (рефераты-конспекты);
  - индикативные (рефераты-резюме);
- 2) по количеству реферируемых источников:
  - монографические;
  - обзорные;
- 3) по читательскому назначению:
  - общие;
  - ориентация на широкую аудиторию; характеристика содержания в целом;
  - специализированные;
  - ориентация на специалистов.

Структурные элементы реферата:

1. Титульный лист.
2. Содержание.
3. Введение.
4. Основная часть.
5. Заключение.
6. Список использованной литературы.
7. Приложения.

Титульный лист: Титульный лист является первой страницей и заполняется по определенным правилам (приложение).

Содержание: включает все разделы работы, а также наименования всех их подразделов и пунктов с указанием номеров страниц, с которых они начинаются.

Введение: обоснование темы реферата, её актуальность, значимость; перечисление вопросов, рассматриваемых в реферате; определение целей и задач работы; обзор источников и литературы.

Основная часть: основная часть имеет название, выражающее суть реферата; может состоять из двух-трёх разделов, которые тоже имеют название. В основной части глубоко и систематизировано излагается состояние изучаемого вопроса; приводятся противоречивые мнения, содержащиеся в различных источниках, которые анализируются и оцениваются с особой тщательностью.

Заключение (выводы автора и предложения): формулируются результаты анализа эволюции и тенденции развития рассматриваемого вопроса; даются предложения о способах решения существенных вопросов, пути применения результатов работы.

Список используемой литературы: содержит сведения об источниках, использованных автором в ходе работы над темой работы, которые оформляются в алфавитном порядке.

Приложения: таблицы, схемы, графики, фотографии, макеты, эскизы и т.п.

Основные требования, предъявляемые к реферату:

- точное изложение взглядов автора;
- изложение всех наиболее существенных моментов реферируемого источника
- соблюдение единого стиля изложения
- использование точного, краткого, литературного языка;
- логическая последовательность изложения;
- ограниченность объёма.

Приложение

### Образец оформления таблицы в тексте

Основным и конечным результатом педагогической деятельности является развитие личности, способностей и компетентности обучающихся. Одним из показателей являются результаты мониторинга успеваемости и качества знаний обучающихся. Эти данные размещаются в таблице 3, по которой можно проследить динамику процесса обучения.

Таблица 3 – Результаты обучения

Учебный год	Общее количество учащихся	Средний балл	% качества знаний	% успеваемости
2013	90	4,0	100 %	100 %
2014	94	4,5	100 %	100 %
2015	117	4,7	100 %	100 %

### Образец оформления простого рисунка в тексте

Основным и конечным результатом педагогической деятельности является развитие личности, способностей и компетентности обучающихся. Одним из показателей являются результаты мониторинга успеваемости и качества знаний.



Рис. 1 – Средний балл по преподаваемым дисциплинам за три года

На рис. 1 четко виден рост графиков среднего балла за последние три года по преподаваемым дисциплинам.

### Образец оформления сложного рисунка в тексте

Ширина периодонтальной щели колеблется от 0,1 до 0,55 мм. Направление пучков коллагеновых волокон периодонта неодинаково в различных его отделах. В устье зубной альвеолы (краевой периодонт) в удерживающем аппарате можно выделить зубодесневую, межзубную и зубоальвеолярную группы пучков волокон (Рис. 5).

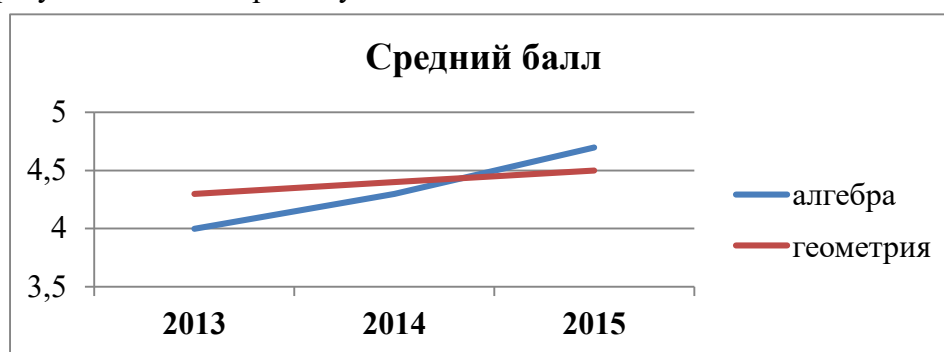

Рисунок 5 – Волокна периодонта

1 - межсосочковые; 2 - циркулярные; 3 - межзубные; 4 - зубодесневые

Зубодесневые волокна начинаются от цемента корня у дна десневого кармана и распространяются веерообразно кнаружи в соединительную ткань десны. Толщина пучков не превышает 0,1 мм.

### **Образец оформления простого маркированного списка**

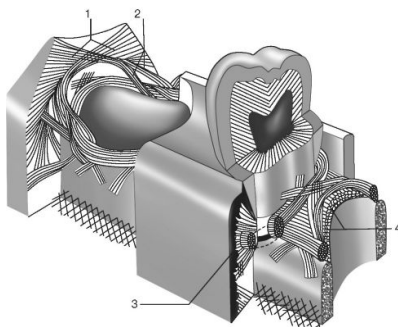
К опасным факторам экологического характера следует отнести следующие явления:

- ускоренное разрушение почвы и ее загрязнение тяжелыми металлами, другими вредными веществами;
- загрязнение и истощение водных ресурсов и т. п.

### **Образец оформления простого нумерованного списка**

К опасным факторам экологического характера следует отнести следующие явления:

1. Ускоренное разрушение почвы и ее загрязнение тяжелыми металлами, другими вредными веществами;
2. Загрязнение атмосферы вредными химическими веществами, шумом, электромагнитными полями и ионизирующими излучениями;
3. Кислотные дожди;
4. Загрязнение и истощение водных ресурсов и т. п.

### **Образец оформления сложного списка**

Можно выделить несколько факторов, влияющих на успех лечения:

1. Тщательное изучение исходной клинической картины:
  - линия улыбки (визуализация десневого края);
  - биотип мягких тканей (толстый, тонкий).
2. Планирование имплантологического лечения с ортопедической и хирургической точки зрения включает:
  - оценку возможности установки имплантатов в выгодное по ортопедическим показателям положение.



МИНИСТЕРСТВО ЗДРАВООХРАНЕНИЯ РОССИЙСКОЙ ФЕДЕРАЦИИ  
федеральное государственное бюджетное учреждение  
«Национальный медицинский исследовательский центр имени В.А. Алмазова»  
Министерства здравоохранения Российской Федерации  
(ФГБУ «НМИЦ им. В.А. Алмазова» Минздрава России)

ИНСТИТУТ МЕДИЦИНСКОГО ОБРАЗОВАНИЯ

ОДОБРЕНО  
Учебно-методическим советом  
ФГБУ «НМИЦ им. В.А. Алмазова»  
Минздрава России  
«15» октября 2024 г.  
Протокол №07/2024г.

УТВЕРЖДАЮ  
Генеральный директор  
ФГБУ «НМИЦ им. В.А. Алмазова»  
Минздрава России  
Е.В. Шляхто  
«25» октября 2024 г.

Заседание Ученого совета  
«25» октября 2024 г.  
Протокол № 10

**МЕТОДИЧЕСКИЕ МАТЕРИАЛЫ**

по дисциплине «**Психодиагностика с практикумом**»

специалитет по специальности  
**37.05.01 Клиническая психология**

Очная форма обучения

Санкт-Петербург  
2024

## ЛИСТ СОГЛАСОВАНИЯ

Методические материалы по дисциплине «Психодиагностика с практикумом» рассмотрена и одобрена на заседании кафедры психологии.

Программа учебной дисциплины «Психодиагностика с практикумом» ориентирована на практическую подготовку клинических психологов к одному из основных видов профессиональной деятельности – психологической деятельности, которая является основополагающим компонентом, определяющим другие виды деятельности, так как психологическое консультирование, психокоррекция, психопрофилактика и психологический прогноз.

**Цель изучения дисциплины:** сформировать у студентов систему научных представлений о теоретических, прикладных и инструментальных аспектах психодиагностики как научной и практической области психологических знаний, а также актуальных проблемах, задачах и перспективах развития современной психодиагностики, понимания роли и функции психодиагностики в профессиональной психологической деятельности.

**Задачи изучения дисциплины:**

- формирование общего представления о психодиагностике как науке, ее этапах развития, сферах применения и использования психодиагностических методик;
- изучение принципов разработки диагностических средств, их методического и теоретического обоснования;
- изучение закономерностей применения психодиагностических инструментов, этических и профессиональных норм психодиагностической работы;
- изучение различных диагностических методик, используемых в психологической практике, их возможностях и ограничениях, преимуществах и недостатках;
- приобретение навыков организации психодиагностического обследования, корректной постановки диагностических задач, выбора диагностического инструментария, способов обработки, анализа и интерпретации психодиагностических результатов и их использования в дальнейшей практической деятельности.

**ТЕМА 1. ТЕОРИЯ И МЕТОДОЛОГИЯ ПСИХОЛОГИЧЕСКОЙ ДИАГНОСТИКИ.**

История развития психологической диагностики. Предыстория психодиагностики. Ф.Гальтон и измерение индивидуальных различий. Умственные тесты Дж.Кеттелла. Вклад А.Бине в измерение интеллекта. Ч.Спирмен и структура интеллекта. Развитие психодиагностики в период с 1901г. до конца 1920-х гг. Кризис в становлении психодиагностики. Развитие психодиагностики с 1930 по 1939 гг., в 1940-е гг., 1950-е гг., 1960-е гг., 1970-е гг., 1980-е гг., 1990-е гг. Отечественные работы в области психологической диагностики: И.М. Сеченов, И.П. Павлов., В.М. Бехтерев.

Психодиагностика как наука и практическая деятельность психолога. Предмет и структура психодиагностики. Психодиагностика и смежные направления исследований (дифференциальная психология, психометрия, психологическая оценка). Основные области практического использования методов психологической диагностики. Использование психодиагностики в целях оптимизации обучения и воспитания. Использование психодиагностики в медицинских учреждениях. Использование психодиагностики в психологическом консультировании. Использование психодиагностики для решения проблем, относящихся к сфере трудовой деятельности. Использование психодиагностики в судебно-психологической экспертизе. Квалификационные требования к психодиагносту. Морально-этические и юридические проблемы в работе психодиагноста. Организационно-правовые основы профессиональной деятельности психодиагноста. Принцип личной ответственности. Принцип профессиональной тайны. Принцип обеспечения прав личности. Принцип объективности. Принцип конфиденциальности. Принцип психопрофилактического изложения результатов. Требования к психодиагностической

литературе и методическим материалам. Категории пользователей психодиагностического инструментария.

Психодиагностический метод и диагностические подходы. Тест как основной инструмент психодиагностики. Классификация психодиагностических методов. Типы диагностических методик. Формализованные методы. Малоформализованные методы.

Психологический диагноз: понятие, характеристики, уровни, виды. Соотнесение медицинского и психологического диагноза. Основные принципы организации психодиагностического обследования. Особенности установления контакта во время психодиагностического обследования. Сбор психологического анамнеза. Психодиагностический процесс: этапы. Понятие психодиагностической гипотезы, проблемы и задачи. Процесс выбора психодиагностических методик. Типы психодиагностических ситуаций. Роль психологического анамнеза в диагностическом обследовании. Виды психологического анамнеза. Диагностическое заключение: виды. Принципы построения комплексного психологического портрета личности. Принципы написания психодиагностического заключения. Интерпретация результатов. Консультирование по результатам психодиагностического обследования: принципы и ошибки. Общие направления рекомендаций по результатам психодиагностики.

Современные проблемы психологической диагностики. Социокультурные аспекты психодиагностики: влияние культуры на личность и познавательные функции человека, диагностическая процедура и влияние культуры. Коррекционные возможности психодиагностики: коррекционность психодиагностических методик умственного развития, признаки коррекционности психодиагностических методик, основные принципы составления коррекционно-развивающих проблем, экспериментальная проверка эффективности коррекционно-развивающих программ. Компьютеризация психологической диагностики: этапы развития и методы, возможности и ограничения.

### **Практическое задание 1.**

Изучите историю становления психологической диагностики с момента ее зарождения до конца XX века. В таблице ниже отметьте основные события, происходившие в психодиагностике и оказавшие существенное влияние на ее развитие.

Дата	Личность или организация	Событие

### **Практическое задание 2.**

Проанализируйте публикации в научных психологических журналах о современном состоянии психодиагностики. Опишите сложности и перспективы развития психологической диагностики.

### **Практическое задание 3.**

Обучающимся необходимо ознакомиться с этическими кодексами пяти различных организаций из различных стран мира. Для усвоения информации, необходимой для понимания и реализации этических принципов психолога в отношении психодиагностической деятельности психолога, обучающимся рекомендуется заполнить нижеследующую таблицу. Выделите общие и различные черты в требованиях к этичности работы психодиагноста, предъявляемые в различных кодексах.

Этический кодекс	Этические принципы в отношении психодиагностики	Что включает данный этический принцип?

**Для усвоения знаний по теме рекомендуется решение практических задач.**

**1. Кейс:** Психолог, проводя тестирование с детьми, применяет методики, которые не валидны ни по возрасту, ни по содержанию изучаемых психологических феноменов.

**Задание к кейсу:** Прокомментируйте подобное поведение психолога. Можно ли назвать такую деятельность грамотной и профессиональной? Можно ли доверять результатам подобного тестирования?

**2. Кейс:** Психолог, работающий в образовательном учреждении, информируя педагогов о результатах тестирования подростков, раскрывает более чем необходимо личной информации, затрагивающей личностное пространство участников тестирования.

**Задание к кейсу:** Обозначьте, какой из принципов этического кодекса нарушает психолог? Соответствует ли его поведение компетентной профессиональной деятельности психолога?

**3. Кейс:** Психолог, работая с дошкольниками, анализируя продукты их деятельности – подготовленные рисунки, неграмотно интерпретирует их. На свой взгляд психолог решает, в связи с чем именно так ребёнок разместил предметы и персонажей, не уточняя у него детали и описание своих действий.

**Задание к кейсу:** Какой этический принцип нарушает психолог в данном случае? Аргументируйте позицию данного психолога: компетентно ли он себя демонстрирует? Адекватны ли его методы интерпретации продуктов деятельности детей?

**Контрольные вопросы**

1. Дайте определение психодиагностики.
2. Охарактеризуйте современное понятие психодиагностики и ее место в структуре психологических методов.
3. Назовите основные исторические этапы развития психодиагностики.
4. Раскройте профессионально-этические нормы в работе психодиагноста.
5. Назовите классификации психодиагностических методик по различным основаниям.
6. Назовите этапы психодиагностического процесса.
7. Дайте определение психологическому диагнозу.
8. Раскройте понятие психодиагностической задачи.
9. Перечислите типы диагностических ситуаций.
10. Назовите современные проблемы психологической диагностики.

**ТЕМА 2. ПСИХОМЕТРИЧЕСКИЕ ОСНОВЫ ПСИХОДИАГНОСТИКИ, ИЗМЕРЕНИЕ ИНТЕЛЛЕКТА И ТЕСТЫ СПОСОБНОСТЕЙ**

Психометрические требования к построению и проверке методик. Основные этапы конструирования теста: определение количества задания (спецификация теста), разработка заданий, оформление теста, пилотажное исследование, анализ заданий, определение надежности теста, факторный анализ, валидность теста, стандартизация теста. Стандартизация выборки. Надежность: определение надежности измерительного инструмента, стабильности изучаемого признака, константности. Надежность в экспертных оценках. Валидность. Виды валидности. Содержательная валидность. Критериальная валидность. Достоверность. Виды диагностических норм. Статистические нормы. Критериальные нормы. Получение репрезентативных норм на базе эмпирического распределения тестовых баллов. Конкретные примеры стандартных шкал в психодиагностике: Z-шкала, IQ-шкала, T-шкала, шкала стенов, шкала стэнайнов. Технология создания и адаптации методик. Критерии оценки качества психодиагностических методик.

Измерение интеллекта. Подходы к определению интеллекта. Тесты для измерения интеллекта, их виды. Структура интеллекта: иерархические теории структуры интеллекта, модель интеллекта по Терстоуну, модель интеллекта по Гилфорду, модель интеллекта по

Айзенку, модель интеллекта по Кеттеллу, модель интеллекта по Стернбергу, концепция генерального фактора. Интеллект и наследственность. Интеллект и биологическая среда. Интеллект и личность. Современные подходы к диагностике интеллектуального развития. Креативность. Современные представления о креативности и методах ее измерения. Диагностика интеллекта. Невербальные и вербальные тесты интеллекта. Тест «Доски форм Сегена» («Тест воспроизведения прежнего порядка на доске»). Лабиринтные тесты. Прогрессивные матрица Равена: формы, процедура проведения, преимущества и недостатки. Тест структуры интеллекта Амтхауэра. Шкалы измерения интеллекта Векслера. Тест интеллекта Слоссона. Диагностика социального интеллекта с помощью методики Гилфорда-Салливена. Тест рисования Гудинаф-Харриса. Интеллектуальный тест, свободный от влияния культуры Р.Кеттелла. Групповой интеллектуальный тест (ГИТ) Дж.Ваны. Школьный тест умственного развития (ШТУР, ШТУР-2). Тест умственного развития для абитуриентов и старшеклассников (АСТУР). Тест умственного развития младших школьников (ТУРМШ). Тест умственного развития подростков (ТУРП). Тест умственного развития взрослых (ТУРВ). Тест «Практическое мышление взрослых». Креативность и ее диагностика. Тесты креативности. Южнокалифорнийские тесты. Тесты творческого мышления. Вербальный тест. Фигурный тест Торренса. Батарея на словесно-звуковое творческое мышление. Тест креативности (для дошкольников). Тесты дивергентного мышления У.Майнбергера. Тесты вербальной креативности К.Шоппе, Г.Крампена. Шкала дивергентно-конвергентных процессов решения проблем С.Фасаору и Р.Биттнера.

Тесты специальных способностей. Представления о способностях в отечественной и зарубежной психологии. Соотношение способностей и задатков. Личностный подход к пониманию способностей. Тестовые показатели и измерение способностей. Правила диагностики профессиональной пригодности. Современные подходы к диагностике, связанные с профессиональной деятельностью. Диагностика достижений. Особенности теста достижений как психодиагностического инструмента. Типы и подтипы тестов достижений. Подходы к конструированию тестов достижений. Применение тестов достижений. Тесты и батареи тестов специальных способностей. Тесты сенсорных способностей. Тесты зрительных способностей: шкала Снеллена, тест Орто-Рейтера, зрительный тест, проверка зрения. Тест меры музыкальной одаренности К.Сишора. Моторные тесты – тест Кроуфорда на манипулирование небольшими предметами, доска Пурдые, тест ловкости пальцев О'Коннора, тест ловкости Стромберга, Миннесотский тест скорости манипулирования. Тесты технических способностей – тест технического понимания Пурдые, Миннесотский сборный технический тест, тест технического понимания Беннета, Миннесотский тест «Доска бумажных форм», Миннесотский конторский тест. Тесты художественных способностей – тест суждений об искусстве Мейера, тест художественных способностей Дж.Хорна. Чикагские тесты основных умственных способностей. Батарея тестов различных способностей. Батарея тестов общих способностей. Тесты элементарной профессиональной грамотности. Тест пространственного мышления (ТПМ). Тест на выполнение логических операций над геометрическими объектами (ЛОГО). Тесты диагностики естественно-научного мышления (ТЕМ-7 и ТЕМ-8). Диагностика художественного развития детей. Метод «ситуационно-операциональной решетки» (СОР) А.Г. Шмелева и А.А. Потапкина. Опросник профессионального самоотношения К.В. Карпинского и А.М. Колышко. Тесты достижений. Нормоориентированные и критериально-ориентированные тесты. Стэнфордский тест достижений. Стандартизированные тесты на минимум базовых навыков.

### **Практическое задание 1.**

В современной научной психологической периодике выберите для анализа три методики, разработанные или адаптированные авторами за последние три года.

Представьте анализ выбранных методик по следующему плану:

- авторы разработки; авторы адаптации (при наличии);
- краткая история создания/адаптации методики;
- вид методики;
- психодиагностический конструкт (предмет психодиагностики);
- структура методики (если имеются: субтесты, варианты ответов, шкалы, итоговые показатели); можно привести примеры стимульного материала;
- время, затрачиваемое на проведение методики;
- контингент обследуемых;
- сведения о психометрической проверке методики (валидность, надежность, адаптация, стандартизация).

Резюме: критический анализ процедуры разработки и психометрического обоснования методик.

### **Практическое задание 2.**

Школьник 7-го класса медленно и с трудом усваивает учебный материал. Знания школьных дисциплин у него поверхностны и разрознены. Означает ли описанное отсутствие у школьника интеллектуальных способностей? Как должен подойти психолог к ответу на этот вопрос? Какие методы диагностики нужно использовать?

### **Практическое задание 3.**

Изучите особенности тестов интеллекта, достижений и специальных способностей. Укажите сферу и область применения, а также конкретные методики (основные, наиболее часто используемые в практике).

Тесты	Направление	Методики
Тесты интеллекта		
Тесты достижений		
Тесты специальных способностей		

### **Контрольные вопросы**

1. Перечислите критерии эффективности психодиагностических методик.
2. Назовите этапы разработки и психометрической проверки психодиагностических методик.
3. Раскройте понятие надежности психодиагностических методик.
4. Перечислите виды валидности психодиагностических методик.
5. Назовите правила адаптации психодиагностических методик.
6. Назовите основные направления исследования креативности в зарубежной психологии.
7. Перечислите цели использования невербальных тестов интеллекта.
8. Охарактеризуйте тесты креативности Гилфорда и Торренса, отметьте их достоинства и недостатки.
9. Назовите области применения тестов специальных способностей.
10. Укажите общие и отличительные характеристики тестов достижений и тестов способностей, тестов достижений и тестов умственного развития.

## **ТЕМА 3. ВОЗРАСТНЫЕ ОСОБЕННОСТИ ПСИХОДИАГНОСТИКИ**

Психодиагностика детей младенческого возраста. Цели и задачи психодиагностики детей младенческого возраста, особенности психодиагностического процесса. Диагностика новорожденного (Шкала В.Апгар). Методы диагностики психомоторного, эмоционального, сенсорного развития ребенка младенческого возраста (таблицы развития А. Гезелла; карточки развития Д. Лешли; шкалы Н. Бейли; Мюнхенская таблица физиологии поведения младенца (по Т.Хеллбрюгге и И.Пехштейну); Эссенская таблица психофизиологического развития младенца; образцы захватов младенцев (лаборатория Виндзор); клинический метод (Ж.Пиаже). Диагностический подход на основе классического психоанализа З.Фрейда и его трактовка стадий развития. Работы отечественных психологов в области

диагностики детей младенческого возраста. Диагностический подход развития ребенка младенческого возраста на основе концепции Д.Б. Эльконина; теории развития личности Л.И. Божович; модели развития общения М.И. Лисиной. Методики изучения психического развития младенцев: методика развития моторики младенцев (П.Л. Жиянова); шкалы развития Е.Т. Смирновой для детей первого и второго полугодия жизни; диагностическая шкала оценки результатов довербального и начального вербального развития детей (Е.Н. Мастюкова); последовательность формирования Я-концепции у младенцев (Е.И. Петанова); карта обследования психомоторного развития ребенка (5 мес. – 1 год 10 мес.) (Н.В.Серебрякова). Составление психолого-физиологической характеристики ребенка младенческого возраста.

Диагностика детей раннего возраста, особенности психодиагностического процесса. Цели и задачи психодиагностики детей раннего возраста. Функциональные линии развития личности и возможности их диагностики: речевое развитие, когнитивное развитие, общая моторика, самообслуживание и социализация. Основные показатели психического развития детей раннего возраста (А.Н. Корнев). Диагностика кризиса 3-х лет (Л.С. Выготский). Тест-опросник оценивающий отношение матери к ребенку первых двух лет жизни (Н.В.Верещагина, Е.И.Николаева). Экспериментальное - психологическое обследование детей раннего возраста. Шкалы развития младенцев И. Бэйли. Работы отечественных психологов в области диагностики детей раннего возраста. Психодиагностика сферы общения детей раннего возраста. Методики диагностики познавательных процессов, эмоциональной, волевой, мотивационной сфер, самосознания, поведения, детского творчества. Анализ результатов детского творчества и деятельности. Детский рисунок (В.М.Бехтерев, Выготский Л.С., А.Л. Венгер). Показатели норм развития детей доизобразительной и изобразительной деятельности (В. Манов-Томов). Методы психологической диагностики детей раннего возраста. Описательная симптоматическая диагностика детей раннего возраста (П. Массена, Дж. Конджерса, Дж. Кагана, А.Хьюстона); результаты практического решения наглядной задачи (Г.А. Урунтаева, Ю.А. Афонькина), шкала двигательных умений (Н.И. Озерецкий); развитие у детей раннего возраста навыков крупной моторики, мелкой моторики, зрительной- двигательной координации (П.Л. Жиянова); карта обследования психомоторного развития ребенка (1 год 10 мес. – 3 года) (Н.В.Серебрякова). Диагностика речи (И.С. Жуков, Е.М. Мастюкова, Т.Б. Филичева); шкала оценки понимания речи (Е.Н. Мастюкова). Показатели нервно-психического развития детей 2-3 года жизни (Н.М. Аксарина, К.Л. Печера). Составление психологической характеристики ребенка раннего возраста.

Психодиагностика детей дошкольного возраста. Возрастные особенности детей дошкольного возраста и связанные с этим трудности психодиагностики. Необходимость адаптации методов психодиагностики к детям дошкольного возраста. Психодиагностика познавательной сферы дошкольника. Диагностика внимания и его показателей. Диагностика памяти. Подготовленности функционирования мышления в пределах возрастного социально-психологического норматива (К.М. Гуревич, Е.И. Горбачева). Диагностика воображения ребенка дошкольного возраста. Методика КИСС (Е.О. Федотова). Дифференциальная диагностика речи, речевых нарушений и оценка коммуникативного поведения. Оценка экспрессивной речи. речевая карта обследования детей раннего и младшего дошкольного возраста 2-4 года (Л.С. Соломаха, Н.В. Серебрякова). Диагностика умственного развития и общих способностей. Диагностика интеллектуального развития дошкольника. Шкала умственного развития А. Бине-А. Симона. Карта обследования психомоторного развития ребенка 3-4 года (Н.В. Серебрякова). Анкета интересов ребенка. Диагностический инструментарий оценки эмоциональной сферы дошкольника: тревожности, страхов (разных групп), агрессивности; эмоциональной расположенности или замкнутости, фрустрированности; программа наблюдения за эмоциональным состоянием ребенка. Использование проективных методов исследования при изучении эмоциональной сферы. Проективные методы исследования при



изучении эмоциональной сферы: методика выявления детских страхов (А.И. Захарова, М.Панфилова), метод рисуночной фрустрации Розенцвейга (детский вариант). Проективные методики (тест Руки Э.Вагнера). Базовый диагностический набор для психологического обследования детей дошкольного возраста на психолого-медико-педагогическом консилиуме: методика «Классификация предметов» (детский вариант); методика исследования способности формирования понятий (Л.С. Выготского-Сахарова, модификация для детей дошкольного возраста); методика «Классификация объектов по двум признакам» (лото В.М. Когана), методика «Разрезные фигуры»; методика опосредованного запоминания по А.Н. Леонтьеву, методика «Установление последовательности событий»; методика «Цветовой тест отношений», диагностический альбом; методика «Доски. Э. Сегена», цветные прогрессивные матрицы: Тест Дж. Равенна. Психодиагностика личностных качеств и отношений ребенка и родителей. Диагностика межличностных отношений в семье, проективное интервью с ребенком о семье. Подходы к оценке готовности ребенка к школе. Понятие готовности к школьному обучению и его диагностика. Диагностика школьной зрелости. Диагностика личностной готовности к школьному обучению. Диагностика нравственной готовности к школьному обучению. Методы и методики определения готовности ребенка к обучению в школе: диагностика уровня развития познавательных процессов, мотивационной, эмоционально-волевой сфер личности ребенка. Выяснение общей осведомленности детей об окружающем мире. Методика «Рисунок человека» (Ф. Гудинаф - Д. Харриса); методика «Графический диктант» (Д.Б. Эльконина); методика «Образец и правило», «Лабиринт» (А.Л. Венгер); «Ориентационный тест школьной зрелости» (А. Керна - Я. Йирассека); диагностика готовности ребенка к школе (Н.Я. Кушнир); шкала умственного развития Д. Векслера; методика Т.В. Дембо-С.Л. Рубинштейн «Исследование самооценки»; составление психолого-педагогической характеристики ребенка для поступления в школу; методика «Экспертная оценка адаптированности ребенка к школе» (В. И. Чирков, О. Л. Соколова, О. В.Сорокина). Основные причины и диагностика неподготовленности детей к школьному обучению. Психологическая помощь детям с недостаточной готовностью к школьному обучению.

Диагностика психологического развития детей младшего школьного возраста. Роль экспериментальных и игровых ситуаций в психодиагностике детей этого возраста. Общая характеристика стандартизированного комплекса психодиагностических методик для младших школьников. Исследование познавательных процессов, личностных особенностей. Преимущественное использование социально-психологических нормативов с учетом гетерохронности и неравномерности развития. Диагностика уровня восприятия детей младшего школьного возраста: методики: «Какие предметы спрятаны в рисунках», «Чего не хватает» (Н.Я. Кушнир), «Назови фигуры», «Домик» (Н.И. Гуткина); методики: «Узор» (Л.И. Цеханская), «Срисовывание образцов» (З. Матейчик, М. Стрнадова) «Квадрат и круг» (Й. Черначек). Диагностика внимания (Т.Е. Рыбакова, Г.Н. Понарядовой, Д. Шульца-В. Вульфа, Г. Мюстенберга); диагностика памяти (Л.М. Житникова, Д.П. Мальцева) и мышления (методика «Понимание пословиц») детей младшего школьного возраста. Методика «Экспертная оценка адаптированности ребенка к школе» (Чирков В. И., Соколова О. Л., Сорокина О. В.).

Психологические особенности подросткового возраста и необходимость их учета в процессе психодиагностического исследования. Психологические особенности юношей и девушек старшего школьного возраста и необходимость их учета в процессе психодиагностического исследования. Особенности психодиагностической работы с подростками. Рекомендации по психодиагностике детей подросткового возраста. Особенности психодиагностической работы с юношами и девушками старшего школьного возраста; рекомендации по их диагностике. Методы психодиагностики познавательной сферы подростков и юношей. Методы изучения личности школьников средних и старших классов. Методы изучения межличностных отношений подростков, взрослых.

Особенности изучения психологического развития и индивидуально-психологических особенностей людей пожилого и старческого возраста. Специфика психодиагностического исследования личностных свойств взрослых людей и цели диагностики на разных возрастных этапах. Методика оценки самочувствия пожилого человека. Методика выяснения степени одиночества людей старческого возраста. Определение смысла существования человека пожилого и старческого возраста. Лица с адаптивным процессом старения (радостное отношение к жизни, активность, не впадение в отчаяние, из своей старости не делают трагедии, стремятся помогать другим, ищут развлечений и контактов с людьми) и их диагностика. Лица с неадаптивными процессами старения (обеднение жизни, уход из нее положительных эмоций, тяжелое переживание чувства одиночества и ненужности) и их диагностика. Психологические особенности зрелых людей и их диагностика: уход на пенсию, потеря близких и друзей, заботы и поддержки с их стороны, болезни сужения круга общения либо ослабление дружеских связей и сфер деятельности, беднота, спад жизненных сил. Методологический подход Рассела и Фергюссона для исследования одиночества. Негативные последствия одиночества и их диагностика. Тест смысложизненных ориентаций СЖО (А.Н.Леонтьев, В.В. Столин). Опросник для измерения аффилиативной тенденции и чувствительности к отвержению А.Мехрабиана.

### **Практическое задание 1.**

Взять психологический тест, предназначенный для психодиагностики взрослых людей, и оценить возможность его применения для обследования детей раннего, среднего и старшего дошкольного возраста. Ответить на вопрос о том, что нужно изменить в данном тесте для того, чтобы он стал пригоден для психодиагностики детей соответствующего возраста.

### **Практическое задание 2.**

Исследовать личностные особенности ребенка 5 класса с помощью детского варианта теста Кеттелла. Описать полученные результаты.

### **Практическое задание 3.**

Определить готовность к обучению в школе ребенка 6-7 лет. Написать заключение.

### **Практическое задание 4.**

Исследовать проявления акцентуаций характера у подростка при помощи методики А.Е. Личко, тревожности по методике Спилбергера, тип темперамента по методике В.М. Русалова. Написать заключение по полученным результатам.

### **Практическое задание 5.**

Исследовать уровень одиночества, смысложизненные ориентации и чувствительность к отвержению у пожилого человека. Написать заключение по полученным результатам.

### **Контрольные вопросы**

1. Раскройте, в чем состоят возрастные особенности психодиагностики, для чего важно учитывать возраст обследуемых.
2. Назовите цели и задачи психодиагностики детей младенческого возраста.
3. Перечислите методы и методики диагностики эмоционального и сенсорного развития ребенка младенческого возраста.
4. Раскройте, в чем состоит адаптация психодиагностического инструментария к особенностям детей раннего возраста.
5. Назовите основные закономерности развития детей раннего возраста и особенности их учета при психологической диагностике ребенка.
6. Раскройте особенности диагностических подходов к оценке готовности ребенка к школе.
7. Перечислите методики диагностики общения и межличностных отношений младшего школьника.

8. Перечислите методики диагностики мотивационной сферы и учебной деятельности младшего школьника.

9. Перечислите методы изучения познавательной сферы подростков, юношей и взрослых.

10. Расскажите, в чем заключаются особенности диагностики людей пожилого и старческого возраста.

#### **ТЕМА 4. ПСИХОДИАГНОСТИКА ЛИЧНОСТИ**

История развития многофакторной диагностики личности. Цель методов – получение информации о личности со слов самой личности, (самонаблюдение). Подходы к диагностике личности: на основании выделения черт или факторов, на основании выделения типов. Факторы достоверности самоотчетов. Диагностика личности с использованием методик многофакторного метода. 16-ти факторный опросник (16 PF) Р. Кеттела. ММРІ и его существующие формы: ММИЛ (модификация Ф.Б.Березина), СМИЛ (модификация Л.Н.Собчик). Психодиагностический тест Л.Т.Ямпольского (ПДО). Интерпретация полученных данных. Личностный профиль.

Понятие о психосемантике: предмет, объект, задачи, специфика, актуальные проблемы. Основные направления психосемантики: экспериментальная психосемантика сознания (Петренко В.Ф., Шмелёв А.Г.) и психология субъективной семантики (Артемьева Е.Ю., Серкин В.П.). Междисциплинарность психосемантики. Соотношение психосемантики и психолингвистики. Соотношение понятий «сознание», «образ мира», «картина мира». Теории сознания. Психологические модели картины мира. Значение и личностный смысл как ключевые понятия психосемантики (Леонтьев А.Н.). Типы и структура значений. Стадии развития значения по Л.С. Выготскому. Развитие систем значений на разных возрастных этапах. Теория личностных конструктов Дж. Келли. Основные направления исследований в современной психосемантике. Общая логика психосемантического исследования. Методы психосемантической диагностики: метод субъективного шкалирования, ассоциативный эксперимент, метод сравнения, метод классификации, метод множественных идентификаций, метод семантического дифференциала, виды семантического дифференциала (вербальный, невербальный, универсальный, специализированный, личностный), разработка специализированных семантических дифференциалов, метод репертуарных решёток Дж. Келли, модификации решётки, метод косвенного опосредованного исследования семантики, метод семантического радикала А.Р. Лурии и О.С. Виноградовой, метод семантических универсалий, формирующие и обучающие психосемантические эксперименты. Семантическое пространство как операциональная модель системы значений. Построение семантических пространств. Средства математической обработки данных психосемантических методик: факторный анализ, кластерный анализ, частотный анализ. Основные способы анализа и интерпретации полученных результатов. Потенциал психосемантических методик исследования образа мира (Леонтьев А.Н.), образа жизни (Серкин В.П.), личностных черт (Шмелёв А.Г.), психологического времени личности (Вассерман Л.И.), мотивации (Соломин И.Л.), межличностных отношений (Эткинд А.М.) в решении консультативных задач. Психокоррекция индивидуальной системы значений и образа мира.

Проективный подход в психодиагностике: направленность, сфера применения, возможности и ограничения. Проективные техники – стимульные и рисуночные. Проективные методы изучения личности – их общая характеристика и классификация. Проективные методы изучения личности – их общая характеристика и классификация. ТАТ и тест Г.Роршаха как источники современной проективной диагностики. Тест незаконченных предложений, соединяющий возможности ассоциативного эксперимента и проективных техник. Рисуночные техники. Возможности проективных методов в диагностике творческих способностей. Компьютерные версии проективных тестов.

Психодиагностика карьерных предпочтений. Субъективные и объективные условия, этапы и типы карьеры. Диагностика профессионального самоотношения. Диагностика профессионально-психологического типа личности. Понятие «профессионально-психологический тип», классификации. Диагностика мотивации профессиональной деятельности. Диагностика личностно-профессиональных управленческих компетенций. Шкала удовлетворенности карьерой (К.В. Карпинский, Т.В. Гижук). Анкета «Карьерные предпочтения» (С.В. Духновский). Методика «Опросник диагностики профессионального отношения личности» (К.В. Карпинский, А.М. Колышко). Методика «Отношение к себе как профессионалу» (С.В. Духновский). Методика «Определение профессионально-психологического типа личности» (С.В. Духновский). Анкета-опросник «Определение мотивационного типа личности» (В.И. Герчиков). Методика «Лидер. Менеджер. Эксперт».

### **Практическое задание 1.**

Проведите самодиагностику по Многофакторному личностному опроснику FPI и Пятифакторному опроснику личности. Выполните сопоставительный анализ результатов обследования. Укажите на возможности и ограничения, присутствующие в результатах обследования, полученные с помощью различных психодиагностических инструментов.

### **Практическое задание 2.**

Д.Н. хочет выбрать профессию врача. В беседах с юношей выяснилось, что он не любит работать с людьми, предпочитает работать с книгой, застенчив. Какие методики диагностики должен выбрать психолог, чтобы провести профессиональное консультирование?

### **Практическое задание 3.**

Школьница 10-го класса, неуверенная в себе, с низкой самооценкой, тревожная. По методике «Личностный дифференциал» оценила себя, а затем сделала тоже самое с точки зрения отца и матери. Анализ результатов показал, что ее представления о себе в большей степени похожи на оценки со стороны отца. Оценки с позиции матери, по ее представлению, намного ниже. О чем это свидетельствует и как соотносится с ее неуверенностью и низкой самооценкой?

### **Практическое задание 4.**

Мужчина среднего возраста обратился в психологический центр по поводу неуравновешенного поведения своей жены. Психолог прежде всего решил получить ответы на вопросы «Кто в этом виноват?» и «Что делать?» Какие проективные методики он может использовать для решения этой задачи?

### **Практическое задание 5.**

Ксения очень общительная девочка, с охотой посещает детский сад, любит играть с детьми. Можно ли прогнозировать, как она будет вести себя в первый день прихода в школу? Каким будет ее отношение к школе в первые дни в первом классе?

### **Практическое задание 6.**

Разработайте вариант проективной процедуры обследования по любой интересующей вас теме. Опишите цель, предмет, процедуру обследования, алгоритм обработки результатов.

## **Контрольные вопросы**

1. Назовите возможности и недостатки психодиагностических методов опросного типа.
2. Укажите цели практического применения разных групп личностных опросников.
3. Выделите особенности процедуры проведения и интерпретации опросниковых методов.
4. Приведите примеры опросников черт личности.
5. Назовите достоинства и недостатки проективных методов.
6. Опишите способы анализа и основные показатели методики Розенцвейга.

7. Изложите основные положения теории личностных конструктов Дж.Келли.
8. Перечислите методики психосемантической диагностики личности.
9. Объясните, что означает ситуационная зависимость личностных черт.
10. Раскройте понятие «профессионально-психологический тип» личности.

## **ТЕМА 5. ПСИХОДИАГНОСТИКА МЕЖЛИЧНОСТНЫХ ОТНОШЕНИЙ И МАЛОЙ ГРУППЫ**

Стили межличностных взаимодействий. Межличностные отношения. Принципы и методы диагностики межличностных отношений. Опросники для диагностики стилей межличностных отношений. Концепция гармонии и дисгармонии межличностных отношений. Диагностика социально-психологической дистанции в межличностных отношениях. Опросник диагностики межличностных отношений (ДМО) Т.Лири: процедура проведения, возможности применения, обработка и интерпретация результатов. Калифорнийский психологический опросник Харрисона Гоуха. Опросник «Диагностика предрасположенности к конфликтному поведению» К.Томаса. Методика «Субъективная оценка межличностных отношений (СОМО) С.В. Духновского. Опросник макиавеллизма.

Методы диагностики типов межличностных отношений: взаимодействие в малых группах. Социально-психологические характеристики групповых особенностей и явлений. Изучение сплоченности группы. Диагностика психологического климата в малых группах. Диагностика конфликта в малых группах. Диагностика развития малых групп. Обзор диагностических методик. Социометрия. Определение индекса групповой сплоченности Сишора. Диагностика социально-психологической адаптации. Диагностика делового, творческого и нравственного климата в коллективе. Экспресс-оценка глубины конфликта. Диагностика уровня развития малой группы. Методика «Климат». Диагностическая шкала-опросник Фреда Фидлера.

Диагностика диадных отношений: особенности, возможности применения. Опросники родительно-детских отношений: обзор, особенности и практика применения. Опросники в диагностике супружеских отношений: обзор, особенности и практика применения. Психодиагностика родительно-детских и супружеских отношений. Опросник родительно-детского отношения (РОД) А.Я. Варги, В.В. Столина. Опросник родительно-детского отношения PARI. Опросник «Взаимодействие родитель – ребенок» (ВРР) И.М. Марковской. Опросник «Анализ семейных взаимоотношений» (АСВ) Э.Г. Эйдемиллера, В.Г. Юстицкиса. Опросник «Общение в семье» Ю.Е. Алешинной, Л.Я. Гозмана, Е.М. Дубовской. Методика «Ролевые ожидания и притязания в браке» (РОП) А.Н. Волковой. Методика измерения удовлетворенности браком В.В. Столина, Т.Л. Романовой, Г.П. Бутенко.

### **Практическое задание 1.**

На консультацию обратилась семья с ребенком 9-ти лет. Родители жалуются на плохое поведение ребенка, неуправляемость, непослушность, дурные наклонности. Что вы порекомендуете психологу в качестве диагностического средства и почему?

### **Практическое задание 2.**

На консультацию обратилась супружеская пара, состоящая в браке год. Между мужем и женой все чаще возникают конфликты, недопонимание по бытовым вопросам, распределении обязанностей, планировании отдыха. Какие психодиагностические методики нужно применить, чтобы определить причины конфликтов в молодой семье?

### **Практическое задание 3.**

Проведите методику «Социометрия» в группе (в школе, студенческом или трудовом коллективе). Выявите лидера группы, симпатии-антипатии, представьте групповую иерархию. Опишите трудности, возникшие в процессе исследования.

### **Контрольные вопросы**

1. Назовите принципы диагностики межличностных отношений.
2. Раскройте психологические основания психодиагностической оценки межличностных отношений.
3. Назовите методики психологической диагностики конфликтности, конформности, лидерства личности.
4. Назовите методы диагностики межличностных отношений.
5. Назовите методики диагностики внутрисемейных межличностных отношений.
6. Перечислите основные этапы проведения социометрии.
7. Назовите методики, применяемы для изучения психологического климата в группе.
8. Назовите методы диагностики межперсонального статуса личности.
9. Перечислите достоинства и недостатки использования социометрического метода для диагностики отношений в группе.
10. Назовите аппаратные методы диагностики совместимости и срабатываемости.

## **ТЕМА 6. ПСИХОДИАГНОСТИКА КРИЗИСНЫХ СИТУАЦИЙ И СТРЕССОВЫХ СОСТОЯНИЙ ЛИЧНОСТИ**

Методы диагностики кризисных состояний. Адаптивность. Роль беседы и наблюдения в изучении психологического кризиса. Диагностика ресурсов кризисной личности. Методики для оценки стрессовых состояний: «Опросник травматических состояний», «Шкала психологического стресса PSM-25», «Оценка нервно-психического напряжения», опросник «Актуальное состояние», методика определения доминирующего состояния, опросник «Утомление-монотония-пресыщение-стресс» и другие. Методики изучения копинг-стратегий: «Опросник для изучения копинг-поведения», опросник «Индикатор стратегий преодоления стресса», опросник «Стратегии совладающего поведения».

Методы обнаружения в анамнезе индивида травматического события, оценка влияния травматического события, уровня невротизации. Диагностика стрессоустойчивости. Диагностика стрессоустойчивости и индивидуально-психологических особенностей, влияющих на предрасположенность к стрессу: многоуровневый личностный опросник «Адаптивность», методика определения нервно-психической устойчивости, риска дезадаптации в стрессе «Прогноз-2» и другие. Психодиагностика картины мира: «Шкала базовых убеждений», методика «Смысложизненные ориентации». «Шкала оценки влияния травматического события».

### **Практическое задание 1.**

Используйте для самодиагностики опросник Плутчика-Келлермана-Конте для выявления психологических защит и методику копинг-стратегий Лазаруса. Сделайте анализ полученных результатов. Опишите, в чем отличие психологических защит от копинг-стратегий.

### **Практическое задание 2.**

Предложите программу психодиагностического исследования для женщины, находящейся в кризисном состоянии после развода с супругом. Обоснуйте свой выбор.

### **Практическое задание 3.**

Используйте для самодиагностики методики на выявление тревоги и депрессии. Методики выберите самостоятельно. Обоснуйте свой выбор, опишите полученные результаты.

### **Контрольные вопросы**

1. Назовите особенности диагностики кризисных и стрессовых состояний.
2. Перечислите методы диагностики кризисных состояний.

3. Назовите методики диагностики стрессоустойчивости.
4. Объясните в чем суть опросника травматических состояний.
5. Назовите методики изучения копинг-стратегий.
6. Перечислите методы диагностики самооценки.
7. Опишите методику «Опросник травматического стресса».
8. Раскройте понятие «копинг-стратегия» и «психологическая защита».
9. Раскройте особенности диагностики последствий психотравмирующего воздействия.
10. Перечислите методики диагностики тревоги.

МИНИСТЕРСТВО ЗДРАВООХРАНЕНИЯ РОССИЙСКОЙ ФЕДЕРАЦИИ  
федеральное государственное бюджетное учреждение  
«Национальный медицинский исследовательский центр имени В.А. Алмазова»  
Министерства здравоохранения Российской Федерации  
(ФГБУ «НМИЦ им. В.А. Алмазова» Минздрава России)

ИНСТИТУТ МЕДИЦИНСКОГО ОБРАЗОВАНИЯ

ОДОБРЕНО  
Учебно-методическим советом  
ФГБУ «НМИЦ им. В.А. Алмазова»  
Минздрава России  
«15» октября 2024 г.  
Протокол №07/2024г.

УТВЕРЖДАЮ  
Генеральный директор  
ФГБУ «НМИЦ им. В.А. Алмазова»  
Минздрава России  
Е.В. Шляхто  
«25» октября 2024 г.

Заседание Ученого совета  
«25» октября 2024 г.  
Протокол № 10

**МЕТОДИЧЕСКИЕ МАТЕРИАЛЫ**

по дисциплине «Общепсихологический практикум»

специалитет по специальности  
**37.05.01 Клиническая психология**

Очная форма обучения

Санкт-Петербург  
2024



## ЛИСТ СОГЛАСОВАНИЯ

Методические материалы по дисциплине «Общепсихологический практикум» рассмотрена и одобрена на заседании кафедры психологии.

## СОДЕРЖАНИЕ

№п/п	Наименование методических материалов
1	МЕТОДИЧЕСКИЕ РЕКОМЕНДАЦИИ ДЛЯ ПРЕПОДАВАТЕЛЯ ПО ОРГАНИЗАЦИИ И ПРОВЕДЕНИЮ ЗАНЯТИЙ ЛЕКЦИОННОГО ТИПА
2	МЕТОДИЧЕСКИЕ РЕКОМЕНДАЦИИ ДЛЯ ПРЕПОДАВАТЕЛЯ ПО ОРГАНИЗАЦИИ И ПРОВЕДЕНИЮ ЗАНЯТИЙ СЕМИНАРСКОГО ТИПА
3	МЕТОДИЧЕСКИЕ МАТЕРИАЛЫ ДЛЯ ОБУЧАЮЩИХСЯ
3.1	Методические рекомендации по самостоятельной работе
3.2	Методические рекомендации для обучающихся по выполнению различных видов самостоятельной работы (с Приложением образцов)

## МЕТОДИЧЕСКИЕ РЕКОМЕНДАЦИИ ДЛЯ ПРЕПОДАВАТЕЛЯ ПО ОРГАНИЗАЦИИ И ПРОВЕДЕНИЮ ЗАНЯТИЙ ЛЕКЦИОННОГО ТИПА

### Введение

Занятие лекционного типа является одной из основных системообразующих форм организации учебного процесса. Лекция представляет собой систематическое, последовательное, монологическое изложение преподавателем - лектором учебного материала, как правило, теоретического характера. Такое занятие представляет собой элемент технологии представления учебного материала путем логически стройного, систематически последовательного и ясного изложения.

Лекция требует порой от лектора особого физического, умственного и душевного напряжения, энтузиазма. Заурядно прочитанная лекция никогда не вызовет оживления аудитории и, как правило, никогда не достигнет своей цели и будет забыта сразу же после своего прочтения. Аналогичными могут быть последствия и для лекции, автор которой не покажет высокого уровня знаний и профессионализм, не сумеет обосновать актуальности и необходимости учебного материала для практики.

Лекция - в переводе с латинского означает чтение, систематическое, последовательное изложение учебного материала, какого-либо вопроса, темы, раздела, предмета, методов науки. В общих чертах лекцию иногда определяют как полутора-двухчасовое систематизированное изложение важных проблем науки посредством живой и хорошо организованной речи.

Лекция составляет основу теоретического обучения и должна давать систематизированные основы научных знаний по дисциплине, раскрывать состояние и перспективы развития соответствующей области науки и техники, концентрировать внимание обучающихся на наиболее сложных и узловых вопросах, стимулировать их активную познавательную деятельность и способствовать формированию творческого мышления.

Цель лекции – организация целенаправленной познавательной деятельности обучающихся по овладению программным материалом учебной дисциплины. Чтение курса лекций позволяет дать связанное, последовательное изложение материала в соответствии с новейшими данными науки, сообщить слушателям основное содержание предмета в целостном, систематизированном виде.

Преподавание учебных дисциплин и междисциплинарных курсов осуществляется в соответствии с ФГОС ВО и учебным планом.

Ведущим методом в лекции выступает устное изложение учебного материала, с использованием мультимедийной и электронно-вычислительной техники, схем, плакатов и др.

Лекции читаются заведующим кафедрой, профессорами и доцентами.

Квалификация преподавателя высшей школы в значительной мере определяется тем, насколько содержательно и мастерски читает он лекции. Обычно выделяют следующие основные элементы лекторского мастерства, которые делают его эффективным средством обучения и воспитания в вузе:

- научность, содержательность;
- связь теории с практикой;
- систематичность, последовательность и доступность обучения;
- умение достигать наибольшей взаимной связи с аудиторией, создание атмосферы сопереживания;
- воздействие личности лектора на аудиторию;
- умение организовывать самостоятельную работу обучающихся, возбудить интерес к работе с книгой, использованию электронной библиотеки и Интернет-ресурсов.

Лекция должна иметь четкую структуру и логику раскрытия последовательно излагаемых вопросов, необходимую идейно-теоретическую направленность, твердый теоретический и методический «стержень», законченный характер освещения определенной темы (или проблемы), тесную увязку с предыдущим материалом.

Лекция может быть:

- доказательной и аргументированной, содержать достаточное количество ярких и убедительных примеров, фактов, обоснований;

- проблемной, раскрывать противоречия и указывать пути их решения, ставить перед обучающимися вопросы для размышления.

- наглядной, сочетаться по возможности с демонстрацией аудиовизуальных материалов, макетов, моделей, образцов и т.д.

Не стоит забывать, что использование мультимедийной техники, компьютера с выходом в Интернет не способны заменить живой речи преподавателя.

В какой бы форме лекция не преподносилась, все же педагог с его методическими приемами доведения учебного материала будет по-прежнему оставаться центральной фигурой занятия, а умелое и рациональное использование им средств наглядности будет одним из ярких признаков мастерства наглядным и доступным для данной аудитории. Кроме этого, лекция должна:

- обладать внутренней убежденностью, силой логической аргументации и вызывать у обучающихся необходимый интерес познания, давать направления для самостоятельной работы обучающихся;

- отражать методическую обработку материала (выделение главных мыслей и положений, подчеркивание выводов, повторение их в различных формулировках);

- должна излагаться четким и ясным языком, содержать разъяснение всех вновь вводимых терминов и понятий.

### **Структура лекции**

Лекция состоит из трех основных частей: вступительной, основной и заключительной.

**Вступительная** часть определяет название темы, план и цель лекции. Она призвана заинтересовать и настроить аудиторию. В этой части лекции преподавателем излагается актуальность, основная идея, связь данной лекции с предыдущими занятиями, ее основные вопросы. Введение должно быть кратким и целенаправленным.

В **основной** части лекции реализуется научное содержание темы, все главные узловые вопросы, проводится вся система доказательств с использованием наиболее целесообразных методических приемов. Каждый учебный вопрос заканчивается краткими выводами, логически подводящими обучающихся к следующему вопросу лекции.

**Заключительная** часть имеет целью обобщать в кратких формулировках основные идеи лекции, логически завершая ее как целостное творение.

Каждая из структурных частей лекции чрезвычайно важна в доведении материала обучаемым, и сравнивать их по приоритетности просто некорректно. У каждой из них своя цель, специфика, временные рамки, особенности и сложности.

Лекция по своему структурному построению должна придерживаться данных общих правил. Однако отдельные виды лекций все же могут иметь свои особенности как по содержанию, так и по структуре, которые необходимо учитывать в последующем при составлении их планов.

### **Основные функции и виды лекции**

Лекции присущи три основные педагогические функции, которые определяют ее возможности в учебном процессе: познавательная, развивающая и организующая.

Познавательная функция выражается в возможности средствами лекции обеспечить слушателей основной научной информацией, необходимой для их профессиональной и исследовательской деятельности.

Развивающая функция лекции реализуется в непосредственном контакте обучающегося с преподавателем, становлении у обучающихся творческой мыслительной деятельности, обеспечивающей их профессионально-личностное развитие.

Организирующая функция предусматривает управление самостоятельной работой обучающихся, как в процессе занятия, так и во внеаудиторное время.

Выделяют четыре основных вида лекций применяемые для передачи теоретического материала: вводная, информационная, заключительная и обзорная.

**Вводная лекция** – один из наиболее важных и трудных видов лекции при чтении систематических курсов. От успеха этой лекции во многом зависит успех усвоения всего курса. Она может содержать:

**Вводная лекция** – один из наиболее важных и трудных видов лекции при чтении систематических курсов. От успеха этой лекции во многом зависит успех усвоения всего курса. Она может содержать:

- определение учебной дисциплины;
- краткую историческую справку о дисциплине;
- цели и задачи дисциплины, её роль в общей системе обучения и связь со смежными дисциплинами;
- основные проблемы (понятия и определения) данной науки;
- основную и дополнительную учебную литературу;
- особенности самостоятельной работы обучающихся над учебной дисциплиной и формы участия в научно-исследовательской работе;
- отчетность по курсу.

**Информационная лекция** ориентирована на изложение и объяснение обучающимся научной информации, подлежащей осмыслению и запоминанию. Это самый традиционный тип лекций в практике высшей школы.

**Заключительная лекция** предназначена для обобщения полученных знаний и раскрытия перспектив дальнейшего развития данной науки.

**Обзорная лекция** — это систематизация научных знаний на высоком уровне, допускающая большое число ассоциативных связей в процессе осмысления информации, излагаемой при раскрытии внутри предметной и меж предметной связей, исключая детализацию и конкретизацию. Как правило, стержень излагаемых теоретических положений составляет научно-понятийная и концептуальная основа всего курса или крупных его разделов.

В зависимости от предмета изучаемой дисциплины и дидактических целей могут быть использованы в учебном процессе проблемная лекция, лекция-визуализация, лекция-пресс-конференция, лекция с заранее запланированными ошибками, лекция вдвоем и др.

На **проблемной лекции** новое знание вводится через проблемность вопроса, задачи или ситуации. При этом процесс познания обучающихся в сотрудничестве и диалоге с преподавателем приближается к исследовательской деятельности. Содержание проблемы раскрывается путем организации поиска ее решения или суммирования и анализа традиционных и современных точек зрения.

**Лекция-визуализация** представляет собой визуальную форму подачи лекционного материала с использованием технических средств обучения или аудиовидеотехники (видео-лекция). Чтение такой лекции сводится к развернутому или краткому комментированию просматриваемых визуальных материалов.

**Лекция-пресс-конференция** проводится как научно-практическое занятие, с заранее поставленной проблемой и системой докладов, длительностью 5-10 минут. Каждое выступление представляет собой логически законченный текст, заранее подготовленный в рамках предложенной преподавателем программы. Совокупность представленных текстов позволит всесторонне осветить проблему. В конце лекции преподаватель подводит итоги самостоятельной работы и выступлений обучающихся, дополняя или уточняя предложенную информацию, формулирует основные выводы.

**Лекция вдвоем (или бинарная лекция)** - это разновидность чтения лекции в форме диалога двух преподавателей (либо как представителей двух научных школ, либо как теоретика

и практика). Необходимы: демонстрация культуры дискуссии, вовлечение в обсуждение проблемы обучающихся.

**Лекция с заранее запланированными ошибками** - рассчитана на стимулирование обучающихся к постоянному контролю предлагаемой информации (поиск ошибки: содержательной, методологической, орфографической). В конце лекции проводится диагностика слушателей и разбор сделанных ошибок.

**Лекция-консультация** может проходить по разным сценариям. Первый вариант осуществляется по типу «вопросы—ответы». Лектор отвечает в течение лекционного времени на вопросы обучающихся по всем разделу или всему курсу. Второй вариант такой лекции, представляемой по типу «вопросы—ответы—дискуссия», является тройным сочетанием: изложение новой учебной информации лектором, постановка вопросов и организация дискуссии в поиске ответов на поставленные вопросы».

Кроме рассмотренных видов лекций различают еще и такие лекции, как лекция – беседа, лекция – воспоминание, лекция-концерт, лекция-показ, лекция-экскурсия и др.

### **Порядок подготовки и проведения лекции**

Подготовка лекции начинается с разработки преподавателем структуры рабочего лекционного курса по конкретной дисциплине. Руководством здесь должна служить рабочая программа дисциплины (далее - РП, разработанная с учетом требований ФГОС ВО, учебного плана).

Структура лекционного курса обычно включает в себя вступительную, основную и заключительную части. Количество лекций в той или иной части определяется с учетом общего количества часов, отведенных для лекционной работы согласно учебному плану.

После определения структуры лекционного курса можно приступить к подготовке той или иной конкретной лекции. Методика работы над лекцией предполагает примерно следующие этапы:

- 1) отбор материала для лекции, составление списков основной и дополнительной литературы;
- 2) определение объема и содержания лекции;
- 3) выбор последовательности и логики изложения, написание конспекта;
- 4) подбор иллюстративного материала;
- 5) выработка манеры чтения лекции.

Отбор материала для лекции определяется ее темой. Лектору следует тщательно ознакомиться с содержанием темы в базовой учебной литературе, которой пользуются обучающийся, чтобы выяснить, какие аспекты изучаемой проблемы хорошо изложены, какие данные устарели и требуют корректировки. Следует обдумать обобщения, которые необходимо сделать, выделить спорные взгляды и четко сформировать свою точку зрения на них.

Определение объема и содержания лекции - второй важный этап подготовки лекции, определяющий темп изложения материала. Это обусловлено ограниченностью временных рамок, определяющих учебные часы на каждую дисциплину. Не рекомендуется идти по пути планирования чтения на лекциях всего предусмотренного программой материала в ущерб полноте изложения основных вопросов. Лекция должна содержать столько информации, сколько может быть усвоено аудиторией в отведенное время. Лекцию нужно разгружать от части материала, перенося его на самостоятельное изучение. Этот материал наряду с лекционным должен выноситься на экзамен. Если лекция будет прекрасно подготовлена, но перегружена фактическим (статистическим, и т.п.) материалом, то она будет малоэффективной и не достигнет поставленной цели. Кроме того, при выборе объема лекции необходимо учитывать возможность «среднего» обучающегося записать ту информацию, которую, по мнению преподавателя, он должен обязательно усвоить.

Приступая к решению вопроса об объеме и содержании лекции, следует учитывать ряд особенностей, специфических черт этого вида занятий, в том числе и дидактическую характеристику лекции. Объем и содержание лекции зависят и от ряда классификационных

характеристик лекционного занятия. Существуют классификации лекций по различным основаниям:

- месту в лекционном или учебном курсе (вводная, установочная, обзорная, итоговая и др.);
- преимущественной форме обучения (лекции при очном, заочном и очно-заочном (вечернем) обучении);
- частоте общения лектора с аудиторией (разовая, систематическая, цикловая ит.п.);
- степени проблемности изложения материала (информационная, проблемная, дискуссия и т.п.).

Так, например, вводная лекция читается, как правило, в начале курса с целью дать обучающимся общее представление о его содержании, месте в учебном процессе и роли в их будущей практической деятельности. Вводная лекция в значительной степени может носить популярный характер и читаться монологически. На вводной лекции может быть дан список необходимой для работы литературы, разъяснено, какие вопросы будут изучены на семинарских занятиях, выделены проблемы, решение которых потребует особых усилий.

Очень полезен для установления интереса со стороны слушателей краткий рассказ об истории кафедры и ее научном потенциале, существующей научной школе по данному направлению, перспективах сотрудничества с кафедрой.

Содержание лекции должно отвечать ряду дидактических принципов. Основными из них являются: целостность, научность, доступность, систематичность и наглядность.

Целостность лекции обеспечивается созданием единой ее структуры, основанной на взаимосвязи задач занятия и содержания материала, предназначенного для усвоения обучающимися. В тех случаях, когда на одном занятии достигнуть такой целостности не представляется возможным, это должно быть специально обосновано лектором ссылками на предыдущее или последующее изложение, на литературные и другие источники.

Научность лекции предполагает соответствие материала основным положениям современной науки, абсолютное преобладание объективного фактора и доказательность выдвигаемых положений. Каждый тезис должен быть четко сформулированным и непротиворечивым. Прежде чем приступить к доказательству, необходимо выяснить, насколько тезис усвоен обучающимися. В ходе всего доказательства тезис должен оставаться неизменным.

Лектор должен стремиться к чистоте речи, избегать слов-паразитов («значит», «так сказать», «понимаете»). Принцип доступности лекции предполагает, что содержание учебного материала должно быть понятным, а объем этого материала посильным для «среднего» обучающегося.

Следование принципу систематичности требует соблюдения ряда педагогических правил. К ним, первую очередь, относят:

- взаимосвязь изучаемого материала с ранее изученным, постепенное повышение сложности рассматриваемых вопросов;
- взаимосвязь частей изучаемого материала;
- обобщение изученного материала;
- стройность изложения материала по содержанию и внешней форме его подачи, рубрикация курса, темы, вопроса;
- единообразие структуры построения материала.

Дидактический принцип наглядности в обучении основан на том, что ознакомление обучающихся с каким-либо новым явлением или предметом начинается с конкретного ощущения и восприятия, однако, массированное применение их на лекции ведет к повышенному утомлению обучающихся. Преподаватель должен очень четко представлять, на каком именно этапе лекции он будет использовать ту или иную наглядность, а также случаи отсутствия возможности ее использования по независящим от него причинам.

Выбор последовательности и логики изложения материала - следующий этап работы над лекцией. При составлении плана лекции лучше выделить самостоятельные разделы, после

каждого из которых желательно сделать обобщения. Выделить информацию, на которой необходимо сконцентрировать внимание слушателей. Определяя логику построения лекции, следует четко определить, каким методом изложения вы будете пользоваться - методом индукции, дедукции или аналогии.

Индуктивный метод состоит в движении от частного к общему. Индукция может быть полной, когда обобщение делается из анализа всех без исключения характеристик, параметров или других данных об изучаемом явлении или предмете. Недостатком ее является громоздкость, так как приходится иногда оперировать с большим числом данных. Поэтому более распространена индукция неполная, когда обобщения делают на основании некоторых (не исчерпывающих, но достаточных) данных.

Дедуктивный метод изложения состоит в движении от общего к частному. Дедукцией пользуются в том случае, если известна какая-либо общая закономерность и на ее основе подлежат анализу отдельные проявления этой закономерности.

Метод аналогии основан на вынесении заключения об изучаемом явлении по сходству с другими известными явлениями. Это сходство может быть установлено по нескольким признакам, которые должны быть существенными и характеризовать явление с различных сторон. Проводя аналогию, нужно устанавливать и развитие рассматриваемых явлений, что способствует объективности анализа. Следует избегать использования поверхностных признаков аналогии, так как это может привести к типичной ошибке, называемой «ложной аналогией».

Особое внимание следует уделить требованиям к конспектированию лекций. В методической литературе не существует единого правила к тому, как нужно записывать лекцию. Это зависит от индивидуальных особенностей требований преподавателей и индивидуальных качеств личности обучающихся. Формирование культуры ведения лекционных записей - важная педагогическая задача. Конспект полезен тогда, когда изначально ориентирован на одновременную со слушанием лекции мыслительную переработку материала, на выделение и фиксацию в тезисно-аргументированной форме главного содержания лекции.

Подбор иллюстрированного материала может быть немаловажным этапом подготовки лекции. Несмотря на разнообразие наглядных пособий, при их использовании следует соблюдать некоторые общие правила. Демонстрационный материал во всех случаях должен играть подчиненную роль, быть одним из аппаратов лектора, а не подменять содержания лекции. В каждый момент лекции необходимо демонстрировать только тот наглядный материал, который иллюстрирует излагаемые положения. Подбор иллюстративного материала может быть немаловажным этапом подготовки лекции. Таблицы, диапозитивы, рисунки, схемы необходимо не только тщательно отобрать, но определить и зафиксировать их последовательность при чтении лекции.

Выработка индивидуальной манеры чтения лекции — исключительно важный и длительный период в подготовке к лекционному занятию. Прежде всего, не следует никогда читать текст лекции. Надо стремиться к ведению активного диалога с аудиторией, держать себя непринужденно, свободно, уверенно, передвигаться по аудитории, следя за тем, успевают ли обучающийся записывать за вами. Целесообразно повторять наиболее важные положения, периодически менять тембр голоса, логические ударения, показывая этим важность раздела, мысли, вывода или обобщения. Это нужно заранее продумать при подготовке лекции, отметить в лекционной модели, например, подчеркивая те или иные блоки лекции цветными фломастерами.

**Заключительный этап работы** над текстом лекции - ее оформление. Абсолютное большинство начинающих лекторов подобранные материалы оформляет в виде конспектов. Более опытные преподаватели обходятся разного рода тезисными записями и планами. В педагогической литературе рекомендуется использовать лекционную модель (расширенный план лекции), которая используется при чтении лекции. Требования к организации и



проведению лекционных занятий:

- Организационно-методической базой проведения занятий является учебный план специальности. На основе него объем часов аудиторных занятий, отведенный для каждой учебной дисциплины, делится на часы лекционных, практических, лабораторных и других занятий соответствующими кафедрами, с указанием форм контроля текущей и промежуточной аттестации обучаемых.

- Преподаватель, назначенный для чтения лекций, обязан до начала учебного процесса подготовить учебно-методические материалы, необходимые для проведения лекционно-семинарских занятий. К ним относятся:

- рабочая программа учебной дисциплины с Приложением «Оценочные средства»;
- методические материалы по дисциплине для преподавателя и обучающихся

Разработанный комплект учебно-методических материалов предоставляется в бумажном и электронном виде, обсуждается на заседании кафедры перед началом учебного года и утверждается заместителем директора по УМР.

- Преподаватель обязан проводить лекционные занятия в строгом соответствии с годовым учебным графиком и утвержденным на его основе расписанием лекций.

Категорически запрещается:

- заканчивать лекционные занятия ранее или позже установленного в расписании времени;
- досрочно (до окончания семестра) завершать чтение курса;
- самовольно изменять время или место проведения лекционных занятий.

В случае возникновения объективной необходимости переноса занятий на другое время или в другую аудиторию, преподаватель обязан заблаговременно согласовать это изменение с отделом организации учебного процесса.

Не допускается отмена лекции. При возникновении форс- мажорных обстоятельств преподаватель, назначенный для чтения лекций, обязан заблаговременно информировать о невозможности проведения занятий с объяснением причины.

Преподаватель, проводящий лекционные занятия, обязан вести учет посещаемости обучающихся по журналам групп. В случае неявки обучающихся на лекцию преподаватель обязан незамедлительно информировать деканат.

## **МЕТОДИЧЕСКИЕ РЕКОМЕНДАЦИИ ДЛЯ ПРЕПОДАВАТЕЛЯ ПО ОРГАНИЗАЦИИ И ПРОВЕДЕНИЮ ЗАНЯТИЙ СЕМИНАРСКОГО ТИПА**

### **Введение**

Занятия семинарского типа - одна из форм систематических занятий, на которых обучающиеся под руководством преподавателя приобретают необходимые умения и навыки по тому или иному разделу определенной дисциплины, входящей в учебный план.

Кафедрам рекомендуется разработать сборники задач, упражнений, вопросов и заданий, сопровождающихся методическими указаниями применительно к конкретным дисциплинам.

*Цель* занятий семинарского типа - предоставление возможностей для углубленного изучения теории, овладения практическими навыками и выработки самостоятельного творческого мышления у обучающихся.

### **Задачи:**

- отражение в учебном процессе современных достижений науки;
- углубление теоретической и практической подготовки обучающихся;
- приближение учебного процесса к реальным условиям работы того или иного специалиста;
- формирование умения применять полученные знания на практике, осуществлять вычисления и расчеты;
- развитие инициативы и самостоятельности обучающихся;
- формирование навыков публичного выступления, способности представлять результаты проведенного исследования, умения вести дискуссию;
- контроль за освоением учебной дисциплины.

### **Функции занятий семинарского типа:**

- учебно-познавательная - закрепление, расширение, углубление знаний, полученных на лекциях и в ходе самостоятельных занятий;
- обучающая - школа публичного выступления, развитие навыков отбора и обобщения информации;
- стимулирующая - определенный стимул к дальнейшей пробе своих творческих сил и подготовке к более активной работе;
- воспитательная - формирование мировоззрения и убеждений, воспитание самостоятельности, научного поиска, самостоятельности, смелости;
- контролирующая - в проверке уровня знаний и качества самостоятельной работы обучающихся.

### *Обучение на занятиях семинарского типа направлено на:*

- обобщение, систематизацию, углубление, закрепление полученных теоретических знаний по дисциплине;
- формирование умений (аналитических, проектировочных, конструктивных и др.) применять полученные знания на практике;
- реализацию единства интеллектуальной, практической деятельности;
- формирование практических умений выполнять определенные действия, операции, необходимые в последующей профессиональной деятельности;
- выработку при решении поставленных задач таких профессионально значимых факторов, как самостоятельность, ответственность, точность.

### **Рекомендации преподавателям для облегчения освоения обучающимся практических навыков в ходе практического (семинарского) занятия:**

1. Преподаватель составляет план каждого занятия, в который входит: определение

целей и задач, подбор материала к занятию, подбор литературы, рекомендуемой обучающимся к данной теме, разработка рекомендаций обучающимся по организации самостоятельной работы в ходе подготовки к занятию семинарского типа, распределение пунктов плана по времени, моделирование вступительной и заключительной частей семинара.

2. Тема занятия семинарского типа и основные вопросы обсуждения объявляются преподавателем заранее.

3. Преподаватель, ведущий занятия семинарского типа должен находиться в постоянном контакте с обучающимися.

4. Преподаватель может использовать любую из форм проведения занятий: обсуждение сообщений, докладов, рефератов, выполненных обучающимися по результатам учебных или научных исследований под руководством преподавателя, семинар-диспут, упражнения на самостоятельность мышления, письменная контрольная работа, коллоквиум, собеседование, решение ситуационных задач, кейсов, расчетных заданий и других современных технологий обучения. Выполнение расчетов, вычислений, работа с документацией, инструктивными справочниками, составление проектной, плановой и другой специальной документацией.

5. Состав заданий для занятия должен быть спланирован так, чтобы за отведенное время их выполнили большинство обучающихся.

6. Преподавателю следует направлять ход обсуждений на формирование навыков профессиональной полемики и закрепление обсуждаемого материала. На занятиях обучающиеся учатся грамотно излагать проблемы, свободно высказывать свои суждения, рассматривать ситуации, способствующие профессиональной компетенции.

7. Во время проведения занятий подводятся итоги самостоятельной работы обучающихся по усвоению обсуждаемой научной проблемы. Особое значение имеет ознакомление обучающийся с методикой работы с учебной и научной литературой, навыками ее использования при самостоятельной работе, при подготовке к занятиям.

8. При проведении занятий в интерактивной форме (деловая, ролевая игра, ток-шоу и т.п.) преподавателю необходимо продумать и довести до обучающихся правила проведения, роли, функции, схемы взаимодействия участников, а также систему оценивания.

9. Строить ход занятий следует таким образом, чтобы обучающийся, овладев первоначальными профессиональными навыками и умениями, смогли в дальнейшем закрепить их в процессе практики и написания выпускной квалификационной работы.

При планировании состава и содержания занятий семинарского типа следует исходить из того, что все они имеют разные ведущие дидактические цели.

Практические работы направлены на формирование практических умений:

- учебных - решать задачи по физике, химии, математике и пр.;
- профессиональных - выполнять определенные действия, операции, необходимые в последующей профессиональной деятельности.

Семинарские занятия с целью овладения обучающимися общих и профессиональных компетенций, развития их личностных качеств.

В соответствии с ведущей дидактической целью содержанием занятий семинарского типа является:

- решение разного рода задач, в том числе профессиональных (анализ производственных ситуаций, решение ситуационных производственных задач,
- выполнение профессиональных функций в деловых играх и т.п.);
- выполнение вычислений, расчетов;
- работа с нормативными документами, инструктивными материалами, документами первичного учета и др.

Наряду с формированием умений и навыков в процессе практических занятий обобщаются, систематизируются, углубляются и конкретизируются теоретические знания, вырабатывается способность и готовность использовать теоретические знания на практике.

Содержанием семинарских занятий, в соответствии с ведущей дидактической целью, является подготовка докладов, выступлений, обзора материалов периодической печати и т.п. В процессе семинарских занятий формируются умения публичных выступлений, способность приобретать, высказывать и отстаивать собственные убеждения, систематизируется и расширяется объем знаний, реализуется региональный компонент, приобретаются навыки самостоятельной работы.

### **Организация и проведение занятий семинарского типа**

Практическое занятие проводится в учебных или компьютерных кабинетах. Продолжительностью 4 часа. В плане проведения практической работы указываются:

Семинарские занятия проводятся в учебных кабинетах. Продолжительностью, как правило, не менее 2-х академических часов. В плане проведения семинарского занятия указываются:

Планы проведения лабораторных работ, практических и семинарских занятий рассматриваются на заседаниях кафедры и утверждаются заведующим кафедрой.

Практические занятия могут носить:

– репродуктивный характер, в этом случае при их проведении обучающиеся пользуются подробными инструкциями, в которых определены пояснения к порядку выполнения работы;

– активный частично-поисковый характер - эти работы отличаются тем, что обучающиеся должны самостоятельно выбрать необходимое оборудование, способы выполнения работы по материалам инструктивной, справочной и др. литературы;

– интерактивный поисковый характер - такие работы характеризуются тем, что обучающиеся должны решить новую для них проблему, опираясь на имеющиеся теоретические знания.

Семинарские занятия могут проводиться в активной и интерактивной формах деловых игр, круглых столов, компьютерных симуляций, кейс-стади и пр., обеспечивающих максимальную активность обучающихся при обсуждении поставленных вопросов.

Для усиления профессиональной направленности практических и семинарских занятий рекомендуется проведение бинарных уроков. На таких занятиях, результаты лабораторных работ, практических и семинарских занятий, полученные на одной учебной дисциплине или профессиональном модуле являются основой для их выполнения на другой учебной дисциплине и профессиональном модуле.

Рекомендуется проведение сквозных практических работ на основе внутрипредметных связей, когда результаты, полученные в одной практической работе, используются при выполнении последующих практических работ по данной дисциплине.

Для повышения эффективности проведения практических занятий рекомендуется:

- разработка тестов входного контроля подготовленности обучающихся к их выполнению;

– разработка дифференцированных заданий на их выполнение с учетом индивидуальных особенностей обучающихся;

– максимальная организация самостоятельного выполнения обучающимися лабораторных работ, практических и семинарских занятий;

– использование бланков документов, инструктивных материалов;

– наличие материалов, позволяющих проконтролировать правильность выполнения обучающимися заданий расчетного характера.

# МЕТОДИЧЕСКИЕ МАТЕРИАЛЫ ДЛЯ ОБУЧАЮЩИХСЯ

## Методические рекомендации по самостоятельной работе

### Введение

Самостоятельная работа – часть учебного процесса, выполняемая обучающимися без посторонней помощи с целью усвоения, закрепления и совершенствования знаний, выработки соответствующих умений, приобретения практического опыта, формирования общекультурных, общепрофессиональных и профессиональных компетенций, составляющих содержание подготовки специалистов.

В образовательном процессе выделяют два вида самостоятельной работы:

1) Аудиторная – работа, выполняемая на учебных занятиях по заданию преподавателя;

2) Внеаудиторная – планируемая учебная, творческо-исследовательская работа, выполняемая вне занятий по заданию и при методическом руководстве преподавателя, но без его непосредственного участия.

Содержание и формы самостоятельной работы, обучающихся определяются в соответствии с ее целями:

#### Для овладения знаниями:

– чтение текста (учебника, первоисточника, дополнительной литературы, ресурсов Интернет);

- составление плана текста;
- графическое изображение структуры текста;
- составление электронной презентации;
- конспектирование текста;
- подготовка выписок из текста;
- работа со словарями и справочниками, ознакомление с нормативными документами;

- научно-исследовательская работа;
- использование компьютерной техники, интернета и др.;

#### Для закрепления и систематизации знаний:

– работа с конспектом лекций;

– работа над учебным материалом (учебника, первоисточника, дополнительной литературы, аудио- и видеозаписей);

- составление плана и тезисов ответа;
- составление таблиц для систематизации учебного материала;
- изучение нормативных материалов;
- ответы на контрольные вопросы;
- аналитическая обработка текста (аннотирование, рецензирование и др.);
- заполнение рабочих тетрадей, дневников практик;
- подготовка тезисов сообщений к выступлению на семинаре, конференции;
- подготовка рефератов, докладов, презентаций, эссе;
- составление резюме;
- написание истории болезни;
- составление библиографии, тематических кроссвордов и др.;

#### Для формирования умений:

- решение задач и упражнений по образцу;
- решение вариативных задач и упражнений;
- отработка манипуляций;
- выполнение расчетно-графических работ;
- решение ситуационных производственных (профессиональных) задач;

- подготовка к контрольным работам, практическим и лабораторным занятиям, семинарским занятиям, деловым играм, промежуточной аттестации;
- проектирование и моделирование разных видов и компонентов профессиональной деятельности;
- подготовка проектов;
- опытно-экспериментальная, научно-исследовательская работа;
- занятия в симуляционных классах, центрах;
- другие формы деятельности, в рамках формирования социокультурной среды, создания условий, необходимых для всестороннего развития и социализации личности, сохранения здоровья обучающихся, развития воспитательного компонента образовательного процесса.

## **Методические рекомендации для обучающихся по выполнению различных видов самостоятельной работы**

### **1. Составление плана**

План – это самая короткая форма оформления записей, которая не передаёт фактического содержания изучаемого материала, а лишь указывает схему его подачи и позволяет обучающимся:

- восстановить в памяти содержание источника;
- составить записи разного рода;
- ускорить проработку источника информации;
- организовать самоконтроль;
- сосредоточить внимание и стимулировать самостоятельную работу.

Составление плана при работе с текстом осуществляется по следующему алгоритму:

1. Прочитать текст целиком.
2. Разделить его на смысловые части.
3. Дать заголовки каждой части (заголовки должны отражать содержание части).

### **2. Составление тезисов**

Тезис – это положение, кратко излагающее какую-либо идею, а также одну из основных мыслей лекции, доклада и т.п.

Тезисы:

- повторяют, сжато формулируют и заключают написанное или изложенное устно;
- всегда имеют доказательства;
- всегда подразумевают аргументацию и выявляют суть содержания;
- позволяют обобщить материал.

Составление тезисов при работе с текстом осуществляется по следующему алгоритму:

1. Ознакомиться с содержанием материала.
2. Разбить текст на смысловые блоки.
3. Определить главную мысль каждой части.
4. Осмыслить суть этой мысли и передать её своими словами (или найти подходящую формулировку в тексте).
5. Тезисы необходимо нумеровать, чтобы сохранить логику авторских рассуждений.

### **3. Составление конспектов**

Конспект – это краткая запись содержания текста, выделение главных идей и положений. Основные требования к написанию конспекта: системность и логичность изложения материала, краткость, убедительность и доказательность.

Можно выделить следующие виды конспектов:

– **плановый**. При создании такого конспекта сначала пишется план текста, по каждому пункту которого даётся комментарий. Это могут быть цитаты или свободно изложенный текст.

– **тематический конспект**, является кратким изложением данной темы, раскрываемой по нескольким источникам.

– **текстуальный конспект**, представляет собой монтаж цитат, которые связаны логическими переходами.

– **свободный конспект**, включает в себя и цитаты, и собственные формулировки.

Составление конспекта может осуществляться по следующему алгоритму:

1. Прочитать текст, отметить в нём новые слова, непонятные места, имена, даты; составить перечень основных мыслей, содержащихся в тексте, составить простой план, который поможет группировать материал в соответствии с логикой изложения;

2. Выяснить в словаре значение новых непонятных слов, записать их в тетрадь или словарь в конце тетради;

3. Повторно прочитать текст, сочетая чтение с записью основных мыслей автора и их иллюстраций. Запись ведётся своими словами, без переписывания текста. Важно стремиться к краткости, пользуясь правилами записи текста;

4. Прочитать конспект ещё раз, доработать его.

### **4. Составление аннотации**

Аннотация – краткая характеристика текста (книги, статьи, рукописи), раскрывающая содержание и фиксирующая основные проблемы, затронутые в тексте, мнения, оценки, выводы автора.

Основные требования, предъявляемые к составлению аннотации, заключаются в следующем:

– композиция аннотации должна быть внутренне логична и может отличаться от композиции исходного текста;

– отбор сведений, формулирование выводов и их расположение зависят от характера аннотации;

– язык аннотации должен отличаться лаконичностью, простотой, ясностью;

– аннотация к статье оформляется на библиографической карточке, даётся без абзацев.

Аннотация имеет две обязательные части:

1. Содержит краткую характеристику текста и формулировку темы.

2. Перечисление основных положений текста и указание на адресата (читательскую аудиторию).

### **5. Составление рецензии и отзыва**

Отзыв – общая оценка, мнение, впечатление о работе, произведении без детального анализа. Рецензия – разбор и оценка какого-нибудь сочинения, работы, статьи, которая кратко, объективно воспроизводит взгляды автора; а также даёт развёрнутое научно-обоснованное оценочное отношение к ведущим идеям рецензируемого источника.

### **6. Составление доклада**

Доклад – публичное сообщение на определённую тему, способствующее формированию навыков исследовательской работы, стимулирующее познавательный интерес.

Составление доклада осуществляется по следующему алгоритму:

1. Подобрать литературу по изучаемой теме, познакомиться с её содержанием.
2. Пользуясь закладками, отметить наиболее существенные места и сделать выписки.
3. Используя рекомендации по составлению тематического конспекта и составленный план, написать доклад, в заключение которого обязательно выразить своё отношение к излагаемой теме и её содержанию.
4. Прочитать текст и отредактировать его.
5. Оформить его в соответствии с требованиями к оформлению. (При устном выступлении следует соблюдать требования к устной речи.)

## **7. Реферат**

Реферат – краткое изложение содержания книги, статьи или нескольких работ по общей тематике на основе классификации, обобщения, анализа, с формулировкой собственных выводов.

Рефераты классифицируются:

- 1) по полноте изложения:
  - информативные (рефераты-конспекты);
  - индикативные (рефераты-резюме);
- 2) по количеству реферируемых источников:
  - монографические;
  - обзорные;
- 3) по читательскому назначению:
  - общие;
  - ориентация на широкую аудиторию; характеристика содержания в целом;
  - специализированные;
  - ориентация на специалистов.

Структурные элементы реферата:

1. Титульный лист.
2. Содержание.
3. Введение.
4. Основная часть.
5. Заключение.
6. Список использованной литературы.
7. Приложения.

Титульный лист: Титульный лист является первой страницей и заполняется по определенным правилам (приложение).

Содержание: включает все разделы работы, а также наименования всех их подразделов и пунктов с указанием номеров страниц, с которых они начинаются.

Введение: обоснование темы реферата, её актуальность, значимость; перечисление вопросов, рассматриваемых в реферате; определение целей и задач работы; обзор источников и литературы.

Основная часть: основная часть имеет название, выражающее суть реферата; может состоять из двух-трёх разделов, которые тоже имеют название. В основной части глубоко и систематизировано излагается состояние изучаемого вопроса; приводятся противоречивые мнения, содержащиеся в различных источниках, которые анализируются и оцениваются с особой тщательностью.

Заключение (выводы автора и предложения): формулируются результаты анализа эволюции и тенденции развития рассматриваемого вопроса; даются предложения о способах решения существенных вопросов, пути применения результатов работы.



Список используемой литературы: содержит сведения об источниках, использованных автором в ходе работы над темой работы, которые оформляются в алфавитном порядке.

Приложения: таблицы, схемы, графики, фотографии, макеты, эскизы и т.п.

Основные требования, предъявляемые к реферату:

- точное изложение взглядов автора;
- изложение всех наиболее существенных моментов реферируемого источника
- соблюдение единого стиля изложения
- использование точного, краткого, литературного языка;
- логическая последовательность изложения;
- ограниченность объёма.

Приложение

### Образец оформления таблицы в тексте

Основным и конечным результатом педагогической деятельности является развитие личности, способностей и компетентности обучающихся. Одним из показателей являются результаты мониторинга успеваемости и качества знаний обучающихся. Эти данные размещаются в таблице 3, по которой можно проследить динамику процесса обучения.

Таблица 3 – Результаты обучения

Учебный год	Общее количество учащихся	Средний балл	% качества знаний	% успеваемости
2013	90	4,0	100 %	100 %
2014	94	4,5	100 %	100 %
2015	117	4,7	100 %	100 %

### Образец оформления простого рисунка в тексте

Основным и конечным результатом педагогической деятельности является развитие личности, способностей и компетентности обучающихся. Одним из показателей являются результаты мониторинга успеваемости и качества знаний.



Рис. 1 – Средний балл по преподаваемым дисциплинам за три года

На рис. 1 четко виден рост графиков среднего балла за последние три года по преподаваемым дисциплинам.

### Образец оформления сложного рисунка в тексте

Ширина периодонтальной щели колеблется от 0,1 до 0,55 мм. Направление пучков коллагеновых волокон периодонта неодинаково в различных его отделах. В устье зубной альвеолы (краевой периодонт) в удерживающем аппарате можно выделить зубодесневую, межзубную и зубоальвеолярную группы пучков волокон (Рис. 5).

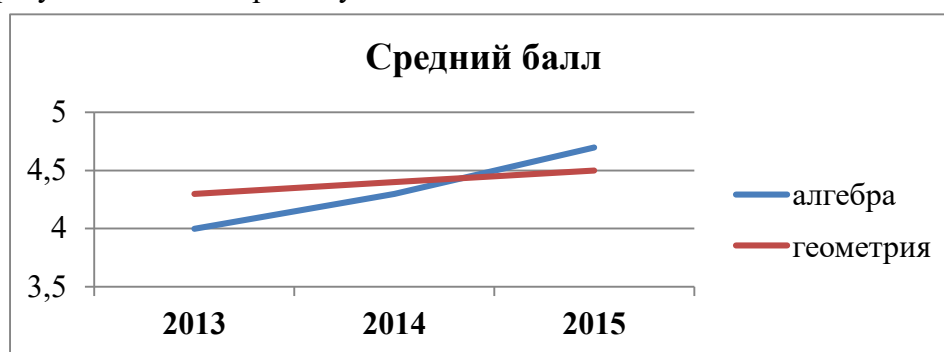

Рисунок 5 – Волокна периодонта

1 - межсосочковые; 2 - циркулярные; 3 - межзубные; 4 - зубодесневые

Зубодесневые волокна начинаются от цемента корня у дна десневого кармана и распространяются веерообразно кнаружи в соединительную ткань десны. Толщина пучков не превышает 0,1 мм.

### **Образец оформления простого маркированного списка**

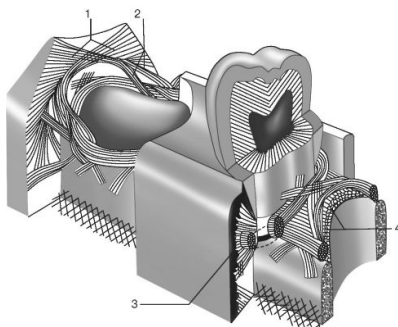
К опасным факторам экологического характера следует отнести следующие явления:

- ускоренное разрушение почвы и ее загрязнение тяжелыми металлами, другими вредными веществами;
- загрязнение и истощение водных ресурсов и т. п.

### **Образец оформления простого нумерованного списка**

К опасным факторам экологического характера следует отнести следующие явления:

1. Ускоренное разрушение почвы и ее загрязнение тяжелыми металлами, другими вредными веществами;
2. Загрязнение атмосферы вредными химическими веществами, шумом, электромагнитными полями и ионизирующими излучениями;
3. Кислотные дожди;
4. Загрязнение и истощение водных ресурсов и т. п.

### **Образец оформления сложного списка**

Можно выделить несколько факторов, влияющих на успех лечения:

1. Тщательное изучение исходной клинической картины:
  - линия улыбки (визуализация десневого края);
  - биотип мягких тканей (толстый, тонкий).
2. Планирование имплантологического лечения с ортопедической и хирургической точки зрения включает:
  - оценку возможности установки имплантатов в выгодное по ортопедическим показателям положение.

МИНИСТЕРСТВО ЗДРАВООХРАНЕНИЯ РОССИЙСКОЙ ФЕДЕРАЦИИ  
федеральное государственное бюджетное учреждение  
«Национальный медицинский исследовательский центр имени В.А. Алмазова»  
Министерства здравоохранения Российской Федерации  
(ФГБУ «НМИЦ им. В.А. Алмазова» Минздрава России)

ИНСТИТУТ МЕДИЦИНСКОГО ОБРАЗОВАНИЯ

ОДОБРЕНО  
Учебно-методическим советом  
ФГБУ «НМИЦ им. В.А. Алмазова»  
Минздрава России  
«15» октября 2024 г.  
Протокол №07/2024г.

УТВЕРЖДАЮ  
Генеральный директор  
ФГБУ «НМИЦ им. В.А. Алмазова»  
Минздрава России  
Е.В. Шляхто  
«25» октября 2024 г.

Заседание Ученого совета  
«25» октября 2024 г.  
Протокол № 10

## **МЕТОДИЧЕСКИЕ МАТЕРИАЛЫ**

по дисциплине «**Психология личности**»

специалитет по специальности  
**37.05.01 Клиническая психология**

Очная форма обучения

Санкт-Петербург  
2024

## ЛИСТ СОГЛАСОВАНИЯ

Методические материалы по дисциплине «Психология личности» рассмотрена и одобрена на заседании кафедры психологии.

Дисциплина готовит будущих клинических психологов к выполнению научно-исследовательских задач и практических задач в профессиональной деятельности. Освоение дисциплины позволит освоить понятийный аппарат психологии личности, освоить базовые модели понимания личности в зарубежной и отечественной психологии, научиться применять теории личности к анализу поведения человека в различных жизненных ситуациях, понимать значение персонологического знания для осуществления основных форм психологической помощи при решении конкретных проблем отдельных лиц или групп населения.

## **1. ЦЕЛЬ И ЗАДАЧИ ИЗУЧЕНИЯ ДИСЦИПЛИНЫ**

**Цель изучения дисциплины:** формирование у студентов целостного представления о личности как предмете психологического познания, ее психологических проявлениях и закономерностях развития, использования персонологического знания для осуществления основных форм психологической помощи при решении конкретных проблем отдельных лиц или групп населения.

### **Задачи изучения дисциплины:**

- формирование целостной системы психологических знаний о психологии личности: предмете, истории становления, задачах, методах, основных теоретических направлениях.
- рассмотреть основные подходы к пониманию природы, структуры, функционирования, развития личности с позиций разных теоретических направлений отечественной и зарубежной психологии.
- научить применять теории личности к анализу поведения человека в различных жизненных ситуациях, понимать значение персонологического знания для осуществления основных форм психологической помощи при решении конкретных проблем отдельных лиц или групп населения.

## **ТЕМА 1. ЧЕЛОВЕК В ЗЕРКАЛЕ ПРИРОДЫ, ИСТОРИИ И ИНДИВИДУАЛЬНОЙ ЖИЗНИ**

Предмет, объекты, задачи психологии личности. Основные исторические этапы развития психологии личности. Критерии оценки теорий личности. Основные направления изучения личности в психологии и их эволюция.

Междисциплинарный статус понятия личности. Специфика психологического понимания личности. Трудности изучения личности в психологии. Многомерность, неоднозначность и многогранность толкования содержания понятия «личность» в психологии.

Метафоры и этимология понятий «личность» и «персона». Проблема круга феноменов, описываемых термином «личность»: традиции и современность.

Традиции определения понятия «личность» в психологии.

Личность в системе понятий психологии.

Проблема человека в системе современного научного знания. Междисциплинарный статус понятия личности. Особенности рассмотрения личности в ряде наук: философии, социологии, истории, педагогике, медицине и др. Специфика психологического понимания личности. Множество определений личности как следствие многогранности проявлений личности. Многомерность проявлений личности: индивидуальные особенности, направленность личности, мотивационная, эмоционально-волевая сферы личности, поведение, деятельность, социальные роли личности, индивидуальная история личности, самосознание, образ “Я” и т.д.

Понятия “индивид”, “личность”, “индивидуальность”. Личностный подход в психологии С.Л. Рубинштейна. Основные этапы становления психологии личности. Три этапа развития личности по А.В. Петровскому. Понятие о субъективном мире человека. Системный и историко-эволюционный подход к личности. Человек как индивид в системе

биогенеза. Человек как субъект в системе психогенеза. Человек как личность в системе социогенеза. Человек как индивидуальность в системе персоногенеза.

### Темы презентаций

1. История становления психология личности.
2. Психология личности и персонология: дифференциальный анализ.
3. Личность: феномен или гипотетический конструкт?
4. Функциональная нагрузка понятия «личность» в психологии.
5. Феноменологическое наполнения понятия «личность».
6. Основные традиции толкования понятия «личность» в психологии.
7. Междисциплинарный статус понятия личности. Специфика психологического понимания личности.
8. Проблема определения личности. Многомерность проявлений личности.
9. Соотношение понятия «личность» с понятиями «индивид», «индивидуальность», «субъект», «человек», «социальный индивид».
10. Человек и его сущностные характеристики. Жизненное пространство человека. Особенности взаимодействия человека с миром.
11. Индивид как представитель вида и продукт биологической эволюции. Развитие особенностей индивида в онтогенезе.
12. Общее понятие личности. Личность как продукт историко-эволюционного и онтогенетического развития.
13. Понятие индивидуальности и ее характеристики.
14. Хронологический и психологический возраст. Возрастная периодизация жизненного цикла человека.
15. Психологические критерии зрелой личности. Зрелость личности и личностный застой.
16. Жизненный путь личности.
17. Самовыражение, самоутверждение и самореализация на жизненном пути личности.
18. Самодетерминация и самоактуализация личности.

### Практические задания

#### Задание

Для усвоения материала, обучающимся рекомендуется проанализировать 3 современные теории личности (по выбору обучающегося) и заполнить следующую таблицу:

Компоненты теории личности	Теория личности1	Теория личности2	Теория личности3
Структурный компонент			
Динамический компонент			
Методы изучения			
Объяснение развития личности			
Концепция здоровья личности			
Методы вмешательства			

#### Задание

Для закрепления материала по теме обучающимся рекомендуется изучить и проанализировать различные определения личности из словарей.

Выпишите из 7-8 словарей или иных справочных изданий определение понятия «личность». Укажите источник (используйте библиографическое описание по ГОСТ). Укажите сильные и слабые стороны каждого определения.

Заполните таблицу по результатам анализа. Выделите самое корректное определение личности.

Определение и источник	Сильные стороны, достоинства определения	Слабые стороны, ограничения, недостатки определения

### Задание

Изложите содержание одной из статей, посвященных изучению проблем психологии личности в научном журнале. Для выполнения задания выберите один из номеров за два последних года следующих журналов: «Вопросы психологии», «Психологический журнал», «Консультативная психология и психотерапия», «Культурно-историческая психология», «Психология. Журнал Высшей Школы экономики», «Экспериментальная психология». Далее выберите заинтересовавшую Вас статью. Выполните ее описание по следующим пунктам.

- Библиографическое описание статьи по ГОСТ.
- Структура статьи (основные части, на которую делит статью автор).
- Определите, в рамках какого направления изучения личности выполнена работа автора статьи.
- Выделите имена ученых и их идеи, на которые опирается автор статьи в своих рассуждениях.
- Выделите имена ученых и их идеи, с которыми полемизирует автор статьи.
- Кратко сформулируйте позицию автора.
- Опишите кратко содержание проведенного автором исследования (теоретического или эмпирического) и его результаты.
- Оцените вклад изложенного в статье материала в решение проблем общей психологии (укажите каких именно и в какой мере).

### Задание

Проведите анализ автореферата диссертации (защищенной за последние три года), посвященных одной из проблем психологии личности, используя сайт ВАК РФ (<http://vak.ed.gov.ru/vak>). По результатам анализа:

- Приведите библиографическое описание источника по ГОСТ.
- Выделите 5-7 ключевых понятий исследования.
- Изложите суть проблемы исследования.
- Изложите процедуру и полученные автором результаты эмпирического исследования изучаемого феномена.
- Оцените вклад анализируемого исследования в решение проблем психологии личности.
- Сформулируйте три вопроса к исследованию.
- Сформулируйте три аргументированных замечания к исследованию и его результатам.

## ТЕМА 2. ПСИХОДИНАМИЧЕСКИЕ ТЕОРИИ ЛИЧНОСТИ

Теория личности З.Фрейда.

Аналитическая психология К.Г.Юнга. Индивидуальная психология А.Адлера. Неофрейдизм. Концепция личности в работах О.Ранка, С.Шпильрейн, К.Хорни, Э.Фромма, Г.Салливана

Личность в современной психоаналитической психологии и психотерапии. Теория объектных отношений. Эго-психология. Транзактный анализ. Французская школа. Современный американский психоанализ.

### Темы презентаций

1. Основные положения теории личности З. Фрейда. Структура личности.
2. Основные положения теории личности З. Фрейда. Психодинамика личности.
3. Основные положения теории личности З. Фрейда. Защитные механизмы личности.
4. Основные положения теории личности З. Фрейда. Развитие личности.
5. Основные положения теории личности К. Юнга.
6. Основные положения теории личности А. Адлера.
7. Основные положения теории личности В. Райха.
8. Теория идентичности личности Э. Эриксона.
9. Невротические потребности и стратегии межличностного поведения по К. Хорни.
10. Транзактный анализ Э. Берна.
11. Детский психоанализ А. Фрейд.
12. Современные психодинамические концепции личности. Британская школа.
13. Современные психодинамические концепции личности. Французская школа.
14. Современные психодинамические концепции личности. Североамериканская школа.
15. Эго-психология.
16. И вновь вы можете защищаться! (по материалам Хок Р. 40 исследований, которые потрясли психологию. Секреты выдающихся экспериментов. СПб.: «Прайм-Еврознак», 2003.)
17. Кто мы есть: наши проекции (Хок Р. 40 исследований, которые потрясли психологию. Секреты выдающихся экспериментов. СПб.: «Прайм-Еврознак», 2003.)
18. Опиши это! (Хок Р. 40 исследований, которые потрясли психологию. Секреты выдающихся экспериментов. СПб.: «Прайм-Еврознак», 2003.)

### Практические задания

#### Задание

Для проверки усвоения темы обучающимся предлагается дать альтернативные объяснения поведения действующих лиц трех актуальных новостей социальной жизни, используя различные психодинамические теории личности. Материал представляется в виде таблицы.

Новостной контекст, ссылка на источник	Краткое изложение теории личности. Объяснение 1 поведения действующих лиц	Краткое изложение теории личности. Объяснение 2 поведения действующих лиц

#### Задание

Для проверки усвоения материала по теме обучающимся предлагается проанализировать мультфильм «Винни-Пух» (реж.Ф. Хитрук). Студентам дается задание выделить и перечислить защитные механизмы, которые используются героями фильма.

#### Задание

Приведите примеры ошибочных действий, высказываний, описок. Выполните психологический анализ названных ошибок.



### **Задание**

Проанализируйте содержание рекламы в журналах с точки зрения используемых создателями рекламных сообщений архитипических образов (по Юнгу), эксплуатации идеи влечений (по Фрейд) и доминирования (по Адлеру).

### **Задание**

Приведите примеры проявления в поведении и состоянии героев художественных произведений или фильмов:

- эго-состояний (по Берну)
- невротических потребностей личности (по К.Хорни)

## **ТЕМА 3. КОГНИТИВНО-БИХЕВИОРАЛЬНЫЕ ТЕОРИИ ЛИЧНОСТИ**

Предпосылки развития понимания личности в классическом бихевиоризме и необихевиоризме.

Социально-когнитивные теории личности А.Бандуры, Дж. Роттера. Пирамида (модель логических уровней анализа личности) Р. Дилтса.

Основные концепции и принципы теории личностных конструктов Дж.Келли. Человек как исследователь. Свойства конструктов. Тест репертуарных решеток и его использование в исследованиях и в консультировании. Система конструктов личности и психологическое здоровье.

### **Темы презентаций**

1. Представления о личности в классическом бихевиоризме.
2. Значение идей И.П. Павлова для становления бихевиоризма.
3. Значение идей Б.Ф.Скиннера для психологии личности.
4. Концепция личности А.Бандуры.
5. Теория социального научения Дж.Роттера.
6. Теория личности Долларда и Миллера.
7. Теория личностных конструктов Дж.Келли.
8. Эмпирическая валидизация концепций когнитивного подхода к личности.
9. Исследования личности в экспериментах Л.Фестингера.
10. Применение когнитивных теорий личности в психологическом консультировании.
11. «Что ожидаете, то и получите» по материалам исследований RosentalR. (по материалам Хок Р. 40 исследований, которые потрясли психологию. Секреты выдающихся экспериментов. СПб.: «Прайм-Еврознак», 2003.)
12. «Спасибо за воспоминания!» по материалам исследований LoftusE.F. (по материалам Хок Р. 40 исследований, которые потрясли психологию. Секреты выдающихся экспериментов. СПб.: «Прайм-Еврознак», 2003.)
13. «Создание хорошего впечатления» по материалам исследований AschS.E. (по материалам Хок Р. 40 исследований, которые потрясли психологию. Секреты выдающихся экспериментов. СПб.: «Прайм-Еврознак», 2003.)
14. «Создание хорошего впечатления». (по материалам Хок Р. 40 исследований, которые потрясли психологию. Секреты выдающихся экспериментов. СПб.: «Прайм-Еврознак», 2003.)
15. «Научение депрессии» (по материалам Хок Р. 40 исследований, которые потрясли психологию. Секреты выдающихся экспериментов. СПб.: «Прайм-Еврознак», 2003.)
16. «Это не только о слюноотделении у собак» (по материалам Хок Р. 40 исследований, которые потрясли психологию. Секреты выдающихся экспериментов. СПб.: «Прайм-Еврознак», 2003.)
17. «Постучи по дереву!» (по материалам Хок Р. 40 исследований, которые потрясли психологию. Секреты выдающихся экспериментов. СПб.: «Прайм-Еврознак», 2003.)

18. «Карты в вашей голове» по материалам исследований Tolman E.C. (по материалам Хок Р. 40 исследований, которые потрясли психологию. Секреты выдающихся экспериментов. СПб.: «Прайм-Еврознак», 2003.)

19. «Эмоции маленького мальчика по имени Альберт» (по материалам Хок Р. 40 исследований, которые потрясли психологию. Секреты выдающихся экспериментов. СПб.: «Прайм-Еврознак», 2003.)

20. «Наблюдать агрессию – проявлять агрессию» по материалам исследований Bandura A. и соавторов (по материалам Хок Р. 40 исследований, которые потрясли психологию. Секреты выдающихся экспериментов. СПб.: «Прайм-Еврознак», 2003.)

## Практические задания

### Задание

Для проверки усвоения темы обучающимся предлагается дать альтернативные объяснения поведения действующих лиц трех актуальных новостей социальной жизни, используя различные теории личности когнитивно-бихевиорального направления. Материал представляется в виде таблицы.

Новостной контекст, ссылка на источник	Краткое изложение теории личности. Объяснение 1 поведения действующих лиц	Краткое изложение теории личности. Объяснение 2 поведения действующих лиц

### Задание

Для усвоения материала по теме студентам предлагается проанализировать с позиций различных теорий личности когнитивно-бихевиорального направления материал художественного фильма «Разбудите Леночку» (1934).

При анализе дискутируются следующие вопросы:

1. Дайте объяснение способам воздействия на поведение Леночки с точки зрения различных бихевиоральных концепций личности.
2. Оцените эффективность поведенческой коррекции в отношении Леночки, примененной героями фильма.
3. Раскройте психологический механизм изменения развития личности Леночки с точки зрения бихевиоральных концепций личности.

### Задание

Занятие проводится в форме деловой игры, в ходе которой студентами осваивается метод диагностики личности с помощью репертуарных решеток Дж. Келли. Материалы для проведения игры содержатся в главе, посвященной теории личности Дж. Келли в учебном пособии: Хелл Л. Теории личности: Учеб. пособие. / Л.Хелл, Д.Зиглер. – СПб.: Питер, 2009. После освоения метода студентам предлагается выполнить задание:

Составьте дизайн психологического исследования по методике репертуарных решёток Дж. Келли. Алгоритм выполнения:

- 1) подберите список понятий (ролей) для исследования личностных конструктов женщины в ситуации развода;
- 2) составьте протокол методики (решётку);
- 3) продемонстрируйте процедуру исследования, раскройте психологический смысл получаемых данных.

### **Задание**

Составьте список пяти своих привычек. Объясните приобретение/преодоление привычки с точки зрения одной поведенческих теорий личности (например, Б.Скиннера, Дж.Роттера или др.)

### **Задание**

Используя модель логических уровней описания личности Р. Дилтса, опишите содержание личности одного из литературных персонажей (не менее 3 страниц) с приведением подтверждающих примеров из текста литературного произведения.

- 1) окружение (уровень реакции);
- 2) поведение (уровень действия);
- 3) способности (уровень источников и направления);
- 4) убеждения и ценности (уровень дозволения и мотивации);
- 5) идентичность (уровень социальной роли).
- 6) миссия: смыслы и духовные ценности

### **ТЕМА 4. ЭКЗИСТЕНЦИОНАЛЬНО-ГУМАНИСТИЧЕСКИЕ ТЕОРИИ ЛИЧНОСТИ**

Идеи роста личности и зрелости личности Г.Олпорта. Основные принципы гуманистических теорий личности А.Маслоу и К.Роджерса. Эмпирическая проверка валидности этих теорий. Полноценно функционирующий человек в теории К.Роджерса.

Теория поиска смысла В.Франкла. Экзистенциальный анализ А.Лэнгле.

Экзистенциальные проблемы в жизни человека: проблема смерти, одиночества, смысла и свободы-ответственности (И.Ялом). Экзистенциальная тревога. Личностный выбор, свобода и ответственность. Экзистенциальные проблемы клиента в психологическом консультировании и психотерапии (Дж.Бьюдженталь, Р.Мей).

### **Темы презентаций**

1. Теория личности Г.Олпорта
2. Теория личности А.Маслоу
3. Теория личности К.Роджерса
4. Экзистенциальные теории личности И.Ялома и Р.Мэя.
5. Теория личности В.Франкла.
6. Гуманистический психоанализ Э.Фромма.
7. Теория личности К.Левина.
8. Экзистенциальная терапия Дж.Бьюджентала
9. Идеи о личности в экзистенциальном анализе А.Лэнгле.
10. Я контролирую ситуацию и очень этому рад! (по материалам Хок Р. 40 исследований, которые потрясли психологию. Секреты выдающихся экспериментов. СПб.: «Прайм-Евроснак», 2003.)

### **Практические задания**

#### **Задание**

Для проверки усвоения темы обучающимся предлагается дать альтернативные объяснения поведения действующих лиц трех актуальных новостей социальной жизни, используя различные экзистенциально-гуманистические теории личности. Материал представляется в виде таблицы.

Новостной контекст, ссылка на источник	Краткое изложение теории личности. Объяснение 1 поведения действующих лиц	Краткое изложение теории личности. Объяснение 2 поведения действующих лиц
--	---	---

--	--	--

### **Задание**

Дайте объяснение с точки зрения различных теорий личности экзистенциальных проблем человека:

- наличие в бытии личности смерти, одиночества, свободы, страдания
- дилемма в жизни личности между принятием себя и готовности к развитию
- проблема свободы воли

### **Задание**

Приведите примеры использования смысловой регуляции в своей жизни, в поведении героев литературных произведений или художественных фильмов.

### **Задание**

Опишите один день из жизни человека с Д-образом жизни и Б-образом жизни (А. Маслоу).

### **Задание**

Раскройте психологический смысл следующих цитат экзистенциалистов.

- Важно не то, что сделали из меня, а то, что я сам сделал из того, что сделали из меня (Ж. Сартр).
- Именно встреча с одиночеством, в конечном счете, делает возможной для человека глубокую и осмысленную включенность в другого (И. Ялом).
- Самые глубокие противоречия между людьми обусловлены их пониманием свободы (К. Ясперс).

### **Задание**

В. Франкл выделил три основные сферы поиска смысла: смысл переживания, смысл отношения, смысл творчества. Приведите как можно больше примеров частных смыслов для каждой сферы.

## **ТЕМА 5. ТЕОРИИ ЛИЧНОСТИ В ОТЕЧЕСТВЕННОЙ ПСИХОЛОГИИ**

Субъектно-деятельностный подход к личности (школа Рубинштейна С.Л.). Деятельностный/культурно-исторический подходы к личности (школа Л.С.Выготского, Л.И.Божович и А.Н.Леонтьева).

Антропологический подход к личности (школа В.М. Бехтерева и Б.Г.Ананьева). Клинико-психологический подход к личности (школа В.М. Бехтерева и В.Н. Мясищева). Личность в концепции человекознания Б.Г.Ананьева

Концепция личности А.Ф. Лазурского. Концепция синтетического человекознания Б.Г. Ананьева. Концепция личности В.Н. Мясищева. Деятельностный подход А.Н. Леонтьева и С.Л. Рубинштейна. Специфика рассмотрения личности как структуры элементов и как системы взаимозависимых развивающихся факторов. Структурные концепции личности А.Г. Ковалева и К.К. Платонова.

Идеи о развитии личности в отечественной психологии. Представление о формировании личности в концепции А.Н. Леонтьева («первое» и «второе» рождение личности). Представления А.В. Петровского о «рождении» и развитии личности. Культурно-историческая концепция развития личности. Понятия социальной ситуации развития, возрастных новообразований, ведущей деятельности и «зоны ближайшего развития» в

концепции Л.С. Выготского. Периодизация развития личности Д.Б. Эльконина. Этапы формирования личности в онтогенезе по работам Л.И. Божович. Эволюционные и кризисные формы развития и их роль в становлении личности. Психологические критерии зрелой личности. Зрелость личности и личностный застой. Жизненные стратегии и жизненная позиция личности. Организация личностью времени своей жизни. Проблема психологических механизмов самодетерминации и свобода человека. Дилемма свободы-детерминизма применительно к поведению человека. Основные подходы к проблеме личностного выбора, свободы и ответственности в зарубежной и отечественной психологии. Узловые аспекты проблемы свободы и самодетерминации: трансценденция, разрывы детерминации, осознание, инструментальные ресурсы свободы, ценностная основа свободы.

### Темы презентаций

1. Концепция личности А.Ф. Лазурского.
2. Теория отношений В.Н. Мясищева.
3. Структурные концепции личности А.Г. Ковалева и К.К. Платонова.
4. Условия развития личности по А.Г. Асмолову.
5. Личностный подход в психологической концепции С.Л. Рубинштейна.
6. Системный историко-эволюционный подход к психологии личности А.Г. Асмолова.
7. Современный субъектный подход к пониманию личности.
8. Ориентации исследования развития личности: биогенетическая, социогенетическая и персоногенетическая ориентации.
9. Представление о сущности и развитии личности в концепции А.Н. Леонтьева.
10. Представления В.А. Петровского о развитии личности, потребности быть личностью и наадаптивной активности личности.
11. Культурно-историческая концепция развития личности Л.С. Выготского.
12. Периодизация развития личности Д.Б. Эльконина.
13. Эволюционные и кризисные формы развития и их роль в становлении личности.
14. Личность в системе человекознания Б.Г. Ананьева.
15. Жизненный путь человека как история личности (Б.Г. Ананьев).
16. Теория личности В.А.Иванникова.
17. Антропологический подход к личности В.М. Бехтерева.
18. Личностные свойства в структуре индивидуальности (по В.С.Мерлину).
19. Теория личности Л.И.Божович.
20. Концепция личности В.А.Иванникова.
21. Концепции самодетерминации личности и смысловой регуляции деятельности Д.А.Леонтьева.
22. Теория личности В.В.Столина.
23. Концепция личности В.М.Мухиной.

### Практические задания

#### Задание

Для проверки усвоения темы обучающимся предлагается дать альтернативные объяснения поведения действующих лиц трех актуальных новостей социальной жизни, используя различные теории личности отечественных авторов. Материал представляется в виде таблицы.

Новостной контекст, ссылка на источник	Краткое изложение теории личности. Объяснение 1 поведения действующих лиц	Краткое изложение теории личности. Объяснение 2 поведения действующих лиц

--	--	--

### Задание

Для проверки усвоения материала по теме обучающимся предлагается выполнить анализ содержания одной из монографий по проблематике психологии личности, подготовленных отечественными авторами.

Этапы выполнения задания:

- 1) выбрать книгу/статью теоретиков психологии личности из списка ниже
- 2) изучить выбранный источник
- 3) подготовить краткий биографические сведения об авторе книги и об истории создания книги
- 4) подготовить три примера поведения или личностного проявления из своего опыта, жизненных наблюдений, литературы или кино, которые можно было бы объяснить с помощью изложенных в книге идей
- 5) сформулировать "Пять тезисов о личности"-- пять основных положений из концепции автора (его или своими словами).

- А.Ф.Лазурский «Очерк науки о характерах» ИЛИ др.
- Иванников В.А. Понятие личности в психологии. Вопросы психологии, 2012, No. 5
- С.Л.Рубинштейн «Основы общей психологии» (глава о личности) 1940
- В.Н.Мясищев «Личность и неврозы» 1960
- А.А.Бодалёв «Восприятие человека человеком» 1965
- Б.Г.Ананьев «Человек как предмет познания» (глава о личности) 1968
- Л.И.Божович «Личность и ее формирование в детском возрасте» 1968
- А.Н.Леонтьев «Деятельность. Сознание. Личность» Глава "Личность" 1975
- И.С.Кон «Открытие Я» 1978
- В.В.Столин «Самосознание личности» 1983
- К.А.Абульханова «Стратегия жизни» 1990
- А.Г. Асмолов «Психология личности» 1990
- Д.А.Леонтьев "Очерк психологии личности" 1993
- В.А.Петровский «Личность в психологии» 1996
- Д.А.Леонтьев «Психология смысла» 1999
- Мухина В.С. Феноменология развития и бытия личности
- Бодалёв А.А. Вершина в развитии взрослого человека
- Березина Т.Н. Многомерная психика. Внутренний мир личности
- Зейгарник Б.В. Очерки по психологии аномального развития личности
- Личностный потенциал // Под ред. Д.А.Леонтьева
- Психология выбора // Под ред. Д.А.Леонтьева
- Гришина Н.В. Экзистенциальная психология. 2018

### ТЕМА 6. СОВРЕМЕННЫЕ ИНТЕГРАЛЬНЫЕ ПЕРСОНОЛОГИЧЕСКИЕ МОДЕЛИ

Центральные проблемы познания личности в современной психологии.

Проблемы структуры, функций и развития личности – динамика решения в сложившихся в истории психологии теоретических направлениях.

Современные персонологические проекты.

Современные теоретические идеи и модели, предлагаемые для решения проблем структуры, функций и развития личности.

Факторный подход к изучению личности. Модель «Большой пятерки». Теория индивидуальности Дж.Ройса. Личность в модели Дж.Мейера. Интегративный подход к личности (Д.Макадамс и Дж.Пал).

### **Темы презентаций**

1. Основные факторы личности в модели личности Г.Айзенка.
2. Модель личности «большая пятерка».
3. Проблема G-фактора личности в психологии личности.
4. Модель личности Р.Кеттела
5. Теория индивидуальности Дж.Ройса.
6. Структура и развитие личности в концепции Д.А. Леонтьева.
7. Личность в модели Дж.Мейера.
8. Интегративный подход к личности (Д.Макадамс и Дж.Пал).
9. Персонологический проект В.А.Петровского и Е.Б.Старовойтенко.
10. Модель личности С.Н.Костроминой и Н.В.Гришиной.

### **Практические задания**

#### **Задание**

Выполните самодиагностику по тесту по модели «Большая пятерка». Покажите на примере полученных результатов возможности и ограничения подхода.

#### **Задание**

Выполните структурный анализ личности одного из героев художественного фильма или литературного произведения используя современные интегральные модели описания личности:

1. Теория индивидуальности Дж.Ройса.
2. Структура и развитие личности в концепции Д.А. Леонтьева.
3. Личность в модели Дж.Мейера.
4. Интегративный подход к личности (Д.Макадамс и Дж.Пал).
5. Модель личности С.Н.Костроминой и Н.В.Гришиной.

#### **Задание**

На занятии в форме дискуссионного клуба обсуждаются современные монографии персонологической направленности отечественных и зарубежных ученых. Каждый студент анализирует и презентует выбранную монографию по следующему плану:

- 1) краткие сведения об авторе книги и об истории создания книги;
- 2) краткое изложение содержания книги, основные достоинства книги, наиболее интересные фрагменты, которые Вы бы рекомендовали к изучению коллегам
- 3) три примера поведения или личностного проявления из своего опыта, жизненных наблюдений, литературы или кино, которые можно было бы объяснить с помощью изложенных в книге идей.

## ГЛОССАРИЙ

**АНАЛИТИЧЕСКАЯ ПСИХОЛОГИЯ** – теория личности Юнга, в которой придается большое значение противоборствующим силам внутри личности и стремлению к обретению самости (индивидуальности) посредством процесса индивидуации.

**АРХЕТИП** – термин аналитической психологии Юнга, ее центральное понятие – первообраз, структурный элемент психики, образец поведения, мышления, восприятия относительно какого-либо объекта или ситуации, скрытый в коллективном бессознательном.

**БАЗАЛЬНАЯ ТРЕВОГА** – в теории Хорни – всепроникающее чувство одиночества и изоляции во враждебном мире.

**БАЗАЛЬНОЕ ДОВЕРИЕ** – в теории Эриксона – внутреннее ощущение, что социальный мир – это безопасное и стабильное место, где люди заботливы и надежны.

**БЕГСТВО ОТ СВОБОДЫ** – по Фромму – понятие и концепция, фиксирующие и объясняющие причины и механизмы действия динамических факторов психики, побуждающих человека к добровольному отказу от свободы с целью избавления от чувства одиночества и отчужденности от других людей.

**ДИСПОЗИЦИОНАЛЬНОЕ НАПРАВЛЕНИЕ** – теория Олпорта, особо выделяющая устойчивые черты личности, обеспечивающие постоянство поведения с течением времени и с изменением ситуаций.

**ИНДИВИДУАЛЬНАЯ ПСИХОЛОГИЯ** – теория личности Адлера, в которой подчеркивается уникальность каждого человека и тех процессов, с помощью которых люди стремятся к достижению жизненных целей.

**ИНДИВИДУАЦИЯ** – термин, использованный Юнгом для обозначения процесса интеграции противоположно направленных элементов личности на пути к преобразованию ее в единое целое.

**ИНТЕНЦИОНАЛЬНОСТЬ (Intentionality)**. Структура, в которой мы осмысливаем свой прошлый опыт и соответственно представляем себе будущее. Вне этой структуры невозможен ни сам выбор, ни его дальнейшая реализация. Поступок подразумевает интенциональность, так же, как и интенциональность подразумевает поступок.

**КОЛЛЕКТИВНОЕ БЕССОЗНАТЕЛЬНОЕ** – по Юнгу – особая форма общественного существования бессознательного как накопителя, хранителя и носителя генетически наследуемого опыта филогенетического развития человечества.

**КОМПЛЕКС НЕПОЛНОЦЕННОСТИ** – в теории Адлера – глубокое чувство собственной неполноценности по сравнению с другими людьми.

**КОМПЛЕКС ПРЕВОСХОДСТВА** – в теории Адлера – тенденция преувеличивать собственную значимость с целью преодоления постоянного ощущения неполноценности.

**КОМПЛЕКС ЭЛЕКТРЫ** – в теории Фрейда женский вариант Эдипова комплекса – бессознательное эротическое влечение девочки к отцу и связанные с ним негативные установки к матери.

**КОНЦЕПЦИЯ ОТНОШЕНИЙ ЛИЧНОСТИ** – концепция Мяснищева, согласно которой психологическое ядро личности есть индивидуально-целостная система ее субъективно-оценочных, сознательно-избирательных отношений к действительности, представляющая собой интериоризованный опыт взаимоотношений с другими людьми в условиях социального окружения.



**ЛИЧНОСТНЫЙ КОНСТРУКТ** – в теории Келли - создаваемый субъектом классификационно-оценочный эталон, посредством которого осуществляется интерпретация, понимание и оценка объектов мира, других людей и своего жизненного опыта.

**ЛОГОТЕРАПИЯ** – в теории Франкла - направление психотерапии, ориентированное на исследование смыслозначимых характеристик существования и на оказание помощи в поиске и осознании смысла жизни.

**НЕВРОТИЧЕСКАЯ ТРЕВОГА (Neurotic anxiety)**. Реакция, непропорциональная угрозе, вызывающая подавление и другие формы внутриспсихических конфликтов (intrapsychic conflict) и управляемая разнообразными формами блокирования (blocking-off) действий и понимания.

**НОРМАЛЬНАЯ ТРЕВОГА (Normal anxiety)**. Реакция, пропорциональная угрозе, не вызывающая подавления, которой можно конструктивно противостоять на сознательном уровне. Нормальная тревога, согласно Мэю, — условие любого творчества.

**САМОАКТУАЛИЗУЮЩАЯСЯ ЛИЧНОСТЬ** – в теории Маслоу - человек, удовлетворивший свои дефицитарные потребности и развивший максимально свой потенциал; человек, вышедший на уровень самоактуализации.

**САМОСТЬ** – в теории Юнга – своеобразный центр коллективного бессознательного, его центральный архетип - недостижимая инстанция в процессе индивидуализации, центр структуры личности, в котором интегрируются все противоборствующие силы.

**ТРЕВОГА (Anxiety)**. Опасение, вызванное угрозой каким-то ценностям, которые человек считает важными для своего существования как личности. Мэй выделяет два вида тревоги: нормальную и невротическую.

**ЭГО-ИДЕНТИЧНОСТЬ** – в теории Эриксона – совокупность представлений о себе, дающий возможность чувствовать свою уникальность и аутентичность.

**ЭДИПОВ КОМПЛЕКС** – в теории Фрейда - бессознательное эротическое влечение мальчика к матери и связанное с ним агрессивное чувство к отцу.

**ЖИЗНЕННЫЙ ПУТЬ ЛИЧНОСТИ** – понятие, описывающее прогресс индивидуального развития человека от рождения до смерти; в концепции Рубинштейна - это путь становления индивидуальности личности.

**ИНДИВИД** – биологическая сущность человека; по Ананьеву и Леонтьеву – понимание человека как представителя вида *Homo sapiens*.

**ИНДИВИДУАЛЬНОСТЬ** – это неповторимое сочетание в человеке его индивидуальных, личностных и субъектных черт.

**ЛИЧНОСТНЫЙ СМЫСЛ** – переживание повышенной личностной значимости предмета, действия или события, оказавшихся в поле действия ведущего мотива.

**ЛИЧНОСТЬ** – (в широком смысле) – общественная сущность человека; социальный индивид, субъект общественных отношений. Определения личности: 1/ по Рубинштейну - целостная совокупность внутренних условий, определяющих закономерности психических процессов и их развития; 2/ по Мясищеву – система отношений, структурированных по степени обобщенности: от связей человека с отдельными сторонами действительности до связей со всей действительностью в целом; 3/ по Леонтьеву – качественно новое образование человека, формирующееся благодаря жизни в обществе через деятельность с другими людьми; 4/ по Ананьеву – социальный индивид, объект и субъект общественно-исторического процесса.

**ЛОКУС КОНТРОЛЯ** – в теории социального научения Роттера – обобщенное восприятие того, в какой степени человек контролирует подкрепления в своей жизни.

**ПСИХОЛОГИЧЕСКАЯ ЗРЕЛОСТЬ** – уровень личностного развития, характеризующийся развитым чувством ответственности, способностью к активному участию в социальной жизни, эффективному использованию знаний и способностей, умением устанавливать близкие эмоциональные отношения с другими, способности к конструктивному решению различных жизненных задач на пути к полноте самореализации.

**ПСИХОЛОГИЧЕСКИЙ ВОЗРАСТ** – в отличие от возраста хронологического это понятие обозначает определенную, качественно своеобразную ступень онтогенетического развития, обуславливаемую закономерностями развития личности, условиями жизни, обучения и воспитания.

**САМОАКТУАЛИЗАЦИЯ** – стремление человека к возможно более полному выявлению и развитию своих личностных возможностей.

**УСТАНОВКА** – по Узнадзе – готовность, предрасположенность субъекта к восприятию будущих событий и действиям в определенном направлении; обеспечивает устойчивый целенаправленный характер протекания соответствующей деятельности, служит основной целесообразной избирательной активности человека.

**ЭКЗОПСИХИКА** - в концепции Лазурского - внешний механизм человеческой психики, определяющийся отношениями личности со средой, зависит от внешних условий.

**ЭНДОПСИХИКА** – в концепции Лазурского – ядро личности; внутренний механизм человеческой психики, проявляющейся в психических функциях: внимании, памяти, эмоциональности, волевых усилиях, способностях, характере.

МИНИСТЕРСТВО ЗДРАВООХРАНЕНИЯ РОССИЙСКОЙ ФЕДЕРАЦИИ  
федеральное государственное бюджетное учреждение  
«Национальный медицинский исследовательский центр имени В.А. Алмазова»  
Министерства здравоохранения Российской Федерации  
(ФГБУ «НМИЦ им. В.А. Алмазова» Минздрава России)

ИНСТИТУТ МЕДИЦИНСКОГО ОБРАЗОВАНИЯ

ОДОБРЕНО  
Учебно-методическим советом  
ФГБУ «НМИЦ им. В.А. Алмазова»  
Минздрава России  
«15» октября 2024 г.  
Протокол №07/2024г.

УТВЕРЖДАЮ  
Генеральный директор  
ФГБУ «НМИЦ им. В.А. Алмазова»  
Минздрава России  
Е.В. Шляхто  
«25» октября 2024 г.

Заседание Ученого совета  
«25» октября 2024 г.  
Протокол № 10

**МЕТОДИЧЕСКИЕ МАТЕРИАЛЫ**

по дисциплине «Дифференциальная психология и психогенетика»

специалитет по специальности  
**37.05.01 Клиническая психология**

Очная форма обучения

Санкт-Петербург  
2024

## ЛИСТ СОГЛАСОВАНИЯ

Методические материалы по дисциплине «Дифференциальная психология и психогенетика» рассмотрена и одобрена на заседании кафедры психологии.

## СОДЕРЖАНИЕ

№п/п	Наименование методических материалов
1	МЕТОДИЧЕСКИЕ РЕКОМЕНДАЦИИ ДЛЯ ПРЕПОДАВАТЕЛЯ ПО ОРГАНИЗАЦИИ И ПРОВЕДЕНИЮ ЗАНЯТИЙ ЛЕКЦИОННОГО ТИПА
2	МЕТОДИЧЕСКИЕ РЕКОМЕНДАЦИИ ДЛЯ ПРЕПОДАВАТЕЛЯ ПО ОРГАНИЗАЦИИ И ПРОВЕДЕНИЮ ЗАНЯТИЙ СЕМИНАРСКОГО ТИПА
3	МЕТОДИЧЕСКИЕ МАТЕРИАЛЫ ДЛЯ ОБУЧАЮЩИХСЯ
3.1	Методические рекомендации по самостоятельной работе
3.2	Методические рекомендации для обучающихся по выполнению различных видов самостоятельной работы (с Приложением образцов)

## МЕТОДИЧЕСКИЕ РЕКОМЕНДАЦИИ ДЛЯ ПРЕПОДАВАТЕЛЯ ПО ОРГАНИЗАЦИИ И ПРОВЕДЕНИЮ ЗАНЯТИЙ ЛЕКЦИОННОГО ТИПА

### Введение

Занятие лекционного типа является одной из основных системообразующих форм организации учебного процесса. Лекция представляет собой систематическое, последовательное, монологическое изложение преподавателем - лектором учебного материала, как правило, теоретического характера. Такое занятие представляет собой элемент технологии представления учебного материала путем логически стройного, систематически последовательного и ясного изложения.

Лекция требует порой от лектора особого физического, умственного и душевного напряжения, энтузиазма. Заурядно прочитанная лекция никогда не вызовет оживления аудитории и, как правило, никогда не достигнет своей цели и будет забыта сразу же после своего прочтения. Аналогичными могут быть последствия и для лекции, автор которой не покажет высокого уровня знаний и профессионализм, не сумеет обосновать актуальности и необходимости учебного материала для практики.

Лекция - в переводе с латинского означает чтение, систематическое, последовательное изложение учебного материала, какого-либо вопроса, темы, раздела, предмета, методов науки. В общих чертах лекцию иногда определяют как полутора-двухчасовое систематизированное изложение важных проблем науки посредством живой и хорошо организованной речи.

Лекция составляет основу теоретического обучения и должна давать систематизированные основы научных знаний по дисциплине, раскрывать состояние и перспективы развития соответствующей области науки и техники, концентрировать внимание обучающихся на наиболее сложных и узловых вопросах, стимулировать их активную познавательную деятельность и способствовать формированию творческого мышления.

Цель лекции – организация целенаправленной познавательной деятельности обучающихся по овладению программным материалом учебной дисциплины. Чтение курса лекций позволяет дать связанное, последовательное изложение материала в соответствии с новейшими данными науки, сообщить слушателям основное содержание предмета в целостном, систематизированном виде.

Преподавание учебных дисциплин и междисциплинарных курсов осуществляется в соответствии с ФГОС ВО и учебным планом.

Ведущим методом в лекции выступает устное изложение учебного материала, с использованием мультимедийной и электронно-вычислительной техники, схем, плакатов и др.

Лекции читаются заведующим кафедрой, профессорами и доцентами.

Квалификация преподавателя высшей школы в значительной мере определяется тем, насколько содержательно и мастерски читает он лекции. Обычно выделяют следующие основные элементы лекторского мастерства, которые делают его эффективным средством обучения и воспитания в вузе:

- научность, содержательность;
- связь теории с практикой;
- систематичность, последовательность и доступность обучения;
- умение достигать наибольшей взаимной связи с аудиторией, создание атмосферы сопереживания;
- воздействие личности лектора на аудиторию;
- умение организовывать самостоятельную работу обучающихся, возбудить интерес к работе с книгой, использованию электронной библиотеки и Интернет-ресурсов.

Лекция должна иметь четкую структуру и логику раскрытия последовательно излагаемых вопросов, необходимую идейно-теоретическую направленность, твердый теоретический и методический «стержень», законченный характер освещения определенной темы (или проблемы), тесную увязку с предыдущим материалом.

Лекция может быть:

- доказательной и аргументированной, содержать достаточное количество ярких и убедительных примеров, фактов, обоснований;

- проблемной, раскрывать противоречия и указывать пути их решения, ставить перед обучающимися вопросы для размышления.

- наглядной, сочетаться по возможности с демонстрацией аудиовизуальных материалов, макетов, моделей, образцов и т.д.

Не стоит забывать, что использование мультимедийной техники, компьютера с выходом в Интернет не способны заменить живой речи преподавателя.

В какой бы форме лекция не преподносилась, все же педагог с его методическими приемами доведения учебного материала будет по-прежнему оставаться центральной фигурой занятия, а умелое и рациональное использование им средств наглядности будет одним из ярких признаков мастерства наглядным и доступным для данной аудитории. Кроме этого, лекция должна:

- обладать внутренней убежденностью, силой логической аргументации и вызывать у обучающихся необходимый интерес познания, давать направления для самостоятельной работы обучающихся;

- отражать методическую обработку материала (выделение главных мыслей и положений, подчеркивание выводов, повторение их в различных формулировках);

- должна излагаться четким и ясным языком, содержать разъяснение всех вновь вводимых терминов и понятий.

### **Структура лекции**

Лекция состоит из трех основных частей: вступительной, основной и заключительной.

**Вступительная** часть определяет название темы, план и цель лекции. Она призвана заинтересовать и настроить аудиторию. В этой части лекции преподавателем излагается актуальность, основная идея, связь данной лекции с предыдущими занятиями, ее основные вопросы. Введение должно быть кратким и целенаправленным.

В **основной** части лекции реализуется научное содержание темы, все главные узловые вопросы, проводится вся система доказательств с использованием наиболее целесообразных методических приемов. Каждый учебный вопрос заканчивается краткими выводами, логически подводящими обучающихся к следующему вопросу лекции.

**Заключительная** часть имеет целью обобщать в кратких формулировках основные идеи лекции, логически завершая ее как целостное творение.

Каждая из структурных частей лекции чрезвычайно важна в доведении материала обучаемым, и сравнивать их по приоритетности просто некорректно. У каждой из них своя цель, специфика, временные рамки, особенности и сложности.

Лекция по своему структурному построению должна придерживаться данных общих правил. Однако отдельные виды лекций все же могут иметь свои особенности как по содержанию, так и по структуре, которые необходимо учитывать в последующем при составлении их планов.

### **Основные функции и виды лекции**

Лекции присущи три основные педагогические функции, которые определяют ее возможности в учебном процессе: познавательная, развивающая и организующая.

Познавательная функция выражается в возможности средствами лекции обеспечить слушателей основной научной информацией, необходимой для их профессиональной и исследовательской деятельности.

Развивающая функция лекции реализуется в непосредственном контакте обучающегося с преподавателем, становлении у обучающихся творческой мыслительной деятельности, обеспечивающей их профессионально-личностное развитие.

Организирующая функция предусматривает управление самостоятельной работой обучающихся, как в процессе занятия, так и во внеаудиторное время.

Выделяют четыре основных вида лекций применяемые для передачи теоретического материала: вводная, информационная, заключительная и обзорная.

**Вводная лекция** – один из наиболее важных и трудных видов лекции при чтении систематических курсов. От успеха этой лекции во многом зависит успех усвоения всего курса. Она может содержать:

**Вводная лекция** – один из наиболее важных и трудных видов лекции при чтении систематических курсов. От успеха этой лекции во многом зависит успех усвоения всего курса. Она может содержать:

- определение учебной дисциплины;
- краткую историческую справку о дисциплине;
- цели и задачи дисциплины, её роль в общей системе обучения и связь со смежными дисциплинами;
- основные проблемы (понятия и определения) данной науки;
- основную и дополнительную учебную литературу;
- особенности самостоятельной работы обучающихся над учебной дисциплиной и формы участия в научно-исследовательской работе;
- отчетность по курсу.

**Информационная лекция** ориентирована на изложение и объяснение обучающимся научной информации, подлежащей осмыслению и запоминанию. Это самый традиционный тип лекций в практике высшей школы.

**Заключительная лекция** предназначена для обобщения полученных знаний и раскрытия перспектив дальнейшего развития данной науки.

**Обзорная лекция** — это систематизация научных знаний на высоком уровне, допускающая большое число ассоциативных связей в процессе осмысления информации, излагаемой при раскрытии внутри предметной и меж предметной связей, исключая детализацию и конкретизацию. Как правило, стержень излагаемых теоретических положений составляет научно-понятийная и концептуальная основа всего курса или крупных его разделов.

В зависимости от предмета изучаемой дисциплины и дидактических целей могут быть использованы в учебном процессе проблемная лекция, лекция-визуализация, лекция-пресс-конференция, лекция с заранее запланированными ошибками, лекция вдвоем и др.

На **проблемной лекции** новое знание вводится через проблемность вопроса, задачи или ситуации. При этом процесс познания обучающихся в сотрудничестве и диалоге с преподавателем приближается к исследовательской деятельности. Содержание проблемы раскрывается путем организации поиска ее решения или суммирования и анализа традиционных и современных точек зрения.

**Лекция-визуализация** представляет собой визуальную форму подачи лекционного материала с использованием технических средств обучения или аудиовидеотехники (видео-лекция). Чтение такой лекции сводится к развернутому или краткому комментированию просматриваемых визуальных материалов.

**Лекция-пресс-конференция** проводится как научно-практическое занятие, с заранее поставленной проблемой и системой докладов, длительностью 5-10 минут. Каждое выступление представляет собой логически законченный текст, заранее подготовленный в рамках предложенной преподавателем программы. Совокупность представленных текстов позволит всесторонне осветить проблему. В конце лекции преподаватель подводит итоги самостоятельной работы и выступлений обучающихся, дополняя или уточняя предложенную информацию, формулирует основные выводы.

**Лекция вдвоем (или бинарная лекция)** - это разновидность чтения лекции в форме диалога двух преподавателей (либо как представителей двух научных школ, либо как теоретика



и практика). Необходимы: демонстрация культуры дискуссии, вовлечение в обсуждение проблемы обучающихся.

**Лекция с заранее запланированными ошибками** - рассчитана на стимулирование обучающихся к постоянному контролю предлагаемой информации (поиск ошибки: содержательной, методологической, орфографической). В конце лекции проводится диагностика слушателей и разбор сделанных ошибок.

**Лекция-консультация** может проходить по разным сценариям. Первый вариант осуществляется по типу «вопросы—ответы». Лектор отвечает в течение лекционного времени на вопросы обучающихся по всем разделу или всему курсу. Второй вариант такой лекции, представляемой по типу «вопросы—ответы—дискуссия», является тройным сочетанием: изложение новой учебной информации лектором, постановка вопросов и организация дискуссии в поиске ответов на поставленные вопросы».

Кроме рассмотренных видов лекций различают еще и такие лекции, как лекция – беседа, лекция – воспоминание, лекция-концерт, лекция-показ, лекция-экскурсия и др.

### **Порядок подготовки и проведения лекции**

Подготовка лекции начинается с разработки преподавателем структуры рабочего лекционного курса по конкретной дисциплине. Руководством здесь должна служить рабочая программа дисциплины (далее - РП, разработанная с учетом требований ФГОС ВО, учебного плана).

Структура лекционного курса обычно включает в себя вступительную, основную и заключительную части. Количество лекций в той или иной части определяется с учетом общего количества часов, отведенных для лекционной работы согласно учебному плану.

После определения структуры лекционного курса можно приступить к подготовке той или иной конкретной лекции. Методика работы над лекцией предполагает примерно следующие этапы:

- 1) отбор материала для лекции, составление списков основной и дополнительной литературы;
- 2) определение объема и содержания лекции;
- 3) выбор последовательности и логики изложения, написание конспекта;
- 4) подбор иллюстративного материала;
- 5) выработка манеры чтения лекции.

Отбор материала для лекции определяется ее темой. Лектору следует тщательно ознакомиться с содержанием темы в базовой учебной литературе, которой пользуются обучающийся, чтобы выяснить, какие аспекты изучаемой проблемы хорошо изложены, какие данные устарели и требуют корректировки. Следует обдумать обобщения, которые необходимо сделать, выделить спорные взгляды и четко сформировать свою точку зрения на них.

Определение объема и содержания лекции - второй важный этап подготовки лекции, определяющий темп изложения материала. Это обусловлено ограниченностью временных рамок, определяющих учебные часы на каждую дисциплину. Не рекомендуется идти по пути планирования чтения на лекциях всего предусмотренного программой материала в ущерб полноте изложения основных вопросов. Лекция должна содержать столько информации, сколько может быть усвоено аудиторией в отведенное время. Лекцию нужно разгружать от части материала, перенося его на самостоятельное изучение. Этот материал наряду с лекционным должен выноситься на экзамен. Если лекция будет прекрасно подготовлена, но перегружена фактическим (статистическим, и т.п.) материалом, то она будет малоэффективной и не достигнет поставленной цели. Кроме того, при выборе объема лекции необходимо учитывать возможность «среднего» обучающегося записать ту информацию, которую, по мнению преподавателя, он должен обязательно усвоить.

Приступая к решению вопроса об объеме и содержании лекции, следует учитывать ряд особенностей, специфических черт этого вида занятий, в том числе и дидактическую характеристику лекции. Объем и содержание лекции зависят и от ряда классификационных

характеристик лекционного занятия. Существуют классификации лекций по различным основаниям:

- месту в лекционном или учебном курсе (вводная, установочная, обзорная, итоговая и др.);
- преимущественной форме обучения (лекции при очном, заочном и очно-заочном (вечернем) обучении);
- частоте общения лектора с аудиторией (разовая, систематическая, цикловая ит.п.);
- степени проблемности изложения материала (информационная, проблемная, дискуссия и т.п.).

Так, например, вводная лекция читается, как правило, в начале курса с целью дать обучающимся общее представление о его содержании, месте в учебном процессе и роли в их будущей практической деятельности. Вводная лекция в значительной степени может носить популярный характер и читаться монологически. На вводной лекции может быть дан список необходимой для работы литературы, разъяснено, какие вопросы будут изучены на семинарских занятиях, выделены проблемы, решение которых потребует особых усилий.

Очень полезен для установления интереса со стороны слушателей краткий рассказ об истории кафедры и ее научном потенциале, существующей научной школе по данному направлению, перспективах сотрудничества с кафедрой.

Содержание лекции должно отвечать ряду дидактических принципов. Основными из них являются: целостность, научность, доступность, систематичность и наглядность.

Целостность лекции обеспечивается созданием единой ее структуры, основанной на взаимосвязи задач занятия и содержания материала, предназначенного для усвоения обучающимися. В тех случаях, когда на одном занятии достигнуть такой целостности не представляется возможным, это должно быть специально обосновано лектором ссылками на предыдущее или последующее изложение, на литературные и другие источники.

Научность лекции предполагает соответствие материала основным положениям современной науки, абсолютное преобладание объективного фактора и доказательность выдвигаемых положений. Каждый тезис должен быть четко сформулированным и непротиворечивым. Прежде чем приступить к доказательству, необходимо выяснить, насколько тезис усвоен обучающимися. В ходе всего доказательства тезис должен оставаться неизменным.

Лектор должен стремиться к чистоте речи, избегать слов-паразитов («значит», «так сказать», «понимаете»). Принцип доступности лекции предполагает, что содержание учебного материала должно быть понятным, а объем этого материала посильным для «среднего» обучающегося.

Следование принципу систематичности требует соблюдения ряда педагогических правил. К ним, первую очередь, относят:

- взаимосвязь изучаемого материала с ранее изученным, постепенное повышение сложности рассматриваемых вопросов;
- взаимосвязь частей изучаемого материала;
- обобщение изученного материала;
- стройность изложения материала по содержанию и внешней форме его подачи, рубрикация курса, темы, вопроса;
- единообразие структуры построения материала.

Дидактический принцип наглядности в обучении основан на том, что ознакомление обучающихся с каким-либо новым явлением или предметом начинается с конкретного ощущения и восприятия, однако, массированное применение их на лекции ведет к повышенному утомлению обучающихся. Преподаватель должен очень четко представлять, на каком именно этапе лекции он будет использовать ту или иную наглядность, а также случаи отсутствия возможности ее использования по независящим от него причинам.

Выбор последовательности и логики изложения материала - следующий этап работы над лекцией. При составлении плана лекции лучше выделить самостоятельные разделы, после

каждого из которых желательно сделать обобщения. Выделить информацию, на которой необходимо сконцентрировать внимание слушателей. Определяя логику построения лекции, следует четко определить, каким методом изложения вы будете пользоваться - методом индукции, дедукции или аналогии.

Индуктивный метод состоит в движении от частного к общему. Индукция может быть полной, когда обобщение делается из анализа всех без исключения характеристик, параметров или других данных об изучаемом явлении или предмете. Недостатком ее является громоздкость, так как приходится иногда оперировать с большим числом данных. Поэтому более распространена индукция неполная, когда обобщения делают на основании некоторых (не исчерпывающих, но достаточных) данных.

Дедуктивный метод изложения состоит в движении от общего к частному. Дедукцией пользуются в том случае, если известна какая-либо общая закономерность и на ее основе подлежат анализу отдельные проявления этой закономерности.

Метод аналогии основан на вынесении заключения об изучаемом явлении по сходству с другими известными явлениями. Это сходство может быть установлено по нескольким признакам, которые должны быть существенными и характеризовать явление с различных сторон. Проводя аналогию, нужно устанавливать и развитие рассматриваемых явлений, что способствует объективности анализа. Следует избегать использования поверхностных признаков аналогии, так как это может привести к типичной ошибке, называемой «ложной аналогией».

Особое внимание следует уделить требованиям к конспектированию лекций. В методической литературе не существует единого правила к тому, как нужно записывать лекцию. Это зависит от индивидуальных особенностей требований преподавателей и индивидуальных качеств личности обучающихся. Формирование культуры ведения лекционных записей - важная педагогическая задача. Конспект полезен тогда, когда изначально ориентирован на одновременную со слушанием лекции мыслительную переработку материала, на выделение и фиксацию в тезисно-аргументированной форме главного содержания лекции.

Подбор иллюстрированного материала может быть немаловажным этапом подготовки лекции. Несмотря на разнообразие наглядных пособий, при их использовании следует соблюдать некоторые общие правила. Демонстрационный материал во всех случаях должен играть подчиненную роль, быть одним из аппаратов лектора, а не подменять содержания лекции. В каждый момент лекции необходимо демонстрировать только тот наглядный материал, который иллюстрирует излагаемые положения. Подбор иллюстративного материала может быть немаловажным этапом подготовки лекции. Таблицы, диапозитивы, рисунки, схемы необходимо не только тщательно отобрать, но определить и зафиксировать их последовательность при чтении лекции.

Выработка индивидуальной манеры чтения лекции — исключительно важный и длительный период в подготовке к лекционному занятию. Прежде всего, не следует никогда читать текст лекции. Надо стремиться к ведению активного диалога с аудиторией, держать себя непринужденно, свободно, уверенно, передвигаться по аудитории, следя за тем, успевают ли обучающийся записывать за вами. Целесообразно повторять наиболее важные положения, периодически менять тембр голоса, логические ударения, показывая этим важность раздела, мысли, вывода или обобщения. Это нужно заранее продумать при подготовке лекции, отметить в лекционной модели, например, подчеркивая те или иные блоки лекции цветными фломастерами.

**Заключительный этап работы** над текстом лекции - ее оформление. Абсолютное большинство начинающих лекторов подобранные материалы оформляет в виде конспектов. Более опытные преподаватели обходятся разного рода тезисными записями и планами. В педагогической литературе рекомендуется использовать лекционную модель (расширенный план лекции), которая используется при чтении лекции. Требования к организации и

проведению лекционных занятий:

- Организационно-методической базой проведения занятий является учебный план специальности. На основе него объем часов аудиторных занятий, отведенный для каждой учебной дисциплины, делится на часы лекционных, практических, лабораторных и других занятий соответствующими кафедрами, с указанием форм контроля текущей и промежуточной аттестации обучаемых.

- Преподаватель, назначенный для чтения лекций, обязан до начала учебного процесса подготовить учебно-методические материалы, необходимые для проведения лекционно-семинарских занятий. К ним относятся:

- рабочая программа учебной дисциплины с Приложением «Оценочные средства»;
- методические материалы по дисциплине для преподавателя и обучающихся

Разработанный комплект учебно-методических материалов предоставляется в бумажном и электронном виде, обсуждается на заседании кафедры перед началом учебного года и утверждается заместителем директора по УМР.

- Преподаватель обязан проводить лекционные занятия в строгом соответствии с годовым учебным графиком и утвержденным на его основе расписанием лекций.

Категорически запрещается:

- заканчивать лекционные занятия ранее или позже установленного в расписании времени;
- досрочно (до окончания семестра) завершать чтение курса;
- самовольно изменять время или место проведения лекционных занятий.

В случае возникновения объективной необходимости переноса занятий на другое время или в другую аудиторию, преподаватель обязан заблаговременно согласовать это изменение с отделом организации учебного процесса.

Не допускается отмена лекции. При возникновении форс- мажорных обстоятельств преподаватель, назначенный для чтения лекций, обязан заблаговременно информировать о невозможности проведения занятий с объяснением причины.

Преподаватель, проводящий лекционные занятия, обязан вести учет посещаемости обучающихся по журналам групп. В случае неявки обучающихся на лекцию преподаватель обязан незамедлительно информировать деканат.

## **МЕТОДИЧЕСКИЕ РЕКОМЕНДАЦИИ ДЛЯ ПРЕПОДАВАТЕЛЯ ПО ОРГАНИЗАЦИИ И ПРОВЕДЕНИЮ ЗАНЯТИЙ СЕМИНАРСКОГО ТИПА**

### **Введение**

Занятия семинарского типа - одна из форм систематических занятий, на которых обучающиеся под руководством преподавателя приобретают необходимые умения и навыки по тому или иному разделу определенной дисциплины, входящей в учебный план.

Кафедрам рекомендуется разработать сборники задач, упражнений, вопросов и заданий, сопровождающихся методическими указаниями применительно к конкретным дисциплинам.

*Цель* занятий семинарского типа - предоставление возможностей для углубленного изучения теории, овладения практическими навыками и выработки самостоятельного творческого мышления у обучающихся.

### **Задачи:**

- отражение в учебном процессе современных достижений науки;
- углубление теоретической и практической подготовки обучающихся;
- приближение учебного процесса к реальным условиям работы того или иного специалиста;
- формирование умения применять полученные знания на практике, осуществлять вычисления и расчеты;
- развитие инициативы и самостоятельности обучающихся;
- формирование навыков публичного выступления, способности представлять результаты проведенного исследования, умения вести дискуссию;
- контроль за освоением учебной дисциплины.

### **Функции занятий семинарского типа:**

- учебно-познавательная - закрепление, расширение, углубление знаний, полученных на лекциях и в ходе самостоятельных занятий;
- обучающая - школа публичного выступления, развитие навыков отбора и обобщения информации;
- стимулирующая - определенный стимул к дальнейшей пробе своих творческих сил и подготовке к более активной работе;
- воспитательная - формирование мировоззрения и убеждений, воспитание самостоятельности, научного поиска, самостоятельности, смелости;
- контролирующая - в проверке уровня знаний и качества самостоятельной работы обучающихся.

### *Обучение на занятиях семинарского типа направлено на:*

- обобщение, систематизацию, углубление, закрепление полученных теоретических знаний по дисциплине;
- формирование умений (аналитических, проектировочных, конструктивных и др.) применять полученные знания на практике;
- реализацию единства интеллектуальной, практической деятельности;
- формирование практических умений выполнять определенные действия, операции, необходимые в последующей профессиональной деятельности;
- выработку при решении поставленных задач таких профессионально значимых факторов, как самостоятельность, ответственность, точность.

### **Рекомендации преподавателям для облегчения освоения обучающимся практических навыков в ходе практического (семинарского) занятия:**

1. Преподаватель составляет план каждого занятия, в который входит: определение

целей и задач, подбор материала к занятию, подбор литературы, рекомендуемой обучающимся к данной теме, разработка рекомендаций обучающимся по организации самостоятельной работы в ходе подготовки к занятию семинарского типа, распределение пунктов плана по времени, моделирование вступительной и заключительной частей семинара.

2. Тема занятия семинарского типа и основные вопросы обсуждения объявляются преподавателем заранее.

3. Преподаватель, ведущий занятия семинарского типа должен находиться в постоянном контакте с обучающимися.

4. Преподаватель может использовать любую из форм проведения занятий: обсуждение сообщений, докладов, рефератов, выполненных обучающимися по результатам учебных или научных исследований под руководством преподавателя, семинар-диспут, упражнения на самостоятельность мышления, письменная контрольная работа, коллоквиум, собеседование, решение ситуационных задач, кейсов, расчетных заданий и других современных технологий обучения. Выполнение расчетов, вычислений, работа с документацией, инструктивными справочниками, составление проектной, плановой и другой специальной документацией.

5. Состав заданий для занятия должен быть спланирован так, чтобы за отведенное время их выполнили большинство обучающихся.

6. Преподавателю следует направлять ход обсуждений на формирование навыков профессиональной полемики и закрепление обсуждаемого материала. На занятиях обучающиеся учатся грамотно излагать проблемы, свободно высказывать свои суждения, рассматривать ситуации, способствующие профессиональной компетенции.

7. Во время проведения занятий подводятся итоги самостоятельной работы обучающихся по усвоению обсуждаемой научной проблемы. Особое значение имеет ознакомление обучающийся с методикой работы с учебной и научной литературой, навыками ее использования при самостоятельной работе, при подготовке к занятиям.

8. При проведении занятий в интерактивной форме (деловая, ролевая игра, ток-шоу и т.п.) преподавателю необходимо продумать и довести до обучающихся правила проведения, роли, функции, схемы взаимодействия участников, а также систему оценивания.

9. Строить ход занятий следует таким образом, чтобы обучающийся, овладев первоначальными профессиональными навыками и умениями, смогли в дальнейшем закрепить их в процессе практики и написания выпускной квалификационной работы.

При планировании состава и содержания занятий семинарского типа следует исходить из того, что все они имеют разные ведущие дидактические цели.

Практические работы направлены на формирование практических умений:

- учебных - решать задачи по физике, химии, математике и пр.;
- профессиональных - выполнять определенные действия, операции, необходимые в последующей профессиональной деятельности.

Семинарские занятия с целью овладения обучающимися общих и профессиональных компетенций, развития их личностных качеств.

В соответствии с ведущей дидактической целью содержанием занятий семинарского типа является:

- решение разного рода задач, в том числе профессиональных (анализ производственных ситуаций, решение ситуационных производственных задач,
- выполнение профессиональных функций в деловых играх и т.п.);
- выполнение вычислений, расчетов;
- работа с нормативными документами, инструктивными материалами, документами первичного учета и др.

Наряду с формированием умений и навыков в процессе практических занятий обобщаются, систематизируются, углубляются и конкретизируются теоретические знания, вырабатывается способность и готовность использовать теоретические знания на практике.

Содержанием семинарских занятий, в соответствии с ведущей дидактической целью, является подготовка докладов, выступлений, обзора материалов периодической печати и т.п. В процессе семинарских занятий формируются умения публичных выступлений, способность приобретать, высказывать и отстаивать собственные убеждения, систематизируется и расширяется объем знаний, реализуется региональный компонент, приобретаются навыки самостоятельной работы.

### **Организация и проведение занятий семинарского типа**

Практическое занятие проводится в учебных или компьютерных кабинетах. Продолжительностью 4 часа. В плане проведения практической работы указываются:

Семинарские занятия проводятся в учебных кабинетах. Продолжительностью, как правило, не менее 2-х академических часов. В плане проведения семинарского занятия указываются:

Планы проведения лабораторных работ, практических и семинарских занятий рассматриваются на заседаниях кафедры и утверждаются заведующим кафедрой.

Практические занятия могут носить:

– репродуктивный характер, в этом случае при их проведении обучающиеся пользуются подробными инструкциями, в которых определены пояснения к порядку выполнения работы;

– активный частично-поисковый характер - эти работы отличаются тем, что обучающиеся должны самостоятельно выбрать необходимое оборудование, способы выполнения работы по материалам инструктивной, справочной и др. литературы;

– интерактивный поисковый характер - такие работы характеризуются тем, что обучающиеся должны решить новую для них проблему, опираясь на имеющиеся теоретические знания.

Семинарские занятия могут проводиться в активной и интерактивной формах деловых игр, круглых столов, компьютерных симуляций, кейс-стади и пр., обеспечивающих максимальную активность обучающихся при обсуждении поставленных вопросов.

Для усиления профессиональной направленности практических и семинарских занятий рекомендуется проведение бинарных уроков. На таких занятиях, результаты лабораторных работ, практических и семинарских занятий, полученные на одной учебной дисциплине или профессиональном модуле являются основой для их выполнения на другой учебной дисциплине и профессиональном модуле.

Рекомендуется проведение сквозных практических работ на основе внутрипредметных связей, когда результаты, полученные в одной практической работе, используются при выполнении последующих практических работ по данной дисциплине.

Для повышения эффективности проведения практических занятий рекомендуется:

- разработка тестов входного контроля подготовленности обучающихся к их выполнению;

– разработка дифференцированных заданий на их выполнение с учетом индивидуальных особенностей обучающихся;

– максимальная организация самостоятельного выполнения обучающимися лабораторных работ, практических и семинарских занятий;

– использование бланков документов, инструктивных материалов;

– наличие материалов, позволяющих проконтролировать правильность выполнения обучающимися заданий расчетного характера.

# МЕТОДИЧЕСКИЕ МАТЕРИАЛЫ ДЛЯ ОБУЧАЮЩИХСЯ

## Методические рекомендации по самостоятельной работе

### Введение

Самостоятельная работа – часть учебного процесса, выполняемая обучающимися без посторонней помощи с целью усвоения, закрепления и совершенствования знаний, выработки соответствующих умений, приобретения практического опыта, формирования общекультурных, общепрофессиональных и профессиональных компетенций, составляющих содержание подготовки специалистов.

В образовательном процессе выделяют два вида самостоятельной работы:

1) Аудиторная – работа, выполняемая на учебных занятиях по заданию преподавателя;

2) Внеаудиторная – планируемая учебная, творческо-исследовательская работа, выполняемая вне занятий по заданию и при методическом руководстве преподавателя, но без его непосредственного участия.

Содержание и формы самостоятельной работы, обучающихся определяются в соответствии с ее целями:

#### Для овладения знаниями:

– чтение текста (учебника, первоисточника, дополнительной литературы, ресурсов Интернет);

- составление плана текста;
- графическое изображение структуры текста;
- составление электронной презентации;
- конспектирование текста;
- подготовка выписок из текста;
- работа со словарями и справочниками, ознакомление с нормативными документами;

- научно-исследовательская работа;
- использование компьютерной техники, интернета и др.;

#### Для закрепления и систематизации знаний:

– работа с конспектом лекций;

– работа над учебным материалом (учебника, первоисточника, дополнительной литературы, аудио- и видеозаписей);

- составление плана и тезисов ответа;
- составление таблиц для систематизации учебного материала;
- изучение нормативных материалов;
- ответы на контрольные вопросы;
- аналитическая обработка текста (аннотирование, рецензирование и др.);
- заполнение рабочих тетрадей, дневников практик;
- подготовка тезисов сообщений к выступлению на семинаре, конференции;
- подготовка рефератов, докладов, презентаций, эссе;
- составление резюме;
- написание истории болезни;
- составление библиографии, тематических кроссвордов и др.;

#### Для формирования умений:

- решение задач и упражнений по образцу;
- решение вариативных задач и упражнений;
- отработка манипуляций;
- выполнение расчетно-графических работ;
- решение ситуационных производственных (профессиональных) задач;



- подготовка к контрольным работам, практическим и лабораторным занятиям, семинарским занятиям, деловым играм, промежуточной аттестации;
- проектирование и моделирование разных видов и компонентов профессиональной деятельности;
- подготовка проектов;
- опытно-экспериментальная, научно-исследовательская работа;
- занятия в симуляционных классах, центрах;
- другие формы деятельности, в рамках формирования социокультурной среды, создания условий, необходимых для всестороннего развития и социализации личности, сохранения здоровья обучающихся, развития воспитательного компонента образовательного процесса.

## **Методические рекомендации для обучающихся по выполнению различных видов самостоятельной работы**

### **1. Составление плана**

План – это самая короткая форма оформления записей, которая не передаёт фактического содержания изучаемого материала, а лишь указывает схему его подачи и позволяет обучающимся:

- восстановить в памяти содержание источника;
- составить записи разного рода;
- ускорить проработку источника информации;
- организовать самоконтроль;
- сосредоточить внимание и стимулировать самостоятельную работу.

Составление плана при работе с текстом осуществляется по следующему алгоритму:

1. Прочитать текст целиком.
2. Разделить его на смысловые части.
3. Дать заголовки каждой части (заголовки должны отражать содержание части).

### **2. Составление тезисов**

Тезис – это положение, кратко излагающее какую-либо идею, а также одну из основных мыслей лекции, доклада и т.п.

Тезисы:

- повторяют, сжато формулируют и заключают написанное или изложенное устно;
- всегда имеют доказательства;
- всегда подразумевают аргументацию и выявляют суть содержания;
- позволяют обобщить материал.

Составление тезисов при работе с текстом осуществляется по следующему алгоритму:

1. Ознакомиться с содержанием материала.
2. Разбить текст на смысловые блоки.
3. Определить главную мысль каждой части.
4. Осмыслить суть этой мысли и передать её своими словами (или найти подходящую формулировку в тексте).
5. Тезисы необходимо нумеровать, чтобы сохранить логику авторских рассуждений.

### **3. Составление конспектов**

Конспект – это краткая запись содержания текста, выделение главных идей и положений. Основные требования к написанию конспекта: системность и логичность изложения материала, краткость, убедительность и доказательность.

Можно выделить следующие виды конспектов:

– **плановый**. При создании такого конспекта сначала пишется план текста, по каждому пункту которого даётся комментарий. Это могут быть цитаты или свободно изложенный текст.

– **тематический конспект**, является кратким изложением данной темы, раскрываемой по нескольким источникам.

– **текстуальный конспект**, представляет собой монтаж цитат, которые связаны логическими переходами.

– **свободный конспект**, включает в себя и цитаты, и собственные формулировки.

Составление конспекта может осуществляться по следующему алгоритму:

1. Прочитать текст, отметить в нём новые слова, непонятные места, имена, даты; составить перечень основных мыслей, содержащихся в тексте, составить простой план, который поможет группировать материал в соответствии с логикой изложения;

2. Выяснить в словаре значение новых непонятных слов, записать их в тетрадь или словарь в конце тетради;

3. Повторно прочитать текст, сочетая чтение с записью основных мыслей автора и их иллюстраций. Запись ведётся своими словами, без переписывания текста. Важно стремиться к краткости, пользуясь правилами записи текста;

4. Прочитать конспект ещё раз, доработать его.

### **4. Составление аннотации**

Аннотация – краткая характеристика текста (книги, статьи, рукописи), раскрывающая содержание и фиксирующая основные проблемы, затронутые в тексте, мнения, оценки, выводы автора.

Основные требования, предъявляемые к составлению аннотации, заключаются в следующем:

– композиция аннотации должна быть внутренне логична и может отличаться от композиции исходного текста;

– отбор сведений, формулирование выводов и их расположение зависят от характера аннотации;

– язык аннотации должен отличаться лаконичностью, простотой, ясностью;

– аннотация к статье оформляется на библиографической карточке, даётся без абзацев.

Аннотация имеет две обязательные части:

1. Содержит краткую характеристику текста и формулировку темы.

2. Перечисление основных положений текста и указание на адресата (читательскую аудиторию).

### **5. Составление рецензии и отзыва**

Отзыв – общая оценка, мнение, впечатление о работе, произведении без детального анализа. Рецензия – разбор и оценка какого-нибудь сочинения, работы, статьи, которая кратко, объективно воспроизводит взгляды автора; а также даёт развёрнутое научно-обоснованное оценочное отношение к ведущим идеям рецензируемого источника.

### **6. Составление доклада**

Доклад – публичное сообщение на определённую тему, способствующее формированию навыков исследовательской работы, стимулирующее познавательный интерес.

Составление доклада осуществляется по следующему алгоритму:

1. Подобрать литературу по изучаемой теме, познакомиться с её содержанием.
2. Пользуясь закладками, отметить наиболее существенные места и сделать выписки.
3. Используя рекомендации по составлению тематического конспекта и составленный план, написать доклад, в заключение которого обязательно выразить своё отношение к излагаемой теме и её содержанию.
4. Прочитать текст и отредактировать его.
5. Оформить его в соответствии с требованиями к оформлению. (При устном выступлении следует соблюдать требования к устной речи.)

## **7. Реферат**

Реферат – краткое изложение содержания книги, статьи или нескольких работ по общей тематике на основе классификации, обобщения, анализа, с формулировкой собственных выводов.

Рефераты классифицируются:

- 1) по полноте изложения:
  - информативные (рефераты-конспекты);
  - индикативные (рефераты-резюме);
- 2) по количеству реферируемых источников:
  - монографические;
  - обзорные;
- 3) по читательскому назначению:
  - общие;
  - ориентация на широкую аудиторию; характеристика содержания в целом;
  - специализированные;
  - ориентация на специалистов.

Структурные элементы реферата:

1. Титульный лист.
2. Содержание.
3. Введение.
4. Основная часть.
5. Заключение.
6. Список использованной литературы.
7. Приложения.

Титульный лист: Титульный лист является первой страницей и заполняется по определенным правилам (приложение).

Содержание: включает все разделы работы, а также наименования всех их подразделов и пунктов с указанием номеров страниц, с которых они начинаются.

Введение: обоснование темы реферата, её актуальность, значимость; перечисление вопросов, рассматриваемых в реферате; определение целей и задач работы; обзор источников и литературы.

Основная часть: основная часть имеет название, выражающее суть реферата; может состоять из двух-трёх разделов, которые тоже имеют название. В основной части глубоко и систематизировано излагается состояние изучаемого вопроса; приводятся противоречивые мнения, содержащиеся в различных источниках, которые анализируются и оцениваются с особой тщательностью.

Заключение (выводы автора и предложения): формулируются результаты анализа эволюции и тенденции развития рассматриваемого вопроса; даются предложения о способах решения существенных вопросов, пути применения результатов работы.

Список используемой литературы: содержит сведения об источниках, использованных автором в ходе работы над темой работы, которые оформляются в алфавитном порядке.

Приложения: таблицы, схемы, графики, фотографии, макеты, эскизы и т.п.

Основные требования, предъявляемые к реферату:

- точное изложение взглядов автора;
- изложение всех наиболее существенных моментов реферируемого источника
- соблюдение единого стиля изложения
- использование точного, краткого, литературного языка;
- логическая последовательность изложения;
- ограниченность объёма.

Приложение

### Образец оформления таблицы в тексте

Основным и конечным результатом педагогической деятельности является развитие личности, способностей и компетентности обучающихся. Одним из показателей являются результаты мониторинга успеваемости и качества знаний обучающихся. Эти данные размещаются в таблице 3, по которой можно проследить динамику процесса обучения.

Таблица 3 – Результаты обучения

Учебный год	Общее количество учащихся	Средний балл	% качества знаний	% успеваемости
2013	90	4,0	100 %	100 %
2014	94	4,5	100 %	100 %
2015	117	4,7	100 %	100 %

### Образец оформления простого рисунка в тексте

Основным и конечным результатом педагогической деятельности является развитие личности, способностей и компетентности обучающихся. Одним из показателей являются результаты мониторинга успеваемости и качества знаний.



Рис. 1 – Средний балл по преподаваемым дисциплинам за три года

На рис. 1 четко виден рост графиков среднего балла за последние три года по преподаваемым дисциплинам.

### Образец оформления сложного рисунка в тексте

Ширина периодонтальной щели колеблется от 0,1 до 0,55 мм. Направление пучков коллагеновых волокон периодонта неодинаково в различных его отделах. В устье зубной альвеолы (краевой периодонт) в удерживающем аппарате можно выделить зубодесневую, межзубную и зубоальвеолярную группы пучков волокон (Рис. 5).

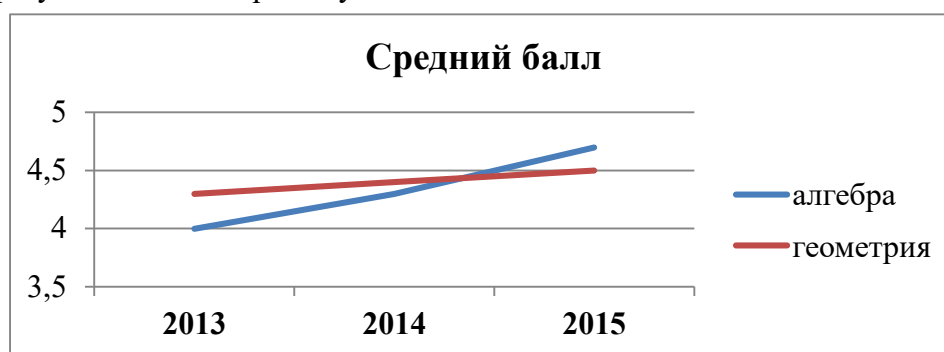

Рисунок 5 – Волокна периодонта

1 - межсосочковые; 2 - циркулярные; 3 - межзубные; 4 - зубодесневые

Зубодесневые волокна начинаются от цемента корня у дна десневого кармана и распространяются веерообразно кнаружи в соединительную ткань десны. Толщина пучков не превышает 0,1 мм.

#### **Образец оформления простого маркированного списка**

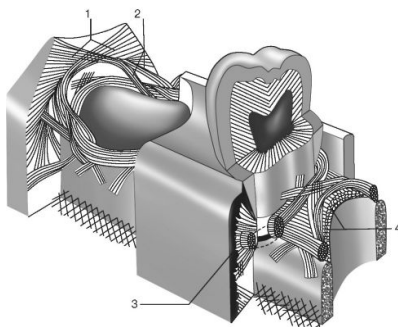
К опасным факторам экологического характера следует отнести следующие явления:

- ускоренное разрушение почвы и ее загрязнение тяжелыми металлами, другими вредными веществами;
- загрязнение и истощение водных ресурсов и т. п.

#### **Образец оформления простого нумерованного списка**

К опасным факторам экологического характера следует отнести следующие явления:

1. Ускоренное разрушение почвы и ее загрязнение тяжелыми металлами, другими вредными веществами;
2. Загрязнение атмосферы вредными химическими веществами, шумом, электромагнитными полями и ионизирующими излучениями;
3. Кислотные дожди;
4. Загрязнение и истощение водных ресурсов и т. п.

#### **Образец оформления сложного списка**

Можно выделить несколько факторов, влияющих на успех лечения:

1. Тщательное изучение исходной клинической картины:
  - линия улыбки (визуализация десневого края);
  - биотип мягких тканей (толстый, тонкий).
2. Планирование имплантологического лечения с ортопедической и хирургической точки зрения включает:
  - оценку возможности установки имплантатов в выгодное по ортопедическим показателям положение.

МИНИСТЕРСТВО ЗДРАВООХРАНЕНИЯ РОССИЙСКОЙ ФЕДЕРАЦИИ  
федеральное государственное бюджетное учреждение  
«Национальный медицинский исследовательский центр имени В.А. Алмазова»  
Министерства здравоохранения Российской Федерации  
(ФГБУ «НМИЦ им. В.А. Алмазова» Минздрава России)

ИНСТИТУТ МЕДИЦИНСКОГО ОБРАЗОВАНИЯ

ОДОБРЕНО  
Учебно-методическим советом  
ФГБУ «НМИЦ им. В.А. Алмазова»  
Минздрава России  
«15» октября 2024 г.  
Протокол №07/2024г.

УТВЕРЖДАЮ  
Генеральный директор  
ФГБУ «НМИЦ им. В.А. Алмазова»  
Минздрава России  
Е.В. Шляхто  
«25» октября 2024 г.

Заседание Ученого совета  
«25» октября 2024 г.  
Протокол № 10

**МЕТОДИЧЕСКИЕ МАТЕРИАЛЫ**

по дисциплине «**Экспериментальная психология**»

специалитет по специальности  
**37.05.01 Клиническая психология**

Очная форма обучения

Санкт-Петербург  
2024

## ЛИСТ СОГЛАСОВАНИЯ

Методические материалы по дисциплине «Экспериментальная психология» рассмотрена и одобрена на заседании кафедры психологии.

Дисциплина готовит будущих клинических психологов к выполнению научно-исследовательских задач в профессиональной деятельности. Освоение дисциплины позволит решать профессиональные задачи, направленные на поиск, анализ и систематизация научной информации, в т.ч. с применением современных электронных научно-исследовательских ресурсов и инструментов, формулирование проблем и выдвижение гипотез, разработку планов и проведение эмпирических исследований в области клинической психологии, анализ и обобщение полученных данных в виде научных статей и докладов.

**Цель изучения дисциплины:** сформировать у обучающихся комплексное представление о дизайне и организации научного психологического, в том числе клинко-психологического, исследования.

**Задачи изучения дисциплины:**

- изучение методологического аппарата научного исследования;
- обзор основных положений методологии и методики проведения научных исследований, принципов организации и проведения эмпирических исследований в психологической науке;
- рассмотрение специфики задач, процедур и методического оснащения клинко-психологического исследования;
- формирование умения и навыки постановки проблемы исследования, формулирования целей, гипотез и задач исследования, а также разработки методического обеспечения теоретического и эмпирического исследования;
- освоение процессов оформления и презентации исследования в научном психологическом сообществе.

**ТЕМА 1. НАУЧНОЕ ИССЛЕДОВАНИЕ: ПРИНЦИПЫ И СТРУКТУРА.**

О методологии науки. Наука — это сфера человеческой деятельности, результатом которой является новое знание о действительности, отвечающее критерию истинности (В.Н. Дружинин).

Критерии научности познания – основные характеристики научного познания:

- 1) объективность – предполагает, что познания явления осуществляется независимо от познающего субъекта, т.е. происходит отвлечение от интересов познающего индивида и от всего сверх природного;
- 2) доказательность и обоснованность – в качестве которых могут выступать эмпирические факты и логические рассуждения;
- 3) выраженность в понятиях – предполагает, что научное знание должно быть выражено в системе выработанных данной наукой понятий (использует специализированный научный язык), позволяющий включить его в состав определённой научной теории
- 4) рациональность – в научном знании не просто что-то сообщается, а приводятся необходимые основания, по которым это высказывание можно считать истинным (здесь действует принцип достаточного основания);
- 5) сущностная характеристика – сведения, которые сообщаются в той или иной системе знания, должны касаться сущности предметов;
- 6) системность – знание должно быть особым образом организовано в форме теории или развернутого теоретического построения на специальном языке понятий и категорий данной области знания;
- 7) проверяемость – означает, что знание должно найти свое подтверждение в практической деятельности и быть воспроизводимо в ней;
- 8) способность к развитию – рассматривается как потенциал знания к порождению нового знания (Некрасов С.И., Некрасова Н.А.).



Принципы и структура научного исследования. Теоретический и эмпирический уровень научного познания.

Основные характеристики теоретического уровня познания емко описаны у учебного пособия «Экспериментальная психология» В.Н. Дружинина (см. Перечень литературы).

Результатом научной деятельности может быть описание реальности, объяснение предсказания процессов и явлений, которые выражаются в виде текста, структурной схемы, графической зависимости, формулы и т. д. Идеалом научного поиска считается открытие законов — теоретическое объяснение действительности. Однако научное познание не исчерпывается теориями. Все виды научных результатов можно условно упорядочить на шкале «эмпирическое — теоретическое знание»: единичный факт, эмпирическое обобщение, модель, закономерность, закон, теория.

Огромный вклад в развитие научной методологии середины и конца XX в. внесли К. Поппер, И. Лакатос, П. Фейерабенд, П. Холтон и ряд других выдающихся философов и ученых. Они основывались на анализе развития нужного знания и реальной деятельности исследователей. Особое влияние на их взгляды оказала революция в естествознании, затронувшая математику, физику, химию, биологию, психологию и другие фундаментальные науки. Изменился сам подход к науке и жизни в науке. В XIX в. ученый, обнаружив факт, закономерность, создав теорию, мог в течение всей жизни защищать свои взгляды от критических нападков и проповедовать их *ex cathedra* — наука не очень-то отличалась от философии, — надеясь на истинность и неопровержимость своих убеждений. Отсюда — принцип верифицируемости, фактической подтверждаемости теории, выдвинутый О. Контом. В XX в. на протяжении жизни одного поколения научные взгляды на реальность порой претерпевали кардинальные изменения. Старые теории опровергались наблюдением и экспериментом. Ученый в течение активной научной жизни мог для объяснения экспериментальных данных, полученных коллегами, выдвигать последовательно ряд теорий, опровергающих одна другую. Человек перестал отождествлять себя со своей идеей, «паранойяльная» установка оказалась неэффективной и была отвергнута. Теория уже не считалась сверхценностью и превратилась во временный инструмент, который, как резец или фрезу, можно затачивать, но в конце концов он подлежит замене.

Любая теория есть временное сооружение и может быть разрушена. Отсюда — критерий научности знания: научным признается такое знание, которое может быть опровергнуто (признано ложным) в процессе эмпирической проверки. Знание, для опровержения которого нельзя придумать соответствующую процедуру, не может быть научным.

Нормативный процесс научного исследования строится следующим образом:

1. Выдвижение гипотезы (гипотез).
2. Планирование исследования.
3. Проведение исследования.
4. Интерпретация данных.
5. Опровержение или неопровержение гипотезы (гипотез).
6. В случае опровержения старой — формулирование новой гипотезы (гипотез).

Эксперимент ставится для того, чтобы проверить теоретические предсказания. Теория является внутренне непротиворечивой системой знаний о части реальности (предмете теории). Элементы теории логически зависят друг от друга. Ее содержание выводится по определенным правилам из некоторого исходного множества суждений и понятий — базиса теории.

Существует множество форм неэмпирического (теоретического) знания: законы, классификации и типологии, модели, схемы, гипотезы и т. п. Теория выступает в качестве высшей формы научного знания. Каждая теория включает в себя следующие основные компоненты: 1) исходную эмпирическую основу (факты, эмпирические закономерности); 2) базис — множество первичных условных допущений (аксиом, постулатов, гипотез), которые описывают идеализированный объект теории; 3) логику теории — множество правил

логического вывода, которые допустимы в рамках теории; 4) множество выведенных в теории утверждений, которые составляют основное теоретическое знание.

Компоненты теоретического знания имеют разное происхождение. Эмпирические основания теории получаются в результате интерпретации данных эксперимента и наблюдения. Правила логического вывода не определены в рамках данной теории — они являются производными метатеории. Постулаты и предположения — следствие рациональной переработки продуктов интуиции, не сводимые к эмпирическим основаниям. Скорее, постулаты служат для объяснения эмпирических оснований теории.

Идеализированный объект теории представляет собой знаково-символическую модель части реальности. Законы, формируемые в теории, на самом деле описывают не реальность, а идеализированный объект.

По способу построения различают аксиоматические и гипотетико-дедуктивные теории. Первые строятся на системе аксиом, необходимых и достаточных, недоказуемых в рамках теории; вторые — на предположениях, имеющих эмпирическую, индуктивную основу. Различают теории: качественные, построенные без привлечения математического аппарата; формализованные; формальные. К качественным теориям в психологии можно отнести концепцию мотивации А. Маслоу, теорию когнитивного диссонанса Л. Фестингера, экологическую концепцию восприятия Дж. Гибсона и пр. Формализованные теории, в структуре которых используется математический аппарат, — это теория когнитивного баланса Д. Хоманса, теория интеллекта Ж. Пиаже, теория мотивации К. Левина, теория личностных конструкторов Дж. Келли. Формальной теорией (в психологии их немного) является, например, стохастическая теория теста Д. Раша (IRT — теория выбора пункта), широко применяемая при шкалировании результатов психолого-педагогического тестирования. «Модель субъекта со свободной волей» В. А. Лефевра (с определенными оговорками) может быть отнесена к сильно формализованным теориям.

Различают эмпирическое основание и предсказательную мощь теории. Теория создается не только для того, чтобы описать реальность, которая послужила основой для ее построения: ценность теории заключается в том, какие явления реальности она может предсказать и в какой мере этот прогноз будет точным. Наиболее слабыми считаются теории *ad hoc* (для данного случая), позволяющие понять лишь те явления и закономерности, для объяснения которых они были разработаны.

Теории разной степени общности.

Одним из значимых для психологии нормативов научного мышления является возможность классификации систем научных знаний, теорий или научных гипотез с точки зрения выделения уровней, свидетельствующих о близости или дальности пути к эмпирической их проверке. С этой точки зрения выделяются три типа теорий:

- нижний уровень предполагает использование объяснительных схем, в кот понятия максимально нагружены эмпирически.

- теория среднего уровня непрямо соотносится с эмпирией, а позволяет выдвигать гипотетически мыслимые следствия, доступные эмпирической проверки. (теория Левина).

- теории самого верхнего уровня отличаются с точки зрения отношения к их эмпирич подкреплению. Они не имплицитно эмпирически нарушенных гипотез. Используемые в этих теоретических моделях понятия имеют статус категорий, т.е. имеют максимальную степень общности, т.е. приближены к философским категориям.

Эмпирические исследования. Эмпирическое научное исследование — это действие, непосредственно направленное на объект и основанное на результатах наблюдения и эксперимента. Вместе с теоретическим исследованием эти оба вида исследований органически взаимосвязаны и представляют собой целостную структуру научного познания: эмпирическое — способствует развитию теоретического познания, поставляя новые экспериментальные данные для его обобщения, а теоретические исследования открывают

новые перспективы для эмпирических исследований на основе объяснения фактов и экспериментальных данных. Эмпирическое исследование ориентировано на изучение внешних свойств и отношений объектов. Оно описывает существование и функционирование объекта в форме классификации и группировок опытных данных на основе их обобщения и выделения сходных признаков. Эмпирическое исследование базируется на непосредственном практическом взаимодействии учёного с изучаемым объектом. Полученное знание здесь фиксируется в форме эмпирического научного факта (Некрасов С.И., Некрасова Н.А.).

Эмпирические исследования в психологии проводятся в научных и практических целях. Все исследования планируются и строятся по сходным нормативам в той части, где задаются характерные для научного метода требования к сбору эмпирических данных и возможностям объяснения выявляемых закономерностей. Психологическая реальность и эмпирические закономерности. Особенность метода эксперимента – проверка причинно-следственных гипотез (каузальных) и использование способов контроля причинных выводов. Количественные и неколичественные планы исследования.

Научная проблема (от греч. преграда, трудность, задача) – форма научного знания, в которой фиксируется некое реальное или мнимое противоречие в структуре знания (например, между предсказанием теории и фактическим материалом) или наличием научным знанием и целями практики. Проблема – это ситуация, когда существует необходимость теоретического объяснения фактов, существенный вопрос относительно конкретного предмета научного исследования. Постановка научной проблемы помимо формулировки основного, исходного вопроса включает в себя ряд процедур (расщепление проблемы на подпроблемы, обоснование её реальности, выявление связи с другими проблемами, возможностей и способов решения и т.д.). Тщательное выполнение этих процедур призвано отсеять мнимые проблемы и конкретизировать реальные проблемы. В качестве научного исследования впервые была обоснована К. Поппером, который рассматривал научное познание как процесс выдвижения проблем и отбора их решений. Научная проблема возникает при следующих условиях: 1) когда наука имеет факты, но есть задача их теоретического объяснения; 2) когда теория уже существует, но появляются новые факты, необъяснимые в её рамках. Стадии развития знания: а) постановка проблемы, намечающая её решение, б) само решение проблемы. Проблема – это переходная форма в развитии знаний от эмпирического к теоретическому, это знание о незнании. Из фактов возникает проблема, которая содержит в себе необходимость движения к теоретическому знанию (Некрасов С.И., Некрасова Н.А.).

Цель и задачи научного исследования. Операционализация научных понятий. Научные гипотезы. Переменные в психологическом исследовании и способы их контроля.

Согласно Р. Готтсданкеру, переменная (variable) – основной термин словаря экспериментатора: любая реальность, которая может изменяться, и это изменение проявляется и фиксируется в эксперименте. Выделяются следующие виды переменных:

— независимая переменная (или фактор) — переменная, изменяемая экспериментатором; включает в себя два или несколько состояний (условий) или уровней;

— зависимая переменная — переменная, изменяющаяся при действии независимой переменной, принимая различные значения;

— побочная переменная — переменная (или фактор), порождающая ненадежность или систематическое смещение; совокупностями побочных переменных являются, например, фактор времени, фактор задачи, индивидуальные различия испытуемых (или субъективный фактор);

— дополнительная переменная — одна из составных частей экспериментальной гипотезы; для адекватной проверки частной экспериментальной гипотезы необходимо, чтобы уровень дополнительной переменной соответствовал ее уровню в изучаемой реальности, а для проверки общей экспериментальной гипотезы — проведение экспериментов при разных уровнях дополнительной переменной;

- ключевая переменная — дополнительная переменная, наиболее важная для проверки экспериментальной гипотезы и ее обобщения
- единичная (unitary) независимая переменная — независимая переменная в лабораторном эксперименте;
- вторичная переменная — любая переменная, привлекаемая в лабораторном эксперименте для контроля действия первичной (независимой) переменной;
- расширенная (wider) переменная — результат введения нового условия независимой переменной для контроля сопутствующего смещения;
- качественная (qualitative, ungraded) переменная — независимая переменная, условия состояния) которой отличаются друг от друга качественным образом;
- количественная (quantitative, graded) — независимая переменная, различия между уровнями которой можно количественно измерить; привлекается в многоуровневом эксперименте;
- базисная (underlying, “лежащая в основе”) переменная — переменная, на которую (и только на нее), согласно теоретическим предположениям, оказывает свое действие независимая переменная; точное определение результата этого действия требует проведения факторного эксперимента;
- контрольная переменная — одна из дополнительных переменная, ставшая второй независимой переменной в факторном эксперименте, проведенном для контроля сопутствующего смещения базисной переменной или обобщения результатов.

Гипотеза – обоснованное предложение, выдвигаемое с целью выяснения закономерностей и причин, исследуемых знаний, это высказанное в вероятностной, предположительной форме объяснение изучаемых процессов. Её характеристики: принципиальная проверяемость и максимальная простота. Она проходит три этапа:

- 1) построение (накопление, анализ и обобщение фактов, выдвижение предложений для их объяснения),
- 2) проверка (дедуктивное выведение следствий из фактов),
- 3) доказательство (практическая проверка полученных выводов) (Некрасов С.И., Некрасова Н.А.).

Этапы выдвижения и проверки гипотез – это нормативы и необходимые элементы исследования. Гипотеза - это утверждение, истинность или ложность которого не известна, но может быть проверена опытным путем. Эмпирическая проверка гипотез, выводимых из дедуктивных конструкций – цель любого эмпирического метода исследования.

Экспериментальная гипотеза – конкретизация некоторой догадки, или идеи, с целью ее проверки в эксперименте. Гипотеза включает в себя:

- независимую переменную (то, что экспериментатор может изменять)
- зависимую переменную (то, что изменяется под влиянием изменение НП)

Экспериментальная гипотеза – это предположение об отношении между независимой и зависимой переменной при определенном уровне дополнительных переменных (все другие переменные, влияющие на результат исследования, например, время проведение, самочувствие участников и пр.).

П. Фресс и Ж. Пиаже выделяют две категории гипотез.

1. Индуктивные гипотезы - появляются при наблюдении за фактами. Это ответы на вопрос, который поставил исследователь. Состоит в предположении существования какой-либо зависимости между фактами. Гипотеза возникает только когда устанавливается связь между наблюдаемыми фактами.

2. Дедуктивные гипотезы - выводятся из уже известных отношении или теорий, которые она обобщает. Гипотеза - не результат наблюдения, а выведена исходя из уже добытых знаний.

Т.В. Корнилова выделяет следующие основные виды гипотез.

1. Исследовательская гипотеза ("рабочая", согласно Б.М. Теплову) направлена на правдоподобное объяснение возможности видеть в управляемом факторе "воздействие", детерминирующее изменения зависимой переменной. Цель эксперимента - проверка этой гипотезы. Рабочая гипотеза - фиксирует в себе то, что исследование может проводиться для сбора новых данных, относительно которых еще не сложилось теоретически обоснованных схем их психологических интерпретаций.

2. Теоретическая гипотеза - когда данные рассматриваются в контексте вопроса, для ответа на который проводилось исследование. Гипотеза здесь - утверждение законосообразного причинного характера. Может не иметь места в эксперименте с практическими целями, но в этом случае все равно должны быть сформулированы доводы о возможности обобщения экспериментальных данных. Благодаря теоретической гипотезе по принципу организации условного суждения "если..., то..." эксплицируется экспериментальная гипотеза.

3. Экспериментальная гипотеза. Обычно включает детерминистски сформулированное объяснение отношения между независимой и зависимой переменными при определенном уровне других - третьих - переменных. Противопоставлена контргипотезе (гипотеза, альтернативная к основному предположению). Эксперимент должен проводиться так, чтобы были равные шансы получить как экспериментальную гипотезу, так и контргипотезу. Получение данных в пользу контргипотезы тоже полезно, т. к. способствует прибавлению знания. В обычном эксперименте всегда анализируется не все поле возможных научных гипотез, а одна содержательная гипотеза в двух формулировках: за (ЭГ) и против (КГ). Экспериментальная гипотеза должна включать одно определенное объяснение - исследовать одну причинно-следственную связь.

4. Статистические гипотезы - гипотезы о выборочных значениях фиксируемых показателей, основаны на представлениях о распределении вероятностей в некотором «выборочном пространстве» событий. Уровень статистических гипотез - необходимый компонент проверки психологических гипотез, если хочется получить значимые результаты. В статистических гипотезах нет утверждения о каузальном характере влияния независимых переменных. "Статистическая проверка гипотезы" - выяснение того, насколько совместима эта гипотеза с имеющимся (наблюдаемым) результатом случайного выбора.

Понятие валидности научного исследования. Виды валидности научного исследования. Угрозы валидности исследования.

Р. Готтсданкер определяет валидность как достоверность вывода, которая обеспечивает результаты реального эксперимента по сравнению с результатами безупречного эксперимента. Говоря о валидности, мы оцениваем качество той работы, которую предполагаем провести для определения справедливости одной из конкурирующих гипотез.

Виды валидности:

1. внутренняя – достоверность выводов, которую обеспечивают результаты реального эксперимента по сравнению с результатами идеального и бесконечного. Это степень правомерности вывода об экспериментальной гипотезе. При отсутствии внутренней валидности эксперимент является неудачным, т.к. он не позволяет убедиться в достоверности найденного отношения независимой и зависимой переменных.

2. внешняя – достоверность выводов, которую обеспечивают результаты реального эксперимента по сравнению с результатами эксперимента полного соответствия. При отсутствии внешней валидности эксперимент является неверным, несоответствующим поставленной гипотезе (но может быть пригоден для проверки другой гипотезы).

3. операциональная – разновидность внешней для лабораторного эксперимента; то соответствие применяемых методических процедур тем теоретическим понятиям, которые

Важным показателем качества исследования является его репрезентативность. Репрезентативность – определяется правильным планированием эксперимента и точным измерением ЗП, обусловленным выбором ситуации и единиц наблюдения, т.е. включает

оценку полученных данных с точки зрения других возможных данных, кот могли бы быть получены при приближении использованных в исследовании схемы и методических средств к безупречным или идеальным экспериментам (Т.В. Корнилова).

Психология психологического исследования. Специфика экспериментального общения. Личность исследователя и участников в ситуации исследования. Исследование осуществляется в определённых социальных условиях, которые влияют на цель исследования и выбор методов достижения результатов, на интерпретацию и сферу практического применения. Но учёный не только детерминирован социальными условиями, но является уникальной личностью, что влияет на процесс научного поиска и его результаты. Поэтому научная мысль – это индивидуальное и социальное явление и неотделимо от человека-учёного. Согласно Р. Готтсданкеру. предубеждения экспериментатора (experimenterbias) — один из источников систематического смещения, оказывающий побочное благоприятное (или неблагоприятное) влияние на действие одного из условий независимой переменной. Предубеждения экспериментатора (в отношении этого условия) могут передаваться испытуемым и влиять на их деятельность в эксперименте, приводить к необъективности учета экспериментальных данных и т. п. Способы контроля предубеждений экспериментатора, связаны с повышением точности соблюдения экспериментальных процедур (в частности, с применением автоматических устройств). Если снятие показателей необходимо включает субъективный элемент, то используется схема случайной последовательности предъявления условий, привлекаются методы экспертных оценок и т. п. Эффективным средством устранения предубеждений экспериментатора (и испытуемых) является постепенное и точно фиксируемое изменение независимой переменной в многоуровневом эксперименте.

### **Практическое задание**

По рекомендациям в Приложении 1 произведете операционализацию трех основных понятия из выполняемого Вами диссертационного исследования.

Операционализацию опишите пошагово от абстрактного уровня до самого конкретного через последовательное раскрытие теоретического конструкта, индикаторов, переменных, оценок.

### **Практическое задание**

Этап 1.

Обучающиеся выбирают для анализа по одному номеру журнала «Экспериментальная психология» за последние пять лет: <https://psyjournals.ru/journals/exppsy/archive>

Задача: проанализировать статьи представленные в номере по следующим пунктам:

Решаемые научные проблемы

Используемые исследователями планы научных исследований

Способы формирования выборов участников исследования

Варианты организации процедур исследования

Методы и методики сбора эмпирических данных

Используемые исследователями методы обработки и статистического анализа данных

Анализ в минигруппах современных психологических публикаций

Этап 2.

Обучающиеся объединяют результаты своих аналитических обзоров с целью идентификации современных тенденций и доминант научного поиска в характере решаемых проблем, применяемых планов научного исследования и способов проведения исследования.

## **ТЕМА 2. ОРГАНИЗАЦИЯ И ПРОЦЕДУРА ПСИХОЛОГИЧЕСКОГО ИССЛЕДОВАНИЯ.**

Планирование научного психологического исследования: постановка проблемы, формулирование цели и гипотез исследования, постановка задач, способы формирования выборки испытуемых, выбор методов сбора эмпирического материала, выбор этапов проведения исследования, выбор способов анализа полученных данных, выбор стратегии интерпретации полученных результатов.

Выбор независимой переменной. Выбор зависимой переменной. Контролируемые переменные.

Этика психологического исследования. Корректное обращение с участниками-людьми. Надлежащее обращение с животными.

Определение количества и состава участников исследования. Определение длительности исследования. Определение этапов и процедур исследования. Определение методов и методик измерения переменных. Определение приемов контроля переменных. Выбор и обеспечение материалов и оборудования для исследования.

Выбор методов анализа и интерпретации результатов исследования.

### **Практическое задание**

Обучающимся необходимо ознакомиться с ЭТИЧЕСКИМ КОДЕКСОМ ПСИХОЛОГА Российского психологического общества:

<http://рпо.рф/рпо/documentation/ethics.php?ysclid=lcdbqkn5s8701704456>.

Для усвоения информации, необходимой для понимания и реализации этических принципов в процессе проведения психологических исследований, обучающимся рекомендуется заполнить следующую таблицу, указав этические принципы и их содержание в отношении участников исследований. Далее обучающимся предлагается привести примеры исследований в истории психологии, где данные принципы нарушались или не соблюдались в полной мере.

<b>Этический принцип Что включает данный этический принцип?</b>	<b>Примеры нарушений этических принципов в психологических исследованиях</b>

### **Практическое задание**

Предложите и обоснуйте рабочие гипотезу(ы) выполняемого Вами диссертационного исследования.

Рабочая гипотеза - выраженное в словесной форме утверждение (наиболее вероятный вариант решения задачи), которое еще не имеет достаточного обоснования.

При формулировке гипотез опирайтесь на рекомендации, изложенные в Приложении 2. Определите, в какому ряду гипотез, по классификации Готтсданкера, относятся выдвинутые Вами предположения.

## **ТЕМА 3. ЭКСПЕРИМЕНТАЛЬНЫЕ И НЕЭКСПЕРИМЕНТАЛЬНЫЕ ПЛАНЫ ПСИХОЛОГИЧЕСКОГО ИССЛЕДОВАНИЯ.**

Межгрупповые и внутригрупповые исследования.

Экспериментальные планы. Эксперименты с одной переменной. Факторные планы. До экспериментальные и квазиэкспериментальные планы. Корреляционные исследования.

Планы с единичным или малым числом участников.

Опрос как исследование.

Дизайн исследования — определенный план предъявления испытуемым (или их группам) разных условий независимой переменной для адекватной проверки экспериментальной гипотезы. Дизайны исследования классифицируются по трем основным параметрам: 1) основание сравнения условий (или уровней), 2) тип изменения и 3) число независимых переменных.

Выделяют следующие основные виды дизайнов исследования:

— интраиндивидуальный дизайн — предъявление одному (или нескольким — группе) испытуемому всех исследуемых условий независимой переменной. Используется главным образом в практических индивидуальных экспериментах (и поэтому иногда называется просто дизайн индивидуального эксперимента). Различаются по используемым последовательностям предъявления условий: 1) дизайн случайной последовательности; 2) дизайн регулярного чередования; 3) дизайн позиционно уравненной последовательности.

— межгрупповой дизайн — предъявление каждого из исследуемых условий независимой переменной разным группам испытуемых. Сочетание двух типов набора испытуемых (распределение по группам и отбор из популяции) с тремя стратегиями построения групп дает пять возможных дизайнов межгрупповых сравнений:

- 1) случайное распределение групп;
- 2) попарное распределение групп;
- 3) случайное распределение групп с выделением слоев;
- 4) случайный отбор, групп;
- 5) случайный отбор групп с выделением слоев (см. табл. 4);

— кроссиндивидуальный дизайн — предъявление каждому из испытуемых — (или их групп) всех исследуемых уровней независимой переменной в определенной последовательности, причем позиции каждого уровня в наборе этих последовательностей — численно уравнены. Применяется как наиболее оптимальная в лабораторных многоуровневых экспериментах. В соответствии с различными вариантами позиционного уравнивания выделяют: 1) реверсивное (обратное) уравнивание, 2) полное уравнивание, 3) латинский и 4) сбалансированный квадрат;

— дизайны, связанные с разными типами независимой переменной легко различить по используемой терминологии: условия — для качественного, а уровни — для количественного типа;

— факторный дизайн — эксперимент с двумя или несколькими независимыми переменными. Применяется для проверки гипотез с одним отношением, обеспечивая контроль сопутствующего смещения базисной переменной и обобщения результатов, и для проверки комбинированных гипотез.

Собственно, экспериментальный дизайн предполагает проведение исследования в условиях заранее запланированного (в частности, специально созданного) измерения реальности с целью получить результаты, которые можно обобщить: средство проверки экспериментальной гипотезы. Эксперимент — спланированное и управляемое субъектом исследование, в ходе которого экспериментатор (субъект) воздействует на изолированный объект (объекты) и регистрирует изменение его состояния. Проводится с целью проверки гипотезы о причинно-следственной связи между воздействием (независимой переменной) и изменениями состояния объекта (зависимой переменной). В психологии эксперимент — совместная деятельность испытуемого и экспериментатора по изучению психических особенностей испытуемого путем наблюдения за его поведением при проведении экспериментальных заданий. Эксперименты подразделяются, прежде всего, на естественные (дублирующие реальный мир), искусственные (улучшающие реальный мир) и лабораторные. Цели первых двух видов экспериментов, как правило, чисто практические, а в третьем исследуются сами механизмы изучаемого поведения, и поэтому он называется также собственно научным.



Эксперимент является активным методом исследования. Экспериментатор выдвигает гипотезы, что определяет все остальное: переменные, формы контроля, экспериментальный дизайн и др. В эксперименте создаются воздействия в виде управления условиями, которые выступают в качестве независимой переменной. Экспериментатор должен прикладывать методические усилия по измерению психологических показателей, фиксировать те показатели, которые отражают изменения в психологической реальности - выборочных значений зависимой переменной.

В эксперименте используются три вида контроля переменных:

1. планирование как построение дизайна исследования;
2. задание разных типов переменных и соответственно разных типов экспериментов;
3. снятие угроз валидному выводу со стороны других факторов

Квазиэкспериментами в психологии называют такие схемы (дизайны) организации сбора данных, которые позволяют проверять психологические гипотезы, ориентируясь на использование нормативов, сложившихся при построении проведения исследования и осуществление выводов в логике экспериментального метода. Квази – как бы – экспериментальными схемы исследований становятся в том случае, когда в них предполагается снижение форм контроля. В широком смысле квазиэкспериментальный дизайн – способ планирования исследования и организации сбора эмпирических данных, который включает те или иные элементы экспериментирования, но не все этапы, подразумеваемые единой логикой экспериментального метода. В более узком значении этот термин используется теми авторами, которые стремятся подчеркнуть специфику форм организации исследования, если оно, как и экспериментальное, направленно на проверку причинно-следственной гипотезы, но не может быть названо таковым в силу недостаточного контроля за воздействием и побочными факторами.

Корреляционные исследования используются тогда, когда становится невозможным управлять зависимой переменной. При корреляционных исследованиях происходит переход к измерению переменных. Проверяемые здесь гипотезы – это гипотезы о связях. В них утверждается, что изменения одной переменной каким-то образом связаны с изменениями другой, но не предполагается, что какие-то из этих переменных являются причинно-действующей. Корреляционные исследования – это такой тип исследования, в которых проверяется гипотезы связи, а сами псих переменные либо являются проявлениями разных сторон одних и тех же базисных процессов, либо сопутствуют друг другу, а вопрос об их детерминации остается открытым. Здесь решается вопрос о ковариации двух или более переменных либо значений одной и той же переменной, измеряемой в разные промежутки времени или в разных группах субъектов. Гипотезы, проверяемые этим методом - гипотезы о связях: изменения одной переменной связаны с изменением другой, но не причинно. Если обосновывается причинное влияние, то это делается за рамками сбора данных. Корреляционное исследование – «пассивно-наблюдающее» исследование (Д. Кэмпбелл), т.к. предполагается, что исследователь не может контролировать, точнее непосредственно влиять на переменные, т.к. они существуют непосредственно как данные. При корреляционном исследовании сохраняется многообразие выводов с точки зрения их обобщения. Ограничение с точки зрения контроля получения эмпирических данных определяют логически допустимые выводы.

Дизайн лонгитюдных исследований в психологии представляет пример наиболее устоявшихся квазиэкспериментальной схемы: аналог зависимой переменной в ней – измеряемые различия между группами, а независимой переменной – такое различие как фактор времени. За фактор времени полагают изменения в базисных процессах, просматриваемых в виде «кривых развития» относящихся к одной и той же группе испытуемых. Лонгитюдный метод – это метод прямонаправленный на установление изменений интраиндивидуального типа, т.е. психических, физиологических или иных изменений, происходящих с течением времени у отдельного конкретного субъекта.

Лонгитюдный метод (метод продольных срезов) противопоставляется классическому методу поперечных срезов. Этот метод предполагает, что сведения о типичных возрастных особенностях психики получают путем сравнения показателей, одновременно фиксируемых у разных испытуемых, принадлежащих к изучаемым возрастным категориям, что соответствует межгрупповой схеме получения данных. В лонгитюдном методе устраняется фактор межгрупповой вариативности. Отличительным признаком такой организации является систематическое измерение изучаемой психической особенности, или базисной переменной у одних и тех же испытуемых на протяжении определенного промежутка времени. Межиндивидуальные различия анализируются после получения данных об интраиндивидуальных изменениях путем сравнений траекторий, отражающих динамику хода изменений у разных индивидов (хар-ки темпа, формы, временных сроков). Главная трудность, на которую наталкивается лонгитюдный метод связана с наличием смещения (систематического и сопутствующего) 3-х переменных: возраста, специфических особенностей выборки и времени измерения (переменная поколения).

**Основные преимущества различных видов эксперимента и некоторые факторы нарушающие их внутреннюю валидность<sup>1</sup>**

<b>Вид эксперимента (основание сравнения)</b>	<b>Достигаемые преимущества</b>	<b>Факторы, нарушающие внутреннюю валидность</b>	<b>Способы их контроля</b>
<i>Искусственный (интраиндивидуальный)</i>	Устранение систематического смещения и сокращение ненадежности данных	Эффекты последовательности, предубеждения экспериментатора, факторы задачи и др.	Интраиндивидуальные схемы, адекватный подбор задач
<i>Групповой</i>	Возможность распространения результатов на популяцию и применения межгрупповых схем; устранение эффектов последовательности	Индивидуальные различия испытуемых	Схемы распределения испытуемых
<i>Лабораторный</i>	Возможность методического обеспечения единичной независимой переменной (и очищения ее условий); возможность проверки точных экспериментальных гипотез (в том числе нуль-гипотезы)	Сопутствующее (искусственное и естественное) смещение независимой переменной	Введение контрольного условия, или расширенной переменной
	Преодоление	Эффекты	Кросс-

<sup>1</sup> Готтсданкер Р. Основы психологического эксперимента. М.: МГУ, 1982.

<i>Многоуровневый (кросс-индивидуальный)</i>	неполноты независимой переменной, дополнительный контроль сопутствующего смещения (осведомленности испытуемых); возможность проверки точных гипотез о количественных отношениях	неоднородного переноса, ряда, центрации; неверно установленное отношение между независимой и зависимой переменными	индивидуальные схемы; контроль репрезентативности обобщенных данных, адекватного числа уровней, проверка правильности измерений
<i>Факторный</i>	Контроль сопутствующего смещения базисной переменной и обобщения результатов при проверке гипотез с одним, отношением; возможность проверки комбинированных гипотез и измерения взаимодействий	Дополнительные сопутствующие переменные	Новый факторный эксперимент
<i>Корреляционное исследование</i>	Возможность проверки гипотез о соотношении (и взаимодействии) факторов без их активного изменения	Все переменные, помимо интересующих исследователя	Статистический контроль, подбор групп, уравненных по побочным или дополнительным факторам

**Проблемы соответствия (достижения внешней валидности) и возможные способы их решения (контроля) в различных видах эксперимента<sup>2</sup>**

<b>Вид Эксперимента</b>	<b>Проблема соответствия</b>	<b>Способы контроля</b>	<b>Достигаемая цель</b>
<i>Естественный (индивидуальный)</i>	Соответствие уровня ключевой дополнительной переменной	Подбор задач, соответствующих изучаемой деятельности	Обобщение результатов на изучаемую деятельность и рекомендации для каждого из испытуемых
<i>Искусственный</i>	Соответствие всех переменных, вошедших в гипотезу,	Выбор адекватных условий независимой	Обобщение результатов на изучаемые

<sup>2</sup> Готтсданкер Р. Основы психологического эксперимента. М.: МГУ, 1982.

	их реальным аналогам	переменной, измеряемых показателей деятельности испытуемого и способов их представления; анализ возможных влияний имитации реальности	практические ситуации
<i>Групповой</i>	Соответствие исследуемой выборки и изучаемой популяции	Схемы отбора испытуемых	Распространение результатов на популяцию
<i>Лабораторный</i>	Соответствие методических процедур и теоретических понятий; проблема универсальности результатов	Выбор методических процедур	Проверка и уточнение теоретических моделей
<i>Факторный (и корреляционное исследование)</i>	Интерпретация характера полученного результата действия независимой переменной (установленных корреляций)	Проведение серии экспериментов при разных уровнях дополнительной переменной (в корреляционных исследованиях подбор групп по этим уровням и статистический контроль)	Наиболее широкое обобщение результатов; выявление простого (или комбинированного) действия независимой переменной; (в корреляционных исследованиях выявление базовых факторов)

### **Практическое задание**

Используя сайты психологических научных журналов, произведите обзор опубликованных статей и приведите примеры исследований, выполненных с помощью применения различных дизайнов:

- истинный эксперимент
- корреляционное исследование
- сравнительное исследование
- лонгитюдное исследование
- дизайн ex post facto
- исследование единичного случая или малого числа участников
- формирующий эксперимент

Результаты обзора с кратким описанием каждого из исследований оформите в виде презентации, представьте презентацию обучающимся группы.

### **Практическое задание**

Разработка в минигруппах из 3-4 человек проект гипотетического психологического исследования с освещением следующих пунктов плана:

- постановка и обоснование научной проблемы,
- определением идеи исследования в теоретических или феноменологических терминах
- обоснование гипотез исследования
- описание планируемых результатов исследования
- составление перечня исследовательских переменных
- описание процедур проверки гипотез исследования с указанием приемов измерения и контроля переменных
- обоснование методов обработки и интерпретации данных
- указание ограничений к реализации исследования, рисков нарушения этики и валидности исследования.

## ТЕМА 4. МЕТОДОЛОГИЯ КЛИНИКО-ПСИХОЛОГИЧЕСКОГО ИССЛЕДОВАНИЯ



3

### Методологические принципы клинической психологии<sup>4</sup>

<sup>3</sup> Степанова, О. П. Клиническая психология в схемах и таблицах : учебное пособие : [16+] / О. П. Степанова, С. В. Крайнюков. – 3-е изд., стер. – Москва : ФЛИНТА, 2020. – 98 с. : схем., табл. – Режим доступа: по подписке. – URL: <https://biblioclub.ru/index.php?page=book&id=564936> (дата обращения: 01.01.2024). – ISBN 978-5-9765-2372-2. – Текст : электронный.

<sup>4</sup> Там же.

№	Принцип	Интерпретация	Пример приложения в КП
1.	<i>детерминизм</i>	причинная обусловленность психических явлений, внешние причины действуют через систему внутренних условий	анализ источников, факторов заболевания, обоснование результативности психотерапевтических воздействий
2.	<i>системность</i>	закономерная взаимосвязь психических явлений в единую целостность, наличие структуры, иерархии, соподчинения	выявление системы клинических симптомов, системы отношений пациента с микро- и макросредой, формирование комплекса психокоррекционных мероприятий
3.	<i>развитие</i>	закономерное, направленное изменение психических явлений во времени, необходимая связь прошлого, настоящего и будущего	анализ этиологии, пато- и саногенеза, построение прогноза, учёт прогрессивности/непрогрессивности, закономерностей прогресса и регресса
4.	<i>взаимосвязь психического и физического</i>	единство, но не тождество протекания психических и физических процессов	мозговая локализация психических функций, анализ психосоматических корреляций, социальных и биологических составляющих нормального и аномального развития психики
5.	<i>единство наследственных и социальных моментов развития</i>	развитие психических явлений на стыке факторов наследственности и среды, взаимосвязь внешних и внутренних условий	учёт эндогенности/экзогенности расстройств, определение преимущественных источников и средств психотерапии
6.	<i>единство сознания и деятельности</i>	сознание формируется и проявляется в деятельности, деятельность дифференцируется и усложняется в процессе развития сознания	применение методов анализа продуктов деятельности, развитие дисфункциональных звеньев сознания через деятельность
7.	<i>культурно-историческая обусловленность человеческой психики</i>	формирования высших психических функций под влиянием социо-культурных факторов, культурная обусловленность личности, сознания, деятельности	культурно-историческая динамика психических расстройств, учёт социальных и культурных факторов нарушений невротического и психотического уровней
8.	<i>индивидуализация исследования</i>	раскрытие специфических психологических закономерностей в ходе клинико-психологических мероприятий	реализация индивидуального подхода, учёт неповторимости клинической картины

Различают несколько этапов клинико-психологического исследования. **Первый** — до знакомства с пациентом — этап формулирования клинической задачи. Сюда включается беседа с людьми, окружающими ребенка: педагогами, родителями, друзьями, одноклассниками, врачами — по поводу особенностей его поведения и личности, возникающих проблем [С врачом обсуждаются вопросы особенностей течения основного заболевания ребенка, диагностических или терапевтических проблем, имеющихся у врача в связи с психологическими особенностями ребенка, ознакомление с историей болезни (анамнез, течение болезни, результаты исследований, прием лекарств, психический статус).]; определение характеристик систем межличностных отношений проблемного ребенка (социальные условия его жизни), оценка материальных и культурных обстоятельств его жизни; ознакомление с общим состоянием физического здоровья: нет ли сопутствующих соматических заболеваний, не получает ли ребенок психотропные вещества. Нежелательно проведение исследования после бессонной ночи, физического переутомления, натошак или сразу после еды. Повторные исследования лучше проводить в то же время, что и первичные. На этом этапе составляется предварительный план исследования: выбор методик, их очередность.

**Второй этап** — беседа с пациентом. Беседу нужно начинать с расспроса паспортных данных, на основании чего составляется первое суждение о состоянии памяти. Затем уточняется состояние памяти (кратковременная и долговременная — даты собственной жизни, исторические события, недавние события), оценивается внимание, характеризуется состояние сознания: ориентировка во времени, месте и собственной личности. Вопросы необходимо задавать в непринужденной, естественной манере, как в обычной беседе. Также выясняется отношение пациента к своему заболеванию, проблеме, разъясняется цель ЭПИ. В дальнейшей беседе выясняются особенности личности (до заболевания и на настоящий момент), оценка происходящих изменений, оценка самочувствия, работоспособности, определяется культурно-образовательный уровень.

**Третий этап** — экспериментально-психологический. Выполнению каждого задания должна предшествовать инструкция, которая должна определять ситуацию исследования и обеспечивать сотрудничество психолога и пациента. Небрежно поданная инструкция может привести к неадекватным результатам. Инструкцию необходимо предварительно испытать до начала ЭПИ. Она должна быть максимально лаконичной, соответствовать умственным способностям пациента, исключать возможность разноречивого понимания. Возможно

использование предварительных примеров. Если пациент не справляется с заданием, важно совместно обсудить причины этого. Также важно оценить, принимается помощь со стороны психолога пациентом или отвергается им (негативизм, нарочитость = сопротивление). Необходима полная и точная запись обстоятельств проводимого эксперимента, высказываемых пациентом суждений.

**Четвертый этап** — составление заключения. Заключение всегда должно быть ответом на вопрос, поставленный перед психологом. Единой формы заключения нет. Но заключение никогда не является простым повторением протокола исследования. Важна характеристика психического состояния на основании полученных данных, должны быть отмечены особенности поведения, отношение к исследованию, наличие установочного поведения, выделяются ведущие патопсихологические особенности (синдромы), указываются особенности протекания психических процессов (например, темп реакций, истощаемость, устойчивость), описываются сохранные стороны психической деятельности. Допускается приведение характерных ярких примеров. В конце делается резюме, отражающее наиболее важные данные (например, структуру патопсихологического синдрома). Заключение не должно быть категоричным по стилю утверждений. (Репина, Н. В. Основы клинической психологии / Н. В. Репина, Д. В. Воронцов, И. И. Юматова. Ростов-на-Дону, 2003. С.38)

**Основные задачи психологического исследования в клинике:**

- решение задач дифференциальной диагностики;
- анализ структуры и степени психических нарушений;
- диагностика психического развития и выбор путей общеобразовательного и трудового обучения и переобучения;
- характеристика личности и системы ее отношений;
- оценка динамики нервно-психических нарушений и учет эффективности терапии;
- решение экспертных задач;
- участие в психокоррекционной, психотерапевтической и реабилитационной работе с клиентами.

**Клинико-психологические методы исследования личности:**

- 1) Беседа
- 2) Интервью
- 3) Анамнестический метод
- 4) Наблюдение
- 5) Изучение продуктов психической деятельности

**Экспериментально-психологический метод** исследования в медицинской психологии позволяет исследовать различные звенья психических процессов и состояний.

1) **Нестандартизованные** (качественные методы) — представленные прежде всего набором, так называемых, патопсихологических методик, отличаются «прицельностью», направленностью на определенные виды психической патологии, и выбор их осуществляется индивидуально для конкретного испытуемого. Создаются эти методики для изучения конкретных видов нарушения психической деятельности.

2) **Стандартизованные** (количественные) — группы соответствующим образом подобранных и структурированных заданий, предъявляемых в одинаковой форме каждому испытуемому с целью сопоставления способа и уровня выполнения их испытуемым и другими лицами. Стандартизованные методы можно определить, как широко понимаемые тесты/опросники, причисляя к ним тесты для исследования психических процессов, психических состояний и личности.

3) **Проективные методы** — адресованы к бессознательной области психического.

Согласно Карвасарскому Б. Д., стандартизованные методы являются вспомогательными в клинике, тогда как нестандартизованные — основными. Задача клинического психолога — грамотно комбинировать методы в работе.

Различные авторы в настоящее время выделяют **методики**:



1. **качественные**, направленные на выявление качественных закономерностей психической деятельности пациентов;
2. **психометрические**, используемые для измерения тех или иных функций и представление их в количественном формате;
3. **вербальные**, использующие преимущественно словесный стимульный материал;
4. **невербальные**, стимульный материал которых представлен в виде рисунков, схем, различно раскрашенных кубиков и т.п.;
5. **методики, направленные на исследование той или иной психической функции** (внимания, памяти и т.д.).

Следует отметить, что исследование нарушений личности не носит однозначного характера. Оно может выражаться в анализе изменений строения мотивов, их иерархии, их смыслообразования, в нарушении самооценки и уровня притязания, нарушения общения, самоконтроля и саморегуляции в анализе формирования новых патологических мотивов и потребностей.

#### **Проблемы, осложняющие клинико-психологические исследования личности:**

1. Проблема соотношения биологического и социального в развитии психики человека.
2. Проблема приобретенного и врожденного в формировании личности.
3. Проблема индивидуальных свойств личности.
4. Проблема условий порождения аномальных мотивов и потребностей и многие другие.

#### **Принципы исследования:**

1. Личность в болезни подчиняется тем же закономерностям, что и личность в норме, изменяются только условия ее функционирования.

2. Эксперимент используется в качестве средства доказательства какого-то положения.

Любая реакция обследуемого в процессе выполнения экспериментальных заданий носит проективный характер. Могут использоваться различные задания, при этом оценивается не только само непосредственное выполнение, но и поведение испытуемого во время эксперимента в целом.

Важно, что в рамках такого подхода, согласно Зейгарник Б. В., важно учитывать как то, что в процессе эксперимента личность рассматривается в данный момент и в данной ситуации, при том, что рассматривать ее нужно как целостную систему в определенном контексте и развивающуюся динамически по определенным законам.

#### **Практическое задание**

Проведите анализ публикаций психологических исследований в научных психологических журналах. Определение типов исследовательских переменных. Анализ валидности исследований, зоны применимости результатов, недостатков исследований и возможностей их коррекции.

#### **Практическое задание**

Разработайте в минигруппах проекты клинико-психологического исследования с определением цели, выбором зависимой, независимой и контролируемых переменных, обоснованием процедуры и методов исследования. Исследовательские планы разрабатываются для решения клинико-психологических проблем с обоснованием учета клинической специфики в подборе методов, подборе методов и методик, проведения процедур исследования.

## **ТЕМА 5. ИНТЕРПРЕТАЦИЯ И ПРЕДСТАВЛЕНИЕ РЕЗУЛЬТАТОВ ПСИХОЛОГИЧЕСКОГО ИССЛЕДОВАНИЯ.**

Результаты исследования, их описание, интерпретация и обобщение. Интерпретация результатов. Достоверные и артефактные выводы в научном исследовании. Контроль над выводом. Проблема неверных обобщений как артефактных выводов.

При завершении проведенного исследования важна оценка правильности принятия решений о полученном эффекте. Общие нормативы возможных рассуждений об исследовательской гипотезе:

1. Рассуждения при переходе между различными уровнями проверяемых гипотез: статистических и содержательных (т.е. психологических) экспериментальных, экспериментальных (и контргипотез) и теоретических гипотез.

2. Рассуждения при сопоставлении сформулированного в проверяемой научной гипотезе и конкурирующих психологических объяснений.

3. "Ненормативные" (не облакаемые в форму логических требований) рассуждения о допустимых уровнях обобщений об исследуемой психологической реальности, которые касаются утверждений о переносе выявленных экспериментальных закономерностей на другие виды деятельности, ситуации, популяции и т.д.

Артефактные (неверные) выводы о получаемых в исследовании эффектах возможны при проведении невалидного исследования (ошибочные решения о результатах действия переменных) и при ошибках в контроле за выводом (неверные умозаключения и обобщения).

Для контролирования артефактов важно контролировать правдоподобные конкурентные гипотезы посредством дополнительного варьирования и перепроверять результаты с помощью различных процедур.

Формы представления результатов: академические традиции и современные стили. Описание результатов. Наглядное представление результатов. Диаграммы. Графики. Таблицы. Построение распределения частот. Статистики для описания распределений. Графическое представление связей между переменными. Интерпретация результатов факторных экспериментов. Проблемы статистического вывода. Метаанализ.

Оформление научной работы. Научный стиль письма. Стиль диссертации и автореферата.

Требования к оформлению научных текстов в сборниках конференций и научных журналах.

Проблемы научной этики. Этические требования к анализу и представлению результатов.

### **Практическое задание**

Выполните обзор требований к предоставлению рукописей в ведущие отечественные и зарубежные научные журналы по психологии.

Этап 1.

Обучающиеся выбирают для анализа один из журналов, входящих в базы научной периодики Scopus или Web of science.

На сайте журнала анализируют раздел, описывающий требования к предоставляемым рукописям по следующим пунктам:

- основные параметры регламентации рукописи
- выделяемые жанры научных статей
- требования к названию и объёму статей
- требования к размеру и структуре аннотации
- требования к оформлению текстов
- требования к оформлению графиков, рисунков, таблиц
- требования к оформлению перечня использованных источников
- требования к указанию благодарностей и источников финансирования

Этап 2.

Обучающиеся объединяют результаты своих аналитических обзоров с целью выделения доминирующих инвариантных требованиях, чаще всего указываемых редакциями журналов; исключительных рекомендациях к рукописям, встречаемых в отдельных изданиях.

### **Практическое задание**

Изучите Положение о подготовке Выпускной квалификационной работы Института медицинского образования Центра Алмазова.

С опорой на требования Положения создайте файл-шаблон выполняемой Вами научно-практической работы с оформлением следующих элементов текста:

- титульный лист
- оглавление
- структура текста с перечнем заголовков всех уровней
- пример оформления основного текста
- пример оформления таблицы
- пример оформления рисунка (схемы, диаграммы)
- перечень использованных источников с примерами оформления источников различных типов (монографии, статьи, учебные пособия, авторефераты диссертаций и пр.)

МИНИСТЕРСТВО ЗДРАВООХРАНЕНИЯ РОССИЙСКОЙ ФЕДЕРАЦИИ  
федеральное государственное бюджетное учреждение  
«Национальный медицинский исследовательский центр имени В.А. Алмазова»  
Министерства здравоохранения Российской Федерации  
(ФГБУ «НМИЦ им. В.А. Алмазова» Минздрава России)

ИНСТИТУТ МЕДИЦИНСКОГО ОБРАЗОВАНИЯ

ОДОБРЕНО  
Учебно-методическим советом  
ФГБУ «НМИЦ им. В.А. Алмазова»  
Минздрава России  
«15» октября 2024 г.  
Протокол №07/2024г.

УТВЕРЖДАЮ  
Генеральный директор  
ФГБУ «НМИЦ им. В.А. Алмазова»  
Минздрава России  
Е.В. Шляхто  
«25» октября 2024 г.

Заседание Ученого совета  
«25» октября 2024 г.  
Протокол № 10

**МЕТОДИЧЕСКИЕ МАТЕРИАЛЫ**

по дисциплине «История и методология психологии»

специалитет по специальности  
**37.05.01 Клиническая психология**

Очная форма обучения

Санкт-Петербург  
2024

## ЛИСТ СОГЛАСОВАНИЯ

Методические материалы по дисциплине «История и методология психологии» рассмотрена и одобрена на заседании кафедры психологии.

## СОДЕРЖАНИЕ

№п/п	Наименование методических материалов
1	МЕТОДИЧЕСКИЕ РЕКОМЕНДАЦИИ ДЛЯ ПРЕПОДАВАТЕЛЯ ПО ОРГАНИЗАЦИИ И ПРОВЕДЕНИЮ ЗАНЯТИЙ ЛЕКЦИОННОГО ТИПА
2	МЕТОДИЧЕСКИЕ РЕКОМЕНДАЦИИ ДЛЯ ПРЕПОДАВАТЕЛЯ ПО ОРГАНИЗАЦИИ И ПРОВЕДЕНИЮ ЗАНЯТИЙ СЕМИНАРСКОГО ТИПА
3	МЕТОДИЧЕСКИЕ МАТЕРИАЛЫ ДЛЯ ОБУЧАЮЩИХСЯ
3.1	Методические рекомендации по самостоятельной работе
3.2	Методические рекомендации для обучающихся по выполнению различных видов самостоятельной работы (с Приложением образцов)

Дисциплина готовит будущих клинических психологов к выполнению научно-исследовательских задач и формирует корпус фундаментальных знаний, важных для системного решения задач в профессиональной деятельности клинического психолога. В рамках дисциплины изучаются система понятий и категорий, разработанных в разных научных школах в процессе развития психологии; основные социально-исторические, предметно-логические и личностные детерминанты развития психологического знания; важнейшие достижения мировой и отечественной психологической мысли; основные методологические проблемы современной психологии; перспективы развития психологической науки. Освоение дисциплины позволяет анализировать современные направления и школы мировой и отечественной психологии в их преемственности с историческим опытом науки; давать адекватную историческую оценку достижениям прошлого, выявлять их достоинства и ограничения; проводить сопоставительный анализ научных теорий; анализировать и осмысливать философско-методологические проблемы психологической науки и практики; устанавливать преемственность в развитии психологических взглядов отдельных мыслителей прошлого и психологических школ.

## **1. ЦЕЛЬ И ЗАДАЧИ ИЗУЧЕНИЯ ДИСЦИПЛИНЫ**

**Цель изучения дисциплины:** сформировать у обучающихся комплексное представление о об основных философско-методологических проблемах и развитии системы психологических знаний в психологической науке.

**Задачи изучения дисциплины:**

- изучение философско-методологического содержания основных принципов и категорий современной психологии;
- рассмотрение принципиального единства философских и психологических знаний как неразрывных составных частей профессионального образа мира специалиста-психолога;
- формирование представление о психической организации человека как сложно структурированной многоуровневой динамической системе;
- ознакомление с основными положениями, главными принципами и проблемами в рассматриваемых психологических теориях, научных направлениях и школах;
- рассмотрение содержания важнейших психологических направлений и школ в связи с внутренней логикой развития науки и социокультурными условиями;
- формирование навыков представления общей научной и критической оценки психологических теорий или концепций.

### **Тема 1. Введение в историю психологии**

Предмет истории психологии. История психологии как система знаний о прошлом. Истоки методологических проблем современной психологии. Становление понятийного аппарата психологии как предмет истории психологии. Проблема периодизации. Основные способы освещения истории психологии. Значение и задачи психологической историографии.

#### **Контрольные вопросы**

1. Опишите предмет психологии.
2. Охарактеризуйте историю психологии как система знаний о прошлом.
3. Раскройте проблему периодизации развития психологии. Назовите варианты периодизации.
4. Назовите методы историографии в психологии.
5. Раскройте значение и задачи психологической историографии.
6. Перечислите ученых, внесших важный вклад в становление истории психологии.
7. Укажите современные проблемы развития историко-психологического знания.

8. Раскройте значение истории психологии для современных исследований в психологии.

9. Раскройте значение историко-психологического знания для решения актуальных проблем методологии психологии.

10. Укажите задачи и особенности изучения новейшей истории психологии.

### **Темы презентаций**

1. Значение и задачи психологической историографии.

2. Дискуссионные вопросы в истории психологии.

3. Проблема «начала истории» в психологии.

4. Проблема и варианты периодизации развития психологии.

5. Методы историографии.

6. Актуальные проблемы истории психологии.

7. Выдающиеся историки психологии: отечественные исследователи.

8. Выдающиеся историки психологии: отечественные исследователи.

9. Б.Г. Ананьев как историк психологии.

10. Л.С. Выготский как историк психологии.

## **Тема 2. Античная психология. Психологическая мысль в странах Древнего Востока.**

Древние философы о природе души в досократический период (Фалес, Анаксимандр, Анаксимен, Гераклит, Алкмеон, Эмпедокл, Гиппократ, Анаксагор). Представления атомистов об основах мироздания и душе. Сократ и Платон о душе. Учение Аристотеля о душе. Психологические взгляды стоиков, киников, скептиков, эпикурейцев. Представления александрийских врачей (Герофилл, Эразистрат) и Галена об анатомо-физиологических основах психики.

Обусловленность психологических исканий в странах Древнего Востока особенностями их общественного развития, уровнем производственной деятельности и культуры. Проблема преемственности в развитии психологических знаний в странах Древнего Востока и Запада.

### **Контрольные вопросы**

1. Изложите представления древних философов о природе души в досократический период (Фалес, Анаксимандр, Анаксимен, Гераклит, Алкмеон, Эмпедокл, Гиппократ, Анаксагор).

2. Изложите учение Демокрита о душе и псих. процессах.

3. Изложите представления атомистов об основах мироздания и душе.

4. Раскройте учение Сократа и Платона о душе.

5. Раскройте учение Аристотеля о душе.

6. Представьте психологические взгляды стоиков, киников, скептиков, эпикурейцев.

7. Изложите представления александрийских врачей (Герофилл, Эразистрат) и Галена об анатомо-физиологических основах психики.

8. Раскройте вклад психологических исканий в странах Древнего Востока в развитие психологического знания.

9. Раскройте значение философских учений Древнего Востока в психологию.

10. Проблема преемственности в развитии психологических знаний в странах Древнего Востока и Запада.

### **Темы презентаций**

1. Древние философы о природе души в досократический период (Фалес, Анаксимандр, Анаксимен, Гераклит, Алкмеон, Эмпедокл, Гиппократ, Анаксагор).

2. Обоснование интроспекции как познавательного принципа у Сократа.



3. Психологические воззрения стоиков.
4. Психологические представления ранних натурфилософов. Учение Демокрита о душе и псих. процессах.
5. Представления Платона о душе и ее функциях. Учение о познании.
6. Представления Сократа о личности. Сократическая беседа: действующие лица, вопросы, способ проведения.
7. Представления Аристотеля о душе. Способности души. Познавательных и движущих способностях души.
8. Вопросы психологии в учениях античных врачей.
9. Психологическое знание в учениях Древнего Востока.
10. Проблема преемственности в развитии психологических знаний в странах Древнего Востока и Запада.

### **Тема 3. Психология в средневековье и в Эпоху Возрождения.**

Общая характеристика социокультурных условий эпохи и их влияние на развитие психологических знаний. Взгляд на человека в важнейших направлениях средневековой философско-психологической мысли: арабоязычная, схоластическая, мистическая психология.

Богословские представления о душе в Средневековье: неоплатонизм (Плотин, Августин) и томизм (Ф. Аквинский). Учение Аристотеля на Востоке (Авиценна). Материалистическое понимание природы души в средневековой Европе (Д. Скотт, Р. Бэкон, В. Оккам).

Гуманистические идеи в понимании человека в эпоху Возрождения. Основные тенденции в развитии психологических взглядов в эпоху Возрождения: 1) выступление за отделение науки от религии; 2) представление о природном происхождении человека и его психики; 3) возрождение идей древних философов (атомистов, Аристотеля, стоиков).

#### **Контрольные вопросы**

Общая характеристика социокультурных условий эпохи и их влияние на развитие психологических знаний. Взгляд на человека в важнейших направлениях средневековой философско-психологической мысли: арабоязычная, схоластическая, мистическая психология.

Богословские представления о душе в Средневековье: неоплатонизм (Плотин, Августин) и томизм (Ф. Аквинский). Учение Аристотеля на Востоке (Авиценна). Материалистическое понимание природы души в средневековой Европе (Д. Скотт, Р. Бэкон, В. Оккам).

Гуманистические идеи в понимании человека в эпоху Возрождения. Основные тенденции в развитии психологических взглядов в эпоху Возрождения: 1) выступление за отделение науки от религии; 2) представление о природном происхождении человека и его психики; 3) возрождение идей древних философов (атомистов, Аристотеля, стоиков).

#### **Темы презентаций**

1. Особенности эпохи средневековья как контекст для развития психологических идей.
2. Особенности эпохи Возрождения как контекст для развития психологических идей. Гуманистические идеи в понимании человека в эпоху Возрождения.
3. Материалистическое понимание природы души в средневековой Европе (Д. Скотт, Р. Бэкон, В. Оккам).
4. Богословские представления о душе в Средневековье: неоплатонизм (Плотин, Августин) и томизм (Ф. Аквинский).
5. Психологические идеи на Востоке (Авиценна, Аверроэс, Альгазен).

#### **Тема 4. Психология в Новое время (XVII в.).**

Зарождение эмпирического и рационалистического направлений в философии и психологии Нового времени. Представление о происхождении психики в рамках эмпирического направления (Ф. Бэкон, Т. Гоббс, Д. Локк). Рационализм Р. Декарта и его дуализм в решении психофизической проблемы. Сведение психики к сознанию. Природа страстей по Р. Декарту. Монадология Г. Лейбница и его теория о предустановленной психофизической гармонии. Детерминистическое учение Б. Спинозы о психике

##### **Контрольные вопросы**

1. Объясните зарождение эмпирического и рационалистического направлений в философии и психологии Нового времени.
2. Раскройте представления о происхождении психики в рамках эмпирического направления (Ф. Бэкон, Т. Гоббс, Д. Локк).
3. Укажите основные черты рационализма Р. Декарта и его дуализм в решении психофизической проблемы.
4. Раскройте природу страстей по Р. Декарту.
5. Монадология Г. Лейбница и его теория о предустановленной психофизической гармонии: объясните значение для развития психологического знания.
6. Изложите детерминистическое учение Б. Спинозы о психике.
7. Назовите идеи Локка, значимые для развития психологического знания.
8. Раскройте философско-психологические взгляды Т. Гоббса и их значение для развития психологической науки.
9. Перечислите варианты психофизической проблемы мыслителями Нового времени.
10. Объясните влияние эмпирической науки Нового времени на развитие психологического познания.

#### **Тема 5. Развитие психологии XVIII-XIX веках.**

Развитие психологии XVIII-XIX веках. Возникновение и развитие ассоциативной психологии в Англии (Д. Гартли, Д. Юм, Д. Милль, Д. Ст. Милль, А. Бэн, Г. Спенсер). Обоснование французскими материалистами XVIII века (Ж. Ламетри, Д. Дидро, П. Гольбах). К. Гельвеций природного и социального детерминизма психики человека. Социологическое направление во французской психологии XIX столетия (О. Конт, Э. Дюркгейм, Леви-Брюль, Г. Лебон). Материалистическая линия в развитии русской психологии XVIII-XIX вв. А. Н. Радищев о природном происхождении и развитии человека и его психики. Зарождение эмпирического направления в Германии (Х. Вольф, И. Кант). Учение И. Канта об априорных формах сознания. Немецкий вариант ассоциативной психологии (И. Герbart, В. Вундт).

Представления об ассоциации идей в трудах Дж. Беркли, Д. Юма. Первая система ассоциативной психологии Д. Гартли (1705-1757). Учение об ассоциации идей в трудах Дж. Милля, Дж. Ст. Милля, А. Бэна, Г. Спенсера. Историческая оценка ассоцианизма.

##### **Контрольные вопросы**

1. Дайте общую характеристику развитию психологии XVIII-XIX веках.
2. Рассмотрите возникновение и развитие ассоциативной психологии в Англии (Д. Гартли, Д. Юм, Д. Милль, Д. Ст. Милль, А. Бэн, Г. Спенсер).
3. Раскройте специфику обоснования ассоцианизма французскими материалистами XVIII века (Ж. Ламетри, Д. Дидро, П. Гольбах).
4. Изложите идеи К. Гельвеция о природном и социальном детерминизме психики человека.
5. Изложите основные идеи социологического направления во французской психологии XIX столетия (О. Конт, Э. Дюркгейм, Леви-Брюль, Г. Лебон).

6. Раскройте материалистические в развитии русской психологии XVIII-XIX вв.
7. Рассмотрите зарождение эмпирического направления в Германии (Х. Вольф, И. Кант).
8. Изложите учение И. Канта об априорных формах сознания.
9. Укажите значение идей О.Конта для становления позитивной науки.
10. Дайте историческую оценку ассоцианизма.

#### **Тема 6. Развитие психологии внутри естествознания.**

Становление естественнонаучного познания природы. Развитие анатомии и медицины и их влияние на понимание души и ее функций. Исторические предпосылки оформления психометрии как экспериментальной области измерения времени реакций. Создание Э. Вебером и Г. Фехнером психофизики. У истоков экспериментальной психофизиологии (И. Мюллер и Г. Гельмгольц). Учение Ч. Дарвина о филогенетическом развитии человека и его психики. Рефлекторное учение И.М. Сеченова его роль в естественнонаучной перестройке психологии. Достижения нейрофизиологии и проблема внутримозговой локализации психических функций. Соматическое направление в психиатрии и его влияние на развитие психологии.

#### **Контрольные вопросы**

1. Объясните значение становления естественнонаучного познания природы для развития психологической науки.
- 2.
3. Раскройте влияние развития анатомии и медицины на понимание души и ее функций.
4. Назовите исторические предпосылки оформления психометрии как экспериментальной области измерения времени реакций.
5. Изложите историю создания Э. Вебером и Г. Фехнером психофизики.
6. Изложите историю становления экспериментальной психофизиологии (И. Мюллер и Г. Гельмгольц).
7. Объясните значение для психологии учения Ч. Дарвина о филогенетическом развитии человека и его психики.
8. Объясните значение для психологии рефлекторного учения И.М. Сеченова.
9. Перечислите основные психологические труды И.М. Сеченова.
10. Раскройте влияние развития соматического направления в психиатрии на развитие психологии.

#### **Тема 7. Становление психологии как самостоятельной науки.**

Философские и естественнонаучные предпосылки выделения психологии в самостоятельную науку. В. Вундт (1832-1920) как реформатор психологии и становление экспериментальной психологии. Психология народов В.Вундта. Структурализм Э.Титченера (1867-1927). Психология акта Ф.Брентано (1838-1917). Психология У.Джемса (1842-1910). Функционализм.

Формирование эмпирической психологии в России. Ассоцианизм (М.М.Троицкий). Психология в университетах. Московское психологическое общество и его роль в развитии психологии в России. Дискуссии о соотношении психического с физиологическим в философии (А.И.Герцен, Н.Г.Чернышевский П.М.Юркевич). Развитие психологических знаний в различных областях социальной практики - педагогики, медицины, промышленности. Учение о языке и о соотношении языка и сознания в трудах А.А.Потебни. Программа научной психологии И.М.Сеченова (1829-1905). Дискуссия И.М.Сеченова с К.Д.Кавелиным (1818-1885).

Открытие первых психологических лабораторий в Германии и в других странах мира. Учреждение психологических журналов, организация психологических обществ и ассоциаций, проведение научных конференций и международных психологических конгрессов. Основные направления экспериментальных исследований в созданных лабораториях. Начало экспериментального изучения высших психических функций – памяти (Г. Эббингауз) и мышления (О. Кюльпе, Вюрцбургская школа). Крах ассоциативной психологии. Возникновение первых прикладных областей психологии (психотехника, экспериментальная дидактика, психология душевно-больных, дифференциальная психология). Причины возникновения основных зарубежных психологических школ в первой половине XX столетия.

### **Контрольные вопросы**

1. Укажите философские и естественнонаучные предпосылки выделения психологии в самостоятельную науку.
- 2.
3. Дайте историческую оценку В. Вундту (1832-1920) как реформатору психологии и экспериментальной психологии.
4. Изложите основные положения структурализма Э.Титченера (1867-1927).
5. Изложите основные положения психологии акта Ф.Брентано (1838-1917).
6. Изложите основные положения функционализма У.Джемса (1842-1910).
7. Укажите основные этапы и достижения формирования эмпирической психологии в России.
8. Дайте историческую оценку вкладу В.М.Бехтерева в основание экспериментальной психологии в России.
9. Опишите основное значение институциональных событий для становления психологии как самостоятельной науки: открытие первых психологических лабораторий в Германии и в других странах мира; учреждение психологических журналов, организация психологических обществ и ассоциаций, проведение научных конференций и международных психологических конгрессов.
10. Назовите основные направления экспериментальных исследований в созданных психологических лабораториях.

### **Тема 8. Зарубежная психология в XX и XXI столетии.**

Зарождение фрейдизма. Учение З. Фрейда о вытеснении. Содержание бессознательного и формы его проявления. Формы и этапы детской сексуальности. Психозащитные механизмы. Критика пансексуализма в учении З. Фрейда. Возникновение неопрейдизма: глубинная психология (А. Адлер, К. Юнг) и социальный фрейдизм Э. Фромм, К. Хорни, Г. Салливан). Современный психоанализ. Гештальт- психология и обоснование принципа целостности в организации сознания и поведения в разных областях психологии: в общей психологии (М. Вертгеймер), в психологии развития (К. Коффка), в зоопсихологии В. Келлер), в нейрофизиологии (К. Гольдштейн) в психологии личности и социальной психологии (К. Левин). Идеи предпосылки возникновения бихевиоризма. Д. Уотсон и определение им предмета психологии как науки о поведении. Обновление ортодоксального бихевиоризма: учение о «промежуточных переменных». Разновидности современного бихевиоризма (необихевиоризма), когнитивный, мотивационно-целевой, операциональный, социальный (Э. Толмен, К. Халл, Б. Скиннер, А. Бандура). Гуманистическая психология как третья сила. Самоактуализация личности и пирамида потребностей А. Маслоу. Концепция личности К. Роджерса и принципы его клиентцентрированной терапии. Проблема исторического развития психики в структурной антропологии К.Леви-Стросса (1908-2009). Генетическая психология Ж.Пиаже (1896-1980) и ее влияние на современную науку. Становление и развитие когнитивной психологии.

Оформление и развитие гуманистической психологии. Логотерапия В. Франкла (1905-1997). Новейшие направления (позитивная психология, современные использования феноменологического метода, нарративный подход).

Место психологии в обществе. Характеристика феномена «психологическое общество». Расширение практического приложения психологических знаний. Современные психотерапевтические направления в зарубежной психологии (трансактная психология, гештальт-терапия, нейролингвистическое направление, психосинтез, логотерапия и др.). Развитие межкультурных исследований.

### **Контрольные вопросы**

1. Перечислите основные положения учения З. Фрейда и его значение для становления психологической науки, и практики.

2. Укажите исторические предпосылки возникновения неопрейдизма и основные положения учений его сторонников.

3. Раскройте специфику взглядов на природу личности и психологическую помощь в современном психоанализе.

4. Укажите идейные предпосылки возникновения бихевиоризма.

5. Перечислите исследователей, внесших значительный вклад в становление и развитие бихевиоризма, изложите их основные идеи.

6. Укажите идейные предпосылки возникновения гуманистической и экзистенциальной психологии.

7. Перечислите исследователей, внесших значительный вклад в становление и развитие экзистенциально-гуманистической психологии, изложите их основные идеи.

8. Укажите идейные предпосылки возникновения когнитивной психологии.

9. Перечислите исследователей, внесших значительный вклад в становление и развитие когнитивной психологии, изложите их основные идеи.

10. Раскройте специфику и основные достижения новейших направлений в психологии (позитивная психология, современные использования феноменологического метода, нарративный подход).

### **Тема 9. Отечественная психология XX и XXI столетия.**

Основные направления в отечественной психологии предреволюционного периода (естественнонаучное, эмпирическое и философско-умозрительное). Естественнонаучная психология В.М.Бехтерева (1857-1927). Развитие естественнонаучного направления в русской науке (Н.Н.Ланге, А.А.Ухтомский, И.П.Павлов). Эмпирическая психология Г.И.Челпанова (1862-1937) и его роль в формировании экспериментальной психологии и в становлении университетского психологического образования. Русская философская психология (С.Л.Франк, А.И.Введенский, Н.О.Лосский, Л.М.Лопатин).

Многообразие течений в российской психологии 1920-30-х годов: философское, эмпирическое, рефлексологическое, реактологическое, психотехническое педологическое, бихевиористическое, фрейдистское и др). Марксистско-ленинская перестройка психологии в предвоенные годы. Работа психологов в годы Великой отечественной войны. Павловская сессия в 1951 году и ее последствия для психологии послевоенного периода. Возрождение психологии в 1960-70-е годы. Влияние на развитие отечественной психологии ведущих ученых страны: С.Л. Рубинштейна, Л.С. Выготского, А.Н. Леонтьева, Б.Г. Ананьева и др. Современное состояние психологической науки в России.

Психология в России постсоветского периода. Распад СССР и проблема отношения к психологическому наследию советской эпохи. Состояние научных школ. Новые тенденции в области методологии и теории психологии. Соотношение между психологической наукой и практикой. Укрепление контактов с мировой психологией.

### **Контрольные вопросы**

1. Дайте историческую характеристику эмпирической психологии России начала XX века (Н.Н.Ланге, А.А.Ухтомский, И.П.Павлов, Г.И.Челпанов).
2. Назовите основные черты и достижения отечественной психологии в 1920-30-е годы: основные идеи; методологические проблемы; развитие психотехники и педологии, психоанализа.
3. Дайте историческую оценку Павловской сессии в 1951 году и ее последствиям для психологии послевоенного периода.
4. Опишите основные черты современного состояния психологической науки в России.
5. Создайте исторический очерк жизни и творчества С.Л.Рубинштейна, раскройте вклад его научной школы в развитие отечественной психологической науки.
6. Создайте исторический очерк жизни и творчества Л.С.Выготского, раскройте вклад его научной школы в развитие отечественной психологической науки.
7. Создайте исторический очерк жизни и творчества А.Н.Леонтьева, раскройте вклад его научной школы в развитие отечественной психологической науки.
8. Раскройте значения исследований и идей А.Р.Лурия для психологии.
9. Назовите достижения советской психологии военного периода.
10. Опишите основные черты ленинградской психологической школы и вклада в психологии ее видных представителей: Развитие психологической теории в трудах Б.Г.Ананьева, психологическая теория отношений В.М.Мясищева, Л.М.Веккер: единая теория психических процессов.

### **Темы презентаций**

1. Характерология А.Лазурского.
2. Культурно-историческая психология Л.С.Выготского (1896-1934).
3. Психология единства сознания и деятельности С.Л.Рубинштейна (1889-1960).
4. Психологическая теория деятельности А.Н.Леонтьева (1903-1979).
5. Психология установки Д.Н.Узнадзе (1886-1950).
6. Состояние психологии в годы Великой отечественной войны 1941-45 гг.
7. Возникновение нейропсихологии А.Р.Лурии (1902-1977).
8. Развитие отечественной психологии в послевоенные годы. Становление инженерной психологии, патопсихологии. Развитие социальной, педагогической, дифференциальной и других областей психологии.
9. Ленинградская психологическая школа. Развитие психологической теории в трудах Б.Г.Ананьева (1907-1972). Психологическая теория отношений В.М.Мясищева (1949-1960). Научное творчество Л.М.Веккера: единая теория психических процессов.
10. Психология в России постсоветского периода.

### **Тема 10. Предметно-проблемное поле методологии. Специфика психологического знания. Психофизическая и психофизиологическая проблема**

Методология, как система принципов и способов организации и построения теоретической и практической деятельности. Исторический аспект методологических знаний. Специфика научного знания как специальной области познавательной деятельности. Место методологии психологии в системе психологического знания. Понятие метода в психологии. Предмет и объект науки.

Структура методологического знания: уровень философской методологии; уровень общенаучных принципов, уровень методики и техники. Принципы познания: научный, антропный, принцип детерминации, принцип дополнительности (комплементарности), принцип методологического атеизма, принцип объективности.

Проблема истинности в методологии науки. Уровни понимания истины: онтологический, логико-семантический, ценностно-экзистенциальный, гносеологический.

Концепции истины: классическая (от Аристотеля), эмпирическая, когерентная, прагматическая, конвенциалистская, диалектико-материалистическая. Проблема причинности в методологии науки. Детерминизм. П.С.Лаплас. Индетерминизм. Методология, как система принципов и способов организации и построения теоретической и практической деятельности. Специфика научного знания как специальной области познавательной деятельности. Понятие метода в психологии. Предмет и объект науки.

Структура методологического знания. Конкретно-научная методология психологии как совокупность объяснительных принципов, способов, средств и форм научного познания применительно к особенностям предмета и методов психологической науки.

Принципы познания. Проблема истинности в методологии науки. Уровни понимания истины.

Уникальность человека как природного феномена и особенности его научного исследования как естественного индивида, как личности, как субъекта исторического процесса в психологии.

Научное и ненаучное психологическое знание. Проблема объективности в психологии. Проблема рефлексии в психологии. Житейская и научная рефлексия. Научное и ненаучное психологическое знание. Житейская психология в мифах, сагах, легендах, сказках, притчах, пословицах, поговорках и т.д. Различие научной психологии и психологии обыденной жизни. Познание человека в культуре, в философии, искусстве, религии, образовании и т.д. Реальность, объективность внутреннего субъективного мира человека.

Постановка психофизической проблемы Р. Декартом. Психофизическое взаимодействие. Решение психофизической проблемы в духе параллелизма (Ж. Ламетри, К. Фогт, Давид Гартли, Томас Гоббс, Яков Молешотт и др.). Попытка решения психофизиологической проблемы с точки зрения неклассической физиологии Н. А. Берштейна. Уровни построения движения. Попытка решения психофизиологической проблемы в духе единства. Идентичность по структуре двух реальностей.

Теория системной динамической локализации высших психических функций А.Н. Лурия. Роль идеального в решении психофизиологической проблемы (Э. В. Ильенков).

### **Контрольные вопросы**

1. Опишите структуру и уровни методологического знания.
2. Раскройте сущность проблемы истинности и варианты ее решения в методологии науки.
3. Поясните значение понимания уникальности человека как природного феномена для решения методологических проблем в психологии.
4. Укажите черты научного психологического знания, дифференцируйте научное и ненаучное психологическое знание.
5. Раскройте специфику психологического знания.
6. Раскройте содержание психофизической и психофизиологической проблем.
7. Укажите специфику постановки и решения психофизической проблемы Р. Декартом.
8. Раскройте решение психофизической проблемы в духе параллелизма (Ж. Ламетри, К. Фогт, Давид Гартли, Томас Гоббс, Яков Молешотт и др.).
9. Изложите решение психофизиологической проблемы с точки зрения неклассической физиологии Н. А. Берштейна.
10. Назовите современные варианты решения психофизиологической проблемы.

### **Темы презентаций**

1. Методология как учение о методе. Уровни методологии.
2. Исследовательский метод и конкретизация его в методиках.
3. Биологизаторские и социологизаторские концепции понимания сущности человека. Методологические проблемы биологического и социального в человеке.

4. Научное и ненаучное психологическое знание. Различие научной психологии и психологии обыденной жизни.
5. Специфика психологического знания.
6. Система «объект – субъект» познания
7. Сложность предмета психологии и редукционизм. Нейрофизиологический редукционизм. Информационно – кибернетический редукционизм. Логический редукционизм.
8. История проблемы единиц анализа психики.
9. Психофизическая и психофизиологическая проблемы. История решений.
10. Проблема объективности психологического знания, критерии объективности. Объективность субъективного в реальности жизни. Субъективность психологических знаний. Субъективность объективного в исследовании психики.

### **Тема 11. Парадигмы психологии. Теория, метод и методика в психологии. Основные принципы и категории психологии.**

Понятие детерминизма применительно к психологии. Методология и теория в психологии. Концептуальный базис психологии. Категории и понятия в психологической науке.

Соотношение теоретической и прикладной психологии. Методологические принципы психологического исследования.

Природа научного познания как стремление к теоретическому единству. Идея системности в философии и науке. История и перспективы системного подхода. Базисные категории в системе психологии. Проблема единиц анализа психики. Исторический подход к проблеме единиц анализа психики. Основные требования к единицам и методам анализа психики.

Парадигмы психологии: естественно-научная, гуманитарная и практическая; классическая, неклассическая, постнеклассическая.

Понятие объективности в естественнонаучной парадигме. Критерии объективности: проверяемость, воспроизводимость результатов исследования. Субъективный подход к гуманитарной парадигме: самоценность, автономность и целостность конкретного человека.

Теория психологии как систематизированное описание, объяснение и предсказание психических явлений, их закономерностей и существенных свойств, исходя из подтверждаемых гипотез. Метод в психологии и методике: определение, особенности.

Принцип как основное, исходное положение, руководящая идея теории, учения и т.д. Характеристика основных принципов психологии: активности, развития, каузальности и целевого детерминизма, системности, деятельности, единства деятельности и сознания, историзма, субъективности отражения.

Категории психологии как основные понятия, отражающие наиболее существенные стороны и элементы психики и составляющие теоретический аппарат психологической науки. Основные категории психологической науки.

#### **Контрольные вопросы**

1. Раскройте соотношение теоретической и прикладной психологии.
2. Назовите основные методологические принципы психологического исследования.
3. Дифференцируйте основные парадигмы психологии: естественно-научная, гуманитарная и практическая.
4. Дифференцируйте основные парадигмы психологии: классическая, неклассическая, постнеклассическая.
5. Раскройте понятие объективности в естественнонаучной парадигме; укажите критерии объективности и раскройте их содержание: проверяемость, воспроизводимость результатов исследования.



6. Дайте методологическую характеристику теории психологии как систематизированному описанию, объяснению и предсказанию психических явлений, их закономерностей и существенных свойств, исходя из подтверждаемых гипотез.

7. Дифференцируйте методы в психологии и методики.

8. Охарактеризуйте принцип как основное, исходное положение, руководящая идея теории, учения и т.д.

9. Раскройте методологическое содержание основных принципов психологии: активности, развития, каузальности и целевого детерминизма, системности, деятельности, единства деятельности и сознания, историзма, субъективности отражения.

10. Назовите категории психологии, отражающие наиболее существенные стороны и элементы психики и составляющие теоретический аппарат психологической науки.

### **Темы презентаций**

1. Принцип развития в психологии.

2. Объяснительный принцип в психологии.

3. Принцип историзма в психологии.

4. Объяснительный принцип в психологии.

5. Принцип системности в психологии.

6. Антропологический принцип в психологии.

7. Принцип детерминизма в психологии.

8. Естественнонаучная (сциентистская) и гуманитарная парадигмы в науках о человеке и обществе.

9. Классическая, неклассическая и постнеклассическая парадигмы в психологии.

10. Проблема теоретического единства в общей психологии. «Несистемные» теории в психологии

11. Структура психологических учений. Психологическая теория как система. Единство теоретического и эмпирического уровня в структуре психологических учений.

12. Дифференциация понятий «метод», «методика», «методический прием». Методы психологии естественнонаучной ориентации: объективное наблюдение, эксперимент, тестирование опрос, анализ продуктов деятельности, математическое моделирование, статистический анализ. Методы психологии гуманитарной ориентации: интроспекция, самоотчет, включенное наблюдение, эмпатическое слушание, идентификация, диалогическая беседа, биографический метод, интуиция, интерпретация через аналогию с собственным опытом, герменевтика.

13. Базовые категории психологии. Научно-категориальный анализ психологического познания. Понятие о научных категориях.

14. Категории образа. Отражательная природа образа. Иерархия познавательных структур в психике. Отношение между образом и познаваемым субъектом, предмет философского исследования. Образ как реальный продукт, регулятор и координатор жизнедеятельности. Развитие категории образа в истории психологии.

15. Отражение как категория психологии. Теория отражения. Уровни отражения, специфика психического отражения.

16. Категория действия, ее развитие в психологии. Переход от интерпретации целесообразной деятельности как регулируемой сознанием к представлению об адаптивно-средовой детерминации. Бихевиоризм о поведении как системе реактивных действий.

17. Категория мотива. Изменение представлений о мотиве в истории психологии. Роль воли, инстинктов, аффектов в мотивации поведения. Развитие идеи о бессознательных мотивах в психоанализе. Мотивационный аспект субъект-объектных отношений в «теории поля» К. Левина. Понятие о мотивах в теории деятельности. Роль категории мотива в развитии психологической мысли.

18. Категория общения (психосоциального отношения). Своеобразие системы отношений в общении. Общение и деятельность. Категориальный статус понятия «общение». Общение как условие усвоения культуры.

19. Категория личности. Проекция целостной организации человеческой субъективности: индивид, субъект, личность, индивидуальность, универсум. Личность как субъект предметной деятельности, общения, самосознания.

20. Категория сознания в структурализме и функционализме. Принцип единства сознания и деятельности (С. Л. Рубинштейн, А. Н. Леонтьев), его значение для развития отечественной психологии.

## **Тема 12. Методологические аспекты психологических проблем в XXI веке**

Исторический аспект широкого и узкого толкования психофизической проблемы. Проблема преодоления оппозиций категорий: «душа – тело», «поведение – психика», «внешнее и внутреннее». Современные варианты решения психофизиологической проблемы (К.В. Анохин). Суть гуманитаризации психологического знания и практики. Современное развитие психологии: противоречия теории и практики психологии.

Психология в контексте оппозиции «культура – цивилизация». Методологические проблемы психологии в технико-интеллектуальной революции. Компьютеризация и психология. Технократическое мышление и «искусственный интеллект».

### **Контрольные вопросы**

1. Назовите основные проблемы методологии психологии в XXI веке.
2. Перечислите современные варианты преодоления оппозиций категорий: «душа – тело», «поведение – психика», «внешнее и внутреннее».
3. Назовите современные варианты решения психофизиологической проблемы (К.В. Анохин и др.).
4. Раскройте суть проблемы гуманитаризации психологического знания и практики.
5. Раскройте проблему дегуманизации и эксплуатации психологического знания в современных социальных практиках.
6. Укажите на противоречия развития теории и практики в современной психологии.
7. Проблематизируйте развитие психологии в контексте оппозиции «культура – цивилизация».
8. Назовите методологические проблемы психологии в технико-интеллектуальной революции.
9. Раскройте технократическое мышление и «искусственный интеллект» как методологические проблемы современной психологии.
10. Проблема единства (разобщенности) современного психологического знания.

### **Темы презентаций**

1. Проблемы методологии психологии в XXI веке.
2. Современные варианты преодоления оппозиций категорий: «душа – тело», «поведение – психика», «внешнее и внутреннее».
3. Современные варианты решения психофизиологической проблемы (К.В. Анохин и др.).
4. Проблема гуманитаризации психологического знания и практики.
5. Проблема дегуманизации и эксплуатации психологического знания в современных социальных практиках.
6. Современное развитие психологии: противоречия теории и практики психологии.
7. Современная психология в контексте оппозиции «культура – цивилизация».
8. Методологические проблемы психологии в технико-интеллектуальной революции. Компьютеризация и психология.

9. Технократическое мышление и «искусственный интеллект»: методологические проблемы.

10. Проблема единства (разобщенности) современного психологического знания.

МИНИСТЕРСТВО ЗДРАВООХРАНЕНИЯ РОССИЙСКОЙ ФЕДЕРАЦИИ  
федеральное государственное бюджетное учреждение  
«Национальный медицинский исследовательский центр имени В.А. Алмазова»  
Министерства здравоохранения Российской Федерации  
(ФГБУ «НМИЦ им. В.А. Алмазова» Минздрава России)

ИНСТИТУТ МЕДИЦИНСКОГО ОБРАЗОВАНИЯ

ОДОБРЕНО  
Учебно-методическим советом  
ФГБУ «НМИЦ им. В.А. Алмазова»  
Минздрава России  
«15» октября 2024 г.  
Протокол №07/2024г.

УТВЕРЖДАЮ  
Генеральный директор  
ФГБУ «НМИЦ им. В.А. Алмазова»  
Минздрава России  
Е.В. Шляхто  
«25» октября 2024 г.

Заседание Ученого совета  
«25» октября 2024 г.  
Протокол № 10

**МЕТОДИЧЕСКИЕ МАТЕРИАЛЫ**

по дисциплине «Методика преподавания психологии и педагогическая психология»

специалитет по специальности  
**37.05.01 Клиническая психология**

Очная форма обучения

Санкт-Петербург  
2024

## ЛИСТ СОГЛАСОВАНИЯ

Методические материалы по дисциплине «Методика преподавания психологии и педагогическая психология» рассмотрена и одобрена на заседании кафедры психологии.

## СОДЕРЖАНИЕ

№п/п	Наименование методических материалов
1	МЕТОДИЧЕСКИЕ РЕКОМЕНДАЦИИ ДЛЯ ПРЕПОДАВАТЕЛЯ ПО ОРГАНИЗАЦИИ И ПРОВЕДЕНИЮ ЗАНЯТИЙ ЛЕКЦИОННОГО ТИПА
2	МЕТОДИЧЕСКИЕ РЕКОМЕНДАЦИИ ДЛЯ ПРЕПОДАВАТЕЛЯ ПО ОРГАНИЗАЦИИ И ПРОВЕДЕНИЮ ЗАНЯТИЙ СЕМИНАРСКОГО ТИПА
3	МЕТОДИЧЕСКИЕ МАТЕРИАЛЫ ДЛЯ ОБУЧАЮЩИХСЯ
3.1	Методические рекомендации по самостоятельной работе
3.2	Методические рекомендации для обучающихся по выполнению различных видов самостоятельной работы (с Приложением образцов)

## МЕТОДИЧЕСКИЕ РЕКОМЕНДАЦИИ ДЛЯ ПРЕПОДАВАТЕЛЯ ПО ОРГАНИЗАЦИИ И ПРОВЕДЕНИЮ ЗАНЯТИЙ ЛЕКЦИОННОГО ТИПА

### Введение

Занятие лекционного типа является одной из основных системообразующих форм организации учебного процесса. Лекция представляет собой систематическое, последовательное, монологическое изложение преподавателем - лектором учебного материала, как правило, теоретического характера. Такое занятие представляет собой элемент технологии представления учебного материала путем логически стройного, систематически последовательного и ясного изложения.

Лекция требует порой от лектора особого физического, умственного и душевного напряжения, энтузиазма. Заурядно прочитанная лекция никогда не вызовет оживления аудитории и, как правило, никогда не достигнет своей цели и будет забыта сразу же после своего прочтения. Аналогичными могут быть последствия и для лекции, автор которой не покажет высокого уровня знаний и профессионализм, не сумеет обосновать актуальности и необходимости учебного материала для практики.

Лекция - в переводе с латинского означает чтение, систематическое, последовательное изложение учебного материала, какого-либо вопроса, темы, раздела, предмета, методов науки. В общих чертах лекцию иногда определяют как полутора-двухчасовое систематизированное изложение важных проблем науки посредством живой и хорошо организованной речи.

Лекция составляет основу теоретического обучения и должна давать систематизированные основы научных знаний по дисциплине, раскрывать состояние и перспективы развития соответствующей области науки и техники, концентрировать внимание обучающихся на наиболее сложных и узловых вопросах, стимулировать их активную познавательную деятельность и способствовать формированию творческого мышления.

Цель лекции – организация целенаправленной познавательной деятельности обучающихся по овладению программным материалом учебной дисциплины. Чтение курса лекций позволяет дать связанное, последовательное изложение материала в соответствии с новейшими данными науки, сообщить слушателям основное содержание предмета в целостном, систематизированном виде.

Преподавание учебных дисциплин и междисциплинарных курсов осуществляется в соответствии с ФГОС ВО и учебным планом.

Ведущим методом в лекции выступает устное изложение учебного материала, с использованием мультимедийной и электронно-вычислительной техники, схем, плакатов и др.

Лекции читаются заведующим кафедрой, профессорами и доцентами.

Квалификация преподавателя высшей школы в значительной мере определяется тем, насколько содержательно и мастерски читает он лекции. Обычно выделяют следующие основные элементы лекторского мастерства, которые делают его эффективным средством обучения и воспитания в вузе:

- научность, содержательность;
- связь теории с практикой;
- систематичность, последовательность и доступность обучения;
- умение достигать наибольшей взаимной связи с аудиторией, создание атмосферы сопереживания;
- воздействие личности лектора на аудиторию;
- умение организовывать самостоятельную работу обучающихся, возбудить интерес к работе с книгой, использованию электронной библиотеки и Интернет-ресурсов.

Лекция должна иметь четкую структуру и логику раскрытия последовательно излагаемых вопросов, необходимую идейно-теоретическую направленность, твердый теоретический и методический «стержень», законченный характер освещения определенной темы (или проблемы), тесную увязку с предыдущим материалом.

Лекция может быть:

- доказательной и аргументированной, содержать достаточное количество ярких и убедительных примеров, фактов, обоснований;

- проблемной, раскрывать противоречия и указывать пути их решения, ставить перед обучающимися вопросы для размышления.

- наглядной, сочетаться по возможности с демонстрацией аудиовизуальных материалов, макетов, моделей, образцов и т.д.

Не стоит забывать, что использование мультимедийной техники, компьютера с выходом в Интернет не способны заменить живой речи преподавателя.

В какой бы форме лекция не преподносилась, все же педагог с его методическими приемами доведения учебного материала будет по-прежнему оставаться центральной фигурой занятия, а умелое и рациональное использование им средств наглядности будет одним из ярких признаков мастерства наглядным и доступным для данной аудитории. Кроме этого, лекция должна:

- обладать внутренней убежденностью, силой логической аргументации и вызывать у обучающихся необходимый интерес познания, давать направления для самостоятельной работы обучающихся;

- отражать методическую обработку материала (выделение главных мыслей и положений, подчеркивание выводов, повторение их в различных формулировках);

- должна излагаться четким и ясным языком, содержать разъяснение всех вновь вводимых терминов и понятий.

### **Структура лекции**

Лекция состоит из трех основных частей: вступительной, основной и заключительной.

**Вступительная** часть определяет название темы, план и цель лекции. Она призвана заинтересовать и настроить аудиторию. В этой части лекции преподавателем излагается актуальность, основная идея, связь данной лекции с предыдущими занятиями, ее основные вопросы. Введение должно быть кратким и целенаправленным.

В **основной** части лекции реализуется научное содержание темы, все главные узловые вопросы, проводится вся система доказательств с использованием наиболее целесообразных методических приемов. Каждый учебный вопрос заканчивается краткими выводами, логически подводящими обучающихся к следующему вопросу лекции.

**Заключительная** часть имеет целью обобщать в кратких формулировках основные идеи лекции, логически завершая ее как целостное творение.

Каждая из структурных частей лекции чрезвычайно важна в доведении материала обучаемым, и сравнивать их по приоритетности просто некорректно. У каждой из них своя цель, специфика, временные рамки, особенности и сложности.

Лекция по своему структурному построению должна придерживаться данных общих правил. Однако отдельные виды лекций все же могут иметь свои особенности как по содержанию, так и по структуре, которые необходимо учитывать в последующем при составлении их планов.

### **Основные функции и виды лекции**

Лекции присущи три основные педагогические функции, которые определяют ее возможности в учебном процессе: познавательная, развивающая и организующая.

Познавательная функция выражается в возможности средствами лекции обеспечить слушателей основной научной информацией, необходимой для их профессиональной и исследовательской деятельности.

Развивающая функция лекции реализуется в непосредственном контакте обучающегося с преподавателем, становлении у обучающихся творческой мыслительной деятельности, обеспечивающей их профессионально-личностное развитие.



Организирующая функция предусматривает управление самостоятельной работой обучающихся, как в процессе занятия, так и во внеаудиторное время.

Выделяют четыре основных вида лекций применяемые для передачи теоретического материала: вводная, информационная, заключительная и обзорная.

**Вводная лекция** – один из наиболее важных и трудных видов лекции при чтении систематических курсов. От успеха этой лекции во многом зависит успех усвоения всего курса. Она может содержать:

**Вводная лекция** – один из наиболее важных и трудных видов лекции при чтении систематических курсов. От успеха этой лекции во многом зависит успех усвоения всего курса. Она может содержать:

- определение учебной дисциплины;
- краткую историческую справку о дисциплине;
- цели и задачи дисциплины, её роль в общей системе обучения и связь со смежными дисциплинами;
- основные проблемы (понятия и определения) данной науки;
- основную и дополнительную учебную литературу;
- особенности самостоятельной работы обучающихся над учебной дисциплиной и формы участия в научно-исследовательской работе;
- отчетность по курсу.

**Информационная лекция** ориентирована на изложение и объяснение обучающимся научной информации, подлежащей осмыслению и запоминанию. Это самый традиционный тип лекций в практике высшей школы.

**Заключительная лекция** предназначена для обобщения полученных знаний и раскрытия перспектив дальнейшего развития данной науки.

**Обзорная лекция** — это систематизация научных знаний на высоком уровне, допускающая большое число ассоциативных связей в процессе осмысления информации, излагаемой при раскрытии внутри предметной и меж предметной связей, исключая детализацию и конкретизацию. Как правило, стержень излагаемых теоретических положений составляет научно-понятийная и концептуальная основа всего курса или крупных его разделов.

В зависимости от предмета изучаемой дисциплины и дидактических целей могут быть использованы в учебном процессе проблемная лекция, лекция-визуализация, лекция-пресс-конференция, лекция с заранее запланированными ошибками, лекция вдвоем и др.

На **проблемной лекции** новое знание вводится через проблемность вопроса, задачи или ситуации. При этом процесс познания обучающихся в сотрудничестве и диалоге с преподавателем приближается к исследовательской деятельности. Содержание проблемы раскрывается путем организации поиска ее решения или суммирования и анализа традиционных и современных точек зрения.

**Лекция-визуализация** представляет собой визуальную форму подачи лекционного материала с использованием технических средств обучения или аудиовидеотехники (видео-лекция). Чтение такой лекции сводится к развернутому или краткому комментированию просматриваемых визуальных материалов.

**Лекция-пресс-конференция** проводится как научно-практическое занятие, с заранее поставленной проблемой и системой докладов, длительностью 5-10 минут. Каждое выступление представляет собой логически законченный текст, заранее подготовленный в рамках предложенной преподавателем программы. Совокупность представленных текстов позволит всесторонне осветить проблему. В конце лекции преподаватель подводит итоги самостоятельной работы и выступлений обучающихся, дополняя или уточняя предложенную информацию, формулирует основные выводы.

**Лекция вдвоем (или бинарная лекция)** - это разновидность чтения лекции в форме диалога двух преподавателей (либо как представителей двух научных школ, либо как теоретика

и практика). Необходимы: демонстрация культуры дискуссии, вовлечение в обсуждение проблемы обучающихся.

**Лекция с заранее запланированными ошибками** - рассчитана на стимулирование обучающихся к постоянному контролю предлагаемой информации (поиск ошибки: содержательной, методологической, орфографической). В конце лекции проводится диагностика слушателей и разбор сделанных ошибок.

**Лекция-консультация** может проходить по разным сценариям. Первый вариант осуществляется по типу «вопросы—ответы». Лектор отвечает в течение лекционного времени на вопросы обучающихся по всем разделу или всему курсу. Второй вариант такой лекции, представляемой по типу «вопросы—ответы—дискуссия», является тройным сочетанием: изложение новой учебной информации лектором, постановка вопросов и организация дискуссии в поиске ответов на поставленные вопросы».

Кроме рассмотренных видов лекций различают еще и такие лекции, как лекция – беседа, лекция – воспоминание, лекция-концерт, лекция-показ, лекция-экскурсия и др.

### **Порядок подготовки и проведения лекции**

Подготовка лекции начинается с разработки преподавателем структуры рабочего лекционного курса по конкретной дисциплине. Руководством здесь должна служить рабочая программа дисциплины (далее - РП, разработанная с учетом требований ФГОС ВО, учебного плана).

Структура лекционного курса обычно включает в себя вступительную, основную и заключительную части. Количество лекций в той или иной части определяется с учетом общего количества часов, отведенных для лекционной работы согласно учебному плану.

После определения структуры лекционного курса можно приступить к подготовке той или иной конкретной лекции. Методика работы над лекцией предполагает примерно следующие этапы:

- 1) отбор материала для лекции, составление списков основной и дополнительной литературы;
- 2) определение объема и содержания лекции;
- 3) выбор последовательности и логики изложения, написание конспекта;
- 4) подбор иллюстративного материала;
- 5) выработка манеры чтения лекции.

Отбор материала для лекции определяется ее темой. Лектору следует тщательно ознакомиться с содержанием темы в базовой учебной литературе, которой пользуются обучающийся, чтобы выяснить, какие аспекты изучаемой проблемы хорошо изложены, какие данные устарели и требуют корректировки. Следует обдумать обобщения, которые необходимо сделать, выделить спорные взгляды и четко сформировать свою точку зрения на них.

Определение объема и содержания лекции - второй важный этап подготовки лекции, определяющий темп изложения материала. Это обусловлено ограниченностью временных рамок, определяющих учебные часы на каждую дисциплину. Не рекомендуется идти по пути планирования чтения на лекциях всего предусмотренного программой материала в ущерб полноте изложения основных вопросов. Лекция должна содержать столько информации, сколько может быть усвоено аудиторией в отведенное время. Лекцию нужно разгружать от части материала, перенося его на самостоятельное изучение. Этот материал наряду с лекционным должен выноситься на экзамен. Если лекция будет прекрасно подготовлена, но перегружена фактическим (статистическим, и т.п.) материалом, то она будет малоэффективной и не достигнет поставленной цели. Кроме того, при выборе объема лекции необходимо учитывать возможность «среднего» обучающегося записать ту информацию, которую, по мнению преподавателя, он должен обязательно усвоить.

Приступая к решению вопроса об объеме и содержании лекции, следует учитывать ряд особенностей, специфических черт этого вида занятий, в том числе и дидактическую характеристику лекции. Объем и содержание лекции зависят и от ряда классификационных

характеристик лекционного занятия. Существуют классификации лекций по различным основаниям:

- месту в лекционном или учебном курсе (вводная, установочная, обзорная, итоговая и др.);
- преимущественной форме обучения (лекции при очном, заочном и очно-заочном (вечернем) обучении);
- частоте общения лектора с аудиторией (разовая, систематическая, цикловая ит.п.);
- степени проблемности изложения материала (информационная, проблемная, дискуссия и т.п.).

Так, например, вводная лекция читается, как правило, в начале курса с целью дать обучающимся общее представление о его содержании, месте в учебном процессе и роли в их будущей практической деятельности. Вводная лекция в значительной степени может носить популярный характер и читаться монологически. На вводной лекции может быть дан список необходимой для работы литературы, разъяснено, какие вопросы будут изучены на семинарских занятиях, выделены проблемы, решение которых потребует особых усилий.

Очень полезен для установления интереса со стороны слушателей краткий рассказ об истории кафедры и ее научном потенциале, существующей научной школе по данному направлению, перспективах сотрудничества с кафедрой.

Содержание лекции должно отвечать ряду дидактических принципов. Основными из них являются: целостность, научность, доступность, систематичность и наглядность.

Целостность лекции обеспечивается созданием единой ее структуры, основанной на взаимосвязи задач занятия и содержания материала, предназначенного для усвоения обучающимися. В тех случаях, когда на одном занятии достигнуть такой целостности не представляется возможным, это должно быть специально обосновано лектором ссылками на предыдущее или последующее изложение, на литературные и другие источники.

Научность лекции предполагает соответствие материала основным положениям современной науки, абсолютное преобладание объективного фактора и доказательность выдвигаемых положений. Каждый тезис должен быть четко сформулированным и непротиворечивым. Прежде чем приступить к доказательству, необходимо выяснить, насколько тезис усвоен обучающимися. В ходе всего доказательства тезис должен оставаться неизменным.

Лектор должен стремиться к чистоте речи, избегать слов-паразитов («значит», «так сказать», «понимаете»). Принцип доступности лекции предполагает, что содержание учебного материала должно быть понятным, а объем этого материала посильным для «среднего» обучающегося.

Следование принципу систематичности требует соблюдения ряда педагогических правил. К ним, первую очередь, относят:

- взаимосвязь изучаемого материала с ранее изученным, постепенное повышение сложности рассматриваемых вопросов;
- взаимосвязь частей изучаемого материала;
- обобщение изученного материала;
- стройность изложения материала по содержанию и внешней форме его подачи, рубрикация курса, темы, вопроса;
- единообразие структуры построения материала.

Дидактический принцип наглядности в обучении основан на том, что ознакомление обучающихся с каким-либо новым явлением или предметом начинается с конкретного ощущения и восприятия, однако, массированное применение их на лекции ведет к повышенному утомлению обучающихся. Преподаватель должен очень четко представлять, на каком именно этапе лекции он будет использовать ту или иную наглядность, а также случаи отсутствия возможности ее использования по независящим от него причинам.

Выбор последовательности и логики изложения материала - следующий этап работы над лекцией. При составлении плана лекции лучше выделить самостоятельные разделы, после

каждого из которых желательно сделать обобщения. Выделить информацию, на которой необходимо сконцентрировать внимание слушателей. Определяя логику построения лекции, следует четко определить, каким методом изложения вы будете пользоваться - методом индукции, дедукции или аналогии.

Индуктивный метод состоит в движении от частного к общему. Индукция может быть полной, когда обобщение делается из анализа всех без исключения характеристик, параметров или других данных об изучаемом явлении или предмете. Недостатком ее является громоздкость, так как приходится иногда оперировать с большим числом данных. Поэтому более распространена индукция неполная, когда обобщения делают на основании некоторых (не исчерпывающих, но достаточных) данных.

Дедуктивный метод изложения состоит в движении от общего к частному. Дедукцией пользуются в том случае, если известна какая-либо общая закономерность и на ее основе подлежат анализу отдельные проявления этой закономерности.

Метод аналогии основан на вынесении заключения об изучаемом явлении по сходству с другими известными явлениями. Это сходство может быть установлено по нескольким признакам, которые должны быть существенными и характеризовать явление с различных сторон. Проводя аналогию, нужно устанавливать и развитие рассматриваемых явлений, что способствует объективности анализа. Следует избегать использования поверхностных признаков аналогии, так как это может привести к типичной ошибке, называемой «ложной аналогией».

Особое внимание следует уделить требованиям к конспектированию лекций. В методической литературе не существует единого правила к тому, как нужно записывать лекцию. Это зависит от индивидуальных особенностей требований преподавателей и индивидуальных качеств личности обучающихся. Формирование культуры ведения лекционных записей - важная педагогическая задача. Конспект полезен тогда, когда изначально ориентирован на одновременную со слушанием лекции мыслительную переработку материала, на выделение и фиксацию в тезисно-аргументированной форме главного содержания лекции.

Подбор иллюстрированного материала может быть немаловажным этапом подготовки лекции. Несмотря на разнообразие наглядных пособий, при их использовании следует соблюдать некоторые общие правила. Демонстрационный материал во всех случаях должен играть подчиненную роль, быть одним из аппаратов лектора, а не подменять содержания лекции. В каждый момент лекции необходимо демонстрировать только тот наглядный материал, который иллюстрирует излагаемые положения. Подбор иллюстративного материала может быть немаловажным этапом подготовки лекции. Таблицы, диапозитивы, рисунки, схемы необходимо не только тщательно отобрать, но определить и зафиксировать их последовательность при чтении лекции.

Выработка индивидуальной манеры чтения лекции — исключительно важный и длительный период в подготовке к лекционному занятию. Прежде всего, не следует никогда читать текст лекции. Надо стремиться к ведению активного диалога с аудиторией, держать себя непринужденно, свободно, уверенно, передвигаться по аудитории, следя за тем, успевают ли обучающийся записывать за вами. Целесообразно повторять наиболее важные положения, периодически менять тембр голоса, логические ударения, показывая этим важность раздела, мысли, вывода или обобщения. Это нужно заранее продумать при подготовке лекции, отметить в лекционной модели, например, подчеркивая те или иные блоки лекции цветными фломастерами.

**Заключительный этап работы** над текстом лекции - ее оформление. Абсолютное большинство начинающих лекторов подобранные материалы оформляет в виде конспектов. Более опытные преподаватели обходятся разного рода тезисными записями и планами. В педагогической литературе рекомендуется использовать лекционную модель (расширенный план лекции), которая используется при чтении лекции. Требования к организации и

проведению лекционных занятий:

- Организационно-методической базой проведения занятий является учебный план специальности. На основе него объем часов аудиторных занятий, отведенный для каждой учебной дисциплины, делится на часы лекционных, практических, лабораторных и других занятий соответствующими кафедрами, с указанием форм контроля текущей и промежуточной аттестации обучаемых.

- Преподаватель, назначенный для чтения лекций, обязан до начала учебного процесса подготовить учебно-методические материалы, необходимые для проведения лекционно-семинарских занятий. К ним относятся:

- рабочая программа учебной дисциплины с Приложением «Оценочные средства»;
- методические материалы по дисциплине для преподавателя и обучающихся

Разработанный комплект учебно-методических материалов предоставляется в бумажном и электронном виде, обсуждается на заседании кафедры перед началом учебного года и утверждается заместителем директора по УМР.

- Преподаватель обязан проводить лекционные занятия в строгом соответствии с годовым учебным графиком и утвержденным на его основе расписанием лекций.

Категорически запрещается:

- заканчивать лекционные занятия ранее или позже установленного в расписании времени;
- досрочно (до окончания семестра) завершать чтение курса;
- самовольно изменять время или место проведения лекционных занятий.

В случае возникновения объективной необходимости переноса занятий на другое время или в другую аудиторию, преподаватель обязан заблаговременно согласовать это изменение с отделом организации учебного процесса.

Не допускается отмена лекции. При возникновении форс- мажорных обстоятельств преподаватель, назначенный для чтения лекций, обязан заблаговременно информировать о невозможности проведения занятий с объяснением причины.

Преподаватель, проводящий лекционные занятия, обязан вести учет посещаемости обучающихся по журналам групп. В случае неявки обучающихся на лекцию преподаватель обязан незамедлительно информировать деканат.

## **МЕТОДИЧЕСКИЕ РЕКОМЕНДАЦИИ ДЛЯ ПРЕПОДАВАТЕЛЯ ПО ОРГАНИЗАЦИИ И ПРОВЕДЕНИЮ ЗАНЯТИЙ СЕМИНАРСКОГО ТИПА**

### **Введение**

Занятия семинарского типа - одна из форм систематических занятий, на которых обучающиеся под руководством преподавателя приобретают необходимые умения и навыки по тому или иному разделу определенной дисциплины, входящей в учебный план.

Кафедрам рекомендуется разработать сборники задач, упражнений, вопросов и заданий, сопровождающихся методическими указаниями применительно к конкретным дисциплинам.

*Цель* занятий семинарского типа - предоставление возможностей для углубленного изучения теории, овладения практическими навыками и выработки самостоятельного творческого мышления у обучающихся.

### ***Задачи:***

- отражение в учебном процессе современных достижений науки;
- углубление теоретической и практической подготовки обучающихся;
- приближение учебного процесса к реальным условиям работы того или иного специалиста;
- формирование умения применять полученные знания на практике, осуществлять вычисления и расчеты;
- развитие инициативы и самостоятельности обучающихся;
- формирование навыков публичного выступления, способности представлять результаты проведенного исследования, умения вести дискуссию;
- контроль за освоением учебной дисциплины.

### ***Функции занятий семинарского типа:***

- учебно-познавательная - закрепление, расширение, углубление знаний, полученных на лекциях и в ходе самостоятельных занятий;
- обучающая - школа публичного выступления, развитие навыков отбора и обобщения информации;
- стимулирующая - определенный стимул к дальнейшей пробе своих творческих сил и подготовке к более активной работе;
- воспитательная - формирование мировоззрения и убеждений, воспитание самостоятельности, научного поиска, самостоятельности, смелости;
- контролирующая - в проверке уровня знаний и качества самостоятельной работы обучающихся.

### ***Обучение на занятиях семинарского типа направлено на:***

- обобщение, систематизацию, углубление, закрепление полученных теоретических знаний по дисциплине;
- формирование умений (аналитических, проектировочных, конструктивных и др.) применять полученные знания на практике;
- реализацию единства интеллектуальной, практической деятельности;
- формирование практических умений выполнять определенные действия, операции, необходимые в последующей профессиональной деятельности;
- выработку при решении поставленных задач таких профессионально значимых факторов, как самостоятельность, ответственность, точность.

**Рекомендации преподавателям для облегчения освоения обучающимся практических навыков в ходе практического (семинарского) занятия:**

1. Преподаватель составляет план каждого занятия, в который входит: определение

целей и задач, подбор материала к занятию, подбор литературы, рекомендуемой обучающимся к данной теме, разработка рекомендаций обучающимся по организации самостоятельной работы в ходе подготовки к занятию семинарского типа, распределение пунктов плана по времени, моделирование вступительной и заключительной частей семинара.

2. Тема занятия семинарского типа и основные вопросы обсуждения объявляются преподавателем заранее.

3. Преподаватель, ведущий занятия семинарского типа должен находиться в постоянном контакте с обучающимися.

4. Преподаватель может использовать любую из форм проведения занятий: обсуждение сообщений, докладов, рефератов, выполненных обучающимися по результатам учебных или научных исследований под руководством преподавателя, семинар-диспут, упражнения на самостоятельность мышления, письменная контрольная работа, коллоквиум, собеседование, решение ситуационных задач, кейсов, расчетных заданий и других современных технологий обучения. Выполнение расчетов, вычислений, работа с документацией, инструктивными справочниками, составление проектной, плановой и другой специальной документацией.

5. Состав заданий для занятия должен быть спланирован так, чтобы за отведенное время их выполнили большинство обучающихся.

6. Преподавателю следует направлять ход обсуждений на формирование навыков профессиональной полемики и закрепление обсуждаемого материала. На занятиях обучающиеся учатся грамотно излагать проблемы, свободно высказывать свои суждения, рассматривать ситуации, способствующие профессиональной компетенции.

7. Во время проведения занятий подводятся итоги самостоятельной работы обучающихся по усвоению обсуждаемой научной проблемы. Особое значение имеет ознакомление обучающийся с методикой работы с учебной и научной литературой, навыками ее использования при самостоятельной работе, при подготовке к занятиям.

8. При проведении занятий в интерактивной форме (деловая, ролевая игра, ток-шоу и т.п.) преподавателю необходимо продумать и довести до обучающихся правила проведения, роли, функции, схемы взаимодействия участников, а также систему оценивания.

9. Строить ход занятий следует таким образом, чтобы обучающийся, овладев первоначальными профессиональными навыками и умениями, смогли в дальнейшем закрепить их в процессе практики и написания выпускной квалификационной работы.

При планировании состава и содержания занятий семинарского типа следует исходить из того, что все они имеют разные ведущие дидактические цели.

Практические работы направлены на формирование практических умений:

- учебных - решать задачи по физике, химии, математике и пр.;
- профессиональных - выполнять определенные действия, операции, необходимые в последующей профессиональной деятельности.

Семинарские занятия с целью овладения обучающимися общих и профессиональных компетенций, развития их личностных качеств.

В соответствии с ведущей дидактической целью содержанием занятий семинарского типа является:

- решение разного рода задач, в том числе профессиональных (анализ производственных ситуаций, решение ситуационных производственных задач,
- выполнение профессиональных функций в деловых играх и т.п.);
- выполнение вычислений, расчетов;
- работа с нормативными документами, инструктивными материалами, документами первичного учета и др.

Наряду с формированием умений и навыков в процессе практических занятий обобщаются, систематизируются, углубляются и конкретизируются теоретические знания, вырабатывается способность и готовность использовать теоретические знания на практике.

Содержанием семинарских занятий, в соответствии с ведущей дидактической целью, является подготовка докладов, выступлений, обзора материалов периодической печати и т.п. В процессе семинарских занятий формируются умения публичных выступлений, способность приобретать, высказывать и отстаивать собственные убеждения, систематизируется и расширяется объем знаний, реализуется региональный компонент, приобретаются навыки самостоятельной работы.

### **Организация и проведение занятий семинарского типа**

Практическое занятие проводится в учебных или компьютерных кабинетах. Продолжительностью 4 часа. В плане проведения практической работы указываются:

Семинарские занятия проводятся в учебных кабинетах. Продолжительностью, как правило, не менее 2-х академических часов. В плане проведения семинарского занятия указываются:

Планы проведения лабораторных работ, практических и семинарских занятий рассматриваются на заседаниях кафедры и утверждаются заведующим кафедрой.

Практические занятия могут носить:

– репродуктивный характер, в этом случае при их проведении обучающиеся пользуются подробными инструкциями, в которых определены пояснения к порядку выполнения работы;

– активный частично-поисковый характер - эти работы отличаются тем, что обучающиеся должны самостоятельно выбрать необходимое оборудование, способы выполнения работы по материалам инструктивной, справочной и др. литературы;

– интерактивный поисковый характер - такие работы характеризуются тем, что обучающиеся должны решить новую для них проблему, опираясь на имеющиеся теоретические знания.

Семинарские занятия могут проводиться в активной и интерактивной формах деловых игр, круглых столов, компьютерных симуляций, кейс-стади и пр., обеспечивающих максимальную активность обучающихся при обсуждении поставленных вопросов.

Для усиления профессиональной направленности практических и семинарских занятий рекомендуется проведение бинарных уроков. На таких занятиях, результаты лабораторных работ, практических и семинарских занятий, полученные на одной учебной дисциплине или профессиональном модуле являются основой для их выполнения на другой учебной дисциплине и профессиональном модуле.

Рекомендуется проведение сквозных практических работ на основе внутрипредметных связей, когда результаты, полученные в одной практической работе, используются при выполнении последующих практических работ по данной дисциплине.

Для повышения эффективности проведения практических занятий рекомендуется:

- разработка тестов входного контроля подготовленности обучающихся к их выполнению;

– разработка дифференцированных заданий на их выполнение с учетом индивидуальных особенностей обучающихся;

– максимальная организация самостоятельного выполнения обучающимися лабораторных работ, практических и семинарских занятий;

– использование бланков документов, инструктивных материалов;

– наличие материалов, позволяющих проконтролировать правильность выполнения обучающимися заданий расчетного характера.



# МЕТОДИЧЕСКИЕ МАТЕРИАЛЫ ДЛЯ ОБУЧАЮЩИХСЯ

## Методические рекомендации по самостоятельной работе

### Введение

Самостоятельная работа – часть учебного процесса, выполняемая обучающимися без посторонней помощи с целью усвоения, закрепления и совершенствования знаний, выработки соответствующих умений, приобретения практического опыта, формирования общекультурных, общепрофессиональных и профессиональных компетенций, составляющих содержание подготовки специалистов.

В образовательном процессе выделяют два вида самостоятельной работы:

1) Аудиторная – работа, выполняемая на учебных занятиях по заданию преподавателя;

2) Внеаудиторная – планируемая учебная, творческо-исследовательская работа, выполняемая вне занятий по заданию и при методическом руководстве преподавателя, но без его непосредственного участия.

Содержание и формы самостоятельной работы, обучающихся определяются в соответствии с ее целями:

#### Для овладения знаниями:

– чтение текста (учебника, первоисточника, дополнительной литературы, ресурсов Интернет);

- составление плана текста;
- графическое изображение структуры текста;
- составление электронной презентации;
- конспектирование текста;
- подготовка выписок из текста;
- работа со словарями и справочниками, ознакомление с нормативными документами;

- научно-исследовательская работа;
- использование компьютерной техники, интернета и др.;

#### Для закрепления и систематизации знаний:

– работа с конспектом лекций;

– работа над учебным материалом (учебника, первоисточника, дополнительной литературы, аудио- и видеозаписей);

- составление плана и тезисов ответа;
- составление таблиц для систематизации учебного материала;
- изучение нормативных материалов;
- ответы на контрольные вопросы;
- аналитическая обработка текста (аннотирование, рецензирование и др.);
- заполнение рабочих тетрадей, дневников практик;
- подготовка тезисов сообщений к выступлению на семинаре, конференции;
- подготовка рефератов, докладов, презентаций, эссе;
- составление резюме;
- написание истории болезни;
- составление библиографии, тематических кроссвордов и др.;

#### Для формирования умений:

- решение задач и упражнений по образцу;
- решение вариативных задач и упражнений;
- отработка манипуляций;
- выполнение расчетно-графических работ;
- решение ситуационных производственных (профессиональных) задач;

- подготовка к контрольным работам, практическим и лабораторным занятиям, семинарским занятиям, деловым играм, промежуточной аттестации;
- проектирование и моделирование разных видов и компонентов профессиональной деятельности;
- подготовка проектов;
- опытно-экспериментальная, научно-исследовательская работа;
- занятия в симуляционных классах, центрах;
- другие формы деятельности, в рамках формирования социокультурной среды, создания условий, необходимых для всестороннего развития и социализации личности, сохранения здоровья обучающихся, развития воспитательного компонента образовательного процесса.

## **Методические рекомендации для обучающихся по выполнению различных видов самостоятельной работы**

### **1. Составление плана**

План – это самая короткая форма оформления записей, которая не передаёт фактического содержания изучаемого материала, а лишь указывает схему его подачи и позволяет обучающимся:

- восстановить в памяти содержание источника;
- составить записи разного рода;
- ускорить проработку источника информации;
- организовать самоконтроль;
- сосредоточить внимание и стимулировать самостоятельную работу.

Составление плана при работе с текстом осуществляется по следующему алгоритму:

1. Прочитать текст целиком.
2. Разделить его на смысловые части.
3. Дать заголовки каждой части (заголовки должны отражать содержание части).

### **2. Составление тезисов**

Тезис – это положение, кратко излагающее какую-либо идею, а также одну из основных мыслей лекции, доклада и т.п.

Тезисы:

- повторяют, сжато формулируют и заключают написанное или изложенное устно;
- всегда имеют доказательства;
- всегда подразумевают аргументацию и выявляют суть содержания;
- позволяют обобщить материал.

Составление тезисов при работе с текстом осуществляется по следующему алгоритму:

1. Ознакомиться с содержанием материала.
2. Разбить текст на смысловые блоки.
3. Определить главную мысль каждой части.
4. Осмыслить суть этой мысли и передать её своими словами (или найти подходящую формулировку в тексте).
5. Тезисы необходимо нумеровать, чтобы сохранить логику авторских рассуждений.

### **3. Составление конспектов**

Конспект – это краткая запись содержания текста, выделение главных идей и положений. Основные требования к написанию конспекта: системность и логичность изложения материала, краткость, убедительность и доказательность.

Можно выделить следующие виды конспектов:

– **плановый**. При создании такого конспекта сначала пишется план текста, по каждому пункту которого даётся комментарий. Это могут быть цитаты или свободно изложенный текст.

– **тематический конспект**, является кратким изложением данной темы, раскрываемой по нескольким источникам.

– **текстуальный конспект**, представляет собой монтаж цитат, которые связаны логическими переходами.

– **свободный конспект**, включает в себя и цитаты, и собственные формулировки.

Составление конспекта может осуществляться по следующему алгоритму:

1. Прочитать текст, отметить в нём новые слова, непонятные места, имена, даты; составить перечень основных мыслей, содержащихся в тексте, составить простой план, который поможет группировать материал в соответствии с логикой изложения;

2. Выяснить в словаре значение новых непонятных слов, записать их в тетрадь или словарь в конце тетради;

3. Повторно прочитать текст, сочетая чтение с записью основных мыслей автора и их иллюстраций. Запись ведётся своими словами, без переписывания текста. Важно стремиться к краткости, пользуясь правилами записи текста;

4. Прочитать конспект ещё раз, доработать его.

### **4. Составление аннотации**

Аннотация – краткая характеристика текста (книги, статьи, рукописи), раскрывающая содержание и фиксирующая основные проблемы, затронутые в тексте, мнения, оценки, выводы автора.

Основные требования, предъявляемые к составлению аннотации, заключаются в следующем:

– композиция аннотации должна быть внутренне логична и может отличаться от композиции исходного текста;

– отбор сведений, формулирование выводов и их расположение зависят от характера аннотации;

– язык аннотации должен отличаться лаконичностью, простотой, ясностью;

– аннотация к статье оформляется на библиографической карточке, даётся без абзацев.

Аннотация имеет две обязательные части:

1. Содержит краткую характеристику текста и формулировку темы.

2. Перечисление основных положений текста и указание на адресата (читательскую аудиторию).

### **5. Составление рецензии и отзыва**

Отзыв – общая оценка, мнение, впечатление о работе, произведении без детального анализа. Рецензия – разбор и оценка какого-нибудь сочинения, работы, статьи, которая кратко, объективно воспроизводит взгляды автора; а также даёт развёрнутое научно-обоснованное оценочное отношение к ведущим идеям рецензируемого источника.

### **6. Составление доклада**

Доклад – публичное сообщение на определённую тему, способствующее формированию навыков исследовательской работы, стимулирующее познавательный интерес.

Составление доклада осуществляется по следующему алгоритму:

1. Подобрать литературу по изучаемой теме, познакомиться с её содержанием.
2. Пользуясь закладками, отметить наиболее существенные места и сделать выписки.
3. Используя рекомендации по составлению тематического конспекта и составленный план, написать доклад, в заключение которого обязательно выразить своё отношение к излагаемой теме и её содержанию.
4. Прочитать текст и отредактировать его.
5. Оформить его в соответствии с требованиями к оформлению. (При устном выступлении следует соблюдать требования к устной речи.)

## **7. Реферат**

Реферат – краткое изложение содержания книги, статьи или нескольких работ по общей тематике на основе классификации, обобщения, анализа, с формулировкой собственных выводов.

Рефераты классифицируются:

- 1) по полноте изложения:
  - информативные (рефераты-конспекты);
  - индикативные (рефераты-резюме);
- 2) по количеству реферируемых источников:
  - монографические;
  - обзорные;
- 3) по читательскому назначению:
  - общие;
  - ориентация на широкую аудиторию; характеристика содержания в целом;
  - специализированные;
  - ориентация на специалистов.

Структурные элементы реферата:

1. Титульный лист.
2. Содержание.
3. Введение.
4. Основная часть.
5. Заключение.
6. Список использованной литературы.
7. Приложения.

Титульный лист: Титульный лист является первой страницей и заполняется по определенным правилам (приложение).

Содержание: включает все разделы работы, а также наименования всех их подразделов и пунктов с указанием номеров страниц, с которых они начинаются.

Введение: обоснование темы реферата, её актуальность, значимость; перечисление вопросов, рассматриваемых в реферате; определение целей и задач работы; обзор источников и литературы.

Основная часть: основная часть имеет название, выражающее суть реферата; может состоять из двух-трёх разделов, которые тоже имеют название. В основной части глубоко и систематизировано излагается состояние изучаемого вопроса; приводятся противоречивые мнения, содержащиеся в различных источниках, которые анализируются и оцениваются с особой тщательностью.

Заключение (выводы автора и предложения): формулируются результаты анализа эволюции и тенденции развития рассматриваемого вопроса; даются предложения о способах решения существенных вопросов, пути применения результатов работы.

Список используемой литературы: содержит сведения об источниках, использованных автором в ходе работы над темой работы, которые оформляются в алфавитном порядке.

Приложения: таблицы, схемы, графики, фотографии, макеты, эскизы и т.п.

Основные требования, предъявляемые к реферату:

- точное изложение взглядов автора;
- изложение всех наиболее существенных моментов реферируемого источника
- соблюдение единого стиля изложения
- использование точного, краткого, литературного языка;
- логическая последовательность изложения;
- ограниченность объёма.

Приложение

### Образец оформления таблицы в тексте

Основным и конечным результатом педагогической деятельности является развитие личности, способностей и компетентности обучающихся. Одним из показателей являются результаты мониторинга успеваемости и качества знаний обучающихся. Эти данные размещаются в таблице 3, по которой можно проследить динамику процесса обучения.

Таблица 3 – Результаты обучения

Учебный год	Общее количество учащихся	Средний балл	% качества знаний	% успеваемости
2013	90	4,0	100 %	100 %
2014	94	4,5	100 %	100 %
2015	117	4,7	100 %	100 %

### Образец оформления простого рисунка в тексте

Основным и конечным результатом педагогической деятельности является развитие личности, способностей и компетентности обучающихся. Одним из показателей являются результаты мониторинга успеваемости и качества знаний.



Рис. 1 – Средний балл по преподаваемым дисциплинам за три года

На рис. 1 четко виден рост графиков среднего балла за последние три года по преподаваемым дисциплинам.

### Образец оформления сложного рисунка в тексте

Ширина периодонтальной щели колеблется от 0,1 до 0,55 мм. Направление пучков коллагеновых волокон периодонта неодинаково в различных его отделах. В устье зубной альвеолы (краевой периодонт) в удерживающем аппарате можно выделить зубодесневую, межзубную и зубоальвеолярную группы пучков волокон (Рис. 5).

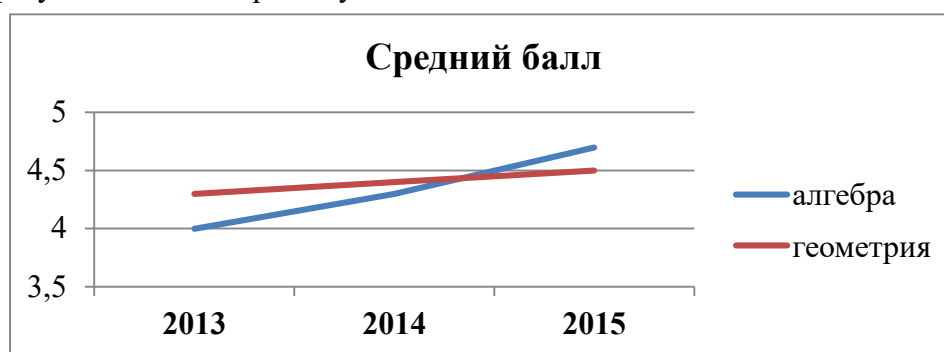

Рисунок 5 – Волокна периодонта

1 - межсосочковые; 2 - циркулярные; 3 - межзубные; 4 - зубодесневые

Зубодесневые волокна начинаются от цемента корня у дна десневого кармана и распространяются веерообразно кнаружи в соединительную ткань десны. Толщина пучков не превышает 0,1 мм.

### **Образец оформления простого маркированного списка**

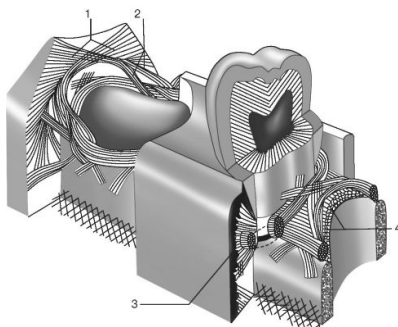
К опасным факторам экологического характера следует отнести следующие явления:

- ускоренное разрушение почвы и ее загрязнение тяжелыми металлами, другими вредными веществами;
- загрязнение и истощение водных ресурсов и т. п.

### **Образец оформления простого нумерованного списка**

К опасным факторам экологического характера следует отнести следующие явления:

1. Ускоренное разрушение почвы и ее загрязнение тяжелыми металлами, другими вредными веществами;
2. Загрязнение атмосферы вредными химическими веществами, шумом, электромагнитными полями и ионизирующими излучениями;
3. Кислотные дожди;
4. Загрязнение и истощение водных ресурсов и т. п.

### **Образец оформления сложного списка**

Можно выделить несколько факторов, влияющих на успех лечения:

1. Тщательное изучение исходной клинической картины:
  - линия улыбки (визуализация десневого края);
  - биотип мягких тканей (толстый, тонкий).
2. Планирование имплантологического лечения с ортопедической и хирургической точки зрения включает:
  - оценку возможности установки имплантатов в выгодное по ортопедическим показателям положение.

МИНИСТЕРСТВО ЗДРАВООХРАНЕНИЯ РОССИЙСКОЙ ФЕДЕРАЦИИ  
федеральное государственное бюджетное учреждение  
«Национальный медицинский исследовательский центр имени В.А. Алмазова»  
Министерства здравоохранения Российской Федерации  
(ФГБУ «НМИЦ им. В.А. Алмазова» Минздрава России)

ИНСТИТУТ МЕДИЦИНСКОГО ОБРАЗОВАНИЯ

ОДОБРЕНО  
Учебно-методическим советом  
ФГБУ «НМИЦ им. В.А. Алмазова»  
Минздрава России  
«15» октября 2024 г.  
Протокол №07/2024г.

УТВЕРЖДАЮ  
Генеральный директор  
ФГБУ «НМИЦ им. В.А. Алмазова»  
Минздрава России  
Е.В. Шляhto  
«25» октября 2024 г.

Заседание Ученого совета  
«25» октября 2024 г.  
Протокол № 10

**МЕТОДИЧЕСКИЕ МАТЕРИАЛЫ**

по дисциплине «**Психология сопровождения профессиональной деятельности**»

специалитет по специальности  
**37.05.01 Клиническая психология**

Очная форма обучения

Санкт-Петербург  
2024

## ЛИСТ СОГЛАСОВАНИЯ

Методические материалы по дисциплине «Психология сопровождения профессиональной деятельности» рассмотрена и одобрена на заседании кафедры психологии.



## СОДЕРЖАНИЕ

№п/п	Наименование методических материалов
1	МЕТОДИЧЕСКИЕ РЕКОМЕНДАЦИИ ДЛЯ ПРЕПОДАВАТЕЛЯ ПО ОРГАНИЗАЦИИ И ПРОВЕДЕНИЮ ЗАНЯТИЙ ЛЕКЦИОННОГО ТИПА
2	МЕТОДИЧЕСКИЕ РЕКОМЕНДАЦИИ ДЛЯ ПРЕПОДАВАТЕЛЯ ПО ОРГАНИЗАЦИИ И ПРОВЕДЕНИЮ ЗАНЯТИЙ СЕМИНАРСКОГО ТИПА
3	МЕТОДИЧЕСКИЕ МАТЕРИАЛЫ ДЛЯ ОБУЧАЮЩИХСЯ
3.1	Методические рекомендации по самостоятельной работе
3.2	Методические рекомендации для обучающихся по выполнению различных видов самостоятельной работы (с Приложением образцов)

## МЕТОДИЧЕСКИЕ РЕКОМЕНДАЦИИ ДЛЯ ПРЕПОДАВАТЕЛЯ ПО ОРГАНИЗАЦИИ И ПРОВЕДЕНИЮ ЗАНЯТИЙ ЛЕКЦИОННОГО ТИПА

### Введение

Занятие лекционного типа является одной из основных системообразующих форм организации учебного процесса. Лекция представляет собой систематическое, последовательное, монологическое изложение преподавателем - лектором учебного материала, как правило, теоретического характера. Такое занятие представляет собой элемент технологии представления учебного материала путем логически стройного, систематически последовательного и ясного изложения.

Лекция требует порой от лектора особого физического, умственного и душевного напряжения, энтузиазма. Заурядно прочитанная лекция никогда не вызовет оживления аудитории и, как правило, никогда не достигнет своей цели и будет забыта сразу же после своего прочтения. Аналогичными могут быть последствия и для лекции, автор которой не покажет высокого уровня знаний и профессионализм, не сумеет обосновать актуальности и необходимости учебного материала для практики.

Лекция - в переводе с латинского означает чтение, систематическое, последовательное изложение учебного материала, какого-либо вопроса, темы, раздела, предмета, методов науки. В общих чертах лекцию иногда определяют как полутора-двухчасовое систематизированное изложение важных проблем науки посредством живой и хорошо организованной речи.

Лекция составляет основу теоретического обучения и должна давать систематизированные основы научных знаний по дисциплине, раскрывать состояние и перспективы развития соответствующей области науки и техники, концентрировать внимание обучающихся на наиболее сложных и узловых вопросах, стимулировать их активную познавательную деятельность и способствовать формированию творческого мышления.

Цель лекции – организация целенаправленной познавательной деятельности обучающихся по овладению программным материалом учебной дисциплины. Чтение курса лекций позволяет дать связанное, последовательное изложение материала в соответствии с новейшими данными науки, сообщить слушателям основное содержание предмета в целостном, систематизированном виде.

Преподавание учебных дисциплин и междисциплинарных курсов осуществляется в соответствии с ФГОС ВО и учебным планом.

Ведущим методом в лекции выступает устное изложение учебного материала, с использованием мультимедийной и электронно-вычислительной техники, схем, плакатов и др.

Лекции читаются заведующим кафедрой, профессорами и доцентами.

Квалификация преподавателя высшей школы в значительной мере определяется тем, насколько содержательно и мастерски читает он лекции. Обычно выделяют следующие основные элементы лекторского мастерства, которые делают его эффективным средством обучения и воспитания в вузе:

- научность, содержательность;
- связь теории с практикой;
- систематичность, последовательность и доступность обучения;
- умение достигать наибольшей взаимной связи с аудиторией, создание атмосферы сопереживания;
- воздействие личности лектора на аудиторию;
- умение организовывать самостоятельную работу обучающихся, возбудить интерес к работе с книгой, использованию электронной библиотеки и Интернет-ресурсов.

Лекция должна иметь четкую структуру и логику раскрытия последовательно излагаемых вопросов, необходимую идейно-теоретическую направленность, твердый теоретический и методический «стержень», законченный характер освещения определенной темы (или проблемы), тесную увязку с предыдущим материалом.

Лекция может быть:

- доказательной и аргументированной, содержать достаточное количество ярких и убедительных примеров, фактов, обоснований;

- проблемной, раскрывать противоречия и указывать пути их решения, ставить перед обучающимися вопросы для размышления.

- наглядной, сочетаться по возможности с демонстрацией аудиовизуальных материалов, макетов, моделей, образцов и т.д.

Не стоит забывать, что использование мультимедийной техники, компьютера с выходом в Интернет не способны заменить живой речи преподавателя.

В какой бы форме лекция не преподносилась, все же педагог с его методическими приемами доведения учебного материала будет по-прежнему оставаться центральной фигурой занятия, а умелое и рациональное использование им средств наглядности будет одним из ярких признаков мастерства наглядным и доступным для данной аудитории. Кроме этого, лекция должна:

- обладать внутренней убежденностью, силой логической аргументации и вызывать у обучающихся необходимый интерес познания, давать направления для самостоятельной работы обучающихся;

- отражать методическую обработку материала (выделение главных мыслей и положений, подчеркивание выводов, повторение их в различных формулировках);

- должна излагаться четким и ясным языком, содержать разъяснение всех вновь вводимых терминов и понятий.

### **Структура лекции**

Лекция состоит из трех основных частей: вступительной, основной и заключительной.

**Вступительная** часть определяет название темы, план и цель лекции. Она призвана заинтересовать и настроить аудиторию. В этой части лекции преподавателем излагается актуальность, основная идея, связь данной лекции с предыдущими занятиями, ее основные вопросы. Введение должно быть кратким и целенаправленным.

В **основной** части лекции реализуется научное содержание темы, все главные узловые вопросы, проводится вся система доказательств с использованием наиболее целесообразных методических приемов. Каждый учебный вопрос заканчивается краткими выводами, логически подводящими обучающихся к следующему вопросу лекции.

**Заключительная** часть имеет целью обобщать в кратких формулировках основные идеи лекции, логически завершая ее как целостное творение.

Каждая из структурных частей лекции чрезвычайно важна в доведении материала обучаемым, и сравнивать их по приоритетности просто некорректно. У каждой из них своя цель, специфика, временные рамки, особенности и сложности.

Лекция по своему структурному построению должна придерживаться данных общих правил. Однако отдельные виды лекций все же могут иметь свои особенности как по содержанию, так и по структуре, которые необходимо учитывать в последующем при составлении их планов.

### **Основные функции и виды лекции**

Лекции присущи три основные педагогические функции, которые определяют ее возможности в учебном процессе: познавательная, развивающая и организующая.

Познавательная функция выражается в возможности средствами лекции обеспечить слушателей основной научной информацией, необходимой для их профессиональной и исследовательской деятельности.

Развивающая функция лекции реализуется в непосредственном контакте обучающегося с преподавателем, становлении у обучающихся творческой мыслительной деятельности, обеспечивающей их профессионально-личностное развитие.

Организирующая функция предусматривает управление самостоятельной работой обучающихся, как в процессе занятия, так и во внеаудиторное время.

Выделяют четыре основных вида лекций применяемые для передачи теоретического материала: вводная, информационная, заключительная и обзорная.

**Вводная лекция** – один из наиболее важных и трудных видов лекции при чтении систематических курсов. От успеха этой лекции во многом зависит успех усвоения всего курса. Она может содержать:

**Вводная лекция** – один из наиболее важных и трудных видов лекции при чтении систематических курсов. От успеха этой лекции во многом зависит успех усвоения всего курса. Она может содержать:

- определение учебной дисциплины;
- краткую историческую справку о дисциплине;
- цели и задачи дисциплины, её роль в общей системе обучения и связь со смежными дисциплинами;
- основные проблемы (понятия и определения) данной науки;
- основную и дополнительную учебную литературу;
- особенности самостоятельной работы обучающихся над учебной дисциплиной и формы участия в научно-исследовательской работе;
- отчетность по курсу.

**Информационная лекция** ориентирована на изложение и объяснение обучающимся научной информации, подлежащей осмыслению и запоминанию. Это самый традиционный тип лекций в практике высшей школы.

**Заключительная лекция** предназначена для обобщения полученных знаний и раскрытия перспектив дальнейшего развития данной науки.

**Обзорная лекция** — это систематизация научных знаний на высоком уровне, допускающая большое число ассоциативных связей в процессе осмысления информации, излагаемой при раскрытии внутри предметной и меж предметной связей, исключая детализацию и конкретизацию. Как правило, стержень излагаемых теоретических положений составляет научно-понятийная и концептуальная основа всего курса или крупных его разделов.

В зависимости от предмета изучаемой дисциплины и дидактических целей могут быть использованы в учебном процессе проблемная лекция, лекция-визуализация, лекция-пресс-конференция, лекция с заранее запланированными ошибками, лекция вдвоем и др.

На **проблемной лекции** новое знание вводится через проблемность вопроса, задачи или ситуации. При этом процесс познания обучающихся в сотрудничестве и диалоге с преподавателем приближается к исследовательской деятельности. Содержание проблемы раскрывается путем организации поиска ее решения или суммирования и анализа традиционных и современных точек зрения.

**Лекция-визуализация** представляет собой визуальную форму подачи лекционного материала с использованием технических средств обучения или аудиовидеотехники (видео-лекция). Чтение такой лекции сводится к развернутому или краткому комментированию просматриваемых визуальных материалов.

**Лекция-пресс-конференция** проводится как научно-практическое занятие, с заранее поставленной проблемой и системой докладов, длительностью 5-10 минут. Каждое выступление представляет собой логически законченный текст, заранее подготовленный в рамках предложенной преподавателем программы. Совокупность представленных текстов позволит всесторонне осветить проблему. В конце лекции преподаватель подводит итоги самостоятельной работы и выступлений обучающихся, дополняя или уточняя предложенную информацию, формулирует основные выводы.

**Лекция вдвоем (или бинарная лекция)** - это разновидность чтения лекции в форме диалога двух преподавателей (либо как представителей двух научных школ, либо как теоретика

и практика). Необходимы: демонстрация культуры дискуссии, вовлечение в обсуждение проблемы обучающихся.

**Лекция с заранее запланированными ошибками** - рассчитана на стимулирование обучающихся к постоянному контролю предлагаемой информации (поиск ошибки: содержательной, методологической, орфографической). В конце лекции проводится диагностика слушателей и разбор сделанных ошибок.

**Лекция-консультация** может проходить по разным сценариям. Первый вариант осуществляется по типу «вопросы—ответы». Лектор отвечает в течение лекционного времени на вопросы обучающихся по всем разделу или всему курсу. Второй вариант такой лекции, представляемой по типу «вопросы—ответы—дискуссия», является тройным сочетанием: изложение новой учебной информации лектором, постановка вопросов и организация дискуссии в поиске ответов на поставленные вопросы».

Кроме рассмотренных видов лекций различают еще и такие лекции, как лекция – беседа, лекция – воспоминание, лекция-концерт, лекция-показ, лекция-экскурсия и др.

### **Порядок подготовки и проведения лекции**

Подготовка лекции начинается с разработки преподавателем структуры рабочего лекционного курса по конкретной дисциплине. Руководством здесь должна служить рабочая программа дисциплины (далее - РП, разработанная с учетом требований ФГОС ВО, учебного плана).

Структура лекционного курса обычно включает в себя вступительную, основную и заключительную части. Количество лекций в той или иной части определяется с учетом общего количества часов, отведенных для лекционной работы согласно учебному плану.

После определения структуры лекционного курса можно приступить к подготовке той или иной конкретной лекции. Методика работы над лекцией предполагает примерно следующие этапы:

- 1) отбор материала для лекции, составление списков основной и дополнительной литературы;
- 2) определение объема и содержания лекции;
- 3) выбор последовательности и логики изложения, написание конспекта;
- 4) подбор иллюстративного материала;
- 5) выработка манеры чтения лекции.

Отбор материала для лекции определяется ее темой. Лектору следует тщательно ознакомиться с содержанием темы в базовой учебной литературе, которой пользуются обучающийся, чтобы выяснить, какие аспекты изучаемой проблемы хорошо изложены, какие данные устарели и требуют корректировки. Следует обдумать обобщения, которые необходимо сделать, выделить спорные взгляды и четко сформировать свою точку зрения на них.

Определение объема и содержания лекции - второй важный этап подготовки лекции, определяющий темп изложения материала. Это обусловлено ограниченностью временных рамок, определяющих учебные часы на каждую дисциплину. Не рекомендуется идти по пути планирования чтения на лекциях всего предусмотренного программой материала в ущерб полноте изложения основных вопросов. Лекция должна содержать столько информации, сколько может быть усвоено аудиторией в отведенное время. Лекцию нужно разгружать от части материала, перенося его на самостоятельное изучение. Этот материал наряду с лекционным должен выноситься на экзамен. Если лекция будет прекрасно подготовлена, но перегружена фактическим (статистическим, и т.п.) материалом, то она будет малоэффективной и не достигнет поставленной цели. Кроме того, при выборе объема лекции необходимо учитывать возможность «среднего» обучающегося записать ту информацию, которую, по мнению преподавателя, он должен обязательно усвоить.

Приступая к решению вопроса об объеме и содержании лекции, следует учитывать ряд особенностей, специфических черт этого вида занятий, в том числе и дидактическую характеристику лекции. Объем и содержание лекции зависят и от ряда классификационных

характеристик лекционного занятия. Существуют классификации лекций по различным основаниям:

- месту в лекционном или учебном курсе (вводная, установочная, обзорная, итоговая и др.);
- преимущественной форме обучения (лекции при очном, заочном и очно-заочном (вечернем) обучении);
- частоте общения лектора с аудиторией (разовая, систематическая, цикловая ит.п.);
- степени проблемности изложения материала (информационная, проблемная, дискуссия и т.п.).

Так, например, вводная лекция читается, как правило, в начале курса с целью дать обучающимся общее представление о его содержании, месте в учебном процессе и роли в их будущей практической деятельности. Вводная лекция в значительной степени может носить популярный характер и читаться монологически. На вводной лекции может быть дан список необходимой для работы литературы, разъяснено, какие вопросы будут изучены на семинарских занятиях, выделены проблемы, решение которых потребует особых усилий.

Очень полезен для установления интереса со стороны слушателей краткий рассказ об истории кафедры и ее научном потенциале, существующей научной школе по данному направлению, перспективах сотрудничества с кафедрой.

Содержание лекции должно отвечать ряду дидактических принципов. Основными из них являются: целостность, научность, доступность, систематичность и наглядность.

Целостность лекции обеспечивается созданием единой ее структуры, основанной на взаимосвязи задач занятия и содержания материала, предназначенного для усвоения обучающимися. В тех случаях, когда на одном занятии достигнуть такой целостности не представляется возможным, это должно быть специально обосновано лектором ссылками на предыдущее или последующее изложение, на литературные и другие источники.

Научность лекции предполагает соответствие материала основным положениям современной науки, абсолютное преобладание объективного фактора и доказательность выдвигаемых положений. Каждый тезис должен быть четко сформулированным и непротиворечивым. Прежде чем приступить к доказательству, необходимо выяснить, насколько тезис усвоен обучающимися. В ходе всего доказательства тезис должен оставаться неизменным.

Лектор должен стремиться к чистоте речи, избегать слов-паразитов («значит», «так сказать», «понимаете»). Принцип доступности лекции предполагает, что содержание учебного материала должно быть понятным, а объем этого материала посильным для «среднего» обучающегося.

Следование принципу систематичности требует соблюдения ряда педагогических правил. К ним, первую очередь, относят:

- взаимосвязь изучаемого материала с ранее изученным, постепенное повышение сложности рассматриваемых вопросов;
- взаимосвязь частей изучаемого материала;
- обобщение изученного материала;
- стройность изложения материала по содержанию и внешней форме его подачи, рубрикация курса, темы, вопроса;
- единообразие структуры построения материала.

Дидактический принцип наглядности в обучении основан на том, что ознакомление обучающихся с каким-либо новым явлением или предметом начинается с конкретного ощущения и восприятия, однако, массированное применение их на лекции ведет к повышенному утомлению обучающихся. Преподаватель должен очень четко представлять, на каком именно этапе лекции он будет использовать ту или иную наглядность, а также случаи отсутствия возможности ее использования по независящим от него причинам.

Выбор последовательности и логики изложения материала - следующий этап работы над лекцией. При составлении плана лекции лучше выделить самостоятельные разделы, после

каждого из которых желательно сделать обобщения. Выделить информацию, на которой необходимо сконцентрировать внимание слушателей. Определяя логику построения лекции, следует четко определить, каким методом изложения вы будете пользоваться - методом индукции, дедукции или аналогии.

Индуктивный метод состоит в движении от частного к общему. Индукция может быть полной, когда обобщение делается из анализа всех без исключения характеристик, параметров или других данных об изучаемом явлении или предмете. Недостатком ее является громоздкость, так как приходится иногда оперировать с большим числом данных. Поэтому болеераспространена индукция неполная, когда обобщения делают на основании некоторых (не исчерпывающих, но достаточных) данных.

Дедуктивный метод изложения состоит в движении от общего к частному. Дедукцией пользуются в том случае, если известна какая-либо общая закономерность и на ее основе подлежат анализу отдельные проявления этой закономерности.

Метод аналогии основан на вынесении заключения об изучаемом явлении по сходству с другими известными явлениями. Это сходство может быть установлено по нескольким признакам, которые должны быть существенными и характеризовать явление с различных сторон. Проводя аналогию, нужно устанавливать и развитие рассматриваемых явлений, что способствует объективности анализа. Следует избегать использования поверхностных признаков аналогии, так как это может привести к типичной ошибке, называемой «ложной аналогией».

Особое внимание следует уделить требованиям к конспектированию лекций. В методической литературе не существует единого правила к тому, как нужно записывать лекцию. Это зависит от индивидуальных особенностей требований преподавателей и индивидуальных качеств личности обучающихся. Формирование культуры ведения лекционных записей - важная педагогическая задача. Конспект полезен тогда, когда изначально ориентирован на одновременную со слушанием лекции мыслительную переработку материала, на выделение и фиксацию в тезисно-аргументированной форме главного содержания лекции.

Подбор иллюстрированного материала может быть немаловажным этапом подготовки лекции. Несмотря на разнообразие наглядных пособий, при их использовании следует соблюдать некоторые общие правила. Демонстрационный материал во всех случаях должен играть подчиненную роль, быть одним из аппаратов лектора, а не подменять содержания лекции. В каждый момент лекции необходимо демонстрировать только тот наглядный материал, который иллюстрирует излагаемые положения. Подбор иллюстративного материала может быть немаловажным этапом подготовки лекции. Таблицы, диапозитивы, рисунки, схемы необходимо не только тщательно отобрать, но определить и зафиксировать их последовательность при чтении лекции.

Выработка индивидуальной манеры чтения лекции — исключительно важный и длительный период в подготовке к лекционному занятию. Прежде всего, не следует никогда читать текст лекции. Надо стремиться к ведению активного диалога с аудиторией, держать себя непринужденно, свободно, уверенно, передвигаться по аудитории, следя за тем, успевают ли обучающийся записывать за вами. Целесообразно повторять наиболее важные положения, периодически менять тембр голоса, логические ударения, показывая этим важность раздела, мысли, вывода или обобщения. Это нужно заранее продумать при подготовке лекции, отметить в лекционной модели, например, подчеркивая те или иные блоки лекции цветными фломастерами.

**Заключительный этап работы** над текстом лекции - ее оформление. Абсолютное большинство начинающих лекторов подобранные материалы оформляет в виде конспектов. Более опытные преподаватели обходятся разного рода тезисными записями и планами. В педагогической литературе рекомендуется использовать лекционную модель (расширенный план лекции), которая используется при чтении лекции. Требования к организации и

проведению лекционных занятий:

- Организационно-методической базой проведения занятий является учебный план специальности. На основе него объем часов аудиторных занятий, отведенный для каждой учебной дисциплины, делится на часы лекционных, практических, лабораторных и других занятий соответствующими кафедрами, с указанием форм контроля текущей и промежуточной аттестации обучаемых.

- Преподаватель, назначенный для чтения лекций, обязан до начала учебного процесса подготовить учебно-методические материалы, необходимые для проведения лекционно-семинарских занятий. К ним относятся:

- рабочая программа учебной дисциплины с Приложением «Оценочные средства»;
- методические материалы по дисциплине для преподавателя и обучающихся

Разработанный комплект учебно-методических материалов предоставляется в бумажном и электронном виде, обсуждается на заседании кафедры перед началом учебного года и утверждается заместителем директора по УМР.

- Преподаватель обязан проводить лекционные занятия в строгом соответствии с годовым учебным графиком и утвержденным на его основе расписанием лекций.

Категорически запрещается:

- заканчивать лекционные занятия ранее или позже установленного в расписании времени;
- досрочно (до окончания семестра) завершать чтение курса;
- самовольно изменять время или место проведения лекционных занятий.

В случае возникновения объективной необходимости переноса занятий на другое время или в другую аудиторию, преподаватель обязан заблаговременно согласовать это изменение с отделом организации учебного процесса.

Не допускается отмена лекции. При возникновении форс- мажорных обстоятельств преподаватель, назначенный для чтения лекций, обязан заблаговременно информировать о невозможности проведения занятий с объяснением причины.

Преподаватель, проводящий лекционные занятия, обязан вести учет посещаемости обучающихся по журналам групп. В случае неявки обучающихся на лекцию преподаватель обязан незамедлительно информировать деканат.



## **МЕТОДИЧЕСКИЕ РЕКОМЕНДАЦИИ ДЛЯ ПРЕПОДАВАТЕЛЯ ПО ОРГАНИЗАЦИИ И ПРОВЕДЕНИЮ ЗАНЯТИЙ СЕМИНАРСКОГО ТИПА**

### **Введение**

Занятия семинарского типа - одна из форм систематических занятий, на которых обучающиеся под руководством преподавателя приобретают необходимые умения и навыки по тому или иному разделу определенной дисциплины, входящей в учебный план.

Кафедрам рекомендуется разработать сборники задач, упражнений, вопросов и заданий, сопровождающихся методическими указаниями применительно к конкретным дисциплинам.

*Цель* занятий семинарского типа - предоставление возможностей для углубленного изучения теории, овладения практическими навыками и выработки самостоятельного творческого мышления у обучающихся.

### ***Задачи:***

- отражение в учебном процессе современных достижений науки;
- углубление теоретической и практической подготовки обучающихся;
- приближение учебного процесса к реальным условиям работы того или иного специалиста;
- формирование умения применять полученные знания на практике, осуществлять вычисления и расчеты;
- развитие инициативы и самостоятельности обучающихся;
- формирование навыков публичного выступления, способности представлять результаты проведенного исследования, умения вести дискуссию;
- контроль за освоением учебной дисциплины.

### ***Функции занятий семинарского типа:***

- учебно-познавательная - закрепление, расширение, углубление знаний, полученных на лекциях и в ходе самостоятельных занятий;
- обучающая - школа публичного выступления, развитие навыков отбора и обобщения информации;
- стимулирующая - определенный стимул к дальнейшей пробе своих творческих сил и подготовке к более активной работе;
- воспитательная - формирование мировоззрения и убеждений, воспитание самостоятельности, научного поиска, самостоятельности, смелости;
- контролирующая - в проверке уровня знаний и качества самостоятельной работы обучающихся.

### ***Обучение на занятиях семинарского типа направлено на:***

- обобщение, систематизацию, углубление, закрепление полученных теоретических знаний по дисциплине;
- формирование умений (аналитических, проектировочных, конструктивных и др.) применять полученные знания на практике;
- реализацию единства интеллектуальной, практической деятельности;
- формирование практических умений выполнять определенные действия, операции, необходимые в последующей профессиональной деятельности;
- выработку при решении поставленных задач таких профессионально значимых факторов, как самостоятельность, ответственность, точность.

### **Рекомендации преподавателям для облегчения освоения обучающимся практических навыков в ходе практического (семинарского) занятия:**

1. Преподаватель составляет план каждого занятия, в который входит: определение

целей и задач, подбор материала к занятию, подбор литературы, рекомендуемой обучающимся к данной теме, разработка рекомендаций обучающимся по организации самостоятельной работы в ходе подготовки к занятию семинарского типа, распределение пунктов плана по времени, моделирование вступительной и заключительной частей семинара.

2. Тема занятия семинарского типа и основные вопросы обсуждения объявляются преподавателем заранее.

3. Преподаватель, ведущий занятия семинарского типа должен находиться в постоянном контакте с обучающимися.

4. Преподаватель может использовать любую из форм проведения занятий: обсуждение сообщений, докладов, рефератов, выполненных обучающимися по результатам учебных или научных исследований под руководством преподавателя, семинар-диспут, упражнения на самостоятельность мышления, письменная контрольная работа, коллоквиум, собеседование, решение ситуационных задач, кейсов, расчетных заданий и других современных технологий обучения. Выполнение расчетов, вычислений, работа с документацией, инструктивными справочниками, составление проектной, плановой и другой специальной документацией.

5. Состав заданий для занятия должен быть спланирован так, чтобы за отведенное время их выполнили большинство обучающихся.

6. Преподавателю следует направлять ход обсуждений на формирование навыков профессиональной полемики и закрепление обсуждаемого материала. На занятиях обучающиеся учатся грамотно излагать проблемы, свободно высказывать свои суждения, рассматривать ситуации, способствующие профессиональной компетенции.

7. Во время проведения занятий подводятся итоги самостоятельной работы обучающихся по усвоению обсуждаемой научной проблемы. Особое значение имеет ознакомление обучающийся с методикой работы с учебной и научной литературой, навыками ее использования при самостоятельной работе, при подготовке к занятиям.

8. При проведении занятий в интерактивной форме (деловая, ролевая игра, ток-шоу и т.п.) преподавателю необходимо продумать и довести до обучающихся правила проведения, роли, функции, схемы взаимодействия участников, а также систему оценивания.

9. Строить ход занятий следует таким образом, чтобы обучающийся, овладев первоначальными профессиональными навыками и умениями, смогли в дальнейшем закрепить их в процессе практики и написания выпускной квалификационной работы.

При планировании состава и содержания занятий семинарского типа следует исходить из того, что все они имеют разные ведущие дидактические цели.

Практические работы направлены на формирование практических умений:

- учебных - решать задачи по физике, химии, математике и пр.;
- профессиональных - выполнять определенные действия, операции, необходимые в последующей профессиональной деятельности.

Семинарские занятия с целью овладения обучающимися общих и профессиональных компетенций, развития их личностных качеств.

В соответствии с ведущей дидактической целью содержанием занятий семинарского типа является:

- решение разного рода задач, в том числе профессиональных (анализ производственных ситуаций, решение ситуационных производственных задач,
- выполнение профессиональных функций в деловых играх и т.п.);
- выполнение вычислений, расчетов;
- работа с нормативными документами, инструктивными материалами, документами первичного учета и др.

Наряду с формированием умений и навыков в процессе практических занятий обобщаются, систематизируются, углубляются и конкретизируются теоретические знания, вырабатывается способность и готовность использовать теоретические знания на практике.

Содержанием семинарских занятий, в соответствии с ведущей дидактической целью, является подготовка докладов, выступлений, обзора материалов периодической печати и т.п. В процессе семинарских занятий формируются умения публичных выступлений, способность приобретать, высказывать и отстаивать собственные убеждения, систематизируется и расширяется объем знаний, реализуется региональный компонент, приобретаются навыки самостоятельной работы.

### **Организация и проведение занятий семинарского типа**

Практическое занятие проводится в учебных или компьютерных кабинетах. Продолжительностью 4 часа. В плане проведения практической работы указываются:

Семинарские занятия проводятся в учебных кабинетах. Продолжительностью, как правило, не менее 2-х академических часов. В плане проведения семинарского занятия указываются:

Планы проведения лабораторных работ, практических и семинарских занятий рассматриваются на заседаниях кафедры и утверждаются заведующим кафедрой.

Практические занятия могут носить:

– репродуктивный характер, в этом случае при их проведении обучающиеся пользуются подробными инструкциями, в которых определены пояснения к порядку выполнения работы;

– активный частично-поисковый характер - эти работы отличаются тем, что обучающиеся должны самостоятельно выбрать необходимое оборудование, способы выполнения работы по материалам инструктивной, справочной и др. литературы;

– интерактивный поисковый характер - такие работы характеризуются тем, что обучающиеся должны решить новую для них проблему, опираясь на имеющиеся теоретические знания.

Семинарские занятия могут проводиться в активной и интерактивной формах деловых игр, круглых столов, компьютерных симуляций, кейс-стади и пр., обеспечивающих максимальную активность обучающихся при обсуждении поставленных вопросов.

Для усиления профессиональной направленности практических и семинарских занятий рекомендуется проведение бинарных уроков. На таких занятиях, результаты лабораторных работ, практических и семинарских занятий, полученные на одной учебной дисциплине или профессиональном модуле являются основой для их выполнения на другой учебной дисциплине и профессиональном модуле.

Рекомендуется проведение сквозных практических работ на основе внутрипредметных связей, когда результаты, полученные в одной практической работе, используются при выполнении последующих практических работ по данной дисциплине.

Для повышения эффективности проведения практических занятий рекомендуется:

- разработка тестов входного контроля подготовленности обучающихся к их выполнению;

– разработка дифференцированных заданий на их выполнение с учетом индивидуальных особенностей обучающихся;

– максимальная организация самостоятельного выполнения обучающимися лабораторных работ, практических и семинарских занятий;

– использование бланков документов, инструктивных материалов;

– наличие материалов, позволяющих проконтролировать правильность выполнения обучающимися заданий расчетного характера.

# МЕТОДИЧЕСКИЕ МАТЕРИАЛЫ ДЛЯ ОБУЧАЮЩИХСЯ

## Методические рекомендации по самостоятельной работе

### Введение

Самостоятельная работа – часть учебного процесса, выполняемая обучающимися без посторонней помощи с целью усвоения, закрепления и совершенствования знаний, выработки соответствующих умений, приобретения практического опыта, формирования общекультурных, общепрофессиональных и профессиональных компетенций, составляющих содержание подготовки специалистов.

В образовательном процессе выделяют два вида самостоятельной работы:

1) Аудиторная – работа, выполняемая на учебных занятиях по заданию преподавателя;

2) Внеаудиторная – планируемая учебная, творческо-исследовательская работа, выполняемая вне занятий по заданию и при методическом руководстве преподавателя, но без его непосредственного участия.

Содержание и формы самостоятельной работы, обучающихся определяются в соответствии с ее целями:

#### Для овладения знаниями:

– чтение текста (учебника, первоисточника, дополнительной литературы, ресурсов Интернет);

- составление плана текста;
- графическое изображение структуры текста;
- составление электронной презентации;
- конспектирование текста;
- подготовка выписок из текста;
- работа со словарями и справочниками, ознакомление с нормативными документами;

- научно-исследовательская работа;
- использование компьютерной техники, интернета и др.;

#### Для закрепления и систематизации знаний:

– работа с конспектом лекций;

– работа над учебным материалом (учебника, первоисточника, дополнительной литературы, аудио- и видеозаписей);

- составление плана и тезисов ответа;
- составление таблиц для систематизации учебного материала;
- изучение нормативных материалов;
- ответы на контрольные вопросы;
- аналитическая обработка текста (аннотирование, рецензирование и др.);
- заполнение рабочих тетрадей, дневников практик;
- подготовка тезисов сообщений к выступлению на семинаре, конференции;
- подготовка рефератов, докладов, презентаций, эссе;
- составление резюме;
- написание истории болезни;
- составление библиографии, тематических кроссвордов и др.;

#### Для формирования умений:

- решение задач и упражнений по образцу;
- решение вариативных задач и упражнений;
- отработка манипуляций;
- выполнение расчетно-графических работ;
- решение ситуационных производственных (профессиональных) задач;

- подготовка к контрольным работам, практическим и лабораторным занятиям, семинарским занятиям, деловым играм, промежуточной аттестации;
- проектирование и моделирование разных видов и компонентов профессиональной деятельности;
- подготовка проектов;
- опытно-экспериментальная, научно-исследовательская работа;
- занятия в симуляционных классах, центрах;
- другие формы деятельности, в рамках формирования социокультурной среды, создания условий, необходимых для всестороннего развития и социализации личности, сохранения здоровья обучающихся, развития воспитательного компонента образовательного процесса.

## **Методические рекомендации для обучающихся по выполнению различных видов самостоятельной работы**

### **1. Составление плана**

План – это самая короткая форма оформления записей, которая не передаёт фактического содержания изучаемого материала, а лишь указывает схему его подачи и позволяет обучающимся:

- восстановить в памяти содержание источника;
- составить записи разного рода;
- ускорить проработку источника информации;
- организовать самоконтроль;
- сосредоточить внимание и стимулировать самостоятельную работу.

Составление плана при работе с текстом осуществляется по следующему алгоритму:

1. Прочитать текст целиком.
2. Разделить его на смысловые части.
3. Дать заголовки каждой части (заголовки должны отражать содержание части).

### **2. Составление тезисов**

Тезис – это положение, кратко излагающее какую-либо идею, а также одну из основных мыслей лекции, доклада и т.п.

Тезисы:

- повторяют, сжато формулируют и заключают написанное или изложенное устно;
- всегда имеют доказательства;
- всегда подразумевают аргументацию и выявляют суть содержания;
- позволяют обобщить материал.

Составление тезисов при работе с текстом осуществляется по следующему алгоритму:

1. Ознакомиться с содержанием материала.
2. Разбить текст на смысловые блоки.
3. Определить главную мысль каждой части.
4. Осмыслить суть этой мысли и передать её своими словами (или найти подходящую формулировку в тексте).
5. Тезисы необходимо нумеровать, чтобы сохранить логику авторских рассуждений.

### **3. Составление конспектов**

Конспект – это краткая запись содержания текста, выделение главных идей и положений. Основные требования к написанию конспекта: системность и логичность изложения материала, краткость, убедительность и доказательность.

Можно выделить следующие виды конспектов:

– **плановый.** При создании такого конспекта сначала пишется план текста, по каждому пункту которого даётся комментарий. Это могут быть цитаты или свободно изложенный текст.

– **тематический конспект,** является кратким изложением данной темы, раскрываемой по нескольким источникам.

– **текстуальный конспект,** представляет собой монтаж цитат, которые связаны логическими переходами.

– **свободный конспект,** включает в себя и цитаты, и собственные формулировки.

Составление конспекта может осуществляться по следующему алгоритму:

1. Прочитать текст, отметить в нём новые слова, непонятные места, имена, даты; составить перечень основных мыслей, содержащихся в тексте, составить простой план, который поможет группировать материал в соответствии с логикой изложения;

2. Выяснить в словаре значение новых непонятных слов, записать их в тетрадь или словарь в конце тетради;

3. Повторно прочитать текст, сочетая чтение с записью основных мыслей автора и их иллюстраций. Запись ведётся своими словами, без переписывания текста. Важно стремиться к краткости, пользуясь правилами записи текста;

4. Прочитать конспект ещё раз, доработать его.

### **4. Составление аннотации**

Аннотация – краткая характеристика текста (книги, статьи, рукописи), раскрывающая содержание и фиксирующая основные проблемы, затронутые в тексте, мнения, оценки, выводы автора.

Основные требования, предъявляемые к составлению аннотации, заключаются в следующем:

– композиция аннотации должна быть внутренне логична и может отличаться от композиции исходного текста;

– отбор сведений, формулирование выводов и их расположение зависят от характера аннотации;

– язык аннотации должен отличаться лаконичностью, простотой, ясностью;

– аннотация к статье оформляется на библиографической карточке, даётся без абзацев.

Аннотация имеет две обязательные части:

1. Содержит краткую характеристику текста и формулировку темы.

2. Перечисление основных положений текста и указание на адресата (читательскую аудиторию).

### **5. Составление рецензии и отзыва**

Отзыв – общая оценка, мнение, впечатление о работе, произведении без детального анализа. Рецензия – разбор и оценка какого-нибудь сочинения, работы, статьи, которая кратко, объективно воспроизводит взгляды автора; а также даёт развёрнутое научно-обоснованное оценочное отношение к ведущим идеям рецензируемого источника.

### **6. Составление доклада**

Доклад – публичное сообщение на определённую тему, способствующее формированию навыков исследовательской работы, стимулирующее познавательный интерес.

Составление доклада осуществляется по следующему алгоритму:

1. Подобрать литературу по изучаемой теме, познакомиться с её содержанием.
2. Пользуясь закладками, отметить наиболее существенные места и сделать выписки.
3. Используя рекомендации по составлению тематического конспекта и составленный план, написать доклад, в заключение которого обязательно выразить своё отношение к излагаемой теме и её содержанию.
4. Прочитать текст и отредактировать его.
5. Оформить его в соответствии с требованиями к оформлению. (При устном выступлении следует соблюдать требования к устной речи.)

## **7. Реферат**

Реферат – краткое изложение содержания книги, статьи или нескольких работ по общей тематике на основе классификации, обобщения, анализа, с формулировкой собственных выводов.

Рефераты классифицируются:

1) по полноте изложения:

- информативные (рефераты-конспекты);
- индикативные (рефераты-резюме);

2) по количеству реферируемых источников:

- монографические;
- обзорные;

3) по читательскому назначению:

- общие;
- ориентация на широкую аудиторию; характеристика содержания в целом;
- специализированные;
- ориентация на специалистов.

Структурные элементы реферата:

1. Титульный лист.
2. Содержание.
3. Введение.
4. Основная часть.
5. Заключение.
6. Список использованной литературы.
7. Приложения.

Титульный лист: Титульный лист является первой страницей и заполняется по определенным правилам (приложение).

Содержание: включает все разделы работы, а также наименования всех их подразделов и пунктов с указанием номеров страниц, с которых они начинаются.

Введение: обоснование темы реферата, её актуальность, значимость; перечисление вопросов, рассматриваемых в реферате; определение целей и задач работы; обзор источников и литературы.

Основная часть: основная часть имеет название, выражающее суть реферата; может состоять из двух-трёх разделов, которые тоже имеют название. В основной части глубоко и систематизировано излагается состояние изучаемого вопроса; приводятся противоречивые мнения, содержащиеся в различных источниках, которые анализируются и оцениваются с особой тщательностью.

Заключение (выводы автора и предложения): формулируются результаты анализа эволюции и тенденции развития рассматриваемого вопроса; даются предложения о способах решения существенных вопросов, пути применения результатов работы.

Список используемой литературы: содержит сведения об источниках, использованных автором в ходе работы над темой работы, которые оформляются в алфавитном порядке.

Приложения: таблицы, схемы, графики, фотографии, макеты, эскизы и т.п.

Основные требования, предъявляемые к реферату:

- точное изложение взглядов автора;
- изложение всех наиболее существенных моментов реферируемого источника
- соблюдение единого стиля изложения
- использование точного, краткого, литературного языка;
- логическая последовательность изложения;
- ограниченность объёма.

Приложение

### Образец оформления таблицы в тексте

Основным и конечным результатом педагогической деятельности является развитие личности, способностей и компетентности обучающихся. Одним из показателей являются результаты мониторинга успеваемости и качества знаний обучающихся. Эти данные размещаются в таблице 3, по которой можно проследить динамику процесса обучения.

Таблица 3 – Результаты обучения

Учебный год	Общее количество учащихся	Средний балл	% качества знаний	% успеваемости
2013	90	4,0	100 %	100 %
2014	94	4,5	100 %	100 %
2015	117	4,7	100 %	100 %

### Образец оформления простого рисунка в тексте

Основным и конечным результатом педагогической деятельности является развитие личности, способностей и компетентности обучающихся. Одним из показателей являются результаты мониторинга успеваемости и качества знаний.



Рис. 1 – Средний балл по преподаваемым дисциплинам за три года

На рис. 1 четко виден рост графиков среднего балла за последние три года по преподаваемым дисциплинам.

### Образец оформления сложного рисунка в тексте

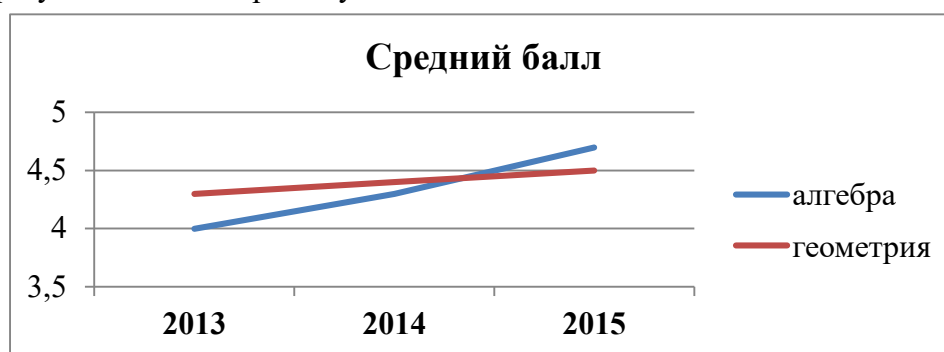

Ширина периодонтальной щели колеблется от 0,1 до 0,55 мм. Направление пучков коллагеновых волокон периодонта неодинаково в различных его отделах. В устье зубной альвеолы (краевой периодонт) в удерживающем аппарате можно выделить зубодесневую, межзубную и зубоальвеолярную группы пучков волокон (Рис. 5).



Рисунок 5 – Волокна периодонта

1 - межсосочковые; 2 - циркулярные; 3 - межзубные; 4 - зубодесневые

Зубодесневые волокна начинаются от цемента корня у дна десневого кармана и распространяются веерообразно кнаружи в соединительную ткань десны. Толщина пучков не превышает 0,1 мм.

### **Образец оформления простого маркированного списка**

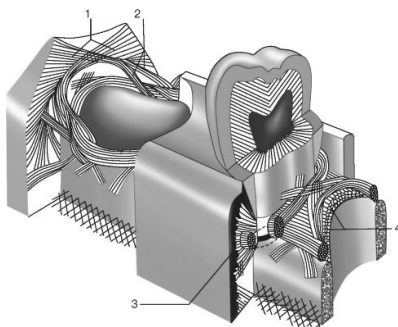
К опасным факторам экологического характера следует отнести следующие явления:

- ускоренное разрушение почвы и ее загрязнение тяжелыми металлами, другими вредными веществами;
- загрязнение и истощение водных ресурсов и т. п.

### **Образец оформления простого нумерованного списка**

К опасным факторам экологического характера следует отнести следующие явления:

1. Ускоренное разрушение почвы и ее загрязнение тяжелыми металлами, другими вредными веществами;
2. Загрязнение атмосферы вредными химическими веществами, шумом, электромагнитными полями и ионизирующими излучениями;
3. Кислотные дожди;
4. Загрязнение и истощение водных ресурсов и т. п.

### **Образец оформления сложного списка**

Можно выделить несколько факторов, влияющих на успех лечения:

1. Тщательное изучение исходной клинической картины:
  - линия улыбки (визуализация десневого края);
  - биотип мягких тканей (толстый, тонкий).
2. Планирование имплантологического лечения с ортопедической и хирургической точки зрения включает:
  - оценку возможности установки имплантатов в выгодное по ортопедическим показателям положение.

МИНИСТЕРСТВО ЗДРАВООХРАНЕНИЯ РОССИЙСКОЙ ФЕДЕРАЦИИ  
федеральное государственное бюджетное учреждение  
«Национальный медицинский исследовательский центр имени В.А. Алмазова»  
Министерства здравоохранения Российской Федерации  
(ФГБУ «НМИЦ им. В.А. Алмазова» Минздрава России)

ИНСТИТУТ МЕДИЦИНСКОГО ОБРАЗОВАНИЯ

ОДОБРЕНО  
Учебно-методическим советом  
ФГБУ «НМИЦ им. В.А. Алмазова»  
Минздрава России  
«15» октября 2024 г.  
Протокол №07/2024г.

УТВЕРЖДАЮ  
Генеральный директор  
ФГБУ «НМИЦ им. В.А. Алмазова»  
Минздрава России  
Е.В. Шляхто  
«25» октября 2024 г.

Заседание Ученого совета  
«25» октября 2024 г.  
Протокол № 10

## **МЕТОДИЧЕСКИЕ МАТЕРИАЛЫ**

по дисциплине «**Основы проектной деятельности**»

специалитет по специальности  
**37.05.01 Клиническая психология**

Очная форма обучения

Санкт-Петербург  
2024

## ЛИСТ СОГЛАСОВАНИЯ

Методические материалы по дисциплине «Основы проектной деятельности» рассмотрена и одобрена на заседании кафедры психологии.

Дисциплина готовит будущих клинических психологов к выполнению организационно-управленческих и проектно-инновационных задач в профессиональной деятельности. Освоение дисциплины позволит решать профессиональные задачи, направленные на разработку проектов и организацию их реализации в профессиональной деятельности клинического психолога.

**Цель** – сформировать у студентов представление об особенностях и содержании проектной деятельности, а также навыки ее эффективной реализации, в работе клинического психолога.

**Задачи:**

- формирование представлений о значении, задачах проектной деятельности;
- способствование пониманию студентами роли проектной технологии в выполнении клиническим психологом организационно-управленческих и проектно-инновационных задач в профессиональной деятельности;
- освоение основных этапов проектной работы, разработки проектов;
- формирование навыков организации проектно-исследовательской деятельности в клинической психологии.

## **ТЕМА 1. ПРОЕКТИРОВАНИЕ КАК ДЕЯТЕЛЬНОСТЬ**

Понятие проекта. Характеристики проекта. Проект и исследование. Предмет проектирования в организационной психологии: новый продукт; новые свойства старого продукта; услуга; организация; мероприятие; не вещные свойства и отношения. Типология проектов.

### **Практическое задание**

Представьте в виде презентации клинико-психологический проект, реализованный в учреждениях здравоохранения и социальной сферы за последние пять лет. Выполните критический анализ представленных проектов с помощью метода диаграммы Исикавы.

### Рекомендации к построению диаграммы Исикавы

Цель метода «Диаграмма Исикавы» - изучить, отобразить и обеспечить технологию поиска истинных причин рассматриваемой проблемы для эффективного ее разрешения.

### *Суть метода*

Причинно-следственная диаграмма — это ключ к решению возникающих проблем. Диаграмма Исикавы позволяет в простой и доступной форме систематизировать все потенциальные причины рассматриваемых проблем, выделить самые существенные и провести поуровневый поиск первопричины.

## Особенности метода «Диаграмма Исикавы»



Рис 1. Причинно-следственная диаграмма Исикавы

### Общие правила построения диаграммы Исикавы

1. Прежде чем приступать к построению диаграммы Исикавы, все участники должны прийти к единому мнению относительно формулировки проблемы.

2. Изучаемая проблема записывается с правой стороны в середине чистого листа бумаги и заключается в рамку, к которой слева подходит основная горизонтальная стрелка — «хребет» (диаграмму Исикавы из-за внешнего вида часто называют «рыбьим скелетом»).

1. Наносятся главные причины (причины уровня 1), влияющие на проблему, — «большие кости». Они заключаются в рамки и соединяются наклонными стрелками с «хребтом».

2. Далее наносятся вторичные причины (причины уровня 2), которые влияют на главные причины («большие кости»), а те, в свою очередь, являются следствием вторичных причин. Вторичные причины записываются и располагаются в виде «средних костей», примыкающих к «большим». Причины уровня 3, которые влияют на причины уровня 2, располагаются в виде «мелких костей», примыкающих к «средним», и т. д. (Если на диаграмме приведены не все причины, то одна стрелка оставляется пустой).

3. При анализе должны выявляться и фиксироваться все факторы, даже те, которые кажутся незначительными, так как цель схемы — отыскать наиболее правильный путь и эффективный способ решения проблемы.

4. Причины (факторы) оцениваются и ранжируются по их значимости, выделяя особо важные, которые предположительно оказывают наибольшее влияние на показатель качества.

5. В диаграмму Исикавы вносится вся необходимая информация: ее название; наименование изделия; имена участников; дата и т. д.

#### Дополнительная информация:

- Процесс выявления, анализа и объяснения причин, является ключевым в структурировании проблемы и переходе к корректирующим действиям.
- Задавая при анализе каждой причины вопрос «почему?», можно определить первопричину проблемы (по аналогии с выявлением главной функции каждого элемента объекта при функционально-стоимостном анализе).
- Способ взглянуть на логику в направлении «почему?» состоит в том, чтобы рассматривать это направление в виде процесса постепенного раскрытия всей цепи последовательно связанных между собой причинных факторов, оказывающих влияние на проблему качества.

## **Контрольные вопросы**

1. Раскройте понятие проектной деятельности.
2. Назовите характерные черты метода проекта.
3. Раскройте специфику организации проектной деятельности в образовании, здравоохранении, социальной сфере.
4. Опишите историю становления и развития проектной деятельности в образовательных и социальных практиках в России и за рубежом.
5. Охарактеризуйте современное состояние проектной технологии в России.
6. Дифференцируйте проект и исследование.
7. Дифференцируйте научные и прикладные проекты в профессиональной деятельности клинического психолога.
8. Раскройте предметы проектирования в клинической психологии: новый продукт; новые свойства старого продукта; услуга; организация; мероприятие; не вещные свойства и отношения.
9. Приведите примеры проектов в клинической психологии.
10. Назовите типологии проектов.

## **ТЕМА 2. ЖИЗНЕННЫЙ ЦИКЛ ПРОЕКТА**

Основания для создания проекта. Проектная идея. Проектная команда. Обоснование проекта, ожидаемые последствия. Целеполагание: постановка цели. Способы фиксации замысла проекта. SMART-технология. Фазы сбора и анализа информации. Фаза проектирования: варианты и сценарии. Виды ресурсов в проектной деятельности: человеческие, интеллектуальные, финансовые (денежные / не денежные), материальные (помещения, оборудование, лаборатории, оргтехника и т.п.), информационные, коммуникационные, имиджевые, культурно-исторические, энергетические, коммунальные, ландшафтные. Необходимые условия и ограничения в реализации проекта. Фаза реализации. Завершение проекта.

### **Практическое задание**

С использованием SMART-технологии разработайте клиничко-психологический или социальный проект, предлагаемый для реализации в учреждениях здравоохранения.

Разработчикам необходимо представить конкретную прикладную задачу, которая будет решаться при выполнении проектной работы. Данная задача должна быть обоснована потребностями и запросами организации или благополучателей, быть актуальной. В проекте должна быть показана значимость его решения и обоснованность. При обосновании выбора темы проекта важно показать необходимость решения поставленной задачи, возможность ее решения, необходимость разработки проекта. Описание результата проекта должно быть построено через описание качества действия, свойств явления, системы и т.п., являющиеся предметом преобразования. Описание желаемого результата должно соответствовать критериям конкретности, измеримости, достижимости, реалистичности, с указанием сроков.

### Рекомендации к построению технологии SMART.

Постановка основного вопроса позволяет понять проектируемые результаты, сформулировать цель.

При формулировке цели можно использовать технологию SMART:

S – specific – конкретная. Чем конкретнее цель, тем лучше.

M – measurable – измеримая. Критерии, по которым можно определить, что цель достигнута.

A – achievable – достижимая. Насколько она достижима вашими силами в определенные сроки, достаточно ли ресурсов для ее достижения.

R – realistic – реалистичная. Цель должна вписываться в реалистичную ситуацию. для чего собираетесь это делать, какую задачу хотите решить, возможно ли ее решить эффективно?

T – time – ограниченная во времени. Какой срок самый крайний?

### **Контрольные вопросы**

1. Назовите критерии выбора темы проекта.
2. Назовите требования к выбору темы проекта.
3. Укажите требования к формулировке целей и задач проекта.
4. Как взаимосвязаны социальное прогнозирование и социальное проектирование?
5. Как взаимосвязаны социальная диагностика и социальное проектирование?
6. Как взаимосвязаны социальная экспертиза и социальное проектирование?
7. Каковы основания для создания проекта?
8. Каковы требования к проектной команде?
9. Раскройте содержание SMART-технологии проектирования.
10. Охарактеризуйте виды ресурсов в проектной деятельности: человеческие, интеллектуальные, финансовые (денежные / не денежные), материальные (помещения, оборудование, лаборатории, оргтехника и т.п.), информационные, коммуникационные, имиджевые, культурно-исторические, энергетические, коммунальные, ландшафтные.

### **ТЕМА 3. РЕАЛИЗАЦИЯ ПРОЕКТА.**

Риски при реализации проектов. Типология рисков. Контрольные точки и резерв. Организация контроля: методы сбора данных, обобщения полученных результатов. Разработка процедур прямого и косвенного измерения изучаемых свойств. Анализ возникающих затруднений и эффектов. Анализ вариативности условий, учет индивидуальных особенностей при реализации условий. Рефлексия собственных качеств и компетентностей. Анализ необходимых личностных ресурсов, качеств, компетентностей для выполнения этапов проекта. Мониторинг и оценка эффективности проектов. Критерии оценки проектов.

#### **Практическое задание**

Занятие проходит в форме игры-презентации проектов. Студенты в мини-командах презентуют на группе подготовленный на занятии по предыдущей теме. При каждой презентации проекта остальная часть группы делится на три команды, представляющие различных заинтересованных лиц. Задача команды – дать оценку представляемому проекту со своей позиции.

1. Сторонники и противники проекта, лица, организации, интересы которых могут быть затронуты при реализации проекта.

2. Потенциальные добровольцы, которых проектная группа хочет привлечь к реализации проекта.

3. Предполагаемые благополучатели проекта, для которых задумывается проект, чьи проблемы он будет решать.

**ИНСТРУКЦИЯ ДЛЯ ПРОЕКТНОЙ ГРУППЫ** Название проекта:

\_\_\_\_\_ Вы разрабатываете проект и планируете его реализовать. Ваша задача: представить основные идеи проекта тем, кто может в нем участвовать и кому он может быть потенциально интересен. Также вы определяете, кто может быть благополучателями, кого вы планируете привлечь в качестве добровольцев, а также кто в вашем окружении может его поддержать. На работу вам дается 15 минут. На презентацию вам дается не более 5 минут. Форма выступления может быть любая.

**ИНСТРУКЦИЯ ДЛЯ СТОРОННИКОВ И ПРОТИВНИКОВ** Название проекта:

\_\_\_\_\_ Вы представляете интерес общественности к проекту. Вы – это..... Ваша задача: 1) назвать не менее 4-5 людей, структур, организаций, чьи интересы могут быть затронуты при реализации проекта. 2) проанализировать, отвечает ли проект интересам региона, будут ли ему оказывать поддержку

или противодействовать и почему? На работу вам дается 15 минут. На презентацию вам дается 3-4 минуты. Форма выступления может быть любая.

ИНСТРУКЦИЯ ДЛЯ ДОБРОВОЛЬЦЕВ Название проекта:

\_\_\_\_\_ Проектная группа планирует привлечь вас как добровольцев к реализации проекта. Вы – это:..... Ваша задача: 1) назвать группы, организации, которых авторы потенциально могут включить в добровольцы 2) проанализировать, представляет ли для них этот проект интерес, хочется ли им этим заниматься и оказывать содействие, нужно ли им этим заниматься и почему? На работу вам дается 15 минут. На презентацию вам дается 3-4 минуты. Форма выступления может быть любая.

ИНСТРУКЦИЯ ДЛЯ БЛАГОПОЛУЧАТЕЛЕЙ ПРОЕКТА Название проекта:

\_\_\_\_\_ Вы – те, для кого планируется реализовать этот проект. Вы – это:..... Ваша задача – показать свое отношение к этому проекту, как вы считаете, насколько его реализация для вас важна, актуальна, решает ваши проблемы. На работу вам дается 15 минут. На презентацию вам дается 3-4 минуты. Форма выступления может быть любая.

### Контрольные вопросы

1. Перечислите этапы проектной деятельности и основные этапы организации проектной деятельности.
2. Назовите составляющие бюджета проекта.
3. Перечислите типичные ошибки в финансовом обосновании проекта.
4. Назовите требования к презентации проекта.
5. Перечислите основные типичные ошибки при презентации проекта.
6. Перечислите риски при реализации проектов.
7. Охарактеризуйте способы организации контроля проекта: методы сбора данных, обобщения полученных результатов.
8. Раскройте значение к рефлексии собственных качеств и компетентностей участников реализации проекта.
9. Назовите методы мониторинга и оценки эффективности проектов.
10. Назовите критерии оценки проектов.

### ЗАДАНИЕ К ЗАЧЕТУ ПО ДИСЦИПЛИНЕ

**Задание.** Разработайте проект и план его реализации. Необходимо представить конкретную прикладную задачу, которая будет решаться при выполнении проектной работы. Данная задача должна быть обоснована потребностями и запросами организации или благополучателей, быть актуальной. В проекте должна быть показана значимость его решения и обоснованность. При обосновании выбора темы проекта важно показать необходимость решения поставленной задачи, возможность ее решения, необходимость разработки проекта. Описание результата проекта должно быть построено через описание качества действия, свойств явления, системы и т.п., являющиеся предметом преобразования. Описание желаемого результат должно соответствовать критериям конкретности, измеримости, достижимости, реалистичности, с указанием сроков.

**Этап 1.** Представить паспорт проекта, в котором выделены проблема, которую данный проект решает, кто заинтересован в проекте, изменения, которые произойдут в случае успешной реализации проекта, описание целей проекта и критериев, которые позволяют понять ее достижение, действия, необходимые для достижения целей, условия или события, которые должны произойти, чтобы проект был успешен; ограничения, которые могут препятствовать реализации проекта, преимущества данной проектной идеи, затраты на



реализацию. В описании также выделить этапы проекта – объем и виды предстоящих работ – тех видов деятельности, которые необходимы для достижения конкретных результатов, производится оценка длительности планируемых работ и составить календарный план-график, определить специалистов, которых необходимо привлечь для реализации проекта, их форма участия и ответственность. Определяются необходимые ресурсы, строится график их поступления.

Представить **паспорта проекта** можно в следующей форме.

1. Информация об авторах проекта
2. Актуальность проекта (краткий анализ ситуации, постановка проблемы, обоснование необходимости проекта)
3. Целевая группа, на которую рассчитан проект, количество благополучателей
4. Цели проекта (параметрическое описание)
5. Задачи проекта
6. Реализация проекта: что именно намерен создавать или изменять проектировщик и в каком виде это будет удерживаться: кто, функции, технологии, процедуры и т.п. (ответ на вопрос: «что должно получиться?»)
7. Содержание деятельности и мероприятия проекта. Поэтапный план реализации проекта (с указанием конкретных работ, мероприятий, сроков их выполнения, инструментария, технологий)
8. Обоснование ресурсов, необходимых для реализации проекта (материально-технические, кадровые, финансовые, учебные и методические материалы, информационные и др.)
9. Предполагаемые результаты реализации проекта (как измениться ситуация после реализации проекта) и способы оценки (то, каким образом можно убедиться, что проект реализован; каковы критерии достижения намеченных изменений – ответ на вопрос «как проверить?»)
10. Ожидаемые результаты реализации проекта
11. Условия или события, которые должны произойти, чтобы проект был успешен
12. Ограничения, которые могут препятствовать реализации проекта

**Этап 2.** Для проработки возможных сценариев, понимания того, что может быть сделано в рамках проекта, проведите анализ способов решения проблемы с помощью техники «Цветок лотоса». Представьте ключевые компоненты, необходимые для достижения цели. Выделите направления работ, которые необходимо осуществить для достижения цели, в рамках реализации проекта.

### **Анализ способов решения проблемы с помощью «Цветка лотоса»**

Вы начинаете с проблемы или идеи и расширяете эту тему на подтемы, пока не создадите несколько различных точек входа. В «Цветке лотоса» лепестки, или темы, вокруг центра цветка метафорически разворачиваются по одному, раскрывая ключевой компонент или подтему. При использовании такого подхода получают постоянно расширяющиеся круги, пока тема не будет всесторонне исследована. Группа тем и подтем, так или иначе раскрытых, предоставляет ряд новых возможностей.

#### **ПЛАН ДЕЙСТВИЙ**

1. Нарисуйте схему «Цветок лотоса» и запишите проблему или идею в центре диаграммы.
2. Запишите существенные компоненты или темы вашего предмета в кружках, наиболее близких к центральному кругу, обозначенных буквами от А до Н. Оптимальное число тем для схемы – от шести до восьми. Если у вас больше восьми тем, нарисуйте дополнительные схемы. Чтобы решить, какие темы использовать, ответьте на следующие вопросы: Каковы мои конкретные цели? Каковы постоянные величины в моей проблеме? Если бы темой была книга, какими были бы названия глав? Каковы параметры моей проблемы?

3. Используйте идеи, записанные в кружках, в качестве центральных тем для лепестков цветка лотоса или рамок. Таким образом, идея или тема, которую вы записали в кружке А, станет центральной темой для находящейся внизу посередине рамки А. Теперь она становится основой для генерации новых восьми идей или тем.

4. Продолжайте этот процесс, пока не закончите схему цветка лотоса. «Цветок лотоса» позволит отслеживать целые системы взаимодействующих элементов. Если вы не будете видеть целую систему и все ее компоненты, можете не заметить ключевых связей и взаимодействий.



Требования к оформлению проектной работы:

- параметры страницы (210x297 мм) А4;
- интервал полуторный;
- шрифт 12, Times New Roman;
- поля страницы: левое – 2 см, правое – 1,5 см, верхнее – 2 см, нижнее – 2 см.
- все страницы должны иметь сквозную нумерацию арабскими цифрами в верхнем правом углу.

МИНИСТЕРСТВО ЗДРАВООХРАНЕНИЯ РОССИЙСКОЙ ФЕДЕРАЦИИ  
федеральное государственное бюджетное учреждение  
«Национальный медицинский исследовательский центр имени В.А. Алмазова»  
Министерства здравоохранения Российской Федерации  
(ФГБУ «НМИЦ им. В.А. Алмазова» Минздрава России)

ИНСТИТУТ МЕДИЦИНСКОГО ОБРАЗОВАНИЯ

ОДОБРЕНО  
Учебно-методическим советом  
ФГБУ «НМИЦ им. В.А. Алмазова»  
Минздрава России  
«15» октября 2024 г.  
Протокол №07/2024г.

УТВЕРЖДАЮ  
Генеральный директор  
ФГБУ «НМИЦ им. В.А. Алмазова»  
Минздрава России  
Е.В. Шляхто  
«25» октября 2024 г.

Заседание Ученого совета  
«25» октября 2024 г.  
Протокол № 10

**МЕТОДИЧЕСКИЕ МАТЕРИАЛЫ**

по дисциплине «Введение в профессию «Клиническая психология»

специалитет по специальности  
**37.05.01 Клиническая психология**

Очная форма обучения

Санкт-Петербург  
2024

## ЛИСТ СОГЛАСОВАНИЯ

Методические материалы по дисциплине «Введение в профессию «Клиническая психология» рассмотрена и одобрена на заседании кафедры психологии.

## СОДЕРЖАНИЕ

№п/п	Наименование методических материалов
1	МЕТОДИЧЕСКИЕ РЕКОМЕНДАЦИИ ДЛЯ ПРЕПОДАВАТЕЛЯ ПО ОРГАНИЗАЦИИ И ПРОВЕДЕНИЮ ЗАНЯТИЙ ЛЕКЦИОННОГО ТИПА
2	МЕТОДИЧЕСКИЕ РЕКОМЕНДАЦИИ ДЛЯ ПРЕПОДАВАТЕЛЯ ПО ОРГАНИЗАЦИИ И ПРОВЕДЕНИЮ ЗАНЯТИЙ СЕМИНАРСКОГО ТИПА
3	МЕТОДИЧЕСКИЕ МАТЕРИАЛЫ ДЛЯ ОБУЧАЮЩИХСЯ
3.1	Методические рекомендации по самостоятельной работе
3.2	Методические рекомендации для обучающихся по выполнению различных видов самостоятельной работы (с Приложением образцов)

## МЕТОДИЧЕСКИЕ РЕКОМЕНДАЦИИ ДЛЯ ПРЕПОДАВАТЕЛЯ ПО ОРГАНИЗАЦИИ И ПРОВЕДЕНИЮ ЗАНЯТИЙ ЛЕКЦИОННОГО ТИПА

### Введение

Занятие лекционного типа является одной из основных системообразующих форм организации учебного процесса. Лекция представляет собой систематическое, последовательное, монологическое изложение преподавателем - лектором учебного материала, как правило, теоретического характера. Такое занятие представляет собой элемент технологии представления учебного материала путем логически стройного, систематически последовательного и ясного изложения.

Лекция требует порой от лектора особого физического, умственного и душевного напряжения, энтузиазма. Заурядно прочитанная лекция никогда не вызовет оживления аудитории и, как правило, никогда не достигнет своей цели и будет забыта сразу же после своего прочтения. Аналогичными могут быть последствия и для лекции, автор которой не покажет высокого уровня знаний и профессионализм, не сумеет обосновать актуальности и необходимости учебного материала для практики.

Лекция - в переводе с латинского означает чтение, систематическое, последовательное изложение учебного материала, какого-либо вопроса, темы, раздела, предмета, методов науки. В общих чертах лекцию иногда определяют как полутора-двухчасовое систематизированное изложение важных проблем науки посредством живой и хорошо организованной речи.

Лекция составляет основу теоретического обучения и должна давать систематизированные основы научных знаний по дисциплине, раскрывать состояние и перспективы развития соответствующей области науки и техники, концентрировать внимание обучающихся на наиболее сложных и узловых вопросах, стимулировать их активную познавательную деятельность и способствовать формированию творческого мышления.

Цель лекции – организация целенаправленной познавательной деятельности обучающихся по овладению программным материалом учебной дисциплины. Чтение курса лекций позволяет дать связанное, последовательное изложение материала в соответствии с новейшими данными науки, сообщить слушателям основное содержание предмета в целостном, систематизированном виде.

Преподавание учебных дисциплин и междисциплинарных курсов осуществляется в соответствии с ФГОС ВО и учебным планом.

Ведущим методом в лекции выступает устное изложение учебного материала, с использованием мультимедийной и электронно-вычислительной техники, схем, плакатов и др.

Лекции читаются заведующим кафедрой, профессорами и доцентами.

Квалификация преподавателя высшей школы в значительной мере определяется тем, насколько содержательно и мастерски читает он лекции. Обычно выделяют следующие основные элементы лекторского мастерства, которые делают его эффективным средством обучения и воспитания в вузе:

- научность, содержательность;
- связь теории с практикой;
- систематичность, последовательность и доступность обучения;
- умение достигать наибольшей взаимной связи с аудиторией, создание атмосферы сопереживания;
- воздействие личности лектора на аудиторию;
- умение организовывать самостоятельную работу обучающихся, возбудить интерес к работе с книгой, использованию электронной библиотеки и Интернет-ресурсов.

Лекция должна иметь четкую структуру и логику раскрытия последовательно излагаемых вопросов, необходимую идейно-теоретическую направленность, твердый теоретический и методический «стержень», законченный характер освещения определенной темы (или проблемы), тесную увязку с предыдущим материалом.

Лекция может быть:

- доказательной и аргументированной, содержать достаточное количество ярких и убедительных примеров, фактов, обоснований;

- проблемной, раскрывать противоречия и указывать пути их решения, ставить перед обучающимися вопросы для размышления.

- наглядной, сочетаться по возможности с демонстрацией аудиовизуальных материалов, макетов, моделей, образцов и т.д.

Не стоит забывать, что использование мультимедийной техники, компьютера с выходом в Интернет не способны заменить живой речи преподавателя.

В какой бы форме лекция не преподносилась, все же педагог с его методическими приемами доведения учебного материала будет по-прежнему оставаться центральной фигурой занятия, а умелое и рациональное использование им средств наглядности будет одним из ярких признаков мастерства наглядным и доступным для данной аудитории. Кроме этого, лекция должна:

- обладать внутренней убежденностью, силой логической аргументации и вызывать у обучающихся необходимый интерес познания, давать направления для самостоятельной работы обучающихся;

- отражать методическую обработку материала (выделение главных мыслей и положений, подчеркивание выводов, повторение их в различных формулировках);

- должна излагаться четким и ясным языком, содержать разъяснение всех вновь вводимых терминов и понятий.

### **Структура лекции**

Лекция состоит из трех основных частей: вступительной, основной и заключительной.

**Вступительная** часть определяет название темы, план и цель лекции. Она призвана заинтересовать и настроить аудиторию. В этой части лекции преподавателем излагается актуальность, основная идея, связь данной лекции с предыдущими занятиями, ее основные вопросы. Введение должно быть кратким и целенаправленным.

В **основной** части лекции реализуется научное содержание темы, все главные узловые вопросы, проводится вся система доказательств с использованием наиболее целесообразных методических приемов. Каждый учебный вопрос заканчивается краткими выводами, логически подводящими обучающихся к следующему вопросу лекции.

**Заключительная** часть имеет целью обобщать в кратких формулировках основные идеи лекции, логически завершая ее как целостное творение.

Каждая из структурных частей лекции чрезвычайно важна в доведении материала обучаемым, и сравнивать их по приоритетности просто некорректно. У каждой из них своя цель, специфика, временные рамки, особенности и сложности.

Лекция по своему структурному построению должна придерживаться данных общих правил. Однако отдельные виды лекций все же могут иметь свои особенности как по содержанию, так и по структуре, которые необходимо учитывать в последующем при составлении их планов.

### **Основные функции и виды лекции**

Лекции присущи три основные педагогические функции, которые определяют ее возможности в учебном процессе: познавательная, развивающая и организующая.

Познавательная функция выражается в возможности средствами лекции обеспечить слушателей основной научной информацией, необходимой для их профессиональной и исследовательской деятельности.

Развивающая функция лекции реализуется в непосредственном контакте обучающегося с преподавателем, становлении у обучающихся творческой мыслительной деятельности, обеспечивающей их профессионально-личностное развитие.

Организирующая функция предусматривает управление самостоятельной работой обучающихся, как в процессе занятия, так и во внеаудиторное время.

Выделяют четыре основных вида лекций применяемые для передачи теоретического материала: вводная, информационная, заключительная и обзорная.

**Вводная лекция** – один из наиболее важных и трудных видов лекции при чтении систематических курсов. От успеха этой лекции во многом зависит успех усвоения всего курса. Она может содержать:

**Вводная лекция** – один из наиболее важных и трудных видов лекции при чтении систематических курсов. От успеха этой лекции во многом зависит успех усвоения всего курса. Она может содержать:

- определение учебной дисциплины;
- краткую историческую справку о дисциплине;
- цели и задачи дисциплины, её роль в общей системе обучения и связь со смежными дисциплинами;
- основные проблемы (понятия и определения) данной науки;
- основную и дополнительную учебную литературу;
- особенности самостоятельной работы обучающихся над учебной дисциплиной и формы участия в научно-исследовательской работе;
- отчетность по курсу.

**Информационная лекция** ориентирована на изложение и объяснение обучающимся научной информации, подлежащей осмыслению и запоминанию. Это самый традиционный тип лекций в практике высшей школы.

**Заключительная лекция** предназначена для обобщения полученных знаний и раскрытия перспектив дальнейшего развития данной науки.

**Обзорная лекция** — это систематизация научных знаний на высоком уровне, допускающая большое число ассоциативных связей в процессе осмысления информации, излагаемой при раскрытии внутри предметной и меж предметной связей, исключая детализацию и конкретизацию. Как правило, стержень излагаемых теоретических положений составляет научно-понятийная и концептуальная основа всего курса или крупных его разделов.

В зависимости от предмета изучаемой дисциплины и дидактических целей могут быть использованы в учебном процессе проблемная лекция, лекция-визуализация, лекция-пресс-конференция, лекция с заранее запланированными ошибками, лекция вдвоем и др.

На **проблемной лекции** новое знание вводится через проблемность вопроса, задачи или ситуации. При этом процесс познания обучающихся в сотрудничестве и диалоге с преподавателем приближается к исследовательской деятельности. Содержание проблемы раскрывается путем организации поиска ее решения или суммирования и анализа традиционных и современных точек зрения.

**Лекция-визуализация** представляет собой визуальную форму подачи лекционного материала с использованием технических средств обучения или аудиовидеотехники (видео-лекция). Чтение такой лекции сводится к развернутому или краткому комментированию просматриваемых визуальных материалов.

**Лекция-пресс-конференция** проводится как научно-практическое занятие, с заранее поставленной проблемой и системой докладов, длительностью 5-10 минут. Каждое выступление представляет собой логически законченный текст, заранее подготовленный в рамках предложенной преподавателем программы. Совокупность представленных текстов позволит всесторонне осветить проблему. В конце лекции преподаватель подводит итоги самостоятельной работы и выступлений обучающихся, дополняя или уточняя предложенную информацию, формулирует основные выводы.

**Лекция вдвоем (или бинарная лекция)** - это разновидность чтения лекции в форме диалога двух преподавателей (либо как представителей двух научных школ, либо как теоретика



и практика). Необходимы: демонстрация культуры дискуссии, вовлечение в обсуждение проблемы обучающихся.

**Лекция с заранее запланированными ошибками** - рассчитана на стимулирование обучающихся к постоянному контролю предлагаемой информации (поиск ошибки: содержательной, методологической, орфографической). В конце лекции проводится диагностика слушателей и разбор сделанных ошибок.

**Лекция-консультация** может проходить по разным сценариям. Первый вариант осуществляется по типу «вопросы—ответы». Лектор отвечает в течение лекционного времени на вопросы обучающихся по всем разделу или всему курсу. Второй вариант такой лекции, представляемой по типу «вопросы—ответы—дискуссия», является тройным сочетанием: изложение новой учебной информации лектором, постановка вопросов и организация дискуссии в поиске ответов на поставленные вопросы».

Кроме рассмотренных видов лекций различают еще и такие лекции, как лекция – беседа, лекция – воспоминание, лекция-концерт, лекция-показ, лекция-экскурсия и др.

### **Порядок подготовки и проведения лекции**

Подготовка лекции начинается с разработки преподавателем структуры рабочего лекционного курса по конкретной дисциплине. Руководством здесь должна служить рабочая программа дисциплины (далее - РП, разработанная с учетом требований ФГОС ВО, учебного плана).

Структура лекционного курса обычно включает в себя вступительную, основную и заключительную части. Количество лекций в той или иной части определяется с учетом общего количества часов, отведенных для лекционной работы согласно учебному плану.

После определения структуры лекционного курса можно приступить к подготовке той или иной конкретной лекции. Методика работы над лекцией предполагает примерно следующие этапы:

- 1) отбор материала для лекции, составление списков основной и дополнительной литературы;
- 2) определение объема и содержания лекции;
- 3) выбор последовательности и логики изложения, написание конспекта;
- 4) подбор иллюстративного материала;
- 5) выработка манеры чтения лекции.

Отбор материала для лекции определяется ее темой. Лектору следует тщательно ознакомиться с содержанием темы в базовой учебной литературе, которой пользуются обучающийся, чтобы выяснить, какие аспекты изучаемой проблемы хорошо изложены, какие данные устарели и требуют корректировки. Следует обдумать обобщения, которые необходимо сделать, выделить спорные взгляды и четко сформировать свою точку зрения на них.

Определение объема и содержания лекции - второй важный этап подготовки лекции, определяющий темп изложения материала. Это обусловлено ограниченностью временных рамок, определяющих учебные часы на каждую дисциплину. Не рекомендуется идти по пути планирования чтения на лекциях всего предусмотренного программой материала в ущерб полноте изложения основных вопросов. Лекция должна содержать столько информации, сколько может быть усвоено аудиторией в отведенное время. Лекцию нужно разгружать от части материала, перенося его на самостоятельное изучение. Этот материал наряду с лекционным должен выноситься на экзамен. Если лекция будет прекрасно подготовлена, но перегружена фактическим (статистическим, и т.п.) материалом, то она будет малоэффективной и не достигнет поставленной цели. Кроме того, при выборе объема лекции необходимо учитывать возможность «среднего» обучающегося записать ту информацию, которую, по мнению преподавателя, он должен обязательно усвоить.

Приступая к решению вопроса об объеме и содержании лекции, следует учитывать ряд особенностей, специфических черт этого вида занятий, в том числе и дидактическую характеристику лекции. Объем и содержание лекции зависят и от ряда классификационных

характеристик лекционного занятия. Существуют классификации лекций по различным основаниям:

- месту в лекционном или учебном курсе (вводная, установочная, обзорная, итоговая и др.);
- преимущественной форме обучения (лекции при очном, заочном и очно-заочном (вечернем) обучении);
- частоте общения лектора с аудиторией (разовая, систематическая, цикловая ит.п.);
- степени проблемности изложения материала (информационная, проблемная, дискуссия и т.п.).

Так, например, вводная лекция читается, как правило, в начале курса с целью дать обучающимся общее представление о его содержании, месте в учебном процессе и роли в их будущей практической деятельности. Вводная лекция в значительной степени может носить популярный характер и читаться монологически. На вводной лекции может быть дан список необходимой для работы литературы, разъяснено, какие вопросы будут изучены на семинарских занятиях, выделены проблемы, решение которых потребует особых усилий.

Очень полезен для установления интереса со стороны слушателей краткий рассказ об истории кафедры и ее научном потенциале, существующей научной школе по данному направлению, перспективах сотрудничества с кафедрой.

Содержание лекции должно отвечать ряду дидактических принципов. Основными из них являются: целостность, научность, доступность, систематичность и наглядность.

Целостность лекции обеспечивается созданием единой ее структуры, основанной на взаимосвязи задач занятия и содержания материала, предназначенного для усвоения обучающимися. В тех случаях, когда на одном занятии достигнуть такой целостности не представляется возможным, это должно быть специально обосновано лектором ссылками на предыдущее или последующее изложение, на литературные и другие источники.

Научность лекции предполагает соответствие материала основным положениям современной науки, абсолютное преобладание объективного фактора и доказательность выдвигаемых положений. Каждый тезис должен быть четко сформулированным и непротиворечивым. Прежде чем приступить к доказательству, необходимо выяснить, насколько тезис усвоен обучающимися. В ходе всего доказательства тезис должен оставаться неизменным.

Лектор должен стремиться к чистоте речи, избегать слов-паразитов («значит», «так сказать», «понимаете»). Принцип доступности лекции предполагает, что содержание учебного материала должно быть понятным, а объем этого материала посильным для «среднего» обучающегося.

Следование принципу систематичности требует соблюдения ряда педагогических правил. К ним, первую очередь, относят:

- взаимосвязь изучаемого материала с ранее изученным, постепенное повышение сложности рассматриваемых вопросов;
- взаимосвязь частей изучаемого материала;
- обобщение изученного материала;
- стройность изложения материала по содержанию и внешней форме его подачи, рубрикация курса, темы, вопроса;
- единообразие структуры построения материала.

Дидактический принцип наглядности в обучении основан на том, что ознакомление обучающихся с каким-либо новым явлением или предметом начинается с конкретного ощущения и восприятия, однако, массированное применение их на лекции ведет к повышенному утомлению обучающихся. Преподаватель должен очень четко представлять, на каком именно этапе лекции он будет использовать ту или иную наглядность, а также случаи отсутствия возможности ее использования по независящим от него причинам.

Выбор последовательности и логики изложения материала - следующий этап работы над лекцией. При составлении плана лекции лучше выделить самостоятельные разделы, после

каждого из которых желательно сделать обобщения. Выделить информацию, на которой необходимо сконцентрировать внимание слушателей. Определяя логику построения лекции, следует четко определить, каким методом изложения вы будете пользоваться - методом индукции, дедукции или аналогии.

Индуктивный метод состоит в движении от частного к общему. Индукция может быть полной, когда обобщение делается из анализа всех без исключения характеристик, параметров или других данных об изучаемом явлении или предмете. Недостатком ее является громоздкость, так как приходится иногда оперировать с большим числом данных. Поэтому более распространена индукция неполная, когда обобщения делают на основании некоторых (не исчерпывающих, но достаточных) данных.

Дедуктивный метод изложения состоит в движении от общего к частному. Дедукцией пользуются в том случае, если известна какая-либо общая закономерность и на ее основе подлежат анализу отдельные проявления этой закономерности.

Метод аналогии основан на вынесении заключения об изучаемом явлении по сходству с другими известными явлениями. Это сходство может быть установлено по нескольким признакам, которые должны быть существенными и характеризовать явление с различных сторон. Проводя аналогию, нужно устанавливать и развитие рассматриваемых явлений, что способствует объективности анализа. Следует избегать использования поверхностных признаков аналогии, так как это может привести к типичной ошибке, называемой «ложной аналогией».

Особое внимание следует уделить требованиям к конспектированию лекций. В методической литературе не существует единого правила к тому, как нужно записывать лекцию. Это зависит от индивидуальных особенностей требований преподавателей и индивидуальных качеств личности обучающихся. Формирование культуры ведения лекционных записей - важная педагогическая задача. Конспект полезен тогда, когда изначально ориентирован на одновременную со слушанием лекции мыслительную переработку материала, на выделение и фиксацию в тезисно-аргументированной форме главного содержания лекции.

Подбор иллюстрированного материала может быть немаловажным этапом подготовки лекции. Несмотря на разнообразие наглядных пособий, при их использовании следует соблюдать некоторые общие правила. Демонстрационный материал во всех случаях должен играть подчиненную роль, быть одним из аппаратов лектора, а не подменять содержания лекции. В каждый момент лекции необходимо демонстрировать только тот наглядный материал, который иллюстрирует излагаемые положения. Подбор иллюстративного материала может быть немаловажным этапом подготовки лекции. Таблицы, диапозитивы, рисунки, схемы необходимо не только тщательно отобрать, но определить и зафиксировать их последовательность при чтении лекции.

Выработка индивидуальной манеры чтения лекции — исключительно важный и длительный период в подготовке к лекционному занятию. Прежде всего, не следует никогда читать текст лекции. Надо стремиться к ведению активного диалога с аудиторией, держать себя непринужденно, свободно, уверенно, передвигаться по аудитории, следя за тем, успевают ли обучающийся записывать за вами. Целесообразно повторять наиболее важные положения, периодически менять тембр голоса, логические ударения, показывая этим важность раздела, мысли, вывода или обобщения. Это нужно заранее продумать при подготовке лекции, отметить в лекционной модели, например, подчеркивая те или иные блоки лекции цветными фломастерами.

**Заключительный этап работы** над текстом лекции - ее оформление. Абсолютное большинство начинающих лекторов подобранные материалы оформляет в виде конспектов. Более опытные преподаватели обходятся разного рода тезисными записями и планами. В педагогической литературе рекомендуется использовать лекционную модель (расширенный план лекции), которая используется при чтении лекции. Требования к организации и

проведению лекционных занятий:

- Организационно-методической базой проведения занятий является учебный план специальности. На основе него объем часов аудиторных занятий, отведенный для каждой учебной дисциплины, делится на часы лекционных, практических, лабораторных и других занятий соответствующими кафедрами, с указанием форм контроля текущей и промежуточной аттестации обучаемых.

- Преподаватель, назначенный для чтения лекций, обязан до начала учебного процесса подготовить учебно-методические материалы, необходимые для проведения лекционно-семинарских занятий. К ним относятся:

- рабочая программа учебной дисциплины с Приложением «Оценочные средства»;
- методические материалы по дисциплине для преподавателя и обучающихся

Разработанный комплект учебно-методических материалов предоставляется в бумажном и электронном виде, обсуждается на заседании кафедры перед началом учебного года и утверждается заместителем директора по УМР.

- Преподаватель обязан проводить лекционные занятия в строгом соответствии с годовым учебным графиком и утвержденным на его основе расписанием лекций.

Категорически запрещается:

- заканчивать лекционные занятия ранее или позже установленного в расписании времени;
- досрочно (до окончания семестра) завершать чтение курса;
- самовольно изменять время или место проведения лекционных занятий.

В случае возникновения объективной необходимости переноса занятий на другое время или в другую аудиторию, преподаватель обязан заблаговременно согласовать это изменение с отделом организации учебного процесса.

Не допускается отмена лекции. При возникновении форс- мажорных обстоятельств преподаватель, назначенный для чтения лекций, обязан заблаговременно информировать о невозможности проведения занятий с объяснением причины.

Преподаватель, проводящий лекционные занятия, обязан вести учет посещаемости обучающихся по журналам групп. В случае неявки обучающихся на лекцию преподаватель обязан незамедлительно информировать деканат.

## **МЕТОДИЧЕСКИЕ РЕКОМЕНДАЦИИ ДЛЯ ПРЕПОДАВАТЕЛЯ ПО ОРГАНИЗАЦИИ И ПРОВЕДЕНИЮ ЗАНЯТИЙ СЕМИНАРСКОГО ТИПА**

### **Введение**

Занятия семинарского типа - одна из форм систематических занятий, на которых обучающиеся под руководством преподавателя приобретают необходимые умения и навыки по тому или иному разделу определенной дисциплины, входящей в учебный план.

Кафедрам рекомендуется разработать сборники задач, упражнений, вопросов и заданий, сопровождающихся методическими указаниями применительно к конкретным дисциплинам.

*Цель* занятий семинарского типа - предоставление возможностей для углубленного изучения теории, овладения практическими навыками и выработки самостоятельного творческого мышления у обучающихся.

### ***Задачи:***

- отражение в учебном процессе современных достижений науки;
- углубление теоретической и практической подготовки обучающихся;
- приближение учебного процесса к реальным условиям работы того или иного специалиста;
- формирование умения применять полученные знания на практике, осуществлять вычисления и расчеты;
- развитие инициативы и самостоятельности обучающихся;
- формирование навыков публичного выступления, способности представлять результаты проведенного исследования, умения вести дискуссию;
- контроль за освоением учебной дисциплины.

### ***Функции занятий семинарского типа:***

- учебно-познавательная - закрепление, расширение, углубление знаний, полученных на лекциях и в ходе самостоятельных занятий;
- обучающая - школа публичного выступления, развитие навыков отбора и обобщения информации;
- стимулирующая - определенный стимул к дальнейшей пробе своих творческих сил и подготовке к более активной работе;
- воспитательная - формирование мировоззрения и убеждений, воспитание самостоятельности, научного поиска, самостоятельности, смелости;
- контролирующая - в проверке уровня знаний и качества самостоятельной работы обучающихся.

### ***Обучение на занятиях семинарского типа направлено на:***

- обобщение, систематизацию, углубление, закрепление полученных теоретических знаний по дисциплине;
- формирование умений (аналитических, проектировочных, конструктивных и др.) применять полученные знания на практике;
- реализацию единства интеллектуальной, практической деятельности;
- формирование практических умений выполнять определенные действия, операции, необходимые в последующей профессиональной деятельности;
- выработку при решении поставленных задач таких профессионально значимых факторов, как самостоятельность, ответственность, точность.

**Рекомендации преподавателям для облегчения освоения обучающимся практических навыков в ходе практического (семинарского) занятия:**

1. Преподаватель составляет план каждого занятия, в который входит: определение

целей и задач, подбор материала к занятию, подбор литературы, рекомендуемой обучающимся к данной теме, разработка рекомендаций обучающимся по организации самостоятельной работы в ходе подготовки к занятию семинарского типа, распределение пунктов плана по времени, моделирование вступительной и заключительной частей семинара.

2. Тема занятия семинарского типа и основные вопросы обсуждения объявляются преподавателем заранее.

3. Преподаватель, ведущий занятия семинарского типа должен находиться в постоянном контакте с обучающимися.

4. Преподаватель может использовать любую из форм проведения занятий: обсуждение сообщений, докладов, рефератов, выполненных обучающимися по результатам учебных или научных исследований под руководством преподавателя, семинар-диспут, упражнения на самостоятельность мышления, письменная контрольная работа, коллоквиум, собеседование, решение ситуационных задач, кейсов, расчетных заданий и других современных технологий обучения. Выполнение расчетов, вычислений, работа с документацией, инструктивными справочниками, составление проектной, плановой и другой специальной документацией.

5. Состав заданий для занятия должен быть спланирован так, чтобы за отведенное время их выполнили большинство обучающихся.

6. Преподавателю следует направлять ход обсуждений на формирование навыков профессиональной полемики и закрепление обсуждаемого материала. На занятиях обучающиеся учатся грамотно излагать проблемы, свободно высказывать свои суждения, рассматривать ситуации, способствующие профессиональной компетенции.

7. Во время проведения занятий подводятся итоги самостоятельной работы обучающихся по усвоению обсуждаемой научной проблемы. Особое значение имеет ознакомление обучающегося с методикой работы с учебной и научной литературой, навыками ее использования при самостоятельной работе, при подготовке к занятиям.

8. При проведении занятий в интерактивной форме (деловая, ролевая игра, ток-шоу и т.п.) преподавателю необходимо продумать и довести до обучающихся правила проведения, роли, функции, схемы взаимодействия участников, а также систему оценивания.

9. Строить ход занятий следует таким образом, чтобы обучающийся, овладев первоначальными профессиональными навыками и умениями, смогли в дальнейшем закрепить их в процессе практики и написания выпускной квалификационной работы.

При планировании состава и содержания занятий семинарского типа следует исходить из того, что все они имеют разные ведущие дидактические цели.

Практические работы направлены на формирование практических умений:

- учебных - решать задачи по физике, химии, математике и пр.;
- профессиональных - выполнять определенные действия, операции, необходимые в последующей профессиональной деятельности.

Семинарские занятия с целью овладения обучающимися общих и профессиональных компетенций, развития их личностных качеств.

В соответствии с ведущей дидактической целью содержанием занятий семинарского типа является:

- решение разного рода задач, в том числе профессиональных (анализ производственных ситуаций, решение ситуационных производственных задач,
- выполнение профессиональных функций в деловых играх и т.п.);
- выполнение вычислений, расчетов;
- работа с нормативными документами, инструктивными материалами, документами первичного учета и др.

Наряду с формированием умений и навыков в процессе практических занятий обобщаются, систематизируются, углубляются и конкретизируются теоретические знания, вырабатывается способность и готовность использовать теоретические знания на практике.

Содержанием семинарских занятий, в соответствии с ведущей дидактической целью, является подготовка докладов, выступлений, обзора материалов периодической печати и т.п. В процессе семинарских занятий формируются умения публичных выступлений, способность приобретать, высказывать и отстаивать собственные убеждения, систематизируется и расширяется объем знаний, реализуется региональный компонент, приобретаются навыки самостоятельной работы.

### **Организация и проведение занятий семинарского типа**

Практическое занятие проводится в учебных или компьютерных кабинетах. Продолжительностью 4 часа. В плане проведения практической работы указываются:

Семинарские занятия проводятся в учебных кабинетах. Продолжительностью, как правило, не менее 2-х академических часов. В плане проведения семинарского занятия указываются:

Планы проведения лабораторных работ, практических и семинарских занятий рассматриваются на заседаниях кафедры и утверждаются заведующим кафедрой.

Практические занятия могут носить:

– репродуктивный характер, в этом случае при их проведении обучающиеся пользуются подробными инструкциями, в которых определены пояснения к порядку выполнения работы;

– активный частично-поисковый характер - эти работы отличаются тем, что обучающиеся должны самостоятельно выбрать необходимое оборудование, способы выполнения работы по материалам инструктивной, справочной и др. литературы;

– интерактивный поисковый характер - такие работы характеризуются тем, что обучающиеся должны решить новую для них проблему, опираясь на имеющиеся теоретические знания.

Семинарские занятия могут проводиться в активной и интерактивной формах деловых игр, круглых столов, компьютерных симуляций, кейс-стади и пр., обеспечивающих максимальную активность обучающихся при обсуждении поставленных вопросов.

Для усиления профессиональной направленности практических и семинарских занятий рекомендуется проведение бинарных уроков. На таких занятиях, результаты лабораторных работ, практических и семинарских занятий, полученные на одной учебной дисциплине или профессиональном модуле являются основой для их выполнения на другой учебной дисциплине и профессиональном модуле.

Рекомендуется проведение сквозных практических работ на основе внутрипредметных связей, когда результаты, полученные в одной практической работе, используются при выполнении последующих практических работ по данной дисциплине.

Для повышения эффективности проведения практических занятий рекомендуется:

- разработка тестов входного контроля подготовленности обучающихся к их выполнению;

– разработка дифференцированных заданий на их выполнение с учетом индивидуальных особенностей обучающихся;

– максимальная организация самостоятельного выполнения обучающимися лабораторных работ, практических и семинарских занятий;

– использование бланков документов, инструктивных материалов;

– наличие материалов, позволяющих проконтролировать правильность выполнения обучающимися заданий расчетного характера.

# МЕТОДИЧЕСКИЕ МАТЕРИАЛЫ ДЛЯ ОБУЧАЮЩИХСЯ

## Методические рекомендации по самостоятельной работе

### Введение

Самостоятельная работа – часть учебного процесса, выполняемая обучающимися без посторонней помощи с целью усвоения, закрепления и совершенствования знаний, выработки соответствующих умений, приобретения практического опыта, формирования общекультурных, общепрофессиональных и профессиональных компетенций, составляющих содержание подготовки специалистов.

В образовательном процессе выделяют два вида самостоятельной работы:

1) Аудиторная – работа, выполняемая на учебных занятиях по заданию преподавателя;

2) Внеаудиторная – планируемая учебная, творческо-исследовательская работа, выполняемая вне занятий по заданию и при методическом руководстве преподавателя, но без его непосредственного участия.

Содержание и формы самостоятельной работы, обучающихся определяются в соответствии с ее целями:

#### Для овладения знаниями:

– чтение текста (учебника, первоисточника, дополнительной литературы, ресурсов Интернет);

- составление плана текста;
- графическое изображение структуры текста;
- составление электронной презентации;
- конспектирование текста;
- подготовка выписок из текста;
- работа со словарями и справочниками, ознакомление с нормативными документами;

- научно-исследовательская работа;
- использование компьютерной техники, интернета и др.;

#### Для закрепления и систематизации знаний:

– работа с конспектом лекций;

– работа над учебным материалом (учебника, первоисточника, дополнительной литературы, аудио- и видеозаписей);

- составление плана и тезисов ответа;
- составление таблиц для систематизации учебного материала;
- изучение нормативных материалов;
- ответы на контрольные вопросы;
- аналитическая обработка текста (аннотирование, рецензирование и др.);
- заполнение рабочих тетрадей, дневников практик;
- подготовка тезисов сообщений к выступлению на семинаре, конференции;
- подготовка рефератов, докладов, презентаций, эссе;
- составление резюме;
- написание истории болезни;
- составление библиографии, тематических кроссвордов и др.;

#### Для формирования умений:

- решение задач и упражнений по образцу;
- решение вариативных задач и упражнений;
- отработка манипуляций;
- выполнение расчетно-графических работ;
- решение ситуационных производственных (профессиональных) задач;



- подготовка к контрольным работам, практическим и лабораторным занятиям, семинарским занятиям, деловым играм, промежуточной аттестации;
- проектирование и моделирование разных видов и компонентов профессиональной деятельности;
- подготовка проектов;
- опытно-экспериментальная, научно-исследовательская работа;
- занятия в симуляционных классах, центрах;
- другие формы деятельности, в рамках формирования социокультурной среды, создания условий, необходимых для всестороннего развития и социализации личности, сохранения здоровья обучающихся, развития воспитательного компонента образовательного процесса.

## **Методические рекомендации для обучающихся по выполнению различных видов самостоятельной работы**

### **1. Составление плана**

План – это самая короткая форма оформления записей, которая не передаёт фактического содержания изучаемого материала, а лишь указывает схему его подачи и позволяет обучающимся:

- восстановить в памяти содержание источника;
- составить записи разного рода;
- ускорить проработку источника информации;
- организовать самоконтроль;
- сосредоточить внимание и стимулировать самостоятельную работу.

Составление плана при работе с текстом осуществляется по следующему алгоритму:

1. Прочитать текст целиком.
2. Разделить его на смысловые части.
3. Дать заголовки каждой части (заголовки должны отражать содержание части).

### **2. Составление тезисов**

Тезис – это положение, кратко излагающее какую-либо идею, а также одну из основных мыслей лекции, доклада и т.п.

Тезисы:

- повторяют, сжато формулируют и заключают написанное или изложенное устно;
- всегда имеют доказательства;
- всегда подразумевают аргументацию и выявляют суть содержания;
- позволяют обобщить материал.

Составление тезисов при работе с текстом осуществляется по следующему алгоритму:

1. Ознакомиться с содержанием материала.
2. Разбить текст на смысловые блоки.
3. Определить главную мысль каждой части.
4. Осмыслить суть этой мысли и передать её своими словами (или найти подходящую формулировку в тексте).
5. Тезисы необходимо нумеровать, чтобы сохранить логику авторских рассуждений.

### **3. Составление конспектов**

Конспект – это краткая запись содержания текста, выделение главных идей и положений. Основные требования к написанию конспекта: системность и логичность изложения материала, краткость, убедительность и доказательность.

Можно выделить следующие виды конспектов:

– **плановый**. При создании такого конспекта сначала пишется план текста, по каждому пункту которого даётся комментарий. Это могут быть цитаты или свободно изложенный текст.

– **тематический конспект**, является кратким изложением данной темы, раскрываемой по нескольким источникам.

– **текстуальный конспект**, представляет собой монтаж цитат, которые связаны логическими переходами.

– **свободный конспект**, включает в себя и цитаты, и собственные формулировки.

Составление конспекта может осуществляться по следующему алгоритму:

1. Прочитать текст, отметить в нём новые слова, непонятные места, имена, даты; составить перечень основных мыслей, содержащихся в тексте, составить простой план, который поможет группировать материал в соответствии с логикой изложения;

2. Выяснить в словаре значение новых непонятных слов, записать их в тетрадь или словарь в конце тетради;

3. Повторно прочитать текст, сочетая чтение с записью основных мыслей автора и их иллюстраций. Запись ведётся своими словами, без переписывания текста. Важно стремиться к краткости, пользуясь правилами записи текста;

4. Прочитать конспект ещё раз, доработать его.

### **4. Составление аннотации**

Аннотация – краткая характеристика текста (книги, статьи, рукописи), раскрывающая содержание и фиксирующая основные проблемы, затронутые в тексте, мнения, оценки, выводы автора.

Основные требования, предъявляемые к составлению аннотации, заключаются в следующем:

– композиция аннотации должна быть внутренне логична и может отличаться от композиции исходного текста;

– отбор сведений, формулирование выводов и их расположение зависят от характера аннотации;

– язык аннотации должен отличаться лаконичностью, простотой, ясностью;

– аннотация к статье оформляется на библиографической карточке, даётся без абзацев.

Аннотация имеет две обязательные части:

1. Содержит краткую характеристику текста и формулировку темы.

2. Перечисление основных положений текста и указание на адресата (читательскую аудиторию).

### **5. Составление рецензии и отзыва**

Отзыв – общая оценка, мнение, впечатление о работе, произведении без детального анализа. Рецензия – разбор и оценка какого-нибудь сочинения, работы, статьи, которая кратко, объективно воспроизводит взгляды автора; а также даёт развёрнутое научно-обоснованное оценочное отношение к ведущим идеям рецензируемого источника.

### **6. Составление доклада**

Доклад – публичное сообщение на определённую тему, способствующее формированию навыков исследовательской работы, стимулирующее познавательный интерес.

Составление доклада осуществляется по следующему алгоритму:

1. Подобрать литературу по изучаемой теме, познакомиться с её содержанием.
2. Пользуясь закладками, отметить наиболее существенные места и сделать выписки.
3. Используя рекомендации по составлению тематического конспекта и составленный план, написать доклад, в заключение которого обязательно выразить своё отношение к излагаемой теме и её содержанию.
4. Прочитать текст и отредактировать его.
5. Оформить его в соответствии с требованиями к оформлению. (При устном выступлении следует соблюдать требования к устной речи.)

## **7. Реферат**

Реферат – краткое изложение содержания книги, статьи или нескольких работ по общей тематике на основе классификации, обобщения, анализа, с формулировкой собственных выводов.

Рефераты классифицируются:

- 1) по полноте изложения:
  - информативные (рефераты-конспекты);
  - индикативные (рефераты-резюме);
- 2) по количеству реферируемых источников:
  - монографические;
  - обзорные;
- 3) по читательскому назначению:
  - общие;
  - ориентация на широкую аудиторию; характеристика содержания в целом;
  - специализированные;
  - ориентация на специалистов.

Структурные элементы реферата:

1. Титульный лист.
2. Содержание.
3. Введение.
4. Основная часть.
5. Заключение.
6. Список использованной литературы.
7. Приложения.

Титульный лист: Титульный лист является первой страницей и заполняется по определенным правилам (приложение).

Содержание: включает все разделы работы, а также наименования всех их подразделов и пунктов с указанием номеров страниц, с которых они начинаются.

Введение: обоснование темы реферата, её актуальность, значимость; перечисление вопросов, рассматриваемых в реферате; определение целей и задач работы; обзор источников и литературы.

Основная часть: основная часть имеет название, выражающее суть реферата; может состоять из двух-трёх разделов, которые тоже имеют название. В основной части глубоко и систематизировано излагается состояние изучаемого вопроса; приводятся противоречивые мнения, содержащиеся в различных источниках, которые анализируются и оцениваются с особой тщательностью.

Заключение (выводы автора и предложения): формулируются результаты анализа эволюции и тенденции развития рассматриваемого вопроса; даются предложения о способах решения существенных вопросов, пути применения результатов работы.

Список используемой литературы: содержит сведения об источниках, использованных автором в ходе работы над темой работы, которые оформляются в алфавитном порядке.

Приложения: таблицы, схемы, графики, фотографии, макеты, эскизы и т.п.

Основные требования, предъявляемые к реферату:

- точное изложение взглядов автора;
- изложение всех наиболее существенных моментов реферируемого источника
- соблюдение единого стиля изложения
- использование точного, краткого, литературного языка;
- логическая последовательность изложения;
- ограниченность объёма.

Приложение

### Образец оформления таблицы в тексте

Основным и конечным результатом педагогической деятельности является развитие личности, способностей и компетентности обучающихся. Одним из показателей являются результаты мониторинга успеваемости и качества знаний обучающихся. Эти данные размещаются в таблице 3, по которой можно проследить динамику процесса обучения.

Таблица 3 – Результаты обучения

Учебный год	Общее количество учащихся	Средний балл	% качества знаний	% успеваемости
2013	90	4,0	100 %	100 %
2014	94	4,5	100 %	100 %
2015	117	4,7	100 %	100 %

### Образец оформления простого рисунка в тексте

Основным и конечным результатом педагогической деятельности является развитие личности, способностей и компетентности обучающихся. Одним из показателей являются результаты мониторинга успеваемости и качества знаний.



Рис. 1 – Средний балл по преподаваемым дисциплинам за три года

На рис. 1 четко виден рост графиков среднего балла за последние три года по преподаваемым дисциплинам.

### Образец оформления сложного рисунка в тексте

Ширина периодонтальной щели колеблется от 0,1 до 0,55 мм. Направление пучков коллагеновых волокон периодонта неодинаково в различных его отделах. В устье зубной альвеолы (краевой периодонт) в удерживающем аппарате можно выделить зубодесневую, межзубную и зубоальвеолярную группы пучков волокон (Рис. 5).

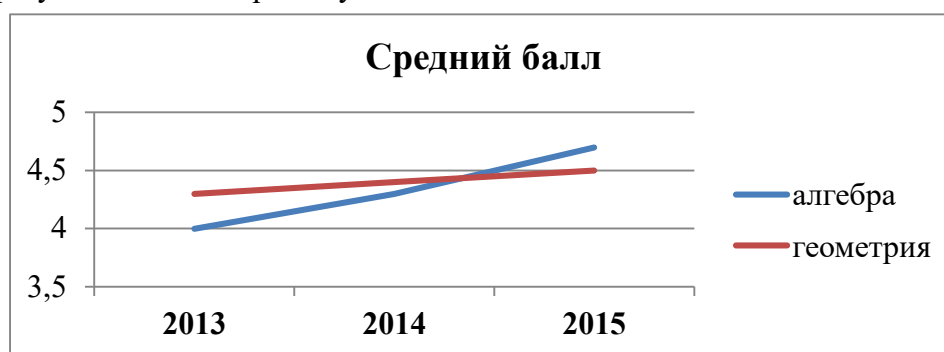

Рисунок 5 – Волокна периодонта

1 - межсосочковые; 2 - циркулярные; 3 - межзубные; 4 - зубодесневые

Зубодесневые волокна начинаются от цемента корня у дна десневого кармана и распространяются веерообразно кнаружи в соединительную ткань десны. Толщина пучков не превышает 0,1 мм.

### **Образец оформления простого маркированного списка**

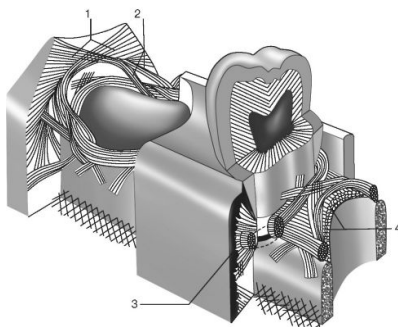
К опасным факторам экологического характера следует отнести следующие явления:

- ускоренное разрушение почвы и ее загрязнение тяжелыми металлами, другими вредными веществами;
- загрязнение и истощение водных ресурсов и т. п.

### **Образец оформления простого нумерованного списка**

К опасным факторам экологического характера следует отнести следующие явления:

1. Ускоренное разрушение почвы и ее загрязнение тяжелыми металлами, другими вредными веществами;
2. Загрязнение атмосферы вредными химическими веществами, шумом, электромагнитными полями и ионизирующими излучениями;
3. Кислотные дожди;
4. Загрязнение и истощение водных ресурсов и т. п.

### **Образец оформления сложного списка**

Можно выделить несколько факторов, влияющих на успех лечения:

1. Тщательное изучение исходной клинической картины:
  - линия улыбки (визуализация десневого края);
  - биотип мягких тканей (толстый, тонкий).
2. Планирование имплантологического лечения с ортопедической и хирургической точки зрения включает:
  - оценку возможности установки имплантатов в выгодное по ортопедическим показателям положение.

МИНИСТЕРСТВО ЗДРАВООХРАНЕНИЯ РОССИЙСКОЙ ФЕДЕРАЦИИ  
федеральное государственное бюджетное учреждение  
«Национальный медицинский исследовательский центр имени В.А. Алмазова»  
Министерства здравоохранения Российской Федерации  
(ФГБУ «НМИЦ им. В.А. Алмазова» Минздрава России)

ИНСТИТУТ МЕДИЦИНСКОГО ОБРАЗОВАНИЯ

ОДОБРЕНО  
Учебно-методическим советом  
ФГБУ «НМИЦ им. В.А. Алмазова»  
Минздрава России  
«15» октября 2024 г.  
Протокол №07/2024г.

УТВЕРЖДАЮ  
Генеральный директор  
ФГБУ «НМИЦ им. В.А. Алмазова»  
Минздрава России  
Е.В. Шляхто  
«25» октября 2024 г.

Заседание Ученого совета  
«25» октября 2024 г.  
Протокол № 10

**МЕТОДИЧЕСКИЕ МАТЕРИАЛЫ**

по дисциплине «**Правовые и этические основы клинического психолога**»

специалитет по специальности  
**37.05.01 Клиническая психология**

Очная форма обучения

Санкт-Петербург  
2024

## ЛИСТ СОГЛАСОВАНИЯ

Методические материалы по дисциплине «Правовые и этические основы клинического психолога» рассмотрена и одобрена на заседании кафедры психологии.

Дисциплина готовит будущих клинических психологов к выполнению консультативных, психотерапевтических и организационно-управленческих задач в профессиональной деятельности. Дисциплина знакомит обучающихся с этическими основаниями работы клинического психолога, позволяет научиться идентифицировать этические дилеммы психолога и предотвращать этические нарушения в работе. Освоение дисциплины позволит рассмотреть широкий спектр этических кодексов, сложившихся в профессиональной психологической среде, как в отечественной, так и в зарубежной практике. Важной задачей изучения дисциплины является ознакомление с нормативно-правовыми основами работы клинического психолога, системой государственного регулирования профессиональной деятельности клинического психолога.

## **1. ЦЕЛЬ И ЗАДАЧИ ИЗУЧЕНИЯ ДИСЦИПЛИНЫ**

**Цель изучения дисциплины:** сформировать у обучающихся комплексное представление об этических принципах и правовых нормах в решении профессиональных задач клинического психолога.

### **Задачи изучения дисциплины:**

- Изучение принципов и норм профессиональной этики клинического психолога в структуре деятельности профессионала.
- Анализ этических проблем психологической практики, способов их предотвращения и разрешения.
- Рассмотрение особенностей требования к этике профессиональной деятельности клинического психолога при работе с детьми и людьми с инвалидностью.
- Ознакомление с нормативно-правовыми основами работы клинического психолога, системой государственного регулирования профессиональной деятельности клинического психолога.

### **Тема 1. Этические принципы и нормы в работе клинического психолога**

Общее и отличия основных понятий профессиональной этики, необходимых для решения типовых задач в различных областях профессиональной практики: этика, мораль, нравственность, этикет. Этика психологических исследований. Виды этических проблем в работе психолога: проблемы взаимодействия психологов между собой, проблемы поведения психологов по отношению к клиентам и проблемы поведения клиентов по отношению к психологам. Общие принципы этического кодекса. Компетентность. Честность. Профессиональная и научная ответственность. Уважение к правам и достоинству людей. Забота о благополучии других людей. Социальная ответственность.

Общее и отличия основных понятий профессиональной этики, необходимых для решения типовых задач в различных областях профессиональной практики: этика, мораль, нравственность, этикет.

Добро и зло как моральные понятия, как критерии различения нравственного и безнравственного. Проблемы добра и зла в межличностных отношениях. Принцип благоговения перед жизнью (А.Швейцер) как критерий добра. Золотое правило нравственности. Функции морали. Взаимосвязь понятий этика и этикет: моральные принципы, моральные нормы, правила поведения. Понятие профессии в контексте категорий профессиональной морали и нравственной оценки. Религиозные истоки общественной морали и трудовой этики и их сопоставление. Профессиональная этика как раздел этики.

Значение морально-этических ценностей для сохранения и развития современной цивилизации, для совершенствования и развития общества на принципах гуманизма, свободы и демократии.

Объективные причины этических проблем психологической практики. Личность



психолога как источник этических проблем. Пять «соблазнов» в работе практического психолога, грозящих нарушить этические принципы (Н.С.Пряжников). Этика психологических исследований. Виды этических проблем в работе психолога: проблемы взаимодействия психологов между собой, проблемы поведения психологов по отношению к клиентам и проблемы поведения клиентов по отношению к психологам. Уровни этической регуляции поведения: решение моральной дилеммы, соблюдение этических правил, этикет. Формирование профессиональной этики будущих психологов как один из путей развития их профессиональной идентичности. Трехуровневая система формирования профессиональной этики у психологов: знание этических принципов и норм; анализ ситуаций профессиональной деятельности психолога, содержащих моральную дилемму; рефлексия моральных дилемм в личном опыте взаимодействия.

Общие принципы этического кодекса. Компетентность. Честность. Профессиональная и научная ответственность. Уважение к правам и достоинству людей. Забота о благополучии других людей. Социальная ответственность.

Компетентность в использовании техник в тренинге. Предоставление информации об используемых техниках. Этика использования аудио- и видеозаписей. Этические аспекты оплаты услуг психолога-консультанта. Этические аспекты прекращения консультирования. Этика и двойные отношения с клиентом.

Этика психологических исследований. Согласие, основанное на полной осведомленности. Проведение исследований с детьми и психиатрическими больными. Проведение исследований с людьми, ограниченными в свободе выбора. Проблемы неприкосновенности частной жизни при сборе информации. Этика психологических экспериментов.

Работа с психологами, которые подозреваются в неэтичных действиях.

#### Практическое задание

Обучающимся необходимо ознакомиться с **ЭТИЧЕСКИМ КОДЕКСОМ ПСИХОЛОГА** Российского психологического общества:

<http://рпо.рф/рпо/documentation/ethics.php?ysclid=lcdbqkn5s8701704456>.

Для усвоения информации, необходимой для понимания и реализации этических принципов психолога, обучающимся рекомендуется заполнить следующую таблицу (необходимо в первом столбце указать этические принципы, а во втором, в соответствующих строках — что включают данные этические принципы).

Этический принцип	Что включает данный этический принцип?

Для усвоения знаний по теме рекомендуется решение практических задач.

1. Кейс: Молодой человек консультировался у психолога по поводу депрессивного состояния, потери смысла жизни, тревожного состояния в течение полугода. Город, в котором жил молодой человек, был небольшой, и практически все знали друг друга в лицо. Какого же было его удивление, когда одна знакомая девушка во время случайной встречи рассказала подробности одной из последних его бесед с психологом. Первое впечатление, которое вызвала эта информация, - шок, вторая волна чувств, которая нахлынула на него - гнев и злость на психолога за несоблюдение конфиденциальности. Ему было очень обидно, что его чувства были растоптаны, и обсуждались знакомыми этого маленького городка.

Задание к кейсу: дать этическую оценку действиям психолога.

2. Кейс: Психолог, консультируя клиента, узнал, что его родители являются незаконными иммигрантами в Россию.

Задание к кейсу: Обязан ли психолог сообщать об этом властям?

3. Кейс: На кабинете психолога-консультанта размещена табличка, что принимает психотерапевт. При проверке компетентности психолога выясняется, что у него надлежащих документов нет, подтверждающих его статус.

Задание к кейсу: Прокомментируйте данное поведение специалиста? Можно ли назвать его профессиональным? Готов ли такой психолог к практической деятельности?

4. Кейс: Работая на телефоне доверия, женщина-психолог в процессе консультирования обменялась с клиентом личными контактными данными. Её привлек голос клиента-мужчины, и она рассмотрела возможность познакомиться.

Задание к кейсу: Аргументируйте какой из этических принципов в данном случае нарушает психолог? Может ли оставаться и в дальнейшем это привлекательный мужчина клиентом психолога? Готов ли такой психолог к профессиональной деятельности?

5. Кейс: Не имея должной компетентности, психолог-консультант берется за любую проблему, заявленную клиентами, желая заработать как можно больше денег. При этом сильно страдает качество оказываемых психологических услуг. Но психолог не видит этого факта и продолжает активную деятельность.

Задание к кейсу: Прокомментируйте подобное поведение психолога. Профессиональный ли это подход? Какой этический принцип нарушает психолог в своей работе?

Для проверки знаний обучающимся рекомендуется ответить на ряд вопросов после ознакомления с материалами лекции и основной/дополнительной литературы.

1. Дайте определение понятиям: этика, мораль, нравственность, этикет. Этика психологических исследований.

2. Приведите примеры этических проблем в работе психолога

3. Дифференцируйте этические проблемы взаимодействия психологов между собой, проблемы поведения психологов по отношению к клиентам и проблемы поведения клиентов по отношению к психологам.

4. Назовите общие принципы этического кодекса.

5. Поясните содержание этического принципа компетентности.

6. Поясните содержание этического принципа честности.

7. Поясните содержание этического принципа уважения.

8. Поясните содержание этического принципа конфиденциальности.

9. Раскройте содержание проблемы этики двойных отношений в работе психолога.

10. Приведите примеры применения этических принципов в различных видах профессиональной деятельности психолога.

### **Темы для презентаций**

1. Этические кодексы различных стран и профессиональных сообществ.

2. Этический кодекс Российского психологического общества.

3. Этический кодекс Американской психологической ассоциации.

4. Требования к внешнему виду психолога как этическая проблема.

5. Этика использования аудио- и видеозаписей в работе психолога.

6. Этические аспекты оплаты услуг психолога-консультанта.

7. Этические аспекты прекращения консультирования.

8. Этика психологических исследований.

9. Информированное согласие об участии в исследовании.

10. Проведение исследований с людьми, ограниченными в свободе выбора.

## **Тема 2. Этические принципы в работе клинического психолога с детьми**

Этический кодекс психолога службы практической психологии образования России: Принцип конфиденциальности. Принцип компетентности. Принцип ответственности. Принцип этической и юридической правомочности. Принцип квалификационной пропаганды психологии. Принцип благополучия клиента. Принцип профессиональной кооперации. Принцип информирования клиента о целях и результатах обследования.

Нарушения прав ребенка при тестировании в целях отбора, при бесконтрольном распространении психологических тренингов, психотерапевтических методов; при осуществлении психологического сопровождения ребенка без согласия его родителей или лиц, их заменяющих, а также его самого; при разглашении полученной в ходе диагностической и консультационной работы конфиденциальной информации.

Для освоения практических навыков по теме проводится деловая игра.

*Цель:* овладение этическими принципами и нормами в работе психолога с детьми с целью проведения коррекции детско-родительских отношений, гармонизации психического функционирования человека в семье.

*Ход проведения деловой игры:* студентам самостоятельно предлагается разделить на малые группы и подготовить к практическому занятию эпизод консультирования родителей, соблюдая этические принципы и нормы, по следующим проблемам:

- Беседа с родителями об особенностях психического развития детей младшего школьного возраста с определенным видом дизонтогенеза.
- Беседа с родителями дошкольника с определенным видом дизонтогенеза о необходимости проведения психологической диагностики семьи с целью гармонизации детско-родительских отношений.
- Беседа с родителями подростков с определенным видом дизонтогенеза с целью изменения способов семейных отношений.
- Беседа с родителями о возможностях социальной адаптации и интеграции детей с ограниченными возможностями здоровья.

При подготовке беседы студенты на основе анализа литературных источников обсуждают план беседы и ее содержание. Разрабатывают содержание беседы, соблюдая этические принципы и нормы, с учётом особенностей возрастных этапов развития ребенка, кризисов развития семьи и факторов риска. Соответственно подбирается различный словесный материал для беседы.

Подготовленный вариант беседы обсуждается в группе и оценивается его соответствие описанию в литературе.

Критерии, свидетельствующие о выполнении поставленной цели деловой игры:

- Знания студентов этических принципов и норм в работе психолога с детьми;
- Сформированность представлений о этических принципах и нормах в работе психолога с детьми;
- Умение выявлять специфику соблюдения этических принципов в работе психолога с детьми с учётом особенностей возрастных этапов, кризисов их развития и факторов риска, принадлежности к гендерной, этнической, профессиональной и другим социальным группам.

Студенты самостоятельно выбирают тему и готовят презентацию в соответствии тематикой занятия, далее идет совместное обсуждение поставленных преподавателем вопросов.

Оценивается активность участия студентов в обсуждении, правильность делаемых выводов.

Результаты обсуждения презентуются каждой группой и комментируются преподавателем.

Для усвоения знаний по теме рекомендуется решение практических задач.

1. Кейс: Психолог, проводя тестирование с детьми, применяет методики, которые не валидны ни по возрасту, ни по содержанию изучаемых психологических феноменов.

Задание к кейсу: Прокомментируйте подобное поведение психолога. Можно ли назвать такую деятельность грамотной и профессиональной? Можно ли доверять результатам подобного тестирования?

2. Кейс: Психолог, работающий в образовательном учреждении, информируя педагогов о результатах тестирования подростков, раскрывает более чем необходимо личной информации, затрагивающей личностное пространство участников тестирования.

Задание к кейсу: Обозначьте, какой из принципов этического кодекса нарушает психолог? Соответствует ли его поведение компетентной профессиональной деятельности психолога?

3. Кейс: На приеме у психолога дочь, обращаясь к маме, присутствующей в кабинете, спрашивает: «Ты любила бы меня, если бы мне удалось стать великой гимнасткой и приносить победы?» На что мама отвечает, что для этого необходимо тщательно заниматься, тратить много сил и воли, а не сидеть в интернете в телефоне. Психолог кивает головой, тем самым поддерживая маму.

Задание к кейсу: Оцените компетентность психолога в данной ситуации? Услышал ли он девочку, обратившуюся к своей маме, обозначая конкретный запрос? Проявил ли он должную эмпатию

4. Кейс: Психолог, работая с дошкольниками, анализируя продукты их деятельности – подготовленные рисунки, неграмотно интерпретирует их. На свой взгляд психолог решает, в связи с чем именно так ребёнок разместил предметы и персонажей, не уточняя у него детали и описание своих действий.

Задание к кейсу: Какой этический принцип нарушает психолог в данном случае? Аргументируйте позицию данного психолога: компетентно ли он себя демонстрирует? Адекватны ли его методы интерпретации продуктов деятельности детей?

5. Кейс: На приеме психолог наблюдает и замечает сильные синяки на теле у ребёнка-дошкольника. Беседуя с малышом, который рассказывает, что дома имеется злой папа и часто поднимает на него руку и физически наказывает, психолог убеждается, что в условиях семьи имеется физическое насилие, направленное на ребёнка. В конце занятия психолог умалчивает об этом и ничего не говорит забирающим ребёнка родителям.

Задание к кейсу: Прокомментируйте поведение психолога. В чем его грубая ошибка? Защищает ли он подобным поведением права ребёнка?

### **Темы для презентаций**

1. Этические принципы в работе с детьми и подростками.
2. Этические проблемы работы психолога в дошкольном образовательном учреждении и примеры их разрешения.
3. Этические проблемы работы психолога в общеобразовательном учреждении и примеры их разрешения.
4. Нарушения прав ребенка при тестировании в целях отбора: проблема и предотвращение.
5. Осуществлении психологического сопровождения ребенка без согласия его родителей или лиц, их заменяющих: правила и исключения.
6. Этические принципы сообщения полученной от ребенка информации в ходе диагностической и консультационной работы.
7. Этические принципы работы с ребенком в кризисных и экстремальных ситуациях.
8. Этические нормы участия ребенка в судебно-психологической экспертизе.
9. Этические нормы работы с подростками в анонимных онлайн-центрах психологической помощи.
10. Принципы публикации кейсов работы психолога с детьми.

Для проверки знаний обучающимся рекомендуется ответить на ряд **контрольных вопросов** после ознакомления с материалами лекции и основной/дополнительной литературы.

1. Дайте общую характеристику Этическому кодексу психолога службы практической психологии образования России.
2. Назовите основные этические проблемы в работе психолога с детьми.
3. Дифференцируйте этические проблемы, возникающие в образовательном учреждении при работе психолога с детьми, родителями, педагогическими работниками.
4. Раскройте специфику применения принципа конфиденциальности при работе с детьми.
5. Раскройте специфику применения принципа компетентности при работе с детьми.
6. Раскройте специфику применения принципа ответственности при работе с детьми.
7. Раскройте специфику применения принципа этической и юридической правомочности при работе с детьми.
8. Раскройте специфику применения принципа благополучия клиента при работе с детьми.
9. Раскройте специфику применения принципа профессиональной кооперации при работе с детьми в образовательном учреждении.
10. Раскройте специфику применения принципа информирования клиента о целях и результатах обследования при работе с детьми.

### **Тема 3. Принципы профессионального общения клинического психолога с людьми с инвалидностью**

Значимость этики в процессе взаимодействия с разными категориями лиц с инвалидностью. Понятие «Инвалид» и его происхождение. Конвенция прав инвалидов; Профилактика дискриминации прав людей с инвалидностью. Основы этики взаимодействия с людьми с инвалидностью.

Особенности коммуникации с людьми с инвалидностью. Способы ведения беседы с учетом психофизиологических особенностей партнера по общению с инвалидностью. Самовыражение партнеров по общению и активное слушание друг друга. Особенности установления контакта с лицами с инвалидностью и корректный выход из него. Вербальные и невербальные средства общения, комфортные разным категориям лиц с инвалидностью в процессе их взаимодействия с окружающими людьми. Инклюзивный диалог как залог успеха в процессе партнёрского общения.

Для освоения практических навыков по теме проводится ролевая игра.

*Цель: овладение этическими принципами взаимодействия с людьми с инвалидностью и оказания им при необходимости психологической помощи.*

*Ход проведения ролевой игры:* студентам самостоятельно предлагается разделить на пары, в каждой из которых определяется роль ведущего и ведомого для дальнейшего осуществления процесса сопровождения. Далее студент, выбравший роль ведомого, закрывает глаза, а ведущий должен осуществить сопровождение ведомого по выбранному маршруту. По окончании этого задания студенты меняются ролями и повторяют подобное задание.

При подготовке к заданию студенты в парах обсуждают способы сопровождения, удобные для каждого из них и скорость передвижения по обозначенному маршруту.

При завершении данной ролевой игры результаты и полученные ощущения обсуждаются в группе и подводятся итоги.

Критерии, свидетельствующие о выполнении поставленной цели ролевой игры:

- Знания студентов этических принципов и норм в работе психолога с людьми с инвалидностью;

- Сформированность представлений о этических принципах и нормах в работе психолога с людьми с инвалидностью;
  - Сформированность средств общения с людьми с инвалидностью.
- Результаты обсуждения презентуются каждой парой и комментируются преподавателем. Оценивается активность участия студентов в обсуждении, правильность делаемых выводов.

Для усвоения знаний по теме рекомендуется решение практических задач.

1. Кейс: Человек с нарушением зрения заходит перед Вами в помещение и, вы видите, что он испытывает трудности с открытием двери.

Задание к кейсу: Какие действия допустимы?

2. Кейс: Вы предложили человеку с инвалидностью свою помощь. Он отказался.

Задание к кейсу: Какими должны быть Ваши действия? Допустимо ли помочь человеку, не дожидаясь согласия, если вам кажется это необходимым?

3. Кейс: Устанавливая контакт с человеком с расстройством аутистического спектра, партнер по общению прикасается к нему.

Задание к кейсу: Будет ли это способствовать дальнейшему общению партнеров? Обоснуйте ответ.

4. Кейс: Незрячий человек зашел с собакой-проводником в место, которые запрещено посещать с животными?

Задание к кейсу: Может ли он там находиться с собакой? Обоснуйте ответ.

5. Кейс: В процессе сопровождения человека, использующего кресло-коляску, Вы заметили препятствие на пути движения.

Задание к кейсу: Как лучше поступить?

#### Практическое задание.

Описание занятия: На практическом занятии студентам предлагается просмотреть видеосюжеты, видеоролики, иллюстрирующие партнерство общающихся людей, где один из партнеров по общению имеет инвалидность или ограничения по состоянию здоровья.

Вопросы для обсуждения:

1. способы ведения беседы в процессе партнёрского общения с лицами с инвалидностью;

2. личностные ресурсы, детерминирующие сотрудничество в процессе взаимодействия с лицами с инвалидностью;

3. адекватные способы установления и выхода из акта общения, где один из партнеров человек с инвалидностью.

После просмотра видеоматериалов студентами делаются устные сообщения, приводятся аргументы, отражающие значимость партнерского общения в процессе инклюзивного взаимодействия.

Устные сообщения студентов обсуждаются в группе и делаются обобщенные выводы.

Требования к подготовке к занятию: студенты заранее получают задание от преподавателя подобрать видеоматериалы, отражающие успешные инклюзивные практики взаимодействия с разными категориями лиц с инвалидностью.

#### **Темы для презентаций**

1. История развития этикоориентированной модели при коммуникации с людьми с инвалидностью.

2. Конвенция прав инвалидов.

3. Нормативное регулирование этики взаимодействия с людьми с инвалидностью.

4. Этические принципы работы психолога с людьми с инвалидностью.

5. Особенности коммуникации психолога с людьми с инвалидностью при

нарушениях зрения.

6. Особенности коммуникации психолога с людьми с инвалидностью при нарушениях слуха.

7. Особенности коммуникации психолога с людьми с инвалидностью при нарушениях речи.

8. Особенности коммуникации психолога с людьми с инвалидностью при нарушениях возможностей передвижений.

9. Особенности коммуникации психолога с людьми с инвалидностью при ментальных нарушениях.

10. Типичные нарушения этики при работе психолога с людьми с инвалидностью.

Для проверки знаний обучающимся рекомендуется ответить на ряд **контрольных вопросов** после ознакомления с материалами лекции и основной/дополнительной литературы.

1. Поясните значимость этики в процессе взаимодействия с разными категориями лиц с инвалидностью.

2. Определите понятие «инвалид» и укажите его происхождение.

3. Изложите основные положения Конвенции прав инвалидов.

4. Назовите принципы профилактики дискриминации прав людей с инвалидностью.

5. Перечислите основы этики взаимодействия с людьми с инвалидностью.

6. Изложите особенности коммуникации психолога с людьми с инвалидностью при нарушениях зрения.

7. Изложите особенности коммуникации психолога с людьми с инвалидностью при нарушениях слуха.

8. Изложите особенности коммуникации психолога с людьми с инвалидностью при нарушениях речи.

9. Изложите особенности коммуникации психолога с людьми с инвалидностью при нарушениях возможностей передвижений.

10. Изложите особенности коммуникации психолога с людьми с инвалидностью при ментальных нарушениях.

#### **Тема 4. Правовые основы профессиональной деятельности клинических психологов**

Правовые основы профессиональной деятельности клинического психолога.

Законодательные и нормативно-правовые положения регламентации статуса, прав и обязанностей клинического психолога в РФ

Законодательство Российской Федерации в сфере охраны здоровья (в т.ч. – психического). Статус образования и профессиональной деятельности в области психологии за рубежом и в Российской Федерации. Нормативное регулирование профессиональной деятельности в социальной сфере (образование, социальная защита населения), в силовых и правоохранительных структурах, на производстве, в бизнесе и индивидуальной трудовой деятельности.

Законодательные и нормативно-правовые положения регламентации статуса, прав и обязанностей клинического психолога в здравоохранении РФ

Нормативно-правовое регулирование медицинской деятельности в сфере здравоохранения. Статус и компетенции медицинского психолога как медицинского работника. Регулирование участия медицинского психолога в оказании медицинской помощи населению. Особенности нормативного регулирования профессиональной деятельности медицинского психолога в различных сферах и областях медицины (психиатрия, соматическая практика, педиатрия, акушерство и гинекология, медицинская экспертиза и др.)

Правовая культура как условие профессионального становления специалиста-психолога. Нормативно-правовые акты, регламентирующие труд психолога. Правовой статус практического психолога. Квалификационная характеристика и должностные обязанности психолога.

Организационно-методическая документация психолога: график работы психолога, годовой план работы (стратегия профессиональной деятельности), дифференцированный план работы (программа профессиональной деятельности), журнал и бланки психологических запросов, итоговый (аналитический) отчет психолога за год.

Правовые и организационные основы деятельности психологов в различных сферах жизнедеятельности

Работа психолога в системе образования и в социальном обслуживании населения. Практический психолог в детском саду, школьный психолог, психолог в Доме ребенка, социальный работник, семейный психолог-консультант. Работа психолога в здравоохранении. Клинический нейропсихолог, психолог в психиатрической клинике, детский нейропсихолог, психолог-консультант в службе экстренной психологической помощи (Телефон доверия).

Организация труда психолога

Основы организации работы психолога и его взаимодействия со смежными специалистами. Основные варианты рассмотрения сложных психологических проблем. Особенности организации деловых взаимоотношений. Проблема формирования «команды» психологов-единомышленников. Организация работы психологической консультации. Организация и материально-техническое оснащение кабинета практического психолога.

### Практическое задание

Для усвоения материала по теме обучающимся рекомендуется выполнить задания:

1. Выполните сравнительный анализ профессиональных стандартов работы психолога.
2. Выполните сравнительный анализ стандартов к обучению (подготовке) и профессиональной деятельности психологов.
3. Выполните сравнительный анализ нормативов правового регулирования профессиональной деятельности в социальной сфере (образование, социальная защита населения), в силовых и правоохранительных структурах, на производстве, в бизнесе и индивидуальной трудовой деятельности.

### **Темы для презентаций**

1. Профессиональные стандарты в сфере психологической деятельности.
2. Образовательные стандарты различных уровней и направлений образования психологов.
3. Перечень действующих нормативно-правовых актов, определяющих статус и вопросы участия медицинских психологов в оказании медицинской помощи
4. Приказ Министерства здравоохранения Российской Федерации «Об утверждении Квалификационных требований к медицинским и фармацевтическим работникам с высшим образованием».
5. Структура и регламент профессиональной аккредитации медицинских психологов.
6. Требования к основному и дополнительному образованию медицинских психологов.
7. Нормативно-правовые акты, определяющие статус медицинского психолога в системе здравоохранения.
8. Организационно-методическая документация психолога.
9. Особенности нормативного регулирования профессиональной деятельности



медицинского психолога в различных сферах и областях медицины (психиатрия, соматическая практика, педиатрия, акушерство и гинекология, медицинская экспертиза и др.)

10. Нормативное регулирование профессиональной деятельности в социальной сфере (образование, социальная защита населения), в силовых и правоохранительных структурах, на производстве, в бизнесе и индивидуальной трудовой деятельности.

Для проверки знаний обучающимся рекомендуется ответить на ряд **контрольных вопросов** после ознакомления с материалами лекции и основной/дополнительной литературы.

1. Дифференцируйте особенности нормативного регулирования профессиональной деятельности медицинского психолога в различных сферах и областях медицины (психиатрия, соматическая практика, педиатрия, акушерство и гинекология, медицинская экспертиза и др.)

2. Назовите основные акты законодательства Российской Федерации в сфере охраны здоровья (в т.ч. – психического).

3. Перечислите профессиональные стандарты, регулирующие профессиональную деятельность психолога.

4. Назовите источники поиска актуальной правовой информации о правовом регулировании деятельности медицинского психолога.

5. Поясните регулирование участия медицинского психолога в оказании медицинской помощи населению.

6. Охарактеризуйте нормативно-правовое регулирование медицинской деятельности в сфере здравоохранения.

7. Дифференцируйте статус образования и профессиональной деятельности в области психологии за рубежом и в Российской Федерации.

8. Назовите положения типичной квалификационной характеристики и должностных обязанностей психолога в сфере здравоохранения.

9. Сравните структуру образовательных и профессиональных стандартов в сфере психологической деятельности.

10. Перечислите требования к Организационно-методической документации психолога: график работы психолога, годовой план работы (стратегия профессиональной деятельности), дифференцированный план работы (программа профессиональной деятельности), журнал и бланки психологических запросов, итоговый (аналитический) отчет психолога за год.

МИНИСТЕРСТВО ЗДРАВООХРАНЕНИЯ РОССИЙСКОЙ ФЕДЕРАЦИИ  
федеральное государственное бюджетное учреждение  
«**Национальный медицинский исследовательский центр имени В.А. Алмазова**»  
Министерства здравоохранения Российской Федерации  
(ФГБУ «НМИЦ им. В.А. Алмазова» Минздрава России)

ИНСТИТУТ МЕДИЦИНСКОГО ОБРАЗОВАНИЯ

ОДОБРЕНО  
Учебно-методическим советом  
ФГБУ «НМИЦ им. В.А. Алмазова»  
Минздрава России  
«15» октября 2024 г.  
Протокол №07/2024г.

УТВЕРЖДАЮ  
Генеральный директор  
ФГБУ «НМИЦ им. В.А. Алмазова»  
Минздрава России  
Е.В. Шляхто  
«25» октября 2024 г.

Заседание Ученого совета  
«25» октября 2024 г.  
Протокол № 10

**МЕТОДИЧЕСКИЕ МАТЕРИАЛЫ**

по дисциплине «**Основы клинической психологии**»

специалитет по специальности  
**37.05.01 Клиническая психология**

Очная форма обучения

Санкт-Петербург  
2024

## ЛИСТ СОГЛАСОВАНИЯ

Методические материалы по дисциплине «Основы клинической психологии» рассмотрена и одобрена на заседании кафедры психологии.

## СОДЕРЖАНИЕ

№п/п	Наименование методических материалов
1	МЕТОДИЧЕСКИЕ РЕКОМЕНДАЦИИ ДЛЯ ПРЕПОДАВАТЕЛЯ ПО ОРГАНИЗАЦИИ И ПРОВЕДЕНИЮ ЗАНЯТИЙ ЛЕКЦИОННОГО ТИПА
2	МЕТОДИЧЕСКИЕ РЕКОМЕНДАЦИИ ДЛЯ ПРЕПОДАВАТЕЛЯ ПО ОРГАНИЗАЦИИ И ПРОВЕДЕНИЮ ЗАНЯТИЙ СЕМИНАРСКОГО ТИПА
3	МЕТОДИЧЕСКИЕ МАТЕРИАЛЫ ДЛЯ ОБУЧАЮЩИХСЯ
3.1	Методические рекомендации по самостоятельной работе
3.2	Методические рекомендации для обучающихся по выполнению различных видов самостоятельной работы (с Приложением образцов)

## МЕТОДИЧЕСКИЕ РЕКОМЕНДАЦИИ ДЛЯ ПРЕПОДАВАТЕЛЯ ПО ОРГАНИЗАЦИИ И ПРОВЕДЕНИЮ ЗАНЯТИЙ ЛЕКЦИОННОГО ТИПА

### Введение

Занятие лекционного типа является одной из основных системообразующих форм организации учебного процесса. Лекция представляет собой систематическое, последовательное, монологическое изложение преподавателем - лектором учебного материала, как правило, теоретического характера. Такое занятие представляет собой элемент технологии представления учебного материала путем логически стройного, систематически последовательного и ясного изложения.

Лекция требует порой от лектора особого физического, умственного и душевного напряжения, энтузиазма. Заурядно прочитанная лекция никогда не вызовет оживления аудитории и, как правило, никогда не достигнет своей цели и будет забыта сразу же после своего прочтения. Аналогичными могут быть последствия и для лекции, автор которой не покажет высокого уровня знаний и профессионализм, не сумеет обосновать актуальности и необходимости учебного материала для практики.

Лекция - в переводе с латинского означает чтение, систематическое, последовательное изложение учебного материала, какого-либо вопроса, темы, раздела, предмета, методов науки. В общих чертах лекцию иногда определяют как полутора-двухчасовое систематизированное изложение важных проблем науки посредством живой и хорошо организованной речи.

Лекция составляет основу теоретического обучения и должна давать систематизированные основы научных знаний по дисциплине, раскрывать состояние и перспективы развития соответствующей области науки и техники, концентрировать внимание обучающихся на наиболее сложных и узловых вопросах, стимулировать их активную познавательную деятельность и способствовать формированию творческого мышления.

Цель лекции – организация целенаправленной познавательной деятельности обучающихся по овладению программным материалом учебной дисциплины. Чтение курса лекций позволяет дать связанное, последовательное изложение материала в соответствии с новейшими данными науки, сообщить слушателям основное содержание предмета в целостном, систематизированном виде.

Преподавание учебных дисциплин и междисциплинарных курсов осуществляется в соответствии с ФГОС ВО и учебным планом.

Ведущим методом в лекции выступает устное изложение учебного материала, с использованием мультимедийной и электронно-вычислительной техники, схем, плакатов и др.

Лекции читаются заведующим кафедрой, профессорами и доцентами.

Квалификация преподавателя высшей школы в значительной мере определяется тем, насколько содержательно и мастерски читает он лекции. Обычно выделяют следующие основные элементы лекторского мастерства, которые делают его эффективным средством обучения и воспитания в вузе:

- научность, содержательность;
- связь теории с практикой;
- систематичность, последовательность и доступность обучения;
- умение достигать наибольшей взаимной связи с аудиторией, создание атмосферы сопереживания;
- воздействие личности лектора на аудиторию;
- умение организовывать самостоятельную работу обучающихся, возбудить интерес к работе с книгой, использованию электронной библиотеки и Интернет-ресурсов.

Лекция должна иметь четкую структуру и логику раскрытия последовательно излагаемых вопросов, необходимую идейно-теоретическую направленность, твердый теоретический и методический «стержень», законченный характер освещения определенной темы (или проблемы), тесную увязку с предыдущим материалом.

Лекция может быть:

- доказательной и аргументированной, содержать достаточное количество ярких и убедительных примеров, фактов, обоснований;

- проблемной, раскрывать противоречия и указывать пути их решения, ставить перед обучающимися вопросы для размышления.

- наглядной, сочетаться по возможности с демонстрацией аудиовизуальных материалов, макетов, моделей, образцов и т.д.

Не стоит забывать, что использование мультимедийной техники, компьютера с выходом в Интернет не способны заменить живой речи преподавателя.

В какой бы форме лекция не преподносилась, все же педагог с его методическими приемами доведения учебного материала будет по-прежнему оставаться центральной фигурой занятия, а умелое и рациональное использование им средств наглядности будет одним из ярких признаков мастерства наглядным и доступным для данной аудитории. Кроме этого, лекция должна:

- обладать внутренней убежденностью, силой логической аргументации и вызывать у обучающихся необходимый интерес познания, давать направления для самостоятельной работы обучающихся;

- отражать методическую обработку материала (выделение главных мыслей и положений, подчеркивание выводов, повторение их в различных формулировках);

- должна излагаться четким и ясным языком, содержать разъяснение всех вновь вводимых терминов и понятий.

### **Структура лекции**

Лекция состоит из трех основных частей: вступительной, основной и заключительной.

**Вступительная** часть определяет название темы, план и цель лекции. Она призвана заинтересовать и настроить аудиторию. В этой части лекции преподавателем излагается актуальность, основная идея, связь данной лекции с предыдущими занятиями, ее основные вопросы. Введение должно быть кратким и целенаправленным.

В **основной** части лекции реализуется научное содержание темы, все главные узловые вопросы, проводится вся система доказательств с использованием наиболее целесообразных методических приемов. Каждый учебный вопрос заканчивается краткими выводами, логически подводящими обучающихся к следующему вопросу лекции.

**Заключительная** часть имеет целью обобщать в кратких формулировках основные идеи лекции, логически завершая ее как целостное творение.

Каждая из структурных частей лекции чрезвычайно важна в доведении материала обучаемым, и сравнивать их по приоритетности просто некорректно. У каждой из них своя цель, специфика, временные рамки, особенности и сложности.

Лекция по своему структурному построению должна придерживаться данных общих правил. Однако отдельные виды лекций все же могут иметь свои особенности как по содержанию, так и по структуре, которые необходимо учитывать в последующем при составлении их планов.

### **Основные функции и виды лекции**

Лекции присущи три основные педагогические функции, которые определяют ее возможности в учебном процессе: познавательная, развивающая и организующая.

Познавательная функция выражается в возможности средствами лекции обеспечить слушателей основной научной информацией, необходимой для их профессиональной и исследовательской деятельности.

Развивающая функция лекции реализуется в непосредственном контакте обучающегося с преподавателем, становлении у обучающихся творческой мыслительной деятельности, обеспечивающей их профессионально-личностное развитие.

Организирующая функция предусматривает управление самостоятельной работой обучающихся, как в процессе занятия, так и во внеаудиторное время.

Выделяют четыре основных вида лекций применяемые для передачи теоретического материала: вводная, информационная, заключительная и обзорная.

**Вводная лекция** – один из наиболее важных и трудных видов лекции при чтении систематических курсов. От успеха этой лекции во многом зависит успех усвоения всего курса. Она может содержать:

**Вводная лекция** – один из наиболее важных и трудных видов лекции при чтении систематических курсов. От успеха этой лекции во многом зависит успех усвоения всего курса. Она может содержать:

- определение учебной дисциплины;
- краткую историческую справку о дисциплине;
- цели и задачи дисциплины, её роль в общей системе обучения и связь со смежными дисциплинами;
- основные проблемы (понятия и определения) данной науки;
- основную и дополнительную учебную литературу;
- особенности самостоятельной работы обучающихся над учебной дисциплиной и формы участия в научно-исследовательской работе;
- отчетность по курсу.

**Информационная лекция** ориентирована на изложение и объяснение обучающимся научной информации, подлежащей осмыслению и запоминанию. Это самый традиционный тип лекций в практике высшей школы.

**Заключительная лекция** предназначена для обобщения полученных знаний и раскрытия перспектив дальнейшего развития данной науки.

**Обзорная лекция** — это систематизация научных знаний на высоком уровне, допускающая большое число ассоциативных связей в процессе осмысления информации, излагаемой при раскрытии внутри предметной и меж предметной связей, исключая детализацию и конкретизацию. Как правило, стержень излагаемых теоретических положений составляет научно-понятийная и концептуальная основа всего курса или крупных его разделов.

В зависимости от предмета изучаемой дисциплины и дидактических целей могут быть использованы в учебном процессе проблемная лекция, лекция-визуализация, лекция-пресс-конференция, лекция с заранее запланированными ошибками, лекция вдвоем и др.

На **проблемной лекции** новое знание вводится через проблемность вопроса, задачи или ситуации. При этом процесс познания обучающихся в сотрудничестве и диалоге с преподавателем приближается к исследовательской деятельности. Содержание проблемы раскрывается путем организации поиска ее решения или суммирования и анализа традиционных и современных точек зрения.

**Лекция-визуализация** представляет собой визуальную форму подачи лекционного материала с использованием технических средств обучения или аудиовидеотехники (видео-лекция). Чтение такой лекции сводится к развернутому или краткому комментированию просматриваемых визуальных материалов.

**Лекция-пресс-конференция** проводится как научно-практическое занятие, с заранее поставленной проблемой и системой докладов, длительностью 5-10 минут. Каждое выступление представляет собой логически законченный текст, заранее подготовленный в рамках предложенной преподавателем программы. Совокупность представленных текстов позволит всесторонне осветить проблему. В конце лекции преподаватель подводит итоги самостоятельной работы и выступлений обучающихся, дополняя или уточняя предложенную информацию, формулирует основные выводы.

**Лекция вдвоем (или бинарная лекция)** - это разновидность чтения лекции в форме диалога двух преподавателей (либо как представителей двух научных школ, либо как теоретика

и практика). Необходимы: демонстрация культуры дискуссии, вовлечение в обсуждение проблемы обучающихся.

**Лекция с заранее запланированными ошибками** - рассчитана на стимулирование обучающихся к постоянному контролю предлагаемой информации (поиск ошибки: содержательной, методологической, орфографической). В конце лекции проводится диагностика слушателей и разбор сделанных ошибок.

**Лекция-консультация** может проходить по разным сценариям. Первый вариант осуществляется по типу «вопросы—ответы». Лектор отвечает в течение лекционного времени на вопросы обучающихся по всем разделу или всему курсу. Второй вариант такой лекции, представляемой по типу «вопросы—ответы—дискуссия», является тройным сочетанием: изложение новой учебной информации лектором, постановка вопросов и организация дискуссии в поиске ответов на поставленные вопросы».

Кроме рассмотренных видов лекций различают еще и такие лекции, как лекция – беседа, лекция – воспоминание, лекция-концерт, лекция-показ, лекция-экскурсия и др.

### **Порядок подготовки и проведения лекции**

Подготовка лекции начинается с разработки преподавателем структуры рабочего лекционного курса по конкретной дисциплине. Руководством здесь должна служить рабочая программа дисциплины (далее - РП, разработанная с учетом требований ФГОС ВО, учебного плана).

Структура лекционного курса обычно включает в себя вступительную, основную и заключительную части. Количество лекций в той или иной части определяется с учетом общего количества часов, отведенных для лекционной работы согласно учебному плану.

После определения структуры лекционного курса можно приступить к подготовке той или иной конкретной лекции. Методика работы над лекцией предполагает примерно следующие этапы:

- 1) отбор материала для лекции, составление списков основной и дополнительной литературы;
- 2) определение объема и содержания лекции;
- 3) выбор последовательности и логики изложения, написание конспекта;
- 4) подбор иллюстративного материала;
- 5) выработка манеры чтения лекции.

Отбор материала для лекции определяется ее темой. Лектору следует тщательно ознакомиться с содержанием темы в базовой учебной литературе, которой пользуются обучающийся, чтобы выяснить, какие аспекты изучаемой проблемы хорошо изложены, какие данные устарели и требуют корректировки. Следует обдумать обобщения, которые необходимо сделать, выделить спорные взгляды и четко сформировать свою точку зрения на них.

Определение объема и содержания лекции - второй важный этап подготовки лекции, определяющий темп изложения материала. Это обусловлено ограниченностью временных рамок, определяющих учебные часы на каждую дисциплину. Не рекомендуется идти по пути планирования чтения на лекциях всего предусмотренного программой материала в ущерб полноте изложения основных вопросов. Лекция должна содержать столько информации, сколько может быть усвоено аудиторией в отведенное время. Лекцию нужно разгружать от части материала, перенося его на самостоятельное изучение. Этот материал наряду с лекционным должен выноситься на экзамен. Если лекция будет прекрасно подготовлена, но перегружена фактическим (статистическим, и т.п.) материалом, то она будет малоэффективной и не достигнет поставленной цели. Кроме того, при выборе объема лекции необходимо учитывать возможность «среднего» обучающегося записать ту информацию, которую, по мнению преподавателя, он должен обязательно усвоить.

Приступая к решению вопроса об объеме и содержании лекции, следует учитывать ряд особенностей, специфических черт этого вида занятий, в том числе и дидактическую характеристику лекции. Объем и содержание лекции зависят и от ряда классификационных



характеристик лекционного занятия. Существуют классификации лекций по различным основаниям:

- месту в лекционном или учебном курсе (вводная, установочная, обзорная, итоговая и др.);
- преимущественной форме обучения (лекции при очном, заочном и очно-заочном (вечернем) обучении);
- частоте общения лектора с аудиторией (разовая, систематическая, цикловая ит.п.);
- степени проблемности изложения материала (информационная, проблемная, дискуссия и т.п.).

Так, например, вводная лекция читается, как правило, в начале курса с целью дать обучающимся общее представление о его содержании, месте в учебном процессе и роли в их будущей практической деятельности. Вводная лекция в значительной степени может носить популярный характер и читаться монологически. На вводной лекции может быть дан список необходимой для работы литературы, разъяснено, какие вопросы будут изучены на семинарских занятиях, выделены проблемы, решение которых потребует особых усилий.

Очень полезен для установления интереса со стороны слушателей краткий рассказ об истории кафедры и ее научном потенциале, существующей научной школе по данному направлению, перспективах сотрудничества с кафедрой.

Содержание лекции должно отвечать ряду дидактических принципов. Основными из них являются: целостность, научность, доступность, систематичность и наглядность.

Целостность лекции обеспечивается созданием единой ее структуры, основанной на взаимосвязи задач занятия и содержания материала, предназначенного для усвоения обучающимися. В тех случаях, когда на одном занятии достигнуть такой целостности не представляется возможным, это должно быть специально обосновано лектором ссылками на предыдущее или последующее изложение, на литературные и другие источники.

Научность лекции предполагает соответствие материала основным положениям современной науки, абсолютное преобладание объективного фактора и доказательность выдвигаемых положений. Каждый тезис должен быть четко сформулированным и непротиворечивым. Прежде чем приступить к доказательству, необходимо выяснить, насколько тезис усвоен обучающимися. В ходе всего доказательства тезис должен оставаться неизменным.

Лектор должен стремиться к чистоте речи, избегать слов-паразитов («значит», «так сказать», «понимаете»). Принцип доступности лекции предполагает, что содержание учебного материала должно быть понятным, а объем этого материала посильным для «среднего» обучающегося.

Следование принципу систематичности требует соблюдения ряда педагогических правил. К ним, первую очередь, относят:

- взаимосвязь изучаемого материала с ранее изученным, постепенное повышение сложности рассматриваемых вопросов;
- взаимосвязь частей изучаемого материала;
- обобщение изученного материала;
- стройность изложения материала по содержанию и внешней форме его подачи, рубрикация курса, темы, вопроса;
- единообразие структуры построения материала.

Дидактический принцип наглядности в обучении основан на том, что ознакомление обучающихся с каким-либо новым явлением или предметом начинается с конкретного ощущения и восприятия, однако, массированное применение их на лекции ведет к повышенному утомлению обучающихся. Преподаватель должен очень четко представлять, на каком именно этапе лекции он будет использовать ту или иную наглядность, а также случаи отсутствия возможности ее использования по независящим от него причинам.

Выбор последовательности и логики изложения материала - следующий этап работы над лекцией. При составлении плана лекции лучше выделить самостоятельные разделы, после

каждого из которых желательно сделать обобщения. Выделить информацию, на которой необходимо сконцентрировать внимание слушателей. Определяя логику построения лекции, следует четко определить, каким методом изложения вы будете пользоваться - методом индукции, дедукции или аналогии.

Индуктивный метод состоит в движении от частного к общему. Индукция может быть полной, когда обобщение делается из анализа всех без исключения характеристик, параметров или других данных об изучаемом явлении или предмете. Недостатком ее является громоздкость, так как приходится иногда оперировать с большим числом данных. Поэтому болеераспространена индукция неполная, когда обобщения делают на основании некоторых (не исчерпывающих, но достаточных) данных.

Дедуктивный метод изложения состоит в движении от общего к частному. Дедукцией пользуются в том случае, если известна какая-либо общая закономерность и на ее основе подлежат анализу отдельные проявления этой закономерности.

Метод аналогии основан на вынесении заключения об изучаемом явлении по сходству с другими известными явлениями. Это сходство может быть установлено по нескольким признакам, которые должны быть существенными и характеризовать явление с различных сторон. Проводя аналогию, нужно устанавливать и развитие рассматриваемых явлений, что способствует объективности анализа. Следует избегать использования поверхностных признаков аналогии, так как это может привести к типичной ошибке, называемой «ложной аналогией».

Особое внимание следует уделить требованиям к конспектированию лекций. В методической литературе не существует единого правила к тому, как нужно записывать лекцию. Это зависит от индивидуальных особенностей требований преподавателей и индивидуальных качеств личности обучающихся. Формирование культуры ведения лекционных записей - важная педагогическая задача. Конспект полезен тогда, когда изначально ориентирован на одновременную со слушанием лекции мыслительную переработку материала, на выделение и фиксацию в тезисно-аргументированной форме главного содержания лекции.

Подбор иллюстрированного материала может быть немаловажным этапом подготовки лекции. Несмотря на разнообразие наглядных пособий, при их использовании следует соблюдать некоторые общие правила. Демонстрационный материал во всех случаях должен играть подчиненную роль, быть одним из аппаратов лектора, а не подменять содержания лекции. В каждый момент лекции необходимо демонстрировать только тот наглядный материал, который иллюстрирует излагаемые положения. Подбор иллюстративного материала может быть немаловажным этапом подготовки лекции. Таблицы, диапозитивы, рисунки, схемы необходимо не только тщательно отобрать, но определить и зафиксировать их последовательность при чтении лекции.

Выработка индивидуальной манеры чтения лекции — исключительно важный и длительный период в подготовке к лекционному занятию. Прежде всего, не следует никогда читать текст лекции. Надо стремиться к ведению активного диалога с аудиторией, держать себя непринужденно, свободно, уверенно, передвигаться по аудитории, следя за тем, успевают ли обучающийся записывать за вами. Целесообразно повторять наиболее важные положения, периодически менять тембр голоса, логические ударения, показывая этим важность раздела, мысли, вывода или обобщения. Это нужно заранее продумать при подготовке лекции, отметить в лекционной модели, например, подчеркивая те или иные блоки лекции цветными фломастерами.

**Заключительный этап работы** над текстом лекции - ее оформление. Абсолютное большинство начинающих лекторов подобранные материалы оформляет в виде конспектов. Более опытные преподаватели обходятся разного рода тезисными записями и планами. В педагогической литературе рекомендуется использовать лекционную модель (расширенный план лекции), которая используется при чтении лекции. Требования к организации и

проведению лекционных занятий:

- Организационно-методической базой проведения занятий является учебный план специальности. На основе него объем часов аудиторных занятий, отведенный для каждой учебной дисциплины, делится на часы лекционных, практических, лабораторных и других занятий соответствующими кафедрами, с указанием форм контроля текущей и промежуточной аттестации обучаемых.

- Преподаватель, назначенный для чтения лекций, обязан до начала учебного процесса подготовить учебно-методические материалы, необходимые для проведения лекционно-семинарских занятий. К ним относятся:

- рабочая программа учебной дисциплины с Приложением «Оценочные средства»;
- методические материалы по дисциплине для преподавателя и обучающихся

Разработанный комплект учебно-методических материалов предоставляется в бумажном и электронном виде, обсуждается на заседании кафедры перед началом учебного года и утверждается заместителем директора по УМР.

- Преподаватель обязан проводить лекционные занятия в строгом соответствии с годовым учебным графиком и утвержденным на его основе расписанием лекций.

Категорически запрещается:

- заканчивать лекционные занятия ранее или позже установленного в расписании времени;
- досрочно (до окончания семестра) завершать чтение курса;
- самовольно изменять время или место проведения лекционных занятий.

В случае возникновения объективной необходимости переноса занятий на другое время или в другую аудиторию, преподаватель обязан заблаговременно согласовать это изменение с отделом организации учебного процесса.

Не допускается отмена лекции. При возникновении форс- мажорных обстоятельств преподаватель, назначенный для чтения лекций, обязан заблаговременно информировать о невозможности проведения занятий с объяснением причины.

Преподаватель, проводящий лекционные занятия, обязан вести учет посещаемости обучающихся по журналам групп. В случае неявки обучающихся на лекцию преподаватель обязан незамедлительно информировать деканат.

## МЕТОДИЧЕСКИЕ РЕКОМЕНДАЦИИ ДЛЯ ПРЕПОДАВАТЕЛЯ ПО ОРГАНИЗАЦИИ И ПРОВЕДЕНИЮ ЗАНЯТИЙ СЕМИНАРСКОГО ТИПА

### **Введение**

Занятия семинарского типа - одна из форм систематических занятий, на которых обучающиеся под руководством преподавателя приобретают необходимые умения и навыки по тому или иному разделу определенной дисциплины, входящей в учебный план.

Кафедрам рекомендуется разработать сборники задач, упражнений, вопросов и заданий, сопровождающихся методическими указаниями применительно к конкретным дисциплинам.

*Цель* занятий семинарского типа - предоставление возможностей для углубленного изучения теории, овладения практическими навыками и выработки самостоятельного творческого мышления у обучающихся.

### ***Задачи:***

- отражение в учебном процессе современных достижений науки;
- углубление теоретической и практической подготовки обучающихся;
- приближение учебного процесса к реальным условиям работы того или иного специалиста;
- формирование умения применять полученные знания на практике, осуществлять вычисления и расчеты;
- развитие инициативы и самостоятельности обучающихся;
- формирование навыков публичного выступления, способности представлять результаты проведенного исследования, умения вести дискуссию;
- контроль за освоением учебной дисциплины.

### ***Функции занятий семинарского типа:***

- учебно-познавательная - закрепление, расширение, углубление знаний, полученных на лекциях и в ходе самостоятельных занятий;
- обучающая - школа публичного выступления, развитие навыков отбора и обобщения информации;
- стимулирующая - определенный стимул к дальнейшей пробе своих творческих сил и подготовке к более активной работе;
- воспитательная - формирование мировоззрения и убеждений, воспитание самостоятельности, научного поиска, самостоятельности, смелости;
- контролирующая - в проверке уровня знаний и качества самостоятельной работы обучающихся.

### ***Обучение на занятиях семинарского типа направлено на:***

- обобщение, систематизацию, углубление, закрепление полученных теоретических знаний по дисциплине;
- формирование умений (аналитических, проектировочных, конструктивных и др.) применять полученные знания на практике;
- реализацию единства интеллектуальной, практической деятельности;
- формирование практических умений выполнять определенные действия, операции, необходимые в последующей профессиональной деятельности;
- выработку при решении поставленных задач таких профессионально значимых факторов, как самостоятельность, ответственность, точность.

**Рекомендации преподавателям для облегчения освоения обучающимся практических навыков в ходе практического (семинарского) занятия:**

1. Преподаватель составляет план каждого занятия, в который входит: определение

целей и задач, подбор материала к занятию, подбор литературы, рекомендуемой обучающимся к данной теме, разработка рекомендаций обучающимся по организации самостоятельной работы в ходе подготовки к занятию семинарского типа, распределение пунктов плана по времени, моделирование вступительной и заключительной частей семинара.

2. Тема занятия семинарского типа и основные вопросы обсуждения объявляются преподавателем заранее.

3. Преподаватель, ведущий занятия семинарского типа должен находиться в постоянном контакте с обучающимися.

4. Преподаватель может использовать любую из форм проведения занятий: обсуждение сообщений, докладов, рефератов, выполненных обучающимися по результатам учебных или научных исследований под руководством преподавателя, семинар-диспут, упражнения на самостоятельность мышления, письменная контрольная работа, коллоквиум, собеседование, решение ситуационных задач, кейсов, расчетных заданий и других современных технологий обучения. Выполнение расчетов, вычислений, работа с документацией, инструктивными справочниками, составление проектной, плановой и другой специальной документацией.

5. Состав заданий для занятия должен быть спланирован так, чтобы за отведенное время их выполнили большинство обучающихся.

6. Преподавателю следует направлять ход обсуждений на формирование навыков профессиональной полемики и закрепление обсуждаемого материала. На занятиях обучающиеся учатся грамотно излагать проблемы, свободно высказывать свои суждения, рассматривать ситуации, способствующие профессиональной компетенции.

7. Во время проведения занятий подводятся итоги самостоятельной работы обучающихся по усвоению обсуждаемой научной проблемы. Особое значение имеет ознакомление обучающегося с методикой работы с учебной и научной литературой, навыками ее использования при самостоятельной работе, при подготовке к занятиям.

8. При проведении занятий в интерактивной форме (деловая, ролевая игра, ток-шоу и т.п.) преподавателю необходимо продумать и довести до обучающихся правила проведения, роли, функции, схемы взаимодействия участников, а также систему оценивания.

9. Строить ход занятий следует таким образом, чтобы обучающийся, овладев первоначальными профессиональными навыками и умениями, смогли в дальнейшем закрепить их в процессе практики и написания выпускной квалификационной работы.

При планировании состава и содержания занятий семинарского типа следует исходить из того, что все они имеют разные ведущие дидактические цели.

Практические работы направлены на формирование практических умений:

- учебных - решать задачи по физике, химии, математике и пр.;
- профессиональных - выполнять определенные действия, операции, необходимые в последующей профессиональной деятельности.

Семинарские занятия с целью овладения обучающимися общих и профессиональных компетенций, развития их личностных качеств.

В соответствии с ведущей дидактической целью содержанием занятий семинарского типа является:

- решение разного рода задач, в том числе профессиональных (анализ производственных ситуаций, решение ситуационных производственных задач,
- выполнение профессиональных функций в деловых играх и т.п.);
- выполнение вычислений, расчетов;
- работа с нормативными документами, инструктивными материалами, документами первичного учета и др.

Наряду с формированием умений и навыков в процессе практических занятий обобщаются, систематизируются, углубляются и конкретизируются теоретические знания, вырабатывается способность и готовность использовать теоретические знания на практике.

Содержанием семинарских занятий, в соответствии с ведущей дидактической целью, является подготовка докладов, выступлений, обзора материалов периодической печати и т.п. В процессе семинарских занятий формируются умения публичных выступлений, способность приобретать, высказывать и отстаивать собственные убеждения, систематизируется и расширяется объем знаний, реализуется региональный компонент, приобретаются навыки самостоятельной работы.

### **Организация и проведение занятий семинарского типа**

Практическое занятие проводится в учебных или компьютерных кабинетах. Продолжительностью 4 часа. В плане проведения практической работы указываются:

Семинарские занятия проводятся в учебных кабинетах. Продолжительностью, как правило, не менее 2-х академических часов. В плане проведения семинарского занятия указываются:

Планы проведения лабораторных работ, практических и семинарских занятий рассматриваются на заседаниях кафедры и утверждаются заведующим кафедрой.

Практические занятия могут носить:

– репродуктивный характер, в этом случае при их проведении обучающиеся пользуются подробными инструкциями, в которых определены пояснения к порядку выполнения работы;

– активный частично-поисковый характер - эти работы отличаются тем, что обучающиеся должны самостоятельно выбрать необходимое оборудование, способы выполнения работы по материалам инструктивной, справочной и др. литературы;

– интерактивный поисковый характер - такие работы характеризуются тем, что обучающиеся должны решить новую для них проблему, опираясь на имеющиеся теоретические знания.

Семинарские занятия могут проводиться в активной и интерактивной формах деловых игр, круглых столов, компьютерных симуляций, кейс-стади и пр., обеспечивающих максимальную активность обучающихся при обсуждении поставленных вопросов.

Для усиления профессиональной направленности практических и семинарских занятий рекомендуется проведение бинарных уроков. На таких занятиях, результаты лабораторных работ, практических и семинарских занятий, полученные на одной учебной дисциплине или профессиональном модуле являются основой для их выполнения на другой учебной дисциплине и профессиональном модуле.

Рекомендуется проведение сквозных практических работ на основе внутрипредметных связей, когда результаты, полученные в одной практической работе, используются при выполнении последующих практических работ по данной дисциплине.

Для повышения эффективности проведения практических занятий рекомендуется:

- разработка тестов входного контроля подготовленности обучающихся к их выполнению;

– разработка дифференцированных заданий на их выполнение с учетом индивидуальных особенностей обучающихся;

– максимальная организация самостоятельного выполнения обучающимися лабораторных работ, практических и семинарских занятий;

– использование бланков документов, инструктивных материалов;

– наличие материалов, позволяющих проконтролировать правильность выполнения обучающимися заданий расчетного характера.

# МЕТОДИЧЕСКИЕ МАТЕРИАЛЫ ДЛЯ ОБУЧАЮЩИХСЯ

## Методические рекомендации по самостоятельной работе

### Введение

Самостоятельная работа – часть учебного процесса, выполняемая обучающимися без посторонней помощи с целью усвоения, закрепления и совершенствования знаний, выработки соответствующих умений, приобретения практического опыта, формирования общекультурных, общепрофессиональных и профессиональных компетенций, составляющих содержание подготовки специалистов.

В образовательном процессе выделяют два вида самостоятельной работы:

1) Аудиторная – работа, выполняемая на учебных занятиях по заданию преподавателя;

2) Внеаудиторная – планируемая учебная, творческо-исследовательская работа, выполняемая вне занятий по заданию и при методическом руководстве преподавателя, но без его непосредственного участия.

Содержание и формы самостоятельной работы, обучающихся определяются в соответствии с ее целями:

#### Для овладения знаниями:

– чтение текста (учебника, первоисточника, дополнительной литературы, ресурсов Интернет);

- составление плана текста;
- графическое изображение структуры текста;
- составление электронной презентации;
- конспектирование текста;
- подготовка выписок из текста;
- работа со словарями и справочниками, ознакомление с нормативными документами;

- научно-исследовательская работа;
- использование компьютерной техники, интернета и др.;

#### Для закрепления и систематизации знаний:

– работа с конспектом лекций;

– работа над учебным материалом (учебника, первоисточника, дополнительной литературы, аудио- и видеозаписей);

- составление плана и тезисов ответа;
- составление таблиц для систематизации учебного материала;
- изучение нормативных материалов;
- ответы на контрольные вопросы;
- аналитическая обработка текста (аннотирование, рецензирование и др.);
- заполнение рабочих тетрадей, дневников практик;
- подготовка тезисов сообщений к выступлению на семинаре, конференции;
- подготовка рефератов, докладов, презентаций, эссе;
- составление резюме;
- написание истории болезни;
- составление библиографии, тематических кроссвордов и др.;

#### Для формирования умений:

- решение задач и упражнений по образцу;
- решение вариативных задач и упражнений;
- отработка манипуляций;
- выполнение расчетно-графических работ;
- решение ситуационных производственных (профессиональных) задач;

- подготовка к контрольным работам, практическим и лабораторным занятиям, семинарским занятиям, деловым играм, промежуточной аттестации;
- проектирование и моделирование разных видов и компонентов профессиональной деятельности;
- подготовка проектов;
- опытно-экспериментальная, научно-исследовательская работа;
- занятия в симуляционных классах, центрах;
- другие формы деятельности, в рамках формирования социокультурной среды, создания условий, необходимых для всестороннего развития и социализации личности, сохранения здоровья обучающихся, развития воспитательного компонента образовательного процесса.

## **Методические рекомендации для обучающихся по выполнению различных видов самостоятельной работы**

### **1. Составление плана**

План – это самая короткая форма оформления записей, которая не передаёт фактического содержания изучаемого материала, а лишь указывает схему его подачи и позволяет обучающимся:

- восстановить в памяти содержание источника;
- составить записи разного рода;
- ускорить проработку источника информации;
- организовать самоконтроль;
- сосредоточить внимание и стимулировать самостоятельную работу.

Составление плана при работе с текстом осуществляется по следующему алгоритму:

1. Прочитать текст целиком.
2. Разделить его на смысловые части.
3. Дать заголовки каждой части (заголовки должны отражать содержание части).

### **2. Составление тезисов**

Тезис – это положение, кратко излагающее какую-либо идею, а также одну из основных мыслей лекции, доклада и т.п.

Тезисы:

- повторяют, сжато формулируют и заключают написанное или изложенное устно;
- всегда имеют доказательства;
- всегда подразумевают аргументацию и выявляют суть содержания;
- позволяют обобщить материал.

Составление тезисов при работе с текстом осуществляется по следующему алгоритму:

1. Ознакомиться с содержанием материала.
2. Разбить текст на смысловые блоки.
3. Определить главную мысль каждой части.
4. Осмыслить суть этой мысли и передать её своими словами (или найти подходящую формулировку в тексте).
5. Тезисы необходимо нумеровать, чтобы сохранить логику авторских рассуждений.



### **3. Составление конспектов**

Конспект – это краткая запись содержания текста, выделение главных идей и положений. Основные требования к написанию конспекта: системность и логичность изложения материала, краткость, убедительность и доказательность.

Можно выделить следующие виды конспектов:

– **плановый**. При создании такого конспекта сначала пишется план текста, по каждому пункту которого даётся комментарий. Это могут быть цитаты или свободно изложенный текст.

– **тематический конспект**, является кратким изложением данной темы, раскрываемой по нескольким источникам.

– **текстуальный конспект**, представляет собой монтаж цитат, которые связаны логическими переходами.

– **свободный конспект**, включает в себя и цитаты, и собственные формулировки.

Составление конспекта может осуществляться по следующему алгоритму:

1. Прочитать текст, отметить в нём новые слова, непонятные места, имена, даты; составить перечень основных мыслей, содержащихся в тексте, составить простой план, который поможет группировать материал в соответствии с логикой изложения;

2. Выяснить в словаре значение новых непонятных слов, записать их в тетрадь или словарь в конце тетради;

3. Повторно прочитать текст, сочетая чтение с записью основных мыслей автора и их иллюстраций. Запись ведётся своими словами, без переписывания текста. Важно стремиться к краткости, пользуясь правилами записи текста;

4. Прочитать конспект ещё раз, доработать его.

### **4. Составление аннотации**

Аннотация – краткая характеристика текста (книги, статьи, рукописи), раскрывающая содержание и фиксирующая основные проблемы, затронутые в тексте, мнения, оценки, выводы автора.

Основные требования, предъявляемые к составлению аннотации, заключаются в следующем:

– композиция аннотации должна быть внутренне логична и может отличаться от композиции исходного текста;

– отбор сведений, формулирование выводов и их расположение зависят от характера аннотации;

– язык аннотации должен отличаться лаконичностью, простотой, ясностью;

– аннотация к статье оформляется на библиографической карточке, даётся без абзацев.

Аннотация имеет две обязательные части:

1. Содержит краткую характеристику текста и формулировку темы.

2. Перечисление основных положений текста и указание на адресата (читательскую аудиторию).

### **5. Составление рецензии и отзыва**

Отзыв – общая оценка, мнение, впечатление о работе, произведении без детального анализа. Рецензия – разбор и оценка какого-нибудь сочинения, работы, статьи, которая кратко, объективно воспроизводит взгляды автора; а также даёт развёрнутое научно-обоснованное оценочное отношение к ведущим идеям рецензируемого источника.

### **6. Составление доклада**

Доклад – публичное сообщение на определённую тему, способствующее формированию навыков исследовательской работы, стимулирующее познавательный интерес.

Составление доклада осуществляется по следующему алгоритму:

1. Подобрать литературу по изучаемой теме, познакомиться с её содержанием.
2. Пользуясь закладками, отметить наиболее существенные места и сделать выписки.
3. Используя рекомендации по составлению тематического конспекта и составленный план, написать доклад, в заключение которого обязательно выразить своё отношение к излагаемой теме и её содержанию.
4. Прочитать текст и отредактировать его.
5. Оформить его в соответствии с требованиями к оформлению. (При устном выступлении следует соблюдать требования к устной речи.)

## **7. Реферат**

Реферат – краткое изложение содержания книги, статьи или нескольких работ по общей тематике на основе классификации, обобщения, анализа, с формулировкой собственных выводов.

Рефераты классифицируются:

- 1) по полноте изложения:
  - информативные (рефераты-конспекты);
  - индикативные (рефераты-резюме);
- 2) по количеству реферируемых источников:
  - монографические;
  - обзорные;
- 3) по читательскому назначению:
  - общие;
  - ориентация на широкую аудиторию; характеристика содержания в целом;
  - специализированные;
  - ориентация на специалистов.

Структурные элементы реферата:

1. Титульный лист.
2. Содержание.
3. Введение.
4. Основная часть.
5. Заключение.
6. Список использованной литературы.
7. Приложения.

Титульный лист: Титульный лист является первой страницей и заполняется по определенным правилам (приложение).

Содержание: включает все разделы работы, а также наименования всех их подразделов и пунктов с указанием номеров страниц, с которых они начинаются.

Введение: обоснование темы реферата, её актуальность, значимость; перечисление вопросов, рассматриваемых в реферате; определение целей и задач работы; обзор источников и литературы.

Основная часть: основная часть имеет название, выражающее суть реферата; может состоять из двух-трёх разделов, которые тоже имеют название. В основной части глубоко и систематизировано излагается состояние изучаемого вопроса; приводятся противоречивые мнения, содержащиеся в различных источниках, которые анализируются и оцениваются с особой тщательностью.

Заключение (выводы автора и предложения): формулируются результаты анализа эволюции и тенденции развития рассматриваемого вопроса; даются предложения о способах решения существенных вопросов, пути применения результатов работы.

Список используемой литературы: содержит сведения об источниках, использованных автором в ходе работы над темой работы, которые оформляются в алфавитном порядке.

Приложения: таблицы, схемы, графики, фотографии, макеты, эскизы и т.п.

Основные требования, предъявляемые к реферату:

- точное изложение взглядов автора;
- изложение всех наиболее существенных моментов реферируемого источника
- соблюдение единого стиля изложения
- использование точного, краткого, литературного языка;
- логическая последовательность изложения;
- ограниченность объёма.

Приложение

### Образец оформления таблицы в тексте

Основным и конечным результатом педагогической деятельности является развитие личности, способностей и компетентности обучающихся. Одним из показателей являются результаты мониторинга успеваемости и качества знаний обучающихся. Эти данные размещаются в таблице 3, по которой можно проследить динамику процесса обучения.

Таблица 3 – Результаты обучения

Учебный год	Общее количество учащихся	Средний балл	% качества знаний	% успеваемости
2013	90	4,0	100 %	100 %
2014	94	4,5	100 %	100 %
2015	117	4,7	100 %	100 %

### Образец оформления простого рисунка в тексте

Основным и конечным результатом педагогической деятельности является развитие личности, способностей и компетентности обучающихся. Одним из показателей являются результаты мониторинга успеваемости и качества знаний.



Рис. 1 – Средний балл по преподаваемым дисциплинам за три года

На рис. 1 четко виден рост графиков среднего балла за последние три года по преподаваемым дисциплинам.

### Образец оформления сложного рисунка в тексте

Ширина периодонтальной щели колеблется от 0,1 до 0,55 мм. Направление пучков коллагеновых волокон периодонта неодинаково в различных его отделах. В устье зубной альвеолы (краевой периодонт) в удерживающем аппарате можно выделить зубодесневую, межзубную и зубоальвеолярную группы пучков волокон (Рис. 5).

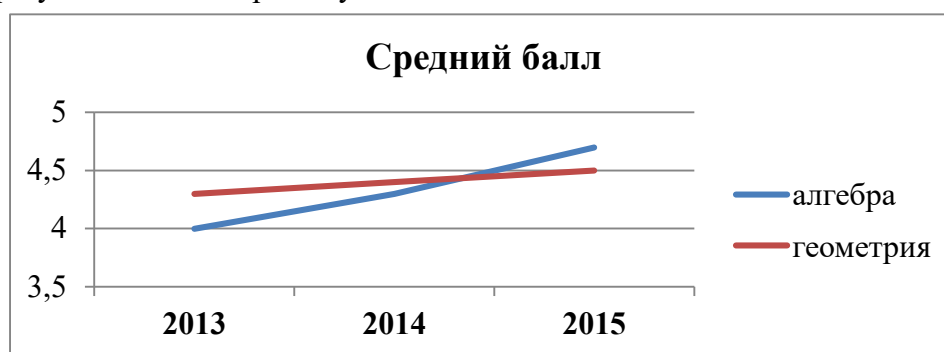

Рисунок 5 – Волокна периодонта

1 - межсосочковые; 2 - циркулярные; 3 - межзубные; 4 - зубодесневые

Зубодесневые волокна начинаются от цемента корня у дна десневого кармана и распространяются веерообразно кнаружи в соединительную ткань десны. Толщина пучков не превышает 0,1 мм.

### **Образец оформления простого маркированного списка**

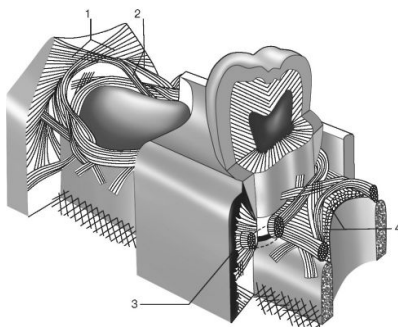
К опасным факторам экологического характера следует отнести следующие явления:

- ускоренное разрушение почвы и ее загрязнение тяжелыми металлами, другими вредными веществами;
- загрязнение и истощение водных ресурсов и т. п.

### **Образец оформления простого нумерованного списка**

К опасным факторам экологического характера следует отнести следующие явления:

1. Ускоренное разрушение почвы и ее загрязнение тяжелыми металлами, другими вредными веществами;
2. Загрязнение атмосферы вредными химическими веществами, шумом, электромагнитными полями и ионизирующими излучениями;
3. Кислотные дожди;
4. Загрязнение и истощение водных ресурсов и т. п.

### **Образец оформления сложного списка**

Можно выделить несколько факторов, влияющих на успех лечения:

1. Тщательное изучение исходной клинической картины:
  - линия улыбки (визуализация десневого края);
  - биотип мягких тканей (толстый, тонкий).
2. Планирование имплантологического лечения с ортопедической и хирургической точки зрения включает:
  - оценку возможности установки имплантатов в выгодное по ортопедическим показателям положение.

МИНИСТЕРСТВО ЗДРАВООХРАНЕНИЯ РОССИЙСКОЙ ФЕДЕРАЦИИ  
федеральное государственное бюджетное учреждение  
«Национальный медицинский исследовательский центр имени В.А. Алмазова»  
Министерства здравоохранения Российской Федерации  
(ФГБУ «НМИЦ им. В.А. Алмазова» Минздрава России)

ИНСТИТУТ МЕДИЦИНСКОГО ОБРАЗОВАНИЯ

ОДОБРЕНО  
Учебно-методическим советом  
ФГБУ «НМИЦ им. В.А. Алмазова»  
Минздрава России  
«15» октября 2024 г.  
Протокол №07/2024г.

УТВЕРЖДАЮ  
Генеральный директор  
ФГБУ «НМИЦ им. В.А. Алмазова»  
Минздрава России  
Е.В. Шляхто  
«25» октября 2024 г.

Заседание Ученого совета  
«25» октября 2024 г.  
Протокол № 10

**МЕТОДИЧЕСКИЕ МАТЕРИАЛЫ**

по дисциплине «Патопсихология с практикумом»

специалитет по специальности  
**37.05.01 Клиническая психология**

Очная форма обучения

Санкт-Петербург  
2024

## ЛИСТ СОГЛАСОВАНИЯ

Методические материалы по дисциплине «Патопсихология с практикумом» рассмотрена и одобрена на заседании кафедры психологии.

## СОДЕРЖАНИЕ

№п/п	Наименование методических материалов
1	МЕТОДИЧЕСКИЕ РЕКОМЕНДАЦИИ ДЛЯ ПРЕПОДАВАТЕЛЯ ПО ОРГАНИЗАЦИИ И ПРОВЕДЕНИЮ ЗАНЯТИЙ ЛЕКЦИОННОГО ТИПА
2	МЕТОДИЧЕСКИЕ РЕКОМЕНДАЦИИ ДЛЯ ПРЕПОДАВАТЕЛЯ ПО ОРГАНИЗАЦИИ И ПРОВЕДЕНИЮ ЗАНЯТИЙ СЕМИНАРСКОГО ТИПА
3	МЕТОДИЧЕСКИЕ МАТЕРИАЛЫ ДЛЯ ОБУЧАЮЩИХСЯ
3.1	Методические рекомендации по самостоятельной работе
3.2	Методические рекомендации для обучающихся по выполнению различных видов самостоятельной работы (с Приложением образцов)

## МЕТОДИЧЕСКИЕ РЕКОМЕНДАЦИИ ДЛЯ ПРЕПОДАВАТЕЛЯ ПО ОРГАНИЗАЦИИ И ПРОВЕДЕНИЮ ЗАНЯТИЙ ЛЕКЦИОННОГО ТИПА

### Введение

Занятие лекционного типа является одной из основных системообразующих форм организации учебного процесса. Лекция представляет собой систематическое, последовательное, монологическое изложение преподавателем - лектором учебного материала, как правило, теоретического характера. Такое занятие представляет собой элемент технологии представления учебного материала путем логически стройного, систематически последовательного и ясного изложения.

Лекция требует порой от лектора особого физического, умственного и душевного напряжения, энтузиазма. Заурядно прочитанная лекция никогда не вызовет оживления аудитории и, как правило, никогда не достигнет своей цели и будет забыта сразу же после своего прочтения. Аналогичными могут быть последствия и для лекции, автор которой не покажет высокого уровня знаний и профессионализм, не сумеет обосновать актуальности и необходимости учебного материала для практики.

Лекция - в переводе с латинского означает чтение, систематическое, последовательное изложение учебного материала, какого-либо вопроса, темы, раздела, предмета, методов науки. В общих чертах лекцию иногда определяют как полутора-двухчасовое систематизированное изложение важных проблем науки посредством живой и хорошо организованной речи.

Лекция составляет основу теоретического обучения и должна давать систематизированные основы научных знаний по дисциплине, раскрывать состояние и перспективы развития соответствующей области науки и техники, концентрировать внимание обучающихся на наиболее сложных и узловых вопросах, стимулировать их активную познавательную деятельность и способствовать формированию творческого мышления.

Цель лекции – организация целенаправленной познавательной деятельности обучающихся по овладению программным материалом учебной дисциплины. Чтение курса лекций позволяет дать связанное, последовательное изложение материала в соответствии с новейшими данными науки, сообщить слушателям основное содержание предмета в целостном, систематизированном виде.

Преподавание учебных дисциплин и междисциплинарных курсов осуществляется в соответствии с ФГОС ВО и учебным планом.

Ведущим методом в лекции выступает устное изложение учебного материала, с использованием мультимедийной и электронно-вычислительной техники, схем, плакатов и др.

Лекции читаются заведующим кафедрой, профессорами и доцентами.

Квалификация преподавателя высшей школы в значительной мере определяется тем, насколько содержательно и мастерски читает он лекции. Обычно выделяют следующие основные элементы лекторского мастерства, которые делают его эффективным средством обучения и воспитания в вузе:

- научность, содержательность;
- связь теории с практикой;
- систематичность, последовательность и доступность обучения;
- умение достигать наибольшей взаимной связи с аудиторией, создание атмосферы сопереживания;
- воздействие личности лектора на аудиторию;
- умение организовывать самостоятельную работу обучающихся, возбудить интерес к работе с книгой, использованию электронной библиотеки и Интернет-ресурсов.

Лекция должна иметь четкую структуру и логику раскрытия последовательно излагаемых вопросов, необходимую идейно-теоретическую направленность, твердый теоретический и методический «стержень», законченный характер освещения определенной темы (или проблемы), тесную увязку с предыдущим материалом.



Лекция может быть:

- доказательной и аргументированной, содержать достаточное количество ярких и убедительных примеров, фактов, обоснований;

- проблемной, раскрывать противоречия и указывать пути их решения, ставить перед обучающимися вопросы для размышления.

- наглядной, сочетаться по возможности с демонстрацией аудиовизуальных материалов, макетов, моделей, образцов и т.д.

Не стоит забывать, что использование мультимедийной техники, компьютера с выходом в Интернет не способны заменить живой речи преподавателя.

В какой бы форме лекция не преподносилась, все же педагог с его методическими приемами доведения учебного материала будет по-прежнему оставаться центральной фигурой занятия, а умелое и рациональное использование им средств наглядности будет одним из ярких признаков мастерства наглядным и доступным для данной аудитории. Кроме этого, лекция должна:

- обладать внутренней убежденностью, силой логической аргументации и вызывать у обучающихся необходимый интерес познания, давать направления для самостоятельной работы обучающихся;

- отражать методическую обработку материала (выделение главных мыслей и положений, подчеркивание выводов, повторение их в различных формулировках);

- должна излагаться четким и ясным языком, содержать разъяснение всех вновь вводимых терминов и понятий.

### **Структура лекции**

Лекция состоит из трех основных частей: вступительной, основной и заключительной.

**Вступительная** часть определяет название темы, план и цель лекции. Она призвана заинтересовать и настроить аудиторию. В этой части лекции преподавателем излагается актуальность, основная идея, связь данной лекции с предыдущими занятиями, ее основные вопросы. Введение должно быть кратким и целенаправленным.

В **основной** части лекции реализуется научное содержание темы, все главные узловые вопросы, проводится вся система доказательств с использованием наиболее целесообразных методических приемов. Каждый учебный вопрос заканчивается краткими выводами, логически подводящими обучающихся к следующему вопросу лекции.

**Заключительная** часть имеет целью обобщать в кратких формулировках основные идеи лекции, логически завершая ее как целостное творение.

Каждая из структурных частей лекции чрезвычайно важна в доведении материала обучаемым, и сравнивать их по приоритетности просто некорректно. У каждой из них своя цель, специфика, временные рамки, особенности и сложности.

Лекция по своему структурному построению должна придерживаться данных общих правил. Однако отдельные виды лекций все же могут иметь свои особенности как по содержанию, так и по структуре, которые необходимо учитывать в последующем при составлении их планов.

### **Основные функции и виды лекции**

Лекции присущи три основные педагогические функции, которые определяют ее возможности в учебном процессе: познавательная, развивающая и организующая.

Познавательная функция выражается в возможности средствами лекции обеспечить слушателей основной научной информацией, необходимой для их профессиональной и исследовательской деятельности.

Развивающая функция лекции реализуется в непосредственном контакте обучающегося с преподавателем, становлении у обучающихся творческой мыслительной деятельности, обеспечивающей их профессионально-личностное развитие.

Организирующая функция предусматривает управление самостоятельной работой обучающихся, как в процессе занятия, так и во внеаудиторное время.

Выделяют четыре основных вида лекций применяемые для передачи теоретического материала: вводная, информационная, заключительная и обзорная.

**Вводная лекция** – один из наиболее важных и трудных видов лекции при чтении систематических курсов. От успеха этой лекции во многом зависит успех усвоения всего курса. Она может содержать:

**Вводная лекция** – один из наиболее важных и трудных видов лекции при чтении систематических курсов. От успеха этой лекции во многом зависит успех усвоения всего курса. Она может содержать:

- определение учебной дисциплины;
- краткую историческую справку о дисциплине;
- цели и задачи дисциплины, её роль в общей системе обучения и связь со смежными дисциплинами;
- основные проблемы (понятия и определения) данной науки;
- основную и дополнительную учебную литературу;
- особенности самостоятельной работы обучающихся над учебной дисциплиной и формы участия в научно-исследовательской работе;
- отчетность по курсу.

**Информационная лекция** ориентирована на изложение и объяснение обучающимся научной информации, подлежащей осмыслению и запоминанию. Это самый традиционный тип лекций в практике высшей школы.

**Заключительная лекция** предназначена для обобщения полученных знаний и раскрытия перспектив дальнейшего развития данной науки.

**Обзорная лекция** — это систематизация научных знаний на высоком уровне, допускающая большое число ассоциативных связей в процессе осмысления информации, излагаемой при раскрытии внутри предметной и меж предметной связей, исключая детализацию и конкретизацию. Как правило, стержень излагаемых теоретических положений составляет научно-понятийная и концептуальная основа всего курса или крупных его разделов.

В зависимости от предмета изучаемой дисциплины и дидактических целей могут быть использованы в учебном процессе проблемная лекция, лекция-визуализация, лекция-пресс-конференция, лекция с заранее запланированными ошибками, лекция вдвоем и др.

На **проблемной лекции** новое знание вводится через проблемность вопроса, задачи или ситуации. При этом процесс познания обучающихся в сотрудничестве и диалоге с преподавателем приближается к исследовательской деятельности. Содержание проблемы раскрывается путем организации поиска ее решения или суммирования и анализа традиционных и современных точек зрения.

**Лекция-визуализация** представляет собой визуальную форму подачи лекционного материала с использованием технических средств обучения или аудиовидеотехники (видео-лекция). Чтение такой лекции сводится к развернутому или краткому комментированию просматриваемых визуальных материалов.

**Лекция-пресс-конференция** проводится как научно-практическое занятие, с заранее поставленной проблемой и системой докладов, длительностью 5-10 минут. Каждое выступление представляет собой логически законченный текст, заранее подготовленный в рамках предложенной преподавателем программы. Совокупность представленных текстов позволит всесторонне осветить проблему. В конце лекции преподаватель подводит итоги самостоятельной работы и выступлений обучающихся, дополняя или уточняя предложенную информацию, формулирует основные выводы.

**Лекция вдвоем (или бинарная лекция)** - это разновидность чтения лекции в форме диалога двух преподавателей (либо как представителей двух научных школ, либо как теоретика

и практика). Необходимы: демонстрация культуры дискуссии, вовлечение в обсуждение проблемы обучающихся.

**Лекция с заранее запланированными ошибками** - рассчитана на стимулирование обучающихся к постоянному контролю предлагаемой информации (поиск ошибки: содержательной, методологической, орфографической). В конце лекции проводится диагностика слушателей и разбор сделанных ошибок.

**Лекция-консультация** может проходить по разным сценариям. Первый вариант осуществляется по типу «вопросы—ответы». Лектор отвечает в течение лекционного времени на вопросы обучающихся по всем разделу или всему курсу. Второй вариант такой лекции, представляемой по типу «вопросы—ответы—дискуссия», является тройным сочетанием: изложение новой учебной информации лектором, постановка вопросов и организация дискуссии в поиске ответов на поставленные вопросы».

Кроме рассмотренных видов лекций различают еще и такие лекции, как лекция – беседа, лекция – воспоминание, лекция-концерт, лекция-показ, лекция-экскурсия и др.

### **Порядок подготовки и проведения лекции**

Подготовка лекции начинается с разработки преподавателем структуры рабочего лекционного курса по конкретной дисциплине. Руководством здесь должна служить рабочая программа дисциплины (далее - РП, разработанная с учетом требований ФГОС ВО, учебного плана).

Структура лекционного курса обычно включает в себя вступительную, основную и заключительную части. Количество лекций в той или иной части определяется с учетом общего количества часов, отведенных для лекционной работы согласно учебному плану.

После определения структуры лекционного курса можно приступить к подготовке той или иной конкретной лекции. Методика работы над лекцией предполагает примерно следующие этапы:

- 1) отбор материала для лекции, составление списков основной и дополнительной литературы;
- 2) определение объема и содержания лекции;
- 3) выбор последовательности и логики изложения, написание конспекта;
- 4) подбор иллюстративного материала;
- 5) выработка манеры чтения лекции.

Отбор материала для лекции определяется ее темой. Лектору следует тщательно ознакомиться с содержанием темы в базовой учебной литературе, которой пользуются обучающийся, чтобы выяснить, какие аспекты изучаемой проблемы хорошо изложены, какие данные устарели и требуют корректировки. Следует обдумать обобщения, которые необходимо сделать, выделить спорные взгляды и четко сформировать свою точку зрения на них.

Определение объема и содержания лекции - второй важный этап подготовки лекции, определяющий темп изложения материала. Это обусловлено ограниченностью временных рамок, определяющих учебные часы на каждую дисциплину. Не рекомендуется идти по пути планирования чтения на лекциях всего предусмотренного программой материала в ущерб полноте изложения основных вопросов. Лекция должна содержать столько информации, сколько может быть усвоено аудиторией в отведенное время. Лекцию нужно разгружать от части материала, перенося его на самостоятельное изучение. Этот материал наряду с лекционным должен выноситься на экзамен. Если лекция будет прекрасно подготовлена, но перегружена фактическим (статистическим, и т.п.) материалом, то она будет малоэффективной и не достигнет поставленной цели. Кроме того, при выборе объема лекции необходимо учитывать возможность «среднего» обучающегося записать ту информацию, которую, по мнению преподавателя, он должен обязательно усвоить.

Приступая к решению вопроса об объеме и содержании лекции, следует учитывать ряд особенностей, специфических черт этого вида занятий, в том числе и дидактическую характеристику лекции. Объем и содержание лекции зависят и от ряда классификационных

характеристик лекционного занятия. Существуют классификации лекций по различным основаниям:

- месту в лекционном или учебном курсе (вводная, установочная, обзорная, итоговая и др.);
- преимущественной форме обучения (лекции при очном, заочном и очно-заочном (вечернем) обучении);
- частоте общения лектора с аудиторией (разовая, систематическая, цикловая ит.п.);
- степени проблемности изложения материала (информационная, проблемная, дискуссия и т.п.).

Так, например, вводная лекция читается, как правило, в начале курса с целью дать обучающимся общее представление о его содержании, месте в учебном процессе и роли в их будущей практической деятельности. Вводная лекция в значительной степени может носить популярный характер и читаться монологически. На вводной лекции может быть дан список необходимой для работы литературы, разъяснено, какие вопросы будут изучены на семинарских занятиях, выделены проблемы, решение которых потребует особых усилий.

Очень полезен для установления интереса со стороны слушателей краткий рассказ об истории кафедры и ее научном потенциале, существующей научной школе по данному направлению, перспективах сотрудничества с кафедрой.

Содержание лекции должно отвечать ряду дидактических принципов. Основными из них являются: целостность, научность, доступность, систематичность и наглядность.

Целостность лекции обеспечивается созданием единой ее структуры, основанной на взаимосвязи задач занятия и содержания материала, предназначенного для усвоения обучающимися. В тех случаях, когда на одном занятии достигнуть такой целостности не представляется возможным, это должно быть специально обосновано лектором ссылками на предыдущее или последующее изложение, на литературные и другие источники.

Научность лекции предполагает соответствие материала основным положениям современной науки, абсолютное преобладание объективного фактора и доказательность выдвигаемых положений. Каждый тезис должен быть четко сформулированным и непротиворечивым. Прежде чем приступить к доказательству, необходимо выяснить, насколько тезис усвоен обучающимися. В ходе всего доказательства тезис должен оставаться неизменным.

Лектор должен стремиться к чистоте речи, избегать слов-паразитов («значит», «так сказать», «понимаете»). Принцип доступности лекции предполагает, что содержание учебного материала должно быть понятным, а объем этого материала посильным для «среднего» обучающегося.

Следование принципу систематичности требует соблюдения ряда педагогических правил. К ним, первую очередь, относят:

- взаимосвязь изучаемого материала с ранее изученным, постепенное повышение сложности рассматриваемых вопросов;
- взаимосвязь частей изучаемого материала;
- обобщение изученного материала;
- стройность изложения материала по содержанию и внешней форме его подачи, рубрикация курса, темы, вопроса;
- единообразие структуры построения материала.

Дидактический принцип наглядности в обучении основан на том, что ознакомление обучающихся с каким-либо новым явлением или предметом начинается с конкретного ощущения и восприятия, однако, массированное применение их на лекции ведет к повышенному утомлению обучающихся. Преподаватель должен очень четко представлять, на каком именно этапе лекции он будет использовать ту или иную наглядность, а также случаи отсутствия возможности ее использования по независящим от него причинам.

Выбор последовательности и логики изложения материала - следующий этап работы над лекцией. При составлении плана лекции лучше выделить самостоятельные разделы, после

каждого из которых желательно сделать обобщения. Выделить информацию, на которой необходимо сконцентрировать внимание слушателей. Определяя логику построения лекции, следует четко определить, каким методом изложения вы будете пользоваться - методом индукции, дедукции или аналогии.

Индуктивный метод состоит в движении от частного к общему. Индукция может быть полной, когда обобщение делается из анализа всех без исключения характеристик, параметров или других данных об изучаемом явлении или предмете. Недостатком ее является громоздкость, так как приходится иногда оперировать с большим числом данных. Поэтому более распространена индукция неполная, когда обобщения делают на основании некоторых (не исчерпывающих, но достаточных) данных.

Дедуктивный метод изложения состоит в движении от общего к частному. Дедукцией пользуются в том случае, если известна какая-либо общая закономерность и на ее основе подлежат анализу отдельные проявления этой закономерности.

Метод аналогии основан на вынесении заключения об изучаемом явлении по сходству с другими известными явлениями. Это сходство может быть установлено по нескольким признакам, которые должны быть существенными и характеризовать явление с различных сторон. Проводя аналогию, нужно устанавливать и развитие рассматриваемых явлений, что способствует объективности анализа. Следует избегать использования поверхностных признаков аналогии, так как это может привести к типичной ошибке, называемой «ложной аналогией».

Особое внимание следует уделить требованиям к конспектированию лекций. В методической литературе не существует единого правила к тому, как нужно записывать лекцию. Это зависит от индивидуальных особенностей требований преподавателей и индивидуальных качеств личности обучающихся. Формирование культуры ведения лекционных записей - важная педагогическая задача. Конспект полезен тогда, когда изначально ориентирован на одновременную со слушанием лекции мыслительную переработку материала, на выделение и фиксацию в тезисно-аргументированной форме главного содержания лекции.

Подбор иллюстрированного материала может быть немаловажным этапом подготовки лекции. Несмотря на разнообразие наглядных пособий, при их использовании следует соблюдать некоторые общие правила. Демонстрационный материал во всех случаях должен играть подчиненную роль, быть одним из аппаратов лектора, а не подменять содержания лекции. В каждый момент лекции необходимо демонстрировать только тот наглядный материал, который иллюстрирует излагаемые положения. Подбор иллюстративного материала может быть немаловажным этапом подготовки лекции. Таблицы, диапозитивы, рисунки, схемы необходимо не только тщательно отобрать, но определить и зафиксировать их последовательность при чтении лекции.

Выработка индивидуальной манеры чтения лекции — исключительно важный и длительный период в подготовке к лекционному занятию. Прежде всего, не следует никогда читать текст лекции. Надо стремиться к ведению активного диалога с аудиторией, держать себя непринужденно, свободно, уверенно, передвигаться по аудитории, следя за тем, успевают ли обучающийся записывать за вами. Целесообразно повторять наиболее важные положения, периодически менять тембр голоса, логические ударения, показывая этим важность раздела, мысли, вывода или обобщения. Это нужно заранее продумать при подготовке лекции, отметить в лекционной модели, например, подчеркивая те или иные блоки лекции цветными фломастерами.

**Заключительный этап работы** над текстом лекции - ее оформление. Абсолютное большинство начинающих лекторов подобранные материалы оформляет в виде конспектов. Более опытные преподаватели обходятся разного рода тезисными записями и планами. В педагогической литературе рекомендуется использовать лекционную модель (расширенный план лекции), которая используется при чтении лекции. Требования к организации и

проведению лекционных занятий:

- Организационно-методической базой проведения занятий является учебный план специальности. На основе него объем часов аудиторных занятий, отведенный для каждой учебной дисциплины, делится на часы лекционных, практических, лабораторных и других занятий соответствующими кафедрами, с указанием форм контроля текущей и промежуточной аттестации обучаемых.

- Преподаватель, назначенный для чтения лекций, обязан до начала учебного процесса подготовить учебно-методические материалы, необходимые для проведения лекционно-семинарских занятий. К ним относятся:

- рабочая программа учебной дисциплины с Приложением «Оценочные средства»;
- методические материалы по дисциплине для преподавателя и обучающихся

Разработанный комплект учебно-методических материалов предоставляется в бумажном и электронном виде, обсуждается на заседании кафедры перед началом учебного года и утверждается заместителем директора по УМР.

- Преподаватель обязан проводить лекционные занятия в строгом соответствии с годовым учебным графиком и утвержденным на его основе расписанием лекций.

Категорически запрещается:

- заканчивать лекционные занятия ранее или позже установленного в расписании времени;
- досрочно (до окончания семестра) завершать чтение курса;
- самовольно изменять время или место проведения лекционных занятий.

В случае возникновения объективной необходимости переноса занятий на другое время или в другую аудиторию, преподаватель обязан заблаговременно согласовать это изменение с отделом организации учебного процесса.

Не допускается отмена лекции. При возникновении форс- мажорных обстоятельств преподаватель, назначенный для чтения лекций, обязан заблаговременно информировать о невозможности проведения занятий с объяснением причины.

Преподаватель, проводящий лекционные занятия, обязан вести учет посещаемости обучающихся по журналам групп. В случае неявки обучающихся на лекцию преподаватель обязан незамедлительно информировать деканат.

## МЕТОДИЧЕСКИЕ РЕКОМЕНДАЦИИ ДЛЯ ПРЕПОДАВАТЕЛЯ ПО ОРГАНИЗАЦИИ И ПРОВЕДЕНИЮ ЗАНЯТИЙ СЕМИНАРСКОГО ТИПА

### **Введение**

Занятия семинарского типа - одна из форм систематических занятий, на которых обучающиеся под руководством преподавателя приобретают необходимые умения и навыки по тому или иному разделу определенной дисциплины, входящей в учебный план.

Кафедрам рекомендуется разработать сборники задач, упражнений, вопросов и заданий, сопровождающихся методическими указаниями применительно к конкретным дисциплинам.

*Цель* занятий семинарского типа - предоставление возможностей для углубленного изучения теории, овладения практическими навыками и выработки самостоятельного творческого мышления у обучающихся.

### ***Задачи:***

- отражение в учебном процессе современных достижений науки;
- углубление теоретической и практической подготовки обучающихся;
- приближение учебного процесса к реальным условиям работы того или иного специалиста;
- формирование умения применять полученные знания на практике, осуществлять вычисления и расчеты;
- развитие инициативы и самостоятельности обучающихся;
- формирование навыков публичного выступления, способности представлять результаты проведенного исследования, умения вести дискуссию;
- контроль за освоением учебной дисциплины.

### ***Функции занятий семинарского типа:***

- учебно-познавательная - закрепление, расширение, углубление знаний, полученных на лекциях и в ходе самостоятельных занятий;
- обучающая - школа публичного выступления, развитие навыков отбора и обобщения информации;
- стимулирующая - определенный стимул к дальнейшей пробе своих творческих сил и подготовке к более активной работе;
- воспитательная - формирование мировоззрения и убеждений, воспитание самостоятельности, научного поиска, самостоятельности, смелости;
- контролирующая - в проверке уровня знаний и качества самостоятельной работы обучающихся.

### ***Обучение на занятиях семинарского типа направлено на:***

- обобщение, систематизацию, углубление, закрепление полученных теоретических знаний по дисциплине;
- формирование умений (аналитических, проектировочных, конструктивных и др.) применять полученные знания на практике;
- реализацию единства интеллектуальной, практической деятельности;
- формирование практических умений выполнять определенные действия, операции, необходимые в последующей профессиональной деятельности;
- выработку при решении поставленных задач таких профессионально значимых факторов, как самостоятельность, ответственность, точность.

**Рекомендации преподавателям для облегчения освоения обучающимся практических навыков в ходе практического (семинарского) занятия:**

1. Преподаватель составляет план каждого занятия, в который входит: определение

целей и задач, подбор материала к занятию, подбор литературы, рекомендуемой обучающимся к данной теме, разработка рекомендаций обучающимся по организации самостоятельной работы в ходе подготовки к занятию семинарского типа, распределение пунктов плана по времени, моделирование вступительной и заключительной частей семинара.

2. Тема занятия семинарского типа и основные вопросы обсуждения объявляются преподавателем заранее.

3. Преподаватель, ведущий занятия семинарского типа должен находиться в постоянном контакте с обучающимися.

4. Преподаватель может использовать любую из форм проведения занятий: обсуждение сообщений, докладов, рефератов, выполненных обучающимися по результатам учебных или научных исследований под руководством преподавателя, семинар-диспут, упражнения на самостоятельность мышления, письменная контрольная работа, коллоквиум, собеседование, решение ситуационных задач, кейсов, расчетных заданий и других современных технологий обучения. Выполнение расчетов, вычислений, работа с документацией, инструктивными справочниками, составление проектной, плановой и другой специальной документацией.

5. Состав заданий для занятия должен быть спланирован так, чтобы за отведенное время их выполнили большинство обучающихся.

6. Преподавателю следует направлять ход обсуждений на формирование навыков профессиональной полемики и закрепление обсуждаемого материала. На занятиях обучающиеся учатся грамотно излагать проблемы, свободно высказывать свои суждения, рассматривать ситуации, способствующие профессиональной компетенции.

7. Во время проведения занятий подводятся итоги самостоятельной работы обучающихся по усвоению обсуждаемой научной проблемы. Особое значение имеет ознакомление обучающийся с методикой работы с учебной и научной литературой, навыками ее использования при самостоятельной работе, при подготовке к занятиям.

8. При проведении занятий в интерактивной форме (деловая, ролевая игра, ток-шоу и т.п.) преподавателю необходимо продумать и довести до обучающихся правила проведения, роли, функции, схемы взаимодействия участников, а также систему оценивания.

9. Строить ход занятий следует таким образом, чтобы обучающийся, овладев первоначальными профессиональными навыками и умениями, смогли в дальнейшем закрепить их в процессе практики и написания выпускной квалификационной работы.

При планировании состава и содержания занятий семинарского типа следует исходить из того, что все они имеют разные ведущие дидактические цели.

Практические работы направлены на формирование практических умений:

- учебных - решать задачи по физике, химии, математике и пр.;
- профессиональных - выполнять определенные действия, операции, необходимые в последующей профессиональной деятельности.

Семинарские занятия с целью овладения обучающимися общих и профессиональных компетенций, развития их личностных качеств.

В соответствии с ведущей дидактической целью содержанием занятий семинарского типа является:

- решение разного рода задач, в том числе профессиональных (анализ производственных ситуаций, решение ситуационных производственных задач,
- выполнение профессиональных функций в деловых играх и т.п.);
- выполнение вычислений, расчетов;
- работа с нормативными документами, инструктивными материалами, документами первичного учета и др.



Наряду с формированием умений и навыков в процессе практических занятий обобщаются, систематизируются, углубляются и конкретизируются теоретические знания, вырабатывается способность и готовность использовать теоретические знания на практике.

Содержанием семинарских занятий, в соответствии с ведущей дидактической целью, является подготовка докладов, выступлений, обзора материалов периодической печати и т.п. В процессе семинарских занятий формируются умения публичных выступлений, способность приобретать, высказывать и отстаивать собственные убеждения, систематизируется и расширяется объем знаний, реализуется региональный компонент, приобретаются навыки самостоятельной работы.

### **Организация и проведение занятий семинарского типа**

Практическое занятие проводится в учебных или компьютерных кабинетах. Продолжительностью 4 часа. В плане проведения практической работы указываются:

Семинарские занятия проводятся в учебных кабинетах. Продолжительностью, как правило, не менее 2-х академических часов. В плане проведения семинарского занятия указываются:

Планы проведения лабораторных работ, практических и семинарских занятий рассматриваются на заседаниях кафедры и утверждаются заведующим кафедрой.

Практические занятия могут носить:

– репродуктивный характер, в этом случае при их проведении обучающиеся пользуются подробными инструкциями, в которых определены пояснения к порядку выполнения работы;

– активный частично-поисковый характер - эти работы отличаются тем, что обучающиеся должны самостоятельно выбрать необходимое оборудование, способы выполнения работы по материалам инструктивной, справочной и др. литературы;

– интерактивный поисковый характер - такие работы характеризуются тем, что обучающиеся должны решить новую для них проблему, опираясь на имеющиеся теоретические знания.

Семинарские занятия могут проводиться в активной и интерактивной формах деловых игр, круглых столов, компьютерных симуляций, кейс-стади и пр., обеспечивающих максимальную активность обучающихся при обсуждении поставленных вопросов.

Для усиления профессиональной направленности практических и семинарских занятий рекомендуется проведение бинарных уроков. На таких занятиях, результаты лабораторных работ, практических и семинарских занятий, полученные на одной учебной дисциплине или профессиональном модуле являются основой для их выполнения на другой учебной дисциплине и профессиональном модуле.

Рекомендуется проведение сквозных практических работ на основе внутрипредметных связей, когда результаты, полученные в одной практической работе, используются при выполнении последующих практических работ по данной дисциплине.

Для повышения эффективности проведения практических занятий рекомендуется:

- разработка тестов входного контроля подготовленности обучающихся к их выполнению;

– разработка дифференцированных заданий на их выполнение с учетом индивидуальных особенностей обучающихся;

– максимальная организация самостоятельного выполнения обучающимися лабораторных работ, практических и семинарских занятий;

– использование бланков документов, инструктивных материалов;

– наличие материалов, позволяющих проконтролировать правильность выполнения обучающимися заданий расчетного характера.

# МЕТОДИЧЕСКИЕ МАТЕРИАЛЫ ДЛЯ ОБУЧАЮЩИХСЯ

## Методические рекомендации по самостоятельной работе

### Введение

Самостоятельная работа – часть учебного процесса, выполняемая обучающимися без посторонней помощи с целью усвоения, закрепления и совершенствования знаний, выработки соответствующих умений, приобретения практического опыта, формирования общекультурных, общепрофессиональных и профессиональных компетенций, составляющих содержание подготовки специалистов.

В образовательном процессе выделяют два вида самостоятельной работы:

1) Аудиторная – работа, выполняемая на учебных занятиях по заданию преподавателя;

2) Внеаудиторная – планируемая учебная, творческо-исследовательская работа, выполняемая вне занятий по заданию и при методическом руководстве преподавателя, но без его непосредственного участия.

Содержание и формы самостоятельной работы, обучающихся определяются в соответствии с ее целями:

#### Для овладения знаниями:

– чтение текста (учебника, первоисточника, дополнительной литературы, ресурсов Интернет);

- составление плана текста;
- графическое изображение структуры текста;
- составление электронной презентации;
- конспектирование текста;
- подготовка выписок из текста;
- работа со словарями и справочниками, ознакомление с нормативными документами;

- научно-исследовательская работа;
- использование компьютерной техники, интернета и др.;

#### Для закрепления и систематизации знаний:

– работа с конспектом лекций;

– работа над учебным материалом (учебника, первоисточника, дополнительной литературы, аудио- и видеозаписей);

- составление плана и тезисов ответа;
- составление таблиц для систематизации учебного материала;
- изучение нормативных материалов;
- ответы на контрольные вопросы;
- аналитическая обработка текста (аннотирование, рецензирование и др.);
- заполнение рабочих тетрадей, дневников практик;
- подготовка тезисов сообщений к выступлению на семинаре, конференции;
- подготовка рефератов, докладов, презентаций, эссе;
- составление резюме;
- написание истории болезни;
- составление библиографии, тематических кроссвордов и др.;

#### Для формирования умений:

- решение задач и упражнений по образцу;
- решение вариативных задач и упражнений;
- отработка манипуляций;
- выполнение расчетно-графических работ;
- решение ситуационных производственных (профессиональных) задач;

- подготовка к контрольным работам, практическим и лабораторным занятиям, семинарским занятиям, деловым играм, промежуточной аттестации;
- проектирование и моделирование разных видов и компонентов профессиональной деятельности;
- подготовка проектов;
- опытно-экспериментальная, научно-исследовательская работа;
- занятия в симуляционных классах, центрах;
- другие формы деятельности, в рамках формирования социокультурной среды, создания условий, необходимых для всестороннего развития и социализации личности, сохранения здоровья обучающихся, развития воспитательного компонента образовательного процесса.

## **Методические рекомендации для обучающихся по выполнению различных видов самостоятельной работы**

### **1. Составление плана**

План – это самая короткая форма оформления записей, которая не передаёт фактического содержания изучаемого материала, а лишь указывает схему его подачи и позволяет обучающимся:

- восстановить в памяти содержание источника;
- составить записи разного рода;
- ускорить проработку источника информации;
- организовать самоконтроль;
- сосредоточить внимание и стимулировать самостоятельную работу.

Составление плана при работе с текстом осуществляется по следующему алгоритму:

1. Прочитать текст целиком.
2. Разделить его на смысловые части.
3. Дать заголовки каждой части (заголовки должны отражать содержание части).

### **2. Составление тезисов**

Тезис – это положение, кратко излагающее какую-либо идею, а также одну из основных мыслей лекции, доклада и т.п.

Тезисы:

- повторяют, сжато формулируют и заключают написанное или изложенное устно;
- всегда имеют доказательства;
- всегда подразумевают аргументацию и выявляют суть содержания;
- позволяют обобщить материал.

Составление тезисов при работе с текстом осуществляется по следующему алгоритму:

1. Ознакомиться с содержанием материала.
2. Разбить текст на смысловые блоки.
3. Определить главную мысль каждой части.
4. Осмыслить суть этой мысли и передать её своими словами (или найти подходящую формулировку в тексте).
5. Тезисы необходимо нумеровать, чтобы сохранить логику авторских рассуждений.

### **3. Составление конспектов**

Конспект – это краткая запись содержания текста, выделение главных идей и положений. Основные требования к написанию конспекта: системность и логичность изложения материала, краткость, убедительность и доказательность.

Можно выделить следующие виды конспектов:

– **плановый**. При создании такого конспекта сначала пишется план текста, по каждому пункту которого даётся комментарий. Это могут быть цитаты или свободно изложенный текст.

– **тематический конспект**, является кратким изложением данной темы, раскрываемой по нескольким источникам.

– **текстуальный конспект**, представляет собой монтаж цитат, которые связаны логическими переходами.

– **свободный конспект**, включает в себя и цитаты, и собственные формулировки.

Составление конспекта может осуществляться по следующему алгоритму:

1. Прочитать текст, отметить в нём новые слова, непонятные места, имена, даты; составить перечень основных мыслей, содержащихся в тексте, составить простой план, который поможет группировать материал в соответствии с логикой изложения;

2. Выяснить в словаре значение новых непонятных слов, записать их в тетрадь или словарь в конце тетради;

3. Повторно прочитать текст, сочетая чтение с записью основных мыслей автора и их иллюстраций. Запись ведётся своими словами, без переписывания текста. Важно стремиться к краткости, пользуясь правилами записи текста;

4. Прочитать конспект ещё раз, доработать его.

### **4. Составление аннотации**

Аннотация – краткая характеристика текста (книги, статьи, рукописи), раскрывающая содержание и фиксирующая основные проблемы, затронутые в тексте, мнения, оценки, выводы автора.

Основные требования, предъявляемые к составлению аннотации, заключаются в следующем:

– композиция аннотации должна быть внутренне логична и может отличаться от композиции исходного текста;

– отбор сведений, формулирование выводов и их расположение зависят от характера аннотации;

– язык аннотации должен отличаться лаконичностью, простотой, ясностью;

– аннотация к статье оформляется на библиографической карточке, даётся без абзацев.

Аннотация имеет две обязательные части:

1. Содержит краткую характеристику текста и формулировку темы.

2. Перечисление основных положений текста и указание на адресата (читательскую аудиторию).

### **5. Составление рецензии и отзыва**

Отзыв – общая оценка, мнение, впечатление о работе, произведении без детального анализа. Рецензия – разбор и оценка какого-нибудь сочинения, работы, статьи, которая кратко, объективно воспроизводит взгляды автора; а также даёт развёрнутое научно-обоснованное оценочное отношение к ведущим идеям рецензируемого источника.

### **6. Составление доклада**

Доклад – публичное сообщение на определённую тему, способствующее формированию навыков исследовательской работы, стимулирующее познавательный интерес.

Составление доклада осуществляется по следующему алгоритму:

1. Подобрать литературу по изучаемой теме, познакомиться с её содержанием.
2. Пользуясь закладками, отметить наиболее существенные места и сделать выписки.
3. Используя рекомендации по составлению тематического конспекта и составленный план, написать доклад, в заключение которого обязательно выразить своё отношение к излагаемой теме и её содержанию.
4. Прочитать текст и отредактировать его.
5. Оформить его в соответствии с требованиями к оформлению. (При устном выступлении следует соблюдать требования к устной речи.)

## **7. Реферат**

Реферат – краткое изложение содержания книги, статьи или нескольких работ по общей тематике на основе классификации, обобщения, анализа, с формулировкой собственных выводов.

Рефераты классифицируются:

- 1) по полноте изложения:
  - информативные (рефераты-конспекты);
  - индикативные (рефераты-резюме);
- 2) по количеству реферируемых источников:
  - монографические;
  - обзорные;
- 3) по читательскому назначению:
  - общие;
  - ориентация на широкую аудиторию; характеристика содержания в целом;
  - специализированные;
  - ориентация на специалистов.

Структурные элементы реферата:

1. Титульный лист.
2. Содержание.
3. Введение.
4. Основная часть.
5. Заключение.
6. Список использованной литературы.
7. Приложения.

Титульный лист: Титульный лист является первой страницей и заполняется по определенным правилам (приложение).

Содержание: включает все разделы работы, а также наименования всех их подразделов и пунктов с указанием номеров страниц, с которых они начинаются.

Введение: обоснование темы реферата, её актуальность, значимость; перечисление вопросов, рассматриваемых в реферате; определение целей и задач работы; обзор источников и литературы.

Основная часть: основная часть имеет название, выражающее суть реферата; может состоять из двух-трёх разделов, которые тоже имеют название. В основной части глубоко и систематизировано излагается состояние изучаемого вопроса; приводятся противоречивые мнения, содержащиеся в различных источниках, которые анализируются и оцениваются с особой тщательностью.

Заключение (выводы автора и предложения): формулируются результаты анализа эволюции и тенденции развития рассматриваемого вопроса; даются предложения о способах решения существенных вопросов, пути применения результатов работы.

Список используемой литературы: содержит сведения об источниках, использованных автором в ходе работы над темой работы, которые оформляются в алфавитном порядке.

Приложения: таблицы, схемы, графики, фотографии, макеты, эскизы и т.п.

Основные требования, предъявляемые к реферату:

- точное изложение взглядов автора;
- изложение всех наиболее существенных моментов реферируемого источника
- соблюдение единого стиля изложения
- использование точного, краткого, литературного языка;
- логическая последовательность изложения;
- ограниченность объёма.

Приложение

### Образец оформления таблицы в тексте

Основным и конечным результатом педагогической деятельности является развитие личности, способностей и компетентности обучающихся. Одним из показателей являются результаты мониторинга успеваемости и качества знаний обучающихся. Эти данные размещаются в таблице 3, по которой можно проследить динамику процесса обучения.

Таблица 3 – Результаты обучения

Учебный год	Общее количество учащихся	Средний балл	% качества знаний	% успеваемости
2013	90	4,0	100 %	100 %
2014	94	4,5	100 %	100 %
2015	117	4,7	100 %	100 %

### Образец оформления простого рисунка в тексте

Основным и конечным результатом педагогической деятельности является развитие личности, способностей и компетентности обучающихся. Одним из показателей являются результаты мониторинга успеваемости и качества знаний.



Рис. 1 – Средний балл по преподаваемым дисциплинам за три года

На рис. 1 четко виден рост графиков среднего балла за последние три года по преподаваемым дисциплинам.

### Образец оформления сложного рисунка в тексте

Ширина периодонтальной щели колеблется от 0,1 до 0,55 мм. Направление пучков коллагеновых волокон периодонта неодинаково в различных его отделах. В устье зубной альвеолы (краевой периодонт) в удерживающем аппарате можно выделить зубодесневую, межзубную и зубоальвеолярную группы пучков волокон (Рис. 5).

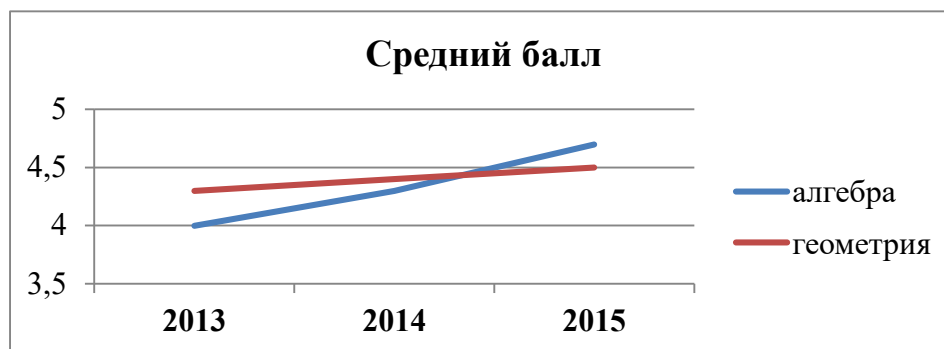

Рисунок 5 – Волокна периодонта

1 - межсосочковые; 2 - циркулярные; 3 - межзубные; 4 - зубодесневые

Зубодесневые волокна начинаются от цемента корня у дна десневого кармана и распространяются веерообразно кнаружи в соединительную ткань десны. Толщина пучков не превышает 0,1 мм.

### **Образец оформления простого маркированного списка**

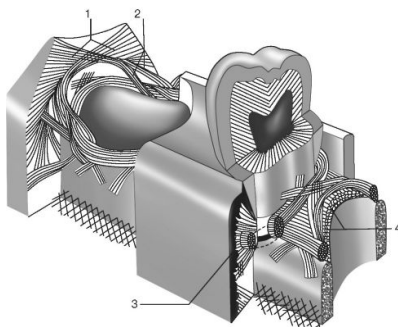
К опасным факторам экологического характера следует отнести следующие явления:

- ускоренное разрушение почвы и ее загрязнение тяжелыми металлами, другими вредными веществами;
- загрязнение и истощение водных ресурсов и т. п.

### **Образец оформления простого нумерованного списка**

К опасным факторам экологического характера следует отнести следующие явления:

1. Ускоренное разрушение почвы и ее загрязнение тяжелыми металлами, другими вредными веществами;
2. Загрязнение атмосферы вредными химическими веществами, шумом, электромагнитными полями и ионизирующими излучениями;
3. Кислотные дожди;
4. Загрязнение и истощение водных ресурсов и т. п.

### **Образец оформления сложного списка**

Можно выделить несколько факторов, влияющих на успех лечения:

1. Тщательное изучение исходной клинической картины:
  - линия улыбки (визуализация десневого края);
  - биотип мягких тканей (толстый, тонкий).
2. Планирование имплантологического лечения с ортопедической и хирургической точки зрения включает:
  - оценку возможности установки имплантатов в выгодное по ортопедическим показателям положение.

МИНИСТЕРСТВО ЗДРАВООХРАНЕНИЯ РОССИЙСКОЙ ФЕДЕРАЦИИ  
федеральное государственное бюджетное учреждение  
«**Национальный медицинский исследовательский центр имени В.А. Алмазова**»  
Министерства здравоохранения Российской Федерации  
(ФГБУ «НМИЦ им. В.А. Алмазова» Минздрава России)

ИНСТИТУТ МЕДИЦИНСКОГО ОБРАЗОВАНИЯ

ОДОБРЕНО  
Учебно-методическим советом  
ФГБУ «НМИЦ им. В.А. Алмазова»  
Минздрава России  
«15» октября 2024 г.  
Протокол №07/2024г.

УТВЕРЖДАЮ  
Генеральный директор  
ФГБУ «НМИЦ им. В.А. Алмазова»  
Минздрава России  
Е.В. Шляхто  
«25» октября 2024 г.

Заседание Ученого совета  
«25» октября 2024 г.  
Протокол № 10

**МЕТОДИЧЕСКИЕ МАТЕРИАЛЫ**

по дисциплине «**Нейропсихология с практикумом**»

специалитет по специальности  
**37.05.01 Клиническая психология**

Очная форма обучения

Санкт-Петербург  
2024



## ЛИСТ СОГЛАСОВАНИЯ

Методические материалы по дисциплине «Нейропсихология с практикумом» рассмотрена и одобрена на заседании кафедры психологии.

## СОДЕРЖАНИЕ

№п/п	Наименование методических материалов
1	МЕТОДИЧЕСКИЕ РЕКОМЕНДАЦИИ ДЛЯ ПРЕПОДАВАТЕЛЯ ПО ОРГАНИЗАЦИИ И ПРОВЕДЕНИЮ ЗАНЯТИЙ ЛЕКЦИОННОГО ТИПА
2	МЕТОДИЧЕСКИЕ РЕКОМЕНДАЦИИ ДЛЯ ПРЕПОДАВАТЕЛЯ ПО ОРГАНИЗАЦИИ И ПРОВЕДЕНИЮ ЗАНЯТИЙ СЕМИНАРСКОГО ТИПА
3	МЕТОДИЧЕСКИЕ МАТЕРИАЛЫ ДЛЯ ОБУЧАЮЩИХСЯ
3.1	Методические рекомендации по самостоятельной работе
3.2	Методические рекомендации для обучающихся по выполнению различных видов самостоятельной работы (с Приложением образцов)

## МЕТОДИЧЕСКИЕ РЕКОМЕНДАЦИИ ДЛЯ ПРЕПОДАВАТЕЛЯ ПО ОРГАНИЗАЦИИ И ПРОВЕДЕНИЮ ЗАНЯТИЙ ЛЕКЦИОННОГО ТИПА

### Введение

Занятие лекционного типа является одной из основных системообразующих форм организации учебного процесса. Лекция представляет собой систематическое, последовательное, монологическое изложение преподавателем - лектором учебного материала, как правило, теоретического характера. Такое занятие представляет собой элемент технологии представления учебного материала путем логически стройного, систематически последовательного и ясного изложения.

Лекция требует порой от лектора особого физического, умственного и душевного напряжения, энтузиазма. Заурядно прочитанная лекция никогда не вызовет оживления аудитории и, как правило, никогда не достигнет своей цели и будет забыта сразу же после своего прочтения. Аналогичными могут быть последствия и для лекции, автор которой не покажет высокого уровня знаний и профессионализм, не сумеет обосновать актуальности и необходимости учебного материала для практики.

Лекция - в переводе с латинского означает чтение, систематическое, последовательное изложение учебного материала, какого-либо вопроса, темы, раздела, предмета, методов науки. В общих чертах лекцию иногда определяют как полутора-двухчасовое систематизированное изложение важных проблем науки посредством живой и хорошо организованной речи.

Лекция составляет основу теоретического обучения и должна давать систематизированные основы научных знаний по дисциплине, раскрывать состояние и перспективы развития соответствующей области науки и техники, концентрировать внимание обучающихся на наиболее сложных и узловых вопросах, стимулировать их активную познавательную деятельность и способствовать формированию творческого мышления.

Цель лекции – организация целенаправленной познавательной деятельности обучающихся по овладению программным материалом учебной дисциплины. Чтение курса лекций позволяет дать связанное, последовательное изложение материала в соответствии с новейшими данными науки, сообщить слушателям основное содержание предмета в целостном, систематизированном виде.

Преподавание учебных дисциплин и междисциплинарных курсов осуществляется в соответствии с ФГОС ВО и учебным планом.

Ведущим методом в лекции выступает устное изложение учебного материала, с использованием мультимедийной и электронно-вычислительной техники, схем, плакатов и др.

Лекции читаются заведующим кафедрой, профессорами и доцентами.

Квалификация преподавателя высшей школы в значительной мере определяется тем, насколько содержательно и мастерски читает он лекции. Обычно выделяют следующие основные элементы лекторского мастерства, которые делают его эффективным средством обучения и воспитания в вузе:

- научность, содержательность;
- связь теории с практикой;
- систематичность, последовательность и доступность обучения;
- умение достигать наибольшей взаимной связи с аудиторией, создание атмосферы сопереживания;
- воздействие личности лектора на аудиторию;
- умение организовывать самостоятельную работу обучающихся, возбудить интерес к работе с книгой, использованию электронной библиотеки и Интернет-ресурсов.

Лекция должна иметь четкую структуру и логику раскрытия последовательно излагаемых вопросов, необходимую идейно-теоретическую направленность, твердый теоретический и методический «стержень», законченный характер освещения определенной темы (или проблемы), тесную увязку с предыдущим материалом.

Лекция может быть:

- доказательной и аргументированной, содержать достаточное количество ярких и убедительных примеров, фактов, обоснований;

- проблемной, раскрывать противоречия и указывать пути их решения, ставить перед обучающимися вопросы для размышления.

- наглядной, сочетаться по возможности с демонстрацией аудиовизуальных материалов, макетов, моделей, образцов и т.д.

Не стоит забывать, что использование мультимедийной техники, компьютера с выходом в Интернет не способны заменить живой речи преподавателя.

В какой бы форме лекция не преподносилась, все же педагог с его методическими приемами доведения учебного материала будет по-прежнему оставаться центральной фигурой занятия, а умелое и рациональное использование им средств наглядности будет одним из ярких признаков мастерства наглядным и доступным для данной аудитории. Кроме этого, лекция должна:

- обладать внутренней убежденностью, силой логической аргументации и вызывать у обучающихся необходимый интерес познания, давать направления для самостоятельной работы обучающихся;

- отражать методическую обработку материала (выделение главных мыслей и положений, подчеркивание выводов, повторение их в различных формулировках);

- должна излагаться четким и ясным языком, содержать разъяснение всех вновь вводимых терминов и понятий.

### **Структура лекции**

Лекция состоит из трех основных частей: вступительной, основной и заключительной.

**Вступительная** часть определяет название темы, план и цель лекции. Она призвана заинтересовать и настроить аудиторию. В этой части лекции преподавателем излагается актуальность, основная идея, связь данной лекции с предыдущими занятиями, ее основные вопросы. Введение должно быть кратким и целенаправленным.

В **основной** части лекции реализуется научное содержание темы, все главные узловые вопросы, проводится вся система доказательств с использованием наиболее целесообразных методических приемов. Каждый учебный вопрос заканчивается краткими выводами, логически подводящими обучающихся к следующему вопросу лекции.

**Заключительная** часть имеет целью обобщать в кратких формулировках основные идеи лекции, логически завершая ее как целостное творение.

Каждая из структурных частей лекции чрезвычайно важна в доведении материала обучающимся, и сравнивать их по приоритетности просто некорректно. У каждой из них своя цель, специфика, временные рамки, особенности и сложности.

Лекция по своему структурному построению должна придерживаться данных общих правил. Однако отдельные виды лекций все же могут иметь свои особенности как по содержанию, так и по структуре, которые необходимо учитывать в последующем при составлении их планов.

### **Основные функции и виды лекции**

Лекции присущи три основные педагогические функции, которые определяют ее возможности в учебном процессе: познавательная, развивающая и организующая.

Познавательная функция выражается в возможности средствами лекции обеспечить слушателей основной научной информацией, необходимой для их профессиональной и исследовательской деятельности.

Развивающая функция лекции реализуется в непосредственном контакте обучающегося с преподавателем, становлении у обучающихся творческой мыслительной деятельности, обеспечивающей их профессионально-личностное развитие.

Организирующая функция предусматривает управление самостоятельной работой обучающихся, как в процессе занятия, так и во внеаудиторное время.

Выделяют четыре основных вида лекций применяемые для передачи теоретического материала: вводная, информационная, заключительная и обзорная.

**Вводная лекция** – один из наиболее важных и трудных видов лекции при чтении систематических курсов. От успеха этой лекции во многом зависит успех усвоения всего курса. Она может содержать:

**Вводная лекция** – один из наиболее важных и трудных видов лекции при чтении систематических курсов. От успеха этой лекции во многом зависит успех усвоения всего курса. Она может содержать:

- определение учебной дисциплины;
- краткую историческую справку о дисциплине;
- цели и задачи дисциплины, её роль в общей системе обучения и связь со смежными дисциплинами;
- основные проблемы (понятия и определения) данной науки;
- основную и дополнительную учебную литературу;
- особенности самостоятельной работы обучающихся над учебной дисциплиной и формы участия в научно-исследовательской работе;
- отчетность по курсу.

**Информационная лекция** ориентирована на изложение и объяснение обучающимся научной информации, подлежащей осмыслению и запоминанию. Это самый традиционный тип лекций в практике высшей школы.

**Заключительная лекция** предназначена для обобщения полученных знаний и раскрытия перспектив дальнейшего развития данной науки.

**Обзорная лекция** — это систематизация научных знаний на высоком уровне, допускающая большое число ассоциативных связей в процессе осмысления информации, излагаемой при раскрытии внутри предметной и меж предметной связей, исключая детализацию и конкретизацию. Как правило, стержень излагаемых теоретических положений составляет научно-понятийная и концептуальная основа всего курса или крупных его разделов.

В зависимости от предмета изучаемой дисциплины и дидактических целей могут быть использованы в учебном процессе проблемная лекция, лекция-визуализация, лекция-пресс-конференция, лекция с заранее запланированными ошибками, лекция вдвоем и др.

На **проблемной лекции** новое знание вводится через проблемность вопроса, задачи или ситуации. При этом процесс познания обучающихся в сотрудничестве и диалоге с преподавателем приближается к исследовательской деятельности. Содержание проблемы раскрывается путем организации поиска ее решения или суммирования и анализа традиционных и современных точек зрения.

**Лекция-визуализация** представляет собой визуальную форму подачи лекционного материала с использованием технических средств обучения или аудиовидеотехники (видео-лекция). Чтение такой лекции сводится к развернутому или краткому комментированию просматриваемых визуальных материалов.

**Лекция-пресс-конференция** проводится как научно-практическое занятие, с заранее поставленной проблемой и системой докладов, длительностью 5-10 минут. Каждое выступление представляет собой логически законченный текст, заранее подготовленный в рамках предложенной преподавателем программы. Совокупность представленных текстов позволит всесторонне осветить проблему. В конце лекции преподаватель подводит итоги самостоятельной работы и выступлений обучающихся, дополняя или уточняя предложенную информацию, формулирует основные выводы.

**Лекция вдвоем (или бинарная лекция)** - это разновидность чтения лекции в форме диалога двух преподавателей (либо как представителей двух научных школ, либо как теоретика

и практика). Необходимы: демонстрация культуры дискуссии, вовлечение в обсуждение проблемы обучающихся.

**Лекция с заранее запланированными ошибками** - рассчитана на стимулирование обучающихся к постоянному контролю предлагаемой информации (поиск ошибки: содержательной, методологической, орфографической). В конце лекции проводится диагностика слушателей и разбор сделанных ошибок.

**Лекция-консультация** может проходить по разным сценариям. Первый вариант осуществляется по типу «вопросы—ответы». Лектор отвечает в течение лекционного времени на вопросы обучающихся по всем разделу или всему курсу. Второй вариант такой лекции, представляемой по типу «вопросы—ответы—дискуссия», является тройным сочетанием: изложение новой учебной информации лектором, постановка вопросов и организация дискуссии в поиске ответов на поставленные вопросы».

Кроме рассмотренных видов лекций различают еще и такие лекции, как лекция – беседа, лекция – воспоминание, лекция-концерт, лекция-показ, лекция-экскурсия и др.

### **Порядок подготовки и проведения лекции**

Подготовка лекции начинается с разработки преподавателем структуры рабочего лекционного курса по конкретной дисциплине. Руководством здесь должна служить рабочая программа дисциплины (далее - РП, разработанная с учетом требований ФГОС ВО, учебного плана).

Структура лекционного курса обычно включает в себя вступительную, основную и заключительную части. Количество лекций в той или иной части определяется с учетом общего количества часов, отведенных для лекционной работы согласно учебному плану.

После определения структуры лекционного курса можно приступить к подготовке той или иной конкретной лекции. Методика работы над лекцией предполагает примерно следующие этапы:

- 1) отбор материала для лекции, составление списков основной и дополнительной литературы;
- 2) определение объема и содержания лекции;
- 3) выбор последовательности и логики изложения, написание конспекта;
- 4) подбор иллюстративного материала;
- 5) выработка манеры чтения лекции.

Отбор материала для лекции определяется ее темой. Лектору следует тщательно ознакомиться с содержанием темы в базовой учебной литературе, которой пользуются обучающийся, чтобы выяснить, какие аспекты изучаемой проблемы хорошо изложены, какие данные устарели и требуют корректировки. Следует обдумать обобщения, которые необходимо сделать, выделить спорные взгляды и четко сформировать свою точку зрения на них.

Определение объема и содержания лекции - второй важный этап подготовки лекции, определяющий темп изложения материала. Это обусловлено ограниченностью временных рамок, определяющих учебные часы на каждую дисциплину. Не рекомендуется идти по пути планирования чтения на лекциях всего предусмотренного программой материала в ущерб полноте изложения основных вопросов. Лекция должна содержать столько информации, сколько может быть усвоено аудиторией в отведенное время. Лекцию нужно разгружать от части материала, перенося его на самостоятельное изучение. Этот материал наряду с лекционным должен выноситься на экзамен. Если лекция будет прекрасно подготовлена, но перегружена фактическим (статистическим, и т.п.) материалом, то она будет малоэффективной и не достигнет поставленной цели. Кроме того, при выборе объема лекции необходимо учитывать возможность «среднего» обучающегося записать ту информацию, которую, по мнению преподавателя, он должен обязательно усвоить.

Приступая к решению вопроса об объеме и содержании лекции, следует учитывать ряд особенностей, специфических черт этого вида занятий, в том числе и дидактическую характеристику лекции. Объем и содержание лекции зависят и от ряда классификационных

характеристик лекционного занятия. Существуют классификации лекций по различным основаниям:

- месту в лекционном или учебном курсе (вводная, установочная, обзорная, итоговая и др.);
- преимущественной форме обучения (лекции при очном, заочном и очно-заочном (вечернем) обучении);
- частоте общения лектора с аудиторией (разовая, систематическая, цикловая ит.п.);
- степени проблемности изложения материала (информационная, проблемная, дискуссия и т.п.).

Так, например, вводная лекция читается, как правило, в начале курса с целью дать обучающимся общее представление о его содержании, месте в учебном процессе и роли в их будущей практической деятельности. Вводная лекция в значительной степени может носить популярный характер и читаться монологически. На вводной лекции может быть дан список необходимой для работы литературы, разъяснено, какие вопросы будут изучены на семинарских занятиях, выделены проблемы, решение которых потребует особых усилий.

Очень полезен для установления интереса со стороны слушателей краткий рассказ об истории кафедры и ее научном потенциале, существующей научной школе по данному направлению, перспективах сотрудничества с кафедрой.

Содержание лекции должно отвечать ряду дидактических принципов. Основными из них являются: целостность, научность, доступность, систематичность и наглядность.

Целостность лекции обеспечивается созданием единой ее структуры, основанной на взаимосвязи задач занятия и содержания материала, предназначенного для усвоения обучающимися. В тех случаях, когда на одном занятии достигнуть такой целостности не представляется возможным, это должно быть специально обосновано лектором ссылками на предыдущее или последующее изложение, на литературные и другие источники.

Научность лекции предполагает соответствие материала основным положениям современной науки, абсолютное преобладание объективного фактора и доказательность выдвигаемых положений. Каждый тезис должен быть четко сформулированным и непротиворечивым. Прежде чем приступить к доказательству, необходимо выяснить, насколько тезис усвоен обучающимися. В ходе всего доказательства тезис должен оставаться неизменным.

Лектор должен стремиться к чистоте речи, избегать слов-паразитов («значит», «так сказать», «понимаете»). Принцип доступности лекции предполагает, что содержание учебного материала должно быть понятным, а объем этого материала посильным для «среднего» обучающегося.

Следование принципу систематичности требует соблюдения ряда педагогических правил. К ним, первую очередь, относят:

- взаимосвязь изучаемого материала с ранее изученным, постепенное повышение сложности рассматриваемых вопросов;
- взаимосвязь частей изучаемого материала;
- обобщение изученного материала;
- стройность изложения материала по содержанию и внешней форме его подачи, рубрикация курса, темы, вопроса;
- единообразие структуры построения материала.

Дидактический принцип наглядности в обучении основан на том, что ознакомление обучающихся с каким-либо новым явлением или предметом начинается с конкретного ощущения и восприятия, однако, массированное применение их на лекции ведет к повышенному утомлению обучающихся. Преподаватель должен очень четко представлять, на каком именно этапе лекции он будет использовать ту или иную наглядность, а также случаи отсутствия возможности ее использования по независящим от него причинам.

Выбор последовательности и логики изложения материала - следующий этап работы над лекцией. При составлении плана лекции лучше выделить самостоятельные разделы, после

каждого из которых желательно сделать обобщения. Выделить информацию, на которой необходимо сконцентрировать внимание слушателей. Определяя логику построения лекции, следует четко определить, каким методом изложения вы будете пользоваться - методом индукции, дедукции или аналогии.

Индуктивный метод состоит в движении от частного к общему. Индукция может быть полной, когда обобщение делается из анализа всех без исключения характеристик, параметров или других данных об изучаемом явлении или предмете. Недостатком ее является громоздкость, так как приходится иногда оперировать с большим числом данных. Поэтому болеераспространена индукция неполная, когда обобщения делают на основании некоторых (не исчерпывающих, но достаточных) данных.

Дедуктивный метод изложения состоит в движении от общего к частному. Дедукцией пользуются в том случае, если известна какая-либо общая закономерность и на ее основе подлежат анализу отдельные проявления этой закономерности.

Метод аналогии основан на вынесении заключения об изучаемом явлении по сходству с другими известными явлениями. Это сходство может быть установлено по нескольким признакам, которые должны быть существенными и характеризовать явление с различных сторон. Проводя аналогию, нужно устанавливать и развитие рассматриваемых явлений, что способствует объективности анализа. Следует избегать использования поверхностных признаков аналогии, так как это может привести к типичной ошибке, называемой «ложной аналогией».

Особое внимание следует уделить требованиям к конспектированию лекций. В методической литературе не существует единого правила к тому, как нужно записывать лекцию. Это зависит от индивидуальных особенностей требований преподавателей и индивидуальных качеств личности обучающихся. Формирование культуры ведения лекционных записей - важная педагогическая задача. Конспект полезен тогда, когда изначально ориентирован на одновременную со слушанием лекции мыслительную переработку материала, на выделение и фиксацию в тезисно-аргументированной форме главного содержания лекции.

Подбор иллюстрированного материала может быть немаловажным этапом подготовки лекции. Несмотря на разнообразие наглядных пособий, при их использовании следует соблюдать некоторые общие правила. Демонстрационный материал во всех случаях должен играть подчиненную роль, быть одним из аппаратов лектора, а не подменять содержания лекции. В каждый момент лекции необходимо демонстрировать только тот наглядный материал, который иллюстрирует излагаемые положения. Подбор иллюстративного материала может быть немаловажным этапом подготовки лекции. Таблицы, диапозитивы, рисунки, схемы необходимо не только тщательно отобрать, но определить и зафиксировать их последовательность при чтении лекции.

Выработка индивидуальной манеры чтения лекции — исключительно важный и длительный период в подготовке к лекционному занятию. Прежде всего, не следует никогда читать текст лекции. Надо стремиться к ведению активного диалога с аудиторией, держать себя непринужденно, свободно, уверенно, передвигаться по аудитории, следя за тем, успевают ли обучающийся записывать за вами. Целесообразно повторять наиболее важные положения, периодически менять тембр голоса, логические ударения, показывая этим важность раздела, мысли, вывода или обобщения. Это нужно заранее продумать при подготовке лекции, отметить в лекционной модели, например, подчеркивая те или иные блоки лекции цветными фломастерами.

**Заключительный этап работы** над текстом лекции - ее оформление. Абсолютное большинство начинающих лекторов подобранные материалы оформляет в виде конспектов. Более опытные преподаватели обходятся разного рода тезисными записями и планами. В педагогической литературе рекомендуется использовать лекционную модель (расширенный план лекции), которая используется при чтении лекции. Требования к организации и



проведению лекционных занятий:

- Организационно-методической базой проведения занятий является учебный план специальности. На основе него объем часов аудиторных занятий, отведенный для каждой учебной дисциплины, делится на часы лекционных, практических, лабораторных и других занятий соответствующими кафедрами, с указанием форм контроля текущей и промежуточной аттестации обучаемых.

- Преподаватель, назначенный для чтения лекций, обязан до начала учебного процесса подготовить учебно-методические материалы, необходимые для проведения лекционно-семинарских занятий. К ним относятся:

- рабочая программа учебной дисциплины с Приложением «Оценочные средства»;
- методические материалы по дисциплине для преподавателя и обучающихся

Разработанный комплект учебно-методических материалов предоставляется в бумажном и электронном виде, обсуждается на заседании кафедры перед началом учебного года и утверждается заместителем директора по УМР.

- Преподаватель обязан проводить лекционные занятия в строгом соответствии с годовым учебным графиком и утвержденным на его основе расписанием лекций.

Категорически запрещается:

- заканчивать лекционные занятия ранее или позже установленного в расписании времени;
- досрочно (до окончания семестра) завершать чтение курса;
- самовольно изменять время или место проведения лекционных занятий.

В случае возникновения объективной необходимости переноса занятий на другое время или в другую аудиторию, преподаватель обязан заблаговременно согласовать это изменение с отделом организации учебного процесса.

Не допускается отмена лекции. При возникновении форс- мажорных обстоятельств преподаватель, назначенный для чтения лекций, обязан заблаговременно информировать о невозможности проведения занятий с объяснением причины.

Преподаватель, проводящий лекционные занятия, обязан вести учет посещаемости обучающихся по журналам групп. В случае неявки обучающихся на лекцию преподаватель обязан незамедлительно информировать деканат.

## **МЕТОДИЧЕСКИЕ РЕКОМЕНДАЦИИ ДЛЯ ПРЕПОДАВАТЕЛЯ ПО ОРГАНИЗАЦИИ И ПРОВЕДЕНИЮ ЗАНЯТИЙ СЕМИНАРСКОГО ТИПА**

### **Введение**

Занятия семинарского типа - одна из форм систематических занятий, на которых обучающиеся под руководством преподавателя приобретают необходимые умения и навыки по тому или иному разделу определенной дисциплины, входящей в учебный план.

Кафедрам рекомендуется разработать сборники задач, упражнений, вопросов и заданий, сопровождающихся методическими указаниями применительно к конкретным дисциплинам.

*Цель* занятий семинарского типа - предоставление возможностей для углубленного изучения теории, овладения практическими навыками и выработки самостоятельного творческого мышления у обучающихся.

### **Задачи:**

- отражение в учебном процессе современных достижений науки;
- углубление теоретической и практической подготовки обучающихся;
- приближение учебного процесса к реальным условиям работы того или иного специалиста;
- формирование умения применять полученные знания на практике, осуществлять вычисления и расчеты;
- развитие инициативы и самостоятельности обучающихся;
- формирование навыков публичного выступления, способности представлять результаты проведенного исследования, умения вести дискуссию;
- контроль за освоением учебной дисциплины.

### **Функции занятий семинарского типа:**

- учебно-познавательная - закрепление, расширение, углубление знаний, полученных на лекциях и в ходе самостоятельных занятий;
- обучающая - школа публичного выступления, развитие навыков отбора и обобщения информации;
- стимулирующая - определенный стимул к дальнейшей пробе своих творческих сил и подготовке к более активной работе;
- воспитательная - формирование мировоззрения и убеждений, воспитание самостоятельности, научного поиска, самостоятельности, смелости;
- контролирующая - в проверке уровня знаний и качества самостоятельной работы обучающихся.

### *Обучение на занятиях семинарского типа направлено на:*

- обобщение, систематизацию, углубление, закрепление полученных теоретических знаний по дисциплине;
- формирование умений (аналитических, проектировочных, конструктивных и др.) применять полученные знания на практике;
- реализацию единства интеллектуальной, практической деятельности;
- формирование практических умений выполнять определенные действия, операции, необходимые в последующей профессиональной деятельности;
- выработку при решении поставленных задач таких профессионально значимых факторов, как самостоятельность, ответственность, точность.

**Рекомендации преподавателям для облегчения освоения обучающимся практических навыков в ходе практического (семинарского) занятия:**

1. Преподаватель составляет план каждого занятия, в который входит: определение

целей и задач, подбор материала к занятию, подбор литературы, рекомендуемой обучающимся к данной теме, разработка рекомендаций обучающимся по организации самостоятельной работы в ходе подготовки к занятию семинарского типа, распределение пунктов плана по времени, моделирование вступительной и заключительной частей семинара.

2. Тема занятия семинарского типа и основные вопросы обсуждения объявляются преподавателем заранее.

3. Преподаватель, ведущий занятия семинарского типа должен находиться в постоянном контакте с обучающимися.

4. Преподаватель может использовать любую из форм проведения занятий: обсуждение сообщений, докладов, рефератов, выполненных обучающимися по результатам учебных или научных исследований под руководством преподавателя, семинар-диспут, упражнения на самостоятельность мышления, письменная контрольная работа, коллоквиум, собеседование, решение ситуационных задач, кейсов, расчетных заданий и других современных технологий обучения. Выполнение расчетов, вычислений, работа с документацией, инструктивными справочниками, составление проектной, плановой и другой специальной документацией.

5. Состав заданий для занятия должен быть спланирован так, чтобы за отведенное время их выполнили большинство обучающихся.

6. Преподавателю следует направлять ход обсуждений на формирование навыков профессиональной полемики и закрепление обсуждаемого материала. На занятиях обучающиеся учатся грамотно излагать проблемы, свободно высказывать свои суждения, рассматривать ситуации, способствующие профессиональной компетенции.

7. Во время проведения занятий подводятся итоги самостоятельной работы обучающихся по усвоению обсуждаемой научной проблемы. Особое значение имеет ознакомление обучающийся с методикой работы с учебной и научной литературой, навыками ее использования при самостоятельной работе, при подготовке к занятиям.

8. При проведении занятий в интерактивной форме (деловая, ролевая игра, ток-шоу и т.п.) преподавателю необходимо продумать и довести до обучающихся правила проведения, роли, функции, схемы взаимодействия участников, а также систему оценивания.

9. Строить ход занятий следует таким образом, чтобы обучающийся, овладев первоначальными профессиональными навыками и умениями, смогли в дальнейшем закрепить их в процессе практики и написания выпускной квалификационной работы.

При планировании состава и содержания занятий семинарского типа следует исходить из того, что все они имеют разные ведущие дидактические цели.

Практические работы направлены на формирование практических умений:

- учебных - решать задачи по физике, химии, математике и пр.;
- профессиональных - выполнять определенные действия, операции, необходимые в последующей профессиональной деятельности.

Семинарские занятия с целью овладения обучающимися общих и профессиональных компетенций, развития их личностных качеств.

В соответствии с ведущей дидактической целью содержанием занятий семинарского типа является:

- решение разного рода задач, в том числе профессиональных (анализ производственных ситуаций, решение ситуационных производственных задач,
- выполнение профессиональных функций в деловых играх и т.п.);
- выполнение вычислений, расчетов;
- работа с нормативными документами, инструктивными материалами, документами первичного учета и др.

Наряду с формированием умений и навыков в процессе практических занятий обобщаются, систематизируются, углубляются и конкретизируются теоретические знания, вырабатывается способность и готовность использовать теоретические знания на практике.

Содержанием семинарских занятий, в соответствии с ведущей дидактической целью, является подготовка докладов, выступлений, обзора материалов периодической печати и т.п. В процессе семинарских занятий формируются умения публичных выступлений, способность приобретать, высказывать и отстаивать собственные убеждения, систематизируется и расширяется объем знаний, реализуется региональный компонент, приобретаются навыки самостоятельной работы.

### **Организация и проведение занятий семинарского типа**

Практическое занятие проводится в учебных или компьютерных кабинетах. Продолжительностью 4 часа. В плане проведения практической работы указываются:

Семинарские занятия проводятся в учебных кабинетах. Продолжительностью, как правило, не менее 2-х академических часов. В плане проведения семинарского занятия указываются:

Планы проведения лабораторных работ, практических и семинарских занятий рассматриваются на заседаниях кафедры и утверждаются заведующим кафедрой.

Практические занятия могут носить:

– репродуктивный характер, в этом случае при их проведении обучающиеся пользуются подробными инструкциями, в которых определены пояснения к порядку выполнения работы;

– активный частично-поисковый характер - эти работы отличаются тем, что обучающиеся должны самостоятельно выбрать необходимое оборудование, способы выполнения работы по материалам инструктивной, справочной и др. литературы;

– интерактивный поисковый характер - такие работы характеризуются тем, что обучающиеся должны решить новую для них проблему, опираясь на имеющиеся теоретические знания.

Семинарские занятия могут проводиться в активной и интерактивной формах деловых игр, круглых столов, компьютерных симуляций, кейс-стади и пр., обеспечивающих максимальную активность обучающихся при обсуждении поставленных вопросов.

Для усиления профессиональной направленности практических и семинарских занятий рекомендуется проведение бинарных уроков. На таких занятиях, результаты лабораторных работ, практических и семинарских занятий, полученные на одной учебной дисциплине или профессиональном модуле являются основой для их выполнения на другой учебной дисциплине и профессиональном модуле.

Рекомендуется проведение сквозных практических работ на основе внутрипредметных связей, когда результаты, полученные в одной практической работе, используются при выполнении последующих практических работ по данной дисциплине.

Для повышения эффективности проведения практических занятий рекомендуется:

- разработка тестов входного контроля подготовленности обучающихся к их выполнению;

– разработка дифференцированных заданий на их выполнение с учетом индивидуальных особенностей обучающихся;

– максимальная организация самостоятельного выполнения обучающимися лабораторных работ, практических и семинарских занятий;

– использование бланков документов, инструктивных материалов;

– наличие материалов, позволяющих проконтролировать правильность выполнения обучающимися заданий расчетного характера.

# МЕТОДИЧЕСКИЕ МАТЕРИАЛЫ ДЛЯ ОБУЧАЮЩИХСЯ

## Методические рекомендации по самостоятельной работе

### Введение

Самостоятельная работа – часть учебного процесса, выполняемая обучающимися без посторонней помощи с целью усвоения, закрепления и совершенствования знаний, выработки соответствующих умений, приобретения практического опыта, формирования общекультурных, общепрофессиональных и профессиональных компетенций, составляющих содержание подготовки специалистов.

В образовательном процессе выделяют два вида самостоятельной работы:

1) Аудиторная – работа, выполняемая на учебных занятиях по заданию преподавателя;

2) Внеаудиторная – планируемая учебная, творческо-исследовательская работа, выполняемая вне занятий по заданию и при методическом руководстве преподавателя, но без его непосредственного участия.

Содержание и формы самостоятельной работы, обучающихся определяются в соответствии с ее целями:

#### Для овладения знаниями:

– чтение текста (учебника, первоисточника, дополнительной литературы, ресурсов Интернет);

- составление плана текста;
- графическое изображение структуры текста;
- составление электронной презентации;
- конспектирование текста;
- подготовка выписок из текста;
- работа со словарями и справочниками, ознакомление с нормативными документами;

- научно-исследовательская работа;
- использование компьютерной техники, интернета и др.;

#### Для закрепления и систематизации знаний:

– работа с конспектом лекций;

– работа над учебным материалом (учебника, первоисточника, дополнительной литературы, аудио- и видеозаписей);

- составление плана и тезисов ответа;
- составление таблиц для систематизации учебного материала;
- изучение нормативных материалов;
- ответы на контрольные вопросы;
- аналитическая обработка текста (аннотирование, рецензирование и др.);
- заполнение рабочих тетрадей, дневников практик;
- подготовка тезисов сообщений к выступлению на семинаре, конференции;
- подготовка рефератов, докладов, презентаций, эссе;
- составление резюме;
- написание истории болезни;
- составление библиографии, тематических кроссвордов и др.;

#### Для формирования умений:

- решение задач и упражнений по образцу;
- решение вариативных задач и упражнений;
- отработка манипуляций;
- выполнение расчетно-графических работ;
- решение ситуационных производственных (профессиональных) задач;

- подготовка к контрольным работам, практическим и лабораторным занятиям, семинарским занятиям, деловым играм, промежуточной аттестации;
- проектирование и моделирование разных видов и компонентов профессиональной деятельности;
- подготовка проектов;
- опытно-экспериментальная, научно-исследовательская работа;
- занятия в симуляционных классах, центрах;
- другие формы деятельности, в рамках формирования социокультурной среды, создания условий, необходимых для всестороннего развития и социализации личности, сохранения здоровья обучающихся, развития воспитательного компонента образовательного процесса.

## **Методические рекомендации для обучающихся по выполнению различных видов самостоятельной работы**

### **1. Составление плана**

План – это самая короткая форма оформления записей, которая не передаёт фактического содержания изучаемого материала, а лишь указывает схему его подачи и позволяет обучающимся:

- восстановить в памяти содержание источника;
- составить записи разного рода;
- ускорить проработку источника информации;
- организовать самоконтроль;
- сосредоточить внимание и стимулировать самостоятельную работу.

Составление плана при работе с текстом осуществляется по следующему алгоритму:

1. Прочитать текст целиком.
2. Разделить его на смысловые части.
3. Дать заголовки каждой части (заголовки должны отражать содержание части).

### **2. Составление тезисов**

Тезис – это положение, кратко излагающее какую-либо идею, а также одну из основных мыслей лекции, доклада и т.п.

Тезисы:

- повторяют, сжато формулируют и заключают написанное или изложенное устно;
- всегда имеют доказательства;
- всегда подразумевают аргументацию и выявляют суть содержания;
- позволяют обобщить материал.

Составление тезисов при работе с текстом осуществляется по следующему алгоритму:

1. Ознакомиться с содержанием материала.
2. Разбить текст на смысловые блоки.
3. Определить главную мысль каждой части.
4. Осмыслить суть этой мысли и передать её своими словами (или найти подходящую формулировку в тексте).
5. Тезисы необходимо нумеровать, чтобы сохранить логику авторских рассуждений.

### **3. Составление конспектов**

Конспект – это краткая запись содержания текста, выделение главных идей и положений. Основные требования к написанию конспекта: системность и логичность изложения материала, краткость, убедительность и доказательность.

Можно выделить следующие виды конспектов:

– **плановый**. При создании такого конспекта сначала пишется план текста, по каждому пункту которого даётся комментарий. Это могут быть цитаты или свободно изложенный текст.

– **тематический конспект**, является кратким изложением данной темы, раскрываемой по нескольким источникам.

– **текстуальный конспект**, представляет собой монтаж цитат, которые связаны логическими переходами.

– **свободный конспект**, включает в себя и цитаты, и собственные формулировки.

Составление конспекта может осуществляться по следующему алгоритму:

1. Прочитать текст, отметить в нём новые слова, непонятные места, имена, даты; составить перечень основных мыслей, содержащихся в тексте, составить простой план, который поможет группировать материал в соответствии с логикой изложения;

2. Выяснить в словаре значение новых непонятных слов, записать их в тетрадь или словарь в конце тетради;

3. Повторно прочитать текст, сочетая чтение с записью основных мыслей автора и их иллюстраций. Запись ведётся своими словами, без переписывания текста. Важно стремиться к краткости, пользуясь правилами записи текста;

4. Прочитать конспект ещё раз, доработать его.

### **4. Составление аннотации**

Аннотация – краткая характеристика текста (книги, статьи, рукописи), раскрывающая содержание и фиксирующая основные проблемы, затронутые в тексте, мнения, оценки, выводы автора.

Основные требования, предъявляемые к составлению аннотации, заключаются в следующем:

– композиция аннотации должна быть внутренне логична и может отличаться от композиции исходного текста;

– отбор сведений, формулирование выводов и их расположение зависят от характера аннотации;

– язык аннотации должен отличаться лаконичностью, простотой, ясностью;

– аннотация к статье оформляется на библиографической карточке, даётся без абзацев.

Аннотация имеет две обязательные части:

1. Содержит краткую характеристику текста и формулировку темы.

2. Перечисление основных положений текста и указание на адресата (читательскую аудиторию).

### **5. Составление рецензии и отзыва**

Отзыв – общая оценка, мнение, впечатление о работе, произведении без детального анализа. Рецензия – разбор и оценка какого-нибудь сочинения, работы, статьи, которая кратко, объективно воспроизводит взгляды автора; а также даёт развёрнутое научно-обоснованное оценочное отношение к ведущим идеям рецензируемого источника.

### **6. Составление доклада**

Доклад – публичное сообщение на определённую тему, способствующее формированию навыков исследовательской работы, стимулирующее познавательный интерес.

Составление доклада осуществляется по следующему алгоритму:

1. Подобрать литературу по изучаемой теме, познакомиться с её содержанием.
2. Пользуясь закладками, отметить наиболее существенные места и сделать выписки.
3. Используя рекомендации по составлению тематического конспекта и составленный план, написать доклад, в заключение которого обязательно выразить своё отношение к излагаемой теме и её содержанию.
4. Прочитать текст и отредактировать его.
5. Оформить его в соответствии с требованиями к оформлению. (При устном выступлении следует соблюдать требования к устной речи.)

## **7. Реферат**

Реферат – краткое изложение содержания книги, статьи или нескольких работ по общей тематике на основе классификации, обобщения, анализа, с формулировкой собственных выводов.

Рефераты классифицируются:

- 1) по полноте изложения:
  - информативные (рефераты-конспекты);
  - индикативные (рефераты-резюме);
- 2) по количеству реферируемых источников:
  - монографические;
  - обзорные;
- 3) по читательскому назначению:
  - общие;
  - ориентация на широкую аудиторию; характеристика содержания в целом;
  - специализированные;
  - ориентация на специалистов.

Структурные элементы реферата:

1. Титульный лист.
2. Содержание.
3. Введение.
4. Основная часть.
5. Заключение.
6. Список использованной литературы.
7. Приложения.

Титульный лист: Титульный лист является первой страницей и заполняется по определенным правилам (приложение).

Содержание: включает все разделы работы, а также наименования всех их подразделов и пунктов с указанием номеров страниц, с которых они начинаются.

Введение: обоснование темы реферата, её актуальность, значимость; перечисление вопросов, рассматриваемых в реферате; определение целей и задач работы; обзор источников и литературы.

Основная часть: основная часть имеет название, выражающее суть реферата; может состоять из двух-трёх разделов, которые тоже имеют название. В основной части глубоко и систематизировано излагается состояние изучаемого вопроса; приводятся противоречивые мнения, содержащиеся в различных источниках, которые анализируются и оцениваются с особой тщательностью.

Заключение (выводы автора и предложения): формулируются результаты анализа эволюции и тенденции развития рассматриваемого вопроса; даются предложения о способах решения существенных вопросов, пути применения результатов работы.



Список используемой литературы: содержит сведения об источниках, использованных автором в ходе работы над темой работы, которые оформляются в алфавитном порядке.

Приложения: таблицы, схемы, графики, фотографии, макеты, эскизы и т.п.

Основные требования, предъявляемые к реферату:

- точное изложение взглядов автора;
- изложение всех наиболее существенных моментов реферируемого источника
- соблюдение единого стиля изложения
- использование точного, краткого, литературного языка;
- логическая последовательность изложения;
- ограниченность объёма.

Приложение

### Образец оформления таблицы в тексте

Основным и конечным результатом педагогической деятельности является развитие личности, способностей и компетентности обучающихся. Одним из показателей являются результаты мониторинга успеваемости и качества знаний обучающихся. Эти данные размещаются в таблице 3, по которой можно проследить динамику процесса обучения.

Таблица 3 – Результаты обучения

Учебный год	Общее количество учащихся	Средний балл	% качества знаний	% успеваемости
2013	90	4,0	100 %	100 %
2014	94	4,5	100 %	100 %
2015	117	4,7	100 %	100 %

### Образец оформления простого рисунка в тексте

Основным и конечным результатом педагогической деятельности является развитие личности, способностей и компетентности обучающихся. Одним из показателей являются результаты мониторинга успеваемости и качества знаний.



Рис. 1 – Средний балл по преподаваемым дисциплинам за три года

На рис. 1 четко виден рост графиков среднего балла за последние три года по преподаваемым дисциплинам.

### Образец оформления сложного рисунка в тексте

Ширина периодонтальной щели колеблется от 0,1 до 0,55 мм. Направление пучков коллагеновых волокон периодонта неодинаково в различных его отделах. В устье зубной альвеолы (краевой периодонт) в удерживающем аппарате можно выделить зубодесневую, межзубную и зубоальвеолярную группы пучков волокон (Рис. 5).

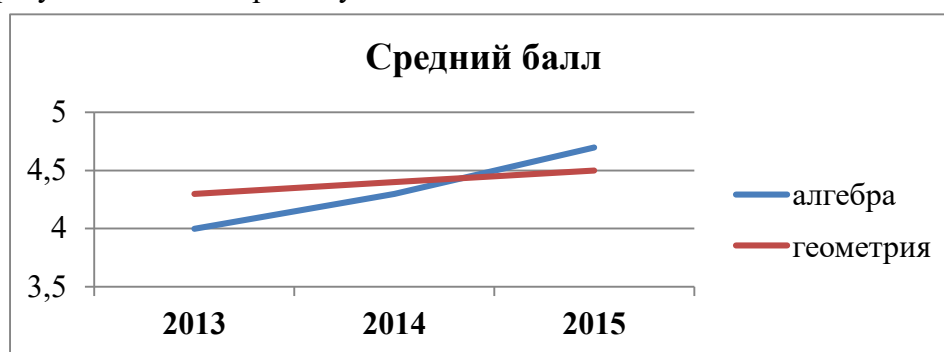

Рисунок 5 – Волокна периодонта

1 - межсосочковые; 2 - циркулярные; 3 - межзубные; 4 - зубодесневые

Зубодесневые волокна начинаются от цемента корня у дна десневого кармана и распространяются веерообразно кнаружи в соединительную ткань десны. Толщина пучков не превышает 0,1 мм.

#### **Образец оформления простого маркированного списка**

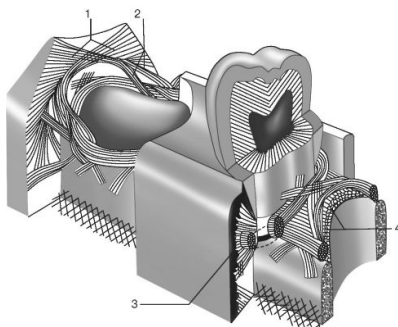
К опасным факторам экологического характера следует отнести следующие явления:

- ускоренное разрушение почвы и ее загрязнение тяжелыми металлами, другими вредными веществами;
- загрязнение и истощение водных ресурсов и т. п.

#### **Образец оформления простого нумерованного списка**

К опасным факторам экологического характера следует отнести следующие явления:

1. Ускоренное разрушение почвы и ее загрязнение тяжелыми металлами, другими вредными веществами;
2. Загрязнение атмосферы вредными химическими веществами, шумом, электромагнитными полями и ионизирующими излучениями;
3. Кислотные дожди;
4. Загрязнение и истощение водных ресурсов и т. п.

#### **Образец оформления сложного списка**

Можно выделить несколько факторов, влияющих на успех лечения:

1. Тщательное изучение исходной клинической картины:
  - линия улыбки (визуализация десневого края);
  - биотип мягких тканей (толстый, тонкий).
2. Планирование имплантологического лечения с ортопедической и хирургической точки зрения включает:
  - оценку возможности установки имплантатов в выгодное по ортопедическим показателям положение.

МИНИСТЕРСТВО ЗДРАВООХРАНЕНИЯ РОССИЙСКОЙ ФЕДЕРАЦИИ  
федеральное государственное бюджетное учреждение  
«Национальный медицинский исследовательский центр имени В.А. Алмазова»  
Министерства здравоохранения Российской Федерации  
(ФГБУ «НМИЦ им. В.А. Алмазова» Минздрава России)

ИНСТИТУТ МЕДИЦИНСКОГО ОБРАЗОВАНИЯ

ОДОБРЕНО  
Учебно-методическим советом  
ФГБУ «НМИЦ им. В.А. Алмазова»  
Минздрава России  
«15» октября 2024 г.  
Протокол №07/2024г.

УТВЕРЖДАЮ  
Генеральный директор  
ФГБУ «НМИЦ им. В.А. Алмазова»  
Минздрава России  
Е.В. Шляхто  
«25» октября 2024 г.

Заседание Ученого совета  
«25» октября 2024 г.  
Протокол № 10

**МЕТОДИЧЕСКИЕ МАТЕРИАЛЫ**

по дисциплине «**Психология аномального развития**»

специалитет по специальности  
**37.05.01 Клиническая психология**

Очная форма обучения

Санкт-Петербург  
2024

## ЛИСТ СОГЛАСОВАНИЯ

Методические материалы по дисциплине «Психология аномального развития» рассмотрена и одобрена на заседании кафедры психологии.

## СОДЕРЖАНИЕ

№п/п	Наименование методических материалов
1	МЕТОДИЧЕСКИЕ РЕКОМЕНДАЦИИ ДЛЯ ПРЕПОДАВАТЕЛЯ ПО ОРГАНИЗАЦИИ И ПРОВЕДЕНИЮ ЗАНЯТИЙ ЛЕКЦИОННОГО ТИПА
2	МЕТОДИЧЕСКИЕ РЕКОМЕНДАЦИИ ДЛЯ ПРЕПОДАВАТЕЛЯ ПО ОРГАНИЗАЦИИ И ПРОВЕДЕНИЮ ЗАНЯТИЙ СЕМИНАРСКОГО ТИПА
3	МЕТОДИЧЕСКИЕ МАТЕРИАЛЫ ДЛЯ ОБУЧАЮЩИХСЯ
3.1	Методические рекомендации по самостоятельной работе
3.2	Методические рекомендации для обучающихся по выполнению различных видов самостоятельной работы (с Приложением образцов)

## МЕТОДИЧЕСКИЕ РЕКОМЕНДАЦИИ ДЛЯ ПРЕПОДАВАТЕЛЯ ПО ОРГАНИЗАЦИИ И ПРОВЕДЕНИЮ ЗАНЯТИЙ ЛЕКЦИОННОГО ТИПА

### Введение

Занятие лекционного типа является одной из основных системообразующих форм организации учебного процесса. Лекция представляет собой систематическое, последовательное, монологическое изложение преподавателем - лектором учебного материала, как правило, теоретического характера. Такое занятие представляет собой элемент технологии представления учебного материала путем логически стройного, систематически последовательного и ясного изложения.

Лекция требует порой от лектора особого физического, умственного и душевного напряжения, энтузиазма. Заурядно прочитанная лекция никогда не вызовет оживления аудитории и, как правило, никогда не достигнет своей цели и будет забыта сразу же после своего прочтения. Аналогичными могут быть последствия и для лекции, автор которой не покажет высокого уровня знаний и профессионализм, не сумеет обосновать актуальности и необходимости учебного материала для практики.

Лекция - в переводе с латинского означает чтение, систематическое, последовательное изложение учебного материала, какого-либо вопроса, темы, раздела, предмета, методов науки. В общих чертах лекцию иногда определяют как полутора-двухчасовое систематизированное изложение важных проблем науки посредством живой и хорошо организованной речи.

Лекция составляет основу теоретического обучения и должна давать систематизированные основы научных знаний по дисциплине, раскрывать состояние и перспективы развития соответствующей области науки и техники, концентрировать внимание обучающихся на наиболее сложных и узловых вопросах, стимулировать их активную познавательную деятельность и способствовать формированию творческого мышления.

Цель лекции – организация целенаправленной познавательной деятельности обучающихся по овладению программным материалом учебной дисциплины. Чтение курса лекций позволяет дать связанное, последовательное изложение материала в соответствии с новейшими данными науки, сообщить слушателям основное содержание предмета в целостном, систематизированном виде.

Преподавание учебных дисциплин и междисциплинарных курсов осуществляется в соответствии с ФГОС ВО и учебным планом.

Ведущим методом в лекции выступает устное изложение учебного материала, с использованием мультимедийной и электронно-вычислительной техники, схем, плакатов и др.

Лекции читаются заведующим кафедрой, профессорами и доцентами.

Квалификация преподавателя высшей школы в значительной мере определяется тем, насколько содержательно и мастерски читает он лекции. Обычно выделяют следующие основные элементы лекторского мастерства, которые делают его эффективным средством обучения и воспитания в вузе:

- научность, содержательность;
- связь теории с практикой;
- систематичность, последовательность и доступность обучения;
- умение достигать наибольшей взаимной связи с аудиторией, создание атмосферы сопереживания;
- воздействие личности лектора на аудиторию;
- умение организовывать самостоятельную работу обучающихся, возбудить интерес к работе с книгой, использованию электронной библиотеки и Интернет-ресурсов.

Лекция должна иметь четкую структуру и логику раскрытия последовательно излагаемых вопросов, необходимую идейно-теоретическую направленность, твердый теоретический и методический «стержень», законченный характер освещения определенной темы (или проблемы), тесную увязку с предыдущим материалом.

Лекция может быть:

- доказательной и аргументированной, содержать достаточное количество ярких и убедительных примеров, фактов, обоснований;

- проблемной, раскрывать противоречия и указывать пути их решения, ставить перед обучающимися вопросы для размышления.

- наглядной, сочетаться по возможности с демонстрацией аудиовизуальных материалов, макетов, моделей, образцов и т.д.

Не стоит забывать, что использование мультимедийной техники, компьютера с выходом в Интернет не способны заменить живой речи преподавателя.

В какой бы форме лекция не преподносилась, все же педагог с его методическими приемами доведения учебного материала будет по-прежнему оставаться центральной фигурой занятия, а умелое и рациональное использование им средств наглядности будет одним из ярких признаков мастерства наглядным и доступным для данной аудитории. Кроме этого, лекция должна:

- обладать внутренней убежденностью, силой логической аргументации и вызывать у обучающихся необходимый интерес познания, давать направления для самостоятельной работы обучающихся;

- отражать методическую обработку материала (выделение главных мыслей и положений, подчеркивание выводов, повторение их в различных формулировках);

- должна излагаться четким и ясным языком, содержать разъяснение всех вновь вводимых терминов и понятий.

### **Структура лекции**

Лекция состоит из трех основных частей: вступительной, основной и заключительной.

**Вступительная** часть определяет название темы, план и цель лекции. Она призвана заинтересовать и настроить аудиторию. В этой части лекции преподавателем излагается актуальность, основная идея, связь данной лекции с предыдущими занятиями, ее основные вопросы. Введение должно быть кратким и целенаправленным.

В **основной** части лекции реализуется научное содержание темы, все главные узловые вопросы, проводится вся система доказательств с использованием наиболее целесообразных методических приемов. Каждый учебный вопрос заканчивается краткими выводами, логически подводящими обучающихся к следующему вопросу лекции.

**Заключительная** часть имеет целью обобщать в кратких формулировках основные идеи лекции, логически завершая ее как целостное творение.

Каждая из структурных частей лекции чрезвычайно важна в доведении материала обучаемым, и сравнивать их по приоритетности просто некорректно. У каждой из них своя цель, специфика, временные рамки, особенности и сложности.

Лекция по своему структурному построению должна придерживаться данных общих правил. Однако отдельные виды лекций все же могут иметь свои особенности как по содержанию, так и по структуре, которые необходимо учитывать в последующем при составлении их планов.

### **Основные функции и виды лекции**

Лекции присущи три основные педагогические функции, которые определяют ее возможности в учебном процессе: познавательная, развивающая и организующая.

Познавательная функция выражается в возможности средствами лекции обеспечить слушателей основной научной информацией, необходимой для их профессиональной и исследовательской деятельности.

Развивающая функция лекции реализуется в непосредственном контакте обучающегося с преподавателем, становлении у обучающихся творческой мыслительной деятельности, обеспечивающей их профессионально-личностное развитие.

Организирующая функция предусматривает управление самостоятельной работой обучающихся, как в процессе занятия, так и во внеаудиторное время.

Выделяют четыре основных вида лекций применяемые для передачи теоретического материала: вводная, информационная, заключительная и обзорная.

**Вводная лекция** – один из наиболее важных и трудных видов лекции при чтении систематических курсов. От успеха этой лекции во многом зависит успех усвоения всего курса. Она может содержать:

**Вводная лекция** – один из наиболее важных и трудных видов лекции при чтении систематических курсов. От успеха этой лекции во многом зависит успех усвоения всего курса. Она может содержать:

- определение учебной дисциплины;
- краткую историческую справку о дисциплине;
- цели и задачи дисциплины, её роль в общей системе обучения и связь со смежными дисциплинами;
- основные проблемы (понятия и определения) данной науки;
- основную и дополнительную учебную литературу;
- особенности самостоятельной работы обучающихся над учебной дисциплиной и формы участия в научно-исследовательской работе;
- отчетность по курсу.

**Информационная лекция** ориентирована на изложение и объяснение обучающимся научной информации, подлежащей осмыслению и запоминанию. Это самый традиционный тип лекций в практике высшей школы.

**Заключительная лекция** предназначена для обобщения полученных знаний и раскрытия перспектив дальнейшего развития данной науки.

**Обзорная лекция** — это систематизация научных знаний на высоком уровне, допускающая большое число ассоциативных связей в процессе осмысления информации, излагаемой при раскрытии внутри предметной и меж предметной связей, исключая детализацию и конкретизацию. Как правило, стержень излагаемых теоретических положений составляет научно-понятийная и концептуальная основа всего курса или крупных его разделов.

В зависимости от предмета изучаемой дисциплины и дидактических целей могут быть использованы в учебном процессе проблемная лекция, лекция-визуализация, лекция-пресс-конференция, лекция с заранее запланированными ошибками, лекция вдвоем и др.

На **проблемной лекции** новое знание вводится через проблемность вопроса, задачи или ситуации. При этом процесс познания обучающихся в сотрудничестве и диалоге с преподавателем приближается к исследовательской деятельности. Содержание проблемы раскрывается путем организации поиска ее решения или суммирования и анализа традиционных и современных точек зрения.

**Лекция-визуализация** представляет собой визуальную форму подачи лекционного материала с использованием технических средств обучения или аудиовидеотехники (видео-лекция). Чтение такой лекции сводится к развернутому или краткому комментированию просматриваемых визуальных материалов.

**Лекция-пресс-конференция** проводится как научно-практическое занятие, с заранее поставленной проблемой и системой докладов, длительностью 5-10 минут. Каждое выступление представляет собой логически законченный текст, заранее подготовленный в рамках предложенной преподавателем программы. Совокупность представленных текстов позволит всесторонне осветить проблему. В конце лекции преподаватель подводит итоги самостоятельной работы и выступлений обучающихся, дополняя или уточняя предложенную информацию, формулирует основные выводы.

**Лекция вдвоем (или бинарная лекция)** - это разновидность чтения лекции в форме диалога двух преподавателей (либо как представителей двух научных школ, либо как теоретика



и практика). Необходимы: демонстрация культуры дискуссии, вовлечение в обсуждение проблемы обучающихся.

**Лекция с заранее запланированными ошибками** - рассчитана на стимулирование обучающихся к постоянному контролю предлагаемой информации (поиск ошибки: содержательной, методологической, орфографической). В конце лекции проводится диагностика слушателей и разбор сделанных ошибок.

**Лекция-консультация** может проходить по разным сценариям. Первый вариант осуществляется по типу «вопросы—ответы». Лектор отвечает в течение лекционного времени на вопросы обучающихся по всем разделу или всему курсу. Второй вариант такой лекции, представляемой по типу «вопросы—ответы—дискуссия», является тройным сочетанием: изложение новой учебной информации лектором, постановка вопросов и организация дискуссии в поиске ответов на поставленные вопросы».

Кроме рассмотренных видов лекций различают еще и такие лекции, как лекция – беседа, лекция – воспоминание, лекция-концерт, лекция-показ, лекция-экскурсия и др.

### **Порядок подготовки и проведения лекции**

Подготовка лекции начинается с разработки преподавателем структуры рабочего лекционного курса по конкретной дисциплине. Руководством здесь должна служить рабочая программа дисциплины (далее - РП, разработанная с учетом требований ФГОС ВО, учебного плана).

Структура лекционного курса обычно включает в себя вступительную, основную и заключительную части. Количество лекций в той или иной части определяется с учетом общего количества часов, отведенных для лекционной работы согласно учебному плану.

После определения структуры лекционного курса можно приступить к подготовке той или иной конкретной лекции. Методика работы над лекцией предполагает примерно следующие этапы:

- 1) отбор материала для лекции, составление списков основной и дополнительной литературы;
- 2) определение объема и содержания лекции;
- 3) выбор последовательности и логики изложения, написание конспекта;
- 4) подбор иллюстративного материала;
- 5) выработка манеры чтения лекции.

Отбор материала для лекции определяется ее темой. Лектору следует тщательно ознакомиться с содержанием темы в базовой учебной литературе, которой пользуются обучающийся, чтобы выяснить, какие аспекты изучаемой проблемы хорошо изложены, какие данные устарели и требуют корректировки. Следует обдумать обобщения, которые необходимо сделать, выделить спорные взгляды и четко сформировать свою точку зрения на них.

Определение объема и содержания лекции - второй важный этап подготовки лекции, определяющий темп изложения материала. Это обусловлено ограниченностью временных рамок, определяющих учебные часы на каждую дисциплину. Не рекомендуется идти по пути планирования чтения на лекциях всего предусмотренного программой материала в ущерб полноте изложения основных вопросов. Лекция должна содержать столько информации, сколько может быть усвоено аудиторией в отведенное время. Лекцию нужно разгружать от части материала, перенося его на самостоятельное изучение. Этот материал наряду с лекционным должен выноситься на экзамен. Если лекция будет прекрасно подготовлена, но перегружена фактическим (статистическим, и т.п.) материалом, то она будет малоэффективной и не достигнет поставленной цели. Кроме того, при выборе объема лекции необходимо учитывать возможность «среднего» обучающегося записать ту информацию, которую, по мнению преподавателя, он должен обязательно усвоить.

Приступая к решению вопроса об объеме и содержании лекции, следует учитывать ряд особенностей, специфических черт этого вида занятий, в том числе и дидактическую характеристику лекции. Объем и содержание лекции зависят и от ряда классификационных

характеристик лекционного занятия. Существуют классификации лекций по различным основаниям:

- месту в лекционном или учебном курсе (вводная, установочная, обзорная, итоговая и др.);
- преимущественной форме обучения (лекции при очном, заочном и очно-заочном (вечернем) обучении);
- частоте общения лектора с аудиторией (разовая, систематическая, цикловая ит.п.);
- степени проблемности изложения материала (информационная, проблемная, дискуссия и т.п.).

Так, например, вводная лекция читается, как правило, в начале курса с целью дать обучающимся общее представление о его содержании, месте в учебном процессе и роли в их будущей практической деятельности. Вводная лекция в значительной степени может носить популярный характер и читаться монологически. На вводной лекции может быть дан список необходимой для работы литературы, разъяснено, какие вопросы будут изучены на семинарских занятиях, выделены проблемы, решение которых потребует особых усилий.

Очень полезен для установления интереса со стороны слушателей краткий рассказ об истории кафедры и ее научном потенциале, существующей научной школе по данному направлению, перспективах сотрудничества с кафедрой.

Содержание лекции должно отвечать ряду дидактических принципов. Основными из них являются: целостность, научность, доступность, систематичность и наглядность.

Целостность лекции обеспечивается созданием единой ее структуры, основанной на взаимосвязи задач занятия и содержания материала, предназначенного для усвоения обучающимися. В тех случаях, когда на одном занятии достигнуть такой целостности не представляется возможным, это должно быть специально обосновано лектором ссылками на предыдущее или последующее изложение, на литературные и другие источники.

Научность лекции предполагает соответствие материала основным положениям современной науки, абсолютное преобладание объективного фактора и доказательность выдвигаемых положений. Каждый тезис должен быть четко сформулированным и непротиворечивым. Прежде чем приступить к доказательству, необходимо выяснить, насколько тезис усвоен обучающимися. В ходе всего доказательства тезис должен оставаться неизменным.

Лектор должен стремиться к чистоте речи, избегать слов-паразитов («значит», «так сказать», «понимаете»). Принцип доступности лекции предполагает, что содержание учебного материала должно быть понятным, а объем этого материала посильным для «среднего» обучающегося.

Следование принципу систематичности требует соблюдения ряда педагогических правил. К ним, первую очередь, относят:

- взаимосвязь изучаемого материала с ранее изученным, постепенное повышение сложности рассматриваемых вопросов;
- взаимосвязь частей изучаемого материала;
- обобщение изученного материала;
- стройность изложения материала по содержанию и внешней форме его подачи, рубрикация курса, темы, вопроса;
- единообразие структуры построения материала.

Дидактический принцип наглядности в обучении основан на том, что ознакомление обучающихся с каким-либо новым явлением или предметом начинается с конкретного ощущения и восприятия, однако, массированное применение их на лекции ведет к повышенному утомлению обучающихся. Преподаватель должен очень четко представлять, на каком именно этапе лекции он будет использовать ту или иную наглядность, а также случаи отсутствия возможности ее использования по независящим от него причинам.

Выбор последовательности и логики изложения материала - следующий этап работы над лекцией. При составлении плана лекции лучше выделить самостоятельные разделы, после

каждого из которых желательно сделать обобщения. Выделить информацию, на которой необходимо сконцентрировать внимание слушателей. Определяя логику построения лекции, следует четко определить, каким методом изложения вы будете пользоваться - методом индукции, дедукции или аналогии.

Индуктивный метод состоит в движении от частного к общему. Индукция может быть полной, когда обобщение делается из анализа всех без исключения характеристик, параметров или других данных об изучаемом явлении или предмете. Недостатком ее является громоздкость, так как приходится иногда оперировать с большим числом данных. Поэтому более распространена индукция неполная, когда обобщения делают на основании некоторых (не исчерпывающих, но достаточных) данных.

Дедуктивный метод изложения состоит в движении от общего к частному. Дедукцией пользуются в том случае, если известна какая-либо общая закономерность и на ее основе подлежат анализу отдельные проявления этой закономерности.

Метод аналогии основан на вынесении заключения об изучаемом явлении по сходству с другими известными явлениями. Это сходство может быть установлено по нескольким признакам, которые должны быть существенными и характеризовать явление с различных сторон. Проводя аналогию, нужно устанавливать и развитие рассматриваемых явлений, что способствует объективности анализа. Следует избегать использования поверхностных признаков аналогии, так как это может привести к типичной ошибке, называемой «ложной аналогией».

Особое внимание следует уделить требованиям к конспектированию лекций. В методической литературе не существует единого правила к тому, как нужно записывать лекцию. Это зависит от индивидуальных особенностей требований преподавателей и индивидуальных качеств личности обучающихся. Формирование культуры ведения лекционных записей - важная педагогическая задача. Конспект полезен тогда, когда изначально ориентирован на одновременную со слушанием лекции мыслительную переработку материала, на выделение и фиксацию в тезисно-аргументированной форме главного содержания лекции.

Подбор иллюстрированного материала может быть немаловажным этапом подготовки лекции. Несмотря на разнообразие наглядных пособий, при их использовании следует соблюдать некоторые общие правила. Демонстрационный материал во всех случаях должен играть подчиненную роль, быть одним из аппаратов лектора, а не подменять содержания лекции. В каждый момент лекции необходимо демонстрировать только тот наглядный материал, который иллюстрирует излагаемые положения. Подбор иллюстративного материала может быть немаловажным этапом подготовки лекции. Таблицы, диапозитивы, рисунки, схемы необходимо не только тщательно отобрать, но определить и зафиксировать их последовательность при чтении лекции.

Выработка индивидуальной манеры чтения лекции — исключительно важный и длительный период в подготовке к лекционному занятию. Прежде всего, не следует никогда читать текст лекции. Надо стремиться к ведению активного диалога с аудиторией, держать себя непринужденно, свободно, уверенно, передвигаться по аудитории, следя за тем, успевают ли обучающийся записывать за вами. Целесообразно повторять наиболее важные положения, периодически менять тембр голоса, логические ударения, показывая этим важность раздела, мысли, вывода или обобщения. Это нужно заранее продумать при подготовке лекции, отметить в лекционной модели, например, подчеркивая те или иные блоки лекции цветными фломастерами.

**Заключительный этап работы** над текстом лекции - ее оформление. Абсолютное большинство начинающих лекторов подобранные материалы оформляет в виде конспектов. Более опытные преподаватели обходятся разного рода тезисными записями и планами. В педагогической литературе рекомендуется использовать лекционную модель (расширенный план лекции), которая используется при чтении лекции. Требования к организации и

проведению лекционных занятий:

- Организационно-методической базой проведения занятий является учебный план специальности. На основе него объем часов аудиторных занятий, отведенный для каждой учебной дисциплины, делится на часы лекционных, практических, лабораторных и других занятий соответствующими кафедрами, с указанием форм контроля текущей и промежуточной аттестации обучаемых.

- Преподаватель, назначенный для чтения лекций, обязан до начала учебного процесса подготовить учебно-методические материалы, необходимые для проведения лекционно-семинарских занятий. К ним относятся:

- рабочая программа учебной дисциплины с Приложением «Оценочные средства»;
- методические материалы по дисциплине для преподавателя и обучающихся

Разработанный комплект учебно-методических материалов предоставляется в бумажном и электронном виде, обсуждается на заседании кафедры перед началом учебного года и утверждается заместителем директора по УМР.

- Преподаватель обязан проводить лекционные занятия в строгом соответствии с годовым учебным графиком и утвержденным на его основе расписанием лекций.

Категорически запрещается:

- заканчивать лекционные занятия ранее или позже установленного в расписании времени;
- досрочно (до окончания семестра) завершать чтение курса;
- самовольно изменять время или место проведения лекционных занятий.

В случае возникновения объективной необходимости переноса занятий на другое время или в другую аудиторию, преподаватель обязан заблаговременно согласовать это изменение с отделом организации учебного процесса.

Не допускается отмена лекции. При возникновении форс- мажорных обстоятельств преподаватель, назначенный для чтения лекций, обязан заблаговременно информировать о невозможности проведения занятий с объяснением причины.

Преподаватель, проводящий лекционные занятия, обязан вести учет посещаемости обучающихся по журналам групп. В случае неявки обучающихся на лекцию преподаватель обязан незамедлительно информировать деканат.

## **МЕТОДИЧЕСКИЕ РЕКОМЕНДАЦИИ ДЛЯ ПРЕПОДАВАТЕЛЯ ПО ОРГАНИЗАЦИИ И ПРОВЕДЕНИЮ ЗАНЯТИЙ СЕМИНАРСКОГО ТИПА**

### **Введение**

Занятия семинарского типа - одна из форм систематических занятий, на которых обучающиеся под руководством преподавателя приобретают необходимые умения и навыки по тому или иному разделу определенной дисциплины, входящей в учебный план.

Кафедрам рекомендуется разработать сборники задач, упражнений, вопросов и заданий, сопровождающихся методическими указаниями применительно к конкретным дисциплинам.

*Цель* занятий семинарского типа - предоставление возможностей для углубленного изучения теории, овладения практическими навыками и выработки самостоятельного творческого мышления у обучающихся.

### ***Задачи:***

- отражение в учебном процессе современных достижений науки;
- углубление теоретической и практической подготовки обучающихся;
- приближение учебного процесса к реальным условиям работы того или иного специалиста;
- формирование умения применять полученные знания на практике, осуществлять вычисления и расчеты;
- развитие инициативы и самостоятельности обучающихся;
- формирование навыков публичного выступления, способности представлять результаты проведенного исследования, умения вести дискуссию;
- контроль за освоением учебной дисциплины.

### ***Функции занятий семинарского типа:***

- учебно-познавательная - закрепление, расширение, углубление знаний, полученных на лекциях и в ходе самостоятельных занятий;
- обучающая - школа публичного выступления, развитие навыков отбора и обобщения информации;
- стимулирующая - определенный стимул к дальнейшей пробе своих творческих сил и подготовке к более активной работе;
- воспитательная - формирование мировоззрения и убеждений, воспитание самостоятельности, научного поиска, самостоятельности, смелости;
- контролирующая - в проверке уровня знаний и качества самостоятельной работы обучающихся.

### ***Обучение на занятиях семинарского типа направлено на:***

- обобщение, систематизацию, углубление, закрепление полученных теоретических знаний по дисциплине;
- формирование умений (аналитических, проектировочных, конструктивных и др.) применять полученные знания на практике;
- реализацию единства интеллектуальной, практической деятельности;
- формирование практических умений выполнять определенные действия, операции, необходимые в последующей профессиональной деятельности;
- выработку при решении поставленных задач таких профессионально значимых факторов, как самостоятельность, ответственность, точность.

### **Рекомендации преподавателям для облегчения освоения обучающимся практических навыков в ходе практического (семинарского) занятия:**

1. Преподаватель составляет план каждого занятия, в который входит: определение

целей и задач, подбор материала к занятию, подбор литературы, рекомендуемой обучающимся к данной теме, разработка рекомендаций обучающимся по организации самостоятельной работы в ходе подготовки к занятию семинарского типа, распределение пунктов плана по времени, моделирование вступительной и заключительной частей семинара.

2. Тема занятия семинарского типа и основные вопросы обсуждения объявляются преподавателем заранее.

3. Преподаватель, ведущий занятия семинарского типа должен находиться в постоянном контакте с обучающимися.

4. Преподаватель может использовать любую из форм проведения занятий: обсуждение сообщений, докладов, рефератов, выполненных обучающимися по результатам учебных или научных исследований под руководством преподавателя, семинар-диспут, упражнения на самостоятельность мышления, письменная контрольная работа, коллоквиум, собеседование, решение ситуационных задач, кейсов, расчетных заданий и других современных технологий обучения. Выполнение расчетов, вычислений, работа с документацией, инструктивными справочниками, составление проектной, плановой и другой специальной документацией.

5. Состав заданий для занятия должен быть спланирован так, чтобы за отведенное время их выполнили большинство обучающихся.

6. Преподавателю следует направлять ход обсуждений на формирование навыков профессиональной полемики и закрепление обсуждаемого материала. На занятиях обучающиеся учатся грамотно излагать проблемы, свободно высказывать свои суждения, рассматривать ситуации, способствующие профессиональной компетенции.

7. Во время проведения занятий подводятся итоги самостоятельной работы обучающихся по усвоению обсуждаемой научной проблемы. Особое значение имеет ознакомление обучающегося с методикой работы с учебной и научной литературой, навыками ее использования при самостоятельной работе, при подготовке к занятиям.

8. При проведении занятий в интерактивной форме (деловая, ролевая игра, ток-шоу и т.п.) преподавателю необходимо продумать и довести до обучающихся правила проведения, роли, функции, схемы взаимодействия участников, а также систему оценивания.

9. Строить ход занятий следует таким образом, чтобы обучающийся, овладев первоначальными профессиональными навыками и умениями, смогли в дальнейшем закрепить их в процессе практики и написания выпускной квалификационной работы.

При планировании состава и содержания занятий семинарского типа следует исходить из того, что все они имеют разные ведущие дидактические цели.

Практические работы направлены на формирование практических умений:

- учебных - решать задачи по физике, химии, математике и пр.;
- профессиональных - выполнять определенные действия, операции, необходимые в последующей профессиональной деятельности.

Семинарские занятия с целью овладения обучающимися общих и профессиональных компетенций, развития их личностных качеств.

В соответствии с ведущей дидактической целью содержанием занятий семинарского типа является:

- решение разного рода задач, в том числе профессиональных (анализ производственных ситуаций, решение ситуационных производственных задач,
- выполнение профессиональных функций в деловых играх и т.п.);
- выполнение вычислений, расчетов;
- работа с нормативными документами, инструктивными материалами, документами первичного учета и др.

Наряду с формированием умений и навыков в процессе практических занятий обобщаются, систематизируются, углубляются и конкретизируются теоретические знания, вырабатывается способность и готовность использовать теоретические знания на практике.

Содержанием семинарских занятий, в соответствии с ведущей дидактической целью, является подготовка докладов, выступлений, обзора материалов периодической печати и т.п. В процессе семинарских занятий формируются умения публичных выступлений, способность приобретать, высказывать и отстаивать собственные убеждения, систематизируется и расширяется объем знаний, реализуется региональный компонент, приобретаются навыки самостоятельной работы.

### **Организация и проведение занятий семинарского типа**

Практическое занятие проводится в учебных или компьютерных кабинетах. Продолжительностью 4 часа. В плане проведения практической работы указываются:

Семинарские занятия проводятся в учебных кабинетах. Продолжительностью, как правило, не менее 2-х академических часов. В плане проведения семинарского занятия указываются:

Планы проведения лабораторных работ, практических и семинарских занятий рассматриваются на заседаниях кафедры и утверждаются заведующим кафедрой.

Практические занятия могут носить:

– репродуктивный характер, в этом случае при их проведении обучающиеся пользуются подробными инструкциями, в которых определены пояснения к порядку выполнения работы;

– активный частично-поисковый характер - эти работы отличаются тем, что обучающиеся должны самостоятельно выбрать необходимое оборудование, способы выполнения работы по материалам инструктивной, справочной и др. литературы;

– интерактивный поисковый характер - такие работы характеризуются тем, что обучающиеся должны решить новую для них проблему, опираясь на имеющиеся теоретические знания.

Семинарские занятия могут проводиться в активной и интерактивной формах деловых игр, круглых столов, компьютерных симуляций, кейс-стади и пр., обеспечивающих максимальную активность обучающихся при обсуждении поставленных вопросов.

Для усиления профессиональной направленности практических и семинарских занятий рекомендуется проведение бинарных уроков. На таких занятиях, результаты лабораторных работ, практических и семинарских занятий, полученные на одной учебной дисциплине или профессиональном модуле являются основой для их выполнения на другой учебной дисциплине и профессиональном модуле.

Рекомендуется проведение сквозных практических работ на основе внутрипредметных связей, когда результаты, полученные в одной практической работе, используются при выполнении последующих практических работ по данной дисциплине.

Для повышения эффективности проведения практических занятий рекомендуется:

- разработка тестов входного контроля подготовленности обучающихся к их выполнению;

– разработка дифференцированных заданий на их выполнение с учетом индивидуальных особенностей обучающихся;

– максимальная организация самостоятельного выполнения обучающимися лабораторных работ, практических и семинарских занятий;

– использование бланков документов, инструктивных материалов;

– наличие материалов, позволяющих проконтролировать правильность выполнения обучающимися заданий расчетного характера.

# МЕТОДИЧЕСКИЕ МАТЕРИАЛЫ ДЛЯ ОБУЧАЮЩИХСЯ

## Методические рекомендации по самостоятельной работе

### Введение

Самостоятельная работа – часть учебного процесса, выполняемая обучающимися без посторонней помощи с целью усвоения, закрепления и совершенствования знаний, выработки соответствующих умений, приобретения практического опыта, формирования общекультурных, общепрофессиональных и профессиональных компетенций, составляющих содержание подготовки специалистов.

В образовательном процессе выделяют два вида самостоятельной работы:

1) Аудиторная – работа, выполняемая на учебных занятиях по заданию преподавателя;

2) Внеаудиторная – планируемая учебная, творческо-исследовательская работа, выполняемая вне занятий по заданию и при методическом руководстве преподавателя, но без его непосредственного участия.

Содержание и формы самостоятельной работы, обучающихся определяются в соответствии с ее целями:

#### Для овладения знаниями:

– чтение текста (учебника, первоисточника, дополнительной литературы, ресурсов Интернет);

- составление плана текста;
- графическое изображение структуры текста;
- составление электронной презентации;
- конспектирование текста;
- подготовка выписок из текста;
- работа со словарями и справочниками, ознакомление с нормативными документами;

- научно-исследовательская работа;
- использование компьютерной техники, интернета и др.;

#### Для закрепления и систематизации знаний:

– работа с конспектом лекций;

– работа над учебным материалом (учебника, первоисточника, дополнительной литературы, аудио- и видеозаписей);

- составление плана и тезисов ответа;
- составление таблиц для систематизации учебного материала;
- изучение нормативных материалов;
- ответы на контрольные вопросы;
- аналитическая обработка текста (аннотирование, рецензирование и др.);
- заполнение рабочих тетрадей, дневников практик;
- подготовка тезисов сообщений к выступлению на семинаре, конференции;
- подготовка рефератов, докладов, презентаций, эссе;
- составление резюме;
- написание истории болезни;
- составление библиографии, тематических кроссвордов и др.;

#### Для формирования умений:

- решение задач и упражнений по образцу;
- решение вариативных задач и упражнений;
- отработка манипуляций;
- выполнение расчетно-графических работ;
- решение ситуационных производственных (профессиональных) задач;



- подготовка к контрольным работам, практическим и лабораторным занятиям, семинарским занятиям, деловым играм, промежуточной аттестации;
- проектирование и моделирование разных видов и компонентов профессиональной деятельности;
- подготовка проектов;
- опытно-экспериментальная, научно-исследовательская работа;
- занятия в симуляционных классах, центрах;
- другие формы деятельности, в рамках формирования социокультурной среды, создания условий, необходимых для всестороннего развития и социализации личности, сохранения здоровья обучающихся, развития воспитательного компонента образовательного процесса.

## **Методические рекомендации для обучающихся по выполнению различных видов самостоятельной работы**

### **1. Составление плана**

План – это самая короткая форма оформления записей, которая не передаёт фактического содержания изучаемого материала, а лишь указывает схему его подачи и позволяет обучающимся:

- восстановить в памяти содержание источника;
- составить записи разного рода;
- ускорить проработку источника информации;
- организовать самоконтроль;
- сосредоточить внимание и стимулировать самостоятельную работу.

Составление плана при работе с текстом осуществляется по следующему алгоритму:

1. Прочитать текст целиком.
2. Разделить его на смысловые части.
3. Дать заголовки каждой части (заголовки должны отражать содержание части).

### **2. Составление тезисов**

Тезис – это положение, кратко излагающее какую-либо идею, а также одну из основных мыслей лекции, доклада и т.п.

Тезисы:

- повторяют, сжато формулируют и заключают написанное или изложенное устно;
- всегда имеют доказательства;
- всегда подразумевают аргументацию и выявляют суть содержания;
- позволяют обобщить материал.

Составление тезисов при работе с текстом осуществляется по следующему алгоритму:

1. Ознакомиться с содержанием материала.
2. Разбить текст на смысловые блоки.
3. Определить главную мысль каждой части.
4. Осмыслить суть этой мысли и передать её своими словами (или найти подходящую формулировку в тексте).
5. Тезисы необходимо нумеровать, чтобы сохранить логику авторских рассуждений.

### **3. Составление конспектов**

Конспект – это краткая запись содержания текста, выделение главных идей и положений. Основные требования к написанию конспекта: системность и логичность изложения материала, краткость, убедительность и доказательность.

Можно выделить следующие виды конспектов:

– **плановый**. При создании такого конспекта сначала пишется план текста, по каждому пункту которого даётся комментарий. Это могут быть цитаты или свободно изложенный текст.

– **тематический конспект**, является кратким изложением данной темы, раскрываемой по нескольким источникам.

– **текстуальный конспект**, представляет собой монтаж цитат, которые связаны логическими переходами.

– **свободный конспект**, включает в себя и цитаты, и собственные формулировки.

Составление конспекта может осуществляться по следующему алгоритму:

1. Прочитать текст, отметить в нём новые слова, непонятные места, имена, даты; составить перечень основных мыслей, содержащихся в тексте, составить простой план, который поможет группировать материал в соответствии с логикой изложения;

2. Выяснить в словаре значение новых непонятных слов, записать их в тетрадь или словарь в конце тетради;

3. Повторно прочитать текст, сочетая чтение с записью основных мыслей автора и их иллюстраций. Запись ведётся своими словами, без переписывания текста. Важно стремиться к краткости, пользуясь правилами записи текста;

4. Прочитать конспект ещё раз, доработать его.

### **4. Составление аннотации**

Аннотация – краткая характеристика текста (книги, статьи, рукописи), раскрывающая содержание и фиксирующая основные проблемы, затронутые в тексте, мнения, оценки, выводы автора.

Основные требования, предъявляемые к составлению аннотации, заключаются в следующем:

– композиция аннотации должна быть внутренне логична и может отличаться от композиции исходного текста;

– отбор сведений, формулирование выводов и их расположение зависят от характера аннотации;

– язык аннотации должен отличаться лаконичностью, простотой, ясностью;

– аннотация к статье оформляется на библиографической карточке, даётся без абзацев.

Аннотация имеет две обязательные части:

1. Содержит краткую характеристику текста и формулировку темы.

2. Перечисление основных положений текста и указание на адресата (читательскую аудиторию).

### **5. Составление рецензии и отзыва**

Отзыв – общая оценка, мнение, впечатление о работе, произведении без детального анализа. Рецензия – разбор и оценка какого-нибудь сочинения, работы, статьи, которая кратко, объективно воспроизводит взгляды автора; а также даёт развёрнутое научно-обоснованное оценочное отношение к ведущим идеям рецензируемого источника.

### **6. Составление доклада**

Доклад – публичное сообщение на определённую тему, способствующее формированию навыков исследовательской работы, стимулирующее познавательный интерес.

Составление доклада осуществляется по следующему алгоритму:

1. Подобрать литературу по изучаемой теме, познакомиться с её содержанием.
2. Пользуясь закладками, отметить наиболее существенные места и сделать выписки.
3. Используя рекомендации по составлению тематического конспекта и составленный план, написать доклад, в заключение которого обязательно выразить своё отношение к излагаемой теме и её содержанию.
4. Прочитать текст и отредактировать его.
5. Оформить его в соответствии с требованиями к оформлению. (При устном выступлении следует соблюдать требования к устной речи.)

## **7. Реферат**

Реферат – краткое изложение содержания книги, статьи или нескольких работ по общей тематике на основе классификации, обобщения, анализа, с формулировкой собственных выводов.

Рефераты классифицируются:

- 1) по полноте изложения:
  - информативные (рефераты-конспекты);
  - индикативные (рефераты-резюме);
- 2) по количеству реферируемых источников:
  - монографические;
  - обзорные;
- 3) по читательскому назначению:
  - общие;
  - ориентация на широкую аудиторию; характеристика содержания в целом;
  - специализированные;
  - ориентация на специалистов.

Структурные элементы реферата:

1. Титульный лист.
2. Содержание.
3. Введение.
4. Основная часть.
5. Заключение.
6. Список использованной литературы.
7. Приложения.

Титульный лист: Титульный лист является первой страницей и заполняется по определенным правилам (приложение).

Содержание: включает все разделы работы, а также наименования всех их подразделов и пунктов с указанием номеров страниц, с которых они начинаются.

Введение: обоснование темы реферата, её актуальность, значимость; перечисление вопросов, рассматриваемых в реферате; определение целей и задач работы; обзор источников и литературы.

Основная часть: основная часть имеет название, выражающее суть реферата; может состоять из двух-трёх разделов, которые тоже имеют название. В основной части глубоко и систематизировано излагается состояние изучаемого вопроса; приводятся противоречивые мнения, содержащиеся в различных источниках, которые анализируются и оцениваются с особой тщательностью.

Заключение (выводы автора и предложения): формулируются результаты анализа эволюции и тенденции развития рассматриваемого вопроса; даются предложения о способах решения существенных вопросов, пути применения результатов работы.

Список используемой литературы: содержит сведения об источниках, использованных автором в ходе работы над темой работы, которые оформляются в алфавитном порядке.

Приложения: таблицы, схемы, графики, фотографии, макеты, эскизы и т.п.

Основные требования, предъявляемые к реферату:

- точное изложение взглядов автора;
- изложение всех наиболее существенных моментов реферируемого источника
- соблюдение единого стиля изложения
- использование точного, краткого, литературного языка;
- логическая последовательность изложения;
- ограниченность объёма.

Приложение

### Образец оформления таблицы в тексте

Основным и конечным результатом педагогической деятельности является развитие личности, способностей и компетентности обучающихся. Одним из показателей являются результаты мониторинга успеваемости и качества знаний обучающихся. Эти данные размещаются в таблице 3, по которой можно проследить динамику процесса обучения.

Таблица 3 – Результаты обучения

Учебный год	Общее количество учащихся	Средний балл	% качества знаний	% успеваемости
2013	90	4,0	100 %	100 %
2014	94	4,5	100 %	100 %
2015	117	4,7	100 %	100 %

### Образец оформления простого рисунка в тексте

Основным и конечным результатом педагогической деятельности является развитие личности, способностей и компетентности обучающихся. Одним из показателей являются результаты мониторинга успеваемости и качества знаний.



Рис. 1 – Средний балл по преподаваемым дисциплинам за три года

На рис. 1 четко виден рост графиков среднего балла за последние три года по преподаваемым дисциплинам.

### Образец оформления сложного рисунка в тексте

Ширина периодонтальной щели колеблется от 0,1 до 0,55 мм. Направление пучков коллагеновых волокон периодонта неодинаково в различных его отделах. В устье зубной альвеолы (краевой периодонт) в удерживающем аппарате можно выделить зубодесневую, межзубную и зубоальвеолярную группы пучков волокон (Рис. 5).

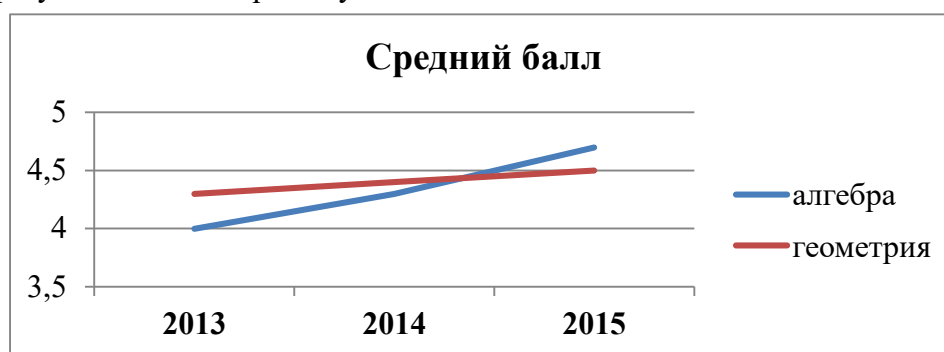

Рисунок 5 – Волокна периодонта

1 - межсосочковые; 2 - циркулярные; 3 - межзубные; 4 - зубодесневые

Зубодесневые волокна начинаются от цемента корня у дна десневого кармана и распространяются веерообразно кнаружи в соединительную ткань десны. Толщина пучков не превышает 0,1 мм.

### **Образец оформления простого маркированного списка**

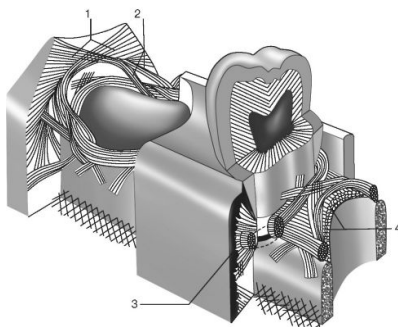
К опасным факторам экологического характера следует отнести следующие явления:

- ускоренное разрушение почвы и ее загрязнение тяжелыми металлами, другими вредными веществами;
- загрязнение и истощение водных ресурсов и т. п.

### **Образец оформления простого нумерованного списка**

К опасным факторам экологического характера следует отнести следующие явления:

1. Ускоренное разрушение почвы и ее загрязнение тяжелыми металлами, другими вредными веществами;
2. Загрязнение атмосферы вредными химическими веществами, шумом, электромагнитными полями и ионизирующими излучениями;
3. Кислотные дожди;
4. Загрязнение и истощение водных ресурсов и т. п.

### **Образец оформления сложного списка**

Можно выделить несколько факторов, влияющих на успех лечения:

1. Тщательное изучение исходной клинической картины:
  - линия улыбки (визуализация десневого края);
  - биотип мягких тканей (толстый, тонкий).
2. Планирование имплантологического лечения с ортопедической и хирургической точки зрения включает:
  - оценку возможности установки имплантатов в выгодное по ортопедическим показателям положение.

МИНИСТЕРСТВО ЗДРАВООХРАНЕНИЯ РОССИЙСКОЙ ФЕДЕРАЦИИ  
федеральное государственное бюджетное учреждение  
«Национальный медицинский исследовательский центр имени В.А. Алмазова»  
Министерства здравоохранения Российской Федерации  
(ФГБУ «НМИЦ им. В.А. Алмазова» Минздрава России)

ИНСТИТУТ МЕДИЦИНСКОГО ОБРАЗОВАНИЯ

ОДОБРЕНО  
Учебно-методическим советом  
ФГБУ «НМИЦ им. В.А. Алмазова»  
Минздрава России  
«15» октября 2024 г.  
Протокол №07/2024г.

УТВЕРЖДАЮ  
Генеральный директор  
ФГБУ «НМИЦ им. В.А. Алмазова»  
Минздрава России  
Е.В. Шляхто  
«25» октября 2024 г.

Заседание Ученого совета  
«25» октября 2024 г.  
Протокол № 10

**МЕТОДИЧЕСКИЕ МАТЕРИАЛЫ**

по дисциплине «**Психологическая интервенция (коррекция и реабилитация)**»

специалитет по специальности  
**37.05.01 Клиническая психология**

Очная форма обучения

Санкт-Петербург  
2024

## ЛИСТ СОГЛАСОВАНИЯ

Методические материалы по дисциплине «Психологическая интервенция (коррекция и реабилитация)» рассмотрена и одобрена на заседании кафедры психологии.

## СОДЕРЖАНИЕ

№п/п	Наименование методических материалов
1	МЕТОДИЧЕСКИЕ РЕКОМЕНДАЦИИ ДЛЯ ПРЕПОДАВАТЕЛЯ ПО ОРГАНИЗАЦИИ И ПРОВЕДЕНИЮ ЗАНЯТИЙ ЛЕКЦИОННОГО ТИПА
2	МЕТОДИЧЕСКИЕ РЕКОМЕНДАЦИИ ДЛЯ ПРЕПОДАВАТЕЛЯ ПО ОРГАНИЗАЦИИ И ПРОВЕДЕНИЮ ЗАНЯТИЙ СЕМИНАРСКОГО ТИПА
3	МЕТОДИЧЕСКИЕ МАТЕРИАЛЫ ДЛЯ ОБУЧАЮЩИХСЯ
3.1	Методические рекомендации по самостоятельной работе
3.2	Методические рекомендации для обучающихся по выполнению различных видов самостоятельной работы (с Приложением образцов)



## МЕТОДИЧЕСКИЕ РЕКОМЕНДАЦИИ ДЛЯ ПРЕПОДАВАТЕЛЯ ПО ОРГАНИЗАЦИИ И ПРОВЕДЕНИЮ ЗАНЯТИЙ ЛЕКЦИОННОГО ТИПА

### Введение

Занятие лекционного типа является одной из основных системообразующих форм организации учебного процесса. Лекция представляет собой систематическое, последовательное, монологическое изложение преподавателем - лектором учебного материала, как правило, теоретического характера. Такое занятие представляет собой элемент технологии представления учебного материала путем логически стройного, систематически последовательного и ясного изложения.

Лекция требует порой от лектора особого физического, умственного и душевного напряжения, энтузиазма. Заурядно прочитанная лекция никогда не вызовет оживления аудитории и, как правило, никогда не достигнет своей цели и будет забыта сразу же после своего прочтения. Аналогичными могут быть последствия и для лекции, автор которой не покажет высокого уровня знаний и профессионализм, не сумеет обосновать актуальности и необходимости учебного материала для практики.

Лекция - в переводе с латинского означает чтение, систематическое, последовательное изложение учебного материала, какого-либо вопроса, темы, раздела, предмета, методов науки. В общих чертах лекцию иногда определяют как полутора-двухчасовое систематизированное изложение важных проблем науки посредством живой и хорошо организованной речи.

Лекция составляет основу теоретического обучения и должна давать систематизированные основы научных знаний по дисциплине, раскрывать состояние и перспективы развития соответствующей области науки и техники, концентрировать внимание обучающихся на наиболее сложных и узловых вопросах, стимулировать их активную познавательную деятельность и способствовать формированию творческого мышления.

Цель лекции – организация целенаправленной познавательной деятельности обучающихся по овладению программным материалом учебной дисциплины. Чтение курса лекций позволяет дать связанное, последовательное изложение материала в соответствии с новейшими данными науки, сообщить слушателям основное содержание предмета в целостном, систематизированном виде.

Преподавание учебных дисциплин и междисциплинарных курсов осуществляется в соответствии с ФГОС ВО и учебным планом.

Ведущим методом в лекции выступает устное изложение учебного материала, с использованием мультимедийной и электронно-вычислительной техники, схем, плакатов и др.

Лекции читаются заведующим кафедрой, профессорами и доцентами.

Квалификация преподавателя высшей школы в значительной мере определяется тем, насколько содержательно и мастерски читает он лекции. Обычно выделяют следующие основные элементы лекторского мастерства, которые делают его эффективным средством обучения и воспитания в вузе:

- научность, содержательность;
- связь теории с практикой;
- систематичность, последовательность и доступность обучения;
- умение достигать наибольшей взаимной связи с аудиторией, создание атмосферы сопереживания;
- воздействие личности лектора на аудиторию;
- умение организовывать самостоятельную работу обучающихся, возбудить интерес к работе с книгой, использованию электронной библиотеки и Интернет-ресурсов.

Лекция должна иметь четкую структуру и логику раскрытия последовательно излагаемых вопросов, необходимую идейно-теоретическую направленность, твердый теоретический и методический «стержень», законченный характер освещения определенной темы (или проблемы), тесную увязку с предыдущим материалом.

Лекция может быть:

- доказательной и аргументированной, содержать достаточное количество ярких и убедительных примеров, фактов, обоснований;

- проблемной, раскрывать противоречия и указывать пути их решения, ставить перед обучающимися вопросы для размышления.

- наглядной, сочетаться по возможности с демонстрацией аудиовизуальных материалов, макетов, моделей, образцов и т.д.

Не стоит забывать, что использование мультимедийной техники, компьютера с выходом в Интернет не способны заменить живой речи преподавателя.

В какой бы форме лекция не преподносилась, все же педагог с его методическими приемами доведения учебного материала будет по-прежнему оставаться центральной фигурой занятия, а умелое и рациональное использование им средств наглядности будет одним из ярких признаков мастерства наглядным и доступным для данной аудитории. Кроме этого, лекция должна:

- обладать внутренней убежденностью, силой логической аргументации и вызывать у обучающихся необходимый интерес познания, давать направления для самостоятельной работы обучающихся;

- отражать методическую обработку материала (выделение главных мыслей и положений, подчеркивание выводов, повторение их в различных формулировках);

- должна излагаться четким и ясным языком, содержать разъяснение всех вновь вводимых терминов и понятий.

### **Структура лекции**

Лекция состоит из трех основных частей: вступительной, основной и заключительной.

**Вступительная** часть определяет название темы, план и цель лекции. Она призвана заинтересовать и настроить аудиторию. В этой части лекции преподавателем излагается актуальность, основная идея, связь данной лекции с предыдущими занятиями, ее основные вопросы. Введение должно быть кратким и целенаправленным.

В **основной** части лекции реализуется научное содержание темы, все главные узловые вопросы, проводится вся система доказательств с использованием наиболее целесообразных методических приемов. Каждый учебный вопрос заканчивается краткими выводами, логически подводящими обучающихся к следующему вопросу лекции.

**Заключительная** часть имеет целью обобщать в кратких формулировках основные идеи лекции, логически завершая ее как целостное творение.

Каждая из структурных частей лекции чрезвычайно важна в доведении материала обучаемым, и сравнивать их по приоритетности просто некорректно. У каждой из них своя цель, специфика, временные рамки, особенности и сложности.

Лекция по своему структурному построению должна придерживаться данных общих правил. Однако отдельные виды лекций все же могут иметь свои особенности как по содержанию, так и по структуре, которые необходимо учитывать в последующем при составлении их планов.

### **Основные функции и виды лекции**

Лекции присущи три основные педагогические функции, которые определяют ее возможности в учебном процессе: познавательная, развивающая и организующая.

Познавательная функция выражается в возможности средствами лекции обеспечить слушателей основной научной информацией, необходимой для их профессиональной и исследовательской деятельности.

Развивающая функция лекции реализуется в непосредственном контакте обучающегося с преподавателем, становлении у обучающихся творческой мыслительной деятельности, обеспечивающей их профессионально-личностное развитие.

Организирующая функция предусматривает управление самостоятельной работой обучающихся, как в процессе занятия, так и во внеаудиторное время.

Выделяют четыре основных вида лекций применяемые для передачи теоретического материала: вводная, информационная, заключительная и обзорная.

**Вводная лекция** – один из наиболее важных и трудных видов лекции при чтении систематических курсов. От успеха этой лекции во многом зависит успех усвоения всего курса. Она может содержать:

**Вводная лекция** – один из наиболее важных и трудных видов лекции при чтении систематических курсов. От успеха этой лекции во многом зависит успех усвоения всего курса. Она может содержать:

- определение учебной дисциплины;
- краткую историческую справку о дисциплине;
- цели и задачи дисциплины, её роль в общей системе обучения и связь со смежными дисциплинами;
- основные проблемы (понятия и определения) данной науки;
- основную и дополнительную учебную литературу;
- особенности самостоятельной работы обучающихся над учебной дисциплиной и формы участия в научно-исследовательской работе;
- отчетность по курсу.

**Информационная лекция** ориентирована на изложение и объяснение обучающимся научной информации, подлежащей осмыслению и запоминанию. Это самый традиционный тип лекций в практике высшей школы.

**Заключительная лекция** предназначена для обобщения полученных знаний и раскрытия перспектив дальнейшего развития данной науки.

**Обзорная лекция** — это систематизация научных знаний на высоком уровне, допускающая большое число ассоциативных связей в процессе осмысления информации, излагаемой при раскрытии внутри предметной и меж предметной связей, исключая детализацию и конкретизацию. Как правило, стержень излагаемых теоретических положений составляет научно-понятийная и концептуальная основа всего курса или крупных его разделов.

В зависимости от предмета изучаемой дисциплины и дидактических целей могут быть использованы в учебном процессе проблемная лекция, лекция-визуализация, лекция-пресс-конференция, лекция с заранее запланированными ошибками, лекция вдвоем и др.

На **проблемной лекции** новое знание вводится через проблемность вопроса, задачи или ситуации. При этом процесс познания обучающихся в сотрудничестве и диалоге с преподавателем приближается к исследовательской деятельности. Содержание проблемы раскрывается путем организации поиска ее решения или суммирования и анализа традиционных и современных точек зрения.

**Лекция-визуализация** представляет собой визуальную форму подачи лекционного материала с использованием технических средств обучения или аудиовидеотехники (видео-лекция). Чтение такой лекции сводится к развернутому или краткому комментированию просматриваемых визуальных материалов.

**Лекция-пресс-конференция** проводится как научно-практическое занятие, с заранее поставленной проблемой и системой докладов, длительностью 5-10 минут. Каждое выступление представляет собой логически законченный текст, заранее подготовленный в рамках предложенной преподавателем программы. Совокупность представленных текстов позволит всесторонне осветить проблему. В конце лекции преподаватель подводит итоги самостоятельной работы и выступлений обучающихся, дополняя или уточняя предложенную информацию, формулирует основные выводы.

**Лекция вдвоем (или бинарная лекция)** - это разновидность чтения лекции в форме диалога двух преподавателей (либо как представителей двух научных школ, либо как теоретика

и практика). Необходимы: демонстрация культуры дискуссии, вовлечение в обсуждение проблемы обучающихся.

**Лекция с заранее запланированными ошибками** - рассчитана на стимулирование обучающихся к постоянному контролю предлагаемой информации (поиск ошибки: содержательной, методологической, орфографической). В конце лекции проводится диагностика слушателей и разбор сделанных ошибок.

**Лекция-консультация** может проходить по разным сценариям. Первый вариант осуществляется по типу «вопросы—ответы». Лектор отвечает в течение лекционного времени на вопросы обучающихся по всем разделу или всему курсу. Второй вариант такой лекции, представляемой по типу «вопросы—ответы—дискуссия», является тройным сочетанием: изложение новой учебной информации лектором, постановка вопросов и организация дискуссии в поиске ответов на поставленные вопросы».

Кроме рассмотренных видов лекций различают еще и такие лекции, как лекция – беседа, лекция – воспоминание, лекция-концерт, лекция-показ, лекция-экскурсия и др.

### **Порядок подготовки и проведения лекции**

Подготовка лекции начинается с разработки преподавателем структуры рабочего лекционного курса по конкретной дисциплине. Руководством здесь должна служить рабочая программа дисциплины (далее - РП, разработанная с учетом требований ФГОС ВО, учебного плана).

Структура лекционного курса обычно включает в себя вступительную, основную и заключительную части. Количество лекций в той или иной части определяется с учетом общего количества часов, отведенных для лекционной работы согласно учебному плану.

После определения структуры лекционного курса можно приступить к подготовке той или иной конкретной лекции. Методика работы над лекцией предполагает примерно следующие этапы:

- 1) отбор материала для лекции, составление списков основной и дополнительной литературы;
- 2) определение объема и содержания лекции;
- 3) выбор последовательности и логики изложения, написание конспекта;
- 4) подбор иллюстративного материала;
- 5) выработка манеры чтения лекции.

Отбор материала для лекции определяется ее темой. Лектору следует тщательно ознакомиться с содержанием темы в базовой учебной литературе, которой пользуются обучающийся, чтобы выяснить, какие аспекты изучаемой проблемы хорошо изложены, какие данные устарели и требуют корректировки. Следует обдумать обобщения, которые необходимо сделать, выделить спорные взгляды и четко сформировать свою точку зрения на них.

Определение объема и содержания лекции - второй важный этап подготовки лекции, определяющий темп изложения материала. Это обусловлено ограниченностью временных рамок, определяющих учебные часы на каждую дисциплину. Не рекомендуется идти по пути планирования чтения на лекциях всего предусмотренного программой материала в ущерб полноте изложения основных вопросов. Лекция должна содержать столько информации, сколько может быть усвоено аудиторией в отведенное время. Лекцию нужно разгружать от части материала, перенося его на самостоятельное изучение. Этот материал наряду с лекционным должен выноситься на экзамен. Если лекция будет прекрасно подготовлена, но перегружена фактическим (статистическим, и т.п.) материалом, то она будет малоэффективной и не достигнет поставленной цели. Кроме того, при выборе объема лекции необходимо учитывать возможность «среднего» обучающегося записать ту информацию, которую, по мнению преподавателя, он должен обязательно усвоить.

Приступая к решению вопроса об объеме и содержании лекции, следует учитывать ряд особенностей, специфических черт этого вида занятий, в том числе и дидактическую характеристику лекции. Объем и содержание лекции зависят и от ряда классификационных

характеристик лекционного занятия. Существуют классификации лекций по различным основаниям:

- месту в лекционном или учебном курсе (вводная, установочная, обзорная, итоговая и др.);
- преимущественной форме обучения (лекции при очном, заочном и очно-заочном (вечернем) обучении);
- частоте общения лектора с аудиторией (разовая, систематическая, цикловая ит.п.);
- степени проблемности изложения материала (информационная, проблемная, дискуссия и т.п.).

Так, например, вводная лекция читается, как правило, в начале курса с целью дать обучающимся общее представление о его содержании, месте в учебном процессе и роли в их будущей практической деятельности. Вводная лекция в значительной степени может носить популярный характер и читаться монологически. На вводной лекции может быть дан список необходимой для работы литературы, разъяснено, какие вопросы будут изучены на семинарских занятиях, выделены проблемы, решение которых потребует особых усилий.

Очень полезен для установления интереса со стороны слушателей краткий рассказ об истории кафедры и ее научном потенциале, существующей научной школе по данному направлению, перспективах сотрудничества с кафедрой.

Содержание лекции должно отвечать ряду дидактических принципов. Основными из них являются: целостность, научность, доступность, систематичность и наглядность.

Целостность лекции обеспечивается созданием единой ее структуры, основанной на взаимосвязи задач занятия и содержания материала, предназначенного для усвоения обучающимися. В тех случаях, когда на одном занятии достигнуть такой целостности не представляется возможным, это должно быть специально обосновано лектором ссылками на предыдущее или последующее изложение, на литературные и другие источники.

Научность лекции предполагает соответствие материала основным положениям современной науки, абсолютное преобладание объективного фактора и доказательность выдвигаемых положений. Каждый тезис должен быть четко сформулированным и непротиворечивым. Прежде чем приступить к доказательству, необходимо выяснить, насколько тезис усвоен обучающимися. В ходе всего доказательства тезис должен оставаться неизменным.

Лектор должен стремиться к чистоте речи, избегать слов-паразитов («значит», «так сказать», «понимаете»). Принцип доступности лекции предполагает, что содержание учебного материала должно быть понятным, а объем этого материала посильным для «среднего» обучающегося.

Следование принципу систематичности требует соблюдения ряда педагогических правил. К ним, первую очередь, относят:

- взаимосвязь изучаемого материала с ранее изученным, постепенное повышение сложности рассматриваемых вопросов;
- взаимосвязь частей изучаемого материала;
- обобщение изученного материала;
- стройность изложения материала по содержанию и внешней форме его подачи, рубрикация курса, темы, вопроса;
- единообразие структуры построения материала.

Дидактический принцип наглядности в обучении основан на том, что ознакомление обучающихся с каким-либо новым явлением или предметом начинается с конкретного ощущения и восприятия, однако, массированное применение их на лекции ведет к повышенному утомлению обучающихся. Преподаватель должен очень четко представлять, на каком именно этапе лекции он будет использовать ту или иную наглядность, а также случаи отсутствия возможности ее использования по независящим от него причинам.

Выбор последовательности и логики изложения материала - следующий этап работы над лекцией. При составлении плана лекции лучше выделить самостоятельные разделы, после

каждого из которых желательно сделать обобщения. Выделить информацию, на которой необходимо сконцентрировать внимание слушателей. Определяя логику построения лекции, следует четко определить, каким методом изложения вы будете пользоваться - методом индукции, дедукции или аналогии.

Индуктивный метод состоит в движении от частного к общему. Индукция может быть полной, когда обобщение делается из анализа всех без исключения характеристик, параметров или других данных об изучаемом явлении или предмете. Недостатком ее является громоздкость, так как приходится иногда оперировать с большим числом данных. Поэтому более распространена индукция неполная, когда обобщения делают на основании некоторых (не исчерпывающих, но достаточных) данных.

Дедуктивный метод изложения состоит в движении от общего к частному. Дедукцией пользуются в том случае, если известна какая-либо общая закономерность и на ее основе подлежат анализу отдельные проявления этой закономерности.

Метод аналогии основан на вынесении заключения об изучаемом явлении по сходству с другими известными явлениями. Это сходство может быть установлено по нескольким признакам, которые должны быть существенными и характеризовать явление с различных сторон. Проводя аналогию, нужно устанавливать и развитие рассматриваемых явлений, что способствует объективности анализа. Следует избегать использования поверхностных признаков аналогии, так как это может привести к типичной ошибке, называемой «ложной аналогией».

Особое внимание следует уделить требованиям к конспектированию лекций. В методической литературе не существует единого правила к тому, как нужно записывать лекцию. Это зависит от индивидуальных особенностей требований преподавателей и индивидуальных качеств личности обучающихся. Формирование культуры ведения лекционных записей - важная педагогическая задача. Конспект полезен тогда, когда изначально ориентирован на одновременную со слушанием лекции мыслительную переработку материала, на выделение и фиксацию в тезисно-аргументированной форме главного содержания лекции.

Подбор иллюстрированного материала может быть немаловажным этапом подготовки лекции. Несмотря на разнообразие наглядных пособий, при их использовании следует соблюдать некоторые общие правила. Демонстрационный материал во всех случаях должен играть подчиненную роль, быть одним из аппаратов лектора, а не подменять содержания лекции. В каждый момент лекции необходимо демонстрировать только тот наглядный материал, который иллюстрирует излагаемые положения. Подбор иллюстративного материала может быть немаловажным этапом подготовки лекции. Таблицы, диапозитивы, рисунки, схемы необходимо не только тщательно отобрать, но определить и зафиксировать их последовательность при чтении лекции.

Выработка индивидуальной манеры чтения лекции — исключительно важный и длительный период в подготовке к лекционному занятию. Прежде всего, не следует никогда читать текст лекции. Надо стремиться к ведению активного диалога с аудиторией, держать себя непринужденно, свободно, уверенно, передвигаться по аудитории, следя за тем, успевают ли обучающийся записывать за вами. Целесообразно повторять наиболее важные положения, периодически менять тембр голоса, логические ударения, показывая этим важность раздела, мысли, вывода или обобщения. Это нужно заранее продумать при подготовке лекции, отметить в лекционной модели, например, подчеркивая те или иные блоки лекции цветными фломастерами.

**Заключительный этап работы** над текстом лекции - ее оформление. Абсолютное большинство начинающих лекторов подобранные материалы оформляет в виде конспектов. Более опытные преподаватели обходятся разного рода тезисными записями и планами. В педагогической литературе рекомендуется использовать лекционную модель (расширенный план лекции), которая используется при чтении лекции. Требования к организации и

проведению лекционных занятий:

- Организационно-методической базой проведения занятий является учебный план специальности. На основе него объем часов аудиторных занятий, отведенный для каждой учебной дисциплины, делится на часы лекционных, практических, лабораторных и других занятий соответствующими кафедрами, с указанием форм контроля текущей и промежуточной аттестации обучаемых.

- Преподаватель, назначенный для чтения лекций, обязан до начала учебного процесса подготовить учебно-методические материалы, необходимые для проведения лекционно-семинарских занятий. К ним относятся:

- рабочая программа учебной дисциплины с Приложением «Оценочные средства»;
- методические материалы по дисциплине для преподавателя и обучающихся

Разработанный комплект учебно-методических материалов предоставляется в бумажном и электронном виде, обсуждается на заседании кафедры перед началом учебного года и утверждается заместителем директора по УМР.

- Преподаватель обязан проводить лекционные занятия в строгом соответствии с годовым учебным графиком и утвержденным на его основе расписанием лекций.

Категорически запрещается:

- заканчивать лекционные занятия ранее или позже установленного в расписании времени;
- досрочно (до окончания семестра) завершать чтение курса;
- самовольно изменять время или место проведения лекционных занятий.

В случае возникновения объективной необходимости переноса занятий на другое время или в другую аудиторию, преподаватель обязан заблаговременно согласовать это изменение с отделом организации учебного процесса.

Не допускается отмена лекции. При возникновении форс- мажорных обстоятельств преподаватель, назначенный для чтения лекций, обязан заблаговременно информировать о невозможности проведения занятий с объяснением причины.

Преподаватель, проводящий лекционные занятия, обязан вести учет посещаемости обучающихся по журналам групп. В случае неявки обучающихся на лекцию преподаватель обязан незамедлительно информировать деканат.

## **МЕТОДИЧЕСКИЕ РЕКОМЕНДАЦИИ ДЛЯ ПРЕПОДАВАТЕЛЯ ПО ОРГАНИЗАЦИИ И ПРОВЕДЕНИЮ ЗАНЯТИЙ СЕМИНАРСКОГО ТИПА**

### **Введение**

Занятия семинарского типа - одна из форм систематических занятий, на которых обучающиеся под руководством преподавателя приобретают необходимые умения и навыки по тому или иному разделу определенной дисциплины, входящей в учебный план.

Кафедрам рекомендуется разработать сборники задач, упражнений, вопросов и заданий, сопровождающихся методическими указаниями применительно к конкретным дисциплинам.

*Цель* занятий семинарского типа - предоставление возможностей для углубленного изучения теории, овладения практическими навыками и выработки самостоятельного творческого мышления у обучающихся.

### ***Задачи:***

- отражение в учебном процессе современных достижений науки;
- углубление теоретической и практической подготовки обучающихся;
- приближение учебного процесса к реальным условиям работы того или иного специалиста;
- формирование умения применять полученные знания на практике, осуществлять вычисления и расчеты;
- развитие инициативы и самостоятельности обучающихся;
- формирование навыков публичного выступления, способности представлять результаты проведенного исследования, умения вести дискуссию;
- контроль за освоением учебной дисциплины.

### ***Функции занятий семинарского типа:***

- учебно-познавательная - закрепление, расширение, углубление знаний, полученных на лекциях и в ходе самостоятельных занятий;
- обучающая - школа публичного выступления, развитие навыков отбора и обобщения информации;
- стимулирующая - определенный стимул к дальнейшей пробе своих творческих сил и подготовке к более активной работе;
- воспитательная - формирование мировоззрения и убеждений, воспитание самостоятельности, научного поиска, самостоятельности, смелости;
- контролирующая - в проверке уровня знаний и качества самостоятельной работы обучающихся.

### ***Обучение на занятиях семинарского типа направлено на:***

- обобщение, систематизацию, углубление, закрепление полученных теоретических знаний по дисциплине;
- формирование умений (аналитических, проектировочных, конструктивных и др.) применять полученные знания на практике;
- реализацию единства интеллектуальной, практической деятельности;
- формирование практических умений выполнять определенные действия, операции, необходимые в последующей профессиональной деятельности;
- выработку при решении поставленных задач таких профессионально значимых факторов, как самостоятельность, ответственность, точность.

### **Рекомендации преподавателям для облегчения освоения обучающимся практических навыков в ходе практического (семинарского) занятия:**

1. Преподаватель составляет план каждого занятия, в который входит: определение



целей и задач, подбор материала к занятию, подбор литературы, рекомендуемой обучающимся к данной теме, разработка рекомендаций обучающимся по организации самостоятельной работы в ходе подготовки к занятию семинарского типа, распределение пунктов плана по времени, моделирование вступительной и заключительной частей семинара.

2. Тема занятия семинарского типа и основные вопросы обсуждения объявляются преподавателем заранее.

3. Преподаватель, ведущий занятия семинарского типа должен находиться в постоянном контакте с обучающимися.

4. Преподаватель может использовать любую из форм проведения занятий: обсуждение сообщений, докладов, рефератов, выполненных обучающимися по результатам учебных или научных исследований под руководством преподавателя, семинар-диспут, упражнения на самостоятельность мышления, письменная контрольная работа, коллоквиум, собеседование, решение ситуационных задач, кейсов, расчетных заданий и других современных технологий обучения. Выполнение расчетов, вычислений, работа с документацией, инструктивными справочниками, составление проектной, плановой и другой специальной документацией.

5. Состав заданий для занятия должен быть спланирован так, чтобы за отведенное время их выполнили большинство обучающихся.

6. Преподавателю следует направлять ход обсуждений на формирование навыков профессиональной полемики и закрепление обсуждаемого материала. На занятиях обучающиеся учатся грамотно излагать проблемы, свободно высказывать свои суждения, рассматривать ситуации, способствующие профессиональной компетенции.

7. Во время проведения занятий подводятся итоги самостоятельной работы обучающихся по усвоению обсуждаемой научной проблемы. Особое значение имеет ознакомление обучающийся с методикой работы с учебной и научной литературой, навыками ее использования при самостоятельной работе, при подготовке к занятиям.

8. При проведении занятий в интерактивной форме (деловая, ролевая игра, ток-шоу и т.п.) преподавателю необходимо продумать и довести до обучающихся правила проведения, роли, функции, схемы взаимодействия участников, а также систему оценивания.

9. Строить ход занятий следует таким образом, чтобы обучающийся, овладев первоначальными профессиональными навыками и умениями, смогли в дальнейшем закрепить их в процессе практики и написания выпускной квалификационной работы.

При планировании состава и содержания занятий семинарского типа следует исходить из того, что все они имеют разные ведущие дидактические цели.

Практические работы направлены на формирование практических умений:

- учебных - решать задачи по физике, химии, математике и пр.;
- профессиональных - выполнять определенные действия, операции, необходимые в последующей профессиональной деятельности.

Семинарские занятия с целью овладения обучающимися общих и профессиональных компетенций, развития их личностных качеств.

В соответствии с ведущей дидактической целью содержанием занятий семинарского типа является:

- решение разного рода задач, в том числе профессиональных (анализ производственных ситуаций, решение ситуационных производственных задач,
- выполнение профессиональных функций в деловых играх и т.п.);
- выполнение вычислений, расчетов;
- работа с нормативными документами, инструктивными материалами, документами первичного учета и др.

Наряду с формированием умений и навыков в процессе практических занятий обобщаются, систематизируются, углубляются и конкретизируются теоретические знания, вырабатывается способность и готовность использовать теоретические знания на практике.

Содержанием семинарских занятий, в соответствии с ведущей дидактической целью, является подготовка докладов, выступлений, обзора материалов периодической печати и т.п. В процессе семинарских занятий формируются умения публичных выступлений, способность приобретать, высказывать и отстаивать собственные убеждения, систематизируется и расширяется объем знаний, реализуется региональный компонент, приобретаются навыки самостоятельной работы.

### **Организация и проведение занятий семинарского типа**

Практическое занятие проводится в учебных или компьютерных кабинетах. Продолжительностью 4 часа. В плане проведения практической работы указываются:

Семинарские занятия проводятся в учебных кабинетах. Продолжительностью, как правило, не менее 2-х академических часов. В плане проведения семинарского занятия указываются:

Планы проведения лабораторных работ, практических и семинарских занятий рассматриваются на заседаниях кафедры и утверждаются заведующим кафедрой.

Практические занятия могут носить:

– репродуктивный характер, в этом случае при их проведении обучающиеся пользуются подробными инструкциями, в которых определены пояснения к порядку выполнения работы;

– активный частично-поисковый характер - эти работы отличаются тем, что обучающиеся должны самостоятельно выбрать необходимое оборудование, способы выполнения работы по материалам инструктивной, справочной и др. литературы;

– интерактивный поисковый характер - такие работы характеризуются тем, что обучающиеся должны решить новую для них проблему, опираясь на имеющиеся теоретические знания.

Семинарские занятия могут проводиться в активной и интерактивной формах деловых игр, круглых столов, компьютерных симуляций, кейс-стади и пр., обеспечивающих максимальную активность обучающихся при обсуждении поставленных вопросов.

Для усиления профессиональной направленности практических и семинарских занятий рекомендуется проведение бинарных уроков. На таких занятиях, результаты лабораторных работ, практических и семинарских занятий, полученные на одной учебной дисциплине или профессиональном модуле являются основой для их выполнения на другой учебной дисциплине и профессиональном модуле.

Рекомендуется проведение сквозных практических работ на основе внутрипредметных связей, когда результаты, полученные в одной практической работе, используются при выполнении последующих практических работ по данной дисциплине.

Для повышения эффективности проведения практических занятий рекомендуется:

- разработка тестов входного контроля подготовленности обучающихся к их выполнению;

– разработка дифференцированных заданий на их выполнение с учетом индивидуальных особенностей обучающихся;

– максимальная организация самостоятельного выполнения обучающимися лабораторных работ, практических и семинарских занятий;

– использование бланков документов, инструктивных материалов;

– наличие материалов, позволяющих проконтролировать правильность выполнения обучающимися заданий расчетного характера.

# МЕТОДИЧЕСКИЕ МАТЕРИАЛЫ ДЛЯ ОБУЧАЮЩИХСЯ

## Методические рекомендации по самостоятельной работе

### Введение

Самостоятельная работа – часть учебного процесса, выполняемая обучающимися без посторонней помощи с целью усвоения, закрепления и совершенствования знаний, выработки соответствующих умений, приобретения практического опыта, формирования общекультурных, общепрофессиональных и профессиональных компетенций, составляющих содержание подготовки специалистов.

В образовательном процессе выделяют два вида самостоятельной работы:

1) Аудиторная – работа, выполняемая на учебных занятиях по заданию преподавателя;

2) Внеаудиторная – планируемая учебная, творческо-исследовательская работа, выполняемая вне занятий по заданию и при методическом руководстве преподавателя, но без его непосредственного участия.

Содержание и формы самостоятельной работы, обучающихся определяются в соответствии с ее целями:

#### Для овладения знаниями:

– чтение текста (учебника, первоисточника, дополнительной литературы, ресурсов Интернет);

- составление плана текста;
- графическое изображение структуры текста;
- составление электронной презентации;
- конспектирование текста;
- подготовка выписок из текста;
- работа со словарями и справочниками, ознакомление с нормативными документами;

- научно-исследовательская работа;
- использование компьютерной техники, интернета и др.;

#### Для закрепления и систематизации знаний:

– работа с конспектом лекций;

– работа над учебным материалом (учебника, первоисточника, дополнительной литературы, аудио- и видеозаписей);

- составление плана и тезисов ответа;
- составление таблиц для систематизации учебного материала;
- изучение нормативных материалов;
- ответы на контрольные вопросы;
- аналитическая обработка текста (аннотирование, рецензирование и др.);
- заполнение рабочих тетрадей, дневников практик;
- подготовка тезисов сообщений к выступлению на семинаре, конференции;
- подготовка рефератов, докладов, презентаций, эссе;
- составление резюме;
- написание истории болезни;
- составление библиографии, тематических кроссвордов и др.;

#### Для формирования умений:

- решение задач и упражнений по образцу;
- решение вариативных задач и упражнений;
- отработка манипуляций;
- выполнение расчетно-графических работ;
- решение ситуационных производственных (профессиональных) задач;

- подготовка к контрольным работам, практическим и лабораторным занятиям, семинарским занятиям, деловым играм, промежуточной аттестации;
- проектирование и моделирование разных видов и компонентов профессиональной деятельности;
- подготовка проектов;
- опытно-экспериментальная, научно-исследовательская работа;
- занятия в симуляционных классах, центрах;
- другие формы деятельности, в рамках формирования социокультурной среды, создания условий, необходимых для всестороннего развития и социализации личности, сохранения здоровья обучающихся, развития воспитательного компонента образовательного процесса.

## **Методические рекомендации для обучающихся по выполнению различных видов самостоятельной работы**

### **1. Составление плана**

План – это самая короткая форма оформления записей, которая не передаёт фактического содержания изучаемого материала, а лишь указывает схему его подачи и позволяет обучающимся:

- восстановить в памяти содержание источника;
- составить записи разного рода;
- ускорить проработку источника информации;
- организовать самоконтроль;
- сосредоточить внимание и стимулировать самостоятельную работу.

Составление плана при работе с текстом осуществляется по следующему алгоритму:

1. Прочитать текст целиком.
2. Разделить его на смысловые части.
3. Дать заголовки каждой части (заголовки должны отражать содержание части).

### **2. Составление тезисов**

Тезис – это положение, кратко излагающее какую-либо идею, а также одну из основных мыслей лекции, доклада и т.п.

Тезисы:

- повторяют, сжато формулируют и заключают написанное или изложенное устно;
- всегда имеют доказательства;
- всегда подразумевают аргументацию и выявляют суть содержания;
- позволяют обобщить материал.

Составление тезисов при работе с текстом осуществляется по следующему алгоритму:

1. Ознакомиться с содержанием материала.
2. Разбить текст на смысловые блоки.
3. Определить главную мысль каждой части.
4. Осмыслить суть этой мысли и передать её своими словами (или найти подходящую формулировку в тексте).
5. Тезисы необходимо нумеровать, чтобы сохранить логику авторских рассуждений.

### **3. Составление конспектов**

Конспект – это краткая запись содержания текста, выделение главных идей и положений. Основные требования к написанию конспекта: системность и логичность изложения материала, краткость, убедительность и доказательность.

Можно выделить следующие виды конспектов:

– **плановый**. При создании такого конспекта сначала пишется план текста, по каждому пункту которого даётся комментарий. Это могут быть цитаты или свободно изложенный текст.

– **тематический конспект**, является кратким изложением данной темы, раскрываемой по нескольким источникам.

– **текстуальный конспект**, представляет собой монтаж цитат, которые связаны логическими переходами.

– **свободный конспект**, включает в себя и цитаты, и собственные формулировки.

Составление конспекта может осуществляться по следующему алгоритму:

1. Прочитать текст, отметить в нём новые слова, непонятные места, имена, даты; составить перечень основных мыслей, содержащихся в тексте, составить простой план, который поможет группировать материал в соответствии с логикой изложения;

2. Выяснить в словаре значение новых непонятных слов, записать их в тетрадь или словарь в конце тетради;

3. Повторно прочитать текст, сочетая чтение с записью основных мыслей автора и их иллюстраций. Запись ведётся своими словами, без переписывания текста. Важно стремиться к краткости, пользуясь правилами записи текста;

4. Прочитать конспект ещё раз, доработать его.

### **4. Составление аннотации**

Аннотация – краткая характеристика текста (книги, статьи, рукописи), раскрывающая содержание и фиксирующая основные проблемы, затронутые в тексте, мнения, оценки, выводы автора.

Основные требования, предъявляемые к составлению аннотации, заключаются в следующем:

– композиция аннотации должна быть внутренне логична и может отличаться от композиции исходного текста;

– отбор сведений, формулирование выводов и их расположение зависят от характера аннотации;

– язык аннотации должен отличаться лаконичностью, простотой, ясностью;

– аннотация к статье оформляется на библиографической карточке, даётся без абзацев.

Аннотация имеет две обязательные части:

1. Содержит краткую характеристику текста и формулировку темы.

2. Перечисление основных положений текста и указание на адресата (читательскую аудиторию).

### **5. Составление рецензии и отзыва**

Отзыв – общая оценка, мнение, впечатление о работе, произведении без детального анализа. Рецензия – разбор и оценка какого-нибудь сочинения, работы, статьи, которая кратко, объективно воспроизводит взгляды автора; а также даёт развёрнутое научно-обоснованное оценочное отношение к ведущим идеям рецензируемого источника.

### **6. Составление доклада**

Доклад – публичное сообщение на определённую тему, способствующее формированию навыков исследовательской работы, стимулирующее познавательный интерес.

Составление доклада осуществляется по следующему алгоритму:

1. Подобрать литературу по изучаемой теме, познакомиться с её содержанием.
2. Пользуясь закладками, отметить наиболее существенные места и сделать выписки.
3. Используя рекомендации по составлению тематического конспекта и составленный план, написать доклад, в заключение которого обязательно выразить своё отношение к излагаемой теме и её содержанию.
4. Прочитать текст и отредактировать его.
5. Оформить его в соответствии с требованиями к оформлению. (При устном выступлении следует соблюдать требования к устной речи.)

## **7. Реферат**

Реферат – краткое изложение содержания книги, статьи или нескольких работ по общей тематике на основе классификации, обобщения, анализа, с формулировкой собственных выводов.

Рефераты классифицируются:

- 1) по полноте изложения:
  - информативные (рефераты-конспекты);
  - индикативные (рефераты-резюме);
- 2) по количеству реферируемых источников:
  - монографические;
  - обзорные;
- 3) по читательскому назначению:
  - общие;
  - ориентация на широкую аудиторию; характеристика содержания в целом;
  - специализированные;
  - ориентация на специалистов.

Структурные элементы реферата:

1. Титульный лист.
2. Содержание.
3. Введение.
4. Основная часть.
5. Заключение.
6. Список использованной литературы.
7. Приложения.

Титульный лист: Титульный лист является первой страницей и заполняется по определенным правилам (приложение).

Содержание: включает все разделы работы, а также наименования всех их подразделов и пунктов с указанием номеров страниц, с которых они начинаются.

Введение: обоснование темы реферата, её актуальность, значимость; перечисление вопросов, рассматриваемых в реферате; определение целей и задач работы; обзор источников и литературы.

Основная часть: основная часть имеет название, выражающее суть реферата; может состоять из двух-трёх разделов, которые тоже имеют название. В основной части глубоко и систематизировано излагается состояние изучаемого вопроса; приводятся противоречивые мнения, содержащиеся в различных источниках, которые анализируются и оцениваются с особой тщательностью.

Заключение (выводы автора и предложения): формулируются результаты анализа эволюции и тенденции развития рассматриваемого вопроса; даются предложения о способах решения существенных вопросов, пути применения результатов работы.

Список используемой литературы: содержит сведения об источниках, использованных автором в ходе работы над темой работы, которые оформляются в алфавитном порядке.

Приложения: таблицы, схемы, графики, фотографии, макеты, эскизы и т.п.

Основные требования, предъявляемые к реферату:

- точное изложение взглядов автора;
- изложение всех наиболее существенных моментов реферируемого источника
- соблюдение единого стиля изложения
- использование точного, краткого, литературного языка;
- логическая последовательность изложения;
- ограниченность объёма.

Приложение

### Образец оформления таблицы в тексте

Основным и конечным результатом педагогической деятельности является развитие личности, способностей и компетентности обучающихся. Одним из показателей являются результаты мониторинга успеваемости и качества знаний обучающихся. Эти данные размещаются в таблице 3, по которой можно проследить динамику процесса обучения.

Таблица 3 – Результаты обучения

Учебный год	Общее количество учащихся	Средний балл	% качества знаний	% успеваемости
2013	90	4,0	100 %	100 %
2014	94	4,5	100 %	100 %
2015	117	4,7	100 %	100 %

### Образец оформления простого рисунка в тексте

Основным и конечным результатом педагогической деятельности является развитие личности, способностей и компетентности обучающихся. Одним из показателей являются результаты мониторинга успеваемости и качества знаний.



Рис. 1 – Средний балл по преподаваемым дисциплинам за три года

На рис. 1 четко виден рост графиков среднего балла за последние три года по преподаваемым дисциплинам.

### Образец оформления сложного рисунка в тексте

Ширина периодонтальной щели колеблется от 0,1 до 0,55 мм. Направление пучков коллагеновых волокон периодонта неодинаково в различных его отделах. В устье зубной альвеолы (краевой периодонт) в удерживающем аппарате можно выделить зубодесневую, межзубную и зубоальвеолярную группы пучков волокон (Рис. 5).

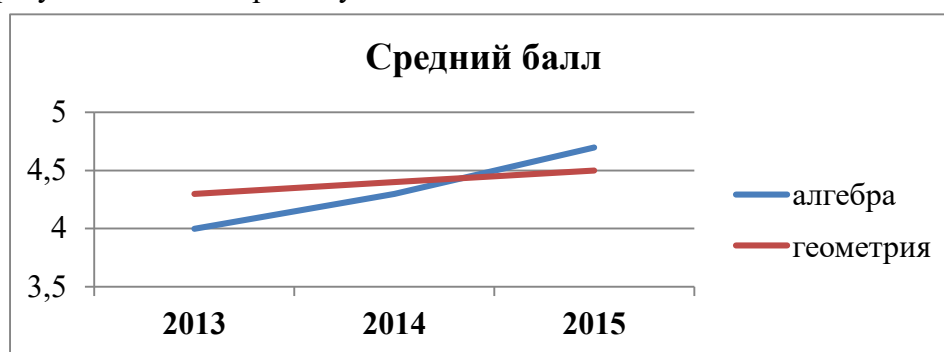

Рисунок 5 – Волокна периодонта

1 - межсосочковые; 2 - циркулярные; 3 - межзубные; 4 - зубодесневые

Зубодесневые волокна начинаются от цемента корня у дна десневого кармана и распространяются веерообразно кнаружи в соединительную ткань десны. Толщина пучков не превышает 0,1 мм.

### **Образец оформления простого маркированного списка**

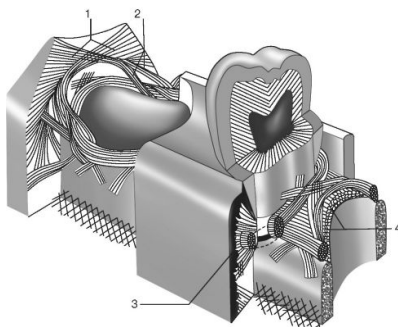
К опасным факторам экологического характера следует отнести следующие явления:

- ускоренное разрушение почвы и ее загрязнение тяжелыми металлами, другими вредными веществами;
- загрязнение и истощение водных ресурсов и т. п.

### **Образец оформления простого нумерованного списка**

К опасным факторам экологического характера следует отнести следующие явления:

1. Ускоренное разрушение почвы и ее загрязнение тяжелыми металлами, другими вредными веществами;
2. Загрязнение атмосферы вредными химическими веществами, шумом, электромагнитными полями и ионизирующими излучениями;
3. Кислотные дожди;
4. Загрязнение и истощение водных ресурсов и т. п.

### **Образец оформления сложного списка**

Можно выделить несколько факторов, влияющих на успех лечения:

1. Тщательное изучение исходной клинической картины:
  - линия улыбки (визуализация десневого края);
  - биотип мягких тканей (толстый, тонкий).
2. Планирование имплантологического лечения с ортопедической и хирургической точки зрения включает:
  - оценку возможности установки имплантатов в выгодное по ортопедическим показателям положение.



МИНИСТЕРСТВО ЗДРАВООХРАНЕНИЯ РОССИЙСКОЙ ФЕДЕРАЦИИ  
федеральное государственное бюджетное учреждение  
«Национальный медицинский исследовательский центр имени В.А. Алмазова»  
Министерства здравоохранения Российской Федерации  
(ФГБУ «НМИЦ им. В.А. Алмазова» Минздрава России)

ИНСТИТУТ МЕДИЦИНСКОГО ОБРАЗОВАНИЯ

ОДОБРЕНО  
Учебно-методическим советом  
ФГБУ «НМИЦ им. В.А. Алмазова»  
Минздрава России  
«15» октября 2024 г.  
Протокол №07/2024г.

УТВЕРЖДАЮ  
Генеральный директор  
ФГБУ «НМИЦ им. В.А. Алмазова»  
Минздрава России  
Е.В. Шляхто  
«25» октября 2024 г.

Заседание Ученого совета  
«25» октября 2024 г.  
Протокол № 10

## МЕТОДИЧЕСКИЕ МАТЕРИАЛЫ

по дисциплине «Психологическая травма и ее последствия»

специалитет по специальности  
**37.05.01 Клиническая психология**

Очная форма обучения

Санкт-Петербург  
2024

## ЛИСТ СОГЛАСОВАНИЯ

Методические материалы по дисциплине «Психологическая травма и ее последствия» рассмотрена и одобрена на заседании кафедры психологии.

## СОДЕРЖАНИЕ

№п/п	Наименование методических материалов
1	МЕТОДИЧЕСКИЕ РЕКОМЕНДАЦИИ ДЛЯ ПРЕПОДАВАТЕЛЯ ПО ОРГАНИЗАЦИИ И ПРОВЕДЕНИЮ ЗАНЯТИЙ ЛЕКЦИОННОГО ТИПА
2	МЕТОДИЧЕСКИЕ РЕКОМЕНДАЦИИ ДЛЯ ПРЕПОДАВАТЕЛЯ ПО ОРГАНИЗАЦИИ И ПРОВЕДЕНИЮ ЗАНЯТИЙ СЕМИНАРСКОГО ТИПА
3	МЕТОДИЧЕСКИЕ МАТЕРИАЛЫ ДЛЯ ОБУЧАЮЩИХСЯ
3.1	Методические рекомендации по самостоятельной работе
3.2	Методические рекомендации для обучающихся по выполнению различных видов самостоятельной работы (с Приложением образцов)

## МЕТОДИЧЕСКИЕ РЕКОМЕНДАЦИИ ДЛЯ ПРЕПОДАВАТЕЛЯ ПО ОРГАНИЗАЦИИ И ПРОВЕДЕНИЮ ЗАНЯТИЙ ЛЕКЦИОННОГО ТИПА

### Введение

Занятие лекционного типа является одной из основных системообразующих форм организации учебного процесса. Лекция представляет собой систематическое, последовательное, монологическое изложение преподавателем - лектором учебного материала, как правило, теоретического характера. Такое занятие представляет собой элемент технологии представления учебного материала путем логически стройного, систематически последовательного и ясного изложения.

Лекция требует порой от лектора особого физического, умственного и душевного напряжения, энтузиазма. Заурядно прочитанная лекция никогда не вызовет оживления аудитории и, как правило, никогда не достигнет своей цели и будет забыта сразу же после своего прочтения. Аналогичными могут быть последствия и для лекции, автор которой не покажет высокого уровня знаний и профессионализм, не сумеет обосновать актуальности и необходимости учебного материала для практики.

Лекция - в переводе с латинского означает чтение, систематическое, последовательное изложение учебного материала, какого-либо вопроса, темы, раздела, предмета, методов науки. В общих чертах лекцию иногда определяют как полутора-двухчасовое систематизированное изложение важных проблем науки посредством живой и хорошо организованной речи.

Лекция составляет основу теоретического обучения и должна давать систематизированные основы научных знаний по дисциплине, раскрывать состояние и перспективы развития соответствующей области науки и техники, концентрировать внимание обучающихся на наиболее сложных и узловых вопросах, стимулировать их активную познавательную деятельность и способствовать формированию творческого мышления.

Цель лекции – организация целенаправленной познавательной деятельности обучающихся по овладению программным материалом учебной дисциплины. Чтение курса лекций позволяет дать связанное, последовательное изложение материала в соответствии с новейшими данными науки, сообщить слушателям основное содержание предмета в целостном, систематизированном виде.

Преподавание учебных дисциплин и междисциплинарных курсов осуществляется в соответствии с ФГОС ВО и учебным планом.

Ведущим методом в лекции выступает устное изложение учебного материала, с использованием мультимедийной и электронно-вычислительной техники, схем, плакатов и др.

Лекции читаются заведующим кафедрой, профессорами и доцентами.

Квалификация преподавателя высшей школы в значительной мере определяется тем, насколько содержательно и мастерски читает он лекции. Обычно выделяют следующие основные элементы лекторского мастерства, которые делают его эффективным средством обучения и воспитания в вузе:

- научность, содержательность;
- связь теории с практикой;
- систематичность, последовательность и доступность обучения;
- умение достигать наибольшей взаимной связи с аудиторией, создание атмосферы сопереживания;
- воздействие личности лектора на аудиторию;
- умение организовывать самостоятельную работу обучающихся, возбудить интерес к работе с книгой, использованию электронной библиотеки и Интернет-ресурсов.

Лекция должна иметь четкую структуру и логику раскрытия последовательно излагаемых вопросов, необходимую идейно-теоретическую направленность, твердый теоретический и методический «стержень», законченный характер освещения определенной темы (или проблемы), тесную увязку с предыдущим материалом.

Лекция может быть:

- доказательной и аргументированной, содержать достаточное количество ярких и убедительных примеров, фактов, обоснований;

- проблемной, раскрывать противоречия и указывать пути их решения, ставить перед обучающимися вопросы для размышления.

- наглядной, сочетаться по возможности с демонстрацией аудиовизуальных материалов, макетов, моделей, образцов и т.д.

Не стоит забывать, что использование мультимедийной техники, компьютера с выходом в Интернет не способны заменить живой речи преподавателя.

В какой бы форме лекция не преподносилась, все же педагог с его методическими приемами доведения учебного материала будет по-прежнему оставаться центральной фигурой занятия, а умелое и рациональное использование им средств наглядности будет одним из ярких признаков мастерства наглядным и доступным для данной аудитории. Кроме этого, лекция должна:

- обладать внутренней убежденностью, силой логической аргументации и вызывать у обучающихся необходимый интерес познания, давать направления для самостоятельной работы обучающихся;

- отражать методическую обработку материала (выделение главных мыслей и положений, подчеркивание выводов, повторение их в различных формулировках);

- должна излагаться четким и ясным языком, содержать разъяснение всех вновь вводимых терминов и понятий.

### **Структура лекции**

Лекция состоит из трех основных частей: вступительной, основной и заключительной.

**Вступительная** часть определяет название темы, план и цель лекции. Она призвана заинтересовать и настроить аудиторию. В этой части лекции преподавателем излагается актуальность, основная идея, связь данной лекции с предыдущими занятиями, ее основные вопросы. Введение должно быть кратким и целенаправленным.

В **основной** части лекции реализуется научное содержание темы, все главные узловые вопросы, проводится вся система доказательств с использованием наиболее целесообразных методических приемов. Каждый учебный вопрос заканчивается краткими выводами, логически подводящими обучающихся к следующему вопросу лекции.

**Заключительная** часть имеет целью обобщать в кратких формулировках основные идеи лекции, логически завершая ее как целостное творение.

Каждая из структурных частей лекции чрезвычайно важна в доведении материала обучаемым, и сравнивать их по приоритетности просто некорректно. У каждой из них своя цель, специфика, временные рамки, особенности и сложности.

Лекция по своему структурному построению должна придерживаться данных общих правил. Однако отдельные виды лекций все же могут иметь свои особенности как по содержанию, так и по структуре, которые необходимо учитывать в последующем при составлении их планов.

### **Основные функции и виды лекции**

Лекции присущи три основные педагогические функции, которые определяют ее возможности в учебном процессе: познавательная, развивающая и организующая.

Познавательная функция выражается в возможности средствами лекции обеспечить слушателей основной научной информацией, необходимой для их профессиональной и исследовательской деятельности.

Развивающая функция лекции реализуется в непосредственном контакте обучающегося с преподавателем, становлении у обучающихся творческой мыслительной деятельности, обеспечивающей их профессионально-личностное развитие.

Организирующая функция предусматривает управление самостоятельной работой обучающихся, как в процессе занятия, так и во внеаудиторное время.

Выделяют четыре основных вида лекций применяемые для передачи теоретического материала: вводная, информационная, заключительная и обзорная.

**Вводная лекция** – один из наиболее важных и трудных видов лекции при чтении систематических курсов. От успеха этой лекции во многом зависит успех усвоения всего курса. Она может содержать:

**Вводная лекция** – один из наиболее важных и трудных видов лекции при чтении систематических курсов. От успеха этой лекции во многом зависит успех усвоения всего курса. Она может содержать:

- определение учебной дисциплины;
- краткую историческую справку о дисциплине;
- цели и задачи дисциплины, её роль в общей системе обучения и связь со смежными дисциплинами;
- основные проблемы (понятия и определения) данной науки;
- основную и дополнительную учебную литературу;
- особенности самостоятельной работы обучающихся над учебной дисциплиной и формы участия в научно-исследовательской работе;
- отчетность по курсу.

**Информационная лекция** ориентирована на изложение и объяснение обучающимся научной информации, подлежащей осмыслению и запоминанию. Это самый традиционный тип лекций в практике высшей школы.

**Заключительная лекция** предназначена для обобщения полученных знаний и раскрытия перспектив дальнейшего развития данной науки.

**Обзорная лекция** — это систематизация научных знаний на высоком уровне, допускающая большое число ассоциативных связей в процессе осмысления информации, излагаемой при раскрытии внутри предметной и меж предметной связей, исключая детализацию и конкретизацию. Как правило, стержень излагаемых теоретических положений составляет научно-понятийная и концептуальная основа всего курса или крупных его разделов.

В зависимости от предмета изучаемой дисциплины и дидактических целей могут быть использованы в учебном процессе проблемная лекция, лекция-визуализация, лекция-пресс-конференция, лекция с заранее запланированными ошибками, лекция вдвоем и др.

На **проблемной лекции** новое знание вводится через проблемность вопроса, задачи или ситуации. При этом процесс познания обучающихся в сотрудничестве и диалоге с преподавателем приближается к исследовательской деятельности. Содержание проблемы раскрывается путем организации поиска ее решения или суммирования и анализа традиционных и современных точек зрения.

**Лекция-визуализация** представляет собой визуальную форму подачи лекционного материала с использованием технических средств обучения или аудиовидеотехники (видео-лекция). Чтение такой лекции сводится к развернутому или краткому комментированию просматриваемых визуальных материалов.

**Лекция-пресс-конференция** проводится как научно-практическое занятие, с заранее поставленной проблемой и системой докладов, длительностью 5-10 минут. Каждое выступление представляет собой логически законченный текст, заранее подготовленный в рамках предложенной преподавателем программы. Совокупность представленных текстов позволит всесторонне осветить проблему. В конце лекции преподаватель подводит итоги самостоятельной работы и выступлений обучающихся, дополняя или уточняя предложенную информацию, формулирует основные выводы.

**Лекция вдвоем (или бинарная лекция)** - это разновидность чтения лекции в форме диалога двух преподавателей (либо как представителей двух научных школ, либо как теоретика

и практика). Необходимы: демонстрация культуры дискуссии, вовлечение в обсуждение проблемы обучающихся.

**Лекция с заранее запланированными ошибками** - рассчитана на стимулирование обучающихся к постоянному контролю предлагаемой информации (поиск ошибки: содержательной, методологической, орфографической). В конце лекции проводится диагностика слушателей и разбор сделанных ошибок.

**Лекция-консультация** может проходить по разным сценариям. Первый вариант осуществляется по типу «вопросы—ответы». Лектор отвечает в течение лекционного времени на вопросы обучающихся по всем разделу или всему курсу. Второй вариант такой лекции, представляемой по типу «вопросы—ответы—дискуссия», является тройным сочетанием: изложение новой учебной информации лектором, постановка вопросов и организация дискуссии в поиске ответов на поставленные вопросы».

Кроме рассмотренных видов лекций различают еще и такие лекции, как лекция – беседа, лекция – воспоминание, лекция-концерт, лекция-показ, лекция-экскурсия и др.

### **Порядок подготовки и проведения лекции**

Подготовка лекции начинается с разработки преподавателем структуры рабочего лекционного курса по конкретной дисциплине. Руководством здесь должна служить рабочая программа дисциплины (далее - РП, разработанная с учетом требований ФГОС ВО, учебного плана).

Структура лекционного курса обычно включает в себя вступительную, основную и заключительную части. Количество лекций в той или иной части определяется с учетом общего количества часов, отведенных для лекционной работы согласно учебному плану.

После определения структуры лекционного курса можно приступить к подготовке той или иной конкретной лекции. Методика работы над лекцией предполагает примерно следующие этапы:

- 1) отбор материала для лекции, составление списков основной и дополнительной литературы;
- 2) определение объема и содержания лекции;
- 3) выбор последовательности и логики изложения, написание конспекта;
- 4) подбор иллюстративного материала;
- 5) выработка манеры чтения лекции.

Отбор материала для лекции определяется ее темой. Лектору следует тщательно ознакомиться с содержанием темы в базовой учебной литературе, которой пользуются обучающийся, чтобы выяснить, какие аспекты изучаемой проблемы хорошо изложены, какие данные устарели и требуют корректировки. Следует обдумать обобщения, которые необходимо сделать, выделить спорные взгляды и четко сформировать свою точку зрения на них.

Определение объема и содержания лекции - второй важный этап подготовки лекции, определяющий темп изложения материала. Это обусловлено ограниченностью временных рамок, определяющих учебные часы на каждую дисциплину. Не рекомендуется идти по пути планирования чтения на лекциях всего предусмотренного программой материала в ущерб полноте изложения основных вопросов. Лекция должна содержать столько информации, сколько может быть усвоено аудиторией в отведенное время. Лекцию нужно разгружать от части материала, перенося его на самостоятельное изучение. Этот материал наряду с лекционным должен выноситься на экзамен. Если лекция будет прекрасно подготовлена, но перегружена фактическим (статистическим, и т.п.) материалом, то она будет малоэффективной и не достигнет поставленной цели. Кроме того, при выборе объема лекции необходимо учитывать возможность «среднего» обучающегося записать ту информацию, которую, по мнению преподавателя, он должен обязательно усвоить.

Приступая к решению вопроса об объеме и содержании лекции, следует учитывать ряд особенностей, специфических черт этого вида занятий, в том числе и дидактическую характеристику лекции. Объем и содержание лекции зависят и от ряда классификационных

характеристик лекционного занятия. Существуют классификации лекций по различным основаниям:

- месту в лекционном или учебном курсе (вводная, установочная, обзорная, итоговая и др.);
- преимущественной форме обучения (лекции при очном, заочном и очно-заочном (вечернем) обучении);
- частоте общения лектора с аудиторией (разовая, систематическая, цикловая ит.п.);
- степени проблемности изложения материала (информационная, проблемная, дискуссия и т.п.).

Так, например, вводная лекция читается, как правило, в начале курса с целью дать обучающимся общее представление о его содержании, месте в учебном процессе и роли в их будущей практической деятельности. Вводная лекция в значительной степени может носить популярный характер и читаться монологически. На вводной лекции может быть дан список необходимой для работы литературы, разъяснено, какие вопросы будут изучены на семинарских занятиях, выделены проблемы, решение которых потребует особых усилий.

Очень полезен для установления интереса со стороны слушателей краткий рассказ об истории кафедры и ее научном потенциале, существующей научной школе по данному направлению, перспективах сотрудничества с кафедрой.

Содержание лекции должно отвечать ряду дидактических принципов. Основными из них являются: целостность, научность, доступность, систематичность и наглядность.

Целостность лекции обеспечивается созданием единой ее структуры, основанной на взаимосвязи задач занятия и содержания материала, предназначенного для усвоения обучающимися. В тех случаях, когда на одном занятии достигнуть такой целостности не представляется возможным, это должно быть специально обосновано лектором ссылками на предыдущее или последующее изложение, на литературные и другие источники.

Научность лекции предполагает соответствие материала основным положениям современной науки, абсолютное преобладание объективного фактора и доказательность выдвигаемых положений. Каждый тезис должен быть четко сформулированным и непротиворечивым. Прежде чем приступить к доказательству, необходимо выяснить, насколько тезис усвоен обучающимися. В ходе всего доказательства тезис должен оставаться неизменным.

Лектор должен стремиться к чистоте речи, избегать слов-паразитов («значит», «так сказать», «понимаете»). Принцип доступности лекции предполагает, что содержание учебного материала должно быть понятным, а объем этого материала посильным для «среднего» обучающегося.

Следование принципу систематичности требует соблюдения ряда педагогических правил. К ним, первую очередь, относят:

- взаимосвязь изучаемого материала с ранее изученным, постепенное повышение сложности рассматриваемых вопросов;
- взаимосвязь частей изучаемого материала;
- обобщение изученного материала;
- стройность изложения материала по содержанию и внешней форме его подачи, рубрикация курса, темы, вопроса;
- единообразие структуры построения материала.

Дидактический принцип наглядности в обучении основан на том, что ознакомление обучающихся с каким-либо новым явлением или предметом начинается с конкретного ощущения и восприятия, однако, массированное применение их на лекции ведет к повышенному утомлению обучающихся. Преподаватель должен очень четко представлять, на каком именно этапе лекции он будет использовать ту или иную наглядность, а также случаи отсутствия возможности ее использования по независящим от него причинам.

Выбор последовательности и логики изложения материала - следующий этап работы над лекцией. При составлении плана лекции лучше выделить самостоятельные разделы, после



каждого из которых желательно сделать обобщения. Выделить информацию, на которой необходимо сконцентрировать внимание слушателей. Определяя логику построения лекции, следует четко определить, каким методом изложения вы будете пользоваться - методом индукции, дедукции или аналогии.

Индуктивный метод состоит в движении от частного к общему. Индукция может быть полной, когда обобщение делается из анализа всех без исключения характеристик, параметров или других данных об изучаемом явлении или предмете. Недостатком ее является громоздкость, так как приходится иногда оперировать с большим числом данных. Поэтому более распространена индукция неполная, когда обобщения делают на основании некоторых (не исчерпывающих, но достаточных) данных.

Дедуктивный метод изложения состоит в движении от общего к частному. Дедукцией пользуются в том случае, если известна какая-либо общая закономерность и на ее основе подлежат анализу отдельные проявления этой закономерности.

Метод аналогии основан на вынесении заключения об изучаемом явлении по сходству с другими известными явлениями. Это сходство может быть установлено по нескольким признакам, которые должны быть существенными и характеризовать явление с различных сторон. Проводя аналогию, нужно устанавливать и развитие рассматриваемых явлений, что способствует объективности анализа. Следует избегать использования поверхностных признаков аналогии, так как это может привести к типичной ошибке, называемой «ложной аналогией».

Особое внимание следует уделить требованиям к конспектированию лекций. В методической литературе не существует единого правила к тому, как нужно записывать лекцию. Это зависит от индивидуальных особенностей требований преподавателей и индивидуальных качеств личности обучающихся. Формирование культуры ведения лекционных записей - важная педагогическая задача. Конспект полезен тогда, когда изначально ориентирован на одновременную со слушанием лекции мыслительную переработку материала, на выделение и фиксацию в тезисно-аргументированной форме главного содержания лекции.

Подбор иллюстрированного материала может быть немаловажным этапом подготовки лекции. Несмотря на разнообразие наглядных пособий, при их использовании следует соблюдать некоторые общие правила. Демонстрационный материал во всех случаях должен играть подчиненную роль, быть одним из аппаратов лектора, а не подменять содержания лекции. В каждый момент лекции необходимо демонстрировать только тот наглядный материал, который иллюстрирует излагаемые положения. Подбор иллюстративного материала может быть немаловажным этапом подготовки лекции. Таблицы, диапозитивы, рисунки, схемы необходимо не только тщательно отобрать, но определить и зафиксировать их последовательность при чтении лекции.

Выработка индивидуальной манеры чтения лекции — исключительно важный и длительный период в подготовке к лекционному занятию. Прежде всего, не следует никогда читать текст лекции. Надо стремиться к ведению активного диалога с аудиторией, держать себя непринужденно, свободно, уверенно, передвигаться по аудитории, следя за тем, успевают ли обучающийся записывать за вами. Целесообразно повторять наиболее важные положения, периодически менять тембр голоса, логические ударения, показывая этим важность раздела, мысли, вывода или обобщения. Это нужно заранее продумать при подготовке лекции, отметить в лекционной модели, например, подчеркивая те или иные блоки лекции цветными фломастерами.

**Заключительный этап работы** над текстом лекции - ее оформление. Абсолютное большинство начинающих лекторов подобранные материалы оформляет в виде конспектов. Более опытные преподаватели обходятся разного рода тезисными записями и планами. В педагогической литературе рекомендуется использовать лекционную модель (расширенный план лекции), которая используется при чтении лекции. Требования к организации и

проведению лекционных занятий:

- Организационно-методической базой проведения занятий является учебный план специальности. На основе него объем часов аудиторных занятий, отведенный для каждой учебной дисциплины, делится на часы лекционных, практических, лабораторных и других занятий соответствующими кафедрами, с указанием форм контроля текущей и промежуточной аттестации обучаемых.

- Преподаватель, назначенный для чтения лекций, обязан до начала учебного процесса подготовить учебно-методические материалы, необходимые для проведения лекционно-семинарских занятий. К ним относятся:

- рабочая программа учебной дисциплины с Приложением «Оценочные средства»;
- методические материалы по дисциплине для преподавателя и обучающихся

Разработанный комплект учебно-методических материалов предоставляется в бумажном и электронном виде, обсуждается на заседании кафедры перед началом учебного года и утверждается заместителем директора по УМР.

- Преподаватель обязан проводить лекционные занятия в строгом соответствии с годовым учебным графиком и утвержденным на его основе расписанием лекций.

Категорически запрещается:

- заканчивать лекционные занятия ранее или позже установленного в расписании времени;
- досрочно (до окончания семестра) завершать чтение курса;
- самовольно изменять время или место проведения лекционных занятий.

В случае возникновения объективной необходимости переноса занятий на другое время или в другую аудиторию, преподаватель обязан заблаговременно согласовать это изменение с отделом организации учебного процесса.

Не допускается отмена лекции. При возникновении форс- мажорных обстоятельств преподаватель, назначенный для чтения лекций, обязан заблаговременно информировать о невозможности проведения занятий с объяснением причины.

Преподаватель, проводящий лекционные занятия, обязан вести учет посещаемости обучающихся по журналам групп. В случае неявки обучающихся на лекцию преподаватель обязан незамедлительно информировать деканат.

## **МЕТОДИЧЕСКИЕ РЕКОМЕНДАЦИИ ДЛЯ ПРЕПОДАВАТЕЛЯ ПО ОРГАНИЗАЦИИ И ПРОВЕДЕНИЮ ЗАНЯТИЙ СЕМИНАРСКОГО ТИПА**

### **Введение**

Занятия семинарского типа - одна из форм систематических занятий, на которых обучающиеся под руководством преподавателя приобретают необходимые умения и навыки по тому или иному разделу определенной дисциплины, входящей в учебный план.

Кафедрам рекомендуется разработать сборники задач, упражнений, вопросов и заданий, сопровождающихся методическими указаниями применительно к конкретным дисциплинам.

*Цель* занятий семинарского типа - предоставление возможностей для углубленного изучения теории, овладения практическими навыками и выработки самостоятельного творческого мышления у обучающихся.

### **Задачи:**

- отражение в учебном процессе современных достижений науки;
- углубление теоретической и практической подготовки обучающихся;
- приближение учебного процесса к реальным условиям работы того или иного специалиста;
- формирование умения применять полученные знания на практике, осуществлять вычисления и расчеты;
- развитие инициативы и самостоятельности обучающихся;
- формирование навыков публичного выступления, способности представлять результаты проведенного исследования, умения вести дискуссию;
- контроль за освоением учебной дисциплины.

### **Функции занятий семинарского типа:**

- учебно-познавательная - закрепление, расширение, углубление знаний, полученных на лекциях и в ходе самостоятельных занятий;
- обучающая - школа публичного выступления, развитие навыков отбора и обобщения информации;
- стимулирующая - определенный стимул к дальнейшей пробе своих творческих сил и подготовке к более активной работе;
- воспитательная - формирование мировоззрения и убеждений, воспитание самостоятельности, научного поиска, самостоятельности, смелости;
- контролирующая - в проверке уровня знаний и качества самостоятельной работы обучающихся.

### *Обучение на занятиях семинарского типа направлено на:*

- обобщение, систематизацию, углубление, закрепление полученных теоретических знаний по дисциплине;
- формирование умений (аналитических, проектировочных, конструктивных и др.) применять полученные знания на практике;
- реализацию единства интеллектуальной, практической деятельности;
- формирование практических умений выполнять определенные действия, операции, необходимые в последующей профессиональной деятельности;
- выработку при решении поставленных задач таких профессионально значимых факторов, как самостоятельность, ответственность, точность.

**Рекомендации преподавателям для облегчения освоения обучающимся практических навыков в ходе практического (семинарского) занятия:**

1. Преподаватель составляет план каждого занятия, в который входит: определение

целей и задач, подбор материала к занятию, подбор литературы, рекомендуемой обучающимся к данной теме, разработка рекомендаций обучающимся по организации самостоятельной работы в ходе подготовки к занятию семинарского типа, распределение пунктов плана по времени, моделирование вступительной и заключительной частей семинара.

2. Тема занятия семинарского типа и основные вопросы обсуждения объявляются преподавателем заранее.

3. Преподаватель, ведущий занятия семинарского типа должен находиться в постоянном контакте с обучающимися.

4. Преподаватель может использовать любую из форм проведения занятий: обсуждение сообщений, докладов, рефератов, выполненных обучающимися по результатам учебных или научных исследований под руководством преподавателя, семинар-диспут, упражнения на самостоятельность мышления, письменная контрольная работа, коллоквиум, собеседование, решение ситуационных задач, кейсов, расчетных заданий и других современных технологий обучения. Выполнение расчетов, вычислений, работа с документацией, инструктивными справочниками, составление проектной, плановой и другой специальной документацией.

5. Состав заданий для занятия должен быть спланирован так, чтобы за отведенное время их выполнили большинство обучающихся.

6. Преподавателю следует направлять ход обсуждений на формирование навыков профессиональной полемики и закрепление обсуждаемого материала. На занятиях обучающиеся учатся грамотно излагать проблемы, свободно высказывать свои суждения, рассматривать ситуации, способствующие профессиональной компетенции.

7. Во время проведения занятий подводятся итоги самостоятельной работы обучающихся по усвоению обсуждаемой научной проблемы. Особое значение имеет ознакомление обучающийся с методикой работы с учебной и научной литературой, навыками ее использования при самостоятельной работе, при подготовке к занятиям.

8. При проведении занятий в интерактивной форме (деловая, ролевая игра, ток-шоу и т.п.) преподавателю необходимо продумать и довести до обучающихся правила проведения, роли, функции, схемы взаимодействия участников, а также систему оценивания.

9. Строить ход занятий следует таким образом, чтобы обучающийся, овладев первоначальными профессиональными навыками и умениями, смогли в дальнейшем закрепить их в процессе практики и написания выпускной квалификационной работы.

При планировании состава и содержания занятий семинарского типа следует исходить из того, что все они имеют разные ведущие дидактические цели.

Практические работы направлены на формирование практических умений:

- учебных - решать задачи по физике, химии, математике и пр.;
- профессиональных - выполнять определенные действия, операции, необходимые в последующей профессиональной деятельности.

Семинарские занятия с целью овладения обучающимися общих и профессиональных компетенций, развития их личностных качеств.

В соответствии с ведущей дидактической целью содержанием занятий семинарского типа является:

- решение разного рода задач, в том числе профессиональных (анализ производственных ситуаций, решение ситуационных производственных задач,
- выполнение профессиональных функций в деловых играх и т.п.);
- выполнение вычислений, расчетов;
- работа с нормативными документами, инструктивными материалами, документами первичного учета и др.

Наряду с формированием умений и навыков в процессе практических занятий обобщаются, систематизируются, углубляются и конкретизируются теоретические знания, вырабатывается способность и готовность использовать теоретические знания на практике.

Содержанием семинарских занятий, в соответствии с ведущей дидактической целью, является подготовка докладов, выступлений, обзора материалов периодической печати и т.п. В процессе семинарских занятий формируются умения публичных выступлений, способность приобретать, высказывать и отстаивать собственные убеждения, систематизируется и расширяется объем знаний, реализуется региональный компонент, приобретаются навыки самостоятельной работы.

### **Организация и проведение занятий семинарского типа**

Практическое занятие проводится в учебных или компьютерных кабинетах. Продолжительностью 4 часа. В плане проведения практической работы указываются:

Семинарские занятия проводятся в учебных кабинетах. Продолжительностью, как правило, не менее 2-х академических часов. В плане проведения семинарского занятия указываются:

Планы проведения лабораторных работ, практических и семинарских занятий рассматриваются на заседаниях кафедры и утверждаются заведующим кафедрой.

Практические занятия могут носить:

– репродуктивный характер, в этом случае при их проведении обучающиеся пользуются подробными инструкциями, в которых определены пояснения к порядку выполнения работы;

– активный частично-поисковый характер - эти работы отличаются тем, что обучающиеся должны самостоятельно выбрать необходимое оборудование, способы выполнения работы по материалам инструктивной, справочной и др. литературы;

– интерактивный поисковый характер - такие работы характеризуются тем, что обучающиеся должны решить новую для них проблему, опираясь на имеющиеся теоретические знания.

Семинарские занятия могут проводиться в активной и интерактивной формах деловых игр, круглых столов, компьютерных симуляций, кейс-стади и пр., обеспечивающих максимальную активность обучающихся при обсуждении поставленных вопросов.

Для усиления профессиональной направленности практических и семинарских занятий рекомендуется проведение бинарных уроков. На таких занятиях, результаты лабораторных работ, практических и семинарских занятий, полученные на одной учебной дисциплине или профессиональном модуле являются основой для их выполнения на другой учебной дисциплине и профессиональном модуле.

Рекомендуется проведение сквозных практических работ на основе внутрипредметных связей, когда результаты, полученные в одной практической работе, используются при выполнении последующих практических работ по данной дисциплине.

Для повышения эффективности проведения практических занятий рекомендуется:

- разработка тестов входного контроля подготовленности обучающихся к их выполнению;

– разработка дифференцированных заданий на их выполнение с учетом индивидуальных особенностей обучающихся;

– максимальная организация самостоятельного выполнения обучающимися лабораторных работ, практических и семинарских занятий;

– использование бланков документов, инструктивных материалов;

– наличие материалов, позволяющих проконтролировать правильность выполнения обучающимися заданий расчетного характера.

# МЕТОДИЧЕСКИЕ МАТЕРИАЛЫ ДЛЯ ОБУЧАЮЩИХСЯ

## Методические рекомендации по самостоятельной работе

### Введение

Самостоятельная работа – часть учебного процесса, выполняемая обучающимися без посторонней помощи с целью усвоения, закрепления и совершенствования знаний, выработки соответствующих умений, приобретения практического опыта, формирования общекультурных, общепрофессиональных и профессиональных компетенций, составляющих содержание подготовки специалистов.

В образовательном процессе выделяют два вида самостоятельной работы:

1) Аудиторная – работа, выполняемая на учебных занятиях по заданию преподавателя;

2) Внеаудиторная – планируемая учебная, творческо-исследовательская работа, выполняемая вне занятий по заданию и при методическом руководстве преподавателя, но без его непосредственного участия.

Содержание и формы самостоятельной работы, обучающихся определяются в соответствии с ее целями:

#### Для овладения знаниями:

– чтение текста (учебника, первоисточника, дополнительной литературы, ресурсов Интернет);

- составление плана текста;
- графическое изображение структуры текста;
- составление электронной презентации;
- конспектирование текста;
- подготовка выписок из текста;
- работа со словарями и справочниками, ознакомление с нормативными документами;

- научно-исследовательская работа;
- использование компьютерной техники, интернета и др.;

#### Для закрепления и систематизации знаний:

– работа с конспектом лекций;

– работа над учебным материалом (учебника, первоисточника, дополнительной литературы, аудио- и видеозаписей);

- составление плана и тезисов ответа;
- составление таблиц для систематизации учебного материала;
- изучение нормативных материалов;
- ответы на контрольные вопросы;
- аналитическая обработка текста (аннотирование, рецензирование и др.);
- заполнение рабочих тетрадей, дневников практик;
- подготовка тезисов сообщений к выступлению на семинаре, конференции;
- подготовка рефератов, докладов, презентаций, эссе;
- составление резюме;
- написание истории болезни;
- составление библиографии, тематических кроссвордов и др.;

#### Для формирования умений:

- решение задач и упражнений по образцу;
- решение вариативных задач и упражнений;
- отработка манипуляций;
- выполнение расчетно-графических работ;
- решение ситуационных производственных (профессиональных) задач;

- подготовка к контрольным работам, практическим и лабораторным занятиям, семинарским занятиям, деловым играм, промежуточной аттестации;
- проектирование и моделирование разных видов и компонентов профессиональной деятельности;
- подготовка проектов;
- опытно-экспериментальная, научно-исследовательская работа;
- занятия в симуляционных классах, центрах;
- другие формы деятельности, в рамках формирования социокультурной среды, создания условий, необходимых для всестороннего развития и социализации личности, сохранения здоровья обучающихся, развития воспитательного компонента образовательного процесса.

## **Методические рекомендации для обучающихся по выполнению различных видов самостоятельной работы**

### **1. Составление плана**

План – это самая короткая форма оформления записей, которая не передаёт фактического содержания изучаемого материала, а лишь указывает схему его подачи и позволяет обучающимся:

- восстановить в памяти содержание источника;
- составить записи разного рода;
- ускорить проработку источника информации;
- организовать самоконтроль;
- сосредоточить внимание и стимулировать самостоятельную работу.

Составление плана при работе с текстом осуществляется по следующему алгоритму:

1. Прочитать текст целиком.
2. Разделить его на смысловые части.
3. Дать заголовки каждой части (заголовки должны отражать содержание части).

### **2. Составление тезисов**

Тезис – это положение, кратко излагающее какую-либо идею, а также одну из основных мыслей лекции, доклада и т.п.

Тезисы:

- повторяют, сжато формулируют и заключают написанное или изложенное устно;
- всегда имеют доказательства;
- всегда подразумевают аргументацию и выявляют суть содержания;
- позволяют обобщить материал.

Составление тезисов при работе с текстом осуществляется по следующему алгоритму:

1. Ознакомиться с содержанием материала.
2. Разбить текст на смысловые блоки.
3. Определить главную мысль каждой части.
4. Осмыслить суть этой мысли и передать её своими словами (или найти подходящую формулировку в тексте).
5. Тезисы необходимо нумеровать, чтобы сохранить логику авторских рассуждений.

### **3. Составление конспектов**

Конспект – это краткая запись содержания текста, выделение главных идей и положений. Основные требования к написанию конспекта: системность и логичность изложения материала, краткость, убедительность и доказательность.

Можно выделить следующие виды конспектов:

– **плановый**. При создании такого конспекта сначала пишется план текста, по каждому пункту которого даётся комментарий. Это могут быть цитаты или свободно изложенный текст.

– **тематический конспект**, является кратким изложением данной темы, раскрываемой по нескольким источникам.

– **текстуальный конспект**, представляет собой монтаж цитат, которые связаны логическими переходами.

– **свободный конспект**, включает в себя и цитаты, и собственные формулировки.

Составление конспекта может осуществляться по следующему алгоритму:

1. Прочитать текст, отметить в нём новые слова, непонятные места, имена, даты; составить перечень основных мыслей, содержащихся в тексте, составить простой план, который поможет группировать материал в соответствии с логикой изложения;

2. Выяснить в словаре значение новых непонятных слов, записать их в тетрадь или словарь в конце тетради;

3. Повторно прочитать текст, сочетая чтение с записью основных мыслей автора и их иллюстраций. Запись ведётся своими словами, без переписывания текста. Важно стремиться к краткости, пользуясь правилами записи текста;

4. Прочитать конспект ещё раз, доработать его.

### **4. Составление аннотации**

Аннотация – краткая характеристика текста (книги, статьи, рукописи), раскрывающая содержание и фиксирующая основные проблемы, затронутые в тексте, мнения, оценки, выводы автора.

Основные требования, предъявляемые к составлению аннотации, заключаются в следующем:

– композиция аннотации должна быть внутренне логична и может отличаться от композиции исходного текста;

– отбор сведений, формулирование выводов и их расположение зависят от характера аннотации;

– язык аннотации должен отличаться лаконичностью, простотой, ясностью;

– аннотация к статье оформляется на библиографической карточке, даётся без абзацев.

Аннотация имеет две обязательные части:

1. Содержит краткую характеристику текста и формулировку темы.

2. Перечисление основных положений текста и указание на адресата (читательскую аудиторию).

### **5. Составление рецензии и отзыва**

Отзыв – общая оценка, мнение, впечатление о работе, произведении без детального анализа. Рецензия – разбор и оценка какого-нибудь сочинения, работы, статьи, которая кратко, объективно воспроизводит взгляды автора; а также даёт развёрнутое научно-обоснованное оценочное отношение к ведущим идеям рецензируемого источника.

### **6. Составление доклада**

Доклад – публичное сообщение на определённую тему, способствующее формированию навыков исследовательской работы, стимулирующее познавательный интерес.



Составление доклада осуществляется по следующему алгоритму:

1. Подобрать литературу по изучаемой теме, познакомиться с её содержанием.
2. Пользуясь закладками, отметить наиболее существенные места и сделать выписки.
3. Используя рекомендации по составлению тематического конспекта и составленный план, написать доклад, в заключение которого обязательно выразить своё отношение к излагаемой теме и её содержанию.
4. Прочитать текст и отредактировать его.
5. Оформить его в соответствии с требованиями к оформлению. (При устном выступлении следует соблюдать требования к устной речи.)

## **7. Реферат**

Реферат – краткое изложение содержания книги, статьи или нескольких работ по общей тематике на основе классификации, обобщения, анализа, с формулировкой собственных выводов.

Рефераты классифицируются:

- 1) по полноте изложения:
  - информативные (рефераты-конспекты);
  - индикативные (рефераты-резюме);
- 2) по количеству реферируемых источников:
  - монографические;
  - обзорные;
- 3) по читательскому назначению:
  - общие;
  - ориентация на широкую аудиторию; характеристика содержания в целом;
  - специализированные;
  - ориентация на специалистов.

Структурные элементы реферата:

1. Титульный лист.
2. Содержание.
3. Введение.
4. Основная часть.
5. Заключение.
6. Список использованной литературы.
7. Приложения.

Титульный лист: Титульный лист является первой страницей и заполняется по определенным правилам (приложение).

Содержание: включает все разделы работы, а также наименования всех их подразделов и пунктов с указанием номеров страниц, с которых они начинаются.

Введение: обоснование темы реферата, её актуальность, значимость; перечисление вопросов, рассматриваемых в реферате; определение целей и задач работы; обзор источников и литературы.

Основная часть: основная часть имеет название, выражающее суть реферата; может состоять из двух-трёх разделов, которые тоже имеют название. В основной части глубоко и систематизировано излагается состояние изучаемого вопроса; приводятся противоречивые мнения, содержащиеся в различных источниках, которые анализируются и оцениваются с особой тщательностью.

Заключение (выводы автора и предложения): формулируются результаты анализа эволюции и тенденции развития рассматриваемого вопроса; даются предложения о способах решения существенных вопросов, пути применения результатов работы.

Список используемой литературы: содержит сведения об источниках, использованных автором в ходе работы над темой работы, которые оформляются в алфавитном порядке.

Приложения: таблицы, схемы, графики, фотографии, макеты, эскизы и т.п.

Основные требования, предъявляемые к реферату:

- точное изложение взглядов автора;
- изложение всех наиболее существенных моментов реферируемого источника
- соблюдение единого стиля изложения
- использование точного, краткого, литературного языка;
- логическая последовательность изложения;
- ограниченность объёма.

Приложение

### Образец оформления таблицы в тексте

Основным и конечным результатом педагогической деятельности является развитие личности, способностей и компетентности обучающихся. Одним из показателей являются результаты мониторинга успеваемости и качества знаний обучающихся. Эти данные размещаются в таблице 3, по которой можно проследить динамику процесса обучения.

Таблица 3 – Результаты обучения

Учебный год	Общее количество учащихся	Средний балл	% качества знаний	% успеваемости
2013	90	4,0	100 %	100 %
2014	94	4,5	100 %	100 %
2015	117	4,7	100 %	100 %

### Образец оформления простого рисунка в тексте

Основным и конечным результатом педагогической деятельности является развитие личности, способностей и компетентности обучающихся. Одним из показателей являются результаты мониторинга успеваемости и качества знаний.



Рис. 1 – Средний балл по преподаваемым дисциплинам за три года

На рис. 1 четко виден рост графиков среднего балла за последние три года по преподаваемым дисциплинам.

### Образец оформления сложного рисунка в тексте

Ширина периодонтальной щели колеблется от 0,1 до 0,55 мм. Направление пучков коллагеновых волокон периодонта неодинаково в различных его отделах. В устье зубной альвеолы (краевой периодонт) в удерживающем аппарате можно выделить зубодесневую, межзубную и зубоальвеолярную группы пучков волокон (Рис. 5).

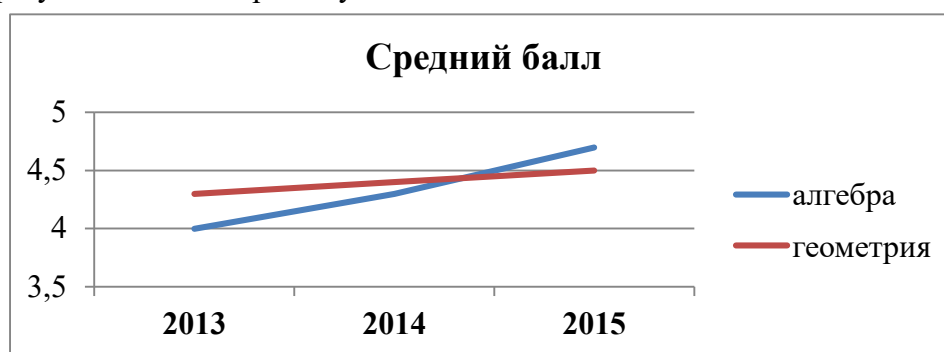

Рисунок 5 – Волокна периодонта

1 - межсосочковые; 2 - циркулярные; 3 - межзубные; 4 - зубодесневые

Зубодесневые волокна начинаются от цемента корня у дна десневого кармана и распространяются веерообразно кнаружи в соединительную ткань десны. Толщина пучков не превышает 0,1 мм.

### **Образец оформления простого маркированного списка**

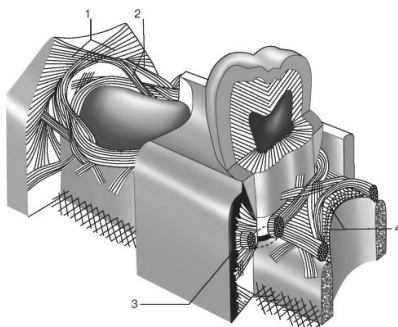
К опасным факторам экологического характера следует отнести следующие явления:

- ускоренное разрушение почвы и ее загрязнение тяжелыми металлами, другими вредными веществами;
- загрязнение и истощение водных ресурсов и т. п.

### **Образец оформления простого нумерованного списка**

К опасным факторам экологического характера следует отнести следующие явления:

1. Ускоренное разрушение почвы и ее загрязнение тяжелыми металлами, другими вредными веществами;
2. Загрязнение атмосферы вредными химическими веществами, шумом, электромагнитными полями и ионизирующими излучениями;
3. Кислотные дожди;
4. Загрязнение и истощение водных ресурсов и т. п.

### **Образец оформления сложного списка**

Можно выделить несколько факторов, влияющих на успех лечения:

1. Тщательное изучение исходной клинической картины:
  - линия улыбки (визуализация десневого края);
  - биотип мягких тканей (толстый, тонкий).
2. Планирование имплантологического лечения с ортопедической и хирургической точки зрения включает:
  - оценку возможности установки имплантатов в выгодное по ортопедическим показателям положение.

МИНИСТЕРСТВО ЗДРАВООХРАНЕНИЯ РОССИЙСКОЙ ФЕДЕРАЦИИ  
федеральное государственное бюджетное учреждение  
«Национальный медицинский исследовательский центр имени В.А. Алмазова»  
Министерства здравоохранения Российской Федерации  
(ФГБУ «НМИЦ им. В.А. Алмазова» Минздрава России)

ИНСТИТУТ МЕДИЦИНСКОГО ОБРАЗОВАНИЯ

ОДОБРЕНО  
Учебно-методическим советом  
ФГБУ «НМИЦ им. В.А. Алмазова»  
Минздрава России  
«15» октября 2024 г.  
Протокол №07/2024г.

УТВЕРЖДАЮ  
Генеральный директор  
ФГБУ «НМИЦ им. В.А. Алмазова»  
Минздрава России  
Е.В. Шляхто  
«25» октября 2024 г.

Заседание Ученого совета  
«25» октября 2024 г.  
Протокол № 10

**МЕТОДИЧЕСКИЕ МАТЕРИАЛЫ**

по дисциплине «**Психосоматика и психология телесности**»

специалитет по специальности  
**37.05.01 Клиническая психология**

Очная форма обучения

Санкт-Петербург  
2024

## ЛИСТ СОГЛАСОВАНИЯ

Методические материалы по дисциплине «Психосоматика и психология телесности» рассмотрена и одобрена на заседании кафедры психологии.

## СОДЕРЖАНИЕ

№п/п	Наименование методических материалов
1	МЕТОДИЧЕСКИЕ РЕКОМЕНДАЦИИ ДЛЯ ПРЕПОДАВАТЕЛЯ ПО ОРГАНИЗАЦИИ И ПРОВЕДЕНИЮ ЗАНЯТИЙ ЛЕКЦИОННОГО ТИПА
2	МЕТОДИЧЕСКИЕ РЕКОМЕНДАЦИИ ДЛЯ ПРЕПОДАВАТЕЛЯ ПО ОРГАНИЗАЦИИ И ПРОВЕДЕНИЮ ЗАНЯТИЙ СЕМИНАРСКОГО ТИПА
3	МЕТОДИЧЕСКИЕ МАТЕРИАЛЫ ДЛЯ ОБУЧАЮЩИХСЯ
3.1	Методические рекомендации по самостоятельной работе
3.2	Методические рекомендации для обучающихся по выполнению различных видов самостоятельной работы (с Приложением образцов)

## МЕТОДИЧЕСКИЕ РЕКОМЕНДАЦИИ ДЛЯ ПРЕПОДАВАТЕЛЯ ПО ОРГАНИЗАЦИИ И ПРОВЕДЕНИЮ ЗАНЯТИЙ ЛЕКЦИОННОГО ТИПА

### Введение

Занятие лекционного типа является одной из основных системообразующих форм организации учебного процесса. Лекция представляет собой систематическое, последовательное, монологическое изложение преподавателем - лектором учебного материала, как правило, теоретического характера. Такое занятие представляет собой элемент технологии представления учебного материала путем логически стройного, систематически последовательного и ясного изложения.

Лекция требует порой от лектора особого физического, умственного и душевного напряжения, энтузиазма. Заурядно прочитанная лекция никогда не вызовет оживления аудитории и, как правило, никогда не достигнет своей цели и будет забыта сразу же после своего прочтения. Аналогичными могут быть последствия и для лекции, автор которой не покажет высокого уровня знаний и профессионализм, не сумеет обосновать актуальности и необходимости учебного материала для практики.

Лекция - в переводе с латинского означает чтение, систематическое, последовательное изложение учебного материала, какого-либо вопроса, темы, раздела, предмета, методов науки. В общих чертах лекцию иногда определяют как полутора-двухчасовое систематизированное изложение важных проблем науки посредством живой и хорошо организованной речи.

Лекция составляет основу теоретического обучения и должна давать систематизированные основы научных знаний по дисциплине, раскрывать состояние и перспективы развития соответствующей области науки и техники, концентрировать внимание обучающихся на наиболее сложных и узловых вопросах, стимулировать их активную познавательную деятельность и способствовать формированию творческого мышления.

Цель лекции – организация целенаправленной познавательной деятельности обучающихся по овладению программным материалом учебной дисциплины. Чтение курса лекций позволяет дать связанное, последовательное изложение материала в соответствии с новейшими данными науки, сообщить слушателям основное содержание предмета в целостном, систематизированном виде.

Преподавание учебных дисциплин и междисциплинарных курсов осуществляется в соответствии с ФГОС ВО и учебным планом.

Ведущим методом в лекции выступает устное изложение учебного материала, с использованием мультимедийной и электронно-вычислительной техники, схем, плакатов и др.

Лекции читаются заведующим кафедрой, профессорами и доцентами.

Квалификация преподавателя высшей школы в значительной мере определяется тем, насколько содержательно и мастерски читает он лекции. Обычно выделяют следующие основные элементы лекторского мастерства, которые делают его эффективным средством обучения и воспитания в вузе:

- научность, содержательность;
- связь теории с практикой;
- систематичность, последовательность и доступность обучения;
- умение достигать наибольшей взаимной связи с аудиторией, создание атмосферы сопереживания;
- воздействие личности лектора на аудиторию;
- умение организовывать самостоятельную работу обучающихся, возбудить интерес к работе с книгой, использованию электронной библиотеки и Интернет-ресурсов.

Лекция должна иметь четкую структуру и логику раскрытия последовательно излагаемых вопросов, необходимую идейно-теоретическую направленность, твердый теоретический и методический «стержень», законченный характер освещения определенной темы (или проблемы), тесную увязку с предыдущим материалом.

Лекция может быть:

- доказательной и аргументированной, содержать достаточное количество ярких и убедительных примеров, фактов, обоснований;

- проблемной, раскрывать противоречия и указывать пути их решения, ставить перед обучающимися вопросы для размышления.

- наглядной, сочетаться по возможности с демонстрацией аудиовизуальных материалов, макетов, моделей, образцов и т.д.

Не стоит забывать, что использование мультимедийной техники, компьютера с выходом в Интернет не способны заменить живой речи преподавателя.

В какой бы форме лекция не преподносилась, все же педагог с его методическими приемами доведения учебного материала будет по-прежнему оставаться центральной фигурой занятия, а умелое и рациональное использование им средств наглядности будет одним из ярких признаков мастерства наглядным и доступным для данной аудитории. Кроме этого, лекция должна:

- обладать внутренней убежденностью, силой логической аргументации и вызывать у обучающихся необходимый интерес познания, давать направления для самостоятельной работы обучающихся;

- отражать методическую обработку материала (выделение главных мыслей и положений, подчеркивание выводов, повторение их в различных формулировках);

- должна излагаться четким и ясным языком, содержать разъяснение всех вновь вводимых терминов и понятий.

### **Структура лекции**

Лекция состоит из трех основных частей: вступительной, основной и заключительной.

**Вступительная** часть определяет название темы, план и цель лекции. Она призвана заинтересовать и настроить аудиторию. В этой части лекции преподавателем излагается актуальность, основная идея, связь данной лекции с предыдущими занятиями, ее основные вопросы. Введение должно быть кратким и целенаправленным.

В **основной** части лекции реализуется научное содержание темы, все главные узловые вопросы, проводится вся система доказательств с использованием наиболее целесообразных методических приемов. Каждый учебный вопрос заканчивается краткими выводами, логически подводящими обучающихся к следующему вопросу лекции.

**Заключительная** часть имеет целью обобщать в кратких формулировках основные идеи лекции, логически завершая ее как целостное творение.

Каждая из структурных частей лекции чрезвычайно важна в доведении материала обучаемым, и сравнивать их по приоритетности просто некорректно. У каждой из них своя цель, специфика, временные рамки, особенности и сложности.

Лекция по своему структурному построению должна придерживаться данных общих правил. Однако отдельные виды лекций все же могут иметь свои особенности как по содержанию, так и по структуре, которые необходимо учитывать в последующем при составлении их планов.

### **Основные функции и виды лекции**

Лекции присущи три основные педагогические функции, которые определяют ее возможности в учебном процессе: познавательная, развивающая и организующая.

Познавательная функция выражается в возможности средствами лекции обеспечить слушателей основной научной информацией, необходимой для их профессиональной и исследовательской деятельности.

Развивающая функция лекции реализуется в непосредственном контакте обучающегося с преподавателем, становлении у обучающихся творческой мыслительной деятельности, обеспечивающей их профессионально-личностное развитие.



Организирующая функция предусматривает управление самостоятельной работой обучающихся, как в процессе занятия, так и во внеаудиторное время.

Выделяют четыре основных вида лекций применяемые для передачи теоретического материала: вводная, информационная, заключительная и обзорная.

**Вводная лекция** – один из наиболее важных и трудных видов лекции при чтении систематических курсов. От успеха этой лекции во многом зависит успех усвоения всего курса. Она может содержать:

**Вводная лекция** – один из наиболее важных и трудных видов лекции при чтении систематических курсов. От успеха этой лекции во многом зависит успех усвоения всего курса. Она может содержать:

- определение учебной дисциплины;
- краткую историческую справку о дисциплине;
- цели и задачи дисциплины, её роль в общей системе обучения и связь со смежными дисциплинами;
- основные проблемы (понятия и определения) данной науки;
- основную и дополнительную учебную литературу;
- особенности самостоятельной работы обучающихся над учебной дисциплиной и формы участия в научно-исследовательской работе;
- отчетность по курсу.

**Информационная лекция** ориентирована на изложение и объяснение обучающимся научной информации, подлежащей осмыслению и запоминанию. Это самый традиционный тип лекций в практике высшей школы.

**Заключительная лекция** предназначена для обобщения полученных знаний и раскрытия перспектив дальнейшего развития данной науки.

**Обзорная лекция** — это систематизация научных знаний на высоком уровне, допускающая большое число ассоциативных связей в процессе осмысления информации, излагаемой при раскрытии внутри предметной и меж предметной связей, исключая детализацию и конкретизацию. Как правило, стержень излагаемых теоретических положений составляет научно-понятийная и концептуальная основа всего курса или крупных его разделов.

В зависимости от предмета изучаемой дисциплины и дидактических целей могут быть использованы в учебном процессе проблемная лекция, лекция-визуализация, лекция-пресс-конференция, лекция с заранее запланированными ошибками, лекция вдвоем и др.

На **проблемной лекции** новое знание вводится через проблемность вопроса, задачи или ситуации. При этом процесс познания обучающихся в сотрудничестве и диалоге с преподавателем приближается к исследовательской деятельности. Содержание проблемы раскрывается путем организации поиска ее решения или суммирования и анализа традиционных и современных точек зрения.

**Лекция-визуализация** представляет собой визуальную форму подачи лекционного материала с использованием технических средств обучения или аудиовидеотехники (видео-лекция). Чтение такой лекции сводится к развернутому или краткому комментированию просматриваемых визуальных материалов.

**Лекция-пресс-конференция** проводится как научно-практическое занятие, с заранее поставленной проблемой и системой докладов, длительностью 5-10 минут. Каждое выступление представляет собой логически законченный текст, заранее подготовленный в рамках предложенной преподавателем программы. Совокупность представленных текстов позволит всесторонне осветить проблему. В конце лекции преподаватель подводит итоги самостоятельной работы и выступлений обучающихся, дополняя или уточняя предложенную информацию, формулирует основные выводы.

**Лекция вдвоем (или бинарная лекция)** - это разновидность чтения лекции в форме диалога двух преподавателей (либо как представителей двух научных школ, либо как теоретика

и практика). Необходимы: демонстрация культуры дискуссии, вовлечение в обсуждение проблемы обучающихся.

**Лекция с заранее запланированными ошибками** - рассчитана на стимулирование обучающихся к постоянному контролю предлагаемой информации (поиск ошибки: содержательной, методологической, орфографической). В конце лекции проводится диагностика слушателей и разбор сделанных ошибок.

**Лекция-консультация** может проходить по разным сценариям. Первый вариант осуществляется по типу «вопросы—ответы». Лектор отвечает в течение лекционного времени на вопросы обучающихся по всем разделу или всему курсу. Второй вариант такой лекции, представляемой по типу «вопросы—ответы—дискуссия», является тройным сочетанием: изложение новой учебной информации лектором, постановка вопросов и организация дискуссии в поиске ответов на поставленные вопросы».

Кроме рассмотренных видов лекций различают еще и такие лекции, как лекция – беседа, лекция – воспоминание, лекция-концерт, лекция-показ, лекция-экскурсия и др.

### **Порядок подготовки и проведения лекции**

Подготовка лекции начинается с разработки преподавателем структуры рабочего лекционного курса по конкретной дисциплине. Руководством здесь должна служить рабочая программа дисциплины (далее - РП, разработанная с учетом требований ФГОС ВО, учебного плана).

Структура лекционного курса обычно включает в себя вступительную, основную и заключительную части. Количество лекций в той или иной части определяется с учетом общего количества часов, отведенных для лекционной работы согласно учебному плану.

После определения структуры лекционного курса можно приступить к подготовке той или иной конкретной лекции. Методика работы над лекцией предполагает примерно следующие этапы:

- 1) отбор материала для лекции, составление списков основной и дополнительной литературы;
- 2) определение объема и содержания лекции;
- 3) выбор последовательности и логики изложения, написание конспекта;
- 4) подбор иллюстративного материала;
- 5) выработка манеры чтения лекции.

Отбор материала для лекции определяется ее темой. Лектору следует тщательно ознакомиться с содержанием темы в базовой учебной литературе, которой пользуются обучающийся, чтобы выяснить, какие аспекты изучаемой проблемы хорошо изложены, какие данные устарели и требуют корректировки. Следует обдумать обобщения, которые необходимо сделать, выделить спорные взгляды и четко сформировать свою точку зрения на них.

Определение объема и содержания лекции - второй важный этап подготовки лекции, определяющий темп изложения материала. Это обусловлено ограниченностью временных рамок, определяющих учебные часы на каждую дисциплину. Не рекомендуется идти по пути планирования чтения на лекциях всего предусмотренного программой материала в ущерб полноте изложения основных вопросов. Лекция должна содержать столько информации, сколько может быть усвоено аудиторией в отведенное время. Лекцию нужно разгружать от части материала, перенося его на самостоятельное изучение. Этот материал наряду с лекционным должен выноситься на экзамен. Если лекция будет прекрасно подготовлена, но перегружена фактическим (статистическим, и т.п.) материалом, то она будет малоэффективной и не достигнет поставленной цели. Кроме того, при выборе объема лекции необходимо учитывать возможность «среднего» обучающегося записать ту информацию, которую, по мнению преподавателя, он должен обязательно усвоить.

Приступая к решению вопроса об объеме и содержании лекции, следует учитывать ряд особенностей, специфических черт этого вида занятий, в том числе и дидактическую характеристику лекции. Объем и содержание лекции зависят и от ряда классификационных

характеристик лекционного занятия. Существуют классификации лекций по различным основаниям:

- месту в лекционном или учебном курсе (вводная, установочная, обзорная, итоговая и др.);
- преимущественной форме обучения (лекции при очном, заочном и очно-заочном (вечернем) обучении);
- частоте общения лектора с аудиторией (разовая, систематическая, цикловая ит.п.);
- степени проблемности изложения материала (информационная, проблемная, дискуссия и т.п.).

Так, например, вводная лекция читается, как правило, в начале курса с целью дать обучающимся общее представление о его содержании, месте в учебном процессе и роли в их будущей практической деятельности. Вводная лекция в значительной степени может носить популярный характер и читаться монологически. На вводной лекции может быть дан список необходимой для работы литературы, разъяснено, какие вопросы будут изучены на семинарских занятиях, выделены проблемы, решение которых потребует особых усилий.

Очень полезен для установления интереса со стороны слушателей краткий рассказ об истории кафедры и ее научном потенциале, существующей научной школе по данному направлению, перспективах сотрудничества с кафедрой.

Содержание лекции должно отвечать ряду дидактических принципов. Основными из них являются: целостность, научность, доступность, систематичность и наглядность.

Целостность лекции обеспечивается созданием единой ее структуры, основанной на взаимосвязи задач занятия и содержания материала, предназначенного для усвоения обучающимися. В тех случаях, когда на одном занятии достигнуть такой целостности не представляется возможным, это должно быть специально обосновано лектором ссылками на предыдущее или последующее изложение, на литературные и другие источники.

Научность лекции предполагает соответствие материала основным положениям современной науки, абсолютное преобладание объективного фактора и доказательность выдвигаемых положений. Каждый тезис должен быть четко сформулированным и непротиворечивым. Прежде чем приступить к доказательству, необходимо выяснить, насколько тезис усвоен обучающимися. В ходе всего доказательства тезис должен оставаться неизменным.

Лектор должен стремиться к чистоте речи, избегать слов-паразитов («значит», «так сказать», «понимаете»). Принцип доступности лекции предполагает, что содержание учебного материала должно быть понятным, а объем этого материала посильным для «среднего» обучающегося.

Следование принципу систематичности требует соблюдения ряда педагогических правил. К ним, первую очередь, относят:

- взаимосвязь изучаемого материала с ранее изученным, постепенное повышение сложности рассматриваемых вопросов;
- взаимосвязь частей изучаемого материала;
- обобщение изученного материала;
- стройность изложения материала по содержанию и внешней форме его подачи, рубрикация курса, темы, вопроса;
- единообразие структуры построения материала.

Дидактический принцип наглядности в обучении основан на том, что ознакомление обучающихся с каким-либо новым явлением или предметом начинается с конкретного ощущения и восприятия, однако, массированное применение их на лекции ведет к повышенному утомлению обучающихся. Преподаватель должен очень четко представлять, на каком именно этапе лекции он будет использовать ту или иную наглядность, а также случаи отсутствия возможности ее использования по независящим от него причинам.

Выбор последовательности и логики изложения материала - следующий этап работы над лекцией. При составлении плана лекции лучше выделить самостоятельные разделы, после

каждого из которых желательно сделать обобщения. Выделить информацию, на которой необходимо сконцентрировать внимание слушателей. Определяя логику построения лекции, следует четко определить, каким методом изложения вы будете пользоваться - методом индукции, дедукции или аналогии.

Индуктивный метод состоит в движении от частного к общему. Индукция может быть полной, когда обобщение делается из анализа всех без исключения характеристик, параметров или других данных об изучаемом явлении или предмете. Недостатком ее является громоздкость, так как приходится иногда оперировать с большим числом данных. Поэтому более распространена индукция неполная, когда обобщения делают на основании некоторых (не исчерпывающих, но достаточных) данных.

Дедуктивный метод изложения состоит в движении от общего к частному. Дедукцией пользуются в том случае, если известна какая-либо общая закономерность и на ее основе подлежат анализу отдельные проявления этой закономерности.

Метод аналогии основан на вынесении заключения об изучаемом явлении по сходству с другими известными явлениями. Это сходство может быть установлено по нескольким признакам, которые должны быть существенными и характеризовать явление с различных сторон. Проводя аналогию, нужно устанавливать и развитие рассматриваемых явлений, что способствует объективности анализа. Следует избегать использования поверхностных признаков аналогии, так как это может привести к типичной ошибке, называемой «ложной аналогией».

Особое внимание следует уделить требованиям к конспектированию лекций. В методической литературе не существует единого правила к тому, как нужно записывать лекцию. Это зависит от индивидуальных особенностей требований преподавателей и индивидуальных качеств личности обучающихся. Формирование культуры ведения лекционных записей - важная педагогическая задача. Конспект полезен тогда, когда изначально ориентирован на одновременную со слушанием лекции мыслительную переработку материала, на выделение и фиксацию в тезисно-аргументированной форме главного содержания лекции.

Подбор иллюстрированного материала может быть немаловажным этапом подготовки лекции. Несмотря на разнообразие наглядных пособий, при их использовании следует соблюдать некоторые общие правила. Демонстрационный материал во всех случаях должен играть подчиненную роль, быть одним из аппаратов лектора, а не подменять содержания лекции. В каждый момент лекции необходимо демонстрировать только тот наглядный материал, который иллюстрирует излагаемые положения. Подбор иллюстративного материала может быть немаловажным этапом подготовки лекции. Таблицы, диапозитивы, рисунки, схемы необходимо не только тщательно отобрать, но определить и зафиксировать их последовательность при чтении лекции.

Выработка индивидуальной манеры чтения лекции — исключительно важный и длительный период в подготовке к лекционному занятию. Прежде всего, не следует никогда читать текст лекции. Надо стремиться к ведению активного диалога с аудиторией, держать себя непринужденно, свободно, уверенно, передвигаться по аудитории, следя за тем, успевают ли обучающийся записывать за вами. Целесообразно повторять наиболее важные положения, периодически менять тембр голоса, логические ударения, показывая этим важность раздела, мысли, вывода или обобщения. Это нужно заранее продумать при подготовке лекции, отметить в лекционной модели, например, подчеркивая те или иные блоки лекции цветными фломастерами.

**Заключительный этап работы** над текстом лекции - ее оформление. Абсолютное большинство начинающих лекторов подобранные материалы оформляет в виде конспектов. Более опытные преподаватели обходятся разного рода тезисными записями и планами. В педагогической литературе рекомендуется использовать лекционную модель (расширенный план лекции), которая используется при чтении лекции. Требования к организации и

проведению лекционных занятий:

- Организационно-методической базой проведения занятий является учебный план специальности. На основе него объем часов аудиторных занятий, отведенный для каждой учебной дисциплины, делится на часы лекционных, практических, лабораторных и других занятий соответствующими кафедрами, с указанием форм контроля текущей и промежуточной аттестации обучаемых.

- Преподаватель, назначенный для чтения лекций, обязан до начала учебного процесса подготовить учебно-методические материалы, необходимые для проведения лекционно-семинарских занятий. К ним относятся:

- рабочая программа учебной дисциплины с Приложением «Оценочные средства»;
- методические материалы по дисциплине для преподавателя и обучающихся

Разработанный комплект учебно-методических материалов предоставляется в бумажном и электронном виде, обсуждается на заседании кафедры перед началом учебного года и утверждается заместителем директора по УМР.

- Преподаватель обязан проводить лекционные занятия в строгом соответствии с годовым учебным графиком и утвержденным на его основе расписанием лекций.

Категорически запрещается:

- заканчивать лекционные занятия ранее или позже установленного в расписании времени;
- досрочно (до окончания семестра) завершать чтение курса;
- самовольно изменять время или место проведения лекционных занятий.

В случае возникновения объективной необходимости переноса занятий на другое время или в другую аудиторию, преподаватель обязан заблаговременно согласовать это изменение с отделом организации учебного процесса.

Не допускается отмена лекции. При возникновении форс- мажорных обстоятельств преподаватель, назначенный для чтения лекций, обязан заблаговременно информировать о невозможности проведения занятий с объяснением причины.

Преподаватель, проводящий лекционные занятия, обязан вести учет посещаемости обучающихся по журналам групп. В случае неявки обучающихся на лекцию преподаватель обязан незамедлительно информировать деканат.

## **МЕТОДИЧЕСКИЕ РЕКОМЕНДАЦИИ ДЛЯ ПРЕПОДАВАТЕЛЯ ПО ОРГАНИЗАЦИИ И ПРОВЕДЕНИЮ ЗАНЯТИЙ СЕМИНАРСКОГО ТИПА**

### **Введение**

Занятия семинарского типа - одна из форм систематических занятий, на которых обучающиеся под руководством преподавателя приобретают необходимые умения и навыки по тому или иному разделу определенной дисциплины, входящей в учебный план.

Кафедрам рекомендуется разработать сборники задач, упражнений, вопросов и заданий, сопровождающихся методическими указаниями применительно к конкретным дисциплинам.

*Цель* занятий семинарского типа - предоставление возможностей для углубленного изучения теории, овладения практическими навыками и выработки самостоятельного творческого мышления у обучающихся.

### ***Задачи:***

- отражение в учебном процессе современных достижений науки;
- углубление теоретической и практической подготовки обучающихся;
- приближение учебного процесса к реальным условиям работы того или иного специалиста;
- формирование умения применять полученные знания на практике, осуществлять вычисления и расчеты;
- развитие инициативы и самостоятельности обучающихся;
- формирование навыков публичного выступления, способности представлять результаты проведенного исследования, умения вести дискуссию;
- контроль за освоением учебной дисциплины.

### ***Функции занятий семинарского типа:***

- учебно-познавательная - закрепление, расширение, углубление знаний, полученных на лекциях и в ходе самостоятельных занятий;
- обучающая - школа публичного выступления, развитие навыков отбора и обобщения информации;
- стимулирующая - определенный стимул к дальнейшей пробе своих творческих сил и подготовке к более активной работе;
- воспитательная - формирование мировоззрения и убеждений, воспитание самостоятельности, научного поиска, самостоятельности, смелости;
- контролирующая - в проверке уровня знаний и качества самостоятельной работы обучающихся.

### ***Обучение на занятиях семинарского типа направлено на:***

- обобщение, систематизацию, углубление, закрепление полученных теоретических знаний по дисциплине;
- формирование умений (аналитических, проектировочных, конструктивных и др.) применять полученные знания на практике;
- реализацию единства интеллектуальной, практической деятельности;
- формирование практических умений выполнять определенные действия, операции, необходимые в последующей профессиональной деятельности;
- выработку при решении поставленных задач таких профессионально значимых факторов, как самостоятельность, ответственность, точность.

### **Рекомендации преподавателям для облегчения освоения обучающимся практических навыков в ходе практического (семинарского) занятия:**

1. Преподаватель составляет план каждого занятия, в который входит: определение

целей и задач, подбор материала к занятию, подбор литературы, рекомендуемой обучающимся к данной теме, разработка рекомендаций обучающимся по организации самостоятельной работы в ходе подготовки к занятию семинарского типа, распределение пунктов плана по времени, моделирование вступительной и заключительной частей семинара.

2. Тема занятия семинарского типа и основные вопросы обсуждения объявляются преподавателем заранее.

3. Преподаватель, ведущий занятия семинарского типа должен находиться в постоянном контакте с обучающимися.

4. Преподаватель может использовать любую из форм проведения занятий: обсуждение сообщений, докладов, рефератов, выполненных обучающимися по результатам учебных или научных исследований под руководством преподавателя, семинар-диспут, упражнения на самостоятельность мышления, письменная контрольная работа, коллоквиум, собеседование, решение ситуационных задач, кейсов, расчетных заданий и других современных технологий обучения. Выполнение расчетов, вычислений, работа с документацией, инструктивными справочниками, составление проектной, плановой и другой специальной документацией.

5. Состав заданий для занятия должен быть спланирован так, чтобы за отведенное время их выполнили большинство обучающихся.

6. Преподавателю следует направлять ход обсуждений на формирование навыков профессиональной полемики и закрепление обсуждаемого материала. На занятиях обучающиеся учатся грамотно излагать проблемы, свободно высказывать свои суждения, рассматривать ситуации, способствующие профессиональной компетенции.

7. Во время проведения занятий подводятся итоги самостоятельной работы обучающихся по усвоению обсуждаемой научной проблемы. Особое значение имеет ознакомление обучающийся с методикой работы с учебной и научной литературой, навыками ее использования при самостоятельной работе, при подготовке к занятиям.

8. При проведении занятий в интерактивной форме (деловая, ролевая игра, ток-шоу и т.п.) преподавателю необходимо продумать и довести до обучающихся правила проведения, роли, функции, схемы взаимодействия участников, а также систему оценивания.

9. Строить ход занятий следует таким образом, чтобы обучающийся, овладев первоначальными профессиональными навыками и умениями, смогли в дальнейшем закрепить их в процессе практики и написания выпускной квалификационной работы.

При планировании состава и содержания занятий семинарского типа следует исходить из того, что все они имеют разные ведущие дидактические цели.

Практические работы направлены на формирование практических умений:

- учебных - решать задачи по физике, химии, математике и пр.;
- профессиональных - выполнять определенные действия, операции, необходимые в последующей профессиональной деятельности.

Семинарские занятия с целью овладения обучающимися общих и профессиональных компетенций, развития их личностных качеств.

В соответствии с ведущей дидактической целью содержанием занятий семинарского типа является:

- решение разного рода задач, в том числе профессиональных (анализ производственных ситуаций, решение ситуационных производственных задач,
- выполнение профессиональных функций в деловых играх и т.п.);
- выполнение вычислений, расчетов;
- работа с нормативными документами, инструктивными материалами, документами первичного учета и др.

Наряду с формированием умений и навыков в процессе практических занятий обобщаются, систематизируются, углубляются и конкретизируются теоретические знания, вырабатывается способность и готовность использовать теоретические знания на практике.

Содержанием семинарских занятий, в соответствии с ведущей дидактической целью, является подготовка докладов, выступлений, обзора материалов периодической печати и т.п. В процессе семинарских занятий формируются умения публичных выступлений, способность приобретать, высказывать и отстаивать собственные убеждения, систематизируется и расширяется объем знаний, реализуется региональный компонент, приобретаются навыки самостоятельной работы.

### **Организация и проведение занятий семинарского типа**

Практическое занятие проводится в учебных или компьютерных кабинетах. Продолжительностью 4 часа. В плане проведения практической работы указываются:

Семинарские занятия проводятся в учебных кабинетах. Продолжительностью, как правило, не менее 2-х академических часов. В плане проведения семинарского занятия указываются:

Планы проведения лабораторных работ, практических и семинарских занятий рассматриваются на заседаниях кафедры и утверждаются заведующим кафедрой.

Практические занятия могут носить:

– репродуктивный характер, в этом случае при их проведении обучающиеся пользуются подробными инструкциями, в которых определены пояснения к порядку выполнения работы;

– активный частично-поисковый характер - эти работы отличаются тем, что обучающиеся должны самостоятельно выбрать необходимое оборудование, способы выполнения работы по материалам инструктивной, справочной и др. литературы;

– интерактивный поисковый характер - такие работы характеризуются тем, что обучающиеся должны решить новую для них проблему, опираясь на имеющиеся теоретические знания.

Семинарские занятия могут проводиться в активной и интерактивной формах деловых игр, круглых столов, компьютерных симуляций, кейс-стади и пр., обеспечивающих максимальную активность обучающихся при обсуждении поставленных вопросов.

Для усиления профессиональной направленности практических и семинарских занятий рекомендуется проведение бинарных уроков. На таких занятиях, результаты лабораторных работ, практических и семинарских занятий, полученные на одной учебной дисциплине или профессиональном модуле являются основой для их выполнения на другой учебной дисциплине и профессиональном модуле.

Рекомендуется проведение сквозных практических работ на основе внутрипредметных связей, когда результаты, полученные в одной практической работе, используются при выполнении последующих практических работ по данной дисциплине.

Для повышения эффективности проведения практических занятий рекомендуется:

- разработка тестов входного контроля подготовленности обучающихся к их выполнению;

– разработка дифференцированных заданий на их выполнение с учетом индивидуальных особенностей обучающихся;

– максимальная организация самостоятельного выполнения обучающимися лабораторных работ, практических и семинарских занятий;

– использование бланков документов, инструктивных материалов;

– наличие материалов, позволяющих проконтролировать правильность выполнения обучающимися заданий расчетного характера.



# МЕТОДИЧЕСКИЕ МАТЕРИАЛЫ ДЛЯ ОБУЧАЮЩИХСЯ

## Методические рекомендации по самостоятельной работе

### Введение

Самостоятельная работа – часть учебного процесса, выполняемая обучающимися без посторонней помощи с целью усвоения, закрепления и совершенствования знаний, выработки соответствующих умений, приобретения практического опыта, формирования общекультурных, общепрофессиональных и профессиональных компетенций, составляющих содержание подготовки специалистов.

В образовательном процессе выделяют два вида самостоятельной работы:

1) Аудиторная – работа, выполняемая на учебных занятиях по заданию преподавателя;

2) Внеаудиторная – планируемая учебная, творческо-исследовательская работа, выполняемая вне занятий по заданию и при методическом руководстве преподавателя, но без его непосредственного участия.

Содержание и формы самостоятельной работы, обучающихся определяются в соответствии с ее целями:

#### Для овладения знаниями:

– чтение текста (учебника, первоисточника, дополнительной литературы, ресурсов Интернет);

- составление плана текста;
- графическое изображение структуры текста;
- составление электронной презентации;
- конспектирование текста;
- подготовка выписок из текста;
- работа со словарями и справочниками, ознакомление с нормативными документами;

- научно-исследовательская работа;
- использование компьютерной техники, интернета и др.;

#### Для закрепления и систематизации знаний:

– работа с конспектом лекций;

– работа над учебным материалом (учебника, первоисточника, дополнительной литературы, аудио- и видеозаписей);

- составление плана и тезисов ответа;
- составление таблиц для систематизации учебного материала;
- изучение нормативных материалов;
- ответы на контрольные вопросы;
- аналитическая обработка текста (аннотирование, рецензирование и др.);
- заполнение рабочих тетрадей, дневников практик;
- подготовка тезисов сообщений к выступлению на семинаре, конференции;
- подготовка рефератов, докладов, презентаций, эссе;
- составление резюме;
- написание истории болезни;
- составление библиографии, тематических кроссвордов и др.;

#### Для формирования умений:

- решение задач и упражнений по образцу;
- решение вариативных задач и упражнений;
- отработка манипуляций;
- выполнение расчетно-графических работ;
- решение ситуационных производственных (профессиональных) задач;

- подготовка к контрольным работам, практическим и лабораторным занятиям, семинарским занятиям, деловым играм, промежуточной аттестации;
- проектирование и моделирование разных видов и компонентов профессиональной деятельности;
- подготовка проектов;
- опытно-экспериментальная, научно-исследовательская работа;
- занятия в симуляционных классах, центрах;
- другие формы деятельности, в рамках формирования социокультурной среды, создания условий, необходимых для всестороннего развития и социализации личности, сохранения здоровья обучающихся, развития воспитательного компонента образовательного процесса.

## **Методические рекомендации для обучающихся по выполнению различных видов самостоятельной работы**

### **1. Составление плана**

План – это самая короткая форма оформления записей, которая не передаёт фактического содержания изучаемого материала, а лишь указывает схему его подачи и позволяет обучающимся:

- восстановить в памяти содержание источника;
- составить записи разного рода;
- ускорить проработку источника информации;
- организовать самоконтроль;
- сосредоточить внимание и стимулировать самостоятельную работу.

Составление плана при работе с текстом осуществляется по следующему алгоритму:

1. Прочитать текст целиком.
2. Разделить его на смысловые части.
3. Дать заголовки каждой части (заголовки должны отражать содержание части).

### **2. Составление тезисов**

Тезис – это положение, кратко излагающее какую-либо идею, а также одну из основных мыслей лекции, доклада и т.п.

Тезисы:

- повторяют, сжато формулируют и заключают написанное или изложенное устно;
- всегда имеют доказательства;
- всегда подразумевают аргументацию и выявляют суть содержания;
- позволяют обобщить материал.

Составление тезисов при работе с текстом осуществляется по следующему алгоритму:

1. Ознакомиться с содержанием материала.
2. Разбить текст на смысловые блоки.
3. Определить главную мысль каждой части.
4. Осмыслить суть этой мысли и передать её своими словами (или найти подходящую формулировку в тексте).
5. Тезисы необходимо нумеровать, чтобы сохранить логику авторских рассуждений.

### **3. Составление конспектов**

Конспект – это краткая запись содержания текста, выделение главных идей и положений. Основные требования к написанию конспекта: системность и логичность изложения материала, краткость, убедительность и доказательность.

Можно выделить следующие виды конспектов:

– **плановый**. При создании такого конспекта сначала пишется план текста, по каждому пункту которого даётся комментарий. Это могут быть цитаты или свободно изложенный текст.

– **тематический конспект**, является кратким изложением данной темы, раскрываемой по нескольким источникам.

– **текстуальный конспект**, представляет собой монтаж цитат, которые связаны логическими переходами.

– **свободный конспект**, включает в себя и цитаты, и собственные формулировки.

Составление конспекта может осуществляться по следующему алгоритму:

1. Прочитать текст, отметить в нём новые слова, непонятные места, имена, даты; составить перечень основных мыслей, содержащихся в тексте, составить простой план, который поможет группировать материал в соответствии с логикой изложения;

2. Выяснить в словаре значение новых непонятных слов, записать их в тетрадь или словарь в конце тетради;

3. Повторно прочитать текст, сочетая чтение с записью основных мыслей автора и их иллюстраций. Запись ведётся своими словами, без переписывания текста. Важно стремиться к краткости, пользуясь правилами записи текста;

4. Прочитать конспект ещё раз, доработать его.

### **4. Составление аннотации**

Аннотация – краткая характеристика текста (книги, статьи, рукописи), раскрывающая содержание и фиксирующая основные проблемы, затронутые в тексте, мнения, оценки, выводы автора.

Основные требования, предъявляемые к составлению аннотации, заключаются в следующем:

– композиция аннотации должна быть внутренне логична и может отличаться от композиции исходного текста;

– отбор сведений, формулирование выводов и их расположение зависят от характера аннотации;

– язык аннотации должен отличаться лаконичностью, простотой, ясностью;

– аннотация к статье оформляется на библиографической карточке, даётся без абзацев.

Аннотация имеет две обязательные части:

1. Содержит краткую характеристику текста и формулировку темы.

2. Перечисление основных положений текста и указание на адресата (читательскую аудиторию).

### **5. Составление рецензии и отзыва**

Отзыв – общая оценка, мнение, впечатление о работе, произведении без детального анализа. Рецензия – разбор и оценка какого-нибудь сочинения, работы, статьи, которая кратко, объективно воспроизводит взгляды автора; а также даёт развёрнутое научно-обоснованное оценочное отношение к ведущим идеям рецензируемого источника.

### **6. Составление доклада**

Доклад – публичное сообщение на определённую тему, способствующее формированию навыков исследовательской работы, стимулирующее познавательный интерес.

Составление доклада осуществляется по следующему алгоритму:

1. Подобрать литературу по изучаемой теме, познакомиться с её содержанием.
2. Пользуясь закладками, отметить наиболее существенные места и сделать выписки.
3. Используя рекомендации по составлению тематического конспекта и составленный план, написать доклад, в заключение которого обязательно выразить своё отношение к излагаемой теме и её содержанию.
4. Прочитать текст и отредактировать его.
5. Оформить его в соответствии с требованиями к оформлению. (При устном выступлении следует соблюдать требования к устной речи.)

## **7. Реферат**

Реферат – краткое изложение содержания книги, статьи или нескольких работ по общей тематике на основе классификации, обобщения, анализа, с формулировкой собственных выводов.

Рефераты классифицируются:

- 1) по полноте изложения:
  - информативные (рефераты-конспекты);
  - индикативные (рефераты-резюме);
- 2) по количеству реферируемых источников:
  - монографические;
  - обзорные;
- 3) по читательскому назначению:
  - общие;
  - ориентация на широкую аудиторию; характеристика содержания в целом;
  - специализированные;
  - ориентация на специалистов.

Структурные элементы реферата:

1. Титульный лист.
2. Содержание.
3. Введение.
4. Основная часть.
5. Заключение.
6. Список использованной литературы.
7. Приложения.

Титульный лист: Титульный лист является первой страницей и заполняется по определенным правилам (приложение).

Содержание: включает все разделы работы, а также наименования всех их подразделов и пунктов с указанием номеров страниц, с которых они начинаются.

Введение: обоснование темы реферата, её актуальность, значимость; перечисление вопросов, рассматриваемых в реферате; определение целей и задач работы; обзор источников и литературы.

Основная часть: основная часть имеет название, выражающее суть реферата; может состоять из двух-трёх разделов, которые тоже имеют название. В основной части глубоко и систематизировано излагается состояние изучаемого вопроса; приводятся противоречивые мнения, содержащиеся в различных источниках, которые анализируются и оцениваются с особой тщательностью.

Заключение (выводы автора и предложения): формулируются результаты анализа эволюции и тенденции развития рассматриваемого вопроса; даются предложения о способах решения существенных вопросов, пути применения результатов работы.

Список используемой литературы: содержит сведения об источниках, использованных автором в ходе работы над темой работы, которые оформляются в алфавитном порядке.

Приложения: таблицы, схемы, графики, фотографии, макеты, эскизы и т.п.

Основные требования, предъявляемые к реферату:

- точное изложение взглядов автора;
- изложение всех наиболее существенных моментов реферируемого источника
- соблюдение единого стиля изложения
- использование точного, краткого, литературного языка;
- логическая последовательность изложения;
- ограниченность объёма.

Приложение

### Образец оформления таблицы в тексте

Основным и конечным результатом педагогической деятельности является развитие личности, способностей и компетентности обучающихся. Одним из показателей являются результаты мониторинга успеваемости и качества знаний обучающихся. Эти данные размещаются в таблице 3, по которой можно проследить динамику процесса обучения.

Таблица 3 – Результаты обучения

Учебный год	Общее количество учащихся	Средний балл	% качества знаний	% успеваемости
2013	90	4,0	100 %	100 %
2014	94	4,5	100 %	100 %
2015	117	4,7	100 %	100 %

### Образец оформления простого рисунка в тексте

Основным и конечным результатом педагогической деятельности является развитие личности, способностей и компетентности обучающихся. Одним из показателей являются результаты мониторинга успеваемости и качества знаний.



Рис. 1 – Средний балл по преподаваемым дисциплинам за три года

На рис. 1 четко виден рост графиков среднего балла за последние три года по преподаваемым дисциплинам.

### Образец оформления сложного рисунка в тексте

Ширина периодонтальной щели колеблется от 0,1 до 0,55 мм. Направление пучков коллагеновых волокон периодонта неодинаково в различных его отделах. В устье зубной альвеолы (краевой периодонт) в удерживающем аппарате можно выделить зубодесневую, межзубную и зубоальвеолярную группы пучков волокон (Рис. 5).

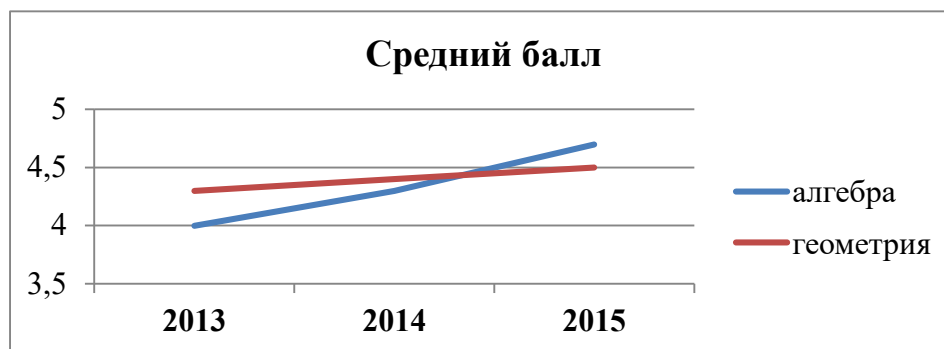

Рисунок 5 – Волокна периодонта

1 - межсосочковые; 2 - циркулярные; 3 - межзубные; 4 - зубодесневые

Зубодесневые волокна начинаются от цемента корня у дна десневого кармана и распространяются веерообразно кнаружи в соединительную ткань десны. Толщина пучков не превышает 0,1 мм.

### **Образец оформления простого маркированного списка**

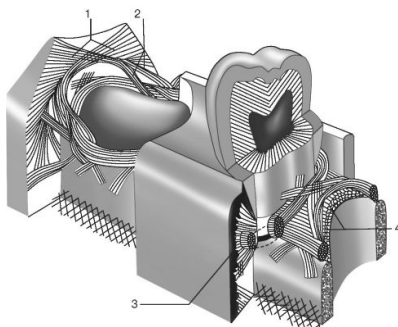
К опасным факторам экологического характера следует отнести следующие явления:

- ускоренное разрушение почвы и ее загрязнение тяжелыми металлами, другими вредными веществами;
- загрязнение и истощение водных ресурсов и т. п.

### **Образец оформления простого нумерованного списка**

К опасным факторам экологического характера следует отнести следующие явления:

1. Ускоренное разрушение почвы и ее загрязнение тяжелыми металлами, другими вредными веществами;
2. Загрязнение атмосферы вредными химическими веществами, шумом, электромагнитными полями и ионизирующими излучениями;
3. Кислотные дожди;
4. Загрязнение и истощение водных ресурсов и т. п.

### **Образец оформления сложного списка**

Можно выделить несколько факторов, влияющих на успех лечения:

1. Тщательное изучение исходной клинической картины:
  - линия улыбки (визуализация десневого края);
  - биотип мягких тканей (толстый, тонкий).
2. Планирование имплантологического лечения с ортопедической и хирургической точки зрения включает:
  - оценку возможности установки имплантатов в выгодное по ортопедическим показателям положение.

МИНИСТЕРСТВО ЗДРАВООХРАНЕНИЯ РОССИЙСКОЙ ФЕДЕРАЦИИ  
федеральное государственное бюджетное учреждение  
«Национальный медицинский исследовательский центр имени В.А. Алмазова»  
Министерства здравоохранения Российской Федерации  
(ФГБУ «НМИЦ им. В.А. Алмазова» Минздрава России)

ИНСТИТУТ МЕДИЦИНСКОГО ОБРАЗОВАНИЯ

ОДОБРЕНО  
Учебно-методическим советом  
ФГБУ «НМИЦ им. В.А. Алмазова»  
Минздрава России  
«15» октября 2024 г.  
Протокол №07/2024г.

УТВЕРЖДАЮ  
Генеральный директор  
ФГБУ «НМИЦ им. В.А. Алмазова»  
Минздрава России  
Е.В. Шляхто  
«25» октября 2024 г.

Заседание Ученого совета  
«25» октября 2024 г.  
Протокол № 10

**МЕТОДИЧЕСКИЕ МАТЕРИАЛЫ**

по дисциплине «**Психологическое консультирование**»

специалитет по специальности  
**37.05.01 Клиническая психология**

Очная форма обучения

Санкт-Петербург  
2024

## ЛИСТ СОГЛАСОВАНИЯ

Методические материалы по дисциплине «Психологическое консультирование» рассмотрена и одобрена на заседании кафедры психологии.



Рабочая программа дисциплины связана с профессиональными стандартами «Педагог-психолог (психолог в сфере образования)» и «Психолог в социальной сфере»; трудовыми функциями психологического консультирования субъектов образовательного процесса и оказания психологической помощи социальным группам и отдельным лицам (клиентам), попавшим в трудную жизненную ситуацию; сферой консультативной деятельности в процессе лечения, реабилитации и профилактики заболеваний, поддержания здорового образа жизни среди населения, при работе с пациентами в рамках лечебно-восстановительного процесса; видами очного, телефонного и интернет-консультирования в Центре Алмазова и других организациях образовательной и социальной сферы.

**Цель изучения дисциплины:**

формирование компетенций, обеспечивающих способность к осуществлению психологического консультирования человека по его запросу в целях решения проблемной ситуации с применением традиционных методов и технологий.

**Задачи изучения дисциплины:**

1. Формирование представления о целях, задачах, видах, формах и средствах психологического консультирования.
2. Овладение базовыми приемами установления контакта с клиентом.
3. Приобретение базовых навыков психологического консультирования в рамках актуальной проблематики.
4. Развитие профессиональной рефлексии в осуществлении психологического консультирования.
5. Выработка навыков получения и предоставления обратной связи как средства профессиональной поддержки и саморазвития.

## РАЗДЕЛ 1. МНОГООБРАЗИЕ ПСИХОЛОГИЧЕСКОЙ ПОМОЩИ

### Тема 1.1. Понятие, цели, виды и формы психологической помощи

**Помощь** — содействие кому-либо или чему-либо; действия или средства, облегчающие, упрощающие что-либо.

Основные виды помощи:

- Военная помощь
- Гуманитарная помощь
- Паллиативная помощь
- Первая медицинская помощь
- Первая помощь
- Психологическая помощь
- Скорая медицинская помощь
- Социальная помощь

**Помогающие профессии** – все те профессии, теории, исследования и практика которых сосредоточиваются на помощи другим, выявлении и решении их проблем, и расширении знания относительно дальнейших человеческих возможностей в этом отношении. К этому классу относятся медицина в целом, психиатрия, клиническая психология и различные специализированные области, такие как образовательная и школьная психология, социальная работа и т. д. (Оксфордский толковый словарь по психологии/Под ред. А.Ребера, 2002 г.)

Понятие «психологическая помощь» отражает некоторую реальность, некую психосоциальную практику, полем деятельности, которой является совокупность вопросов, затруднений и проблем, относящихся к психической жизни человека.

**Психологическая помощь** есть область и способ деятельности, предназначенные для содействия человеку и сообществу в решении разнообразных проблем, порождаемых душевной жизнью человека в социуме. Ясно поэтому, что понимание проблематики психологической помощи связано с пониманием психики как такого пространства (уровня, способа) человеческого бытия, многообразие и многогранность которого и определяет совокупность проблем в деятельности соответствующего специалиста: межличностные отношения, эмоциональные внутриличностные (как глубинные, так и ситуативные) конфликты и переживания; проблемы социализации (выбор профессии, создание семьи, разные формы общественных отпращиваний), проблемы персонализации (возрастные и экзистенциальные), т.е. весь спектр эмоционально-смысловой жизни человека как общественного существа, наделенного психикой.

Что же является определяющим в содержании психологической помощи? Уже в первом приближении к характеристике объема и содержания данного понятия, в отвлечении от разнообразных позиций, исследований и воззрений в отношении проблемы нетрудно представить главное: содержание психологической помощи заключается в обеспечении эмоциональной, смысловой и экзистенциальной поддержки человеку или сообществу в трудных ситуациях, возникающих в ходе их личностного или социального бытия.

Легко заметить, что в глубинной основе психологической помощи обнаруживается свойственная различным уровням движения (существования) материи способность к самоорганизации, структурированию. Тот же инстинкт помощи существует и у животных. В человеческом же обществе феномен помощи существовал всегда, хотя в качестве социального института возник и оформился только к середине XX века, вызвав к жизни появление целого ряда новых профессионалов: социальный работник, психолог-консультант, психолог-психотерапевт. И это — помимо уже традиционных фигур священника, психиатра

и психоаналитика. Более подробное разграничение сфер деятельности внутри указанного круга специалистов и вне его требует углубления в историю становления и оформления психологической помощи как особого социального института.

**Становление психологической помощи как социального института и профессии.** Традиции вспомоществования среди людей уходят корнями вглубь тысячелетий. По преданию принадлежащих библейскому пророку Моисею, сказано: «Если же будет у тебя кто-либо нищий из братьев твоих, в одном из жилищ твоих, на земле твоей, которую Господь Бог твой дает тебе, то не ожесточи сердца своего и не сожми руки твоей перед нищим братом твоим, но открой ему руку свою, и дай ему займы смотря по его нужде, в чем он нуждается» (Втор., 15: 7). И далее: «Дай ему, (и займы дай ему, сколько он просит, и сколько ему нужно), и когда будешь давать, не должно скорбеть сердце твое; ибо за то благословит тебя Господь Бог твой во всех делах твоих, и во всем, что будет делаться руками твоими» (Втор., 15: 10).

Тексты всех книг Нового Завета пронизаны великой идеей милосердия, изгоняющей «нечистый дух» болезней, пороков и заблуждений, несущей животворный свет веры, надежды и любви, просвещающей силу духа истины, Святого Духа человеческой жизни. Недаром К. Юнг писал, что «религии суть системы исцеления психического нездоровья» (Jung C., p. 278), а П. Флоренский употребил понятие «духовная ортопедия», когда в своем капитальном произведении «Столп и утверждение истины» писал о необходимости и предназначении духовной и душевной поддержки.

В появлении же профессий, непосредственно относящихся именно к психологической помощи, на основании данных, имеющих в современной литературе, можно выделить шесть основных предпосылок и источников:

1. Развитие экспериментальной психологии, начавшееся с создания в 1879 г. первой психологической лаборатории В. Вундта в Лейпциге.

2. Формирование нового, гуманного и научного подхода к людям, страдающим психическими заболеваниями (от Ф. Пинеля, в 1793 г. снявшего цепи с клиентов психиатрической лечебницы, до Ж. Шарко и П. Жане, описавших такое психическое расстройство, как «истерия», с обоснованием в последующем катарсически-гипнотического метода его излечения Дж. Брейером и З. Фрейдом и — параллельно с открытием в 1905 г. бледной спирохеты, непосредственно доказавшим материальную обусловленность поражения психических функций, — до возникновения психоанализа как предтечи всей современной научной психотерапии).

3. Развитие психологического тестирования и движения за умственную гигиену (это направление связано с деятельностью Ф. Гальтона и Ф. Бине, создавшего первые тесты IQ, Л. Термена, Э. Торндайка и К. Бирса, организовавшего в начале столетия в США Общество умственной гигиены).

4. Возникновение в Бостоне в первом десятилетии XX века (благодаря Ф. Парсону) консультирования, связанного с выбором профессии и предназначавшегося для помощи человеку в выборе подходящей работы во имя «полезной и счастливой жизни» (Belkin G., p. 17).

5. Возникновение и утверждение в 1940-х годах в США «недирективной психотерапии» К. Роджерса, который ввел в психотерапию философию экзистенциализма, отказался от термина «пациент» в пользу термина «клиент» и, по существу, закрепил в общественном сознании представление о психологической помощи, каковым оно и является в настоящее время, вобрав в себя как собственно консультирование, так и психотерапию.

6. Наконец, восходящий к американским традициям протестантизма, возникший в годы, предшествовавшие Второй мировой войне, институт религиозного попечительства (counselors) и социальных работников. Являясь выпускниками совмещенных факультетов философии и теологии, а также факультетов социологии, эти специалисты были призваны оказывать непосредственно наставническую и практическую помощь лицам, попавшим в трудную эмоциональную или житейскую ситуацию.

Таким образом, к 50-м годам XX века многообразные течения в психологической, психиатрической, психотерапевтической, социальной и религиозной практике привели к оформлению специфической области человеческой деятельности, получившей название «counseling» (консультирование, наставничество, психологическое вспомоществование).

**Основная проблематика и особенности развития психологической помощи в современном мире.** Анализ многочисленной, практически необозримой литературы по проблематике «counseling» показывает, что нет буквально ни одной области человеческой (личной и общественной) жизни, в которой человек оставался бы без психологической помощи.

Самый общий контент-анализ доступных нам источников, а также впечатления от совместной работы с американскими и европейскими коллегами позволяют выделить следующие главные области применения науки и искусства психологической помощи.

1. Психическое (и духовное) развитие ребенка. Специальными проблемами здесь становятся: психологическая помощь ребенку в преодолении эдипова комплекса; удовлетворение эмоциональных запросов в обретении личностной идентичности в процессах культурного, этнического и этического самоопределения; психологическая помощь в избегании эмоциональных травм при осознании неизбежности смерти либо в случае действительной потери родителей и близких родственников; содействие в выработке устойчивых ценностных и моральных норм, особенно в критический период развития, и другое.

2. Экзистенциальные и личностные проблемы подростка. Главное направление работы в данной области — помощь в преодолении кризиса психологического отделения от родителей и идентификация подростка с другими значимыми лицами. По существу, психолог-консультант и психотерапевт сталкиваются здесь со всем возможным спектром проблем подросткового возраста — чувством неполноценности, осознанием ограниченных возможностей родителей, сексуальными проблемами, борьбой за личный и социальный статус, процессами трансформации инфантильного религиозного сознания и т.п.

3. Брак и семья. Институт супружества остается одной из наиболее насыщенных сфер деятельности психологов-консультантов и семейных психотерапевтов. Супружеские и родительские конфликты, семейные кризисы, отношения в семье — привычные проблемы в этой области. Уже ставшие привычными 50% разводов с небольшими вариациями в первых браках в дополнение к традиционным проблемам добрачного консультирования, обычной семейной и супружеской психотерапии в последние десятилетия выдвигают на одно из важных мест проблематику психологической помощи разведенным, незамужним и неженатым, равно как и консультирование и психологическую поддержку при заключении повторных браков. Причем в США, например, к этому прибавляются проблемы при заключении брака между лицами разных конфессий.

4. Проблематика психического и личностного здоровья. Традиционная превентивная и текущая помощь при психических и соматических заболеваниях, при душевных и духовных страданиях, связанных с расстройствами настроения, алкоголизмом, наркоманией, житейскими стрессами, конфликтами, пограничными состояниями и т.п.

5. Отдельной и глубоко разработанной областью психологического вспомоществования является такая важная и почти совершенно отсутствующая у нас сфера деятельности, как психологическая помощь умирающему и психотерапия горя. В американской психотерапии только последних лет можно насчитать более 700 работ, освещающих эту, одну из сложнейших, проблем психологической помощи\*.

6. Проблемы пожилого возраста. Выработка адекватного ему мирозерцания, удовлетворение эмоциональных запросов пожилых людей, отклик на возникающие религиозные проблемы, регулярный патронаж и помощь в организации соответствующего стиля и способа жизни — все это обычный круг забот психологического попечения на Западе.

7. Проблемы людей, объединенных в местах временного проживания (места заключения, больницы, казармы, студенческие городки) — давно уже освоенные области работы, где проблемы личности, общения, психического состояния, а также духовности представляют собой настолько же привычные, насколько и требующие постоянного усилия проблемы.

8. Психологическая помощь и поддержка в кризисных ситуациях: внезапная смерть, попытка суицида, изнасилование, измена, потеря любви, работы и т.п.

9. Школьное консультирование, охватывающее проблемы отношений учителя и учащихся, учащихся между собой, вопросы отношений с родителями, проблемы школьной успеваемости, развитие способностей, отклонения в поведении и т.п.

10. Профессиональное консультирование, включающее в себя как общую ориентировку в выборе той или иной профессии, так и частные вопросы: как составить «резюме», как и где получить вторую профессию, где найти работу по своим возможностям и т.п.

11. Психологическая помощь, относящаяся к кросскультурной проблематике: барьеры в адаптации, преодоление этнических предрассудков и стереотипов у эмигрантов, наконец, самостоятельная проблема подготовки консультантов для работы с этническими меньшинствами, исключая опасность отношения профессионала к клиенту не как к личности, а как к представителю этноса или расы.

12. Управленческое консультирование (консультирование в организациях). Возникший в 1970-е годы, к настоящему времени данный вид социально-психологической помощи обладает широким спектром возможностей, включающих помощь в принятии управленческих решений, тренинг коммуникативных навыков, отслеживание и разрешение конфликтов, работа с персоналом и т.п.

При этом нельзя не отметить любопытное обстоятельство, касающееся развития психологической помощи в тех или иных странах в зависимости от уровня экономического развития и качества жизни. Так, в развитых странах Европы и Америки, где после Второй мировой войны материальные проблемы существования в целом были разрешены, широкое распространение получила так называемая гуманистическая парадигма, в пределах которой отстаивались и служили рабочим материалом в практике психологической помощи экзистенциальные ценности и понятия: встреча, выбор, подлинность, самореализация, бытие. А основной акцент приходился и приходится на уникальность, ценность и безусловную значимость личности, личностного бытия, что, собственно говоря, и находится в центре проблематики психологической помощи.

В странах же третьего мира и бывшего «социалистического лагеря» упор делался не столько на личность, сколько на социальные и социально-психологические аспекты бытия, так как ученые ясно осознавали пагубное воздействие патологического общества на человека, в котором обычная позиция личности — это позиция жертвы (см.: Бондаренко А. Ф., с. 33—34).

Показательным в этом смысле является направление, созданное в 1960-е годы в Бразилии психоаналитиком Норберто Кеппе, работавшим вначале в Вене вместе с В. Франклом, названное им «интегральным психоанализом». Отличительная черта этого направления — упор на исследование патологии общества развивающихся стран, порождающей специфические личностные проблемы. Отсюда такие названия работ, как «Социопатология», «Патология власти», «Освобождение через осознание» и их просветительский пафос.

В этих работах понятие «психологическая помощь» усиливается до смысловой нагрузки понятия «психотерапия», и речь идет уже не об отдельной личности или семье, а о целых социальных группах, предприятиях, общинах, без психотерапии которых, — в перспективе и в сущности — невозможно вести речь о психологической помощи личности, которая иначе будет ничем иным, как паллиативом.

**Оказание психологической помощи осуществляется при совпадении ряда условий:**

1. Человек, который страдает, ищет облегчения от своей проблемы (клиент).

2. Человек, который благодаря обучению или опыту воспринимается как способный оказывать помощь (психолог).

3. Теория, которая используется для объяснения проблем клиента. В медицине теория включает, например, инфекционный фактор, другие биологические процессы. В некоторых культурах теория может включать фактор проклятия или одержимости злыми духами. В психологии теория включает психодинамику, принципы научения или другие психические факторы.

4. Набор процедур для решения проблем клиента. Эти процедуры непосредственно связаны с теорией. Так, знахарь или экзорцист борется со сверхъестественными силами с помощью специальных церемоний или заклинаний, а врач лечит инфекцию антибиотиками.

5. Специальное социальное отношение между клиентом и психологом, которое помогает облегчить проблемы клиента. Психолог стремится к созданию такой атмосферы, которая позволяет клиенту с оптимизмом смотреть на решение своих проблем. Он верит, что методы, используемые психологом, помогут ему, вследствие чего у него возникает мотивация к работе над решением проблем. Отношение является фактором, характерным для всех форм лечения. В медицине улучшение физического или психического состояния клиента связывается обычно с действием лекарств или хирургическим вмешательством, но эффективность лечения частично зависит от ожиданий клиента и его веры в лечение. В магическом или религиозном лечении специфические процедуры значительно менее важны: более важным является позитивное отношение и ожидания, связанные с этими процедурами. Между этими крайними полюсами — медициной и магическим лечением — располагаются психологические методы лечения. Используя набор специфических процедур, большинство психологов пытается также создать позитивное отношение, потому что оно увеличивает шансы на успешное лечение. Некоторые психологи подчеркивают фактор отношения в большей степени, чем другие факторы (мы увидим это на примере клиент-центрированной психотерапии Роджерса).

**Психологическая помощь** – использование психологических средств для восстановления нарушенной деятельности психики.

Цель психологической помощи состоит в изменении у клиентов мышления и поведения таким образом, чтобы стать более счастливыми и продуктивными.

Задачи психологической помощи:

- 1) психолог помогает клиенту лучше понять свои проблемы;
- 2) устраняет эмоциональный дискомфорт;
- 3) поощряет свободное выражение чувств;
- 4) обеспечивает клиента новыми идеями или информацией о том, как решать проблемы;
- 5) помогает клиенту в проверке новых способов мышления и поведения за пределами ситуации оказания психологической помощи.

Виды психологической помощи:

- психологическое консультирование
- психотерапия
- психокоррекция
- диагностика и ознакомление с результатами
- профориентация и профконсультирование

Основными видами психологической помощи являются: психологическая коррекция, консультирование и психотерапия.

О **коррекции** мы говорим применительно к развитию психических функций или исправлению нарушений поведения. Например, "коррекция памяти и развитие мышления", "коррекция агрессивного поведения подростков" и т.п. Применительно к личности человека

говорить о коррекции неэтично, если под понятием личности мы подразумеваем внутренний мир человека, обладающий индивидуальностью и неповторимостью.

В случае, когда к психологу обращаются за помощью в разрешении личностных проблем, мы говорим о психологическом консультировании и психотерапии.

Консультирование в целом - это помощь специалиста в рамках какой-либо ситуации.

**Психологическое консультирование** — профессиональная помощь в ситуации личностного затруднения разной степени эмоциональной тяжести психологическими средствами. Выделяют различные виды психологического консультирования: от профориентации и информирования (например, по результатам психодиагностики) до экстренной психологической помощи (например, в кризисных ситуациях с суицидальной опасностью). От психотерапии отличается более короткими сроками проведения и ограничением в рамках заявленной проблемы - личность в целом и история ее формирования *не* затрагиваются.

**Психотерапия** - более глубокий и длительный процесс, результатом которого является оптимизация (улучшение качества) жизни клиента за счет изменения в восприятии своей жизненной истории и отношения к ней. Стиль проведения психотерапии определяется концептуальной позицией терапевта, основой которой является взгляд на природу человека в целом.

По *виду работы* психологическая помощь может быть экстренной, плановой и профилактической. По *форме работы* психологическая помощь может быть индивидуальной и групповой (табл. 1).

Таблица 1

### Виды и формы психологической помощи

Виды Формы	ЭКСТРЕННАЯ психологическая помощь	ПЛАНОВАЯ психологическая помощь	ПРОФИЛАКТИЧЕСКАЯ психологическая помощь
<b>ИНДИВИ- ДУАЛЬНАЯ</b> форма работы	<i>Кризисная интервенция</i>	Длительное (психотерапевтическое) консультирование, психотерапия, психокоррекция	Психологическое просвещение; Различные методы самопомощи
<b>ГРУППОВАЯ</b> форма работы	<i>Дебрифинг</i>	<i>Групповая психотерапия, семейная психотерапия, групповая психокоррекция</i>	<i>Психологические тренинги (обучающие группы), развивающие группы, группы личностного роста</i>

#### Экстренная психологическая помощь

Экстренная психологическая помощь востребована людьми, находящимися в кризисном или остром стрессовом состоянии.

*Кризисное состояние* характеризуется переживанием эмоциональной и умственной дезорганизации личности, которая может приводить к неадекватным эмоциональным и поведенческим реакциям человека. Суицидальные намерения являются наиболее ярким и опасным проявлением кризисного состояния.

Причиной этого состояния является определенная травматическая ситуация, которая всегда имеет субъективное значение для данного человека – это может быть

крупномасштабная катастрофа, а может быть трагедия в личной или профессиональной жизни.

Для обеспечения конструктивной переработки травматического опыта личности, проявляющегося в кризисном состоянии человека, предназначен метод кризисной интервенции.

**Кризисная интервенция** (вмешательство) является индивидуальной формой экстренной психологической помощи. Реализуется кризисная интервенция в процессе психологического консультирования (очного или телефонного).

Основная цель *кризисной интервенции* – создание возможностей для работы над проблемой за счет реорганизации чувств человека в более конструктивное целое.

*Задачи* кризисной интервенции: состоят в том, чтобы в условиях доверия и безопасности, созданных специалистом, человек получил возможность: определить актуальную проблему; отделить ее от нерешенных «исторических» проблем; сконцентрировать на ней внимание; выразить сильные, интенсивные эмоции; уменьшить внутреннее смятение, используя механизмы вербализации – проговаривание и повторение; восстановить контроль над своим состоянием за счет осознания связей эмоций с вызвавшими их причинами; открыть доступ к исследованию острых проблем; создать фундамент для принятия пережитого опыта.

Помощь при кризисе центрирована на *актуальной проблеме* человека, а не на его личности и истории ее формирования. В этом состоит ее принципиальное отличие от психотерапии.

Важно понимать, что кризисная интервенция направлена не на решение проблемы человека, но на создание возможностей для ее решения – возвращение человека в такое состояние, когда он сможет самостоятельно обращаться к собственным ресурсам.

Групповая форма кризисной интервенции называется дебрифинг.

**Дебрифинг** – это особо организованное и четко структурированное обсуждение в группах людей, совместно переживших катастрофу или трагическое событие.

Дебрифинг относится к мерам экстренной психологической помощи и проводится как можно раньше после события, возможно, через несколько часов или дней после трагедии.

*Цель дебрифинга* – снизить тяжесть психологических последствий после пережитого стресса. Участие в дебрифинге не может предупредить возникновение последствий трагических событий (ПТСР), но препятствует их развитию и усилению, способствует пониманию причин своего состояния и осознанию действий, которые необходимо предпринять, чтобы облегчить его. Поэтому одновременно это и метод кризисной интервенции, и профилактика.

Оптимальное количество участников в группе от 10 до 15 человек. Проводится дебрифинг под руководством двух подготовленных специалистов-дебриферов. Не допускается присутствие посторонних лиц, не имеющих непосредственного отношения к событию. Время проведения четко обозначается вначале и составляет 2–2,5 часа, без перерыва. Проводить дебрифинг возможно в любом месте, но желательно, чтобы помещение было удобным, доступным и изолированным.

Дебрифинг очень четко структурирован и включает в себя *семь последовательных фаз*:  
вводная фаза, где обозначаются цели группы, происходит знакомство участников и определяются правила работы;

фаза описания фактов, где каждый человек кратко описывает то, что произошло с ним во время инцидента, то, как он увидел это событие или узнал о нем;

фаза описания мыслей, где участники описывают последовательность осознания произошедшего, мысли, приходящие в голову, а также процессы принятия решений;

фаза описания переживаний, где участники могут вспомнить и выразить сильные чувства в условиях поддержки группы и в то же время поддержать других участников, которые также испытывают сильные страдания;



фаза описания симптомов. Иногда эта фаза объединяется с предыдущей или последующей фазой, но иногда выделяется в отдельный этап работы – некоторые реакции из-за своей необычности должны быть обсуждены более детально;

фаза обучения, где обобщаются реакции участников, и предоставляется информация о типичных реакциях на стресс;

завершающая фаза, где обобщается опыт, наработанный в группе, и сообщается информация о том, где участники смогут получить долговременную (плановую) психологическую помощь.

Процедура дебрифинга позволяет участникам в условиях безопасности и конфиденциальности отреагировать впечатления, реакции и чувства, связанные с событием. Встречая похожие переживания у других людей, участники получают облегчение, – у них снижается ощущение уникальности и ненормальности собственных реакций, уменьшается внутреннее напряжение. В группе появляется возможность получить поддержку от других участников. Действия ведущих направлены к тому, чтобы мобилизовать внутренние ресурсы участников, помочь им подготовиться к переживанию тех симптомов или реакций ПТСР (посттравматического стрессового расстройства), которые могут возникнуть впоследствии. Обязательно участникам сообщается о том, куда они могут обратиться за плановой психологической помощью.

### **Плановая психологическая помощь**

Плановая психологическая помощь (от слова «планирование») востребована людьми, которые уже вышли из острого стрессового состояния, в некоторой степени компенсировали травматический опыт, однако не проработали его в той степени, которая позволила бы им жить максимально наполненной жизнью.

**Индивидуальная форма плановой психологической помощи** включает в себя психологическое (психотерапевтическое) консультирование, немедикаментозную психотерапию, психокоррекцию.

В сравнении с формами экстренной психологической помощи, которая отличается непродолжительностью, личностное консультирование и психотерапия занимают достаточно длительный период времени. Поэтому плановая психологическая помощь реализуется в виде долгосрочного (личностного, психотерапевтического) консультирования.

Обобщая разнообразные определения этих схожих и сложных понятий, можно сказать, что индивидуальное *психотерапевтическое консультирование* – это целенаправленное, особым образом структурированное взаимодействие двух людей, один из которых нуждается в разрешении личностной проблематики, а другой обладает стремлением помочь и специальной подготовкой в области оказания психологической помощи.

Предметом внимания здесь является личность человека, включая историю ее формирования, характерный стиль реагирования, сложившуюся систему отношений, общее мировоззрение и т.п.

*Психологическая коррекция* – это направленное психологическое воздействие на определенные психические структуры (психические функции, поведение, состояние) с целью обеспечения полноценного развития и функционирования ребенка или подростка.

Для разрешения затруднений в развитии ребенка применяется такой метод работы как *игровая терапия*, в процессе которой через основной вид деятельности ребенка происходит установление отношений специалиста с ребенком и его психологическое оздоровление.

**Групповая форма плановой психологической помощи** включает групповую психотерапию, семейную психотерапию, коррекционные группы для детей и подростков.

Пространство *психотерапевтических групп* нацелено на осознание участниками группы собственной роли, позиции и доли ответственности за создание определенных ситуаций, а также прояснение реакций других участников, что в итоге создает возможность менять сложившиеся стереотипы реагирования и поведения. Предметом внимания здесь являются интеракции участников, через которые они выстраивают отношения с

окружающими. Другими словами, основным содержанием работы терапевтической группы является групповой процесс. Терапевтические группы включают в себя динамические и концептуально-ориентированные группы, которые могут использовать методы индивидуальной работы наряду с групповыми.

*Семейная психотерапия* обладает своими, специфическими закономерностями проведения, разработанными и описанными в специальной литературе. Предметом внимания здесь является сложившаяся система семейных взаимосвязей, возникшая на основе семейной истории, мифов, стереотипов и отношений.

*Коррекционные группы* для детей и подростков подразумевают исправление отклоняющихся от «нормы» проявлений в поведении воспитанников.

Плановая психологическая помощь отличается от экстренной длительностью, предметом и целями работы. Объединяет эти виды наличие ощущаемой на субъективном уровне личностной проблематики, которая нуждается в разрешении.

В отличие от них, профилактическая помощь может быть востребована людьми, у которых отсутствует выраженная личностная проблематика (или мотив для ее разрешения), но существует интерес к развитию определенных качеств.

### **Профилактическая психологическая помощь**

Профилактическая психологическая помощь нацелена на подготовку человека к переживанию различных жизненных ситуаций. Такая подготовка осуществляется через обучение и личностное развитие человека.

*Индивидуальная форма психопрофилактики* может осуществляться путем обучения и освоения различных методов самопомощи.

*Самопомощь* – вид психологической помощи, которую человек может оказать самому себе, не требующая обязательного привлечения специалиста. Это способ заботы о своем психологическом здоровье, который доступен любому человеку в любой момент времени. Самопомощь реализуется через осознание и развитие заботы о себе. К наиболее известным методам самопомощи относятся: самонаблюдение; ведение психологического дневника; написание психологической автобиографии; работа со своими сновидениями; нервно-мышечная релаксация; фантазирование или медитация.

*Групповая форма психопрофилактики* включает в себя группы тренинга навыков (обучающие группы), группы личностного роста (направленные на развитие личностного потенциала участников), развивающие группы для детей и подростков. Отдельной разновидностью групп этой категории являются группы супервизии как форма профессиональной поддержки и самосовершенствования для специалистов помогающих профессий, одной из задач которых является предотвращение эмоционального выгорания у специалиста.

*Группы тренинга навыков* (социально-психологический тренинг – СПТ) нацелены на обучение и развитие определенных навыков поведения, заданных целями, которыми объединены участники.

Работа в таких группах производится на основе принципа обучения через опыт. Для получения практического опыта моделируются и разыгрываются специальные ситуации, которые подвергаются анализу в группе, в результате чего выделяются и отрабатываются наиболее конструктивные модели поведения в подобных ситуациях.

В отличие от терапевтических групп тренинг имеет четкую структуру, которая планируется заранее. Заданным содержанием определяется направление работы тренинговой группы от ее начала и до конца. Групповой процесс в тренинге является лишь фоном, на котором происходит усвоение заданного материала, тогда как в терапевтической группе он является основным предметом внимания.

*Группы личностного роста* направлены на выявление и актуализацию внутренних ресурсов и личностное развитие участников. Они являются особой формой групповой работы, имеющей сходства и различия с терапевтическими и тренинговыми группами.

В отличие от тренинга, группы личностного роста не настолько структурированы. Если в группах тренинга акцент делается на тренировке нового поведения, умений, навыков через участие в действиях и процедурах, то здесь акцент делается на глубоком осмыслении происходящих процессов – как внешних, так и внутренних. Целями этих групп является расширение зоны осознания своей личности и выявлении своих скрытых ресурсов, потенциалов, возможностей. Вместе с тем, также как тренинговые группы, современные группы личностного роста могут обладать заданным содержанием, исходя из которого ведущий может планировать процедуры, направленные к целям самопознания и актуализации внутренних ресурсов личности.

В отличие от терапевтических групп, группы личностного роста не акцентируются на исследовании прошлого опыта личности и не предполагают необходимости проработки травматических переживаний. Вместе с тем, обращение к глубинным личностным переживаниям «здесь и сейчас» допускается в большей степени, чем на тренинговой группе.

Традиционной формой работы, востребованной в системе образования, являются *развивающие группы для детей и подростков*. В таких группах происходит развитие основных познавательных процессов (внимание, память, мышление), эмоциональной сферы, волевой саморегуляции, коммуникативных навыков и т.п.

### **Практические занятия.**

Подготовить презентацию и доклад по заданной теме.

### **Контрольные вопросы**

1. Назовите известные Вам помогающие профессии. Охарактеризуйте их сходство.
2. Сформулируйте цели и задачи психологической помощи как отдельного направления деятельности психолога.
3. Приведите пример кодификации обращений за психологической помощью.
4. Как можно систематизировать виды и формы психологической помощи?
5. Раскройте смысл и значение этических норм в деятельности психолога-консультанта.
6. Расскажите про известные профессиональные сообщества практикующих психологов.

### **Темы презентаций для докладов:**

1. Этические нормы в деятельности психолога-консультанта.
2. Профессиональные сообщества практикующих психологов.

## **Тема 1.2. Основные теоретические подходы к оказанию психологической помощи**

Все многообразие психологических концепций можно условно разделить на две категории: директивные (бихевиоризм, психоанализ, НЛП) и недирективные (клиент-центрированная терапия К.Роджерса, гештальт-терапия Ф.Перлза, психосинтез Р.Ассаджиоли, экзистенциальная терапия В.Франкла, Дж.Буженталя).

В первом случае - *директивный подход* - терапевт занимает позицию учителя или врача, который обладает большим количеством специальных знаний, с помощью которых разъясняет человеку его трудности и учит с ними справляться. Терапевт определяет сроки и направляет ход терапии. Акцент делается на изучение и уменьшение трудностей и слабостей клиента (пациента).

Во втором случае - *недирективный подход* - терапевт занимает позицию сотрудника, разделяя с клиентом ответственность за результат терапии, подразумевая, что клиент обладает ресурсами для самостоятельного решения своих трудностей. В данном случае направление терапии определяет клиент, а терапевт "присоединяется" к нему и "следует" за

ним, поддерживая процесс личностного роста. Акцент делается на поиск ресурсов и внутренней силы клиента. Каган В.Е. дает следующее определение понятию психотерапии: "Это уникальное, целенаправленное, эмоционально захватывающее, обоюдопонятное взаимодействие, которое формирует особое межчеловеческое пространство, позволяющее себя чувствовать в безопасности и быть открытым опыту, поиску согласия чувств - в условиях волшебного превращения этического, приводящее к изменению мироощущения и расширению возможностей жизни".

Зачастую почувствовать грань между различными видами психологической помощи очень сложно. Важно, чтобы психолог четко представлял себе и клиенту, какой именно вид помощи он оказывает. Определяется это *запросом клиента* - тем, что нужно ему. Однако навыки, используемые в различных видах психологической помощи во многом идентичны.

Известно около 450 видов психотерапии, больше половины из которых используется в работе с детьми и подростками. Единая систематизация столь широкого и продолжающегося расширяться списка практически нереальна, и классификация видов психотерапии значительно варьирует от автора к автору. Но так или иначе большинство видов психотерапии соотносимо с тремя основными концептуальными направлениями:

1. **Психодинамический подход** исходит из того, что вся происходящая в нас внутренняя жизнь - это проявление динамики внутренних импульсов в их столкновении с представлениями о реальности, игра индивидуального или коллективного бессознательного, проявление нашей внутренней природы, как реализующей наши инстинкты, так и подталкивающей нас к развитию и самоактуализации.
2. **Когнитивно-бихевиоральный подход** рассматривает человека как сложную машину, отвечающую реакциями на воздействия внешней среды, преломляя их сквозь призму внутренних переменных (ментальных карт, целей и потребностей). Работая со способами понимания и подкрепляя правильное поведение, происходит психотерапия.
3. **Гуманистический подход** объединен верой во внутреннюю свободу человека, верой в возможность человека самому формировать свои отношения, смыслы и жизненные ценности, быть верным самому себе. В первую очередь, это экзистенциальный и клиентцентрированный подходы.

## **РАЗДЕЛ 2. ОРГАНИЗАЦИЯ ПРОЦЕССА ПСИХОЛОГИЧЕСКОГО КОНСУЛЬТИРОВАНИЯ**

### **Тема 2.1. Алгоритм (стадии) психологического консультирования**

Процесс консультирования уникален в каждой ситуации и с каждым человеком. Говорить о каких-либо закономерностях можно лишь с большой долей условности. Однако существуют моменты, которые являются общими для этого процесса, которые его в известном смысле структурируют.

К ним относятся представление о стадиях, навыках консультирования, психологическом контракте, вопросе распределения ответственности, а также явлениях, помогающих и мешающих осуществлению психологической помощи — эмпатии, сопротивлению, переносе и проекциях.

#### **Стадии психологического консультирования:**

1. Установление контакта.
2. Выяснение первичного запроса клиента.
3. Ориентация в проблеме клиента.
4. Определение истинного запроса и определение роли клиента в его ситуации.

5. Заключение «психологического контракта».
6. Исследования проблемы, возможных путей выхода из неё, принятие клиентом решений и ответственности за их выполнение.
7. Завершение работы.

*Первая стадия* - установление контакта с клиентом. Она начинается с первых секунд встречи. Контакт является фундаментом отношений психолога и клиента, без которого не состоится эффективной работы.

Установить контакт - это значит создать доброжелательную, доверительную и безопасную атмосферу, которая позволила бы клиенту чувствовать себя комфортно и достаточно свободно в присутствии консультанта. Такая атмосфера поможет клиенту наиболее полно соприкоснуться со своими чувствами и переживаниями, обратиться к своему опыту и различным ситуациям (иногда очень болезненным и травматичным) без страха быть непонятым или услышать в свой адрес осуждение.

Умение устанавливать контакт с самыми разными людьми является профессиональным умением психолога. Эта способность во многом зависит от внутренних установок самого психолога, оказывающего помощь, и от свойств его характера, как врожденных, так и приобретенных. Среди наиболее важных личностных качеств, способствующих установлению и поддержанию контакта, можно выделить следующие: доброжелательность, открытость, искренность, жизнерадостность, вежливость и тактичность.

Мировоззрение психолога-консультанта должно непрерывно развиваться в сторону расширения границ приемлемости различных точек зрения. Можно назвать этот процесс движением к мудрости. Следует помнить, что психолог не представляет морально-нравственные позиции, он не призван оценивать действия и мысли клиента с точки зрения «хорошо-плохо». Для этого существуют другие инстанции. Он призван понимать и помогать. Зачастую кабинет психолога является единственным убежищем человека от осуждения окружающих людей.

Психологическая установка по отношению к клиенту играет немаловажную роль. Доказано, что наличие отрицательной установки на партнера может причинить общению больше вреда, чем отсутствие умения говорить и слушать. К числу установок, способствующих контакту, относятся: одобрение и самоодобрение. Установка на одобрение означает признание права другого человека чувствовать, думать и поступать так, как он считает для себя возможным. В то же время помогающий психолог должен признавать это право и за собой: его собственные мысли, чувства и поступки также уникальны, и он также имеет право на ошибку, как и любой другой человек.

Стадия установления контакта может занять время от нескольких минут до нескольких встреч, поэтому она идет параллельно со следующими этапами. К. Роджерс отмечал, что у него настрой на контакт с клиентом занимает 15 минут, но они по энергозатратам равны часу тяжелой физической работы.

*Второй этап консультирования* – выяснение первичного запроса клиента, когда он излагает причину прихода в том виде, который представляет себе. Первичный запрос может быть и истинным, но, как правило, в процессе пересказывания ситуации клиент что-то уточняет для себя и возникает необходимость следующего этапа.

*Третий этап* - ориентация в проблеме клиента. Здесь роль психолога заключается во внимательном слушании с применением навыков консультирования. От качества слушания во многом будет зависеть глубина контакта, который формируется между клиентом и консультантом. Профессиональное умение психолога состоит в том, чтобы клиент ощутил, что его понимают, тонко чувствуют его переживания и поддерживают во всех его проявлениях. На этом этапе может произойти удовлетворение запроса, если он

состоял в том, чтобы просто высказаться и быть услышанным, но чаще возникает следующая стадия.

*Четвертый этап* - определение истинного запроса и определение роли клиента в его ситуации, его чувств по отношению к ней и ответственности, которую он берёт на себя за возникновение данной ситуации. Например, если человек склонен обвинять окружающих его людей в возникновении своих проблем, и не видит значения своих действий в проблемной ситуации, он и изменений будет ожидать только с их стороны. Понятно, что обеспечить изменения в жизни неких «третьих лиц» мы не имеем возможности. Мы можем иметь дело только с той реальностью, с которой соприкасаемся сами, т.е. с тем человеком, который сидит перед нами. Типичным примером изменения первичного запроса на истинный является ситуация, когда мама приводит на приём маленького ребёнка и просит исправить его поведение. Однако на стадии ориентации в проблеме выясняется, что ребёнок ничего не хочет менять в своей жизни, она его устраивает, а он является лишь поводом, "ширмой", за которой мама неосознанно прячет свои собственные отчаяние и боль, вызванные личными неприятностями. Если мама приходит к такому пониманию, контракт заключается на индивидуальную работу с ней по заявленной проблематике (присутствие ребёнка становится излишним).

Если названные условия выполнены, можно приступать к следующему этапу.

*Пятый, важнейший, этап* - заключение «психологического контракта», который означает совместную постановку задач консультирования. Собственно, психологическое консультирование начинается только после заключения контракта. Это своего рода договоренность между клиентом и консультантом на то, чем они будут заниматься, это разрешение, которое клиент дает консультанту на обсуждение определенных тем из его жизни, обозначение внутренней сферы, куда он «впускает» консультанта, а также границ этой сферы. Не получив согласия клиента к обсуждению определенных тем, не убедившись в его желании обращаться к некоторым аспектам его опыта, мы не имеем права касаться этих сторон его жизни.

То есть, на этой стадии, с одной стороны, мы выясняем желания и ожидания клиента, а с другой стороны, проясняем свои возможности и ограничения. Например, в некоторых случаях приходится объяснять, что психолог не использует гипноз, медикаменты, а также не предлагает готовых рецептов решения проблем в виде советов.

Центральным моментом этой стадии является принятие клиентом ответственности за решение своей ситуации на себя. Это нелегкий процесс для большинства людей. Иногда он сопровождается чувствами разочарования. Процесс распределения ответственности порой приобретает форму конфронтации, и здесь очень важную роль играет уровень контакта, который сложился к этому моменту. Потому что, если контакт недостаточно глубок, и клиент не чувствует необходимой ему поддержки, он может просто прерваться – клиент уйдет. Это его право, однако вы должны быть уверены, что сделали все, от вас зависящее для установления доверительных отношений.

*Шестая стадия* - этап исследования проблемы, возможных путей выхода из неё, принятие клиентом решений и ответственности за их выполнение. Это самая продолжительная фаза, невозможно предсказать, как она будет происходить. Одно можно сказать с уверенностью – основную роль здесь будут играть отношения психолога и клиента во всем их многообразии. Эти отношения, если они станут достаточно глубокими, сами по себе станут исцеляющими для клиента. Существует такое понятие - «терапевтический эффект отношений». Примером такого рода отношений будет безусловная материнская любовь или глубокое взаимопонимание между близкими друзьями. Однако отношения между клиентом и консультантом являются особым пространством, которое включает в себя всю гамму проявлений возможных чувств. Дело в том, что клиент проявляет себя во взаимодействии с

консультантом так же, как обычно с другими людьми, но в условиях консультирования психолог может видеть и говорить о том, как он себя чувствует в этом взаимодействии, чего обычно в жизни не происходит. Таким образом становится возможным обсуждать те темы, которые обычно замалчиваются и, как следствие, порождают внутреннее напряжение, вносят дисгармонию в самоощущение и, как следствие, становятся источником внешних проблем.

На этой стадии возможно применение различных технических приемов консультирования, однако важно понимать, что техники являются лишь средством, а не целью осознания, и действительно эффективно будут выполняться клиентом только в условиях безопасности, которая обеспечивается глубиной контакта с психологом.

В идеале эта стадия заканчивается достижением поставленных задач, когда клиент приходит к ощущению внутренней силы и способности к дальнейшему самостоятельному развитию и тогда наступает последняя стадия.

*Итоговая стадия* – завершение работы. Эта стадия может также занимать от нескольких минут (когда клиент сообщает консультанту о том, что решил прекратить встречи) до целой консультативной сессии, которая посвящается подведению итогов, проговариванию достижений клиента, тех изменений, которые произошли с ним в результате совместной работы, а также тех целей, которые клиент намечает для своего дальнейшего развития, потому что этот процесс не прекращается никогда. Стоит подчеркнуть, что завершение работы не означает прекращение контакта и консультант всегда оставляет возможность для возобновления встреч при необходимости.

Психологическое консультирование является процессом взаимодействия двух, или более, людей. Это процесс творческий, порой трудно провести четкую границу между одной и другой стадией. Может быть, к этому даже не надо стремиться, если это стремление излишне формализует отношения. Скорее необходимо помнить названные моменты как некие точки в пространстве, которым необходимо уделять внимание.

## **Тема 2.2. Базовые навыки психологического консультирования**

В осуществлении психологической помощи психологу может помочь ряд навыков. Навыки психологического консультирования являются средством, владея которым консультант сможет устанавливать и поддерживать контакт, а также формулировать проблему в более короткие сроки. Известные приемы можно объединить в две группы: действующие на невербальном и вербальном уровне взаимодействия.

К первой группе относятся следующие навыки: активное слушание («выразительное» молчание, эмпатическое «покрывание»), контакт глазами и т.д.), умение «читать» позы, жесты, мимические проявления (т.е. быть очень внимательным и чутко реагировать на любые изменения в поведении клиента, что помогает понять его чувства и состояния) и так называемые «техники присоединения» (по позе, по темпу или по ритму дыхания), которые позволяют понять клиента, подражая его внешнему поведению. Здесь же следует упомянуть, что на установление контакта существенное влияние могут оказывать следующие факторы: интерьер и обстановка кабинета психологической помощи, внешний вид консультанта (в т.ч. манера одеваться) и организация пространства общения или «дистанция общения».

К группе вербальных относятся следующие **навыки психологического консультирования:**

1. Перефразирование.
2. Отражение чувств.
3. Присоединение чувств к содержанию.
4. Прояснение.

## 5. Отражение собственных чувств консультанта.

### **Перефразирование**

Это вербальный навык повторения своими словами содержания того, что говорит клиент. Показывает клиенту, что вы понимаете его, а не просто киваете. Содержание включает в себя как факты ситуации, о которой говорит клиент, так и чувства, о которых он рассказывает.

*Цели перефразирования:*

- Перефразирование показывает клиенту, что вы слушаете его и понимаете его слова;
- Если, перефразируя содержание, вы обнаруживаете недопонимание, у клиента есть возможность поправить вас;
- Выслушивание своей истории, пересказанной другим человеком, может помочь клиенту прояснить свои собственные мысли и чувства;
- Перефразирование может помочь клиенту более подробно раскрыть одну ситуацию, прежде чем переходить к другой теме;
- Когда клиент находится в состоянии эмоционального возбуждения, он говорит спутанно, и перефразирование может помочь ему, а также вам, установить приоритеты - на какие события и проблемы прежде всего надо направить внимание.

*Принципы перефразирования:*

- Перефразирование должно быть кратким. Если вы говорите очень много и сложно, клиент будет вынужден отвлечься от своих мыслей и сосредоточиться на том, чтобы понять вас. Между тем ваша задача поддерживать фокус внимания клиента на его собственных переживаниях, помогать ему быть "в контакте с самим собой";
- Перефразирование должно ограничиваться теми вещами, которые с вашей (консультанта) точки зрения являются существенными для клиента. Не нужно воспроизводить монолог клиента с мельчайшими подробностями - это не пересказ. В оценке того, что является значимым для клиента решающей является ваша эмпатия.

### **Отражение чувств**

Это вербализация тех чувств, о которых клиент прямо не говорит, но которые вы можете в нем предположить, исходя из его невербальных проявлений, а также исходя из особенностей его ситуации.

*Цели отражения чувств:*

- Помочь клиенту осознать свои чувства и побудить его говорить о них в связи с проблемой (т.к. наличие проблемы всегда определяется именно чувствами, сопровождающими ее переживание);
- Осознание чувств снижает их силу, что позволяет снизить уровень напряжения клиента и дает возможность сфокусироваться на проблеме;
- Отражение чувств клиента демонстрирует Ваше эмпатическое восприятие проблемы клиента, что является более глубокой степенью понимания; за счет этого улучшается контакт с клиентом;
- В процессе длительной работы периодическое отражение чувств, если оно не вызывает сопротивления у клиента, развивает у него навык самонаблюдения, осознания своего актуального состояния, позволяет овладеть "языком чувств" необходимым в самопознании.

*Принципы отражения чувств:*

- Называя чувство, сохраняйте его интенсивность; например, в зависимости от степени выраженности чувство злости может быть названо различными словами - от "досады" до "ярости", а чувство страха от "тревоги" до "ужаса". Точно найденное слово, соответствующее переживанию клиента, говорит о наличии хорошего понимания и создает у



клиента чувство безопасности. Если вы постоянно используете слабые слова для обозначения сильных чувств, клиент начинает смутно чувствовать, что ему не позволено быть таким, какой он есть. В попытках быть "услышанным" аффект клиента может возрасти.

- Старайтесь сосредоточиться на актуальных чувствах клиента, т.е. проявляющихся "здесь и сейчас". Нужно учитывать, что содержательно рассказывать клиент может об одном чувстве, но при этом испытывать в данный момент другое. Например, мама рассказывает о том, что она постоянно злится на своего ребенка (проговаривание чувства злости в данном контексте будет являться перефразированием), но говорит об этом с чувством вины, что будет понятно из невербальных проявлений, поэтому в отражении чувств мы должны назвать вину.

- Отражая чувство, выражайтесь просто и коротко, и говорите только об одном чувстве в каждый момент времени. Краткость увеличивает ясность и минимизирует возможность интерпретаций. В фокусе внимания остается клиент.

- Позитивные формулировки (исключающие частицу "не") более эффективны, чем негативные (включающие частицу "не") - т.е. предпочтительнее высказывание "Вы чувствуете себя оскорбленной" вместо "Вы не чувствуете себя удовлетворенной ... счастливой ... и т.д.". Перечислять то, чего человек не чувствует, можно очень долго, между тем чувствует он всегда что-то определенное.

- Сомнение в том, что Вы можете дать точное отражение, может помешать Вам. Вы будете озабочены собственной тревогой, вместо того, чтобы слушать клиента. Поэтому давайте ваше отражение уверенно, смягчая его вводными фразами и интонацией. Клиент может принять его, уточнить или опровергнуть. В этом смысле неправильное отражение чувства столь же эффективно, как правильное, т.к. исправляя вас, клиент назовет действительно переживаемое чувство, важно только, чтобы это не входило в систему.

- Используйте вводные фразы. Они придают высказыванию вероятностный характер, подчеркивая право клиента принять, исправить или отвергнуть его. "Мне показалось...", "У меня возникло предположение...", "Это звучит так, как будто..." и т.п.

### **Присоединение чувств к содержанию**

Это вербальный навык, объединяющий отражение чувства с перефразированием содержания. Помогает разделить проблему на части и связать чувства с вызвавшими их событиями. Например: «У меня возникло ощущение, что Вы испытываете чувство вины за то, что раздражаетесь на своего ребенка». За счет этого уменьшается ощущение путаницы и утраты контроля, проясняются объекты работы.

### **Прояснение**

Это серия вербальных навыков, используемых для получения информации от клиента. Сочетает перефразирование с вопросами. Вопрос – это всегда некое вторжение во внутренний мир человека (если вы, конечно рассчитываете получить ответ на него). Поэтому с использованием данного навыка нужно быть особенно осторожными. Следует учитывать, что вопросы могут быть двух типов: исходящие из сказанного клиентом, и исходящие из собственных версий или любопытства консультанта. Нужно очень четко отделять первые от вторых и помнить, что в отличие от первых, вопросы, задаваемые консультантом из собственных предположений, могут быть вредны и даже опасны для клиента. Во-первых, они могут увести ход его рассуждений в сторону от действительно важных для него вещей, он может послушно последовать за консультантом в область его проекций. Во-вторых, у клиента, отвечающего на серию вопросов консультанта, мгновенно составится ощущение, сходное с ощущением в кабинете врача, который проясняет симптомы, а значит, готовится поставить диагноз, и прописать необходимое лечение. Таким образом, вы сами загоняете себя в ловушку «больной-врач», или «жертва-спасатель», где клиент возложит на вас ответственность за свое спасение. В-третьих, стремление задавать как можно больше вопросов мешает тому, чтобы действительно слушать клиента; серия вопросов, как правило,

возникает из-за неуверенности или растерянности консультанта, из-за ощущения, будто он должен «сказать хоть что-нибудь», чтобы заполнить возникшую паузу. Таким образом, порой он даже не дает клиенту возможности прислушаться к себе, забрасывая его вопросами. Объясняется это тем, что фокус его внимания сосредоточен не на клиенте и его проявлениях, а на своей тревоге и борьбе с нею. Между тем клиент, как правило, видит растерянность консультанта и неконгруентность психолога вынуждает клиента к такой же неконгруентности. Действуя таким образом, очень легко разрушить контакт. Чтобы этого не произошло, существует следующий навык консультирования.

### **Отражение собственных чувств консультанта**

Отражение собственных чувств консультанта — это вербализация (проговаривание) консультантом своих актуальных эмоций.

Использование данного навыка преследует несколько *целей*:

- во-первых, помогает консультанту находиться в постоянном контакте с самим собой, чтобы избежать идентификации с клиентом и заражения его чувствами;
- во-вторых, помогает поддержанию контакта за счет того, что клиент воспринимает консультанта как живого человека со своими чувствами, а не некий бездушный «автомат»;
- в-третьих, способствует более свободному выражению чувств клиентом, который ориентируется на консультанта как на некую модель поведения и вслед за ним приучается к непрерывной рефлексии.

Как говорил К.Витакер, чувства, возникающие у консультанта во взаимодействии с клиентом (если оба абсолютно включены в него) порождаются общим процессом, а потому принадлежат клиенту в той же степени, что и консультанту, и он имеет полное право знать об этих чувствах. Более того, для клиента бывает очень полезным получать такого рода «обратную связь» на свои проявления, особенно если это касается «негативных» чувств консультанта, таких как недоверие, раздражение, скука, растерянность и т.п., потому что в обычной жизни люди, общающиеся с этим человеком скорее всего постараются их скрыть. Узнать же о них — это значит расширить зону своего осознания, а значит сделать шаг к конструктивным изменениям в себе и своей жизни. Однако, проговаривая клиенту свои чувства, консультант должен быть точно уверен, что в этот момент он свободен от собственных проекций и его чувства не порождены сопротивлением.

Перечисленные навыки, как правило, неосознанно используются почти всеми людьми. Однако их можно использовать сознательно и целенаправленно. Они являются уникальным средством, так как помогают сделать конструктивным любое взаимодействие, поддерживая конгруэнтность общения.

### **Эмпатия**

Термин "эмпатия" пришел в психологию в начале XX-го века из философии и обозначал "вчувствование в...". Остановившись на анализе вчувствования, З. Фрейд отмечал, что проникновение в механизм этого процесса даст возможность понять сложнейшие пути "соприкосновения с душевной жизнью другого человека". З. Фрейд предполагал, что соучастие в эмоциональном состоянии другого осуществляется через механизм заражения и подражания. Нам наиболее близко понятие "эмпатия" так, как ее рассматривал К. Роджерс.

"Быть в состоянии эмпатии, - писал К. Роджерс, - означает воспринимать внутренний мир другого точно, с сохранением эмоциональных и смысловых оттенков. Как будто становишься этим другим, но без потери ощущения "как будто". Если этот оттенок исчезает, то возникает состояние идентификации.

Эмпатия означает временную жизнь другой жизнью, деликатное пребывание в ней без оценивания. Для этого необходимо на некоторое время оставить в стороне свои точки зрения и ценности, чтобы избежать осуждения. Это означает улавливание того, что другой

сам едва осознает. Быть с другим таким способом означает войти в мир другого без предвзятости. Это могут осуществить только люди, чувствующие себя достаточно безопасно в определенном смысле: они знают, что не потеряют себя в порой странном и причудливом мире другого и что смогут успешно вернуться в мир, когда захотят. Быть эмпатичным означает быть ответственным, активным, сильным, и в то же время - тонким и чутким.

Способность к эмпатии тесно связана с таким качеством как сензитивность, т.е. восприимчивость к переживаниям окружающих. С момента рождения каждый человек обладает неким изначальным уровнем эмпатичности, вместе с тем, это качество возможно целенаправленно развивать. Более того, оно развивается естественным образом по мере достижения человеком личностной зрелости, как способности видеть и переживать свое существование на более глубоком уровне.

Люди близки друг другу именно глубинными процессами, а внешне они могут быть абсолютно разными. Эмпатия – это способ выхода на такую глубину, где люди чувствуют свою общность. Объединяют людей чувства и переживания, тогда как разум, как правило, разделяет. Проявляя состояние эмпатии, я не «думаю о тебе», а «нахожусь с тобой».

Важно не путать эмпатию с другими понятиями:

**Интерпретация** – это в большей степени логический и интеллектуальный процесс, который происходит с позиции эксперта, поэтому она легко разрушает ощущение общности. Интерпретация может быть опасной вне зависимости от того, правильна она или нет. Если она неверна, у клиента возникнет ощущение, что его не поняли; если же верна, у клиента может возникнуть чувство «душевной обнаженности», которое вызовет дискомфорт в случае недостаточно безопасной атмосферы, и спровоцирует сопротивление;

**Идентификация** – это полное отождествление с человеком. Она неконструктивна по своей сути, т.к. идентифицировавшись с клиентом, испытывающим чувство безнадежности и бессилия, вы также начнете испытывать эти чувства и не сможете дать человеку необходимую поддержку. Здесь можно привести следующую аллегорию: обращающийся за психологической помощью человек, условно говоря, находится в некоей «яме», из которой не знает, как выбраться. Идентифицируясь с клиентом, психолог тоже попадает в эту яму и начинает испытывать то же чувство беспомощности. Клиенту, конечно становится несколько легче, однако ситуацию это никак не меняет. Только оставаясь на поверхности этой ямы, консультант может предложить клиенту реальную помощь и средства для того, чтобы выбраться оттуда. Другими словами, консультант будет полезен клиенту только в том случае, если будет оставаться на своей позиции. Однако идентификация может являться первой ступенью в процессе эмпатии, и тем самым быть полезной;

**Симпатия** – это оценочное состояние. Хотя это состояние положительной оценки, само ее наличие делает возможной ее потерю. Включается система оценочных отношений. Ощущая что-то положительное отношение, мы подсознательно начинаем стремиться к его сохранению, а значит, будем стараться соответствовать одобряемому образу, т.е. нарушится конгруэнтность. Эмпатия безоценочна по своей сути. Она с одинаковым пониманием отнесется к проявлениям любви и к проявлениям ненависти, к проявлениям заботы и жестокости. Понимать – это не значит соглашаться. Это значит давать человеку право на его точку зрения.

Эмпатия, безусловно, является помогающим явлением в консультировании. Однако существуют также и препятствующие эффективной работе процессы, возникающие как со стороны клиента, так и со стороны консультанта. К ним относятся различные защитные механизмы, проявляющиеся в сопротивлении.

### Тема 2.3. Психологический контракт и распределение ответственности в психологическом консультировании

Заключение контракта является ключевым этапом психологической помощи, своего рода отправной точкой работы над проблемой. С момента заключения психологического контракта начинается собственно психологическая помощь (психотерапия, консультирование).

Контракт включает в себя формальную сторону и собственно психологическую. Так, к формальным относятся вопросы о месте, времени, размере оплаты, продолжительности и периодичности встреч и т.п.

**Психологический контракт** - это соглашение между клиентом и консультантом, единое понимание того, что будет происходить в процессе их взаимодействия. Это четкое (сформулированное на уровне наблюдаемого поведения) определение внутри- и межличностных проблем клиента, которые нуждаются в разрешении и действий, необходимых для их разрешения.

Контрактом определяются права и ответственность обеих сторон. При желании клиент может составить его в письменной форме.

#### ***Контракт предусматривает:***

- осознание того, что проблема существует;
- наличие намерения решить проблему;
- существование плана действий, направленных на достижение поставленной задачи;
- наличие способов оценки эффективности продвижения к цели и критериев её достижения.

#### ***Существует 4 требования к контракту:***

- Взаимное согласие - клиент формулирует, что он хочет изменить, улучшить или развить, консультант соглашается помочь ему продвинуться к достижению этой цели;
- Компетентность - клиент способен достичь своей цели, консультант способен оказать ему квалифицированную помощь;
- Легальность - не должно быть никаких нарушений закона;
- Предметом контракта могут быть изменения, лежащие в сфере психологической реальности.

Контракт является динамическим по своей сути. Так, по достижении поставленных целей, контракт по желанию клиента может быть перезаключен на другие задачи. Также в процессе продолжительной работы над основной целью можно заключать некие промежуточные контракты.

Контракт может быть заключен на развитие ощущения уверенности в себе, на осознание внутренней силы, на изменение отношения к определенной ситуации или к человеку, на избавление от определенного страха, на осознание своих желаний, на осуществление жизненного выбора, на избавление от внутренней боли, на поиск и определение смысла своей жизни и т.п.

#### ***Существуют вопросы, помогающие в заключении контракта:***

- Что Вы хотели бы изменить в этой ситуации?
- Что явилось целью Вашего прихода?
- Что Вам нужно, чтобы достичь этой цели?
- Какую роль Вы отводите мне (консультанту) в достижении этой цели?
- Как Вы узнаете, что достигли этой цели?
- Как окружающие узнают, что Вы достигли своей цели?
- Как Вы сами себе мешаете достичь цели (например, забывания, делание двух вещей одновременно, желание делать все безукоризненно, стремление всем угодить, невнимание к своим потребностям и т.д.)?

Центральным вопросом психологического контракта является распределение ответственности.

### **Распределение ответственности. Ловушки консультирования**

Ответственность – категория экзистенциальная. Она проявляет себя так или иначе во всех областях и сферах жизни. В процессе психологического консультирования вопрос ответственности является основным. Он затрагивает различные стороны – стиль отношений клиента со своей ответственностью (за собственную жизнь, за свои действия, решения и т.д.) и также стиль отношений консультанта со своей ответственностью.

Позиция, которую психолог выбирает в консультировании, определяется в пору его профессионального формирования и тесно связана с его мировоззрением и представлением о человеческой сущности в целом. Так, в рамках директивных направлений, где позиция консультанта определяется как «врач» или «учитель-тренер», на нем конечно лежит большая часть ответственности – он должен обладать необходимыми знаниями, собранными на опыте многих других людей и применять эти знания в ситуации конкретного клиента. В рамках гуманистического направления, где клиент рассматривается как человек, обладающий силой, временно недоступной, чтобы разрешить свою ситуацию самостоятельно, позиция консультанта заключается в следовании за клиентом с целью приблизиться и воспользоваться этой силой для разрешения ситуации – для этого вовсе не обязательно применять опыт других людей, важен жизненный опыт именно этого человека.

Практика психологического консультирования показывает, что зачастую приходящие люди склонны связывать с ролью психолога ожидания чудесного избавления от проблем, они видят в нем всемогущего и всезнающего эксперта («волшебника»), способного коренным образом изменить их жизнь. Их ответственность в данном случае состоит только в том, чтобы прийти. Поэтому в реальности рано или поздно встает вопрос - за что ответственен консультант, если он не даёт совета, готового рецепта по решению проблемы?

Здесь важно четко осознать, что изменения в своей жизни может произвести только сам клиент. Консультант, в свою очередь, может обеспечить необходимое пространство для этого, предоставить определенное время и создать особую атмосферу. Именно за создание этой атмосферы, которую традиционно называют безопасной, безоценочной, поддерживающей, принимающей и конгруэнтной, несет непосредственную ответственность консультант.

Традиционно роль консультанта видится обращающимся за помощью в предоставлении совета. В ситуации личностной проблематики, при ближайшем рассмотрении, предоставление совета оказывается неконструктивным, а порой даже деструктивным по своей сути. Однако недостаточно принять эту мысль за аксиому, важно понять – почему?

Отвечая на этот вопрос, можно рассмотреть несколько точек зрения.

Во-первых, консультант никогда не будет знать ситуацию клиента во всех ее нюансах. Клиент живет в этой ситуации дни, недели и годы, а консультант – минуты и часы. Возможно ли, даже при самом тщательном рассказе, передать мельчайшие детали?

Во-вторых, за время существования ситуации клиент наверняка продумал и опробовал различные пути ее разрешения. Уверены ли Вы в том, что за время консультации придумаете что-то новое для него?

Но даже если и придумаете, существует еще «в-третьих»: любую новую мысль человек принимает как свою только в случае некой внутренней готовности к ней. Т.е. он сам должен проделать внутреннюю работу, прежде чем придет к определенному решению. Практика консультирования показывает, что решение, предложенное клиенту психологом и даже понравившееся ему, к следующей встрече словно «стирается» из его сознания. И то же самое решение, «всплывшее» из самостоятельных рассуждений клиента через несколько

встреч, воспринимается им как открытие и уже не «выветривается» из сознания, тогда оно становится частью его опыта.

В-четвертых, предоставление клиенту готового решения в виде совета поддерживает у него чувство беспомощности и зависимости от консультанта. В этом случае подтверждается установка: «Всегда найдется кто-то, кто знает лучше, чем я». Подобная установка в отношении к собственной личности губительна, так как всегда будет препятствием к обретению внутренней силы и уверенности в себе, превращению себя в некую «жертву», нуждающуюся в спасателе.

### **Ловушки консультирования**

С понятием ответственности тесно связано понятие «спасательства», описанное Карпманом, которое выделяется как одна из ловушек консультирования. Суть её в том, что зачастую пришедший клиент чувствует себя в роли бессильной и беспомощной «жертвы», которую подавляет, обвиняет или критикует некий «преследователь». Соответственно, в консультанте «жертва» ищет «спасателя». В такой ситуации очень легко заметить в себе проявление стереотипов *спасательства*, таких как:

-ощущение, что вы должны исправить чувства другого человека или решить его проблему;

-желание облегчить его задачу;

-страх ответной реакции и попытка заставить другого человека чувствовать себя лучше (т.е. избегание интенсивности переживаний или конфликта);

-мысли, что вы должны убедить другого человека сделать правильный выбор;

-чувство вины за действия другого человека;

-желание переключиться на быстрое решение проблемы, чтобы обуздать неприемлемую для вас интенсивность).

Фактически, «жертва» возлагает на «спасателя» 100% ответственности за разрешение своей ситуации. Выше говорилось о том, почему нецелесообразно принимать на себя такое количество ответственности.

Чтобы избежать попадания в подобную ловушку, необходимо помнить следующие **принципы помощи**:

1. Не помогайте без контракта.

2. Никогда не верьте, что человек беспомощен (за исключением тех случаев, когда он без сознания).

3. Помогайте людям, которые чувствуют себя беспомощными, обратиться к силе, которая у них есть, и воспользоваться ею.

4. Не берите на себя более 50% ответственности, требуйте, чтобы клиент взял на себя хотя бы 50%.

5. Не делайте ничего, чего вы в действительности не хотите делать.

Можно охарактеризовать **«персонажи спасательного треугольника»** более конкретно:

• *Жертва* – бессильная, беспомощная, стыдящаяся, «подавляемая». Установка – «Бедный я, бедный».

• *Преследователь* – критикующий, ригидный, обвиняющий, неоправданно жесткий, отстраненный, злобный. Установка – «В этом виноват ты».

• *Спасатель* – помогает, когда его не просят; чувствует вину, когда не может помочь; оправдывает неудачи «жертвы»; смягчает для нее последствия; часто делает за нее ее работу.

Интересно, что порою «жертва», не нашедшая в консультанте «спасателя», становится по отношению к нему «преследователем», нападающим на него и обвиняющим в непрофессионализме, бесчувственности и т.п. Это явление лучше всего подтверждает идею того, что бессилие «жертвы» является мифом, т.к. нападая, человек демонстрирует достаточно мощную внутреннюю энергию.

Следует также отметить, что консультант неосознанно может занимать любую из этих ролей, которые можно назвать субличностями, свойственными каждому человеку. Поэтому важно узнавать их «в лицо», чтобы в нужный момент избежать ловушки.

Для этого необходимо быть восприимчивым к эмоциональным реакциям как своим, так и собеседника. Чувствительность к своим внутренним реакциям называется рефлексией, а чувствительность к переживаниям собеседника называется эмпатией.

## **Проявление защитных механизмов в консультировании**

### **Соппротивление и работа с ним**

Термин «сопротивление» был впервые введен З. Фрейдом в 1900 году для обозначения процесса противостояния бессознательному, стремления не допустить в сознание вытесненные желания и мысли. Сила сопротивления, согласно Фрейду, противодействует изменению личности. Позже сопротивление стало рассматриваться как направленное не только против возврата угнетающих напоминаний, но и против осознания неприемлемых безотчетных импульсов. Фрейд считал, что каждое действие, изменение в психотерапии должно расплачиваться сопротивлением. Сопротивление - это все те контрсилы, которые клиент направляет против лечения и которые проявляются в лечении шаг за шагом.

Фрейд считал, что сопротивление тесно связано с целым рядом защитных механизмов. Защитные механизмы включают в себя проекцию (подробнее см. далее), рационализацию, подавление и т.д. и повторяются в процессе лечения в виде сопротивления. В более широком смысле говорят о защите - это общепсихологический механизм, который в конкретные моменты выражается в сопротивлении.

По большому счету, и сопротивление, и защиты служат одному и тому же - они помогают избежать болезненных переживаний (таких, например, как тревога, стыд, вина, воспоминание о травматической ситуации и т.д.), обеспечивая тем самым определенную стабильность, внутреннее равновесие. Поэтому сопротивление в консультировании и психотерапии считается нормальным явлением.

Существуют такие клинические признаки проявления сопротивления как, например, молчание, несоответствие аффекта содержанию беседы, стереотипность, излишняя активность, пропуски сеансов, забывчивость и т.д. Также сопротивление может проявляться в позе (например, «одеревенелость»), движениях (сжатые кулаки) и во взгляде (избегание прямого взгляда).

Сопротивление в телесной терапии В. Райха.

В. Райх, ученик З. Фрейда, стал рассматривать сопротивление как переживание внутренней преграды, возникающей у людей по отношению к возможным изменениям или при осознании значимых переживаний.

Он впервые стал говорить о том, что сопротивление проявляется телесно. Райх ввел понятие «мышечная броня» - хроническое мышечное напряжение, изолирующее человека от неприятных эмоций. Мышцы напрягаются - чувства притупляются.

Сопротивление в гештальттерапии.

Ф. Перлз опирался на теорию В. Райха о телесном проявлении психологических переживаний и широко использовал этот принцип в своей терапии. Он считал, что сопротивление - это проявление определенной защиты от стресса (как неопределенной угрозы) при помощи ухода от решения проблем. Ф. Перлз называл это «прерыванием самого себя» путем избегания осознания и ограничения своего функционирования до уменьшения риска переживания негативных чувств.

Сопротивление - это тревога (тревожность) по поводу того нового, с чем сталкивается человек в процессе личностного роста. В тех ситуациях, когда защитные механизмы адекватны, это не представляет опасности, но часто может и препятствовать

личностному росту. Для достижения личностной зрелости человеку необходимо найти в себе силы пойти на риск и выйти из создавшегося тупика, минуя внутренние преграды.

**Соппротивление в экзистенциальной психотерапии.**

Д. Буженталь считал, что сопротивление - это конструкт «Я - внешний мир», т.е. защищающая функция. Сопротивление - это некое усилие по поддержанию стабильности; это похоже на выработку удобного стереотипа поведения и в то же время намеренное избегание нового опыта. Это некое ограничение себя в пользу собственной безопасности.

**Соппротивление в клиент - центрированной психотерапии.**

К. Роджерс считал, что несоответствие между самостью и реальностью (неконгруэнтность) порождает чувство уязвимости, которое и толкает человека на защиты.

***Существует 4 основных подхода к работе с сопротивлением:***

1. Поддерживающая и укрывающая терапия, усиливающая сопротивление.
2. Обход сопротивления - увещательная терапия, медикаментозное лечение, внушение, использование психоделических препаратов (трансперсональная психотерапия С. Грофа).
3. Преодоление сопротивления - сопротивление анализируется, раскрывается и интерпретируется его причина (психоаналитический подход).
4. Помощь в осознании сопротивления путем следования за сопротивлением клиента (гуманистический подход).

Сопротивление - это нормальная реакция организма, и ее можно рассматривать с двух сторон. С одной стороны, это мощные внутренние силы, которые мешают клиенту продвигаться в осознании себя, а, следовательно, препятствуют личностному росту и изменениям. С другой стороны - это защитная реакция, которая охраняет клиента от разрушения и боли, она позволяет ему выдерживать ровно столько, сколько он может выдержать «именно сейчас». Поэтому гуманистический подход уважает сопротивление клиента, не пытается его сломить, а следует за ним и изучает его.

Если лишить луковицу всех ее слоев и посадить в землю, сможет ли она вырасти?

Сопротивление – это процесс проявления психологических защит в кокретном пространстве и времени. Рассмотрим такой часто встречающийся защитный механизм как проекция.

### **Проекция**

Проекция принадлежит к механизмам защиты, впервые описанным З. Фрейдом. Проекция - это приписывание другому человеку (животному или объекту) качеств, чувств или намерений, которые исходят от самого приписывающего. Это механизм защиты, посредством которого аспекты личности перемещаются изнутри индивидуума на внешнее окружение. Это тенденция переложить на других ответственность за то, что исходит от себя (Ф. Перлз).

Когда мы характеризуем нечто «там снаружи» как дурное, опасное, извращенное и т.д., не замечая, что эти характеристики могут относиться также и к нам самим, мы, возможно, проецируем. Также, когда мы видим других сильными, привлекательными, способными и т.д., не признавая за собой подобных качеств, мы также проецируем. Критическая переменная в проецировании состоит в том, что мы не видим в себе того, что кажется очевидным в другом.

Исследование динамики предрассудков показывает, что люди, которые имеют тенденцию стереотипизировать других, обнаруживают одновременно мало понимания собственных чувств. Люди, отрицающие у себя определенную специфическую черту, более критичны к этой черте, когда видят ее у других.

Поэтому консультанту необходимо обращать особое внимание на те черты личности, характера или внешности клиента, которые ему не нравятся. Это поможет избежать оценочности по отношению к клиенту, а также позволит консультанту исследовать собственные механизмы защиты.



Помимо проецирования на другого человека своих отдельных свойств, чувств или мыслей, можно переносить на него свое отношение к некому третьему человеку. Такое явление называется переносом.

### **Перенос (трансфер).**

Перенос как особое явление в психотерапевтической (психоаналитической) практике был описан З. Фрейдом. Трансфер - это перенос клиентом на психотерапевта собственных отношений, чувств, страхов и желаний из далекого прошлого. Главной характеристикой переноса является переживание клиентом некоторых чувств по отношению к психотерапевту (консультанту), которые не подходят к нему и которые в действительности обращены к другой личности. Первоначальные источники переноса - значимые люди ранних лет жизни ребенка (родители, воспитатели, братья / сестры, соперники).

Все человеческие отношения содержат смесь реальных реакций и реакций переноса. В повседневной жизни перенос возникает самопроизвольно, в том числе и в отношениях клиент - консультант. Это явление главным образом бессознательное. Перенос может переживаться как эмоции, побуждения, фантазии, отношения, идеи или же защиты против них, которые всегда неуместны, неподходящи в настоящем, тогда как в прошлом были вполне адекватными реакциями. Реакции переноса чаще более вероятны по отношению к людям, которые выполняют специальные функции, первоначально принадлежащие родителям. Следовательно, возлюбленные, руководители, учителя, актеры, психотерапевты и знаменитости особенно активизируют перенос.

В зависимости от чувств, которые испытывает клиент, перенос классифицируется на позитивный (симпатия, любовь, уважение, сексуальное желание) и негативный (гнев, ненависть, презрение, агрессивность).

Работа с переносом, особенно в психоаналитической концепции, является важным средством терапии, т.к. реакции переноса содержат в себе жизненно важную информацию о прошлой жизни клиента, об особенностях его взаимоотношений со значимыми людьми и о степени влияния прежних установок на настоящее поведение.

### **Контрперенос (контртрансфер).**

Контрперенос - это реакция переноса у психотерапевта по отношению к клиенту, когда психотерапевт реагирует на клиента так же, как на значимую личность в ранней истории своей жизни.

З. Фрейд рассматривал контрперенос как препятствие психоанализу. Т.к. контрперенос может привести к неуместному поведению психоаналитика по отношению к пациенту в форме стойкого непонимания, поощрения, успокоения или разрешения.

Позднее контрперенос стали разделять на препятствующий и полезный.

К препятствующему контрпереносу относят следующие возможные реакции психотерапевта:

1. Нечувствительность
2. Самоудовлетворение
3. Бессознательные намеки
4. Противоречащие клиенту вмешательства
5. Принятие ролей (например, «гуру», «самый лучший человек» и т.д.)

Полезный контрперенос очень тесно связан с эмпатией. Т.к. опыт, когда- то пережитый психотерапевтом, позволяет более точно понять состояние и чувства клиента.

В последнее время термин «контрперенос» изменил свое первоначальное значение и употребляется для описания почти всех эмоциональных реакций психотерапевта на клиента. Такие реакции могут быть не только помехой, но источником лучшего понимания клиента. Отмечая собственные эмоциональные реакции, психотерапевт рассматривает их как отражение сигналов, идущих от клиента.

Консультанту необходимо уделять особое внимание реакциям контрпереноса. Понятно, что чем лучше терапевт будет осознавать этот факт, тем безопаснее он будет для клиента и тем богаче будет источник информации для терапевта.

Великим заблуждением было бы считать, что в психологическом кабинете сидят два совершенно разных человека, один из которых имеет проблемы, а второй - полностью избавлен от них. В этом кабинете сидят два человека, каждый из которых имеет свою историю, свою трагедию, свою боль и свою любовь. Поэтому цель консультанта - не устранение контрпереноса (это не может и не должно быть сделано, поскольку контрперенос является источником эмпатии), а уменьшение времени на обнаружение и применение контрпереносных установок.

Основной идеей в рассмотренных понятиях является роль чувств в психологическом консультировании и в жизни в целом. Безопасная обстановка создается консультантом для облегчения выражения эмоций клиентом. Три из пяти основных навыков консультирования касаются отражения чувств. Рефлексия и эмпатия являются процессами восприимчивости к состоянию своему и окружающих. Сопротивление возникает в ответ на нежелание испытывать определенные эмоции.

Объясняется это довольно просто. Понятие «психологическая проблема» – категория не рациональная, а эмоциональная. Или человек счастлив и удовлетворен жизнью, или он не счастлив и у него есть проблема. Счастье, несчастье, удовлетворение – это чувства. Что жить так как живет, он больше не может, человек не умом понимает, а чувствует. Одна и та же ситуация одним человеком может переживаться как проблемная, а другим как нормальная. Все зависит от субъективного отношения к ней, которое строится на эмоциональных реакциях. Таким образом, предметом работы в личностном консультировании являются чувства.

Определяющую роль в процессе психологической помощи играет личность консультанта, включающая в себя мировоззрение, установки и ценности человека, занимающегося этой деятельностью. Поэтому действительно эффективной психологической помощью может быть только при условии, что ее оказывает человек, являющийся зрелой, здоровой личностью, уважающий уникальность любой личности и не стремящийся ее переделывать по своим представлениям.

### **Практические занятия.**

Организация пространства и времени в консультировании. Упражнения на отработку.

Стадия установления контакта. Контакт как процесс и результат. Упражнения на отработку.

Отработка в упражнениях навыков консультирования:

Перефразирование.

Отражение чувств клиента. Цели и принципы отражения чувств.

Присоединение чувств клиента к содержанию ситуации.

Прояснение ситуации. Характеристики проявляющегося вопроса.

Отражение собственных чувств консультанта.

Понятие психологического контракта в психологическом консультировании.

Требования к психологическому контракту с клиентом.

Вопросы, помогающие при заключении контракта.

Проблема распределения ответственности в психологическом консультировании.

Спасательный треугольник Карпмана.

Проявления сопротивления и защитных механизмов клиента в психологическом консультировании.

Отработка навыков консультирования. Моделирование консультативных сессий с обратной связью.

### **Контрольные вопросы**

1. Опишите варианты организации пространства и времени для проведения психологического консультирования.
2. Перечислите алгоритм (стадии) психологического консультирования.

3. Какими признаками характеризуется психологический контакт как процесс и как результат взаимодействия в обыденном и профессиональном общении?
4. Что означает понятие «первичный запрос» клиента? В чем отличие проблемы и ситуации клиента?
5. Чем проясняющий вопрос отличается от интерпретации?
6. Отличие истинного, «рабочего» запроса от первичного. Значение ответственности клиента в его формулировке.
7. Как вы представляете критерии эффективности психологической консультации?

### **РАЗДЕЛ 3.**

## **ПСИХОЛОГИЧЕСКОЕ КОНСУЛЬТИРОВАНИЕ В ОСОБЫХ СИТУАЦИЯХ**

### **Тема 3.1. Психологическое консультирование в ситуации кризиса и суицида**

Суицид, или самоубийство, является крайней мерой, которую человек применяет в момент кризиса, когда количество переживаемой им боли в жизненной ситуации становится больше того, которое возможно выдержать.

Тема суицида является запретной, табуированной обществом как любая тема, связанная со смертью. Как правило, разговор о ней сопровождается чувствами тревоги, растерянности, напряжения и нежелания ее обсуждать.

В большинстве философских, психологических и религиозных концепций отношение к суициду является отрицательным, осуждающим. Однако существует ряд представлений, иначе воспринимающих это явление. Во многом это отношение зависит от понимания сущности смерти. В японской культуре даже на уровне общества существуют традиции самоуничтожения, из которых самой известной, но далеко не единственной является способ харакири (вспарывание себе живота). В индийских исторических традициях самоубийство носит ритуальный характер – после смерти мужа жена прилюдно совершает акт самосожжения. Еще в греко-римской культуре самоуничтожение было связано с пониманием свободы и акт самоубийства рассматривался как ее высшая форма – осуществление свободы в принятии решения - жить или умереть.

Смерть, наряду со свободой выбора, является экзистенциальной категорией. В рамках этих понятий можно сказать, что родитель только тогда признает ребенка взрослым, когда он признает его право умереть, т.е. добровольно уйти из жизни. Абсурдно не принимать этого права. Известно, что, если человек захочет, он покончит с собой, независимо от того, насколько сильно его контролируют.

Однако на уровне писаных и неписаных законов мы стремимся к предотвращению суицида любой ценой. В некоторых странах угроза самоубийства является одним из трех исключений, в которых допускается нарушение конфиденциальности при обращении в Службу экстренной психологической помощи (на Телефон доверия) – в этом случае определяется местонахождение абонента и туда направляется Служба спасения. В нашей стране такого закона не существует. Однако консультант, работающий с человеком на грани суицида, всегда стремится к такому завершению работы, при котором абонент решит остаться в живых.

Чаще всего с ситуациями суицидной готовности приходится сталкиваться консультантам, работающим на Телефоне доверия. Однако и на очную встречу приходят люди в кризисном состоянии, не исключаяющие для себя такой возможности. Кроме того, за психологической помощью могут обращаться друзья или родственники суицидентов.

#### **Мифы и факты о суициде**

Любую запретную тему окружает масса стереотипов, зачастую оказывающихся неверными, поэтому, приступая к работе по предотвращению суицидов, первоначально

важно развенчать существующие в обществе мифы, касающиеся данной тематики. Перечислим наиболее распространенные стереотипы и комментарии к ним, выделенные А.Н.Моховиковым.

Миф: Если человек говорит о самоубийстве, он пытается привлечь к себе внимание.

Рационализация (защитная реакция): Я тоже не возражал бы против внимания окружающих.

Факт: Часто говорящие о самоубийстве переживают психическую боль и хотят поставить о ней в известность значимых людей.

Миф: Самоубийство случается без предупреждения.

Рационализация: Если я столкнусь с ним, нужно будет что-либо предпринимать

Факт: Приблизительно 8 из 10 суицидентов подают окружающим предупреждающие знаки о грядущем поступке.

Миф: Склонность к самоубийству – явление наследуемое.

Рационализация: Значит, оно фатально, и ничем нельзя помочь.

Факт: Оно не передается генетически – человек использует аутоагрессивные модели поведения, если они существуют в семье или значимом окружении.

Миф: Те, кто кончают с собой, психически ненормальны.

Рационализация: Им ничем нельзя помочь.

Факт: Очень многие, совершающие самоубийство, не страдают никаким психическим заболеванием.

Миф: Разговоры о суициде могут способствовать его совершению.

Рационализация: Лучше всего уйти от этой неприятной и опасной темы.

Факт: Разговор о самоубийстве не является причиной суицида, но может стать первым шагом в его предупреждении.

Миф: Если человек в прошлом совершил суицидную попытку, то больше подобное не повторится.

Рационализация: Как хорошо, что опасность позади, мне не надо заботиться об этом.

Факт: Очень многие повторяют эти действия вновь и достигают желаемого результата.

Миф: Покушающиеся на самоубийство желают умереть.

Рационализация: Приход смерти не остановить, помочь умирающему нельзя.

Факт: Подавляющее большинство суицидентов скорее хотят избавиться от невыносимой психической боли, чем умереть, поэтому часто обращаются за помощью.

Миф: Все приводящие к самоубийству действия являются импульсивными.

Рационализация: При внезапных и непредсказуемых действиях помочь нельзя.

Факт: Большинство людей обдумывают свои планы, сообщая о них окружающим.

Миф: Самоубийство невозможно предотвратить.

Рационализация: В противном случае мне следовало бы что-то предпринять и потом нести ответственность.

Факт: Знания о том, куда следует обратиться за помощью, могут предотвратить много самоубийств.

Миф: Самоубийцы редко обращаются за помощью.

Рационализация: Они сами виноваты в том, что замышляют.

Факт: В течение полугода 50% совершающих самоубийства людей обращаются к врачам.

Миф: Самоубийства и суицидальные попытки – явления одного порядка.

Рационализация: Это его дело – раз он хочет смерти, то стоит ли разбираться.

Факт: Суицидальная попытка представляет собой крик о помощи в невыносимой ситуации, а не по каким-то причинам неудавшееся самоубийство.

### **Общие черты суицидального поведения.**

Лучше понять человека, стремящегося к суициду, поможет знание о чертах, свойственных всем самоубийцам, которые были впервые описаны Э.Шнейдманом (1985):

1. *Общая цель* всех суицидов – поиск решения стоящей перед человеком проблемы, вызывающей интенсивные страдания. Чтобы понять причину суицида, следует знать проблемы, решить которые он был предназначен.
2. *Общей задачей* всех суицидов является прекращение потока сознания невыносимой боли.
3. *Общим стимулом* при суициде является невыносимая психическая (душевная) боль. В клинической суицидологии известно, что если снизить интенсивность страдания, даже незначительно, то человек сделает выбор в пользу жизни.
4. *Общим стрессором* при суициде являются фрустрированные психологические потребности – никогда не бывает безосновательных самоубийств. Если удовлетворить фрустрированные потребности, суицид не возникнет.
5. *Общей суицидальной эмоцией* является беспомощность-безнадежность, хотя она может скрываться за другими чувствами, например, гневом. Поэтому основной задачей является снизить эмоциональное напряжение, дать клиенту значительную поддержку.
6. *Общим внутренним отношением к суициду* является амбивалентность – одновременное желание жить и желание умереть. Именно наличие желания жить делает работу по предотвращению суицидов эффективной. Работа ведется в направлении усиления внутренней части, желающей жить.
7. *Общим состоянием психики* является сужение когнитивной сферы. Сознание становится «туннельным» – варианты выбора поведения, обычно доступные сознанию человека, резко ограничиваются, как правило до альтернативы. Важно противодействовать сужению мыслей суицидента, стремясь раздвинуть психические шторы и увеличить варианты выбора.
8. *Общим действием* при суициде является бегство (эгрессия). Оно отражает стремление человека уйти из зоны бедствия. Например, уход из дома или семьи, увольнение с работы, дезертирство из армии.
9. *Общим коммуникативным актом* при суициде является сообщение о намерении. Люди, готовящиеся к суициду, сознательно или безотчетно подают сигналы бедствия: жалуются на беспомощность, взывают о поддержке, заговаривают о смерти.

К названным чертам можно добавить еще несколько:

- На готовящееся самоубийство могут указывать резкие изменения в поведении или личности. Например, человек, который был застенчивым и тихим, внезапно становится шумным и экстравагантным, а тот, кто был общительным и дружелюбным, отстраняется от людей.
- Сигналом готовящегося самоубийства является приведение дел в порядок, делание последних распоряжений как перед окончательным уходом. Это может быть составление завещания, улаживание мелких ссор с друзьями, раздаривание личных ценностей.
- Наиболее частые симптомы при суицидальном состоянии – депрессия и агитация. Состояние агитации включает в себя напряжение, тревогу, стыд, вину, ярость, враждебность, желание мести. Депрессия проявляется в расстройстве сна и аппетита, потере веса, уходе от контактов, утрате интересов, апатии и глубоком чувстве безнадежности. Наиболее опасным является состояние агитированной депрессии, когда сочетание ярости, вины и безнадежности приводит к направлению агрессии на себя.

## Основные принципы предотвращения суицидов

Работа с человеком, находящимся в ситуации суицидальной готовности, проводится в рамках кризисной интервенции, которая направлена на уменьшение эмоциональной и умственной дезорганизации личности и не решает проблему сама по себе, но делает возможной работу над ее решением.

Работа с суицидентом обычно включает следующие ступени:

1. Установление отношений и поддержание контакта, получение информации. Контакт с клиентом в ситуации суицидальной опасности имеет еще большее значение, чем обычно. Как говорилось выше, суицид является актом коммуникации и поэтому для клиента первостепенно важно быть услышанным. В такой ситуации консультант должен быть особенно мягким и поддерживающим. На этой стадии происходит определение наличия суицидального потенциала. Это лучше всего делать с помощью прямых вопросов о суицидальных чувствах. Эти чувства явились причиной звонка и разговор о них без чрезмерной тревоги помогает уменьшить страх клиента, связанный с его суицидальными импульсами.
2. Идентификация и прояснение основной проблемы. В ситуации кризиса человек пребывает в состоянии тревоги, сумятицы, хаоса. Помощь в осознании главной проблемы, упорядочивание мыслей, может помочь ему работать над этой проблемой более эффективно.
3. Оценка суицидального потенциала. Оценивается по таким критериям как:
  - субъективная острота стресса, переживаемого клиентом;
  - глубина депрессии и ажитации;
  - общая стабильность жизни (наличие семьи, работы);
  - наличие ресурсов окружения (есть ли близкие люди, которые могут оказать поддержку в нужный момент);
  - наличие и продуманность суицидального плана. Суицидальный план – наиболее важный критерий, здесь нужно рассмотреть три важнейших элемента: степень летальности предполагаемого метода; доступность средств; конкретизация деталей. Чем более подробно продуман и подготовлен суицидальный план, тем больше выражена суицидальная опасность. При этом следует учитывать, что существуют способы самоубийства, не требующие длительной подготовки (например, возможность выброситься из окна).
4. Оценка силы и внутренних ресурсов клиента. Оценивается по стилю поведения человека в разговоре. Если клиент способен адекватно реагировать на консультанта, принимать его предложения и указания, это важный знак, внушающий надежду.
5. Мобилизация ресурсов. Делается акцент на тех аспектах ситуации, которые связаны с желанием человека жить (окружение, надежда и т.д.)
6. Выработка терапевтического плана и начало соответствующих действий. Можно назвать этот этап управлением суицидальной ситуацией, когда снята слишком сильная эмоциональная острота и становится возможной целенаправленная работа по разрешению ситуации. Следует еще раз подчеркнуть, что кризисная интервенция – это не терапия, это только этап, который делает ее возможной. Поэтому при работе с суицидной ситуацией необходимо оставаться строго в рамках актуальной ситуации и не затрагивать исторические (нерешенные в прошлом) проблемы, всплывающие под воздействием состояния и подавляющие клиента своей тяжестью.

Особенное значение в работе с человеком, склонным к суициду, имеет личное отношение консультанта к этой теме.

Во внутренних реакциях консультанта могут возникать такие, которые будут препятствовать оказанию помощи, например:

- Паника - «Я не в силах чем-либо помочь». Важно понимать, что готовность быть с человеком в трудный момент его жизни уже является помощью.

- Страх - «Что, если я даже помогу чем-то, а он все равно сделает это?». Каждый человек имеет право сделать выбор в пользу смерти. Это может не зависеть от действий окружающих.
- Усталость – «Опять длинный и тяжелый разговор». Опыт показывает, что помощь может быть оказана достаточно быстро, поскольку она ведется в сторону снижения эмоциональной интенсивности.
- Злость – «Неужели можно быть настолько слабавольным, чтобы решиться на такой поступок?». Рождается беспомощностью консультанта в конкретной ситуации.
- Обида – «Его намерения не выглядят серьезными, наверное, он использует меня». Следует помнить, что любые разговоры о суициде являются просьбой о помощи.
- Внутренний конфликт – «Если человек чего-то хочет, вряд ли кто-то вправе его остановить». На самом деле у консультанта нет выбора – оказывать помощь или нет. Иначе он не должен быть консультантом.
- Безвыходность – «Эта ситуация безнадежна, что я могу сделать?». Как правило, порождается запутанностью ситуации. Нужно выбрать главную проблему и сосредоточить свое внимание на ней.
- Отречение - «В такой ситуации я вел бы себя так же». Порождается собственными непроработанными проблемами консультанта, возможно даже скрытыми суицидальными тенденциями, которые нуждаются в осознании.

Отслеживать свои реакции в разговоре с клиентом является необходимым условием работы консультанта. В любом случае при работе с такими случаями консультанту необходимо посещать супервизорские группы, а также прорабатывать собственное отношение к смерти и суициду со своим личным психотерапевтом.

### **Тема 3.2 Психологическая поддержка в ситуации утраты**

Горе как реакция на значительные потери — почти универсальный человеческий опыт, который может воздействовать на эмоциональную, физическую, когнитивную, поведенческую и духовную сферу горющего. Переживание горя помогает отдать последний долг той части жизни, которая оказалась утраченной.

Обзор зарубежных исследований (А.А. Баканова, 2017) показывает, что большинство людей восстанавливаются после утраты без вмешательства специалистов и могут вернуться к привычному течению жизни. Однако функционирование существенной части переживающих горе — около 10—15% может быть затруднено на протяжении длительного периода времени, что значительно повышает риск дезадаптации и возникновения проблем в сфере психологического здоровья. Особенно такому риску могут быть подвержены те, кто теряет близкого человека по причине неестественной, травматической смерти, например, ранняя смерть ребенка или внезапная смерть от несчастного случая, самоубийство или убийство. К тому же, эти ситуации утраты с большей вероятностью могут вести к формированию симптомов ПТСР. По некоторым зарубежным данным, у 15% тех, кто пережил тяжелую утрату, в течение первого года возникают реактивные психические состояния, депрессии или психозы. Для этих людей, как показывают исследования, индивидуальные консультации с психологом являются эффективным способом психологической поддержки и восстановления своего эмоционального состояния наряду с психотерапевтической помощью.

Научное изучение горя началось в 1917 году с эссе З. Фрейда «Печаль и меланхолия», и за последние 100 лет претерпело значительные изменения. «Печаль и меланхолия» была первой работой, в которой горе рассматривалось как отдельное состояние, отличное от депрессии. Фрейд ввел термин «работа горя», полагая, что скорбь — это, по существу, процесс, в котором энергия либидо перенаправляется от умершего человека в другую область жизни или по отношению к другому человеку. Он считал, что людям нужно порвать

связи с умершим в целях достижения здорового разрешения горя. В этот исторический период развития представлений о консультировании в ситуации горя считалось, что горе — это конечная точка, позволяющая скорбящим людям оставить прошлое позади и двигаться вперед без оглядки. По существу, «работа горя» расценивалась как эмоциональный катарсис, в котором скорбящий человек должен был эмоционально освободиться от своего горя.

Несмотря на вклад Фрейда в концептуализацию горя, к концу XX века исследователи предположили, что, хотя многие и могут получить пользу от эмоционального катарсиса вовремя горевания, это не обязательно будет полезно для всех. В частности, было показано, что некоторые скорбящие люди справляются с горем лучше через подавление эмоций или через применение стратегий отвлечения. Э. Даути (E. Doughty) пишет, что некоторые эксперты поддерживают идею о том, что люди используют не только аффективные, но также когнитивные и поведенческие стратегии, чтобы справиться с потерей. Таким образом, для лиц, которые больше используют когнитивные или поведенческие стратегии, традиционный акцент на эмоциональном катарсисе в горе может в большей степени усложнить их естественный процесс горевания, чем помочь ему.

Второе влияние на концептуализацию горя связано с работами Эриха Линдемманна, который выделил нормальные и патологические реакции горя, а также утверждал, что отклонения от нормального горевания являются результатом подавления горя, поэтому участие консультанта в лечении патологических реакций горя может способствовать облегчению выражения клиентом своих внутренних переживаний. Работы Линдемманна известны также тем, что он впервые выделил и описал 5 различных форм горя (искаженное, хроническое, отсроченное, подавленное и предвосхищающее), а также 4 стадии переживания утраты (шок, протест, дезорганизация и страдание, отделение и реорганизация).

Третье движение в концептуализации горя связано с представлениями о фазах горевания: пять стадий горевания Э. Кюблер-Росс (E. Kubler-Ross), теория привязанности Дж. Боулби (J. Bowlby), четыре задачи горя Дж.В. Ворден (J.W. Worden) и других. Так как горе часто табуировано и может пугать начинающих консультантов, эти модели обеспечивают их конкретными инструментами для направления терапевтического процесса, позволяя придать неопределенности опыта клиента некоторую структуру. В этом же контексте можно рассматривать работы отечественного психолога Ф.Е. Василюка, чья теория строится на двух парадигмах: «парадигме забвения» и «парадигме памятования», а в переживании утраты выделяется 5 стадий (шок, поиск, острое горе, остаточные толчки и реорганизация, завершение).

Кроме того, как отмечают Э. Даути и В. Хоскинс (E. Doughty, W. Hoskins), эти модели получили общественную известность и разрушили некоторые предубеждения, связанные со смертью. Критика этих моделей в зарубежной литературе сфокусирована, в основном, на выводах об универсальности и логической последовательности фаз горевания, которые не учитывают сложность и индивидуальность опыта скорби.

В настоящее время среди зарубежных исследователей и практиков актуальным становится четвертое направление в осмыслении горя, в котором признается комплексность и высоко индивидуализированный характер этого процесса. Считается, что на человека, переживающего горе, влияет целый ряд факторов, включая культуру, опыт, личностные особенности и др., каждый из которых воздействует на индивидуальный способ горевания, и именно поэтому процесс горевания включает множество здоровых (нормальных) ответов на потери, основанных на индивидуальных различиях. С этой точки зрения консультантам необходимо выстраивать работу со своими клиентами, учитывая не только их личностные, но и социально-культурные особенности.

Индивидуальные технологии психологической помощи в ситуации горя

Траур и ритуалы, связанные с гореванием, играют немаловажную роль для скорбящего. Человеку, переживающему утрату, психологически крайне важно иметь публичный и



санкционированный способ выражения сложных и глубоких чувств скорби, среди которых может быть не только печаль, но также гнев, чувства вины и сожаления, тревога. Такие переживания являются характерной составляющей процесса горевания, так как система отношений не может быть перестроена моментально в момент смерти или потери близкого человека, и эти отношения еще продолжают «жить» внутри личности горюющего, не имея возможности быть реализованными.

Текущим трендом в работе с горем за рубежом считается продолжение отношений (поддерживание психологической связи) с умершим. Зарубежная литература по этому вопросу подтверждает, что продолжение отношений с умершим является нормальной частью адаптации к потере. Эти отношения рассматриваются как естественная часть процесса оплакивания потери и попытка поддерживать постоянную связь с умершим, несмотря на изменившийся контекст отношений с ним. Понятно, что в зависимости от культурального контекста клиента эта новая философия продолжения отношений с умершим может быть либо действующей, либо проблематичной. Многие западные психологи, как правило, работают в рамках системы культурных ценностей клиентов и стараются быть чувствительными к их уникальным потребностям и традициям; этот же подход предполагается также и области психотерапии горя.

В русскоязычной литературе есть публикации, содержащие методические рекомендации для психологов при работе с горем, направленные на описание стадий и задач консультирования, навыков, необходимых консультанту, принципов психологической помощи, а также эффективных и неэффективных стратегий.

В данной работе хотелось бы привести пример малоизвестной технологии, а именно — метод исцеления горя, предложенный Джоном Джеймсом (J.W. James) и Расселом Фридманом (R. Friedman). Этот метод основан на том, что горе состоит из противоречивых эмоций, которые естественным образом возникают в ответ на любые потери или изменения привычных моделей поведения. Джеймс и Фридман утверждали, что непроработанное горе почти всегда включает в себя чувства, которые не были выражены. С помощью этого метода скорбящие люди учатся выражать свои чувства и завершать эмоциональные отношения с объектом горевания. Преимуществом этого метода является также и то, что он может быть использован как в индивидуальной, так и в групповой работе.

Работа с этим методом состоит из нескольких этапов, которые в данной статье можно представить в обобщенном виде. На первом этапе клиент строит граф отношений, наглядно отражающий все значимые (и позитивные, и негативные) аспекты отношений с умершим человеком. На втором этапе клиенту предлагается заполнить таблицу, которая включает в себя 3 столбца. В графе «извинения» клиенту необходимо перечислить то, за что хочется извиниться перед умершим человеком; в графе «прощение» — то, за что клиент готов его простить; все невыраженные эмоциональные высказывания, которые субъективно не попадают в вышеперечисленные категории, находятся в графе «значимые эмоциональные высказывания». На третьем этапе клиенту предлагается написать письмо тому, по ком он скорбит. В письме клиенту предлагается выразить свои эмоции, извиниться и простить человека, которому адресовано письмо. Затем клиенту предлагается прочитать это письмо вслух, что помогает ему вербализовать свои чувства, а также быть услышанными другим человеком (психологом или группой). Авторы этого метода предполагают, что прочтение письма является важным этапом отпускания утраты, что в этом контексте означает не забвение, а, скорее, отпусkanie боли, вызванной горем, поэтому письмо призвано завершить процесс исцеления.

Исследование, проведенное шведскими учеными в Шведском Институте исцеления горя (SIGR) среди 218 участников программы психологической помощи, основанной на этом методе, показало, что данный метод может помочь людям оправиться от горя, так как способствует субъективному чувству облегчения, снижения тревоги и напряжения. Согласно ответам участников исследования, в этом методе им было полезно, в первую очередь, написание письма, а во вторую — рисование графа отношений и заполнение таблиц,

структурирующих их переживания. В то же время исследователи приходят к выводу, что наиболее целесообразно использование этого метода в ситуации, когда интервал между событием-триггером и применением метода в практике психологической помощи был не менее 1 года.

Следует отметить, что целью упомянутого исследования шведских авторов не являлась оценка эффективности описанного метода, а лишь определение тех факторов, которые являются значимыми в процессе его применения. Помимо самого метода, участники этой программы выделили еще четыре таких фактора: собственные усилия, групповой формат работы, ведущий программы и климат в группе. Это еще раз указывает на то, что значимым аспектом психологической помощи при работе с горем является не только вербализация, которая помогает соединить воедино разные аспекты неосознаваемого психологического опыта, но также открытость клиента новому опыту и особое терапевтическое пространство отношений.

Большинство людей, переживающих утрату близкого человека в результате неестественной смерти, утверждают, что нуждаются в помощи со стороны помогающего специалиста. Также источником психологической помощи может выступать поддержка, которую они получают при посещении терапевтических групп или групп поддержки. По результатам зарубежных исследований, для горюющих значение таких групп очень высоко. Участники указывают на важность группы, являющейся местом, где «реакции нормализуются и где болезненные чувства, и мысли признаются и поддерживаются». Например, участники отмечают, что встречи с теми, кто переживает подобный опыт, возвращают им «чувство нормальности», создают возможность говорить о своих мыслях и чувствах, «не боясь санкций и удивления», позволяют обмениваться идеями о горе, а также дают надежду на то, что после потери можно жить дальше.

### **Тема 3.3. Психологическая помощь пострадавшим от насилия**

Причиной нарушения психологического здоровья и благополучия личности, приводящей к ее невротизации, в патогенетическом подходе В.Н. Мясищева обозначается длительное пребывание человека в неблагоприятных значимых отношениях. Значимые отношения – чаще всего это семейные или детско-родительские – будут считаться неблагоприятными (дисгармоничными, нарушенными, нездоровыми) в случае, когда в этих отношениях не удовлетворяются базовые потребности их участников. Одной из базовых потребностей личности является потребность в безопасности. Безопасность в контексте психологического знания является одной из ведущих потребностей человека, обеспечивающих его нормальное развитие, психическое и психологическое здоровье.

Безопасность – необходимое условие развития любой системы. И.А. Баева выделяет как основные характеристики системы отношений – надёжность, защищённость, стабильность, сопротивляемость, живучесть. А основными угрозами безопасности личности являются проявления насилия различного рода, которое часто ошибочно отождествляется с агрессией. При этом автор констатирует: «Сегодня мы можем утверждать, что насилие – одна из характеристик общественной реальности современного мира»<sup>1</sup>.

Насилие – это преднамеренное и принудительное физическое или психологическое воздействие одного человека (группы, общества) на другого человека (группу, общество)<sup>2</sup>.

В 1996 году Сорок девятая сессия Всемирной ассамблеи здравоохранения приняла Резолюцию WHA49.25, объявила насилие важнейшей и все более обостряющейся

---

1 См.: Баева И. А. Психологическая безопасность в образовании. – СПб.: Издательство «СОЮЗ», 2002. – 271 с.

2 См.: Ильин Е. П. Насилие как психологический феномен // UNIVERSUM: Вестник Герценовского университета. 2013. № 1. С. 167-174.

проблемой здравоохранения во всем мире. В докладе Всемирной организации здравоохранения (ВОЗ) от 2003 года насилие признается как глобальная проблема здравоохранения и определяется как «преднамеренное применение физической силы или власти, действительное или в виде угрозы, направленное против себя, против иного лица, группы лиц или общины, результатом которого являются (либо имеется высокая степень вероятности этого) телесные повреждения, смерть, психологическая травма, отклонения в развитии или различного рода ущерб»<sup>3</sup>.

Там же указываются те виды насилия, которые имеют место повсюду в мире в повседневной жизни людей и которые причиняют ущерб их здоровью – физическому и психологическому, а также рекомендации для дальнейших действий. Типология, представленная в настоящем докладе, подразделяет насилие на три широкие категории в соответствии с характеристиками тех, кто совершает акт насилия: покушение на собственную жизнь или здоровье; межличностное насилие; коллективное насилие. Каждая из этих трех широких категорий под разделяется затем на новые подгруппы, отражающие более конкретные виды насилия.

*Покушение на собственную жизнь или здоровье* подразделяется на суицидальное поведение и жестокое отношение к себе. *Суицидальное поведение* включает в себя мысли о самоубийстве, действия по подготовке (средств или способа), попытки и собственно завершенное самоубийство. В отличие от суицидального поведения *жестокое отношение к себе* означает, в частности, аутоагрессивное или самоповреждающее поведение (нанесение себе увечий, причиняющих боль, но не влекущих летального исхода).

*Межличностное насилие* подразделяется следующие две подгруппы: насилие в семье и насилие в социальной группе (сообществе/общине).

*Насилие в семье (домашнее насилие)* – это насилие, которое совершается между членами семьи и партнерами и которое, как правило (хотя и не всегда), происходит в стенах дома. К этой категории относится жестокое обращение с детьми, насилие в отношении интимного партнера и жестокое обращение с пожилыми.

*Насилие в сообществе (общине / малой группе)* – это насилие, совершаемое над тем, с кем преступник не состоит в родстве; преступник и жертва могут быть знакомы или не знакомы друг с другом; как правило, такое насилие совершается вне дома. Включает в себя акты насилия, совершаемые молодежью, случайные акты насилия, изнасилование и сексуальные домогательства со стороны незнакомых лиц, насилие в школах, учреждениях (местах работы), тюрьмах и домах престарелых.

*Коллективное насилие* разделяется на социальное, политическое и экономическое. В отличие от двух предыдущих, данная категория насилия совершается по каким-либо мотивам большими группами лиц или государствами.

В *социальное насилие* включаются, например, преступления из ненависти, совершаемые организованными группами, террористические акты и преступления бандитских группировок.

*Политическое насилие* включает в себя войны и вооруженные конфликты, государственное насилие и другие акты, в которых участвуют большие группы людей. Например, геноцид.

К *экономическому насилию* относятся нападения, осуществляемые большими группами людей, преследующих экономические выгоды. Целью таких нападений может быть нарушение хозяйственной деятельности, препятствие доступу к жизненно важным службам или фрагментация экономики. Очевидно, что преступления, совершаемые большими группами, могут иметь множество мотивов.

---

3 См.: Насилие и его влияние на здоровье. Доклад о ситуации в мире / Пер. с англ. – М: Издательство «Весь Мир», 2003. С. 5.



Рис. 3. Типология насилия по ВОЗ

Природа насилия может быть выражена в разных формах насилия, проявленных следующими действиями: физическими; сексуальными; психологическими; заключающимися в нанесении ущерба или отсутствии заботы.

**Физическое насилие** может происходить с причинением физического вреда в форме ударов, толчков, пинков, щипков, силового удержания, пыток, увечий, бросания предметов, отнимания предметов и разных форм жестокого обращения.

Нормальное психосексуального развитие личности в онтогенезе может быть нарушено под воздействием ситуации **сексуального насилия**, которое проявляется в различных формах, включая домогательства, скабрзные шутки и обценную лексику.

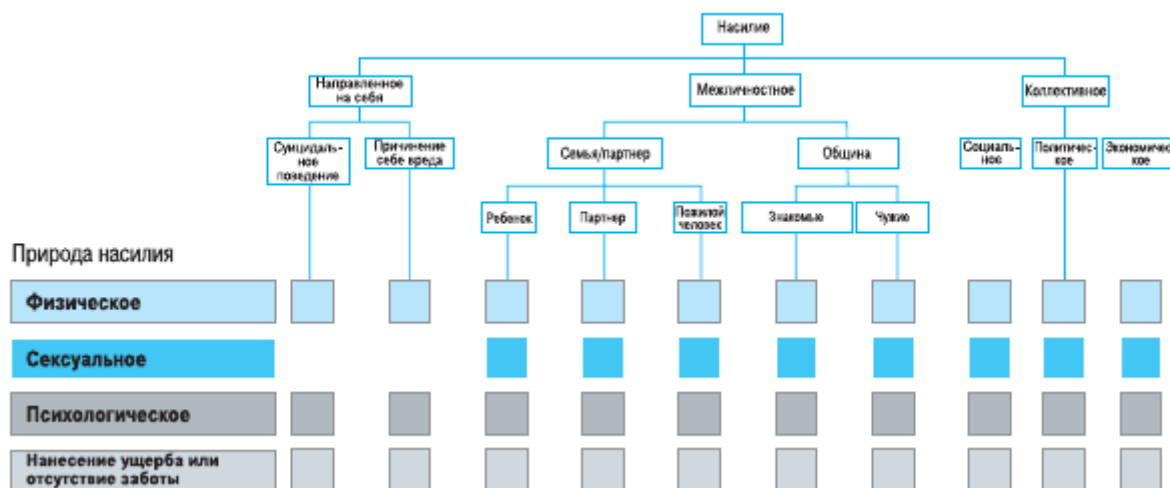
**Психологическое насилие** проявляется в форме запугивания, безосновательных обвинений, оскорбления и унижения. Если оно реализуется достаточно часто, обычно интернализуется жертвой и заставляет ее чувствовать страх, собственную незначительность, недостойность, недоверие, эмоциональную зависимость и непривлекательность, как будто бы этот человек настолько плох, что заслуживает только наказания и порицания. Впоследствии это может привести к формированию у человека, постоянно подвергающегося психологическому насилию, «психологии жертвы», или поведенческого паттерна под названием «виктимность».

**Психологический ущерб и лишение заботы** может проявляться в разных формах. С. Харт с коллегами выделил следующие категории, объединив их под названием жестокого обращения с ребенком (1987 год):

- **Отвержение.** Активное отвержение представляет собой отказ выполнять просьбы или удовлетворять потребности ребенка в форме, выражающей сильную неприязнь.
- **Отказ в эмоциональном отклике.** Эта пассивная форма отказа ребенку в теплых чувствах, заключающаяся в излишней холодности, нежелании или неспособности ответить на предпринимаемые ребенком попытки общения.
- **Унижение.** Прилюдное унижение ребенка или постоянное высмеивание его, употребление по отношению к нему обидных прозвищ и бранных слов. Самооценка и самоуважение ребенка снижаются частыми оскорбительными нападками на его достоинство, знания или умственные способности.
- **Запугивание.** Терроризирование ребенка с целью формирования стабильного чувства страха, поддержание постоянного напряжения, запугивание, угрозы, принуждение ребенка быть свидетелем надругательства над любимым человеком или угроза применить насилие к нему самому. Ребенок, слышащий угрозы типа: «Будешь плохо себя вести, голову оторву!», удерживается взрослыми в состоянии постоянного страха.

Более хитрая форма запугивания проявляется тогда, когда родители оставляют расшалившегося ребенка на улице, где он оказывается незащищенным от опасности.

- *Изоляция.* Отчуждение ребенка от нормального социального общения, запрещение ребенку играть с друзьями или принимать участие в семейных мероприятиях может быть формой психологического насилия. А некоторые формы изоляции, такие как запираение ребенка в темной комнате, шкафу, кладовке, сарае, можно рассматривать и как запугивание.
- *Эксплуатация.* Предъявление ребенку чрезмерных, не соответствующих возрасту, требований. Кроме того, использование невинности или слабости ребенка (наиболее очевидным примером эксплуатации является сексуальное насилие).
- *«Торговля запретами».* Манипулирование ребенком с использованием негативного подкрепления (например, если ребенок в определенное время не выполнил уроки или не убрал постель, то за этим на определенное время следует запрет смотреть телевизор или гулять).
- *Моральное разложение.* Корруптирование, привлечение и принуждение ребенка к действиям, которые противоречат общественным нормам и наносят ущерб ребенку (вовлечение или принуждение к совершению краж, употреблению алкоголя или наркотиков).

**Супружеское насилие** не имеет экономических, образовательных, расовых или религиозных границ. Оно может происходить в семьях всех слоев общества. Свидетельства статистики показывают, что насилие над женами более распространенное явление, однако все же некоторые жены могут представлять серьезную реальную угрозу для их мужей.

Супружеское насилие в целом – это неправомерное использование силы, власти и контроля, это попытка принуждать и управлять супругом через физическое или психологическое воздействие. По данным социологических исследований, проведенных в нашей стране, 24,2 % женщин и 22,1 % мужчин указали на то, что они испытывали физическое, 83,2 % и 79,7 % - психологическое, 13,1 % и 5,7 % - сексуальное насилие со стороны супругов или партнеров.

Характеристики домашнего насилия: длительность, систематичность и цикличность. В основе домашнего насилия лежит проблема разделения власти.



Рис. Фазы насилия

Насилие в детском коллективе проявляется как жестокость, используемая в процессе борьбы за власть и авторитет. Как разновидности жестокого поведения выделяют: *буллинг* –

травля одного из членов учебного коллектива, *моббинг* – травля одного из членов рабочего коллектива, кибербуллинг – травля в социальных сетях, *шутинг* – массовое убийство.

Основными субъектами ситуации насилия являются агрессор, жертва и свидетели. С. Монкс и др. провели исследование с целью изучить особенности ролевого поведения в ситуации издевательств (С. Monks, R. Ortega Ruiz, E. Torrado Val, 2002). Они выделили следующие роли детей:

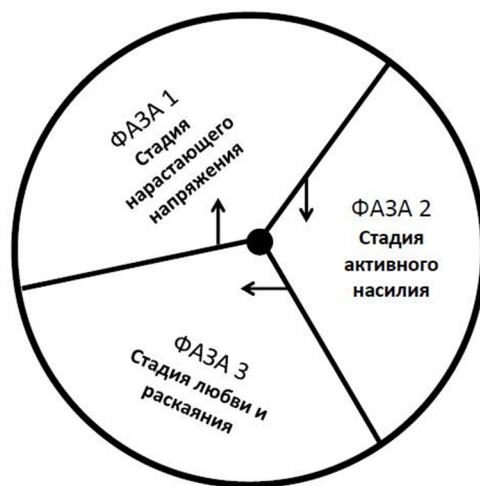
Агрессор – человек, который преследует, запугивает жертву. Жертва – человек, который подвергается агрессии. Защитник – человек, который находится на стороне жертвы и пытается оградить или защитить ее от агрессии. Сторонник – человек, который находится на стороне агрессора, но непосредственно не участвует в запугивании. Наблюдатель – человек, который соблюдает в ситуации издевательств нейтралитет и делает вид, что ничего не происходит.

Рис. Субъекты насильственных действий



Жертвами (объектами) насилия, так же, как и агрессорами (субъектами – авторами насилия), могут выступать дети и взрослые. Особенно разрушительные последствия для психики имеет ранний опыт насилия. Следствием формирования личности ребенка в условиях насилия будет нарушение его нормального психического развития, социализации и адаптации в обществе. Например, характерной чертой личности может стать виктимность как модель поведения жертвы, провоцирующей насилие со стороны агрессора в свой адрес.

К данному понятию близок по сути феномен выученной беспомощности, как поведенческая модель пассивного подчинения обстоятельствам, смирения с неблагополучием, зачастую приводящее к ощущению безнадежности, и в итоге депрессии. Е.В. Забелина определяет выученную беспомощность как «устойчивое образование, определяющее предрасположенность человека реагировать определенным способом на жизненные трудности, проявляющееся в поведении как неспособность к активным действиям в ситуации фрустрации, стресса»<sup>4</sup>.

### Обеспечение психологической безопасности личности

Нарушение безопасности личности, то есть суверенности психологического пространства человека, может иметь разные последствия. *Сама ситуация нарушения безопасности объективна и публична* (в том смысле, что всегда затрагивает нескольких

<sup>4</sup> См.: Забелина Е.В. Коммуникативная активность и беспомощность подростков: результаты формирующего эксперимента // Вестник Костромского государственного университета им. Н.А. Некрасова. 2008. № 5. С. 170–173.

человек – минимум двух, максимум – миллионы человек). В юридической практике весь судебный процесс, разбирающий случаи насилия, направлен на воссоздание объективной картины произошедшего. *Переживание ситуации — всегда субъективно и индивидуально.* Переживание последствий насилия — это процесс, растянутый во времени и обладающий характеристиками темпоральности (относительности объективного и субъективного восприятия протяженности времени).

Особенности переживания последствий ситуации насилия определяются: а) внешними характеристиками ситуации; б) внутренними характеристиками личности пострадавшего.

Для одного человека ситуация интервенции агрессора станет травматической, для другого – мобилизующей. Например, на шутку с унижительным подтекстом в свой адрес (пассивная вербальная агрессия) один человек отреагирует легкой тревогой, которая даже мобилизует и вызовет, прилив энергии для возможной конфронтации, а другой человек погрузится в переживания обиды, изолируется от окружающих и доведет себя до состояния депрессии.

Соответственно, для *обеспечения психологической безопасности личности*, как укрепления суверенности психологического пространства человека, мы можем выделить два направления психологической помощи: создание благоприятных здоровых отношений (внешние ресурсы личности); укрепление эмоциональной и психологической устойчивости (внутренние ресурсы личности).

*Личностные (психологические) ресурсы* – индивидуально-психологические свойства, связанные с более успешным осуществлением различных видов деятельности и более высоким уровнем психологического благополучия<sup>5</sup>.

Одновременно с данными направлениями можно выделить виды психологической помощи, различающиеся по интенсивности разрушительного эффекта пережитого опыта насилия.

Разные *этапы процесса переживания* травмирующей ситуации сопровождаются разными чувствами и разной их интенсивностью. Иногда травмоопасным фактором выступает одномоментное, но интенсивное событие (неожиданное нападение). В таком случае ситуация оказывается кратковременной, а переживание ее растянутым на годы, проявляясь как посттравматическое стрессовое расстройство (ПТСР). Иногда наоборот – произошедшей ситуации предшествуют годы нарастания напряжения в отношениях, прежде чем произойдет незначительная по силе ситуация по типу «последней капли», которая переполнит чашу терпения и приведет к кризису в отношениях, позволив решительно разорвать (или видоизменить) патогенный паттерн поведения (или деструктивные связи), принося быстрое оздоровление для участников отношений. Подобный сценарий известен под названием «посттравматический рост».

Понимая, что идея ликвидации насилия как социального явления утопична, мы придерживаемся представления о развитии общества как движения в сторону гуманизации, то есть тенденции к увеличению человечности и уменьшению деструктивности, то есть насилия.

Устранить последствия травмы будет труднее, чем ее предотвратить. Это правило в полной мере относится к проблеме обеспечения безопасности личности. Поэтому помощь по обеспечению психологической безопасности личности мы будем рассматривать как два этапа: предотвращение (профилактика); реабилитация (ликвидация последствий).

Предотвращение проявлений насилия, или снижение уровня агрессии в обществе, возможно осуществлять за счет воспитания культуры взаимоотношений, основанной на осознанной этике и уважении к человеческому достоинству. Этой задаче отвечает

---

<sup>5</sup> См.: *Иванова Т.Ю.* Функциональная роль личностных ресурсов в обеспечении психологического благополучия. Дис. ... канд. псих. наук. – М., 2016. – 206 с.

повышение грамотности населения в различных областях общественной жизни - развитие культурной, юридической, психологической компетентности в первую очередь.

Начиная с детского возраста путем просвещения в образовательных учреждениях, посредством изучения и через средства массовой информации человеку транслируется идея недопустимости насилия как формы личных и общественных отношений.

Посредством воспитания и культурного развития, через знакомство с наследием предков, *с раннего детства* в форме сказок, исторических мифов и легенд, ребенок считывает культурный код с информацией об этических нормах взаимоотношений, о том «что такое хорошо и что такое плохо», о добрых и злых властителях. Уже в раннем возрасте ребенок может понять — кто герой, а кто злодей, и на простом языке объяснить, что нехорошо обижать слабых, затевать драку и обзывать. Средствами искусства, доступными с детства, человек развивает эмоциональную сферу и получает средства безопасной разрядки негативных эмоций при помощи различных выразительных средств (вокальных, двигательных, художественных, вербальных). Родительское отношение к ребенку и с ребенком задает на будущее модели отношений с властью и формирует его культуру поведения и общественные нормы взаимодействия на самом глубоком сознательном и даже бессознательном уровне психики.

В *первые школьные годы*, с изменением ведущего вида деятельности с игровой на учебную, возрастают требования к личной ответственности ребенка, одновременно происходит рывок в формировании морально-нравственной сферы личности, возникает совесть как психическое новообразование. Вместе с этим происходит расширение социального опыта, выстраиваются новые отношения, возникают многочисленные противоречия и конфликты вокруг стремления каждой личности к самоутверждению. Устанавливаются границы психологического пространства личности, определяющие разную величину социальной дистанции, подвергающиеся время от времени испытанию на прочность и требующие навыков психологической самозащиты.

В *подростковом возрасте* наступает момент юридической ответственности, подталкивающий человека к осознанию себя как элемента государственной системы, подвластного законам ее устройства. Одновременно по мере взросления ребенок накапливает опыт взаимодействия и развивает психологическую компетентность, учится отстаивать свои интересы, решать конфликтные ситуации или избегать их, вырабатывает уверенность в себе и жизнестойкость.

*Достигнув совершеннолетия*, человек становится полноправным гражданином общества, получая все права и обязанности, и вместе с ними гражданскую ответственность. К этому возрасту уже сформирована иерархия ценностей и расставлены основные приоритеты в системе представлений о мире. Завершен процесс воспитания и формирования личности. Формы выражения агрессии становятся в большей степени социально приемлемыми, а методы самоутверждения более легальными.

Одновременно с декларируемым осуждением насилия, его количество в обществе не уменьшается, а формы с развитием технического прогресса становятся более изощренными и более разрушительными. Идея банальности зла, сформулированная Ханной Арендт<sup>6</sup>, резонирует с идеями психоаналитиков в том, что деструктивные процессы являются частью человеческой природы, которая движима борьбой за власть в попытках избавиться от комплекса неполноценности. Надежды на исчезновение насилия как общественного явления иллюзорны, поэтому наша задача не только работать в направлении его предотвращения, но и запасаться средствами преодоления его последствий.

Преодоление последствий пережитого насилия является непростой задачей, но крайне важной для качества жизни человека. Важно понимать, что последствия пережитого насилия для личности в любом случае будут деструктивными.

---

6 См.: *Арендт Х. Банальность зла: Эйхман в Иерусалиме.* – М.: Европа, 2008. – 74 с.



Психологические последствия любого насилия – это страдание, боль, недоверие, бессилие, утрата свободы и спонтанности самовыражения, потеря чувства личного достоинства. Результатом пережитого опыта насилия на уровне личности является психологическая травма. Посттравматические проявления пережитого насилия в различные возрастные периоды различаются, но в целом проявляются как дезадаптивные формы поведения. Разрушаются чувства безопасности и доверия, усиливаются агрессия и тревожность, появляются симптомы соматических заболеваний.

Достаточно часто жертва насилия, не имея конструктивных средств совладания с интенсивными смешанными чувствами, в попытках снизить напряжение, вызванное ситуацией, прибегает к различным формам отклоняющегося (девиантного) поведения: злоупотребление алкоголем, химическими и наркотическими веществами, самоповреждающее, аутодеструктивное, бесцельное, бессмысленное и беспорядочное рискованное поведение. Последствиями пережитого насилия могут быть явления аутоагрессии в форме суицида, а также гетероагрессии – в форме мести, включая жестокость в поведении и массовые убийства безоружных людей.

Уровень убийств и самоубийств в регионах мира по системе ВОЗ в 2000 г.



Рис. Уровень убийств и самоубийств

В настоящее время существуют специальные службы помощи жертвам насилия, где можно получить не только психологическую консультацию, но и убежище, и помощь юриста, где помогут составить алгоритм действий в ситуации угрозы для жизни и реализовать его при необходимости.

Психологическая помощь всем участникам ситуации насилия ведется, соответственно, по трем направлениям: психологическая помощь жертвам насилия; психологическая помощь авторам насилия; психологическое просвещение и профилактика виктимного поведения наблюдателей.

Психологическая помощь жертвам насилия заключается в глубокой психотерапевтической работе, результатом которой является трансформация идентичности. Человек, пострадавший от насилия, пройдя через определенные этапы работы с травматичным опытом, постепенно преобразуется из «жертвы насилия» в «человека, пережившего насилие».

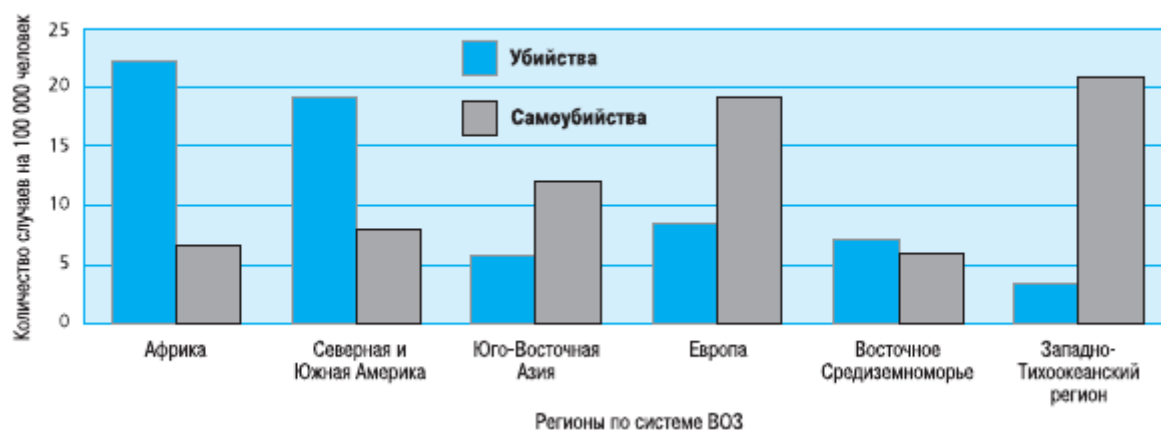
Необходимыми условиями эффективности психологической реабилитации людей, переживших опыт насилия, являются безопасная обстановка, стабильность, предсказуемость, надежность отношений с помогающим специалистом.

Специалисты, работающие с людьми, травмированными насилием, описывают следующие *этапы переработки травмы насилия*, необходимые для возвращения способности к нормальным отношениям: стадия принятия осознанного решения работать над исцелением; стадия эмоционального сопротивления и кризиса; вспоминание деталей;

сомнения и вера в реальность произошедшего; нарушение молчания; снятие с себя вины за случившееся; поддержка «внутреннего ребенка»; возвращение доверия себе; горевание; гнев; вскрытие и конфронтация; прощение себя (не насильника); восстановление доверия людям; включение в жизнь и дальнейшее движение<sup>7</sup>.

Несколько упрощенно, но довольно наглядно модель профессиональной помощи в реабилитации жертв насилия показан в фильмах «Повелитель приливов» (реж. Б. Стрейзанд, 1991) и «Умница Уилл Хантинг» (реж. Г.В. Сент, 1997).

Психологическая помощь авторам насилия тоже довольно востребована. По данным организации «Альтернатива» (<https://altdv.ru/>), созданной в целях помощи людям, прибегающим к деструктивно-агрессивным действиям в близких отношениях и желающим себя остановить, за 2020 год было принято 600 обращений и проведено 230 консультаций. В данной организации специалисты в индивидуальной и групповой форме работают с гражданами старше 18 лет, которые испытывают сложности с эмоциональной стабильностью и саморегуляцией в повседневном общении, часто переживают негативные эмоции и выражают их в деструктивной манере, вредоносной для окружающих, способных на разрушительные действия и жестокость в поведении.

Психологическая профилактика виктимного поведения (поведения жертвы, провоцирующей нападение агрессора) осуществляется во многом средствами психологического просвещения, развития самосознания, уверенности в себе, способности совершать осознанный выбор и противостоять нежелательному влиянию. Более уязвимыми в ситуации деструктивного воздействия являются люди сензитивного склада, неуверенные в себе, не способные отказывать в ситуации давления и доступными средствами отстаивать суверенность психологического пространства, свои личные границы во взаимодействии.

Подверженность психологическому давлению усиливает вероятность оказаться жертвой насилия. Жизнестойкость как формируемое свойство личности, является качеством, укрепляющим способность защищаться от насилия. Навыки противостояния психологическому влиянию поддаются тренировке. Формы защиты от угроз, давления и манипуляции отрабатываются в психологических тренингах навыков асертивного (уверенного) поведения.

Существует алгоритм конструктивной конфронтации и цивилизованные формы противостояния влиянию. Асертивность понимается как «уверенность без агрессии», а уверенное поведение выступает как альтернатива неуверенному и агрессивному<sup>8</sup>. Стратегия «Цивилизованная конфронтация». Е.В. Сидоренко подробно описала методы психологического влияния и противостояния влиянию<sup>9</sup>. Стратегия конфронтации используется в общении для защиты суверенности психологического пространства тогда, когда партнер не хочет слышать «нет» вообще и ваше «нет» в частности. Она позволяет максимально корректно дистанцировать отношения с нежелательным партнером.

*Шаг 1. «Я-послание»* о чувствах, которые вызывает данное поведение инициатора воздействий. Например: «Я испытываю напряжение, когда партнер допускает в деловом взаимодействии жесткие оценки». Если оппонент принимает «я-послание» адресата и корректирует свои действия, конфронтация завершена. Если нет, наступает...

*Шаг 2. Усиление «я-послания».* Фактически это вторая попытка показать оппоненту, что вы отслеживаете ход и характер взаимодействия, что мы обозначаем границы своих реакций. И что мы пока еще надеемся на возврат к корректному взаимодействию. Если оппонент не внял нашим попыткам, необходим...

*Шаг 3. Выражение пожелания или просьбы.* Например: «Я прошу вас избегать оценок и негативных ярлыков». Если просьба не выполняется...

---

<sup>7</sup> См.: Кораблина Е.П., Баканова А.А., Акиндинова И.А., Родина А.М. Психологическое консультирование. – М.: Изд-во Юрайт, 2020.

*Шаг 4. Назначение санкций.* Например: «Если вы еще раз допустите подобные приемы, я, во-первых..., во-вторых..., в-третьих...». Санкция – это угроза, а угроза является атрибутом принуждения. Если конфронтация дошла до этой фазы, необходимо признаться себе, что мы на грани эскалации конфликта. Поскольку мы принуждаем оппонента совершить выбор: либо подчиниться нашим требованиям, либо отказаться от возможности взаимодействовать с нами. Если он продолжает свои действия, необходим...

*Шаг 5. Реализация санкций.* Эта фаза снова потребует от вас решимости идти до конца в утверждении своего права противостоять чужому сценарию. На этой фазе вы фактически перешли в наступление. Но в силу пройденных четырех этапов ответственность за развязывание военных действий лежит на оппоненте.

Для оценки уровня безопасности взаимоотношений и эмоционального комфорта в коллективах используются методы психодиагностики. Например, анкета «Психологическая безопасность образовательной среды» И.А. Баевой, оценка ауто- и гетероагрессии Е.П. Ильина.

### **Тема 3.4. Психологическая помощь семье и детям**

Консультант в зависимости от ситуации работает то с семьями, то индивидуально, то консультирует родителей, то занимается с детьми. Однако в подавляющем большинстве случаев прием организован так, что предварительного звена консультирования, когда другой специалист сначала помогает обратившимся выбрать тот или иной вид психологической помощи, к сожалению, нет. Консультанту приходится самому на первом приеме улавливать тенденции запроса и возможного контракта на вид психологической помощи.

В практике консультирования к специалисту, занимающемуся детско-родительскими отношениями и консультирующему детей и подростков, на первый прием приходят пары: родитель и ребенок (чаще всего, конечно, мама и ребенок). При этом консультант соприкасается лишь с фрагментом семейной системы (за исключением случаев неполных семей, когда двое — это и вся семья). Такую ситуацию можно рассматривать с позиций семейной терапии. Если задействована система, консультант должен пригласить всех членов семьи. Правда, приход всей семьи не на первый, а на второй прием может спровоцировать целый ряд напряжений в системе, с чем отчасти связаны особенности контракта на семейную терапию.

Противоположный подход мог бы заключаться в предположении, что на первую сессию приходят два потенциальных индивидуальных клиента: взрослый и ребенок. Тогда консультант выясняет, у кого есть запрос, и продолжает работать с тем из пришедших, у кого он есть. Сложность здесь заключается в том, что ребенок может «не иметь» запроса, а родители не всегда готовы продолжать работать с психологом сами, даже если удается переформулировать запрос в терминах их психологических трудностей.

Казалось бы, ну и что? Дети (особенно дошкольники) могут ходить на индивидуальную игровую терапию «без запроса». Но, оказывается, именно присутствие во время «жалоб» родителей мешает ребенку потом устанавливать доверительные отношения с консультантом, удлиняет процесс налаживания контакта, влияет на его представления о сути и возможностях терапии. К тому же родители не будут водить ребенка к терапевту столько времени, сколько необходимо, пока не убедятся, что они сами поняты правильно и оплачиваемые ими занятия имеют смысл.

Все это обуславливает некоторые особенности работы консультанта.

#### **Особенности организации пространства для приема.**

На один-два стула (кресла) больше, чем количество пришедших: выбор, рассаживание и дистанция могут быть диагностическими.

Даже если этот кабинет не используется потом как комната для игровой терапии, необходимо наличие места и материалов хотя бы для рисования (в идеале — для лепки и игры).

Хорошо бы, чтобы игровая комната была отдельной или игровое пространство могло бы отделяться (занавеской, расстановкой и т.п.) в случае, если потом предполагается использовать это же помещение для игровой терапии с ребенком. Если невозможно разделить пространство, то важно обозначать разницей в интерьере разный контекст комнаты. Например, когда комната используется как игровая, в отличие от смешанного приема, — делается некоторая, желательно константная, перестановка мебели (например, убираются лишние стулья), вводятся какие-то специфические детали (расположение игрушек, материалов и т. п.).

### **Особенности ситуации консультанта.**

Консультанту приходится решать, с кем и какую работу он мог бы проводить в дальнейшем, чтобы сформулировать предложения и/или направить к другим специалистам. Конечно, это будет зависеть от того, что он услышит, но все-таки принимать решение ему придется тоже. Это отличается от ситуации, когда он точно знает, что в это время он здесь — игровой терапевт, т. е. ребенок пришел на первый прием «к своему» специалисту, когда консультант соответствующим образом организует пространство взаимодействия с ним, в котором контакт консультанта с родителями имеет «вспомогательное» значение.

Другая особенность — повышенные требования к скорости реакций (присутствие ребенка в контексте задевающих его стереотипов реагирования родителя) и гибкости (вовлеченность/дистанция, нейтральность/поддержка и т. п.).

Консультант вводит ребенка в пространство игровой комнаты (но не так, как при игровой терапии. Сравните, например: «Игрушки в этой комнате, — чтобы ты мог ими играть»), показывает маме, что ситуация под контролем (все происходящее — нормально), структурирует разговор (знакомство, запрос), помогая маме преодолеть замешательство.

После процедуры знакомства, если затрудняется говорить тот, кто начал говорить, консультант может использовать варианты обычных вопросов:

- Что привело вас ко мне?
- Кто кого привел в этот кабинет? (шутливо-игровой контекст)
- Кто что-то хотел от прихода сюда? (при очевидном нежелании ребенка входить или разговаривать) и другие.

Во многом опыт и интуиция могут подсказать, начинать ли разговор с позиции семейного терапевта с использованием соответствующих техник, или выступать в роли медиатора, или быть более активным во взаимодействии с кем-то одним.

Выяснять запрос необходимо у каждого из пришедших.

С.М. Зелинский выделил наиболее частые примеры того, как родители формулируют цели в начале сессии:

<b>Формулировка целей родителем</b>	<b>Чувства, иногда стоящие за этим</b>	<b>Потребности, которые могут лежать глубже</b>
Манипуляция с ребенком («Сделайте с ним то-то и то-то»)	Страх потери контроля, страх некомпетентности, несостоятельности	Потребность в безопасности
«Выведывание тайны» («Вы поговорите с ним, а потом мне скажете, объясните»)	Страх близости, интимности	Потребность в доверии, в том, чтобы разделить внутренний опыт

«Посоветуйте, что мне делать»	Избегание выбора, страх, что не готовы к последствиям	Потребность в уверенности, спокойствии
Намекни «недоговаривание», «детскость» поведения родителя при ребенке («мы с вами взрослые, поймите сами, что мне нужно»)	Страх открытости, собственной незрелости	Потребность принять «ребенка в себе»
«Поймите, как мне плохо и тяжело...»	Одиночество, страх отвержения	Потребность чувствовать себя нужным
«Да можно ли что-то изменить!?»	Страх изменений (паника), отчаянье	Потребность в постоянстве, чтобы понять, что происходит
«Я вам все рассказал (а), а теперь — Вы специалист, Вам виднее»	Страх ответственности, усталость	Потребность в покое и собственном пространстве
Запрос на поддержку в поиске собственных ресурсов	Неудовлетворенность способами разрешения трудностей	Потребность в большей зрелости

Переформулирование родительского запроса служит цели обеспечения психологической безопасности ребенка.

В данной ситуации консультант осторожно предоставляет ребенку возможность (пространство) поговорить о собственном запросе. Безопасность обеспечивается косвенной поддержкой при переформулировании маминго рассказа, ненасильственной коммуникацией, введением правила конфиденциальности. Оставлено время на заключение контракта с родителем (о правилах посещения), если удастся развить контакт и заключить контракт на следующую (уже индивидуальную) сессию с девочкой.

В структуру сессии, кроме всего, в зависимости от контекста и запроса, приходится вводить элементы обучения для родителей (например, обращать внимание на способы взаимодействия консультанта с ребенком и достигаемые эффекты или предупреждать о возможных последствиях повторяющихся родительских реакций). А также давать достаточно информации о принципах и возможностях разных видов терапии, о принципах выбора терапии или терапевта и т. п., чтобы родитель мог определиться в перспективе. Необходимо отвечать на некоторые вопросы, требующие информации и специальных знаний.

П. Тимошенко сформулировал несколько общих положений относительно метода семейного консультирования:

1. Предметом семейного консультирования является семья как целостная система взаимодействий и взаимоотношений, имеющая собственную мифологию, идеологию и историю.

2. Первой задачей консультирования является помощь семье в обнаружении себя как системы, имеющей собственную структуру, функции, цели, потребности и смыслы существования (если образно, то, как чудовище, которое, «обло, озорно и огромно»),

3. Консультанту необходимы навыки и умения, обеспечивающие возможность группе людей вступить в продуктивные отношения с тем, что делает их семьей или супружеской парой. На первых этапах работы с семьей очень важной является позиция наблюдения или присутствия — позиция, из которой можно быть со всем происходящим, не становясь при этом участником, не вовлекаясь в происходящее.

## Тема 3.5. Профилактика профессиональных деструкций психологов-консультантов

### Личность и самопомощь.

Самопомощь - это забота человека о самом себе и о своем личностном росте.

Первый человек, о котором должен позаботиться психолог - это он сам. Это важно, потому что, если он не научится заботиться о себе, он не сможет научить этому других. Психологическая помощь может быть успешной только при условии, что клиент в ее процессе обучается самопомощи, ведь основная часть его жизни проходит за пределами кабинета психолога. Наша цель - научить клиента справляться со своими трудностями, не зависеть от консультанта или кого-то еще, т. е. заботиться о себе самому.

Кроме того, *инструментом* работы психолога - консультанта является не что иное, как его личность. Ясно, что мы должны хорошо изучить свой "инструмент" и пристально следить за его состоянием. Это не значит, что у психолога не должно возникать проблем - он живой человек. Однако его отличительной чертой является способность конструктивно разрешать возникающие у него проблемы и не использовать других людей как средство их разрешения. Известно, что практикующие психологи в кризисные периоды своей жизни не занимаются практикой - по возможности берут отпуск для самовосстановления.

Мы опишем методы, которые психолог может применить к себе, а затем предлагать людям, обращающимся за помощью. К наиболее известным видам самопомощи относятся:

- самонаблюдение
- ведение дневника
- автобиография
- релаксация
- работа со своими сновидениями
- фантазирование или медитация

#### Самонаблюдение.

Цель самонаблюдения - расширить область самоосознания. Можно выделить два вопроса, с помощью которых заниматься самонаблюдением очень просто:

- что происходит со мной в данный момент?
- чего бы мне хотелось в следующий момент?

Иногда осознание само по себе является причиной изменений. Например, замечено, что осознанная злость теряет свою силу. Следует осознать, что фантазии, ожидания, мысли влияют на то, что происходит вокруг. Один из способов самонаблюдения - обзор ситуации со стороны (см. упражнение).

Важно, чтобы самонаблюдение не превратилось в навязчивое "самокопание" и самоконтроль. В первом случае осознание используется для того, чтобы выразить то, что вы открыли в себе, во втором - наоборот, чтобы скрыть это от окружающих. Как правило, в самоконтроле нуждается неуверенный в себе человек, желающий выглядеть в глазах других лучше, чем он кажется себе. Все дело в том, что он сомневается в своей ценности для окружающих, а что еще хуже - ценности для себя. Нет ничего более грустного, чем лишать себя своей поддержки. С целью повышения самооценки предлагается периодически обращаться к себе со словами, сформулированными В. Сатир в следующую декларацию:

*Декларация моей самооценности*

«Я - это Я. Во всем мире нет никого в точности такого же, как Я.

Есть люди, чем-то похожие на меня, но нет никого в точности такого же как Я.

Поэтому все, что исходит от меня - это подлинно мое, потому что именно Я выбрал(а) это.

Мне принадлежит все, что есть во мне: мое тело, включая все, что оно делает; мое сознание, включая все мои мысли и планы; мои глаза, включая все образы, которые они

могут видеть; мои чувства, какими бы они ни были - тревога, удовольствие, напряжение, любовь, раздражение, радость; мой рот и все слова, которые он может произносить - вежливые, ласковые или грубые, правильные или неправильные; мой голос - громкий или тихий; все мои действия, обращенные к другим людям или ко мне самому.

Мне принадлежат все мои фантазии, мои мечты, мои надежды и мои страхи.

Мне принадлежат все мои победы и успехи. Все мои поражения и ошибки.

Все это принадлежит мне. И поэтому Я могу очень близко познакомиться с собой. Я могу полюбить себя и подружиться с собой. И Я могу сделать так, чтобы все во мне содействовало моим интересам.

Я знаю, что кое-что во мне озадачивает меня, и есть во мне что-то такое, чего Я не знаю. Но поскольку Я дружу с собой и люблю себя, Я могу осторожно и терпеливо открывать в себе источники того, что озадачивает меня и узнавать все больше и больше разных вещей о себе.

Все, что Я вижу и ощущаю, все, что Я говорю и что Я делаю, что Я думаю и чувствую в данный момент - это мое. И это в точности позволяет мне узнать - где Я и кто Я в данный момент.

Когда Я вглядываюсь в свое прошлое, смотрю на то, что Я видел(а) и ощущал(а), что Я говорил(а) и что Я делал(а), как Я думал(а) и как Я чувствовал(а), Я вижу, что не вполне меня устраивает. Я могу отказаться от того, что кажется неподходящим и сохранить то, что кажется очень нужным, и открыть что-то новое в себе.

Я могу видеть, слышать, чувствовать, думать, говорить и действовать.

Я имею всё, чтобы быть близким(ой) с другими людьми, чтобы быть продуктивным(ой), вносить смысл и порядок в мир вещей и людей вокруг меня.

Я принадлежу себе, поэтому Я могу строить себя.

Я - это Я, и Я - это замечательно!»

#### *Упражнение "Вечерний обзор"*

Закройте глаза, сядьте прямо. Сделайте несколько глубоких вдохов и выдохов, сосредоточьтесь на дыхании. Затем попробуйте вспомнить весь свой день в обратном порядке. Вспомните все события и все свои действия в течение дня до момента утреннего пробуждения, попытайтесь вспомнить свои сны. Делайте это без эмоций и рассуждений. Вспоминайте события дня, но не оживляйте их, не фантазируйте. Вспомните, что вы говорили и думали. Не позволяйте себе начинать игру "Если бы я..." Если вам трудно сохранять беспристрастность, представьте, что это жизнь другого человека, которого вы любите таким, каков он есть.

#### **Ведение дневника.**

Дневник - это "место", в котором человек всегда может проработать имеющуюся проблему, осознать свои чувства или настроения, осмыслить пережитый опыт, прийти к какому-то решению. Очень важно писать дневник для себя. Он не будет иметь настоящего эффекта, если вы будете писать его ради-того-чтобы-кто-нибудь-его-прочитал. Поэтому позаботьтесь о том, чтобы не искушать окружающих, оставляя дневник на видном месте. Однако, если в какой-то момент вам захочется прочитать что-то из записей близкому человеку - сделайте это.

Вы можете писать тогда, когда нужно или хочется, иногда ежедневно, иногда раз в неделю, а иногда принуждая себя делать это ежечасно.

Не существует никаких определенных правил относительно того, что писать и чего не писать в дневник. Руководствоваться стоит только своими собственными ощущениями. Основанием для обращения к дневнику может послужить любое сильное переживание. Полезно записывать в дневнике первые впечатления о новых людях, городах, работе и позднее их перечитывать. Вы можете использовать дневник для того, чтобы исследовать ваши отношения с кем-то, кто вам не нравится. Можно выписать из книги понравившееся

место. Можно записывать программу "Как мне бросить курить", отмечая все моменты, когда вам захотелось взять сигарету и анализируя то, что удастся заметить. Записи в дневнике дадут вам шанс просмотреть заново прожитый день, осмыслить случайную встречу с другом, понять значение какого-то мимолетного события. Запись в дневнике наблюдений о себе, о своих обещаниях самому себе, о своих решениях и стремлениях поможет вам лучше помнить себя и свою жизнь.

Перечитывание дневника имеет почти такое же большое значение, как и запись. Может быть вы отметите какие-то повторяющиеся формы своего поведения в отношениях с людьми другого пола. Может быть, вы наткнетесь на описание тупиковых ситуаций во взаимодействиях с родителями или детьми... и найдете удачное решение проблемы.

Кто-то ведет дневник потому что одинок и не знает, как общаться с другими. Кто-то потому, что ему доставляет удовольствие описывать других людей, от избытка чувств и впечатлений об окружающем мире. Вы тоже поймете, в чем ценность дневника для вас после того, как некоторое время будете вести его.

### **Автобиография.**

Суть этого метода состоит в том, чтобы описать историю своей жизни, вспоминая все главные события и свое отношение к ним. Писать автобиографию можно много раз, нужно обязательно пометать дату ее написания, потому что в двух описаниях одного периода, сделанных в разное время, порой выбираются и разные события, и одни и те же отношения могут выглядеть совершенно иначе.

Вы можете начать автобиографию с любого эпизода или периода. Здесь нет правил.

Основная цель автобиографических рассказов - обрести умение обращаться со своим прошлым и способность жить в настоящем. Т.е. отделить настоящее от прошлого, избавиться от его влияния.

Как правило, нам не хватает душевных сил, чтобы полностью пережить каждую из наших утрат сразу же, как только она произошла. Поэтому по прошествии времени стоит снова вернуться к ним, чтобы в ретроспективе осознать, в чем состоит смысл всех этих болезненных событий.

Не менее обогатит вас, если вы напомниме самому себе минуты вашей славы и успеха.

Помочь в обращении к прошлому могут следующие упражнения:

#### *Обратный отсчет.*

Займите удобное положение.... Закройте глаза... Некоторое время просто понаблюдайте за своим дыханием, не пытайтесь его регулировать... Вспомните вчерашний день... Что вы делали, где были, с кем встречались... Не спешите... Постарайтесь "увидеть" то, что вчера проходило перед вашими глазами... Восстановив вчерашний день, вспомните день неделю назад... Также постарайтесь увидеть события, места и людей, с которыми вы встречались, о чем вы говорили... Затем таким же образом вспомните то, что происходило месяц назад... Год назад... Пять лет назад... Десять лет назад... Пятнадцать... Двадцать лет назад и т.д. до тех пор, пока не достигните самого маленького возраста, когда помните себя. Уделяйте каждому этапу достаточно времени, не спешите.

#### *Эмоционально-коррективное переживание.*

Запишите тревожащий вас эпизод в виде небольшого рассказа, написанного в настоящем времени от первого лица. Попробуйте как можно более точно вспомнить все события. Восстановите диалоги. Запишите ваши чувства... Затем перепишите историю так, как бы вы хотели, чтобы она произошла: пойдите навстречу преследователю, отомстите мучителю, полюбите человека, которого вы ненавидите. Делайте все, что хотите. Создайте новые диалоги. Запишите ваши чувства. Придумайте свой собственный финал и развязку.



### *Похвальное слово самому себе.*

Это упражнение лучше проводить в небольшой группе, которой доверяешь. Но можно сделать его для себя.

В течение 10 минут с закрытыми глазами вспоминайте свою жизнь. Начните с самых ранних детских воспоминаний. Вспомните каждое ваше достижение, каждую заслугу, каждое совершенное дело, которым вы можете гордиться... Откажитесь от любых скромных и снижающих ваши достоинства замечаний, начинающихся словами "правда...", "хотя...", "но..." и т.п... Обратите особое внимание на те события, которые без вашего участия приняли бы совершенно другой оборот... И не забудьте те поступки, которые кому-то могут показаться легкими, но для вас были трудны... Затем пусть каждый из членов группы расскажет о своих воспоминаниях остальным. Слушатели удерживаются от любых комментариев, за исключением поддерживающих.

### **Релаксация.**

Наше тело - это "дом", в котором мы живем. Как мы за ним ухаживаем, в таком состоянии мы его и находим.

В современном понимании человек представляет собой единство трех составляющих - ум, чувства и тело (все чаще добавляется четвертый компонент - дух, духовность). Если внимательно наблюдать за собой, можно будет заметить, что любая ваша эмоция или мысль находит свое выражение в движении мышц - основных или микроскопических. Переживания отражаются в том, как люди двигаются, дышат, управляют своими мышцами, а также в болезнях, которыми они страдают.

Вильгельм Райх утверждал, что свободно текущая *энергия* является основой функционирования здоровой личности. Эта энергия, накапливаемая в результате потребления пищи, жидкости и кислорода, непрерывно течет по телу здорового человека.

У проблемного человека основная часть энергии уходит на поддержание "мышечной брони". Под "броней" Райх имел в виду хроническое мышечное напряжение, изолирующее человека от неприятных эмоций. Когда мышцы напрягаются, чувства притупляются. Но такое напряжение не допускает до полного переживания и положительные чувства. В результате мы отчуждаемся от полного проживания жизни, от своего тела. Практики телесной психотерапии утверждают, что межличностная отчужденность обусловлена именно отчуждением от собственного тела, так как человек может ощущать жизнь только через свое физическое существование.

Но связь между переживаниями и телесными ощущениями полезна тем, что и наоборот, через *мышцы можно влиять на чувства*. Расслабляя мышцы, можно ослаблять мышечный панцирь, приблизиться к своим чувствам. Большую роль в релаксации играет внимание к дыханию, так как дыхание - это система, обеспечивающая энергообмен в нашем теле.

Релаксация подразумевает под собой расслабление мышц тела. Она может проводиться отдельно, может использоваться как предварительная процедура перед личностными упражнениями, а может проводиться в виде самих упражнений. Кроме того, осознавать напряжение в мышцах можно в любом месте в любое время - это может подсказать вам, что с вами происходит в данный момент.

### *Техника релаксации.*

Займите удобное положение. Закройте глаза. Сделайте глубокий вдох. Постарайтесь увидеть, как воздух проникает в каждую клеточку вашего тела, принося с собой свежесть и чистоту. Почувствуйте, как вместе с выдохом уходит напряжение. Сделайте таким образом несколько вдохов и выдохов...

Обратите мысленный взор к *ступням ног*. Проверьте, достаточно ли они расслаблены. Если есть желание, пошевелите пальцами. Хорошо, если вы почувствуете в ступнях тепло и легкую пульсацию... Переведите мысленный взор к мышцам *голени*... Расслабьте их. Не

спешите, сохраняйте внимание к ним до тех пор, пока не убедитесь, что они расслаблены полностью... Тогда поднимайтесь выше - к мышцам *бедер*... Если трудно расслабить мышцу, немного подвигайте ею, направьте вдыхаемый воздух к ней, почувствуйте, как он наполняет ее, расслабляя... Не спеша, поднимайтесь таким образом вверх - к мышцам *ягодиц... спины... живота... груди... плеч... предплечий... кистей рук* - почувствуйте в них прилив тепла и пульсацию... Уделяйте каждой части тела столько внимания, чтобы действительно расслабить мышцы. Особое внимание уделите мышцам *шеи, головы и лица*. Расслабьте лоб, щеки, подбородок... Разожмите зубы, приоткрыв рот... Почувствуйте, как опускаются уголки губ... Пусть ваше лицо превратится в ничего не выражающую маску... Позвольте себе это - ведь вас никто не видит...

Доверьте заботу о поддержании вашего тела тому сидению, на которое вы опираетесь. Представьте, что сидение кресла или стула немного приподнимается вам навстречу, поддерживая вас... Вам абсолютно ничего не надо делать... Будьте в этом состоянии так долго, как захотите... Если в ваше сознание врываются мысли, замечайте и откладывайте их в сторону. Не теряйте состояния полной расслабленности...

Когда вы захотите завершить упражнение, начните постепенно осознавать то помещение, в котором находитесь, и, когда почувствуете себя готовым, открывайте глаза... Открыв глаза, постарайтесь сохранить в себе это ощущение расслабленности...

#### *Упражнение "Поплавок в океане"*

Цель - снизить напряжение, самоконтроль.

Займите удобное положение, расслабьтесь, закройте глаза... Вообразите, что вы маленький поплавок в огромном океане... У вас нет цели, компаса, карты, руля, весел... Вы движетесь туда, куда несет Вас ветер и океанские волны... Большая волна может на некоторое время накрыть вас, но вы вновь выныриваете на поверхность... Попробуйте ощутить эти толчки и выныривания... Ощутите движение волны... тепло солнца... капли дождя... подушку моря под вами, поддерживающую вас... Посмотрите, какие еще ощущения возникают у вас, когда вы представляете себя маленьким поплавком в большом океане.

#### *Упражнение "Маяк"*

Хорошо помогает тогда, когда Вы чувствуете себя незащищенным, уязвимым, покинутым.

Расслабьтесь... Представьте маленький скалистый остров вдали от континента... На вершине острова высокий, крепко поставленный маяк. Вообразите, себя этим маяком, стоящим на скалистом острове... Ваши стены такие толстые и прочные, что даже сильные ветры, постоянно дующие на острове, не могут покачнуть вас. Из окон вашего верхнего этажа вы днем и ночью, в хорошую и плохую погоду посылаете мощный пучок света, служащий ориентиром для судов... Помните о той энергетической системе, которая поддерживает постоянство вашего светового луча, скользящего по океану, предупреждающего мореплавателей о мелях и являющегося символом безопасности для людей на берегу...

Теперь постарайтесь ощутить внутренний источник света в себе, света, который никогда не гаснет.

### **Практические занятия.**

Кризисная интервенция как метод психологического консультирования. Работа с видеоматериалами.

Моделирование ситуаций телефонного и интернет-консультирования в кризисной ситуации. Отработка навыков консультирования с обратной связью.

Рефлексия собственных опасений и убеждений в отношении темы суицида. Групповая дискуссия.

Смерть, утрата и работа горя Рефлексия потерь.  
Осмысление опыта переживания утраты. Работа с видеоматериалами.  
Тренировка навыков оказания психологической поддержки в ситуации горевания.  
Ритуалы, помогающие пережить утрату.  
Психологические ресурсы личности. Жизнестойкость. Психодиагностика.  
Навыки психологической саморегуляции в стрессовых ситуациях. Отработка.  
Стратегии совладания со стрессом. Самоанализ, диагностика.  
Переработка чувства вины и стыда жертвы насилия. Групповая дискуссия.  
Средства восстановления ощущения безопасности и способности доверять. Рефлексия опыта.  
Моделирование ситуаций консультирования с обратной связью.  
Ребенок как «идентифицированный клиент» в семейной проблеме. Симптом семейной дисфункции.  
Арт-терапевтические и игровые методы психокоррекционной работы с ребенком. Коррекция страхов. Коррекция агрессии. Развитие эмоционального интеллекта. Развитие навыков саморегуляции.  
Здоровьесберегающие технологии в деятельности психолога. Стратегии психологической самопомощи.  
Средства профессиональной поддержки психологов-консультантов. Супервизорские практики.

### **Контрольные вопросы**

1. Характеризуйте сходства и различия чрезвычайных, экстремальных, трудных жизненных и кризисных ситуаций.
2. Что означают понятия нормативных и ненормативных кризисов, кто их систематизировал?
3. Характеризуйте смысл суицидального поведения.
4. Опишите поведенческие маркеры суицидального риска.
5. Раскройте алгоритм кризисной интервенции.
6. В чем заключаются особенности телефонного и интернет-консультирования.
7. Что является результатом преодоления кризиса?

МИНИСТЕРСТВО ЗДРАВООХРАНЕНИЯ РОССИЙСКОЙ ФЕДЕРАЦИИ  
федеральное государственное бюджетное учреждение  
«Национальный медицинский исследовательский центр имени В.А. Алмазова»  
Министерства здравоохранения Российской Федерации  
(ФГБУ «НМИЦ им. В.А. Алмазова» Минздрава России)

ИНСТИТУТ МЕДИЦИНСКОГО ОБРАЗОВАНИЯ

ОДОБРЕНО  
Учебно-методическим советом  
ФГБУ «НМИЦ им. В.А. Алмазова»  
Минздрава России  
«15» октября 2024 г.  
Протокол №07/2024г.

УТВЕРЖДАЮ  
Генеральный директор  
ФГБУ «НМИЦ им. В.А. Алмазова»  
Минздрава России  
Е.В. Шляхто  
«25» октября 2024 г.

Заседание Ученого совета  
«25» октября 2024 г.  
Протокол № 10

**МЕТОДИЧЕСКИЕ МАТЕРИАЛЫ**

по дисциплине «**Основы психокоррекции для детей и подростков**»

специалитет по специальности  
**37.05.01 Клиническая психология**

Очная форма обучения

Санкт-Петербург  
2024

## ЛИСТ СОГЛАСОВАНИЯ

Методические материалы по дисциплине «Основы психокоррекции для детей и подростков» рассмотрена и одобрена на заседании кафедры психологии.

## СОДЕРЖАНИЕ

№п/п	Наименование методических материалов
1	МЕТОДИЧЕСКИЕ РЕКОМЕНДАЦИИ ДЛЯ ПРЕПОДАВАТЕЛЯ ПО ОРГАНИЗАЦИИ И ПРОВЕДЕНИЮ ЗАНЯТИЙ ЛЕКЦИОННОГО ТИПА
2	МЕТОДИЧЕСКИЕ РЕКОМЕНДАЦИИ ДЛЯ ПРЕПОДАВАТЕЛЯ ПО ОРГАНИЗАЦИИ И ПРОВЕДЕНИЮ ЗАНЯТИЙ СЕМИНАРСКОГО ТИПА
3	МЕТОДИЧЕСКИЕ МАТЕРИАЛЫ ДЛЯ ОБУЧАЮЩИХСЯ
3.1	Методические рекомендации по самостоятельной работе
3.2	Методические рекомендации для обучающихся по выполнению различных видов самостоятельной работы (с Приложением образцов)

## МЕТОДИЧЕСКИЕ РЕКОМЕНДАЦИИ ДЛЯ ПРЕПОДАВАТЕЛЯ ПО ОРГАНИЗАЦИИ И ПРОВЕДЕНИЮ ЗАНЯТИЙ ЛЕКЦИОННОГО ТИПА

### Введение

Занятие лекционного типа является одной из основных системообразующих форм организации учебного процесса. Лекция представляет собой систематическое, последовательное, монологическое изложение преподавателем - лектором учебного материала, как правило, теоретического характера. Такое занятие представляет собой элемент технологии представления учебного материала путем логически стройного, систематически последовательного и ясного изложения.

Лекция требует порой от лектора особого физического, умственного и душевного напряжения, энтузиазма. Заурядно прочитанная лекция никогда не вызовет оживления аудитории и, как правило, никогда не достигнет своей цели и будет забыта сразу же после своего прочтения. Аналогичными могут быть последствия и для лекции, автор которой не покажет высокого уровня знаний и профессионализм, не сумеет обосновать актуальности и необходимости учебного материала для практики.

Лекция - в переводе с латинского означает чтение, систематическое, последовательное изложение учебного материала, какого-либо вопроса, темы, раздела, предмета, методов науки. В общих чертах лекцию иногда определяют как полутора-двухчасовое систематизированное изложение важных проблем науки посредством живой и хорошо организованной речи.

Лекция составляет основу теоретического обучения и должна давать систематизированные основы научных знаний по дисциплине, раскрывать состояние и перспективы развития соответствующей области науки и техники, концентрировать внимание обучающихся на наиболее сложных и узловых вопросах, стимулировать их активную познавательную деятельность и способствовать формированию творческого мышления.

Цель лекции – организация целенаправленной познавательной деятельности обучающихся по овладению программным материалом учебной дисциплины. Чтение курса лекций позволяет дать связанное, последовательное изложение материала в соответствии с новейшими данными науки, сообщить слушателям основное содержание предмета в целостном, систематизированном виде.

Преподавание учебных дисциплин и междисциплинарных курсов осуществляется в соответствии с ФГОС ВО и учебным планом.

Ведущим методом в лекции выступает устное изложение учебного материала, с использованием мультимедийной и электронно-вычислительной техники, схем, плакатов и др.

Лекции читаются заведующим кафедрой, профессорами и доцентами.

Квалификация преподавателя высшей школы в значительной мере определяется тем, насколько содержательно и мастерски читает он лекции. Обычно выделяют следующие основные элементы лекторского мастерства, которые делают его эффективным средством обучения и воспитания в вузе:

- научность, содержательность;
- связь теории с практикой;
- систематичность, последовательность и доступность обучения;
- умение достигать наибольшей взаимной связи с аудиторией, создание атмосферы сопереживания;
- воздействие личности лектора на аудиторию;
- умение организовывать самостоятельную работу обучающихся, возбудить интерес к работе с книгой, использованию электронной библиотеки и Интернет-ресурсов.

Лекция должна иметь четкую структуру и логику раскрытия последовательно излагаемых вопросов, необходимую идейно-теоретическую направленность, твердый теоретический и методический «стержень», законченный характер освещения определенной темы (или проблемы), тесную увязку с предыдущим материалом.

Лекция может быть:

- доказательной и аргументированной, содержать достаточное количество ярких и убедительных примеров, фактов, обоснований;

- проблемной, раскрывать противоречия и указывать пути их решения, ставить перед обучающимися вопросы для размышления.

- наглядной, сочетаться по возможности с демонстрацией аудиовизуальных материалов, макетов, моделей, образцов и т.д.

Не стоит забывать, что использование мультимедийной техники, компьютера с выходом в Интернет не способны заменить живой речи преподавателя.

В какой бы форме лекция не преподносилась, все же педагог с его методическими приемами доведения учебного материала будет по-прежнему оставаться центральной фигурой занятия, а умелое и рациональное использование им средств наглядности будет одним из ярких признаков мастерства наглядным и доступным для данной аудитории. Кроме этого, лекция должна:

- обладать внутренней убежденностью, силой логической аргументации и вызывать у обучающихся необходимый интерес познания, давать направления для самостоятельной работы обучающихся;

- отражать методическую обработку материала (выделение главных мыслей и положений, подчеркивание выводов, повторение их в различных формулировках);

- должна излагаться четким и ясным языком, содержать разъяснение всех вновь вводимых терминов и понятий.

### **Структура лекции**

Лекция состоит из трех основных частей: вступительной, основной и заключительной.

**Вступительная** часть определяет название темы, план и цель лекции. Она призвана заинтересовать и настроить аудиторию. В этой части лекции преподавателем излагается актуальность, основная идея, связь данной лекции с предыдущими занятиями, ее основные вопросы. Введение должно быть кратким и целенаправленным.

В **основной** части лекции реализуется научное содержание темы, все главные узловые вопросы, проводится вся система доказательств с использованием наиболее целесообразных методических приемов. Каждый учебный вопрос заканчивается краткими выводами, логически подводящими обучающихся к следующему вопросу лекции.

**Заключительная** часть имеет целью обобщать в кратких формулировках основные идеи лекции, логически завершая ее как целостное творение.

Каждая из структурных частей лекции чрезвычайно важна в доведении материала обучаемым, и сравнивать их по приоритетности просто некорректно. У каждой из них своя цель, специфика, временные рамки, особенности и сложности.

Лекция по своему структурному построению должна придерживаться данных общих правил. Однако отдельные виды лекций все же могут иметь свои особенности как по содержанию, так и по структуре, которые необходимо учитывать в последующем при составлении их планов.

### **Основные функции и виды лекции**

Лекции присущи три основные педагогические функции, которые определяют ее возможности в учебном процессе: познавательная, развивающая и организующая.

Познавательная функция выражается в возможности средствами лекции обеспечить слушателей основной научной информацией, необходимой для их профессиональной и исследовательской деятельности.

Развивающая функция лекции реализуется в непосредственном контакте обучающегося с преподавателем, становлении у обучающихся творческой мыслительной деятельности, обеспечивающей их профессионально-личностное развитие.



Организирующая функция предусматривает управление самостоятельной работой обучающихся, как в процессе занятия, так и во внеаудиторное время.

Выделяют четыре основных вида лекций применяемые для передачи теоретического материала: вводная, информационная, заключительная и обзорная.

**Вводная лекция** – один из наиболее важных и трудных видов лекции при чтении систематических курсов. От успеха этой лекции во многом зависит успех усвоения всего курса. Она может содержать:

**Вводная лекция** – один из наиболее важных и трудных видов лекции при чтении систематических курсов. От успеха этой лекции во многом зависит успех усвоения всего курса. Она может содержать:

- определение учебной дисциплины;
- краткую историческую справку о дисциплине;
- цели и задачи дисциплины, её роль в общей системе обучения и связь со смежными дисциплинами;
- основные проблемы (понятия и определения) данной науки;
- основную и дополнительную учебную литературу;
- особенности самостоятельной работы обучающихся над учебной дисциплиной и формы участия в научно-исследовательской работе;
- отчетность по курсу.

**Информационная лекция** ориентирована на изложение и объяснение обучающимся научной информации, подлежащей осмыслению и запоминанию. Это самый традиционный тип лекций в практике высшей школы.

**Заключительная лекция** предназначена для обобщения полученных знаний и раскрытия перспектив дальнейшего развития данной науки.

**Обзорная лекция** — это систематизация научных знаний на высоком уровне, допускающая большое число ассоциативных связей в процессе осмысления информации, излагаемой при раскрытии внутри предметной и меж предметной связей, исключая детализацию и конкретизацию. Как правило, стержень излагаемых теоретических положений составляет научно-понятийная и концептуальная основа всего курса или крупных его разделов.

В зависимости от предмета изучаемой дисциплины и дидактических целей могут быть использованы в учебном процессе проблемная лекция, лекция-визуализация, лекция-пресс-конференция, лекция с заранее запланированными ошибками, лекция вдвоем и др.

На **проблемной лекции** новое знание вводится через проблемность вопроса, задачи или ситуации. При этом процесс познания обучающихся в сотрудничестве и диалоге с преподавателем приближается к исследовательской деятельности. Содержание проблемы раскрывается путем организации поиска ее решения или суммирования и анализа традиционных и современных точек зрения.

**Лекция-визуализация** представляет собой визуальную форму подачи лекционного материала с использованием технических средств обучения или аудиовидеотехники (видео-лекция). Чтение такой лекции сводится к развернутому или краткому комментированию просматриваемых визуальных материалов.

**Лекция-пресс-конференция** проводится как научно-практическое занятие, с заранее поставленной проблемой и системой докладов, длительностью 5-10 минут. Каждое выступление представляет собой логически законченный текст, заранее подготовленный в рамках предложенной преподавателем программы. Совокупность представленных текстов позволит всесторонне осветить проблему. В конце лекции преподаватель подводит итоги самостоятельной работы и выступлений обучающихся, дополняя или уточняя предложенную информацию, формулирует основные выводы.

**Лекция вдвоем (или бинарная лекция)** - это разновидность чтения лекции в форме диалога двух преподавателей (либо как представителей двух научных школ, либо как теоретика

и практика). Необходимы: демонстрация культуры дискуссии, вовлечение в обсуждение проблемы обучающихся.

**Лекция с заранее запланированными ошибками** - рассчитана на стимулирование обучающихся к постоянному контролю предлагаемой информации (поиск ошибки: содержательной, методологической, орфографической). В конце лекции проводится диагностика слушателей и разбор сделанных ошибок.

**Лекция-консультация** может проходить по разным сценариям. Первый вариант осуществляется по типу «вопросы—ответы». Лектор отвечает в течение лекционного времени на вопросы обучающихся по всем разделу или всему курсу. Второй вариант такой лекции, представляемой по типу «вопросы—ответы—дискуссия», является тройным сочетанием: изложение новой учебной информации лектором, постановка вопросов и организация дискуссии в поиске ответов на поставленные вопросы».

Кроме рассмотренных видов лекций различают еще и такие лекции, как лекция – беседа, лекция – воспоминание, лекция-концерт, лекция-показ, лекция-экскурсия и др.

### **Порядок подготовки и проведения лекции**

Подготовка лекции начинается с разработки преподавателем структуры рабочего лекционного курса по конкретной дисциплине. Руководством здесь должна служить рабочая программа дисциплины (далее - РП, разработанная с учетом требований ФГОС ВО, учебного плана).

Структура лекционного курса обычно включает в себя вступительную, основную и заключительную части. Количество лекций в той или иной части определяется с учетом общего количества часов, отведенных для лекционной работы согласно учебному плану.

После определения структуры лекционного курса можно приступить к подготовке той или иной конкретной лекции. Методика работы над лекцией предполагает примерно следующие этапы:

- 1) отбор материала для лекции, составление списков основной и дополнительной литературы;
- 2) определение объема и содержания лекции;
- 3) выбор последовательности и логики изложения, написание конспекта;
- 4) подбор иллюстративного материала;
- 5) выработка манеры чтения лекции.

Отбор материала для лекции определяется ее темой. Лектору следует тщательно ознакомиться с содержанием темы в базовой учебной литературе, которой пользуются обучающийся, чтобы выяснить, какие аспекты изучаемой проблемы хорошо изложены, какие данные устарели и требуют корректировки. Следует обдумать обобщения, которые необходимо сделать, выделить спорные взгляды и четко сформировать свою точку зрения на них.

Определение объема и содержания лекции - второй важный этап подготовки лекции, определяющий темп изложения материала. Это обусловлено ограниченностью временных рамок, определяющих учебные часы на каждую дисциплину. Не рекомендуется идти по пути планирования чтения на лекциях всего предусмотренного программой материала в ущерб полноте изложения основных вопросов. Лекция должна содержать столько информации, сколько может быть усвоено аудиторией в отведенное время. Лекцию нужно разгружать от части материала, перенося его на самостоятельное изучение. Этот материал наряду с лекционным должен выноситься на экзамен. Если лекция будет прекрасно подготовлена, но перегружена фактическим (статистическим, и т.п.) материалом, то она будет малоэффективной и не достигнет поставленной цели. Кроме того, при выборе объема лекции необходимо учитывать возможность «среднего» обучающегося записать ту информацию, которую, по мнению преподавателя, он должен обязательно усвоить.

Приступая к решению вопроса об объеме и содержании лекции, следует учитывать ряд особенностей, специфических черт этого вида занятий, в том числе и дидактическую характеристику лекции. Объем и содержание лекции зависят и от ряда классификационных

характеристик лекционного занятия. Существуют классификации лекций по различным основаниям:

- месту в лекционном или учебном курсе (вводная, установочная, обзорная, итоговая и др.);
- преимущественной форме обучения (лекции при очном, заочном и очно-заочном (вечернем) обучении);
- частоте общения лектора с аудиторией (разовая, систематическая, цикловая ит.п.);
- степени проблемности изложения материала (информационная, проблемная, дискуссия и т.п.).

Так, например, вводная лекция читается, как правило, в начале курса с целью дать обучающимся общее представление о его содержании, месте в учебном процессе и роли в их будущей практической деятельности. Вводная лекция в значительной степени может носить популярный характер и читаться монологически. На вводной лекции может быть дан список необходимой для работы литературы, разъяснено, какие вопросы будут изучены на семинарских занятиях, выделены проблемы, решение которых потребует особых усилий.

Очень полезен для установления интереса со стороны слушателей краткий рассказ об истории кафедры и ее научном потенциале, существующей научной школе по данному направлению, перспективах сотрудничества с кафедрой.

Содержание лекции должно отвечать ряду дидактических принципов. Основными из них являются: целостность, научность, доступность, систематичность и наглядность.

Целостность лекции обеспечивается созданием единой ее структуры, основанной на взаимосвязи задач занятия и содержания материала, предназначенного для усвоения обучающимися. В тех случаях, когда на одном занятии достигнуть такой целостности не представляется возможным, это должно быть специально обосновано лектором ссылками на предыдущее или последующее изложение, на литературные и другие источники.

Научность лекции предполагает соответствие материала основным положениям современной науки, абсолютное преобладание объективного фактора и доказательность выдвигаемых положений. Каждый тезис должен быть четко сформулированным и непротиворечивым. Прежде чем приступить к доказательству, необходимо выяснить, насколько тезис усвоен обучающимися. В ходе всего доказательства тезис должен оставаться неизменным.

Лектор должен стремиться к чистоте речи, избегать слов-паразитов («значит», «так сказать», «понимаете»). Принцип доступности лекции предполагает, что содержание учебного материала должно быть понятным, а объем этого материала посильным для «среднего» обучающегося.

Следование принципу систематичности требует соблюдения ряда педагогических правил. К ним, первую очередь, относят:

- взаимосвязь изучаемого материала с ранее изученным, постепенное повышение сложности рассматриваемых вопросов;
- взаимосвязь частей изучаемого материала;
- обобщение изученного материала;
- стройность изложения материала по содержанию и внешней форме его подачи, рубрикация курса, темы, вопроса;
- единообразие структуры построения материала.

Дидактический принцип наглядности в обучении основан на том, что ознакомление обучающихся с каким-либо новым явлением или предметом начинается с конкретного ощущения и восприятия, однако, массированное применение их на лекции ведет к повышенному утомлению обучающихся. Преподаватель должен очень четко представлять, на каком именно этапе лекции он будет использовать ту или иную наглядность, а также случаи отсутствия возможности ее использования по независящим от него причинам.

Выбор последовательности и логики изложения материала - следующий этап работы над лекцией. При составлении плана лекции лучше выделить самостоятельные разделы, после

каждого из которых желательно сделать обобщения. Выделить информацию, на которой необходимо сконцентрировать внимание слушателей. Определяя логику построения лекции, следует четко определить, каким методом изложения вы будете пользоваться - методом индукции, дедукции или аналогии.

Индуктивный метод состоит в движении от частного к общему. Индукция может быть полной, когда обобщение делается из анализа всех без исключения характеристик, параметров или других данных об изучаемом явлении или предмете. Недостатком ее является громоздкость, так как приходится иногда оперировать с большим числом данных. Поэтому более распространена индукция неполная, когда обобщения делают на основании некоторых (не исчерпывающих, но достаточных) данных.

Дедуктивный метод изложения состоит в движении от общего к частному. Дедукцией пользуются в том случае, если известна какая-либо общая закономерность и на ее основе подлежат анализу отдельные проявления этой закономерности.

Метод аналогии основан на вынесении заключения об изучаемом явлении по сходству с другими известными явлениями. Это сходство может быть установлено по нескольким признакам, которые должны быть существенными и характеризовать явление с различных сторон. Проводя аналогию, нужно устанавливать и развитие рассматриваемых явлений, что способствует объективности анализа. Следует избегать использования поверхностных признаков аналогии, так как это может привести к типичной ошибке, называемой «ложной аналогией».

Особое внимание следует уделить требованиям к конспектированию лекций. В методической литературе не существует единого правила к тому, как нужно записывать лекцию. Это зависит от индивидуальных особенностей требований преподавателей и индивидуальных качеств личности обучающихся. Формирование культуры ведения лекционных записей - важная педагогическая задача. Конспект полезен тогда, когда изначально ориентирован на одновременную со слушанием лекции мыслительную переработку материала, на выделение и фиксацию в тезисно-аргументированной форме главного содержания лекции.

Подбор иллюстрированного материала может быть немаловажным этапом подготовки лекции. Несмотря на разнообразие наглядных пособий, при их использовании следует соблюдать некоторые общие правила. Демонстрационный материал во всех случаях должен играть подчиненную роль, быть одним из аппаратов лектора, а не подменять содержания лекции. В каждый момент лекции необходимо демонстрировать только тот наглядный материал, который иллюстрирует излагаемые положения. Подбор иллюстративного материала может быть немаловажным этапом подготовки лекции. Таблицы, диапозитивы, рисунки, схемы необходимо не только тщательно отобрать, но определить и зафиксировать их последовательность при чтении лекции.

Выработка индивидуальной манеры чтения лекции — исключительно важный и длительный период в подготовке к лекционному занятию. Прежде всего, не следует никогда читать текст лекции. Надо стремиться к ведению активного диалога с аудиторией, держать себя непринужденно, свободно, уверенно, передвигаться по аудитории, следя за тем, успевают ли обучающийся записывать за вами. Целесообразно повторять наиболее важные положения, периодически менять тембр голоса, логические ударения, показывая этим важность раздела, мысли, вывода или обобщения. Это нужно заранее продумать при подготовке лекции, отметить в лекционной модели, например, подчеркивая те или иные блоки лекции цветными фломастерами.

**Заключительный этап работы** над текстом лекции - ее оформление. Абсолютное большинство начинающих лекторов подобранные материалы оформляет в виде конспектов. Более опытные преподаватели обходятся разного рода тезисными записями и планами. В педагогической литературе рекомендуется использовать лекционную модель (расширенный план лекции), которая используется при чтении лекции. Требования к организации и

проведению лекционных занятий:

- Организационно-методической базой проведения занятий является учебный план специальности. На основе него объем часов аудиторных занятий, отведенный для каждой учебной дисциплины, делится на часы лекционных, практических, лабораторных и других занятий соответствующими кафедрами, с указанием форм контроля текущей и промежуточной аттестации обучаемых.

- Преподаватель, назначенный для чтения лекций, обязан до начала учебного процесса подготовить учебно-методические материалы, необходимые для проведения лекционно-семинарских занятий. К ним относятся:

- рабочая программа учебной дисциплины с Приложением «Оценочные средства»;
- методические материалы по дисциплине для преподавателя и обучающихся

Разработанный комплект учебно-методических материалов предоставляется в бумажном и электронном виде, обсуждается на заседании кафедры перед началом учебного года и утверждается заместителем директора по УМР.

- Преподаватель обязан проводить лекционные занятия в строгом соответствии с годовым учебным графиком и утвержденным на его основе расписанием лекций.

Категорически запрещается:

- заканчивать лекционные занятия ранее или позже установленного в расписании времени;
- досрочно (до окончания семестра) завершать чтение курса;
- самовольно изменять время или место проведения лекционных занятий.

В случае возникновения объективной необходимости переноса занятий на другое время или в другую аудиторию, преподаватель обязан заблаговременно согласовать это изменение с отделом организации учебного процесса.

Не допускается отмена лекции. При возникновении форс- мажорных обстоятельств преподаватель, назначенный для чтения лекций, обязан заблаговременно информировать о невозможности проведения занятий с объяснением причины.

Преподаватель, проводящий лекционные занятия, обязан вести учет посещаемости обучающихся по журналам групп. В случае неявки обучающихся на лекцию преподаватель обязан незамедлительно информировать деканат.

## **МЕТОДИЧЕСКИЕ РЕКОМЕНДАЦИИ ДЛЯ ПРЕПОДАВАТЕЛЯ ПО ОРГАНИЗАЦИИ И ПРОВЕДЕНИЮ ЗАНЯТИЙ СЕМИНАРСКОГО ТИПА**

### **Введение**

Занятия семинарского типа - одна из форм систематических занятий, на которых обучающиеся под руководством преподавателя приобретают необходимые умения и навыки по тому или иному разделу определенной дисциплины, входящей в учебный план.

Кафедрам рекомендуется разработать сборники задач, упражнений, вопросов и заданий, сопровождающихся методическими указаниями применительно к конкретным дисциплинам.

*Цель* занятий семинарского типа - предоставление возможностей для углубленного изучения теории, овладения практическими навыками и выработки самостоятельного творческого мышления у обучающихся.

### **Задачи:**

- отражение в учебном процессе современных достижений науки;
- углубление теоретической и практической подготовки обучающихся;
- приближение учебного процесса к реальным условиям работы того или иного специалиста;
- формирование умения применять полученные знания на практике, осуществлять вычисления и расчеты;
- развитие инициативы и самостоятельности обучающихся;
- формирование навыков публичного выступления, способности представлять результаты проведенного исследования, умения вести дискуссию;
- контроль за освоением учебной дисциплины.

### **Функции занятий семинарского типа:**

- учебно-познавательная - закрепление, расширение, углубление знаний, полученных на лекциях и в ходе самостоятельных занятий;
- обучающая - школа публичного выступления, развитие навыков отбора и обобщения информации;
- стимулирующая - определенный стимул к дальнейшей пробе своих творческих сил и подготовке к более активной работе;
- воспитательная - формирование мировоззрения и убеждений, воспитание самостоятельности, научного поиска, самостоятельности, смелости;
- контролирующая - в проверке уровня знаний и качества самостоятельной работы обучающихся.

### *Обучение на занятиях семинарского типа направлено на:*

- обобщение, систематизацию, углубление, закрепление полученных теоретических знаний по дисциплине;
- формирование умений (аналитических, проектировочных, конструктивных и др.) применять полученные знания на практике;
- реализацию единства интеллектуальной, практической деятельности;
- формирование практических умений выполнять определенные действия, операции, необходимые в последующей профессиональной деятельности;
- выработку при решении поставленных задач таких профессионально значимых факторов, как самостоятельность, ответственность, точность.

**Рекомендации преподавателям для облегчения освоения обучающимся практических навыков в ходе практического (семинарского) занятия:**

1. Преподаватель составляет план каждого занятия, в который входит: определение

целей и задач, подбор материала к занятию, подбор литературы, рекомендуемой обучающимся к данной теме, разработка рекомендаций обучающимся по организации самостоятельной работы в ходе подготовки к занятию семинарского типа, распределение пунктов плана по времени, моделирование вступительной и заключительной частей семинара.

2. Тема занятия семинарского типа и основные вопросы обсуждения объявляются преподавателем заранее.

3. Преподаватель, ведущий занятия семинарского типа должен находиться в постоянном контакте с обучающимися.

4. Преподаватель может использовать любую из форм проведения занятий: обсуждение сообщений, докладов, рефератов, выполненных обучающимися по результатам учебных или научных исследований под руководством преподавателя, семинар-диспут, упражнения на самостоятельность мышления, письменная контрольная работа, коллоквиум, собеседование, решение ситуационных задач, кейсов, расчетных заданий и других современных технологий обучения. Выполнение расчетов, вычислений, работа с документацией, инструктивными справочниками, составление проектной, плановой и другой специальной документацией.

5. Состав заданий для занятия должен быть спланирован так, чтобы за отведенное время их выполнили большинство обучающихся.

6. Преподавателю следует направлять ход обсуждений на формирование навыков профессиональной полемики и закрепление обсуждаемого материала. На занятиях обучающиеся учатся грамотно излагать проблемы, свободно высказывать свои суждения, рассматривать ситуации, способствующие профессиональной компетенции.

7. Во время проведения занятий подводятся итоги самостоятельной работы обучающихся по усвоению обсуждаемой научной проблемы. Особое значение имеет ознакомление обучающийся с методикой работы с учебной и научной литературой, навыками ее использования при самостоятельной работе, при подготовке к занятиям.

8. При проведении занятий в интерактивной форме (деловая, ролевая игра, ток-шоу и т.п.) преподавателю необходимо продумать и довести до обучающихся правила проведения, роли, функции, схемы взаимодействия участников, а также систему оценивания.

9. Строить ход занятий следует таким образом, чтобы обучающийся, овладев первоначальными профессиональными навыками и умениями, смогли в дальнейшем закрепить их в процессе практики и написания выпускной квалификационной работы.

При планировании состава и содержания занятий семинарского типа следует исходить из того, что все они имеют разные ведущие дидактические цели.

Практические работы направлены на формирование практических умений:

- учебных - решать задачи по физике, химии, математике и пр.;
- профессиональных - выполнять определенные действия, операции, необходимые в последующей профессиональной деятельности.

Семинарские занятия с целью овладения обучающимися общих и профессиональных компетенций, развития их личностных качеств.

В соответствии с ведущей дидактической целью содержанием занятий семинарского типа является:

- решение разного рода задач, в том числе профессиональных (анализ производственных ситуаций, решение ситуационных производственных задач,
- выполнение профессиональных функций в деловых играх и т.п.);
- выполнение вычислений, расчетов;
- работа с нормативными документами, инструктивными материалами, документами первичного учета и др.

Наряду с формированием умений и навыков в процессе практических занятий обобщаются, систематизируются, углубляются и конкретизируются теоретические знания, вырабатывается способность и готовность использовать теоретические знания на практике.

Содержанием семинарских занятий, в соответствии с ведущей дидактической целью, является подготовка докладов, выступлений, обзора материалов периодической печати и т.п. В процессе семинарских занятий формируются умения публичных выступлений, способность приобретать, высказывать и отстаивать собственные убеждения, систематизируется и расширяется объем знаний, реализуется региональный компонент, приобретаются навыки самостоятельной работы.

### **Организация и проведение занятий семинарского типа**

Практическое занятие проводится в учебных или компьютерных кабинетах. Продолжительностью 4 часа. В плане проведения практической работы указываются:

Семинарские занятия проводятся в учебных кабинетах. Продолжительностью, как правило, не менее 2-х академических часов. В плане проведения семинарского занятия указываются:

Планы проведения лабораторных работ, практических и семинарских занятий рассматриваются на заседаниях кафедры и утверждаются заведующим кафедрой.

Практические занятия могут носить:

– репродуктивный характер, в этом случае при их проведении обучающиеся пользуются подробными инструкциями, в которых определены пояснения к порядку выполнения работы;

– активный частично-поисковый характер - эти работы отличаются тем, что обучающиеся должны самостоятельно выбрать необходимое оборудование, способы выполнения работы по материалам инструктивной, справочной и др. литературы;

– интерактивный поисковый характер - такие работы характеризуются тем, что обучающиеся должны решить новую для них проблему, опираясь на имеющиеся теоретические знания.

Семинарские занятия могут проводиться в активной и интерактивной формах деловых игр, круглых столов, компьютерных симуляций, кейс-стади и пр., обеспечивающих максимальную активность обучающихся при обсуждении поставленных вопросов.

Для усиления профессиональной направленности практических и семинарских занятий рекомендуется проведение бинарных уроков. На таких занятиях, результаты лабораторных работ, практических и семинарских занятий, полученные на одной учебной дисциплине или профессиональном модуле являются основой для их выполнения на другой учебной дисциплине и профессиональном модуле.

Рекомендуется проведение сквозных практических работ на основе внутрипредметных связей, когда результаты, полученные в одной практической работе, используются при выполнении последующих практических работ по данной дисциплине.

Для повышения эффективности проведения практических занятий рекомендуется:

- разработка тестов входного контроля подготовленности обучающихся к их выполнению;

– разработка дифференцированных заданий на их выполнение с учетом индивидуальных особенностей обучающихся;

– максимальная организация самостоятельного выполнения обучающимися лабораторных работ, практических и семинарских занятий;

– использование бланков документов, инструктивных материалов;

– наличие материалов, позволяющих проконтролировать правильность выполнения обучающимися заданий расчетного характера.



# МЕТОДИЧЕСКИЕ МАТЕРИАЛЫ ДЛЯ ОБУЧАЮЩИХСЯ

## Методические рекомендации по самостоятельной работе

### Введение

Самостоятельная работа – часть учебного процесса, выполняемая обучающимися без посторонней помощи с целью усвоения, закрепления и совершенствования знаний, выработки соответствующих умений, приобретения практического опыта, формирования общекультурных, общепрофессиональных и профессиональных компетенций, составляющих содержание подготовки специалистов.

В образовательном процессе выделяют два вида самостоятельной работы:

1) Аудиторная – работа, выполняемая на учебных занятиях по заданию преподавателя;

2) Внеаудиторная – планируемая учебная, творческо-исследовательская работа, выполняемая вне занятий по заданию и при методическом руководстве преподавателя, но без его непосредственного участия.

Содержание и формы самостоятельной работы, обучающихся определяются в соответствии с ее целями:

#### Для овладения знаниями:

– чтение текста (учебника, первоисточника, дополнительной литературы, ресурсов Интернет);

- составление плана текста;
- графическое изображение структуры текста;
- составление электронной презентации;
- конспектирование текста;
- подготовка выписок из текста;
- работа со словарями и справочниками, ознакомление с нормативными документами;

- научно-исследовательская работа;
- использование компьютерной техники, интернета и др.;

#### Для закрепления и систематизации знаний:

– работа с конспектом лекций;

– работа над учебным материалом (учебника, первоисточника, дополнительной литературы, аудио- и видеозаписей);

- составление плана и тезисов ответа;
- составление таблиц для систематизации учебного материала;
- изучение нормативных материалов;
- ответы на контрольные вопросы;
- аналитическая обработка текста (аннотирование, рецензирование и др.);
- заполнение рабочих тетрадей, дневников практик;
- подготовка тезисов сообщений к выступлению на семинаре, конференции;
- подготовка рефератов, докладов, презентаций, эссе;
- составление резюме;
- написание истории болезни;
- составление библиографии, тематических кроссвордов и др.;

#### Для формирования умений:

- решение задач и упражнений по образцу;
- решение вариативных задач и упражнений;
- отработка манипуляций;
- выполнение расчетно-графических работ;
- решение ситуационных производственных (профессиональных) задач;

- подготовка к контрольным работам, практическим и лабораторным занятиям, семинарским занятиям, деловым играм, промежуточной аттестации;
- проектирование и моделирование разных видов и компонентов профессиональной деятельности;
- подготовка проектов;
- опытно-экспериментальная, научно-исследовательская работа;
- занятия в симуляционных классах, центрах;
- другие формы деятельности, в рамках формирования социокультурной среды, создания условий, необходимых для всестороннего развития и социализации личности, сохранения здоровья обучающихся, развития воспитательного компонента образовательного процесса.

## **Методические рекомендации для обучающихся по выполнению различных видов самостоятельной работы**

### **1. Составление плана**

План – это самая короткая форма оформления записей, которая не передаёт фактического содержания изучаемого материала, а лишь указывает схему его подачи и позволяет обучающимся:

- восстановить в памяти содержание источника;
- составить записи разного рода;
- ускорить проработку источника информации;
- организовать самоконтроль;
- сосредоточить внимание и стимулировать самостоятельную работу.

Составление плана при работе с текстом осуществляется по следующему алгоритму:

1. Прочитать текст целиком.
2. Разделить его на смысловые части.
3. Дать заголовки каждой части (заголовки должны отражать содержание части).

### **2. Составление тезисов**

Тезис – это положение, кратко излагающее какую-либо идею, а также одну из основных мыслей лекции, доклада и т.п.

Тезисы:

- повторяют, сжато формулируют и заключают написанное или изложенное устно;
- всегда имеют доказательства;
- всегда подразумевают аргументацию и выявляют суть содержания;
- позволяют обобщить материал.

Составление тезисов при работе с текстом осуществляется по следующему алгоритму:

1. Ознакомиться с содержанием материала.
2. Разбить текст на смысловые блоки.
3. Определить главную мысль каждой части.
4. Осмыслить суть этой мысли и передать её своими словами (или найти подходящую формулировку в тексте).
5. Тезисы необходимо нумеровать, чтобы сохранить логику авторских рассуждений.

### **3. Составление конспектов**

Конспект – это краткая запись содержания текста, выделение главных идей и положений. Основные требования к написанию конспекта: системность и логичность изложения материала, краткость, убедительность и доказательность.

Можно выделить следующие виды конспектов:

– **плановый**. При создании такого конспекта сначала пишется план текста, по каждому пункту которого даётся комментарий. Это могут быть цитаты или свободно изложенный текст.

– **тематический конспект**, является кратким изложением данной темы, раскрываемой по нескольким источникам.

– **текстуальный конспект**, представляет собой монтаж цитат, которые связаны логическими переходами.

– **свободный конспект**, включает в себя и цитаты, и собственные формулировки.

Составление конспекта может осуществляться по следующему алгоритму:

1. Прочитать текст, отметить в нём новые слова, непонятные места, имена, даты; составить перечень основных мыслей, содержащихся в тексте, составить простой план, который поможет группировать материал в соответствии с логикой изложения;

2. Выяснить в словаре значение новых непонятных слов, записать их в тетрадь или словарь в конце тетради;

3. Повторно прочитать текст, сочетая чтение с записью основных мыслей автора и их иллюстраций. Запись ведётся своими словами, без переписывания текста. Важно стремиться к краткости, пользуясь правилами записи текста;

4. Прочитать конспект ещё раз, доработать его.

### **4. Составление аннотации**

Аннотация – краткая характеристика текста (книги, статьи, рукописи), раскрывающая содержание и фиксирующая основные проблемы, затронутые в тексте, мнения, оценки, выводы автора.

Основные требования, предъявляемые к составлению аннотации, заключаются в следующем:

– композиция аннотации должна быть внутренне логична и может отличаться от композиции исходного текста;

– отбор сведений, формулирование выводов и их расположение зависят от характера аннотации;

– язык аннотации должен отличаться лаконичностью, простотой, ясностью;

– аннотация к статье оформляется на библиографической карточке, даётся без абзацев.

Аннотация имеет две обязательные части:

1. Содержит краткую характеристику текста и формулировку темы.

2. Перечисление основных положений текста и указание на адресата (читательскую аудиторию).

### **5. Составление рецензии и отзыва**

Отзыв – общая оценка, мнение, впечатление о работе, произведении без детального анализа. Рецензия – разбор и оценка какого-нибудь сочинения, работы, статьи, которая кратко, объективно воспроизводит взгляды автора; а также даёт развёрнутое научно-обоснованное оценочное отношение к ведущим идеям рецензируемого источника.

### **6. Составление доклада**

Доклад – публичное сообщение на определённую тему, способствующее формированию навыков исследовательской работы, стимулирующее познавательный интерес.

Составление доклада осуществляется по следующему алгоритму:

1. Подобрать литературу по изучаемой теме, познакомиться с её содержанием.
2. Пользуясь закладками, отметить наиболее существенные места и сделать выписки.
3. Используя рекомендации по составлению тематического конспекта и составленный план, написать доклад, в заключение которого обязательно выразить своё отношение к излагаемой теме и её содержанию.
4. Прочитать текст и отредактировать его.
5. Оформить его в соответствии с требованиями к оформлению. (При устном выступлении следует соблюдать требования к устной речи.)

## **7. Реферат**

Реферат – краткое изложение содержания книги, статьи или нескольких работ по общей тематике на основе классификации, обобщения, анализа, с формулировкой собственных выводов.

Рефераты классифицируются:

- 1) по полноте изложения:
  - информативные (рефераты-конспекты);
  - индикативные (рефераты-резюме);
- 2) по количеству реферируемых источников:
  - монографические;
  - обзорные;
- 3) по читательскому назначению:
  - общие;
  - ориентация на широкую аудиторию; характеристика содержания в целом;
  - специализированные;
  - ориентация на специалистов.

Структурные элементы реферата:

1. Титульный лист.
2. Содержание.
3. Введение.
4. Основная часть.
5. Заключение.
6. Список использованной литературы.
7. Приложения.

Титульный лист: Титульный лист является первой страницей и заполняется по определенным правилам (приложение).

Содержание: включает все разделы работы, а также наименования всех их подразделов и пунктов с указанием номеров страниц, с которых они начинаются.

Введение: обоснование темы реферата, её актуальность, значимость; перечисление вопросов, рассматриваемых в реферате; определение целей и задач работы; обзор источников и литературы.

Основная часть: основная часть имеет название, выражающее суть реферата; может состоять из двух-трёх разделов, которые тоже имеют название. В основной части глубоко и систематизировано излагается состояние изучаемого вопроса; приводятся противоречивые мнения, содержащиеся в различных источниках, которые анализируются и оцениваются с особой тщательностью.

Заключение (выводы автора и предложения): формулируются результаты анализа эволюции и тенденции развития рассматриваемого вопроса; даются предложения о способах решения существенных вопросов, пути применения результатов работы.

Список используемой литературы: содержит сведения об источниках, использованных автором в ходе работы над темой работы, которые оформляются в алфавитном порядке.

Приложения: таблицы, схемы, графики, фотографии, макеты, эскизы и т.п.

Основные требования, предъявляемые к реферату:

- точное изложение взглядов автора;
- изложение всех наиболее существенных моментов реферируемого источника
- соблюдение единого стиля изложения
- использование точного, краткого, литературного языка;
- логическая последовательность изложения;
- ограниченность объёма.

Приложение

### Образец оформления таблицы в тексте

Основным и конечным результатом педагогической деятельности является развитие личности, способностей и компетентности обучающихся. Одним из показателей являются результаты мониторинга успеваемости и качества знаний обучающихся. Эти данные размещаются в таблице 3, по которой можно проследить динамику процесса обучения.

Таблица 3 – Результаты обучения

Учебный год	Общее количество учащихся	Средний балл	% качества знаний	% успеваемости
2013	90	4,0	100 %	100 %
2014	94	4,5	100 %	100 %
2015	117	4,7	100 %	100 %

### Образец оформления простого рисунка в тексте

Основным и конечным результатом педагогической деятельности является развитие личности, способностей и компетентности обучающихся. Одним из показателей являются результаты мониторинга успеваемости и качества знаний.



Рис. 1 – Средний балл по преподаваемым дисциплинам за три года

На рис. 1 четко виден рост графиков среднего балла за последние три года по преподаваемым дисциплинам.

### Образец оформления сложного рисунка в тексте

Ширина периодонтальной щели колеблется от 0,1 до 0,55 мм. Направление пучков коллагеновых волокон периодонта неодинаково в различных его отделах. В устье зубной альвеолы (краевой периодонт) в удерживающем аппарате можно выделить зубодесневую, межзубную и зубоальвеолярную группы пучков волокон (Рис. 5).

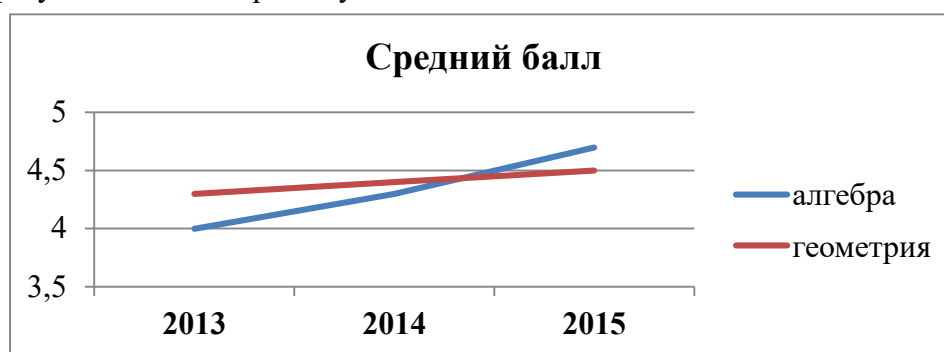

Рисунок 5 – Волокна периодонта

1 - межсосочковые; 2 - циркулярные; 3 - межзубные; 4 - зубодесневые

Зубодесневые волокна начинаются от цемента корня у дна десневого кармана и распространяются веерообразно кнаружи в соединительную ткань десны. Толщина пучков не превышает 0,1 мм.

### **Образец оформления простого маркированного списка**

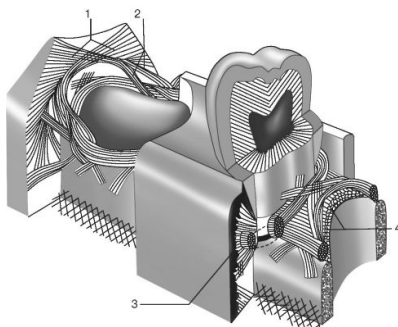
К опасным факторам экологического характера следует отнести следующие явления:

- ускоренное разрушение почвы и ее загрязнение тяжелыми металлами, другими вредными веществами;
- загрязнение и истощение водных ресурсов и т. п.

### **Образец оформления простого нумерованного списка**

К опасным факторам экологического характера следует отнести следующие явления:

1. Ускоренное разрушение почвы и ее загрязнение тяжелыми металлами, другими вредными веществами;
2. Загрязнение атмосферы вредными химическими веществами, шумом, электромагнитными полями и ионизирующими излучениями;
3. Кислотные дожди;
4. Загрязнение и истощение водных ресурсов и т. п.

### **Образец оформления сложного списка**

Можно выделить несколько факторов, влияющих на успех лечения:

1. Тщательное изучение исходной клинической картины:
  - линия улыбки (визуализация десневого края);
  - биотип мягких тканей (толстый, тонкий).
2. Планирование имплантологического лечения с ортопедической и хирургической точки зрения включает:
  - оценку возможности установки имплантатов в выгодное по ортопедическим показателям положение.

МИНИСТЕРСТВО ЗДРАВООХРАНЕНИЯ РОССИЙСКОЙ ФЕДЕРАЦИИ  
федеральное государственное бюджетное учреждение  
«Национальный медицинский исследовательский центр имени В.А. Алмазова»  
Министерства здравоохранения Российской Федерации  
(ФГБУ «НМИЦ им. В.А. Алмазова» Минздрава России)

ИНСТИТУТ МЕДИЦИНСКОГО ОБРАЗОВАНИЯ

ОДОБРЕНО  
Учебно-методическим советом  
ФГБУ «НМИЦ им. В.А. Алмазова»  
Минздрава России  
«15» октября 2024 г.  
Протокол №07/2024г.

УТВЕРЖДАЮ  
Генеральный директор  
ФГБУ «НМИЦ им. В.А. Алмазова»  
Минздрава России  
Е.В. Шляхто  
«25» октября 2024 г.

Заседание Ученого совета  
«25» октября 2024 г.  
Протокол № 10

## МЕТОДИЧЕСКИЕ МАТЕРИАЛЫ

по дисциплине «**Основы психотерапии и сексологии**»

специалитет по специальности  
**37.05.01 Клиническая психология**

Очная форма обучения

Санкт-Петербург  
2024

## ЛИСТ СОГЛАСОВАНИЯ

Методические материалы по дисциплине «Основы психотерапии и сексологии» рассмотрена и одобрена на заседании кафедры психологии.



## СОДЕРЖАНИЕ

№п/п	Наименование методических материалов
1	МЕТОДИЧЕСКИЕ РЕКОМЕНДАЦИИ ДЛЯ ПРЕПОДАВАТЕЛЯ ПО ОРГАНИЗАЦИИ И ПРОВЕДЕНИЮ ЗАНЯТИЙ ЛЕКЦИОННОГО ТИПА
2	МЕТОДИЧЕСКИЕ РЕКОМЕНДАЦИИ ДЛЯ ПРЕПОДАВАТЕЛЯ ПО ОРГАНИЗАЦИИ И ПРОВЕДЕНИЮ ЗАНЯТИЙ СЕМИНАРСКОГО ТИПА
3	МЕТОДИЧЕСКИЕ МАТЕРИАЛЫ ДЛЯ ОБУЧАЮЩИХСЯ
3.1	Методические рекомендации по самостоятельной работе
3.2	Методические рекомендации для обучающихся по выполнению различных видов самостоятельной работы (с Приложением образцов)

## МЕТОДИЧЕСКИЕ РЕКОМЕНДАЦИИ ДЛЯ ПРЕПОДАВАТЕЛЯ ПО ОРГАНИЗАЦИИ И ПРОВЕДЕНИЮ ЗАНЯТИЙ ЛЕКЦИОННОГО ТИПА

### Введение

Занятие лекционного типа является одной из основных системообразующих форм организации учебного процесса. Лекция представляет собой систематическое, последовательное, монологическое изложение преподавателем - лектором учебного материала, как правило, теоретического характера. Такое занятие представляет собой элемент технологии представления учебного материала путем логически стройного, систематически последовательного и ясного изложения.

Лекция требует порой от лектора особого физического, умственного и душевного напряжения, энтузиазма. Заурядно прочитанная лекция никогда не вызовет оживления аудитории и, как правило, никогда не достигнет своей цели и будет забыта сразу же после своего прочтения. Аналогичными могут быть последствия и для лекции, автор которой не покажет высокого уровня знаний и профессионализм, не сумеет обосновать актуальности и необходимости учебного материала для практики.

Лекция - в переводе с латинского означает чтение, систематическое, последовательное изложение учебного материала, какого-либо вопроса, темы, раздела, предмета, методов науки. В общих чертах лекцию иногда определяют как полутора-двухчасовое систематизированное изложение важных проблем науки посредством живой и хорошо организованной речи.

Лекция составляет основу теоретического обучения и должна давать систематизированные основы научных знаний по дисциплине, раскрывать состояние и перспективы развития соответствующей области науки и техники, концентрировать внимание обучающихся на наиболее сложных и узловых вопросах, стимулировать их активную познавательную деятельность и способствовать формированию творческого мышления.

Цель лекции – организация целенаправленной познавательной деятельности обучающихся по овладению программным материалом учебной дисциплины. Чтение курса лекций позволяет дать связанное, последовательное изложение материала в соответствии с новейшими данными науки, сообщить слушателям основное содержание предмета в целостном, систематизированном виде.

Преподавание учебных дисциплин и междисциплинарных курсов осуществляется в соответствии с ФГОС ВО и учебным планом.

Ведущим методом в лекции выступает устное изложение учебного материала, с использованием мультимедийной и электронно-вычислительной техники, схем, плакатов и др.

Лекции читаются заведующим кафедрой, профессорами и доцентами.

Квалификация преподавателя высшей школы в значительной мере определяется тем, насколько содержательно и мастерски читает он лекции. Обычно выделяют следующие основные элементы лекторского мастерства, которые делают его эффективным средством обучения и воспитания в вузе:

- научность, содержательность;
- связь теории с практикой;
- систематичность, последовательность и доступность обучения;
- умение достигать наибольшей взаимной связи с аудиторией, создание атмосферы сопереживания;
- воздействие личности лектора на аудиторию;
- умение организовывать самостоятельную работу обучающихся, возбудить интерес к работе с книгой, использованию электронной библиотеки и Интернет-ресурсов.

Лекция должна иметь четкую структуру и логику раскрытия последовательно излагаемых вопросов, необходимую идейно-теоретическую направленность, твердый теоретический и методический «стержень», законченный характер освещения определенной темы (или проблемы), тесную увязку с предыдущим материалом.

Лекция может быть:

- доказательной и аргументированной, содержать достаточное количество ярких и убедительных примеров, фактов, обоснований;

- проблемной, раскрывать противоречия и указывать пути их решения, ставить перед обучающимися вопросы для размышления.

- наглядной, сочетаться по возможности с демонстрацией аудиовизуальных материалов, макетов, моделей, образцов и т.д.

Не стоит забывать, что использование мультимедийной техники, компьютера с выходом в Интернет не способны заменить живой речи преподавателя.

В какой бы форме лекция не преподносилась, все же педагог с его методическими приемами доведения учебного материала будет по-прежнему оставаться центральной фигурой занятия, а умелое и рациональное использование им средств наглядности будет одним из ярких признаков мастерства наглядным и доступным для данной аудитории. Кроме этого, лекция должна:

- обладать внутренней убежденностью, силой логической аргументации и вызывать у обучающихся необходимый интерес познания, давать направления для самостоятельной работы обучающихся;

- отражать методическую обработку материала (выделение главных мыслей и положений, подчеркивание выводов, повторение их в различных формулировках);

- должна излагаться четким и ясным языком, содержать разъяснение всех вновь вводимых терминов и понятий.

### **Структура лекции**

Лекция состоит из трех основных частей: вступительной, основной и заключительной.

**Вступительная** часть определяет название темы, план и цель лекции. Она призвана заинтересовать и настроить аудиторию. В этой части лекции преподавателем излагается актуальность, основная идея, связь данной лекции с предыдущими занятиями, ее основные вопросы. Введение должно быть кратким и целенаправленным.

В **основной** части лекции реализуется научное содержание темы, все главные узловые вопросы, проводится вся система доказательств с использованием наиболее целесообразных методических приемов. Каждый учебный вопрос заканчивается краткими выводами, логически подводящими обучающихся к следующему вопросу лекции.

**Заключительная** часть имеет целью обобщать в кратких формулировках основные идеи лекции, логически завершая ее как целостное творение.

Каждая из структурных частей лекции чрезвычайно важна в доведении материала обучаемым, и сравнивать их по приоритетности просто некорректно. У каждой из них своя цель, специфика, временные рамки, особенности и сложности.

Лекция по своему структурному построению должна придерживаться данных общих правил. Однако отдельные виды лекций все же могут иметь свои особенности как по содержанию, так и по структуре, которые необходимо учитывать в последующем при составлении их планов.

### **Основные функции и виды лекции**

Лекции присущи три основные педагогические функции, которые определяют ее возможности в учебном процессе: познавательная, развивающая и организующая.

Познавательная функция выражается в возможности средствами лекции обеспечить слушателей основной научной информацией, необходимой для их профессиональной и исследовательской деятельности.

Развивающая функция лекции реализуется в непосредственном контакте обучающегося с преподавателем, становлении у обучающихся творческой мыслительной деятельности, обеспечивающей их профессионально-личностное развитие.

Организирующая функция предусматривает управление самостоятельной работой обучающихся, как в процессе занятия, так и во внеаудиторное время.

Выделяют четыре основных вида лекций применяемые для передачи теоретического материала: вводная, информационная, заключительная и обзорная.

**Вводная лекция** – один из наиболее важных и трудных видов лекции при чтении систематических курсов. От успеха этой лекции во многом зависит успех усвоения всего курса. Она может содержать:

**Вводная лекция** – один из наиболее важных и трудных видов лекции при чтении систематических курсов. От успеха этой лекции во многом зависит успех усвоения всего курса. Она может содержать:

- определение учебной дисциплины;
- краткую историческую справку о дисциплине;
- цели и задачи дисциплины, её роль в общей системе обучения и связь со смежными дисциплинами;
- основные проблемы (понятия и определения) данной науки;
- основную и дополнительную учебную литературу;
- особенности самостоятельной работы обучающихся над учебной дисциплиной и формы участия в научно-исследовательской работе;
- отчетность по курсу.

**Информационная лекция** ориентирована на изложение и объяснение обучающимся научной информации, подлежащей осмыслению и запоминанию. Это самый традиционный тип лекций в практике высшей школы.

**Заключительная лекция** предназначена для обобщения полученных знаний и раскрытия перспектив дальнейшего развития данной науки.

**Обзорная лекция** — это систематизация научных знаний на высоком уровне, допускающая большое число ассоциативных связей в процессе осмысления информации, излагаемой при раскрытии внутри предметной и меж предметной связей, исключая детализацию и конкретизацию. Как правило, стержень излагаемых теоретических положений составляет научно-понятийная и концептуальная основа всего курса или крупных его разделов.

В зависимости от предмета изучаемой дисциплины и дидактических целей могут быть использованы в учебном процессе проблемная лекция, лекция-визуализация, лекция-пресс-конференция, лекция с заранее запланированными ошибками, лекция вдвоем и др.

На **проблемной лекции** новое знание вводится через проблемность вопроса, задачи или ситуации. При этом процесс познания обучающихся в сотрудничестве и диалоге с преподавателем приближается к исследовательской деятельности. Содержание проблемы раскрывается путем организации поиска ее решения или суммирования и анализа традиционных и современных точек зрения.

**Лекция-визуализация** представляет собой визуальную форму подачи лекционного материала с использованием технических средств обучения или аудиовидеотехники (видео-лекция). Чтение такой лекции сводится к развернутому или краткому комментированию просматриваемых визуальных материалов.

**Лекция-пресс-конференция** проводится как научно-практическое занятие, с заранее поставленной проблемой и системой докладов, длительностью 5-10 минут. Каждое выступление представляет собой логически законченный текст, заранее подготовленный в рамках предложенной преподавателем программы. Совокупность представленных текстов позволит всесторонне осветить проблему. В конце лекции преподаватель подводит итоги самостоятельной работы и выступлений обучающихся, дополняя или уточняя предложенную информацию, формулирует основные выводы.

**Лекция вдвоем (или бинарная лекция)** - это разновидность чтения лекции в форме диалога двух преподавателей (либо как представителей двух научных школ, либо как теоретика

и практика). Необходимы: демонстрация культуры дискуссии, вовлечение в обсуждение проблемы обучающихся.

**Лекция с заранее запланированными ошибками** - рассчитана на стимулирование обучающихся к постоянному контролю предлагаемой информации (поиск ошибки: содержательной, методологической, орфографической). В конце лекции проводится диагностика слушателей и разбор сделанных ошибок.

**Лекция-консультация** может проходить по разным сценариям. Первый вариант осуществляется по типу «вопросы—ответы». Лектор отвечает в течение лекционного времени на вопросы обучающихся по всем разделу или всему курсу. Второй вариант такой лекции, представляемой по типу «вопросы—ответы—дискуссия», является тройным сочетанием: изложение новой учебной информации лектором, постановка вопросов и организация дискуссии в поиске ответов на поставленные вопросы».

Кроме рассмотренных видов лекций различают еще и такие лекции, как лекция – беседа, лекция – воспоминание, лекция-концерт, лекция-показ, лекция-экскурсия и др.

### **Порядок подготовки и проведения лекции**

Подготовка лекции начинается с разработки преподавателем структуры рабочего лекционного курса по конкретной дисциплине. Руководством здесь должна служить рабочая программа дисциплины (далее - РП, разработанная с учетом требований ФГОС ВО, учебного плана).

Структура лекционного курса обычно включает в себя вступительную, основную и заключительную части. Количество лекций в той или иной части определяется с учетом общего количества часов, отведенных для лекционной работы согласно учебному плану.

После определения структуры лекционного курса можно приступить к подготовке той или иной конкретной лекции. Методика работы над лекцией предполагает примерно следующие этапы:

- 1) отбор материала для лекции, составление списков основной и дополнительной литературы;
- 2) определение объема и содержания лекции;
- 3) выбор последовательности и логики изложения, написание конспекта;
- 4) подбор иллюстративного материала;
- 5) выработка манеры чтения лекции.

Отбор материала для лекции определяется ее темой. Лектору следует тщательно ознакомиться с содержанием темы в базовой учебной литературе, которой пользуются обучающийся, чтобы выяснить, какие аспекты изучаемой проблемы хорошо изложены, какие данные устарели и требуют корректировки. Следует обдумать обобщения, которые необходимо сделать, выделить спорные взгляды и четко сформировать свою точку зрения на них.

Определение объема и содержания лекции - второй важный этап подготовки лекции, определяющий темп изложения материала. Это обусловлено ограниченностью временных рамок, определяющих учебные часы на каждую дисциплину. Не рекомендуется идти по пути планирования чтения на лекциях всего предусмотренного программой материала в ущерб полноте изложения основных вопросов. Лекция должна содержать столько информации, сколько может быть усвоено аудиторией в отведенное время. Лекцию нужно разгружать от части материала, перенося его на самостоятельное изучение. Этот материал наряду с лекционным должен выноситься на экзамен. Если лекция будет прекрасно подготовлена, но перегружена фактическим (статистическим, и т.п.) материалом, то она будет малоэффективной и не достигнет поставленной цели. Кроме того, при выборе объема лекции необходимо учитывать возможность «среднего» обучающегося записать ту информацию, которую, по мнению преподавателя, он должен обязательно усвоить.

Приступая к решению вопроса об объеме и содержании лекции, следует учитывать ряд особенностей, специфических черт этого вида занятий, в том числе и дидактическую характеристику лекции. Объем и содержание лекции зависят и от ряда классификационных

характеристик лекционного занятия. Существуют классификации лекций по различным основаниям:

- месту в лекционном или учебном курсе (вводная, установочная, обзорная, итоговая и др.);
- преимущественной форме обучения (лекции при очном, заочном и очно-заочном (вечернем) обучении);
- частоте общения лектора с аудиторией (разовая, систематическая, цикловая ит.п.);
- степени проблемности изложения материала (информационная, проблемная, дискуссия и т.п.).

Так, например, вводная лекция читается, как правило, в начале курса с целью дать обучающимся общее представление о его содержании, месте в учебном процессе и роли в их будущей практической деятельности. Вводная лекция в значительной степени может носить популярный характер и читаться монологически. На вводной лекции может быть дан список необходимой для работы литературы, разъяснено, какие вопросы будут изучены на семинарских занятиях, выделены проблемы, решение которых потребует особых усилий.

Очень полезен для установления интереса со стороны слушателей краткий рассказ об истории кафедры и ее научном потенциале, существующей научной школе по данному направлению, перспективах сотрудничества с кафедрой.

Содержание лекции должно отвечать ряду дидактических принципов. Основными из них являются: целостность, научность, доступность, систематичность и наглядность.

Целостность лекции обеспечивается созданием единой ее структуры, основанной на взаимосвязи задач занятия и содержания материала, предназначенного для усвоения обучающимися. В тех случаях, когда на одном занятии достигнуть такой целостности не представляется возможным, это должно быть специально обосновано лектором ссылками на предыдущее или последующее изложение, на литературные и другие источники.

Научность лекции предполагает соответствие материала основным положениям современной науки, абсолютное преобладание объективного фактора и доказательность выдвигаемых положений. Каждый тезис должен быть четко сформулированным и непротиворечивым. Прежде чем приступить к доказательству, необходимо выяснить, насколько тезис усвоен обучающимися. В ходе всего доказательства тезис должен оставаться неизменным.

Лектор должен стремиться к чистоте речи, избегать слов-паразитов («значит», «так сказать», «понимаете»). Принцип доступности лекции предполагает, что содержание учебного материала должно быть понятным, а объем этого материала посильным для «среднего» обучающегося.

Следование принципу систематичности требует соблюдения ряда педагогических правил. К ним, первую очередь, относят:

- взаимосвязь изучаемого материала с ранее изученным, постепенное повышение сложности рассматриваемых вопросов;
- взаимосвязь частей изучаемого материала;
- обобщение изученного материала;
- стройность изложения материала по содержанию и внешней форме его подачи, рубрикация курса, темы, вопроса;
- единообразие структуры построения материала.

Дидактический принцип наглядности в обучении основан на том, что ознакомление обучающихся с каким-либо новым явлением или предметом начинается с конкретного ощущения и восприятия, однако, массированное применение их на лекции ведет к повышенному утомлению обучающихся. Преподаватель должен очень четко представлять, на каком именно этапе лекции он будет использовать ту или иную наглядность, а также случаи отсутствия возможности ее использования по независящим от него причинам.

Выбор последовательности и логики изложения материала - следующий этап работы над лекцией. При составлении плана лекции лучше выделить самостоятельные разделы, после

каждого из которых желательно сделать обобщения. Выделить информацию, на которой необходимо сконцентрировать внимание слушателей. Определяя логику построения лекции, следует четко определить, каким методом изложения вы будете пользоваться - методом индукции, дедукции или аналогии.

Индуктивный метод состоит в движении от частного к общему. Индукция может быть полной, когда обобщение делается из анализа всех без исключения характеристик, параметров или других данных об изучаемом явлении или предмете. Недостатком ее является громоздкость, так как приходится иногда оперировать с большим числом данных. Поэтому более распространена индукция неполная, когда обобщения делают на основании некоторых (не исчерпывающих, но достаточных) данных.

Дедуктивный метод изложения состоит в движении от общего к частному. Дедукцией пользуются в том случае, если известна какая-либо общая закономерность и на ее основе подлежат анализу отдельные проявления этой закономерности.

Метод аналогии основан на вынесении заключения об изучаемом явлении по сходству с другими известными явлениями. Это сходство может быть установлено по нескольким признакам, которые должны быть существенными и характеризовать явление с различных сторон. Проводя аналогию, нужно устанавливать и развитие рассматриваемых явлений, что способствует объективности анализа. Следует избегать использования поверхностных признаков аналогии, так как это может привести к типичной ошибке, называемой «ложной аналогией».

Особое внимание следует уделить требованиям к конспектированию лекций. В методической литературе не существует единого правила к тому, как нужно записывать лекцию. Это зависит от индивидуальных особенностей требований преподавателей и индивидуальных качеств личности обучающихся. Формирование культуры ведения лекционных записей - важная педагогическая задача. Конспект полезен тогда, когда изначально ориентирован на одновременную со слушанием лекции мыслительную переработку материала, на выделение и фиксацию в тезисно-аргументированной форме главного содержания лекции.

Подбор иллюстрированного материала может быть немаловажным этапом подготовки лекции. Несмотря на разнообразие наглядных пособий, при их использовании следует соблюдать некоторые общие правила. Демонстрационный материал во всех случаях должен играть подчиненную роль, быть одним из аппаратов лектора, а не подменять содержания лекции. В каждый момент лекции необходимо демонстрировать только тот наглядный материал, который иллюстрирует излагаемые положения. Подбор иллюстративного материала может быть немаловажным этапом подготовки лекции. Таблицы, диапозитивы, рисунки, схемы необходимо не только тщательно отобрать, но определить и зафиксировать их последовательность при чтении лекции.

Выработка индивидуальной манеры чтения лекции — исключительно важный и длительный период в подготовке к лекционному занятию. Прежде всего, не следует никогда читать текст лекции. Надо стремиться к ведению активного диалога с аудиторией, держать себя непринужденно, свободно, уверенно, передвигаться по аудитории, следя за тем, успевают ли обучающийся записывать за вами. Целесообразно повторять наиболее важные положения, периодически менять тембр голоса, логические ударения, показывая этим важность раздела, мысли, вывода или обобщения. Это нужно заранее продумать при подготовке лекции, отметить в лекционной модели, например, подчеркивая те или иные блоки лекции цветными фломастерами.

**Заключительный этап работы** над текстом лекции - ее оформление. Абсолютное большинство начинающих лекторов подобранные материалы оформляет в виде конспектов. Более опытные преподаватели обходятся разного рода тезисными записями и планами. В педагогической литературе рекомендуется использовать лекционную модель (расширенный план лекции), которая используется при чтении лекции. Требования к организации и

проведению лекционных занятий:

- Организационно-методической базой проведения занятий является учебный план специальности. На основе него объем часов аудиторных занятий, отведенный для каждой учебной дисциплины, делится на часы лекционных, практических, лабораторных и других занятий соответствующими кафедрами, с указанием форм контроля текущей и промежуточной аттестации обучаемых.

- Преподаватель, назначенный для чтения лекций, обязан до начала учебного процесса подготовить учебно-методические материалы, необходимые для проведения лекционно-семинарских занятий. К ним относятся:

- рабочая программа учебной дисциплины с Приложением «Оценочные средства»;
- методические материалы по дисциплине для преподавателя и обучающихся

Разработанный комплект учебно-методических материалов предоставляется в бумажном и электронном виде, обсуждается на заседании кафедры перед началом учебного года и утверждается заместителем директора по УМР.

- Преподаватель обязан проводить лекционные занятия в строгом соответствии с годовым учебным графиком и утвержденным на его основе расписанием лекций.

Категорически запрещается:

- заканчивать лекционные занятия ранее или позже установленного в расписании времени;
- досрочно (до окончания семестра) завершать чтение курса;
- самовольно изменять время или место проведения лекционных занятий.

В случае возникновения объективной необходимости переноса занятий на другое время или в другую аудиторию, преподаватель обязан заблаговременно согласовать это изменение с отделом организации учебного процесса.

Не допускается отмена лекции. При возникновении форс- мажорных обстоятельств преподаватель, назначенный для чтения лекций, обязан заблаговременно информировать о невозможности проведения занятий с объяснением причины.

Преподаватель, проводящий лекционные занятия, обязан вести учет посещаемости обучающихся по журналам групп. В случае неявки обучающихся на лекцию преподаватель обязан незамедлительно информировать деканат.



## **МЕТОДИЧЕСКИЕ РЕКОМЕНДАЦИИ ДЛЯ ПРЕПОДАВАТЕЛЯ ПО ОРГАНИЗАЦИИ И ПРОВЕДЕНИЮ ЗАНЯТИЙ СЕМИНАРСКОГО ТИПА**

### **Введение**

Занятия семинарского типа - одна из форм систематических занятий, на которых обучающиеся под руководством преподавателя приобретают необходимые умения и навыки по тому или иному разделу определенной дисциплины, входящей в учебный план.

Кафедрам рекомендуется разработать сборники задач, упражнений, вопросов и заданий, сопровождающихся методическими указаниями применительно к конкретным дисциплинам.

*Цель* занятий семинарского типа - предоставление возможностей для углубленного изучения теории, овладения практическими навыками и выработки самостоятельного творческого мышления у обучающихся.

### **Задачи:**

- отражение в учебном процессе современных достижений науки;
- углубление теоретической и практической подготовки обучающихся;
- приближение учебного процесса к реальным условиям работы того или иного специалиста;
- формирование умения применять полученные знания на практике, осуществлять вычисления и расчеты;
- развитие инициативы и самостоятельности обучающихся;
- формирование навыков публичного выступления, способности представлять результаты проведенного исследования, умения вести дискуссию;
- контроль за освоением учебной дисциплины.

### **Функции занятий семинарского типа:**

- учебно-познавательная - закрепление, расширение, углубление знаний, полученных на лекциях и в ходе самостоятельных занятий;
- обучающая - школа публичного выступления, развитие навыков отбора и обобщения информации;
- стимулирующая - определенный стимул к дальнейшей пробе своих творческих сил и подготовке к более активной работе;
- воспитательная - формирование мировоззрения и убеждений, воспитание самостоятельности, научного поиска, самостоятельности, смелости;
- контролирующая - в проверке уровня знаний и качества самостоятельной работы обучающихся.

### **Обучение на занятиях семинарского типа направлено на:**

- обобщение, систематизацию, углубление, закрепление полученных теоретических знаний по дисциплине;
- формирование умений (аналитических, проектировочных, конструктивных и др.) применять полученные знания на практике;
- реализацию единства интеллектуальной, практической деятельности;
- формирование практических умений выполнять определенные действия, операции, необходимые в последующей профессиональной деятельности;
- выработку при решении поставленных задач таких профессионально значимых факторов, как самостоятельность, ответственность, точность.

### **Рекомендации преподавателям для облегчения освоения обучающимся практических навыков в ходе практического (семинарского) занятия:**

1. Преподаватель составляет план каждого занятия, в который входит: определение

целей и задач, подбор материала к занятию, подбор литературы, рекомендуемой обучающимся к данной теме, разработка рекомендаций обучающимся по организации самостоятельной работы в ходе подготовки к занятию семинарского типа, распределение пунктов плана по времени, моделирование вступительной и заключительной частей семинара.

2. Тема занятия семинарского типа и основные вопросы обсуждения объявляются преподавателем заранее.

3. Преподаватель, ведущий занятия семинарского типа должен находиться в постоянном контакте с обучающимися.

4. Преподаватель может использовать любую из форм проведения занятий: обсуждение сообщений, докладов, рефератов, выполненных обучающимися по результатам учебных или научных исследований под руководством преподавателя, семинар-диспут, упражнения на самостоятельность мышления, письменная контрольная работа, коллоквиум, собеседование, решение ситуационных задач, кейсов, расчетных заданий и других современных технологий обучения. Выполнение расчетов, вычислений, работа с документацией, инструктивными справочниками, составление проектной, плановой и другой специальной документацией.

5. Состав заданий для занятия должен быть спланирован так, чтобы за отведенное время их выполнили большинство обучающихся.

6. Преподавателю следует направлять ход обсуждений на формирование навыков профессиональной полемики и закрепление обсуждаемого материала. На занятиях обучающиеся учатся грамотно излагать проблемы, свободно высказывать свои суждения, рассматривать ситуации, способствующие профессиональной компетенции.

7. Во время проведения занятий подводятся итоги самостоятельной работы обучающихся по усвоению обсуждаемой научной проблемы. Особое значение имеет ознакомление обучающегося с методикой работы с учебной и научной литературой, навыками ее использования при самостоятельной работе, при подготовке к занятиям.

8. При проведении занятий в интерактивной форме (деловая, ролевая игра, ток-шоу и т.п.) преподавателю необходимо продумать и довести до обучающихся правила проведения, роли, функции, схемы взаимодействия участников, а также систему оценивания.

9. Строить ход занятий следует таким образом, чтобы обучающийся, овладев первоначальными профессиональными навыками и умениями, смогли в дальнейшем закрепить их в процессе практики и написания выпускной квалификационной работы.

При планировании состава и содержания занятий семинарского типа следует исходить из того, что все они имеют разные ведущие дидактические цели.

Практические работы направлены на формирование практических умений:

- учебных - решать задачи по физике, химии, математике и пр.;
- профессиональных - выполнять определенные действия, операции, необходимые в последующей профессиональной деятельности.

Семинарские занятия с целью овладения обучающимися общих и профессиональных компетенций, развития их личностных качеств.

В соответствии с ведущей дидактической целью содержанием занятий семинарского типа является:

- решение разного рода задач, в том числе профессиональных (анализ производственных ситуаций, решение ситуационных производственных задач,
- выполнение профессиональных функций в деловых играх и т.п.);
- выполнение вычислений, расчетов;
- работа с нормативными документами, инструктивными материалами, документами первичного учета и др.

Наряду с формированием умений и навыков в процессе практических занятий обобщаются, систематизируются, углубляются и конкретизируются теоретические знания, вырабатывается способность и готовность использовать теоретические знания на практике.

Содержанием семинарских занятий, в соответствии с ведущей дидактической целью, является подготовка докладов, выступлений, обзора материалов периодической печати и т.п. В процессе семинарских занятий формируются умения публичных выступлений, способность приобретать, высказывать и отстаивать собственные убеждения, систематизируется и расширяется объем знаний, реализуется региональный компонент, приобретаются навыки самостоятельной работы.

### **Организация и проведение занятий семинарского типа**

Практическое занятие проводится в учебных или компьютерных кабинетах. Продолжительностью 4 часа. В плане проведения практической работы указываются:

Семинарские занятия проводятся в учебных кабинетах. Продолжительностью, как правило, не менее 2-х академических часов. В плане проведения семинарского занятия указываются:

Планы проведения лабораторных работ, практических и семинарских занятий рассматриваются на заседаниях кафедры и утверждаются заведующим кафедрой.

Практические занятия могут носить:

– репродуктивный характер, в этом случае при их проведении обучающиеся пользуются подробными инструкциями, в которых определены пояснения к порядку выполнения работы;

– активный частично-поисковый характер - эти работы отличаются тем, что обучающиеся должны самостоятельно выбрать необходимое оборудование, способы выполнения работы по материалам инструктивной, справочной и др. литературы;

– интерактивный поисковый характер - такие работы характеризуются тем, что обучающиеся должны решить новую для них проблему, опираясь на имеющиеся теоретические знания.

Семинарские занятия могут проводиться в активной и интерактивной формах деловых игр, круглых столов, компьютерных симуляций, кейс-стади и пр., обеспечивающих максимальную активность обучающихся при обсуждении поставленных вопросов.

Для усиления профессиональной направленности практических и семинарских занятий рекомендуется проведение бинарных уроков. На таких занятиях, результаты лабораторных работ, практических и семинарских занятий, полученные на одной учебной дисциплине или профессиональном модуле являются основой для их выполнения на другой учебной дисциплине и профессиональном модуле.

Рекомендуется проведение сквозных практических работ на основе внутрипредметных связей, когда результаты, полученные в одной практической работе, используются при выполнении последующих практических работ по данной дисциплине.

Для повышения эффективности проведения практических занятий рекомендуется:

- разработка тестов входного контроля подготовленности обучающихся к их выполнению;

– разработка дифференцированных заданий на их выполнение с учетом индивидуальных особенностей обучающихся;

– максимальная организация самостоятельного выполнения обучающимися лабораторных работ, практических и семинарских занятий;

– использование бланков документов, инструктивных материалов;

– наличие материалов, позволяющих проконтролировать правильность выполнения обучающимися заданий расчетного характера.

# МЕТОДИЧЕСКИЕ МАТЕРИАЛЫ ДЛЯ ОБУЧАЮЩИХСЯ

## Методические рекомендации по самостоятельной работе

### Введение

Самостоятельная работа – часть учебного процесса, выполняемая обучающимися без посторонней помощи с целью усвоения, закрепления и совершенствования знаний, выработки соответствующих умений, приобретения практического опыта, формирования общекультурных, общепрофессиональных и профессиональных компетенций, составляющих содержание подготовки специалистов.

В образовательном процессе выделяют два вида самостоятельной работы:

1) Аудиторная – работа, выполняемая на учебных занятиях по заданию преподавателя;

2) Внеаудиторная – планируемая учебная, творческо-исследовательская работа, выполняемая вне занятий по заданию и при методическом руководстве преподавателя, но без его непосредственного участия.

Содержание и формы самостоятельной работы, обучающихся определяются в соответствии с ее целями:

#### Для овладения знаниями:

– чтение текста (учебника, первоисточника, дополнительной литературы, ресурсов Интернет);

- составление плана текста;
- графическое изображение структуры текста;
- составление электронной презентации;
- конспектирование текста;
- подготовка выписок из текста;
- работа со словарями и справочниками, ознакомление с нормативными документами;

- научно-исследовательская работа;
- использование компьютерной техники, интернета и др.;

#### Для закрепления и систематизации знаний:

– работа с конспектом лекций;

– работа над учебным материалом (учебника, первоисточника, дополнительной литературы, аудио- и видеозаписей);

- составление плана и тезисов ответа;
- составление таблиц для систематизации учебного материала;
- изучение нормативных материалов;
- ответы на контрольные вопросы;
- аналитическая обработка текста (аннотирование, рецензирование и др.);
- заполнение рабочих тетрадей, дневников практик;
- подготовка тезисов сообщений к выступлению на семинаре, конференции;
- подготовка рефератов, докладов, презентаций, эссе;
- составление резюме;
- написание истории болезни;
- составление библиографии, тематических кроссвордов и др.;

#### Для формирования умений:

- решение задач и упражнений по образцу;
- решение вариативных задач и упражнений;
- отработка манипуляций;
- выполнение расчетно-графических работ;
- решение ситуационных производственных (профессиональных) задач;

- подготовка к контрольным работам, практическим и лабораторным занятиям, семинарским занятиям, деловым играм, промежуточной аттестации;
- проектирование и моделирование разных видов и компонентов профессиональной деятельности;
- подготовка проектов;
- опытно-экспериментальная, научно-исследовательская работа;
- занятия в симуляционных классах, центрах;
- другие формы деятельности, в рамках формирования социокультурной среды, создания условий, необходимых для всестороннего развития и социализации личности, сохранения здоровья обучающихся, развития воспитательного компонента образовательного процесса.

## **Методические рекомендации для обучающихся по выполнению различных видов самостоятельной работы**

### **1. Составление плана**

План – это самая короткая форма оформления записей, которая не передаёт фактического содержания изучаемого материала, а лишь указывает схему его подачи и позволяет обучающимся:

- восстановить в памяти содержание источника;
- составить записи разного рода;
- ускорить проработку источника информации;
- организовать самоконтроль;
- сосредоточить внимание и стимулировать самостоятельную работу.

Составление плана при работе с текстом осуществляется по следующему алгоритму:

1. Прочитать текст целиком.
2. Разделить его на смысловые части.
3. Дать заголовки каждой части (заголовки должны отражать содержание части).

### **2. Составление тезисов**

Тезис – это положение, кратко излагающее какую-либо идею, а также одну из основных мыслей лекции, доклада и т.п.

Тезисы:

- повторяют, сжато формулируют и заключают написанное или изложенное устно;
- всегда имеют доказательства;
- всегда подразумевают аргументацию и выявляют суть содержания;
- позволяют обобщить материал.

Составление тезисов при работе с текстом осуществляется по следующему алгоритму:

1. Ознакомиться с содержанием материала.
2. Разбить текст на смысловые блоки.
3. Определить главную мысль каждой части.
4. Осмыслить суть этой мысли и передать её своими словами (или найти подходящую формулировку в тексте).
5. Тезисы необходимо нумеровать, чтобы сохранить логику авторских рассуждений.

### **3. Составление конспектов**

Конспект – это краткая запись содержания текста, выделение главных идей и положений. Основные требования к написанию конспекта: системность и логичность изложения материала, краткость, убедительность и доказательность.

Можно выделить следующие виды конспектов:

– **плановый**. При создании такого конспекта сначала пишется план текста, по каждому пункту которого даётся комментарий. Это могут быть цитаты или свободно изложенный текст.

– **тематический конспект**, является кратким изложением данной темы, раскрываемой по нескольким источникам.

– **текстуальный конспект**, представляет собой монтаж цитат, которые связаны логическими переходами.

– **свободный конспект**, включает в себя и цитаты, и собственные формулировки.

Составление конспекта может осуществляться по следующему алгоритму:

1. Прочитать текст, отметить в нём новые слова, непонятные места, имена, даты; составить перечень основных мыслей, содержащихся в тексте, составить простой план, который поможет группировать материал в соответствии с логикой изложения;

2. Выяснить в словаре значение новых непонятных слов, записать их в тетрадь или словарь в конце тетради;

3. Повторно прочитать текст, сочетая чтение с записью основных мыслей автора и их иллюстраций. Запись ведётся своими словами, без переписывания текста. Важно стремиться к краткости, пользуясь правилами записи текста;

4. Прочитать конспект ещё раз, доработать его.

### **4. Составление аннотации**

Аннотация – краткая характеристика текста (книги, статьи, рукописи), раскрывающая содержание и фиксирующая основные проблемы, затронутые в тексте, мнения, оценки, выводы автора.

Основные требования, предъявляемые к составлению аннотации, заключаются в следующем:

– композиция аннотации должна быть внутренне логична и может отличаться от композиции исходного текста;

– отбор сведений, формулирование выводов и их расположение зависят от характера аннотации;

– язык аннотации должен отличаться лаконичностью, простотой, ясностью;

– аннотация к статье оформляется на библиографической карточке, даётся без абзацев.

Аннотация имеет две обязательные части:

1. Содержит краткую характеристику текста и формулировку темы.

2. Перечисление основных положений текста и указание на адресата (читательскую аудиторию).

### **5. Составление рецензии и отзыва**

Отзыв – общая оценка, мнение, впечатление о работе, произведении без детального анализа. Рецензия – разбор и оценка какого-нибудь сочинения, работы, статьи, которая кратко, объективно воспроизводит взгляды автора; а также даёт развёрнутое научно-обоснованное оценочное отношение к ведущим идеям рецензируемого источника.

### **6. Составление доклада**

Доклад – публичное сообщение на определённую тему, способствующее формированию навыков исследовательской работы, стимулирующее познавательный интерес.

Составление доклада осуществляется по следующему алгоритму:

1. Подобрать литературу по изучаемой теме, познакомиться с её содержанием.
2. Пользуясь закладками, отметить наиболее существенные места и сделать выписки.
3. Используя рекомендации по составлению тематического конспекта и составленный план, написать доклад, в заключение которого обязательно выразить своё отношение к излагаемой теме и её содержанию.
4. Прочитать текст и отредактировать его.
5. Оформить его в соответствии с требованиями к оформлению. (При устном выступлении следует соблюдать требования к устной речи.)

## **7. Реферат**

Реферат – краткое изложение содержания книги, статьи или нескольких работ по общей тематике на основе классификации, обобщения, анализа, с формулировкой собственных выводов.

Рефераты классифицируются:

- 1) по полноте изложения:
  - информативные (рефераты-конспекты);
  - индикативные (рефераты-резюме);
- 2) по количеству реферируемых источников:
  - монографические;
  - обзорные;
- 3) по читательскому назначению:
  - общие;
  - ориентация на широкую аудиторию; характеристика содержания в целом;
  - специализированные;
  - ориентация на специалистов.

Структурные элементы реферата:

1. Титульный лист.
2. Содержание.
3. Введение.
4. Основная часть.
5. Заключение.
6. Список использованной литературы.
7. Приложения.

Титульный лист: Титульный лист является первой страницей и заполняется по определенным правилам (приложение).

Содержание: включает все разделы работы, а также наименования всех их подразделов и пунктов с указанием номеров страниц, с которых они начинаются.

Введение: обоснование темы реферата, её актуальность, значимость; перечисление вопросов, рассматриваемых в реферате; определение целей и задач работы; обзор источников и литературы.

Основная часть: основная часть имеет название, выражающее суть реферата; может состоять из двух-трёх разделов, которые тоже имеют название. В основной части глубоко и систематизировано излагается состояние изучаемого вопроса; приводятся противоречивые мнения, содержащиеся в различных источниках, которые анализируются и оцениваются с особой тщательностью.

Заключение (выводы автора и предложения): формулируются результаты анализа эволюции и тенденции развития рассматриваемого вопроса; даются предложения о способах решения существенных вопросов, пути применения результатов работы.

Список используемой литературы: содержит сведения об источниках, использованных автором в ходе работы над темой работы, которые оформляются в алфавитном порядке.

Приложения: таблицы, схемы, графики, фотографии, макеты, эскизы и т.п.

Основные требования, предъявляемые к реферату:

- точное изложение взглядов автора;
- изложение всех наиболее существенных моментов реферируемого источника
- соблюдение единого стиля изложения
- использование точного, краткого, литературного языка;
- логическая последовательность изложения;
- ограниченность объёма.

Приложение

### Образец оформления таблицы в тексте

Основным и конечным результатом педагогической деятельности является развитие личности, способностей и компетентности обучающихся. Одним из показателей являются результаты мониторинга успеваемости и качества знаний обучающихся. Эти данные размещаются в таблице 3, по которой можно проследить динамику процесса обучения.

Таблица 3 – Результаты обучения

Учебный год	Общее количество учащихся	Средний балл	% качества знаний	% успеваемости
2013	90	4,0	100 %	100 %
2014	94	4,5	100 %	100 %
2015	117	4,7	100 %	100 %

### Образец оформления простого рисунка в тексте

Основным и конечным результатом педагогической деятельности является развитие личности, способностей и компетентности обучающихся. Одним из показателей являются результаты мониторинга успеваемости и качества знаний.



Рис. 1 – Средний балл по преподаваемым дисциплинам за три года

На рис. 1 четко виден рост графиков среднего балла за последние три года по преподаваемым дисциплинам.

### Образец оформления сложного рисунка в тексте

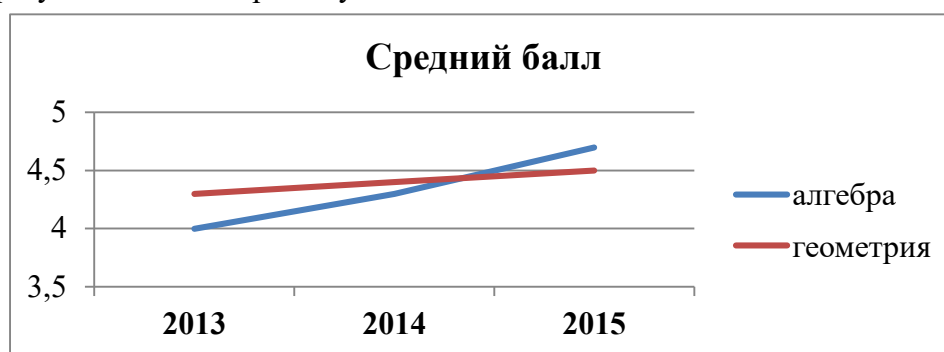

Ширина периодонтальной щели колеблется от 0,1 до 0,55 мм. Направление пучков коллагеновых волокон периодонта неодинаково в различных его отделах. В устье зубной альвеолы (краевой периодонт) в удерживающем аппарате можно выделить зубодесневую, межзубную и зубоальвеолярную группы пучков волокон (Рис. 5).



Рисунок 5 – Волокна периодонта

1 - межсосочковые; 2 - циркулярные; 3 - межзубные; 4 - зубодесневые

Зубодесневые волокна начинаются от цемента корня у дна десневого кармана и распространяются веерообразно кнаружи в соединительную ткань десны. Толщина пучков не превышает 0,1 мм.

### **Образец оформления простого маркированного списка**

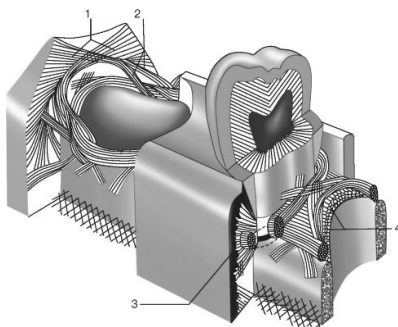
К опасным факторам экологического характера следует отнести следующие явления:

- ускоренное разрушение почвы и ее загрязнение тяжелыми металлами, другими вредными веществами;
- загрязнение и истощение водных ресурсов и т. п.

### **Образец оформления простого нумерованного списка**

К опасным факторам экологического характера следует отнести следующие явления:

1. Ускоренное разрушение почвы и ее загрязнение тяжелыми металлами, другими вредными веществами;
2. Загрязнение атмосферы вредными химическими веществами, шумом, электромагнитными полями и ионизирующими излучениями;
3. Кислотные дожди;
4. Загрязнение и истощение водных ресурсов и т. п.

### **Образец оформления сложного списка**

Можно выделить несколько факторов, влияющих на успех лечения:

1. Тщательное изучение исходной клинической картины:
  - линия улыбки (визуализация десневого края);
  - биотип мягких тканей (толстый, тонкий).
2. Планирование имплантологического лечения с ортопедической и хирургической точки зрения включает:
  - оценку возможности установки имплантатов в выгодное по ортопедическим показателям положение.

МИНИСТЕРСТВО ЗДРАВООХРАНЕНИЯ РОССИЙСКОЙ ФЕДЕРАЦИИ  
федеральное государственное бюджетное учреждение  
«Национальный медицинский исследовательский центр имени В.А. Алмазова»  
Министерства здравоохранения Российской Федерации  
(ФГБУ «НМИЦ им. В.А. Алмазова» Минздрава России)

ИНСТИТУТ МЕДИЦИНСКОГО ОБРАЗОВАНИЯ

ОДОБРЕНО  
Учебно-методическим советом  
ФГБУ «НМИЦ им. В.А. Алмазова»  
Минздрава России  
«15» октября 2024 г.  
Протокол №07/2024г.

УТВЕРЖДАЮ  
Генеральный директор  
ФГБУ «НМИЦ им. В.А. Алмазова»  
Минздрава России  
Е.В. Шляхто  
«25» октября 2024 г.

Заседание Ученого совета  
«25» октября 2024 г.  
Протокол № 10

**МЕТОДИЧЕСКИЕ МАТЕРИАЛЫ**

по дисциплине «**Базовые модели психологического консультирования и психотерапии**»

специалитет по специальности  
**37.05.01 Клиническая психология**

Очная форма обучения

Санкт-Петербург  
2024

## ЛИСТ СОГЛАСОВАНИЯ

Методические материалы по дисциплине «Базовые модели психологического консультирования и психотерапии» рассмотрена и одобрена на заседании кафедры психологии.

## СОДЕРЖАНИЕ

№п/п	Наименование методических материалов
1	МЕТОДИЧЕСКИЕ РЕКОМЕНДАЦИИ ДЛЯ ПРЕПОДАВАТЕЛЯ ПО ОРГАНИЗАЦИИ И ПРОВЕДЕНИЮ ЗАНЯТИЙ ЛЕКЦИОННОГО ТИПА
2	МЕТОДИЧЕСКИЕ РЕКОМЕНДАЦИИ ДЛЯ ПРЕПОДАВАТЕЛЯ ПО ОРГАНИЗАЦИИ И ПРОВЕДЕНИЮ ЗАНЯТИЙ СЕМИНАРСКОГО ТИПА
3	МЕТОДИЧЕСКИЕ МАТЕРИАЛЫ ДЛЯ ОБУЧАЮЩИХСЯ
3.1	Методические рекомендации по самостоятельной работе
3.2	Методические рекомендации для обучающихся по выполнению различных видов самостоятельной работы (с Приложением образцов)

## МЕТОДИЧЕСКИЕ РЕКОМЕНДАЦИИ ДЛЯ ПРЕПОДАВАТЕЛЯ ПО ОРГАНИЗАЦИИ И ПРОВЕДЕНИЮ ЗАНЯТИЙ ЛЕКЦИОННОГО ТИПА

### Введение

Занятие лекционного типа является одной из основных системообразующих форм организации учебного процесса. Лекция представляет собой систематическое, последовательное, монологическое изложение преподавателем - лектором учебного материала, как правило, теоретического характера. Такое занятие представляет собой элемент технологии представления учебного материала путем логически стройного, систематически последовательного и ясного изложения.

Лекция требует порой от лектора особого физического, умственного и душевного напряжения, энтузиазма. Заурядно прочитанная лекция никогда не вызовет оживления аудитории и, как правило, никогда не достигнет своей цели и будет забыта сразу же после своего прочтения. Аналогичными могут быть последствия и для лекции, автор которой не покажет высокого уровня знаний и профессионализм, не сумеет обосновать актуальности и необходимости учебного материала для практики.

Лекция - в переводе с латинского означает чтение, систематическое, последовательное изложение учебного материала, какого-либо вопроса, темы, раздела, предмета, методов науки. В общих чертах лекцию иногда определяют как полутора-двухчасовое систематизированное изложение важных проблем науки посредством живой и хорошо организованной речи.

Лекция составляет основу теоретического обучения и должна давать систематизированные основы научных знаний по дисциплине, раскрывать состояние и перспективы развития соответствующей области науки и техники, концентрировать внимание обучающихся на наиболее сложных и узловых вопросах, стимулировать их активную познавательную деятельность и способствовать формированию творческого мышления.

Цель лекции – организация целенаправленной познавательной деятельности обучающихся по овладению программным материалом учебной дисциплины. Чтение курса лекций позволяет дать связанное, последовательное изложение материала в соответствии с новейшими данными науки, сообщить слушателям основное содержание предмета в целостном, систематизированном виде.

Преподавание учебных дисциплин и междисциплинарных курсов осуществляется в соответствии с ФГОС ВО и учебным планом.

Ведущим методом в лекции выступает устное изложение учебного материала, с использованием мультимедийной и электронно-вычислительной техники, схем, плакатов и др.

Лекции читаются заведующим кафедрой, профессорами и доцентами.

Квалификация преподавателя высшей школы в значительной мере определяется тем, насколько содержательно и мастерски читает он лекции. Обычно выделяют следующие основные элементы лекторского мастерства, которые делают его эффективным средством обучения и воспитания в вузе:

- научность, содержательность;
- связь теории с практикой;
- систематичность, последовательность и доступность обучения;
- умение достигать наибольшей взаимной связи с аудиторией, создание атмосферы сопереживания;
- воздействие личности лектора на аудиторию;
- умение организовывать самостоятельную работу обучающихся, возбудить интерес к работе с книгой, использованию электронной библиотеки и Интернет-ресурсов.

Лекция должна иметь четкую структуру и логику раскрытия последовательно излагаемых вопросов, необходимую идейно-теоретическую направленность, твердый теоретический и методический «стержень», законченный характер освещения определенной темы (или проблемы), тесную увязку с предыдущим материалом.

Лекция может быть:

- доказательной и аргументированной, содержать достаточное количество ярких и убедительных примеров, фактов, обоснований;

- проблемной, раскрывать противоречия и указывать пути их решения, ставить перед обучающимися вопросы для размышления.

- наглядной, сочетаться по возможности с демонстрацией аудиовизуальных материалов, макетов, моделей, образцов и т.д.

Не стоит забывать, что использование мультимедийной техники, компьютера с выходом в Интернет не способны заменить живой речи преподавателя.

В какой бы форме лекция не преподносилась, все же педагог с его методическими приемами доведения учебного материала будет по-прежнему оставаться центральной фигурой занятия, а умелое и рациональное использование им средств наглядности будет одним из ярких признаков мастерства наглядным и доступным для данной аудитории. Кроме этого, лекция должна:

- обладать внутренней убежденностью, силой логической аргументации и вызывать у обучающихся необходимый интерес познания, давать направления для самостоятельной работы обучающихся;

- отражать методическую обработку материала (выделение главных мыслей и положений, подчеркивание выводов, повторение их в различных формулировках);

- должна излагаться четким и ясным языком, содержать разъяснение всех вновь вводимых терминов и понятий.

### **Структура лекции**

Лекция состоит из трех основных частей: вступительной, основной и заключительной.

**Вступительная** часть определяет название темы, план и цель лекции. Она призвана заинтересовать и настроить аудиторию. В этой части лекции преподавателем излагается актуальность, основная идея, связь данной лекции с предыдущими занятиями, ее основные вопросы. Введение должно быть кратким и целенаправленным.

В **основной** части лекции реализуется научное содержание темы, все главные узловые вопросы, проводится вся система доказательств с использованием наиболее целесообразных методических приемов. Каждый учебный вопрос заканчивается краткими выводами, логически подводящими обучающихся к следующему вопросу лекции.

**Заключительная** часть имеет целью обобщать в кратких формулировках основные идеи лекции, логически завершая ее как целостное творение.

Каждая из структурных частей лекции чрезвычайно важна в доведении материала обучаемым, и сравнивать их по приоритетности просто некорректно. У каждой из них своя цель, специфика, временные рамки, особенности и сложности.

Лекция по своему структурному построению должна придерживаться данных общих правил. Однако отдельные виды лекций все же могут иметь свои особенности как по содержанию, так и по структуре, которые необходимо учитывать в последующем при составлении их планов.

### **Основные функции и виды лекции**

Лекции присущи три основные педагогические функции, которые определяют ее возможности в учебном процессе: познавательная, развивающая и организующая.

Познавательная функция выражается в возможности средствами лекции обеспечить слушателей основной научной информацией, необходимой для их профессиональной и исследовательской деятельности.

Развивающая функция лекции реализуется в непосредственном контакте обучающегося с преподавателем, становлении у обучающихся творческой мыслительной деятельности, обеспечивающей их профессионально-личностное развитие.

Организирующая функция предусматривает управление самостоятельной работой обучающихся, как в процессе занятия, так и во внеаудиторное время.

Выделяют четыре основных вида лекций применяемые для передачи теоретического материала: вводная, информационная, заключительная и обзорная.

**Вводная лекция** – один из наиболее важных и трудных видов лекции при чтении систематических курсов. От успеха этой лекции во многом зависит успех усвоения всего курса. Она может содержать:

**Вводная лекция** – один из наиболее важных и трудных видов лекции при чтении систематических курсов. От успеха этой лекции во многом зависит успех усвоения всего курса. Она может содержать:

- определение учебной дисциплины;
- краткую историческую справку о дисциплине;
- цели и задачи дисциплины, её роль в общей системе обучения и связь со смежными дисциплинами;
- основные проблемы (понятия и определения) данной науки;
- основную и дополнительную учебную литературу;
- особенности самостоятельной работы обучающихся над учебной дисциплиной и формы участия в научно-исследовательской работе;
- отчетность по курсу.

**Информационная лекция** ориентирована на изложение и объяснение обучающимся научной информации, подлежащей осмыслению и запоминанию. Это самый традиционный тип лекций в практике высшей школы.

**Заключительная лекция** предназначена для обобщения полученных знаний и раскрытия перспектив дальнейшего развития данной науки.

**Обзорная лекция** — это систематизация научных знаний на высоком уровне, допускающая большое число ассоциативных связей в процессе осмысления информации, излагаемой при раскрытии внутри предметной и меж предметной связей, исключая детализацию и конкретизацию. Как правило, стержень излагаемых теоретических положений составляет научно-понятийная и концептуальная основа всего курса или крупных его разделов.

В зависимости от предмета изучаемой дисциплины и дидактических целей могут быть использованы в учебном процессе проблемная лекция, лекция-визуализация, лекция-пресс-конференция, лекция с заранее запланированными ошибками, лекция вдвоем и др.

На **проблемной лекции** новое знание вводится через проблемность вопроса, задачи или ситуации. При этом процесс познания обучающихся в сотрудничестве и диалоге с преподавателем приближается к исследовательской деятельности. Содержание проблемы раскрывается путем организации поиска ее решения или суммирования и анализа традиционных и современных точек зрения.

**Лекция-визуализация** представляет собой визуальную форму подачи лекционного материала с использованием технических средств обучения или аудиовидеотехники (видео-лекция). Чтение такой лекции сводится к развернутому или краткому комментированию просматриваемых визуальных материалов.

**Лекция-пресс-конференция** проводится как научно-практическое занятие, с заранее поставленной проблемой и системой докладов, длительностью 5-10 минут. Каждое выступление представляет собой логически законченный текст, заранее подготовленный в рамках предложенной преподавателем программы. Совокупность представленных текстов позволит всесторонне осветить проблему. В конце лекции преподаватель подводит итоги самостоятельной работы и выступлений обучающихся, дополняя или уточняя предложенную информацию, формулирует основные выводы.

**Лекция вдвоем (или бинарная лекция)** - это разновидность чтения лекции в форме диалога двух преподавателей (либо как представителей двух научных школ, либо как теоретика

и практика). Необходимы: демонстрация культуры дискуссии, вовлечение в обсуждение проблемы обучающихся.

**Лекция с заранее запланированными ошибками** - рассчитана на стимулирование обучающихся к постоянному контролю предлагаемой информации (поиск ошибки: содержательной, методологической, орфографической). В конце лекции проводится диагностика слушателей и разбор сделанных ошибок.

**Лекция-консультация** может проходить по разным сценариям. Первый вариант осуществляется по типу «вопросы—ответы». Лектор отвечает в течение лекционного времени на вопросы обучающихся по всем разделу или всему курсу. Второй вариант такой лекции, представляемой по типу «вопросы—ответы—дискуссия», является тройным сочетанием: изложение новой учебной информации лектором, постановка вопросов и организация дискуссии в поиске ответов на поставленные вопросы».

Кроме рассмотренных видов лекций различают еще и такие лекции, как лекция – беседа, лекция – воспоминание, лекция-концерт, лекция-показ, лекция-экскурсия и др.

### **Порядок подготовки и проведения лекции**

Подготовка лекции начинается с разработки преподавателем структуры рабочего лекционного курса по конкретной дисциплине. Руководством здесь должна служить рабочая программа дисциплины (далее - РП, разработанная с учетом требований ФГОС ВО, учебного плана).

Структура лекционного курса обычно включает в себя вступительную, основную и заключительную части. Количество лекций в той или иной части определяется с учетом общего количества часов, отведенных для лекционной работы согласно учебному плану.

После определения структуры лекционного курса можно приступить к подготовке той или иной конкретной лекции. Методика работы над лекцией предполагает примерно следующие этапы:

- 1) отбор материала для лекции, составление списков основной и дополнительной литературы;
- 2) определение объема и содержания лекции;
- 3) выбор последовательности и логики изложения, написание конспекта;
- 4) подбор иллюстративного материала;
- 5) выработка манеры чтения лекции.

Отбор материала для лекции определяется ее темой. Лектору следует тщательно ознакомиться с содержанием темы в базовой учебной литературе, которой пользуются обучающийся, чтобы выяснить, какие аспекты изучаемой проблемы хорошо изложены, какие данные устарели и требуют корректировки. Следует обдумать обобщения, которые необходимо сделать, выделить спорные взгляды и четко сформировать свою точку зрения на них.

Определение объема и содержания лекции - второй важный этап подготовки лекции, определяющий темп изложения материала. Это обусловлено ограниченностью временных рамок, определяющих учебные часы на каждую дисциплину. Не рекомендуется идти по пути планирования чтения на лекциях всего предусмотренного программой материала в ущерб полноте изложения основных вопросов. Лекция должна содержать столько информации, сколько может быть усвоено аудиторией в отведенное время. Лекцию нужно разгружать от части материала, перенося его на самостоятельное изучение. Этот материал наряду с лекционным должен выноситься на экзамен. Если лекция будет прекрасно подготовлена, но перегружена фактическим (статистическим, и т.п.) материалом, то она будет малоэффективной и не достигнет поставленной цели. Кроме того, при выборе объема лекции необходимо учитывать возможность «среднего» обучающегося записать ту информацию, которую, по мнению преподавателя, он должен обязательно усвоить.

Приступая к решению вопроса об объеме и содержании лекции, следует учитывать ряд особенностей, специфических черт этого вида занятий, в том числе и дидактическую характеристику лекции. Объем и содержание лекции зависят и от ряда классификационных



характеристик лекционного занятия. Существуют классификации лекций по различным основаниям:

- месту в лекционном или учебном курсе (вводная, установочная, обзорная, итоговая и др.);
- преимущественной форме обучения (лекции при очном, заочном и очно-заочном (вечернем) обучении);
- частоте общения лектора с аудиторией (разовая, систематическая, цикловая ит.п.);
- степени проблемности изложения материала (информационная, проблемная, дискуссия и т.п.).

Так, например, вводная лекция читается, как правило, в начале курса с целью дать обучающимся общее представление о его содержании, месте в учебном процессе и роли в их будущей практической деятельности. Вводная лекция в значительной степени может носить популярный характер и читаться монологически. На вводной лекции может быть дан список необходимой для работы литературы, разъяснено, какие вопросы будут изучены на семинарских занятиях, выделены проблемы, решение которых потребует особых усилий.

Очень полезен для установления интереса со стороны слушателей краткий рассказ об истории кафедры и ее научном потенциале, существующей научной школе по данному направлению, перспективах сотрудничества с кафедрой.

Содержание лекции должно отвечать ряду дидактических принципов. Основными из них являются: целостность, научность, доступность, систематичность и наглядность.

Целостность лекции обеспечивается созданием единой ее структуры, основанной на взаимосвязи задач занятия и содержания материала, предназначенного для усвоения обучающимися. В тех случаях, когда на одном занятии достигнуть такой целостности не представляется возможным, это должно быть специально обосновано лектором ссылками на предыдущее или последующее изложение, на литературные и другие источники.

Научность лекции предполагает соответствие материала основным положениям современной науки, абсолютное преобладание объективного фактора и доказательность выдвигаемых положений. Каждый тезис должен быть четко сформулированным и непротиворечивым. Прежде чем приступить к доказательству, необходимо выяснить, насколько тезис усвоен обучающимися. В ходе всего доказательства тезис должен оставаться неизменным.

Лектор должен стремиться к чистоте речи, избегать слов-паразитов («значит», «так сказать», «понимаете»). Принцип доступности лекции предполагает, что содержание учебного материала должно быть понятным, а объем этого материала посильным для «среднего» обучающегося.

Следование принципу систематичности требует соблюдения ряда педагогических правил. К ним, первую очередь, относят:

- взаимосвязь изучаемого материала с ранее изученным, постепенное повышение сложности рассматриваемых вопросов;
- взаимосвязь частей изучаемого материала;
- обобщение изученного материала;
- стройность изложения материала по содержанию и внешней форме его подачи, рубрикация курса, темы, вопроса;
- единообразие структуры построения материала.

Дидактический принцип наглядности в обучении основан на том, что ознакомление обучающихся с каким-либо новым явлением или предметом начинается с конкретного ощущения и восприятия, однако, массированное применение их на лекции ведет к повышенному утомлению обучающихся. Преподаватель должен очень четко представлять, на каком именно этапе лекции он будет использовать ту или иную наглядность, а также случаи отсутствия возможности ее использования по независящим от него причинам.

Выбор последовательности и логики изложения материала - следующий этап работы над лекцией. При составлении плана лекции лучше выделить самостоятельные разделы, после

каждого из которых желательно сделать обобщения. Выделить информацию, на которой необходимо сконцентрировать внимание слушателей. Определяя логику построения лекции, следует четко определить, каким методом изложения вы будете пользоваться - методом индукции, дедукции или аналогии.

Индуктивный метод состоит в движении от частного к общему. Индукция может быть полной, когда обобщение делается из анализа всех без исключения характеристик, параметров или других данных об изучаемом явлении или предмете. Недостатком ее является громоздкость, так как приходится иногда оперировать с большим числом данных. Поэтому болеераспространена индукция неполная, когда обобщения делают на основании некоторых (не исчерпывающих, но достаточных) данных.

Дедуктивный метод изложения состоит в движении от общего к частному. Дедукцией пользуются в том случае, если известна какая-либо общая закономерность и на ее основе подлежит анализу отдельные проявления этой закономерности.

Метод аналогии основан на вынесении заключения об изучаемом явлении по сходству с другими известными явлениями. Это сходство может быть установлено по нескольким признакам, которые должны быть существенными и характеризовать явление с различных сторон. Проводя аналогию, нужно устанавливать и развитие рассматриваемых явлений, что способствует объективности анализа. Следует избегать использования поверхностных признаков аналогии, так как это может привести к типичной ошибке, называемой «ложной аналогией».

Особое внимание следует уделить требованиям к конспектированию лекций. В методической литературе не существует единого правила к тому, как нужно записывать лекцию. Это зависит от индивидуальных особенностей требований преподавателей и индивидуальных качеств личности обучающихся. Формирование культуры ведения лекционных записей - важная педагогическая задача. Конспект полезен тогда, когда изначально ориентирован на одновременную со слушанием лекции мыслительную переработку материала, на выделение и фиксацию в тезисно-аргументированной форме главного содержания лекции.

Подбор иллюстрированного материала может быть немаловажным этапом подготовки лекции. Несмотря на разнообразие наглядных пособий, при их использовании следует соблюдать некоторые общие правила. Демонстрационный материал во всех случаях должен играть подчиненную роль, быть одним из аппаратов лектора, а не подменять содержания лекции. В каждый момент лекции необходимо демонстрировать только тот наглядный материал, который иллюстрирует излагаемые положения. Подбор иллюстративного материала может быть немаловажным этапом подготовки лекции. Таблицы, диапозитивы, рисунки, схемы необходимо не только тщательно отобрать, но определить и зафиксировать их последовательность при чтении лекции.

Выработка индивидуальной манеры чтения лекции — исключительно важный и длительный период в подготовке к лекционному занятию. Прежде всего, не следует никогда читать текст лекции. Надо стремиться к ведению активного диалога с аудиторией, держать себя непринужденно, свободно, уверенно, передвигаться по аудитории, следя за тем, успевают ли обучающийся записывать за вами. Целесообразно повторять наиболее важные положения, периодически менять тембр голоса, логические ударения, показывая этим важность раздела, мысли, вывода или обобщения. Это нужно заранее продумать при подготовке лекции, отметить в лекционной модели, например, подчеркивая те или иные блоки лекции цветными фломастерами.

**Заключительный этап работы** над текстом лекции - ее оформление. Абсолютное большинство начинающих лекторов подобранные материалы оформляет в виде конспектов. Более опытные преподаватели обходятся разного рода тезисными записями и планами. В педагогической литературе рекомендуется использовать лекционную модель (расширенный план лекции), которая используется при чтении лекции. Требования к организации и

проведению лекционных занятий:

- Организационно-методической базой проведения занятий является учебный план специальности. На основе него объем часов аудиторных занятий, отведенный для каждой учебной дисциплины, делится на часы лекционных, практических, лабораторных и других занятий соответствующими кафедрами, с указанием форм контроля текущей и промежуточной аттестации обучаемых.

- Преподаватель, назначенный для чтения лекций, обязан до начала учебного процесса подготовить учебно-методические материалы, необходимые для проведения лекционно-семинарских занятий. К ним относятся:

- рабочая программа учебной дисциплины с Приложением «Оценочные средства»;
- методические материалы по дисциплине для преподавателя и обучающихся

Разработанный комплект учебно-методических материалов предоставляется в бумажном и электронном виде, обсуждается на заседании кафедры перед началом учебного года и утверждается заместителем директора по УМР.

- Преподаватель обязан проводить лекционные занятия в строгом соответствии с годовым учебным графиком и утвержденным на его основе расписанием лекций.

Категорически запрещается:

- заканчивать лекционные занятия ранее или позже установленного в расписании времени;
- досрочно (до окончания семестра) завершать чтение курса;
- самовольно изменять время или место проведения лекционных занятий.

В случае возникновения объективной необходимости переноса занятий на другое время или в другую аудиторию, преподаватель обязан заблаговременно согласовать это изменение с отделом организации учебного процесса.

Не допускается отмена лекции. При возникновении форс- мажорных обстоятельств преподаватель, назначенный для чтения лекций, обязан заблаговременно информировать о невозможности проведения занятий с объяснением причины.

Преподаватель, проводящий лекционные занятия, обязан вести учет посещаемости обучающихся по журналам групп. В случае неявки обучающихся на лекцию преподаватель обязан незамедлительно информировать деканат.

## **МЕТОДИЧЕСКИЕ РЕКОМЕНДАЦИИ ДЛЯ ПРЕПОДАВАТЕЛЯ ПО ОРГАНИЗАЦИИ И ПРОВЕДЕНИЮ ЗАНЯТИЙ СЕМИНАРСКОГО ТИПА**

### **Введение**

Занятия семинарского типа - одна из форм систематических занятий, на которых обучающиеся под руководством преподавателя приобретают необходимые умения и навыки по тому или иному разделу определенной дисциплины, входящей в учебный план.

Кафедрам рекомендуется разработать сборники задач, упражнений, вопросов и заданий, сопровождающихся методическими указаниями применительно к конкретным дисциплинам.

*Цель* занятий семинарского типа - предоставление возможностей для углубленного изучения теории, овладения практическими навыками и выработки самостоятельного творческого мышления у обучающихся.

### ***Задачи:***

- отражение в учебном процессе современных достижений науки;
- углубление теоретической и практической подготовки обучающихся;
- приближение учебного процесса к реальным условиям работы того или иного специалиста;
- формирование умения применять полученные знания на практике, осуществлять вычисления и расчеты;
- развитие инициативы и самостоятельности обучающихся;
- формирование навыков публичного выступления, способности представлять результаты проведенного исследования, умения вести дискуссию;
- контроль за освоением учебной дисциплины.

### ***Функции занятий семинарского типа:***

- учебно-познавательная - закрепление, расширение, углубление знаний, полученных на лекциях и в ходе самостоятельных занятий;
- обучающая - школа публичного выступления, развитие навыков отбора и обобщения информации;
- стимулирующая - определенный стимул к дальнейшей пробе своих творческих сил и подготовке к более активной работе;
- воспитательная - формирование мировоззрения и убеждений, воспитание самостоятельности, научного поиска, самостоятельности, смелости;
- контролирующая - в проверке уровня знаний и качества самостоятельной работы обучающихся.

### ***Обучение на занятиях семинарского типа направлено на:***

- обобщение, систематизацию, углубление, закрепление полученных теоретических знаний по дисциплине;
- формирование умений (аналитических, проектировочных, конструктивных и др.) применять полученные знания на практике;
- реализацию единства интеллектуальной, практической деятельности;
- формирование практических умений выполнять определенные действия, операции, необходимые в последующей профессиональной деятельности;
- выработку при решении поставленных задач таких профессионально значимых факторов, как самостоятельность, ответственность, точность.

**Рекомендации преподавателям для облегчения освоения обучающимся практических навыков в ходе практического (семинарского) занятия:**

1. Преподаватель составляет план каждого занятия, в который входит: определение

целей и задач, подбор материала к занятию, подбор литературы, рекомендуемой обучающимся к данной теме, разработка рекомендаций обучающимся по организации самостоятельной работы в ходе подготовки к занятию семинарского типа, распределение пунктов плана по времени, моделирование вступительной и заключительной частей семинара.

2. Тема занятия семинарского типа и основные вопросы обсуждения объявляются преподавателем заранее.

3. Преподаватель, ведущий занятия семинарского типа должен находиться в постоянном контакте с обучающимися.

4. Преподаватель может использовать любую из форм проведения занятий: обсуждение сообщений, докладов, рефератов, выполненных обучающимися по результатам учебных или научных исследований под руководством преподавателя, семинар-диспут, упражнения на самостоятельность мышления, письменная контрольная работа, коллоквиум, собеседование, решение ситуационных задач, кейсов, расчетных заданий и других современных технологий обучения. Выполнение расчетов, вычислений, работа с документацией, инструктивными справочниками, составление проектной, плановой и другой специальной документацией.

5. Состав заданий для занятия должен быть спланирован так, чтобы за отведенное время их выполнили большинство обучающихся.

6. Преподавателю следует направлять ход обсуждений на формирование навыков профессиональной полемики и закрепление обсуждаемого материала. На занятиях обучающиеся учатся грамотно излагать проблемы, свободно высказывать свои суждения, рассматривать ситуации, способствующие профессиональной компетенции.

7. Во время проведения занятий подводятся итоги самостоятельной работы обучающихся по усвоению обсуждаемой научной проблемы. Особое значение имеет ознакомление обучающегося с методикой работы с учебной и научной литературой, навыками ее использования при самостоятельной работе, при подготовке к занятиям.

8. При проведении занятий в интерактивной форме (деловая, ролевая игра, ток-шоу и т.п.) преподавателю необходимо продумать и довести до обучающихся правила проведения, роли, функции, схемы взаимодействия участников, а также систему оценивания.

9. Строить ход занятий следует таким образом, чтобы обучающийся, овладев первоначальными профессиональными навыками и умениями, смогли в дальнейшем закрепить их в процессе практики и написания выпускной квалификационной работы.

При планировании состава и содержания занятий семинарского типа следует исходить из того, что все они имеют разные ведущие дидактические цели.

Практические работы направлены на формирование практических умений:

- учебных - решать задачи по физике, химии, математике и пр.;
- профессиональных - выполнять определенные действия, операции, необходимые в последующей профессиональной деятельности.

Семинарские занятия с целью овладения обучающимися общих и профессиональных компетенций, развития их личностных качеств.

В соответствии с ведущей дидактической целью содержанием занятий семинарского типа является:

- решение разного рода задач, в том числе профессиональных (анализ производственных ситуаций, решение ситуационных производственных задач,
- выполнение профессиональных функций в деловых играх и т.п.);
- выполнение вычислений, расчетов;
- работа с нормативными документами, инструктивными материалами, документами первичного учета и др.

Наряду с формированием умений и навыков в процессе практических занятий обобщаются, систематизируются, углубляются и конкретизируются теоретические знания, вырабатывается способность и готовность использовать теоретические знания на практике.

Содержанием семинарских занятий, в соответствии с ведущей дидактической целью, является подготовка докладов, выступлений, обзора материалов периодической печати и т.п. В процессе семинарских занятий формируются умения публичных выступлений, способность приобретать, высказывать и отстаивать собственные убеждения, систематизируется и расширяется объем знаний, реализуется региональный компонент, приобретаются навыки самостоятельной работы.

### **Организация и проведение занятий семинарского типа**

Практическое занятие проводится в учебных или компьютерных кабинетах. Продолжительностью 4 часа. В плане проведения практической работы указываются:

Семинарские занятия проводятся в учебных кабинетах. Продолжительностью, как правило, не менее 2-х академических часов. В плане проведения семинарского занятия указываются:

Планы проведения лабораторных работ, практических и семинарских занятий рассматриваются на заседаниях кафедры и утверждаются заведующим кафедрой.

Практические занятия могут носить:

– репродуктивный характер, в этом случае при их проведении обучающиеся пользуются подробными инструкциями, в которых определены пояснения к порядку выполнения работы;

– активный частично-поисковый характер - эти работы отличаются тем, что обучающиеся должны самостоятельно выбрать необходимое оборудование, способы выполнения работы по материалам инструктивной, справочной и др. литературы;

– интерактивный поисковый характер - такие работы характеризуются тем, что обучающиеся должны решить новую для них проблему, опираясь на имеющиеся теоретические знания.

Семинарские занятия могут проводиться в активной и интерактивной формах деловых игр, круглых столов, компьютерных симуляций, кейс-стади и пр., обеспечивающих максимальную активность обучающихся при обсуждении поставленных вопросов.

Для усиления профессиональной направленности практических и семинарских занятий рекомендуется проведение бинарных уроков. На таких занятиях, результаты лабораторных работ, практических и семинарских занятий, полученные на одной учебной дисциплине или профессиональном модуле являются основой для их выполнения на другой учебной дисциплине и профессиональном модуле.

Рекомендуется проведение сквозных практических работ на основе внутрипредметных связей, когда результаты, полученные в одной практической работе, используются при выполнении последующих практических работ по данной дисциплине.

Для повышения эффективности проведения практических занятий рекомендуется:

- разработка тестов входного контроля подготовленности обучающихся к их выполнению;

– разработка дифференцированных заданий на их выполнение с учетом индивидуальных особенностей обучающихся;

– максимальная организация самостоятельного выполнения обучающимися лабораторных работ, практических и семинарских занятий;

– использование бланков документов, инструктивных материалов;

– наличие материалов, позволяющих проконтролировать правильность выполнения обучающимися заданий расчетного характера.

# МЕТОДИЧЕСКИЕ МАТЕРИАЛЫ ДЛЯ ОБУЧАЮЩИХСЯ

## Методические рекомендации по самостоятельной работе

### Введение

Самостоятельная работа – часть учебного процесса, выполняемая обучающимися без посторонней помощи с целью усвоения, закрепления и совершенствования знаний, выработки соответствующих умений, приобретения практического опыта, формирования общекультурных, общепрофессиональных и профессиональных компетенций, составляющих содержание подготовки специалистов.

В образовательном процессе выделяют два вида самостоятельной работы:

1) Аудиторная – работа, выполняемая на учебных занятиях по заданию преподавателя;

2) Внеаудиторная – планируемая учебная, творческо-исследовательская работа, выполняемая вне занятий по заданию и при методическом руководстве преподавателя, но без его непосредственного участия.

Содержание и формы самостоятельной работы, обучающихся определяются в соответствии с ее целями:

#### Для овладения знаниями:

– чтение текста (учебника, первоисточника, дополнительной литературы, ресурсов Интернет);

- составление плана текста;
- графическое изображение структуры текста;
- составление электронной презентации;
- конспектирование текста;
- подготовка выписок из текста;
- работа со словарями и справочниками, ознакомление с нормативными документами;

- научно-исследовательская работа;
- использование компьютерной техники, интернета и др.;

#### Для закрепления и систематизации знаний:

– работа с конспектом лекций;

– работа над учебным материалом (учебника, первоисточника, дополнительной литературы, аудио- и видеозаписей);

- составление плана и тезисов ответа;
- составление таблиц для систематизации учебного материала;
- изучение нормативных материалов;
- ответы на контрольные вопросы;
- аналитическая обработка текста (аннотирование, рецензирование и др.);
- заполнение рабочих тетрадей, дневников практик;
- подготовка тезисов сообщений к выступлению на семинаре, конференции;
- подготовка рефератов, докладов, презентаций, эссе;
- составление резюме;
- написание истории болезни;
- составление библиографии, тематических кроссвордов и др.;

#### Для формирования умений:

- решение задач и упражнений по образцу;
- решение вариативных задач и упражнений;
- отработка манипуляций;
- выполнение расчетно-графических работ;
- решение ситуационных производственных (профессиональных) задач;

- подготовка к контрольным работам, практическим и лабораторным занятиям, семинарским занятиям, деловым играм, промежуточной аттестации;
- проектирование и моделирование разных видов и компонентов профессиональной деятельности;
- подготовка проектов;
- опытно-экспериментальная, научно-исследовательская работа;
- занятия в симуляционных классах, центрах;
- другие формы деятельности, в рамках формирования социокультурной среды, создания условий, необходимых для всестороннего развития и социализации личности, сохранения здоровья обучающихся, развития воспитательного компонента образовательного процесса.

## **Методические рекомендации для обучающихся по выполнению различных видов самостоятельной работы**

### **1. Составление плана**

План – это самая короткая форма оформления записей, которая не передаёт фактического содержания изучаемого материала, а лишь указывает схему его подачи и позволяет обучающимся:

- восстановить в памяти содержание источника;
- составить записи разного рода;
- ускорить проработку источника информации;
- организовать самоконтроль;
- сосредоточить внимание и стимулировать самостоятельную работу.

Составление плана при работе с текстом осуществляется по следующему алгоритму:

1. Прочитать текст целиком.
2. Разделить его на смысловые части.
3. Дать заголовки каждой части (заголовки должны отражать содержание части).

### **2. Составление тезисов**

Тезис – это положение, кратко излагающее какую-либо идею, а также одну из основных мыслей лекции, доклада и т.п.

Тезисы:

- повторяют, сжато формулируют и заключают написанное или изложенное устно;
- всегда имеют доказательства;
- всегда подразумевают аргументацию и выявляют суть содержания;
- позволяют обобщить материал.

Составление тезисов при работе с текстом осуществляется по следующему алгоритму:

1. Ознакомиться с содержанием материала.
2. Разбить текст на смысловые блоки.
3. Определить главную мысль каждой части.
4. Осмыслить суть этой мысли и передать её своими словами (или найти подходящую формулировку в тексте).
5. Тезисы необходимо нумеровать, чтобы сохранить логику авторских рассуждений.



### **3. Составление конспектов**

Конспект – это краткая запись содержания текста, выделение главных идей и положений. Основные требования к написанию конспекта: системность и логичность изложения материала, краткость, убедительность и доказательность.

Можно выделить следующие виды конспектов:

– **плановый**. При создании такого конспекта сначала пишется план текста, по каждому пункту которого даётся комментарий. Это могут быть цитаты или свободно изложенный текст.

– **тематический конспект**, является кратким изложением данной темы, раскрываемой по нескольким источникам.

– **текстуальный конспект**, представляет собой монтаж цитат, которые связаны логическими переходами.

– **свободный конспект**, включает в себя и цитаты, и собственные формулировки.

Составление конспекта может осуществляться по следующему алгоритму:

1. Прочитать текст, отметить в нём новые слова, непонятные места, имена, даты; составить перечень основных мыслей, содержащихся в тексте, составить простой план, который поможет группировать материал в соответствии с логикой изложения;

2. Выяснить в словаре значение новых непонятных слов, записать их в тетрадь или словарь в конце тетради;

3. Повторно прочитать текст, сочетая чтение с записью основных мыслей автора и их иллюстраций. Запись ведётся своими словами, без переписывания текста. Важно стремиться к краткости, пользуясь правилами записи текста;

4. Прочитать конспект ещё раз, доработать его.

### **4. Составление аннотации**

Аннотация – краткая характеристика текста (книги, статьи, рукописи), раскрывающая содержание и фиксирующая основные проблемы, затронутые в тексте, мнения, оценки, выводы автора.

Основные требования, предъявляемые к составлению аннотации, заключаются в следующем:

– композиция аннотации должна быть внутренне логична и может отличаться от композиции исходного текста;

– отбор сведений, формулирование выводов и их расположение зависят от характера аннотации;

– язык аннотации должен отличаться лаконичностью, простотой, ясностью;

– аннотация к статье оформляется на библиографической карточке, даётся без абзацев.

Аннотация имеет две обязательные части:

1. Содержит краткую характеристику текста и формулировку темы.

2. Перечисление основных положений текста и указание на адресата (читательскую аудиторию).

### **5. Составление рецензии и отзыва**

Отзыв – общая оценка, мнение, впечатление о работе, произведении без детального анализа. Рецензия – разбор и оценка какого-нибудь сочинения, работы, статьи, которая кратко, объективно воспроизводит взгляды автора; а также даёт развёрнутое научно-обоснованное оценочное отношение к ведущим идеям рецензируемого источника.

### **6. Составление доклада**

Доклад – публичное сообщение на определённую тему, способствующее формированию навыков исследовательской работы, стимулирующее познавательный интерес.

Составление доклада осуществляется по следующему алгоритму:

1. Подобрать литературу по изучаемой теме, познакомиться с её содержанием.
2. Пользуясь закладками, отметить наиболее существенные места и сделать выписки.
3. Используя рекомендации по составлению тематического конспекта и составленный план, написать доклад, в заключение которого обязательно выразить своё отношение к излагаемой теме и её содержанию.
4. Прочитать текст и отредактировать его.
5. Оформить его в соответствии с требованиями к оформлению. (При устном выступлении следует соблюдать требования к устной речи.)

## **7. Реферат**

Реферат – краткое изложение содержания книги, статьи или нескольких работ по общей тематике на основе классификации, обобщения, анализа, с формулировкой собственных выводов.

Рефераты классифицируются:

- 1) по полноте изложения:
  - информативные (рефераты-конспекты);
  - индикативные (рефераты-резюме);
- 2) по количеству реферируемых источников:
  - монографические;
  - обзорные;
- 3) по читательскому назначению:
  - общие;
  - ориентация на широкую аудиторию; характеристика содержания в целом;
  - специализированные;
  - ориентация на специалистов.

Структурные элементы реферата:

1. Титульный лист.
2. Содержание.
3. Введение.
4. Основная часть.
5. Заключение.
6. Список использованной литературы.
7. Приложения.

Титульный лист: Титульный лист является первой страницей и заполняется по определенным правилам (приложение).

Содержание: включает все разделы работы, а также наименования всех их подразделов и пунктов с указанием номеров страниц, с которых они начинаются.

Введение: обоснование темы реферата, её актуальность, значимость; перечисление вопросов, рассматриваемых в реферате; определение целей и задач работы; обзор источников и литературы.

Основная часть: основная часть имеет название, выражающее суть реферата; может состоять из двух-трёх разделов, которые тоже имеют название. В основной части глубоко и систематизировано излагается состояние изучаемого вопроса; приводятся противоречивые мнения, содержащиеся в различных источниках, которые анализируются и оцениваются с особой тщательностью.

Заключение (выводы автора и предложения): формулируются результаты анализа эволюции и тенденции развития рассматриваемого вопроса; даются предложения о способах решения существенных вопросов, пути применения результатов работы.

Список используемой литературы: содержит сведения об источниках, использованных автором в ходе работы над темой работы, которые оформляются в алфавитном порядке.

Приложения: таблицы, схемы, графики, фотографии, макеты, эскизы и т.п.

Основные требования, предъявляемые к реферату:

- точное изложение взглядов автора;
- изложение всех наиболее существенных моментов реферируемого источника
- соблюдение единого стиля изложения
- использование точного, краткого, литературного языка;
- логическая последовательность изложения;
- ограниченность объёма.

Приложение

### Образец оформления таблицы в тексте

Основным и конечным результатом педагогической деятельности является развитие личности, способностей и компетентности обучающихся. Одним из показателей являются результаты мониторинга успеваемости и качества знаний обучающихся. Эти данные размещаются в таблице 3, по которой можно проследить динамику процесса обучения.

Таблица 3 – Результаты обучения

Учебный год	Общее количество учащихся	Средний балл	% качества знаний	% успеваемости
2013	90	4,0	100 %	100 %
2014	94	4,5	100 %	100 %
2015	117	4,7	100 %	100 %

### Образец оформления простого рисунка в тексте

Основным и конечным результатом педагогической деятельности является развитие личности, способностей и компетентности обучающихся. Одним из показателей являются результаты мониторинга успеваемости и качества знаний.



Рис. 1 – Средний балл по преподаваемым дисциплинам за три года

На рис. 1 четко виден рост графиков среднего балла за последние три года по преподаваемым дисциплинам.

### Образец оформления сложного рисунка в тексте

Ширина периодонтальной щели колеблется от 0,1 до 0,55 мм. Направление пучков коллагеновых волокон периодонта неодинаково в различных его отделах. В устье зубной альвеолы (краевой периодонт) в удерживающем аппарате можно выделить зубодесневую, межзубную и зубоальвеолярную группы пучков волокон (Рис. 5).

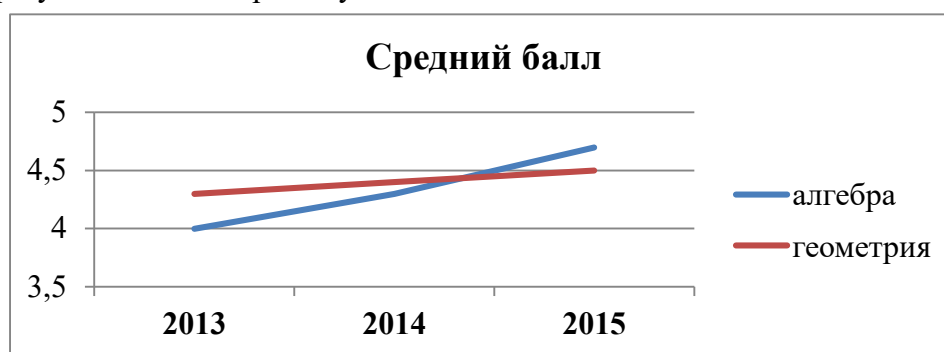

Рисунок 5 – Волокна периодонта

1 - межсосочковые; 2 - циркулярные; 3 - межзубные; 4 - зубодесневые

Зубодесневые волокна начинаются от цемента корня у дна десневого кармана и распространяются веерообразно кнаружи в соединительную ткань десны. Толщина пучков не превышает 0,1 мм.

### **Образец оформления простого маркированного списка**

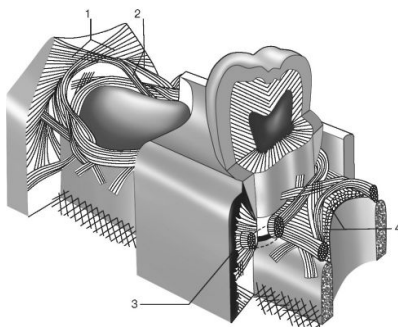
К опасным факторам экологического характера следует отнести следующие явления:

- ускоренное разрушение почвы и ее загрязнение тяжелыми металлами, другими вредными веществами;
- загрязнение и истощение водных ресурсов и т. п.

### **Образец оформления простого нумерованного списка**

К опасным факторам экологического характера следует отнести следующие явления:

1. Ускоренное разрушение почвы и ее загрязнение тяжелыми металлами, другими вредными веществами;
2. Загрязнение атмосферы вредными химическими веществами, шумом, электромагнитными полями и ионизирующими излучениями;
3. Кислотные дожди;
4. Загрязнение и истощение водных ресурсов и т. п.

### **Образец оформления сложного списка**

Можно выделить несколько факторов, влияющих на успех лечения:

1. Тщательное изучение исходной клинической картины:
  - линия улыбки (визуализация десневого края);
  - биотип мягких тканей (толстый, тонкий).
2. Планирование имплантологического лечения с ортопедической и хирургической точки зрения включает:
  - оценку возможности установки имплантатов в выгодное по ортопедическим показателям положение.

МИНИСТЕРСТВО ЗДРАВООХРАНЕНИЯ РОССИЙСКОЙ ФЕДЕРАЦИИ  
федеральное государственное бюджетное учреждение  
«Национальный медицинский исследовательский центр имени В.А. Алмазова»  
Министерства здравоохранения Российской Федерации  
(ФГБУ «НМИЦ им. В.А. Алмазова» Минздрава России)

ИНСТИТУТ МЕДИЦИНСКОГО ОБРАЗОВАНИЯ

ОДОБРЕНО  
Учебно-методическим советом  
ФГБУ «НМИЦ им. В.А. Алмазова»  
Минздрава России  
«15» октября 2024 г.  
Протокол №07/2024г.

УТВЕРЖДАЮ  
Генеральный директор  
ФГБУ «НМИЦ им. В.А. Алмазова»  
Минздрава России  
Е.В. Шляхто  
«25» октября 2024 г.

Заседание Ученого совета  
«25» октября 2024 г.  
Протокол № 10

## МЕТОДИЧЕСКИЕ МАТЕРИАЛЫ

по дисциплине «Психология девиантного поведения»

специалитет по специальности  
**37.05.01 Клиническая психология**

Очная форма обучения

Санкт-Петербург  
2024

## ЛИСТ СОГЛАСОВАНИЯ

Методические материалы по дисциплине «Психология девиантного поведения» рассмотрена и одобрена на заседании кафедры психологии.

## СОДЕРЖАНИЕ

№п/п	Наименование методических материалов
1	МЕТОДИЧЕСКИЕ РЕКОМЕНДАЦИИ ДЛЯ ПРЕПОДАВАТЕЛЯ ПО ОРГАНИЗАЦИИ И ПРОВЕДЕНИЮ ЗАНЯТИЙ ЛЕКЦИОННОГО ТИПА
2	МЕТОДИЧЕСКИЕ РЕКОМЕНДАЦИИ ДЛЯ ПРЕПОДАВАТЕЛЯ ПО ОРГАНИЗАЦИИ И ПРОВЕДЕНИЮ ЗАНЯТИЙ СЕМИНАРСКОГО ТИПА
3	МЕТОДИЧЕСКИЕ МАТЕРИАЛЫ ДЛЯ ОБУЧАЮЩИХСЯ
3.1	Методические рекомендации по самостоятельной работе
3.2	Методические рекомендации для обучающихся по выполнению различных видов самостоятельной работы (с Приложением образцов)

## МЕТОДИЧЕСКИЕ РЕКОМЕНДАЦИИ ДЛЯ ПРЕПОДАВАТЕЛЯ ПО ОРГАНИЗАЦИИ И ПРОВЕДЕНИЮ ЗАНЯТИЙ ЛЕКЦИОННОГО ТИПА

### Введение

Занятие лекционного типа является одной из основных системообразующих форм организации учебного процесса. Лекция представляет собой систематическое, последовательное, монологическое изложение преподавателем - лектором учебного материала, как правило, теоретического характера. Такое занятие представляет собой элемент технологии представления учебного материала путем логически стройного, систематически последовательного и ясного изложения.

Лекция требует порой от лектора особого физического, умственного и душевного напряжения, энтузиазма. Заурядно прочитанная лекция никогда не вызовет оживления аудитории и, как правило, никогда не достигнет своей цели и будет забыта сразу же после своего прочтения. Аналогичными могут быть последствия и для лекции, автор которой не покажет высокого уровня знаний и профессионализм, не сумеет обосновать актуальности и необходимости учебного материала для практики.

Лекция - в переводе с латинского означает чтение, систематическое, последовательное изложение учебного материала, какого-либо вопроса, темы, раздела, предмета, методов науки. В общих чертах лекцию иногда определяют как полутора-двухчасовое систематизированное изложение важных проблем науки посредством живой и хорошо организованной речи.

Лекция составляет основу теоретического обучения и должна давать систематизированные основы научных знаний по дисциплине, раскрывать состояние и перспективы развития соответствующей области науки и техники, концентрировать внимание обучающихся на наиболее сложных и узловых вопросах, стимулировать их активную познавательную деятельность и способствовать формированию творческого мышления.

Цель лекции – организация целенаправленной познавательной деятельности обучающихся по овладению программным материалом учебной дисциплины. Чтение курса лекций позволяет дать связанное, последовательное изложение материала в соответствии с новейшими данными науки, сообщить слушателям основное содержание предмета в целостном, систематизированном виде.

Преподавание учебных дисциплин и междисциплинарных курсов осуществляется в соответствии с ФГОС ВО и учебным планом.

Ведущим методом в лекции выступает устное изложение учебного материала, с использованием мультимедийной и электронно-вычислительной техники, схем, плакатов и др.

Лекции читаются заведующим кафедрой, профессорами и доцентами.

Квалификация преподавателя высшей школы в значительной мере определяется тем, насколько содержательно и мастерски читает он лекции. Обычно выделяют следующие основные элементы лекторского мастерства, которые делают его эффективным средством обучения и воспитания в вузе:

- научность, содержательность;
- связь теории с практикой;
- систематичность, последовательность и доступность обучения;
- умение достигать наибольшей взаимной связи с аудиторией, создание атмосферы сопереживания;
- воздействие личности лектора на аудиторию;
- умение организовывать самостоятельную работу обучающихся, возбудить интерес к работе с книгой, использованию электронной библиотеки и Интернет-ресурсов.

Лекция должна иметь четкую структуру и логику раскрытия последовательно излагаемых вопросов, необходимую идейно-теоретическую направленность, твердый теоретический и методический «стержень», законченный характер освещения определенной темы (или проблемы), тесную увязку с предыдущим материалом.



Лекция может быть:

- доказательной и аргументированной, содержать достаточное количество ярких и убедительных примеров, фактов, обоснований;

- проблемной, раскрывать противоречия и указывать пути их решения, ставить перед обучающимися вопросы для размышления.

- наглядной, сочетаться по возможности с демонстрацией аудиовизуальных материалов, макетов, моделей, образцов и т.д.

Не стоит забывать, что использование мультимедийной техники, компьютера с выходом в Интернет не способны заменить живой речи преподавателя.

В какой бы форме лекция не преподносилась, все же педагог с его методическими приемами доведения учебного материала будет по-прежнему оставаться центральной фигурой занятия, а умелое и рациональное использование им средств наглядности будет одним из ярких признаков мастерства наглядным и доступным для данной аудитории. Кроме этого, лекция должна:

- обладать внутренней убежденностью, силой логической аргументации и вызывать у обучающихся необходимый интерес познания, давать направления для самостоятельной работы обучающихся;

- отражать методическую обработку материала (выделение главных мыслей и положений, подчеркивание выводов, повторение их в различных формулировках);

- должна излагаться четким и ясным языком, содержать разъяснение всех вновь вводимых терминов и понятий.

### **Структура лекции**

Лекция состоит из трех основных частей: вступительной, основной и заключительной.

**Вступительная** часть определяет название темы, план и цель лекции. Она призвана заинтересовать и настроить аудиторию. В этой части лекции преподавателем излагается актуальность, основная идея, связь данной лекции с предыдущими занятиями, ее основные вопросы. Введение должно быть кратким и целенаправленным.

В **основной** части лекции реализуется научное содержание темы, все главные узловые вопросы, проводится вся система доказательств с использованием наиболее целесообразных методических приемов. Каждый учебный вопрос заканчивается краткими выводами, логически подводящими обучающихся к следующему вопросу лекции.

**Заключительная** часть имеет целью обобщать в кратких формулировках основные идеи лекции, логически завершая ее как целостное творение.

Каждая из структурных частей лекции чрезвычайно важна в доведении материала обучаемым, и сравнивать их по приоритетности просто некорректно. У каждой из них своя цель, специфика, временные рамки, особенности и сложности.

Лекция по своему структурному построению должна придерживаться данных общих правил. Однако отдельные виды лекций все же могут иметь свои особенности как по содержанию, так и по структуре, которые необходимо учитывать в последующем при составлении их планов.

### **Основные функции и виды лекции**

Лекции присущи три основные педагогические функции, которые определяют ее возможности в учебном процессе: познавательная, развивающая и организующая.

Познавательная функция выражается в возможности средствами лекции обеспечить слушателей основной научной информацией, необходимой для их профессиональной и исследовательской деятельности.

Развивающая функция лекции реализуется в непосредственном контакте обучающегося с преподавателем, становлении у обучающихся творческой мыслительной деятельности, обеспечивающей их профессионально-личностное развитие.

Организирующая функция предусматривает управление самостоятельной работой обучающихся, как в процессе занятия, так и во внеаудиторное время.

Выделяют четыре основных вида лекций применяемые для передачи теоретического материала: вводная, информационная, заключительная и обзорная.

**Вводная лекция** – один из наиболее важных и трудных видов лекции при чтении систематических курсов. От успеха этой лекции во многом зависит успех усвоения всего курса. Она может содержать:

**Вводная лекция** – один из наиболее важных и трудных видов лекции при чтении систематических курсов. От успеха этой лекции во многом зависит успех усвоения всего курса. Она может содержать:

- определение учебной дисциплины;
- краткую историческую справку о дисциплине;
- цели и задачи дисциплины, её роль в общей системе обучения и связь со смежными дисциплинами;
- основные проблемы (понятия и определения) данной науки;
- основную и дополнительную учебную литературу;
- особенности самостоятельной работы обучающихся над учебной дисциплиной и формы участия в научно-исследовательской работе;
- отчетность по курсу.

**Информационная лекция** ориентирована на изложение и объяснение обучающимся научной информации, подлежащей осмыслению и запоминанию. Это самый традиционный тип лекций в практике высшей школы.

**Заключительная лекция** предназначена для обобщения полученных знаний и раскрытия перспектив дальнейшего развития данной науки.

**Обзорная лекция** — это систематизация научных знаний на высоком уровне, допускающая большое число ассоциативных связей в процессе осмысления информации, излагаемой при раскрытии внутри предметной и меж предметной связей, исключая детализацию и конкретизацию. Как правило, стержень излагаемых теоретических положений составляет научно-понятийная и концептуальная основа всего курса или крупных его разделов.

В зависимости от предмета изучаемой дисциплины и дидактических целей могут быть использованы в учебном процессе проблемная лекция, лекция-визуализация, лекция-пресс-конференция, лекция с заранее запланированными ошибками, лекция вдвоем и др.

На **проблемной лекции** новое знание вводится через проблемность вопроса, задачи или ситуации. При этом процесс познания обучающихся в сотрудничестве и диалоге с преподавателем приближается к исследовательской деятельности. Содержание проблемы раскрывается путем организации поиска ее решения или суммирования и анализа традиционных и современных точек зрения.

**Лекция-визуализация** представляет собой визуальную форму подачи лекционного материала с использованием технических средств обучения или аудиовидеотехники (видео-лекция). Чтение такой лекции сводится к развернутому или краткому комментированию просматриваемых визуальных материалов.

**Лекция-пресс-конференция** проводится как научно-практическое занятие, с заранее поставленной проблемой и системой докладов, длительностью 5-10 минут. Каждое выступление представляет собой логически законченный текст, заранее подготовленный в рамках предложенной преподавателем программы. Совокупность представленных текстов позволит всесторонне осветить проблему. В конце лекции преподаватель подводит итоги самостоятельной работы и выступлений обучающихся, дополняя или уточняя предложенную информацию, формулирует основные выводы.

**Лекция вдвоем (или бинарная лекция)** - это разновидность чтения лекции в форме диалога двух преподавателей (либо как представителей двух научных школ, либо как теоретика

и практика). Необходимы: демонстрация культуры дискуссии, вовлечение в обсуждение проблемы обучающихся.

**Лекция с заранее запланированными ошибками** - рассчитана на стимулирование обучающихся к постоянному контролю предлагаемой информации (поиск ошибки: содержательной, методологической, орфографической). В конце лекции проводится диагностика слушателей и разбор сделанных ошибок.

**Лекция-консультация** может проходить по разным сценариям. Первый вариант осуществляется по типу «вопросы—ответы». Лектор отвечает в течение лекционного времени на вопросы обучающихся по всем разделу или всему курсу. Второй вариант такой лекции, представляемой по типу «вопросы—ответы—дискуссия», является тройным сочетанием: изложение новой учебной информации лектором, постановка вопросов и организация дискуссии в поиске ответов на поставленные вопросы».

Кроме рассмотренных видов лекций различают еще и такие лекции, как лекция – беседа, лекция – воспоминание, лекция-концерт, лекция-показ, лекция-экскурсия и др.

### **Порядок подготовки и проведения лекции**

Подготовка лекции начинается с разработки преподавателем структуры рабочего лекционного курса по конкретной дисциплине. Руководством здесь должна служить рабочая программа дисциплины (далее - РП, разработанная с учетом требований ФГОС ВО, учебного плана).

Структура лекционного курса обычно включает в себя вступительную, основную и заключительную части. Количество лекций в той или иной части определяется с учетом общего количества часов, отведенных для лекционной работы согласно учебному плану.

После определения структуры лекционного курса можно приступить к подготовке той или иной конкретной лекции. Методика работы над лекцией предполагает примерно следующие этапы:

- 1) отбор материала для лекции, составление списков основной и дополнительной литературы;
- 2) определение объема и содержания лекции;
- 3) выбор последовательности и логики изложения, написание конспекта;
- 4) подбор иллюстративного материала;
- 5) выработка манеры чтения лекции.

Отбор материала для лекции определяется ее темой. Лектору следует тщательно ознакомиться с содержанием темы в базовой учебной литературе, которой пользуются обучающийся, чтобы выяснить, какие аспекты изучаемой проблемы хорошо изложены, какие данные устарели и требуют корректировки. Следует обдумать обобщения, которые необходимо сделать, выделить спорные взгляды и четко сформировать свою точку зрения на них.

Определение объема и содержания лекции - второй важный этап подготовки лекции, определяющий темп изложения материала. Это обусловлено ограниченностью временных рамок, определяющих учебные часы на каждую дисциплину. Не рекомендуется идти по пути планирования чтения на лекциях всего предусмотренного программой материала в ущерб полноте изложения основных вопросов. Лекция должна содержать столько информации, сколько может быть усвоено аудиторией в отведенное время. Лекцию нужно разгружать от части материала, перенося его на самостоятельное изучение. Этот материал наряду с лекционным должен выноситься на экзамен. Если лекция будет прекрасно подготовлена, но перегружена фактическим (статистическим, и т.п.) материалом, то она будет малоэффективной и не достигнет поставленной цели. Кроме того, при выборе объема лекции необходимо учитывать возможность «среднего» обучающегося записать ту информацию, которую, по мнению преподавателя, он должен обязательно усвоить.

Приступая к решению вопроса об объеме и содержании лекции, следует учитывать ряд особенностей, специфических черт этого вида занятий, в том числе и дидактическую характеристику лекции. Объем и содержание лекции зависят и от ряда классификационных

характеристик лекционного занятия. Существуют классификации лекций по различным основаниям:

- месту в лекционном или учебном курсе (вводная, установочная, обзорная, итоговая и др.);
- преимущественной форме обучения (лекции при очном, заочном и очно-заочном (вечернем) обучении);
- частоте общения лектора с аудиторией (разовая, систематическая, цикловая ит.п.);
- степени проблемности изложения материала (информационная, проблемная, дискуссия и т.п.).

Так, например, вводная лекция читается, как правило, в начале курса с целью дать обучающимся общее представление о его содержании, месте в учебном процессе и роли в их будущей практической деятельности. Вводная лекция в значительной степени может носить популярный характер и читаться монологически. На вводной лекции может быть дан список необходимой для работы литературы, разъяснено, какие вопросы будут изучены на семинарских занятиях, выделены проблемы, решение которых потребует особых усилий.

Очень полезен для установления интереса со стороны слушателей краткий рассказ об истории кафедры и ее научном потенциале, существующей научной школе по данному направлению, перспективах сотрудничества с кафедрой.

Содержание лекции должно отвечать ряду дидактических принципов. Основными из них являются: целостность, научность, доступность, систематичность и наглядность.

Целостность лекции обеспечивается созданием единой ее структуры, основанной на взаимосвязи задач занятия и содержания материала, предназначенного для усвоения обучающимися. В тех случаях, когда на одном занятии достигнуть такой целостности не представляется возможным, это должно быть специально обосновано лектором ссылками на предыдущее или последующее изложение, на литературные и другие источники.

Научность лекции предполагает соответствие материала основным положениям современной науки, абсолютное преобладание объективного фактора и доказательность выдвигаемых положений. Каждый тезис должен быть четко сформулированным и непротиворечивым. Прежде чем приступить к доказательству, необходимо выяснить, насколько тезис усвоен обучающимися. В ходе всего доказательства тезис должен оставаться неизменным.

Лектор должен стремиться к чистоте речи, избегать слов-паразитов («значит», «так сказать», «понимаете»). Принцип доступности лекции предполагает, что содержание учебного материала должно быть понятным, а объем этого материала посильным для «среднего» обучающегося.

Следование принципу систематичности требует соблюдения ряда педагогических правил. К ним, первую очередь, относят:

- взаимосвязь изучаемого материала с ранее изученным, постепенное повышение сложности рассматриваемых вопросов;
- взаимосвязь частей изучаемого материала;
- обобщение изученного материала;
- стройность изложения материала по содержанию и внешней форме его подачи, рубрикация курса, темы, вопроса;
- единообразие структуры построения материала.

Дидактический принцип наглядности в обучении основан на том, что ознакомление обучающихся с каким-либо новым явлением или предметом начинается с конкретного ощущения и восприятия, однако, массированное применение их на лекции ведет к повышенному утомлению обучающихся. Преподаватель должен очень четко представлять, на каком именно этапе лекции он будет использовать ту или иную наглядность, а также случаи отсутствия возможности ее использования по независящим от него причинам.

Выбор последовательности и логики изложения материала - следующий этап работы над лекцией. При составлении плана лекции лучше выделить самостоятельные разделы, после

каждого из которых желательно сделать обобщения. Выделить информацию, на которой необходимо сконцентрировать внимание слушателей. Определяя логику построения лекции, следует четко определить, каким методом изложения вы будете пользоваться - методом индукции, дедукции или аналогии.

Индуктивный метод состоит в движении от частного к общему. Индукция может быть полной, когда обобщение делается из анализа всех без исключения характеристик, параметров или других данных об изучаемом явлении или предмете. Недостатком ее является громоздкость, так как приходится иногда оперировать с большим числом данных. Поэтому более распространена индукция неполная, когда обобщения делают на основании некоторых (не исчерпывающих, но достаточных) данных.

Дедуктивный метод изложения состоит в движении от общего к частному. Дедукцией пользуются в том случае, если известна какая-либо общая закономерность и на ее основе подлежат анализу отдельные проявления этой закономерности.

Метод аналогии основан на вынесении заключения об изучаемом явлении по сходству с другими известными явлениями. Это сходство может быть установлено по нескольким признакам, которые должны быть существенными и характеризовать явление с различных сторон. Проводя аналогию, нужно устанавливать и развитие рассматриваемых явлений, что способствует объективности анализа. Следует избегать использования поверхностных признаков аналогии, так как это может привести к типичной ошибке, называемой «ложной аналогией».

Особое внимание следует уделить требованиям к конспектированию лекций. В методической литературе не существует единого правила к тому, как нужно записывать лекцию. Это зависит от индивидуальных особенностей требований преподавателей и индивидуальных качеств личности обучающихся. Формирование культуры ведения лекционных записей - важная педагогическая задача. Конспект полезен тогда, когда изначально ориентирован на одновременную со слушанием лекции мыслительную переработку материала, на выделение и фиксацию в тезисно-аргументированной форме главного содержания лекции.

Подбор иллюстрированного материала может быть немаловажным этапом подготовки лекции. Несмотря на разнообразие наглядных пособий, при их использовании следует соблюдать некоторые общие правила. Демонстрационный материал во всех случаях должен играть подчиненную роль, быть одним из аппаратов лектора, а не подменять содержания лекции. В каждый момент лекции необходимо демонстрировать только тот наглядный материал, который иллюстрирует излагаемые положения. Подбор иллюстративного материала может быть немаловажным этапом подготовки лекции. Таблицы, диапозитивы, рисунки, схемы необходимо не только тщательно отобрать, но определить и зафиксировать их последовательность при чтении лекции.

Выработка индивидуальной манеры чтения лекции — исключительно важный и длительный период в подготовке к лекционному занятию. Прежде всего, не следует никогда читать текст лекции. Надо стремиться к ведению активного диалога с аудиторией, держать себя непринужденно, свободно, уверенно, передвигаться по аудитории, следя за тем, успевают ли обучающийся записывать за вами. Целесообразно повторять наиболее важные положения, периодически менять тембр голоса, логические ударения, показывая этим важность раздела, мысли, вывода или обобщения. Это нужно заранее продумать при подготовке лекции, отметить в лекционной модели, например, подчеркивая те или иные блоки лекции цветными фломастерами.

**Заключительный этап работы** над текстом лекции - ее оформление. Абсолютное большинство начинающих лекторов подобранные материалы оформляет в виде конспектов. Более опытные преподаватели обходятся разного рода тезисными записями и планами. В педагогической литературе рекомендуется использовать лекционную модель (расширенный план лекции), которая используется при чтении лекции. Требования к организации и

проведению лекционных занятий:

- Организационно-методической базой проведения занятий является учебный план специальности. На основе него объем часов аудиторных занятий, отведенный для каждой учебной дисциплины, делится на часы лекционных, практических, лабораторных и других занятий соответствующими кафедрами, с указанием форм контроля текущей и промежуточной аттестации обучаемых.

- Преподаватель, назначенный для чтения лекций, обязан до начала учебного процесса подготовить учебно-методические материалы, необходимые для проведения лекционно-семинарских занятий. К ним относятся:

- рабочая программа учебной дисциплины с Приложением «Оценочные средства»;
- методические материалы по дисциплине для преподавателя и обучающихся

Разработанный комплект учебно-методических материалов предоставляется в бумажном и электронном виде, обсуждается на заседании кафедры перед началом учебного года и утверждается заместителем директора по УМР.

- Преподаватель обязан проводить лекционные занятия в строгом соответствии с годовым учебным графиком и утвержденным на его основе расписанием лекций.

Категорически запрещается:

- заканчивать лекционные занятия ранее или позже установленного в расписании времени;
- досрочно (до окончания семестра) завершать чтение курса;
- самовольно изменять время или место проведения лекционных занятий.

В случае возникновения объективной необходимости переноса занятий на другое время или в другую аудиторию, преподаватель обязан заблаговременно согласовать это изменение с отделом организации учебного процесса.

Не допускается отмена лекции. При возникновении форс- мажорных обстоятельств преподаватель, назначенный для чтения лекций, обязан заблаговременно информировать о невозможности проведения занятий с объяснением причины.

Преподаватель, проводящий лекционные занятия, обязан вести учет посещаемости обучающихся по журналам групп. В случае неявки обучающихся на лекцию преподаватель обязан незамедлительно информировать деканат.

## **МЕТОДИЧЕСКИЕ РЕКОМЕНДАЦИИ ДЛЯ ПРЕПОДАВАТЕЛЯ ПО ОРГАНИЗАЦИИ И ПРОВЕДЕНИЮ ЗАНЯТИЙ СЕМИНАРСКОГО ТИПА**

### **Введение**

Занятия семинарского типа - одна из форм систематических занятий, на которых обучающиеся под руководством преподавателя приобретают необходимые умения и навыки по тому или иному разделу определенной дисциплины, входящей в учебный план.

Кафедрам рекомендуется разработать сборники задач, упражнений, вопросов и заданий, сопровождающихся методическими указаниями применительно к конкретным дисциплинам.

*Цель* занятий семинарского типа - предоставление возможностей для углубленного изучения теории, овладения практическими навыками и выработки самостоятельного творческого мышления у обучающихся.

### ***Задачи:***

- отражение в учебном процессе современных достижений науки;
- углубление теоретической и практической подготовки обучающихся;
- приближение учебного процесса к реальным условиям работы того или иного специалиста;
- формирование умения применять полученные знания на практике, осуществлять вычисления и расчеты;
- развитие инициативы и самостоятельности обучающихся;
- формирование навыков публичного выступления, способности представлять результаты проведенного исследования, умения вести дискуссию;
- контроль за освоением учебной дисциплины.

### ***Функции занятий семинарского типа:***

- учебно-познавательная - закрепление, расширение, углубление знаний, полученных на лекциях и в ходе самостоятельных занятий;
- обучающая - школа публичного выступления, развитие навыков отбора и обобщения информации;
- стимулирующая - определенный стимул к дальнейшей пробе своих творческих сил и подготовке к более активной работе;
- воспитательная - формирование мировоззрения и убеждений, воспитание самостоятельности, научного поиска, самостоятельности, смелости;
- контролирующая - в проверке уровня знаний и качества самостоятельной работы обучающихся.

### ***Обучение на занятиях семинарского типа направлено на:***

- обобщение, систематизацию, углубление, закрепление полученных теоретических знаний по дисциплине;
- формирование умений (аналитических, проектировочных, конструктивных и др.) применять полученные знания на практике;
- реализацию единства интеллектуальной, практической деятельности;
- формирование практических умений выполнять определенные действия, операции, необходимые в последующей профессиональной деятельности;
- выработку при решении поставленных задач таких профессионально значимых факторов, как самостоятельность, ответственность, точность.

**Рекомендации преподавателям для облегчения освоения обучающимся практических навыков в ходе практического (семинарского) занятия:**

1. Преподаватель составляет план каждого занятия, в который входит: определение

целей и задач, подбор материала к занятию, подбор литературы, рекомендуемой обучающимся к данной теме, разработка рекомендаций обучающимся по организации самостоятельной работы в ходе подготовки к занятию семинарского типа, распределение пунктов плана по времени, моделирование вступительной и заключительной частей семинара.

2. Тема занятия семинарского типа и основные вопросы обсуждения объявляются преподавателем заранее.

3. Преподаватель, ведущий занятия семинарского типа должен находиться в постоянном контакте с обучающимися.

4. Преподаватель может использовать любую из форм проведения занятий: обсуждение сообщений, докладов, рефератов, выполненных обучающимися по результатам учебных или научных исследований под руководством преподавателя, семинар-диспут, упражнения на самостоятельность мышления, письменная контрольная работа, коллоквиум, собеседование, решение ситуационных задач, кейсов, расчетных заданий и других современных технологий обучения. Выполнение расчетов, вычислений, работа с документацией, инструктивными справочниками, составление проектной, плановой и другой специальной документацией.

5. Состав заданий для занятия должен быть спланирован так, чтобы за отведенное время их выполнили большинство обучающихся.

6. Преподавателю следует направлять ход обсуждений на формирование навыков профессиональной полемики и закрепление обсуждаемого материала. На занятиях обучающиеся учатся грамотно излагать проблемы, свободно высказывать свои суждения, рассматривать ситуации, способствующие профессиональной компетенции.

7. Во время проведения занятий подводятся итоги самостоятельной работы обучающихся по усвоению обсуждаемой научной проблемы. Особое значение имеет ознакомление обучающийся с методикой работы с учебной и научной литературой, навыками ее использования при самостоятельной работе, при подготовке к занятиям.

8. При проведении занятий в интерактивной форме (деловая, ролевая игра, ток-шоу и т.п.) преподавателю необходимо продумать и довести до обучающихся правила проведения, роли, функции, схемы взаимодействия участников, а также систему оценивания.

9. Строить ход занятий следует таким образом, чтобы обучающийся, овладев первоначальными профессиональными навыками и умениями, смогли в дальнейшем закрепить их в процессе практики и написания выпускной квалификационной работы.

При планировании состава и содержания занятий семинарского типа следует исходить из того, что все они имеют разные ведущие дидактические цели.

Практические работы направлены на формирование практических умений:

- учебных - решать задачи по физике, химии, математике и пр.;
- профессиональных - выполнять определенные действия, операции, необходимые в последующей профессиональной деятельности.

Семинарские занятия с целью овладения обучающимися общих и профессиональных компетенций, развития их личностных качеств.

В соответствии с ведущей дидактической целью содержанием занятий семинарского типа является:

- решение разного рода задач, в том числе профессиональных (анализ производственных ситуаций, решение ситуационных производственных задач,
- выполнение профессиональных функций в деловых играх и т.п.);
- выполнение вычислений, расчетов;
- работа с нормативными документами, инструктивными материалами, документами первичного учета и др.



Наряду с формированием умений и навыков в процессе практических занятий обобщаются, систематизируются, углубляются и конкретизируются теоретические знания, вырабатывается способность и готовность использовать теоретические знания на практике.

Содержанием семинарских занятий, в соответствии с ведущей дидактической целью, является подготовка докладов, выступлений, обзора материалов периодической печати и т.п. В процессе семинарских занятий формируются умения публичных выступлений, способность приобретать, высказывать и отстаивать собственные убеждения, систематизируется и расширяется объем знаний, реализуется региональный компонент, приобретаются навыки самостоятельной работы.

### **Организация и проведение занятий семинарского типа**

Практическое занятие проводится в учебных или компьютерных кабинетах. Продолжительностью 4 часа. В плане проведения практической работы указываются:

Семинарские занятия проводятся в учебных кабинетах. Продолжительностью, как правило, не менее 2-х академических часов. В плане проведения семинарского занятия указываются:

Планы проведения лабораторных работ, практических и семинарских занятий рассматриваются на заседаниях кафедры и утверждаются заведующим кафедрой.

Практические занятия могут носить:

– репродуктивный характер, в этом случае при их проведении обучающиеся пользуются подробными инструкциями, в которых определены пояснения к порядку выполнения работы;

– активный частично-поисковый характер - эти работы отличаются тем, что обучающиеся должны самостоятельно выбрать необходимое оборудование, способы выполнения работы по материалам инструктивной, справочной и др. литературы;

– интерактивный поисковый характер - такие работы характеризуются тем, что обучающиеся должны решить новую для них проблему, опираясь на имеющиеся теоретические знания.

Семинарские занятия могут проводиться в активной и интерактивной формах деловых игр, круглых столов, компьютерных симуляций, кейс-стади и пр., обеспечивающих максимальную активность обучающихся при обсуждении поставленных вопросов.

Для усиления профессиональной направленности практических и семинарских занятий рекомендуется проведение бинарных уроков. На таких занятиях, результаты лабораторных работ, практических и семинарских занятий, полученные на одной учебной дисциплине или профессиональном модуле являются основой для их выполнения на другой учебной дисциплине и профессиональном модуле.

Рекомендуется проведение сквозных практических работ на основе внутрипредметных связей, когда результаты, полученные в одной практической работе, используются при выполнении последующих практических работ по данной дисциплине.

Для повышения эффективности проведения практических занятий рекомендуется:

- разработка тестов входного контроля подготовленности обучающихся к их выполнению;

– разработка дифференцированных заданий на их выполнение с учетом индивидуальных особенностей обучающихся;

– максимальная организация самостоятельного выполнения обучающимися лабораторных работ, практических и семинарских занятий;

– использование бланков документов, инструктивных материалов;

– наличие материалов, позволяющих проконтролировать правильность выполнения обучающимися заданий расчетного характера.

# МЕТОДИЧЕСКИЕ МАТЕРИАЛЫ ДЛЯ ОБУЧАЮЩИХСЯ

## Методические рекомендации по самостоятельной работе

### Введение

Самостоятельная работа – часть учебного процесса, выполняемая обучающимися без посторонней помощи с целью усвоения, закрепления и совершенствования знаний, выработки соответствующих умений, приобретения практического опыта, формирования общекультурных, общепрофессиональных и профессиональных компетенций, составляющих содержание подготовки специалистов.

В образовательном процессе выделяют два вида самостоятельной работы:

1) Аудиторная – работа, выполняемая на учебных занятиях по заданию преподавателя;

2) Внеаудиторная – планируемая учебная, творческо-исследовательская работа, выполняемая вне занятий по заданию и при методическом руководстве преподавателя, но без его непосредственного участия.

Содержание и формы самостоятельной работы, обучающихся определяются в соответствии с ее целями:

#### Для овладения знаниями:

– чтение текста (учебника, первоисточника, дополнительной литературы, ресурсов Интернет);

- составление плана текста;
- графическое изображение структуры текста;
- составление электронной презентации;
- конспектирование текста;
- подготовка выписок из текста;
- работа со словарями и справочниками, ознакомление с нормативными документами;

- научно-исследовательская работа;
- использование компьютерной техники, интернета и др.;

#### Для закрепления и систематизации знаний:

– работа с конспектом лекций;

– работа над учебным материалом (учебника, первоисточника, дополнительной литературы, аудио- и видеозаписей);

- составление плана и тезисов ответа;
- составление таблиц для систематизации учебного материала;
- изучение нормативных материалов;
- ответы на контрольные вопросы;
- аналитическая обработка текста (аннотирование, рецензирование и др.);
- заполнение рабочих тетрадей, дневников практик;
- подготовка тезисов сообщений к выступлению на семинаре, конференции;
- подготовка рефератов, докладов, презентаций, эссе;
- составление резюме;
- написание истории болезни;
- составление библиографии, тематических кроссвордов и др.;

#### Для формирования умений:

- решение задач и упражнений по образцу;
- решение вариативных задач и упражнений;
- отработка манипуляций;
- выполнение расчетно-графических работ;
- решение ситуационных производственных (профессиональных) задач;

- подготовка к контрольным работам, практическим и лабораторным занятиям, семинарским занятиям, деловым играм, промежуточной аттестации;
- проектирование и моделирование разных видов и компонентов профессиональной деятельности;
- подготовка проектов;
- опытно-экспериментальная, научно-исследовательская работа;
- занятия в симуляционных классах, центрах;
- другие формы деятельности, в рамках формирования социокультурной среды, создания условий, необходимых для всестороннего развития и социализации личности, сохранения здоровья обучающихся, развития воспитательного компонента образовательного процесса.

## **Методические рекомендации для обучающихся по выполнению различных видов самостоятельной работы**

### **1. Составление плана**

План – это самая короткая форма оформления записей, которая не передаёт фактического содержания изучаемого материала, а лишь указывает схему его подачи и позволяет обучающимся:

- восстановить в памяти содержание источника;
- составить записи разного рода;
- ускорить проработку источника информации;
- организовать самоконтроль;
- сосредоточить внимание и стимулировать самостоятельную работу.

Составление плана при работе с текстом осуществляется по следующему алгоритму:

1. Прочитать текст целиком.
2. Разделить его на смысловые части.
3. Дать заголовки каждой части (заголовки должны отражать содержание части).

### **2. Составление тезисов**

Тезис – это положение, кратко излагающее какую-либо идею, а также одну из основных мыслей лекции, доклада и т.п.

Тезисы:

- повторяют, сжато формулируют и заключают написанное или изложенное устно;
- всегда имеют доказательства;
- всегда подразумевают аргументацию и выявляют суть содержания;
- позволяют обобщить материал.

Составление тезисов при работе с текстом осуществляется по следующему алгоритму:

1. Ознакомиться с содержанием материала.
2. Разбить текст на смысловые блоки.
3. Определить главную мысль каждой части.
4. Осмыслить суть этой мысли и передать её своими словами (или найти подходящую формулировку в тексте).
5. Тезисы необходимо нумеровать, чтобы сохранить логику авторских рассуждений.

### **3. Составление конспектов**

Конспект – это краткая запись содержания текста, выделение главных идей и положений. Основные требования к написанию конспекта: системность и логичность изложения материала, краткость, убедительность и доказательность.

Можно выделить следующие виды конспектов:

– **плановый**. При создании такого конспекта сначала пишется план текста, по каждому пункту которого даётся комментарий. Это могут быть цитаты или свободно изложенный текст.

– **тематический конспект**, является кратким изложением данной темы, раскрываемой по нескольким источникам.

– **текстуальный конспект**, представляет собой монтаж цитат, которые связаны логическими переходами.

– **свободный конспект**, включает в себя и цитаты, и собственные формулировки.

Составление конспекта может осуществляться по следующему алгоритму:

1. Прочитать текст, отметить в нём новые слова, непонятные места, имена, даты; составить перечень основных мыслей, содержащихся в тексте, составить простой план, который поможет группировать материал в соответствии с логикой изложения;

2. Выяснить в словаре значение новых непонятных слов, записать их в тетрадь или словарь в конце тетради;

3. Повторно прочитать текст, сочетая чтение с записью основных мыслей автора и их иллюстраций. Запись ведётся своими словами, без переписывания текста. Важно стремиться к краткости, пользуясь правилами записи текста;

4. Прочитать конспект ещё раз, доработать его.

### **4. Составление аннотации**

Аннотация – краткая характеристика текста (книги, статьи, рукописи), раскрывающая содержание и фиксирующая основные проблемы, затронутые в тексте, мнения, оценки, выводы автора.

Основные требования, предъявляемые к составлению аннотации, заключаются в следующем:

– композиция аннотации должна быть внутренне логична и может отличаться от композиции исходного текста;

– отбор сведений, формулирование выводов и их расположение зависят от характера аннотации;

– язык аннотации должен отличаться лаконичностью, простотой, ясностью;

– аннотация к статье оформляется на библиографической карточке, даётся без абзацев.

Аннотация имеет две обязательные части:

1. Содержит краткую характеристику текста и формулировку темы.

2. Перечисление основных положений текста и указание на адресата (читательскую аудиторию).

### **5. Составление рецензии и отзыва**

Отзыв – общая оценка, мнение, впечатление о работе, произведении без детального анализа. Рецензия – разбор и оценка какого-нибудь сочинения, работы, статьи, которая кратко, объективно воспроизводит взгляды автора; а также даёт развёрнутое научно-обоснованное оценочное отношение к ведущим идеям рецензируемого источника.

### **6. Составление доклада**

Доклад – публичное сообщение на определённую тему, способствующее формированию навыков исследовательской работы, стимулирующее познавательный интерес.

Составление доклада осуществляется по следующему алгоритму:

1. Подобрать литературу по изучаемой теме, познакомиться с её содержанием.
2. Пользуясь закладками, отметить наиболее существенные места и сделать выписки.
3. Используя рекомендации по составлению тематического конспекта и составленный план, написать доклад, в заключение которого обязательно выразить своё отношение к излагаемой теме и её содержанию.
4. Прочитать текст и отредактировать его.
5. Оформить его в соответствии с требованиями к оформлению. (При устном выступлении следует соблюдать требования к устной речи.)

## **7. Реферат**

Реферат – краткое изложение содержания книги, статьи или нескольких работ по общей тематике на основе классификации, обобщения, анализа, с формулировкой собственных выводов.

Рефераты классифицируются:

- 1) по полноте изложения:
  - информативные (рефераты-конспекты);
  - индикативные (рефераты-резюме);
- 2) по количеству реферируемых источников:
  - монографические;
  - обзорные;
- 3) по читательскому назначению:
  - общие;
  - ориентация на широкую аудиторию; характеристика содержания в целом;
  - специализированные;
  - ориентация на специалистов.

Структурные элементы реферата:

1. Титульный лист.
2. Содержание.
3. Введение.
4. Основная часть.
5. Заключение.
6. Список использованной литературы.
7. Приложения.

Титульный лист: Титульный лист является первой страницей и заполняется по определенным правилам (приложение).

Содержание: включает все разделы работы, а также наименования всех их подразделов и пунктов с указанием номеров страниц, с которых они начинаются.

Введение: обоснование темы реферата, её актуальность, значимость; перечисление вопросов, рассматриваемых в реферате; определение целей и задач работы; обзор источников и литературы.

Основная часть: основная часть имеет название, выражающее суть реферата; может состоять из двух-трёх разделов, которые тоже имеют название. В основной части глубоко и систематизировано излагается состояние изучаемого вопроса; приводятся противоречивые мнения, содержащиеся в различных источниках, которые анализируются и оцениваются с особой тщательностью.

Заключение (выводы автора и предложения): формулируются результаты анализа эволюции и тенденции развития рассматриваемого вопроса; даются предложения о способах решения существенных вопросов, пути применения результатов работы.

Список используемой литературы: содержит сведения об источниках, использованных автором в ходе работы над темой работы, которые оформляются в алфавитном порядке.

Приложения: таблицы, схемы, графики, фотографии, макеты, эскизы и т.п.

Основные требования, предъявляемые к реферату:

- точное изложение взглядов автора;
- изложение всех наиболее существенных моментов реферируемого источника
- соблюдение единого стиля изложения
- использование точного, краткого, литературного языка;
- логическая последовательность изложения;
- ограниченность объёма.

Приложение

### Образец оформления таблицы в тексте

Основным и конечным результатом педагогической деятельности является развитие личности, способностей и компетентности обучающихся. Одним из показателей являются результаты мониторинга успеваемости и качества знаний обучающихся. Эти данные размещаются в таблице 3, по которой можно проследить динамику процесса обучения.

Таблица 3 – Результаты обучения

Учебный год	Общее количество учащихся	Средний балл	% качества знаний	% успеваемости
2013	90	4,0	100 %	100 %
2014	94	4,5	100 %	100 %
2015	117	4,7	100 %	100 %

### Образец оформления простого рисунка в тексте

Основным и конечным результатом педагогической деятельности является развитие личности, способностей и компетентности обучающихся. Одним из показателей являются результаты мониторинга успеваемости и качества знаний.



Рис. 1 – Средний балл по преподаваемым дисциплинам за три года

На рис. 1 четко виден рост графиков среднего балла за последние три года по преподаваемым дисциплинам.

### Образец оформления сложного рисунка в тексте

Ширина периодонтальной щели колеблется от 0,1 до 0,55 мм. Направление пучков коллагеновых волокон периодонта неодинаково в различных его отделах. В устье зубной альвеолы (краевой периодонт) в удерживающем аппарате можно выделить зубодесневую, межзубную и зубоальвеолярную группы пучков волокон (Рис. 5).

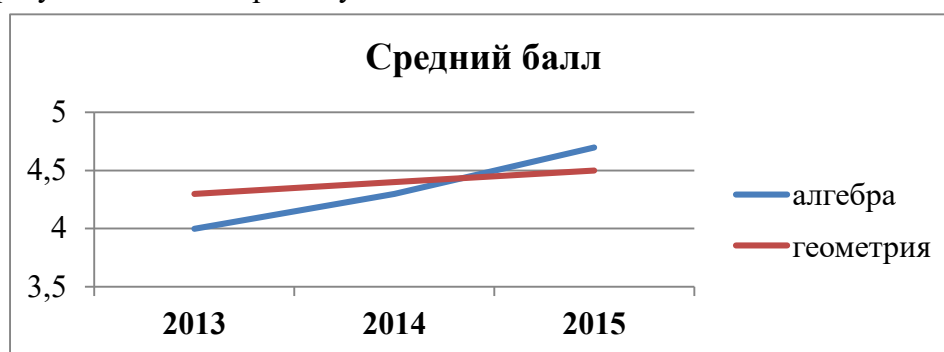

Рисунок 5 – Волокна периодонта

1 - межсосочковые; 2 - циркулярные; 3 - межзубные; 4 - зубодесневые

Зубодесневые волокна начинаются от цемента корня у дна десневого кармана и распространяются веерообразно кнаружи в соединительную ткань десны. Толщина пучков не превышает 0,1 мм.

### **Образец оформления простого маркированного списка**

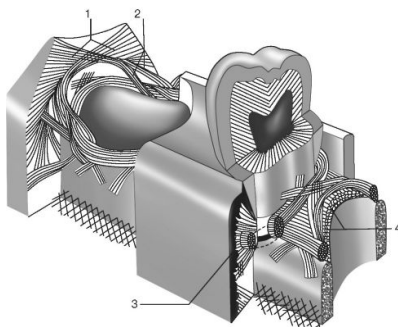
К опасным факторам экологического характера следует отнести следующие явления:

- ускоренное разрушение почвы и ее загрязнение тяжелыми металлами, другими вредными веществами;
- загрязнение и истощение водных ресурсов и т. п.

### **Образец оформления простого нумерованного списка**

К опасным факторам экологического характера следует отнести следующие явления:

1. Ускоренное разрушение почвы и ее загрязнение тяжелыми металлами, другими вредными веществами;
2. Загрязнение атмосферы вредными химическими веществами, шумом, электромагнитными полями и ионизирующими излучениями;
3. Кислотные дожди;
4. Загрязнение и истощение водных ресурсов и т. п.

### **Образец оформления сложного списка**

Можно выделить несколько факторов, влияющих на успех лечения:

1. Тщательное изучение исходной клинической картины:
  - линия улыбки (визуализация десневого края);
  - биотип мягких тканей (толстый, тонкий).
2. Планирование имплантологического лечения с ортопедической и хирургической точки зрения включает:
  - оценку возможности установки имплантатов в выгодное по ортопедическим показателям положение.

МИНИСТЕРСТВО ЗДРАВООХРАНЕНИЯ РОССИЙСКОЙ ФЕДЕРАЦИИ  
федеральное государственное бюджетное учреждение  
«**Национальный медицинский исследовательский центр имени В.А. Алмазова**»  
Министерства здравоохранения Российской Федерации  
(ФГБУ «НМИЦ им. В.А. Алмазова» Минздрава России)

**ИНСТИТУТ МЕДИЦИНСКОГО ОБРАЗОВАНИЯ**

ОДОБРЕНО  
Учебно-методическим советом  
ФГБУ «НМИЦ им. В.А. Алмазова»  
Минздрава России  
«15» октября 2024 г.  
Протокол №07/2024г.

УТВЕРЖДАЮ  
Генеральный директор  
ФГБУ «НМИЦ им. В.А. Алмазова»  
Минздрава России  
Е.В. Шляхто  
«25» октября 2024 г.

Заседание Ученого совета  
«25» октября 2024 г.  
Протокол № 10

**МЕТОДИЧЕСКИЕ МАТЕРИАЛЫ**

по дисциплине «**Психология экстремальных ситуаций и кризисных состояний**»

специалитет по специальности  
**37.05.01 Клиническая психология**

Очная форма обучения

Санкт-Петербург  
2024



## ЛИСТ СОГЛАСОВАНИЯ

Методические материалы по дисциплине «Психология экстремальных ситуаций и кризисных состояний» рассмотрена и одобрена на заседании кафедры психологии.

## **Пояснительная записка к рабочей программе дисциплины**

Рабочая программа связана с профессиональными стандартами «Педагог-психолог (психолог в сфере образования)» и «Психолог в социальной сфере»; трудовыми функциями психологического консультирования субъектов образовательного процесса и оказания психологической помощи социальным группам и отдельным лицам (клиентам), попавшим в трудную жизненную ситуацию; сферой консультативной деятельности в процессе лечения, реабилитации и профилактики заболеваний, поддержания здорового образа жизни среди населения, при работе с пациентами в рамках лечебно-восстановительного процесса; видами очного, телефонного и интернет-консультирования в Центре Алмазова и других организациях образовательной и социальной сферы.

### **1. ЦЕЛЬ И ЗАДАЧИ ДИСЦИПЛИНЫ**

#### **Цель изучения дисциплины:**

подготовка специалиста к эффективной профессиональной деятельности, направленной на оценку, прогнозирование и коррекцию психических состояний и поведения человека в экстремальных ситуациях и после их переживания, а также к психологическому сопровождению трудовой деятельности специалистов профессий экстремального профиля в целях сохранения их профессионального здоровья и долголетия.

#### **Задачи изучения дисциплины:**

1. Формирование представлений об источниках экстремальных и кризисных состояний человека, об участии клинического психолога в психологической подготовке населения к чрезвычайным ситуациям (ЧС), в устранении психологических последствий ЧС на всех ее этапах.

2. Формирование знаний о практических задачах клинического психолога в экстремальной ситуации и на этапе устранения ее последствий, а также при оказании помощи в кризисной ситуации индивиду и группе.

3. Формирование знаний о правовых и этических нормах, регулирующих профессиональную деятельность клинического психолога в экстремальных условиях и при работе с пережившими их лицами, знания алгоритма и принципов оказания клинко-психологической помощи лицам, переживающим/пережившим экстремальное событие, находящимся в кризисном состоянии.

4. Выработка умения проводить психологическую диагностику (в том числе проективную) состояния стресса, постстрессовых расстройств, кризисных состояний, суицидального риска.

5. Знакомство с формами и направлениями коррекции психических состояний, возникающих у переживших экстремальные, стрессовые и кризисные ситуации.

6. Знакомство с организацией психологического сопровождения специалистов экстремального профиля деятельности.

7. Выработка умения организовывать и осуществлять профессиональный психологический отбор кандидатов на должности специалистов экстремального профиля с учетом особенностей профессии, психологическую подготовку к профессиональной деятельности и экспертизу профессиональной пригодности специалистов, мониторинг психологических последствий работы в экстремальных условиях.

## РАЗДЕЛ 1. ПСИХОЛОГИЯ ЭКСТРЕМАЛЬНЫХ СИТУАЦИЙ

**Чрезвычайная ситуация (ЧС)** — это обстановка на определенной территории, сложившаяся в результате аварии, опасного природного явления, катастрофы, стихийного или иного бедствия, которое может повлечь за собой человеческие жертвы, ущерб здоровью людей или окружающей среде, значительные материальные потери и нарушение условий жизнедеятельности людей («Закон о защите населения и территорий от чрезвычайных ситуаций природного и техногенного характера от 21 декабря 1994 № 68-ФЗ (СЗРФ 94-35)»).

**Экстремальная ситуация** (от лат. *extremus* — крайний, критический) — внезапно возникшая ситуация, угрожающая или субъективно воспринимаемая человеком как угрожающая жизни, здоровью, личностной целостности, благополучию.

**Кризисная ситуация** (от греч. *krisis* — решение, поворотный пункт, исход) — это ситуация, требующая от человека значительного изменения представлений о мире и о себе за короткий промежуток времени. Эти изменения могут носить как позитивный, так и негативный характер.

Под экстремальными подразумевают такие ситуации, которые выходят за пределы обычного, «нормального» человеческого опыта. Иначе говоря, экстремальность ситуации определяют факторы, к которым человек еще не адаптирован и не готов действовать в их условиях. Степень экстремальности ситуации определяется силой, продолжительностью, новизной, непривычностью проявления этих факторов.

Однако экстремальной ситуацию делает не только реальная, объективно существующая угроза жизни для самого себя или значимых близких, но и наше отношение к происходящему. Восприятие одной и той же ситуации каждым конкретным человеком индивидуально, в связи с чем критерий «экстремальности» находится, скорее, во внутреннем, психологическом плане личности.

В качестве факторов, определяющих экстремальность, могут рассматриваться следующие:

1. Различные эмоциогенные воздействия в связи с опасностью, трудностью, новизной, ответственностью ситуации.
2. Дефицит необходимой информации или явный избыток противоречивой информации.
3. Чрезмерное психическое, физическое, эмоциональное напряжение.
4. Воздействие неблагоприятных климатических условий: жары, холода, кислородной недостаточности и т. д.
5. Наличие голода, жажды.

Экстремальные ситуации (угроза потери здоровья или жизни) существенно нарушают базовое чувство безопасности человека, веры в то, что жизнь организована в соответствии с определенным порядком и поддается контролю, и могут приводить к развитию болезненных состояний — травматического и посттравматического стресса, других невротических и психических расстройств.

Кризис является одним из неизбежных и необходимых моментов жизни, одной из движущих сил развития как личности, так и группы, общества, человечества в целом.

Кризис возникает в ситуациях, когда усвоенных ранее образцов поведения недостаточно для совладания с обстоятельствами. Ситуация кризиса требует выработки новых способов поведения и нахождения новых смыслов жизнедеятельности.

Кризис — это всегда момент выбора из нескольких возможных альтернатив, момент принятия решения.

Кризис может возникать в результате **внешних обстоятельств**, некоего травмирующего события (экстремальной ситуации). Последствиями внешнего кризиса могут быть такие состояния, как посттравматическое стрессовое расстройство, шоковая травма.

**Внутриличностный кризис** — это момент перехода человека на новую ступень развития (психодуховный, экзистенциальный, возрастной). Внутренние кризисы неизбежны и, в отличие от внешних, необходимы и желательны. Этот факт человечество знало всегда, что блестяще закодировано в сказках абсолютно всех народов — это всем известная ситуация витязя на распутье. Выбор дальнейшего пути легко дается герою только в сказках, но важно, что избежать выбора невозможно, ненужно и даже опасно. Таким образом, кризис — это всегда выбор между регрессивным и прогрессивным дальнейшим развитием личности. От того, какой именно выбор будет сделан, зависит вся последующая жизнь человека. Понимание кризиса и кризисной ситуации в психологии разрабатывалось в рамках психологии личности и психологии развития.

Совсем незаметного переживания внутреннего кризиса не бывает. Однако глубина и сила переживаний у разных людей существенно отличаются и зависят от следующих факторов:

- уровень развития личности (сознания) — чем выше, тем болезненнее кризис;
- социокультурные особенности;
- личностные и характерологические особенности;
- вид кризисного состояния, переживаемого человеком;
- социально-психологические особенности, социальный статус.

Внутренние кризисы, имеющие экзистенциальное значение, как правило, связаны с определенными возрастными этапами в жизни человека.

Кризис может быть не связан с глобальными и широкомасштабными бедствиями и рассматриваться как процесс, состояние, характерное для критических периодов в естественном течении человеческой жизни (например, подростковый кризис — «переходный возраст»). Кризис имеет причинно-следственную связь с предыдущим жизненным опытом человека, но не может быть преодолен способами, известными ему из прошлого опыта.

ЧС могут классифицироваться по следующим признакам:

**по степени внезапности:** внезапные (непрогнозируемые) и ожидаемые (прогнозируемые). Легче прогнозировать социальную, политическую, экономическую ситуации, сложнее — стихийные бедствия. Своевременное прогнозирование ЧС и правильные действия позволяют избежать значительных потерь и в отдельных случаях предотвратить ЧС;

**по скорости распространения:** ЧС может носить взрывной, стремительный, быстрораспространяющийся или умеренный, плавный характер. К стремительным чаще всего относятся большинство военных конфликтов, техногенных аварий, стихийных бедствий. Относительно плавно развиваются ситуации экологического характера;

**по масштабу распространения:** локальные, местные, территориальные, региональные, федеральные, трансграничные. К локальным, местным и территориальным относят ЧС, не выходящие за пределы одного функционального подразделения, производства, населенного пункта. Региональные, федеральные и трансграничные ЧС охватывают целые регионы, государства или несколько государств;

**по продолжительности действия:** могут носить кратковременный характер или иметь затяжное течение. Все ЧС, в результате которых происходит загрязнение окружающей среды, относятся к затяжным;

**по характеру:** преднамеренные (умышленные) и непреднамеренные (неумышленные). К первым следует отнести большинство национальных, социальных и военных конфликтов, террористические акты и другие. Стихийные бедствия по характеру

своего происхождения являются непреднамеренными, к этой группе относятся также большинство техногенных аварий и катастроф.

По источнику происхождения чрезвычайные (также, как и экстремальные) ситуации подразделяются на:

- ЧС техногенного характера;
- ЧС природного происхождения;
- ЧС биолого-социального характера.

Источник ЧС определяется как опасное природное явление, авария или техногенное происшествие, инфекционная болезнь людей, животных и растений, а также применение современных средств поражения (ССП), в результате чего может возникнуть ЧС.

*Поражающий фактор источника ЧС* определяется как составляющая опасного явления или процесса, вызванная источником ЧС и характеризующаяся физическими, химическими и биологическими действиями или явлениями, которые определяются соответствующими параметрами

*Зона ЧС* определяется как территория или акватория, на которой в результате возникновения источника ЧС или распространения его последствий из других районов возникла ЧС.

*Зона заражения* – это территория, в пределах которой распространены опасные химические вещества либо биологические (бактериологические) средства. РВ в количествах, представляющих опасность для людей, животных и растений, и окружающей природной среды.

*Очаг поражения* – ограниченная территория, в пределах которой в результате воздействия СПП произошли массовая гибель или поражение людей, сельскохозяйственных животных и растений, разрушены и повреждены здания и сооружения, а также элементы окружающей природной среды (ОПС).

*Оценка ущерба вследствие ЧС проводится по 5 основным параметрам:*

- прямые потери вследствие ЧС;
- затраты на проведение аварийно-спасательных и других неотложных работ;
- объем эвакуационных мероприятий и затраты на их проведение;
- затраты на ликвидацию ЧС;
- косвенные потери.

Существует мнение о том, что чрезвычайные происшествия природного происхождения люди обычно переживают гораздо легче, чем антропогенные. Такие стихийные бедствия как землетрясения, наводнения и пр. пострадавшие расценивают как «божью волю» либо действие безликой природы – тут ничего нельзя изменить.

А вот чрезвычайные ситуации антропогенного характера, подобные трагедии в Беслане, настолько разрушительно действуют на личность, что не только дезорганизуют поведение человека, но и «взрывают» базовые структуры всей его личностной организации – образ мира. У человека разрушается привычная картина мира, а вместе с ней – вся система жизненных координат.

*Среди стихийных бедствий* по разрушительному действию, причиненному ущербу и числу жертв первое место по данным ЮНЕСКО занимают землетрясения.

К специфическим последствиям землетрясения, связанным с психическим состоянием людей, можно отнести развитие реакций дезадаптации, возникновением:

- *фобических расстройств*, связанных со страхом находиться в зданиях (например, девочка 9 лет, пережившая землетрясение весной 2006 г., отказывалась заходить в здание школы, где была временно размещена ее семья, плакала, вырывалась, убегала на улицу);
- *страха* повторных подземных толчков (у людей, переживших землетрясение, часто бывает нарушен сон, так как их состояние характеризуется тревогой и ожиданием повторных толчков);
- *опасениями за жизнь своих близких*.

Степень тяжести последствий стихийных бедствий в каждом случае необходимо оценивать индивидуально. Для одного человека – землетрясение, разрушение дома, эвакуация, смена места жительства может стать крахом всего, вызвать острые переживания и тяжелые отсроченные последствия, для другого – лишь стать возможностью начать новую жизнь.

*Из антропогенных ЧС*, по мнению ряда исследователей, максимально психотравматичной является *ситуация заложничества*. Это обусловлено существованием реальной перспективы смерти для заложников, переживаниями чувства парализующего страха, невозможностью противодействовать террористам в сложившихся обстоятельствах, отрицанием самооценности жизни и личности заложника. Такие ситуации порождают, как у самих пострадавших, так и в социуме вообще, большое количество агрессивных реакций, тревожных, фобических расстройств.

Таким образом, невозможно однозначно поделить чрезвычайные ситуации по степени тяжести. Каждая ситуация имеет свою специфику и особенности, свои психические последствия для участников и свидетелей, и переживается каждым человеком индивидуально. Во многом, глубина этого переживания зависит от личности самого человека, его внутренних ресурсов, механизмов совладания.

Большое значение для оценки и прогнозирования психических последствий имеет факт того, был ли человек непосредственно участником ЧС, оказался ли ее свидетелем или в результате ЧС пережил потерю близкого или родственника. В соответствии с характером воздействия негативных факторов чрезвычайной ситуации все *люди, подвергшиеся воздействию* этих факторов, условно *подразделяются на следующие группы*.

*Первая группа* – это специалисты. Люди, оказывающие помощь пострадавшим, принимающие участие в ликвидации последствий ЧС. В ситуации выполнения профессиональных обязанностей, связанных с помощью другим людям, эмоциональные переживания ощущаются как приглушенные, специалист в первую очередь ориентирован на выполнение задачи. Часто это беспокоит специалистов. Один спасатель рассказывал: «Как же так? Я совсем ничего не чувствую. Я вижу ужасные картины, смерть, горе людей, и меня это не трогает. Все ли со мной в порядке?» В основе этого явления лежит механизм психологической защиты – диссоциация (взгляд на ситуацию извне, со стороны, без личной эмоциональной вовлеченности), часто проявляющийся в том случае, если человек по роду своей профессиональной деятельности постоянно сталкивается с болью и страданиями других людей. Такая реакция считается нормой. Однако не всегда работа в экстремальных условиях проходит для специалистов бесследно.

*Вторая группа* – жертвы. Люди, пострадавшие, изолированные в очаге чрезвычайной ситуации (заложники, люди под завалами, на крышах затопленных домов и т.д.). Как правило, люди, пережившие чрезвычайную ситуацию, потратили много сил на борьбу за жизнь и уже сам факт того, что они остались живы, является для них огромным ресурсом для дальнейшего преодоления ситуации и возвращения к нормальной жизни.

Психические реакции этой категории людей после катастрофы можно разделить на четыре стадии:

- первая стадия – героизм (альтруизм, героическое поведение, желание помочь другим людям и выжить самому);
- вторая стадия – «медовый месяц» (чувство гордости за то, что выжил и преодолел все опасности);
- третья стадия – разочарование (гнев, разочарование: «мне казалось в моей жизни все должно измениться, а все осталось по-прежнему, о моем подвиге все забыли, только я помню о нем», крушение надежд);
- четвертая стадия – восстановление (осознание, что необходимо налаживать быт, возвращаться к своим обязанностям).

Застревание на какой-либо из стадий приводит к возникновению или «синдрома героя», который можно описать следующими словами: «Я пережил то, что никто из вас не

переживал, вы меня никогда не поймете, вы все дети» и т.п., в результате возможны проявления асоциального поведения (вспышки агрессии, угроза жизни других), алкоголизация, суициды, или возникновение «синдрома жертвы»: «Меня никто не понимает, я одинок в своих страданиях». Хотя большая часть людей в итоге самостоятельно или с помощью специалистов возвращаются к нормальной жизни.

*Третья группа* – пострадавшие (материально или физически). Люди, потерявшие своих близких или не имеющие информации об их судьбе, лишившиеся своих домов, имущества и т.д. В этой группе наблюдаются наиболее тяжелые эмоциональные реакции, длительные негативные переживания. Пострадавшим особенно трудно смириться с постигшим их горем, адаптироваться к изменившимся условиям жизни. В этой группе выявляется наибольшее количество отсроченных психических последствий.

*Четвертая группа* – очевидцы или свидетели. Люди, проживающие или оказавшиеся в непосредственной близости к зоне ЧС.

*Пятая группа* – наблюдатели (или зеваки). Люди, получившие информацию о происходящем и прибывшие на место.

Степень травматизации людей в этих двух группах во многом зависит от их личностных особенностей и наличия травматических ситуаций в прошлом. Для одних тушение пожара в жилом доме станет лишь любопытным, захватывающим зрелищем, у других может вызвать психические (страхи, неврозы) и соматические (обострение хронических заболеваний, бессонница, головные боли) нарушения.

*Шестая группа* – телезрители. Люди, получающие информацию о ЧС и следящие за развитием ситуации с помощью средств массовой информации (СМИ). Неоспорим тот факт, что люди должны получать информацию о событиях. Однако специалистам известно немало случаев негативных психологических последствий освещения СМИ чрезвычайных ситуаций. Часто эмоциональная окраска репортажей носит чрезмерно негативный, трагичный, подчеркнуто пессимистичный характер.

**Пострадавшие** (материально или физически) - люди, потерявшие своих близких или не имеющие информации об их судьбе, лишившиеся своих домов, имущества и т.д. В этой группе наблюдаются наиболее тяжелые эмоциональные реакции, длительные негативные переживания. Пострадавшим особенно трудно смириться с постигшим их горем, адаптироваться к изменившимся условиям жизни. В этой группе выявляется наибольшее количество отсроченных психических последствий, о которых мы будем говорить в последующих главах.

В условиях катастроф и стихийных бедствий нервно–психические нарушения проявляются в широком диапазоне: от состояния дезадаптации и невротических, неврозоподобных реакций до реактивных психозов. Их тяжесть зависит от многих факторов: возраста, пола, уровня исходной социальной адаптации; индивидуальных характерологических особенностей; дополнительных отягощающих факторов на момент катастрофы (одиночество, попечение о детях, наличие больных родственников, собственная беспомощность: беременность, болезнь и т.д.).

Психогенное воздействие экстремальных условий складывается не только из прямой, непосредственной угрозы для жизни человека, но и опосредованной, связанной с ее ожиданием. Психические реакции при наводнении, урагане и других экстремальных ситуациях не носят какого–то специфического характера, присущего лишь конкретной экстремальной ситуации. Это скорее универсальные реакции на опасность, а их частота и глубина определяются внезапностью и интенсивностью экстремальной ситуации.

Реакции на травмирующее воздействие различных неблагоприятных факторов, на психическую деятельность человека подразделяются:

- *непатологические психоэмоциональные* (физиологические) реакции;
- *патологические состояния – психогении* (реактивные состояния).

Непатологические психоэмоциональные реакции

Для них характерна психологическая понятность реакций, их прямая зависимость от ситуаций и, как правило, небольшая продолжительность. При непатологических реакциях обычно сохраняются работоспособность (хотя она и снижена), возможность общения с окружающими и критического анализа своего поведения. Типичными для человека, оказавшегося в катастрофической ситуации, являются чувства тревоги, страха, подавленности, беспокойства за судьбу родных и близких, стремление выяснить истинные размеры катастрофы (стихийного бедствия). Такие реакции также обозначаются как состояние стресса, психической напряженности, аффективные реакции и т.п.

Патологические состояния – психогении

Психогении – отклонения от нормы, болезненные расстройства психики, состояние ее психически ненормальной дезадаптации, возникающие под влиянием психических травм.

Патологические психогенные расстройства являются болезненными состояниями, выводящими человека из строя, лишаящими его возможности продуктивного общения с другими людьми и способности к целенаправленным действиям. В ряде случаев при этом имеют место расстройства сознания, возникают психопатологические проявления, сопровождающиеся широким кругом психотических расстройств.

Различия психопатологических расстройств с клиникой нарушений в экстремальных ситуациях:

*Во-первых*, вследствие множественности внезапно действующих психотравмирующих факторов в экстремальных ситуациях происходит одномоментное возникновение психических расстройств у большого числа людей.

*Во-вторых*, клиническая картина в этих случаях не столь индивидуальна, как при «обычных» психотравмирующих обстоятельствах, и сводится к небольшому числу достаточно типичных проявлений.

*В-третьих*, несмотря на развитие психогенных расстройств и продолжающуюся опасную ситуацию, пострадавший вынужден продолжать активную борьбу с последствиями стихийного бедствия (катастрофы) ради выживания и сохранения жизни близких и всех окружающих.

Наиболее часто наблюдаемые вовремя и после экстремальных ситуаций **психогенные расстройства объединяют в 4 группы – непатологические (физиологические) реакции, патологические реакции, невротические состояния и реактивные психозы.**

Поведение человека во внезапно развившейся экстремальной ситуации во многом определяется эмоцией страха, которая до определенных пределов может считаться физиологически нормальной, поскольку она способствует экстренной мобилизации физического и психического состояния, необходимой для самосохранения. При утрате критического отношения к собственному страху, появлении затруднений в целесообразной деятельности, снижении и исчезновении возможности контролировать действия и принимать логически обоснованные решения формируются различные психотические расстройства (реактивные психозы, аффективно-шоковые реакции), а также состояния паники.

**Психогенные расстройства, наблюдаемые вовремя и после экстремальных ситуаций**

***Реакции и психогенные расстройства. Клинические особенности***

а) *Непатологические (физиологические) реакции* (преобладание эмоциональной напряженности, психомоторных, психовегетативных, гипотимических проявлений, сохранение критической оценки происходящего и способности к целенаправленной деятельности),

б) *Психогенные патологические реакции* (невротический уровень расстройств – островозникшие - астенический, депрессивный, истерический и другие синдромы, снижение критической оценки происходящего и возможностей целенаправленной деятельности),



с) *Психогенные невротические состояния* (стабилизированные и усложняющиеся невротические расстройства – неврастения (невроз истощения, астенический невроз), истерический невроз, невроз навязчивых состояний, депрессивный невроз, в ряде случаев утрата критического понимания, происходящего и возможностей целенаправленной деятельности),

д) *Реактивные психозы* (острые аффективно-шоковые реакции, сумеречные состояния сознания с двигательным возбуждением или двигательной заторможенностью, затяжные-депрессивные, параноидные, псевдодементные синдромы истерические и другие психозы).

Среди реактивных психозов в ситуации массовых катастроф чаще всего наблюдаются аффективно–шоковые реакции и истерические психозы. Аффективно–шоковые реакции возникают при внезапном потрясении с угрозой для жизни, они всегда непродолжительны, длятся от 15–20 минут до нескольких часов или суток и представлены двумя формами шоковых состояний – гипер- и гипокинетической.

*Гипокинетический вариант* характеризуется явлениями эмоционально–двигательной заторможенности, общим «оцепенением», иногда вплоть до полной обездвиженности и мутизма (аффектогенный ступор). Люди застывают в одной позе, их мимика выражает либо безучастность, либо страх. Отмечаются вазомоторно-вегетативные нарушения и глубокое помрачение сознания. *Гиперкинетический вариант* характеризуется острым психомоторным возбуждением (двигательная буря, футиформная реакция). Люди куда-то бегут, их движения и высказывания хаотичны, отрывочны; мимика отражает устрашающие переживания. Иногда преобладает острая речевая спутанность в виде бессвязного речевого потока. Люди дезориентированы, их сознание глубоко помрачено.

При истерических расстройствах в переживаниях человека начинают преобладать яркие образные представления, люди становятся крайне внушаемыми и самовнушаемыми. На этом фоне нередко развиваются нарушения сознания. Для истерического сумеречного помрачения сознания характерно не полное его выключение, а сужение с дезориентировкой, обманами восприятия. В поведении людей всегда находит отражение конкретная психотравмирующая ситуация. В клинической картине заметна демонстративность поведения с плачем, нелепым хохотом, истероформными припадками. К числу истерических психозов относят также истерический галлюциноз, псевдодеменцию, пуаризм.

Наиболее типичными проявлениями непсихотических (невротических) расстройств на различных этапах развития ситуации являются острые реакции на стресс, адаптационные (приспособительные) невротические реакции, неврозы (тревоги, истерический, фобический, депрессивный, ипохондрический, неврастения).

Острые реакции на стресс характеризуются быстро проходящими непсихотическими расстройствами любого характера, которые возникают как реакция на экстремальную физическую нагрузку или психогенную ситуацию во время стихийного бедствия и обычно исчезают спустя несколько часов или дней. Эти реакции протекают с преобладанием эмоциональных нарушений (состояния паники, страха, тревоги и депрессии) или психомоторных нарушений (состояния двигательного возбуждения, заторможенности).

*Адаптационные (приспособительные) реакции* выражаются в легких или преходящих непсихотических расстройствах, длящихся дольше, чем острые реакции на стресс. Они наблюдаются у лиц любого возраста без какого–либо явного предшествовавшего им психического расстройства. Такие расстройства часто в какой–то степени ограничены в клинических проявлениях (парциальны) или выявляются в специфических ситуациях; они, как правило, обратимы. Обычно они тесно связаны по времени и содержанию с психотравмирующими ситуациями, вызванными тяжелыми утратами.

#### **Виды адаптационных реакций:**

- е) Кратковременная депрессивная реакция (реакция утраты);
- ф) Затяжная депрессивная реакция;

g) Реакция с преобладающим расстройством других эмоций (реакцию беспокойства, страха, тревоги и т. д.).

#### **Наблюдаемые формы неврозов**

a) *невроз тревоги (страха)*, для которого характерно сочетание психических и соматических проявлений тревоги, не соответствующих реальной опасности и проявляющихся либо в виде приступов, либо в виде стабильного состояния;

b) *истерический невроз*, характеризующийся невротическими расстройствами, при которых преобладают нарушения вегетативных, сенсорных и моторных функций («конверсионная форма»), селективная амнезия, возникающая по типу «условной приятности и желательности», внушения и самовнушения на фоне аффективно суженного сознания. Могут иметь место выраженные изменения поведения, принимающие иногда форму истерической фуги. Это поведение может имитировать психоз или, скорее, соответствовать представлению больного о психозе;

c) *фобии невротические*, для которых типично невротическое состояние с патологически выраженной боязнью определенных предметов или специфических ситуаций;

d) *депрессивный невроз* – он определяется невротическими расстройствами, характеризующимися неадекватной по силе и клиническому содержанию депрессией, которая является следствием психотравмирующих обстоятельств. Он не включает в число своих проявлений витальные компоненты, суточные и сезонные колебания и определяется сосредоточением больного на психотравмирующей ситуации, предшествовавшей болезни. Обычно в переживаниях больных отсутствует проекция тоски на будущее. Нередко имеет место тревога, а также смешанное состояние тревоги и депрессии; неврастения, выражающаяся вегетативными, сенсомоторными и аффективными дисфункциями и протекающая по типу раздражительной слабости с бессонницей, повышенной утомляемостью, отвлекаемостью, пониженным настроением, постоянным недовольством собой и окружающими. Неврастения может являться следствием продолжительного эмоционального стресса, переутомления, возникать на фоне травматических поражений и соматических заболеваний;

e) *ипохондрический невроз* – проявляется главным образом чрезмерной озабоченностью собственным здоровьем, функционированием какого-либо органа или, реже, состоянием своих умственных способностей. Обычно болезненные переживания сочетаются с тревогой и депрессией.

Изучение наблюдавшихся при экстремальных ситуациях психических расстройств, а также анализ комплекса спасательных, социальных и медицинских мероприятий дают возможность схематически выделить:

#### **Три периода развития ситуации, в которых наблюдаются различные психогенные нарушения.**

*Первый (острый) период характеризуется внезапно возникшей угрозой собственной жизни и гибели близких.* Он продолжается от начала воздействия экстремального фактора до организации спасательных работ (минуты, часы). Мощное экстремальное воздействие затрагивает в этот период в основном витальные инстинкты (например, самосохранения) и приводит к развитию неспецифических, внеличностных психогенных реакции, основу которых составляет страх различной интенсивности. В это время преимущественно наблюдаются психогенные реакции психотического и непсихотического уровней. В ряде случаев возможно развитие паники. Непосредственно после острого воздействия, когда появляются признаки опасности, у людей возникают растерянность, непонимание того, что происходит. За этим коротким периодом при простой реакции страха наблюдается умеренное повышение активности: движения становятся четкими, экономными, увеличивается мышечная сила, что способствует перемещению в безопасное место. Нарушения речи ограничиваются ускорением ее темпа, запинками, голос становится громким, звонким. Отмечается мобилизация воли, анимация идеаторных процессов.

Мнестические нарушения в этот период представлены снижением фиксации окружающего, нечеткими воспоминаниями происходящего вокруг, однако в полном объеме запоминаются собственные действия и переживания. Характерным является изменение ощущения времени, течение которого замедляется, так что длительность острого периода в восприятии увеличена в несколько раз. При сложных реакциях страха в первую очередь отмечаются более выраженные двигательные расстройства в гипердинамическом или гиподинамическом вариантах, описанных выше. Речевая продукция отрывочна, ограничивается восклицаниями, в ряде случаев имеет место афония. Воспоминания о событии и своем поведении у пострадавших в этот период недифференцированы, суммарны. Наряду с психическими расстройствами нередко отмечаются тошнота, головокружение, учащенное мочеиспускание, обмороки, у беременных женщин – выкидыши. Восприятие пространства изменяется, искажаются расстояния между предметами, их размеры и форма. Порой окружающее представляется «нереальным», причем это ощущение сохраняется в течение нескольких часов после воздействия. Длительными могут быть и кинестетические иллюзии (ощущение качающейся земли, полета, плавания и т.д.).

При простой и сложной реакциях страха сознание сужено, хотя в большинстве случаев сохраняются доступность внешним воздействиям, избирательность поведения, возможность самостоятельно находить выход из затруднительного положения.

*Во втором периоде, протекающем при разворачивании спасательных работ, начинается, по образному выражению, «нормальная жизнь в экстремальных условиях».* В это время в формировании состояний дезадаптации и психических расстройств значительно большую роль играют особенности личности пострадавших, а также осознание ими не только продолжающейся в ряде случаев ситуации, но и новых стрессовых воздействий, таких, как утрата родных, разобщение семей, потеря дома, имущества. Важными элементами пролонгированного стресса в этот период являются ожидание повторных воздействий, несовпадение ожиданий с результатами спасательных работ, необходимость идентификации погибших родственников. Психоэмоциональное напряжение, характерное для начала второго периода, сменяется к его концу, как правило, повышенной утомляемостью и «демобилизацией» с астено–депрессивными или апато–депрессивными проявлениями.

После окончания острого периода у некоторых пострадавших наблюдаются кратковременное облегчение, подъем настроения, стремление активно участвовать в спасательных работах, многоречивость, бесконечное повторение рассказа о своих переживаниях, об отношении к случившемуся, бравада, дискредитация опасности. Эта фаза эйфории длится от нескольких минут до нескольких часов. Как правило, она сменяется вялостью, безразличием, идеаторной заторможенностью, затруднением в осмыслении задаваемых вопросов, трудностями при выполнении даже простых заданий. На этом фоне наблюдаются эпизоды психоэмоционального напряжения с преобладанием тревоги. В ряде случаев развиваются своеобразные состояния, пострадавшие производят впечатление отрешенных, погруженных в себя. Они часто и глубоко вздыхают, отмечается брадикардия, ретроспективный анализ показывает, что в этих случаях внутренние переживания нередко связываются с мистическими–религиозными представлениями. Другой вариант развития тревожного состояния в этот период может характеризоваться преобладанием «тревоги с активностью». Характерными являются двигательное беспокойство, суетливость, нетерпеливость, многоречивость, стремление к обилию контактов с окружающими. Экспрессивные движения бывают несколько демонстративны, утрированы. Эпизоды психоэмоционального напряжения быстро сменяются вялостью, апатией.

*В третьем периоде, начинающемся для пострадавших после их эвакуации в безопасные районы, у многих происходит сложная эмоциональная и когнитивная переработка ситуации, переоценка собственных переживаний и ощущений, осознание*

*утрат.* При этом приобретают актуальность также психогенно травмирующие факторы, связанные с изменением жизненного стереотипа, проживанием в разрушенном районе или в месте эвакуации. Становясь хроническими, эти факторы способствуют формированию относительно стойких психогенных расстройств. Наряду с сохраняющимися неспецифическими невротическими реакциями и состояниями в этот период начинают преобладать затянувшиеся и развивающиеся патохарактерологические расстройства. Соматогенные психические нарушения при этом могут носить подострый характер. В этих случаях наблюдаются как «соматизация» многих невротических расстройств, так и в известной мере противоположные этому процессу «невротизация» и «психопатизация».

В динамике астенических расстройств, развившихся после экстремальной внезапно возникшей ситуации, часто наблюдаются аутохтонные эпизоды психоэмоционального напряжения с преобладанием аффекта тревоги и усилением вегетосоматических нарушений. По существу, астенические расстройства являются основой, на которой формируются различные пограничные нервно-психические расстройства. В ряде случаев они приобретают затяжной и хронический характер.

При развитии на фоне астении выраженных и относительно стабильных аффективных реакций собственно астенические расстройства как бы отесняются на второй план. У пострадавших возникают смутное беспокойство, тревожное напряжение, дурные предчувствия, ожидание какого-то несчастья. Появляется «прислушивание к сигналам опасности», которыми могут оказаться сотрясение почвы от движущихся механизмов, неожиданный шум или, наоборот, тишина. Все это вызывает тревогу, сопровождающуюся напряжением мышц, дрожью в руках, ногах. Это способствует формированию стойких и длительных фобических расстройств. Наряду с фобиями, как правило, отмечается неуверенность, трудность в принятии даже простых решений, сомнения в верности и правильности собственных действий. Часто наблюдаются близкое к навязчивости постоянное обсуждение пережитой ситуации, воспоминания о прошлой жизни с ее идеализацией.

Другим видом проявления эмоционального напряжения являются психогенные депрессивные расстройства. Появляется своеобразное осознание «своей виновности» перед погибшими, возникает отвращение к жизни, сожаление, что выжил, а не погиб вместе с родственниками. Феноменология депрессивных состояний дополняется астеническими проявлениями, а в ряде наблюдений – апатией, безразличием, появлением тоскливого аффекта. Невозможность справиться с проблемами приводит к пассивности, разочарованию, снижению самооценки, чувству несостоятельности. Нередко депрессивные проявления бывают менее выраженными, и на передний план выступает соматический дискомфорт (соматические «маски» депрессии): диффузная головная боль, усиливающаяся к вечеру, кардиалгии, нарушения сердечного ритма, анорексия.

В целом депрессивные расстройства не достигают психотического уровня, у пострадавших не бывает идеаторной заторможенности, они хотя и с трудом, но справляются с повседневными заботами.

Наряду с указанными невротическими расстройствами у людей, переживших экстремальную ситуацию, достаточно часто имеет место декомпенсация акцентуаций характера и психопатических личностных черт. При этом большое значение имеют как индивидуально значимая психотравмирующая ситуация, так и предшествовавший жизненный опыт, и личностные установки каждого человека. Особенности личности налагают отпечаток на невротические реакции, играя важную патопластическую роль.

Основную группу состояний личностной декомпенсации обычно представляют реакции с преобладанием радикала возбудимости и сензитивности. Такие лица по ничтожному поводу дают бурные аффективные вспышки, объективно не адекватные поводу. При этом нередко агрессивные действия. Такие эпизоды чаще всего кратковременны, протекают с некоторой демонстративностью, театральностью, быстро сменяются астенодепрессивным состоянием, вялостью и безразличием к окружающему.

В ряде наблюдений отмечается дисфорическая окраска настроения. Люди в подобном состоянии мрачны, угрюмы, постоянно недовольны. Они оспаривают распоряжения и советы, отказываются выполнять задания, ссорятся с окружающими, бросают начатую работу. Нередки и случаи усиления паранойяльных акцентуаций – пережившие острую экстремальную ситуацию становятся завистливыми, следят друг за другом, пишут жалобы в различные инстанции, считают, что их обделили, поступили с ними несправедливо. В этих ситуациях наиболее часто развиваются рентные установки.

Наряду с отмеченными невротическими и психопатическими реакциями на всех трех этапах развития ситуации у пострадавших отмечаются вегетативные дисфункции и расстройства сна. Последние не только отражают весь комплекс невротических нарушений, но и в значительной мере способствуют их стабилизации и дальнейшему усугублению. Чаще всего затруднено засыпание, ему мешают чувство эмоционального напряжения, беспокойство, гиперестезии. Ночной сон носит поверхностный характер, сопровождается кошмарными сновидениями, обычно кратковременен. Наиболее интенсивные сдвиги в функциональной активности вегетативной нервной системы проявляются в виде колебаний артериального давления, лабильности пульса, гипергидроза, озноба, головных болей, вестибулярных нарушений, желудочно-кишечных расстройств. В ряде случаев эти состояния приобретают пароксизмальный характер, становясь наиболее выраженными во время приступа. На фоне вегетативных дисфункций нередко наблюдаются обострение психосоматических заболеваний, относительно компенсированных до экстремального события, и появление стойких психосоматических нарушений.

При осуществлении экстренной помощи необходимо помнить, что жертвы стихийных бедствий и катастроф страдают от следующих факторов, вызванных экстремальной ситуацией (Everstine, Everstine, 1993):

1. Внезапность. Лишь немногие бедствия ждут, пока потенциальные жертвы будут предупреждены – например, постепенно достигающие критической фазы наводнения или надвигающийся ураган, шторм. Чем внезапнее событие, тем оно разрушительнее для жертв.

2. Отсутствие подобного опыта. Поскольку бедствия и катастрофы, к счастью, редки – люди часто учатся переживать их в момент стресса.

3. Длительность. Этот фактор варьирует от случая к случаю. Например, постепенно развивавшееся наводнение может так же медленно и спадать, а землетрясение длится несколько секунд и приносит гораздо больше разрушений. Тем не менее у жертв некоторых длительных экстремальных ситуаций (например, в случаях угона самолета) травматические эффекты могут умножаться с каждым последующим днем.

4. Недостаток контроля. Никто не в состоянии контролировать события во время катастроф; может пройти немало времени, прежде чем человек сможет контролировать самые обычные события повседневной жизни. Если эта утрата контроля сохраняется долго, даже у компетентных и независимых людей могут наблюдаться признаки «выученной беспомощности».

5. Горе и утрата. Жертвы катастроф могут разлучиться с любимыми или потерять кого-то из близких; самое наихудшее – это пребывать в ожидании вестей обо всех возможных утратах. Кроме того, жертва может потерять из-за катастрофы свою социальную роль и позицию. В случае длительных травматических событий человек может лишиться всяких надежд на восстановление утраченного.

6. Постоянные изменения. Разрушения, вызванные катастрофой, могут оказаться невосстановимыми: жертва может оказаться в совершенно новых и враждебных условиях.

7. Экспозиция смерти. Даже короткие угрожающие жизни ситуации могут изменить личностную структуру человека и его «познавательную карту». Повторяющиеся столкновения со смертью могут приводить к глубоким изменениям на регуляторном

уровне. При близком столкновении со смертью очень вероятен тяжелый экзистенциальный кризис.

8. Моральная неуверенность. Жертва катастрофы может оказаться перед лицом необходимости принимать связанные с системой ценностей решения, способные изменить жизнь, – например, кого спасти, насколько рисковать, кого обвинять.

9. Поведение во время события. Каждый хотел бы выглядеть наилучшим образом в трудной ситуации, но удается это немногим. То, что человек делал или не делал во время катастрофы, может преследовать его очень долго после того, как другие раны уже затянулись.

10. Масштаб разрушений. После катастрофы переживший ее, скорее всего, будет поражен тем, что она натворила с его окружением и социальной структурой. Изменения культурных норм заставляют человека адаптироваться к ним или остаться чужаком; в последнем случае эмоциональный ущерб сочетается с социальной дезадаптацией.

Важное место занимает вопрос о динамике психогенных расстройств, развившихся в опасных ситуациях. Ему посвящено достаточно много специальных исследований. В соответствии с работами Национального института психического здоровья (США), психические реакции при катастрофах подразделяются на четыре фазы: героизма, «медового месяца», разочарования и восстановления.

1. Героическая фаза начинается непосредственно в момент катастрофы и длится несколько часов, для нее характерны альтруизм, героическое поведение, вызванное желанием помочь людям, спастись и выжить. Ложные предположения о возможности преодолеть случившееся возникают именно в этой фазе.

2. Фаза «медового месяца» наступает после катастрофы и длится от недели до 3–6 мес. Те, кто выжил, испытывают сильное чувство гордости за то, что преодолели все опасности и остались в живых. В этой фазе катастрофы пострадавшие надеются и верят, что вскоре все проблемы и трудности будут разрешены.

3. Фаза разочарования обычно длится от 2 месяцев до 1–2 лет. Сильные чувства разочарования, гнева, негодования и горечи возникают вследствие крушения надежд.

4. Фаза восстановления начинается, когда выжившие осознают, что им самим необходимо налаживать быт и решать возникающие проблемы, и берут на себя ответственность за выполнение этих задач.

Другая классификация последовательных фаз или стадий в динамике состояния людей после психотравмирующих ситуаций предложена в работе Решетникова и др. (1989):

1. «Острый эмоциональный шок». Развивается вслед за состоянием оцепенения и длится от 3 до 5 ч; характеризуется общим психическим напряжением, предельной мобилизацией психофизиологических резервов, обострением восприятия и увеличением скорости мыслительных процессов, проявлениями безрассудной смелости (особенно при спасении близких) при одновременном снижении критической оценки ситуации, но сохранении способности к целесообразной деятельности. В эмоциональном состоянии в этот период преобладает чувство отчаяния, сопровождающееся ощущениями головокружения и головной боли, сердцебиением, сухостью во рту, жаждой и затрудненным дыханием. До 30% обследованных при субъективной оценке ухудшения состояния одновременно отмечают увеличение работоспособности в 1,5–2 раза и более.

2. «Психофизиологическая демобилизация». Длительность до трех суток. Для абсолютного большинства обследуемых наступление этой стадии связано с первыми контактами с теми, кто получил травмы, и с телами погибших, с пониманием масштабов трагедии («стресс осознания»). Характеризуется резким ухудшением самочувствия и психоэмоционального состояния с преобладанием чувства растерянности, панических реакций (нередко – иррациональной направленности), понижением моральной нормативности поведения, снижением уровня эффективности деятельности и мотивации к ней, депрессивными тенденциями, некоторыми изменениями функций внимания и памяти

(как правило, обследованные не могут достаточно четко вспомнить, что они делали в эти дни). Большинство опрошенных жалуются в этой фазе на тошноту, «тяжесть» в голове, неприятные ощущения со стороны желудочно-кишечного тракта, снижение (даже отсутствие) аппетита. К этому же периоду относятся первые отказы от выполнения спасательных и «расчистных» работ (особенно связанных с извлечением тел погибших), значительное увеличение количества ошибочных действий при управлении транспортом и специальной техникой, вплоть до создания аварийных ситуаций.

3. «Стадия разрешения» – 3–12 суток после стихийного бедствия. По данным субъективной оценки, постепенно стабилизируется настроение и самочувствие. Однако по результатам наблюдений у абсолютного большинства обследованных сохраняются пониженный эмоциональный фон, ограничение контактов с окружающими, гипомимия (маскообразность лица), снижение интонационной окраски речи, замедленность движений. К концу этого периода появляется желание «выговориться», реализуемое избирательно, направленное преимущественно на лиц, которые не были очевидцами стихийного бедствия, и сопровождающееся некоторой ажитацией. Одновременно появляются сны, отсутствовавшие в двух предшествующих фазах, в том числе тревожные и кошмарные сновидения, в различных вариантах отражающие впечатления трагических событий.

На фоне субъективных признаков некоторого улучшения состояния объективно отмечается дальнейшее снижение физиологических резервов (по типу гиперактивации). Прогрессивно нарастают явления переутомления. Средние показатели физической силы и работоспособности (в сравнении с нормативными данными для исследованной возрастной группы) снижаются на 30%, а по показателю кистевой динамометрии – на 50% (в ряде случаев – до 10–20 кг). В среднем на 30% уменьшается умственная работоспособность, появляются признаки синдрома пирамидной межполушарной асимметрии.

4. «Стадия восстановления». Начинается приблизительно с 12-го дня после катастрофы и наиболее отчетливо проявляется в поведенческих реакциях: активизируется межличностное общение, начинает нормализоваться эмоциональная окраска речи и мимических реакций, впервые после катастрофы могут быть отмечены шутки, вызывавшие эмоциональный отклик у окружающих, восстанавливаются нормальные сновидения. Учитывая зарубежный опыт, можно также предполагать у лиц, находившихся в очаге стихийного бедствия, развитие различных форм психосоматических расстройств, связанных с нарушениями деятельности желудочно-кишечного тракта, сердечно-сосудистой, иммунной и эндокринной систем. Еще одна классификация (Александровский и др., 1991) выделяет три фазы:

1. Предвоздействие, включающее в себя ощущение угрозы и беспокойства. Эта фаза обычно существует в сейсмоопасных районах и зонах, где часты ураганы, наводнения; нередко угроза игнорируется либо не осознается.

2. Фаза воздействия длится от начала стихийного бедствия до того момента, когда организованы спасательные работы. В этот период страх является доминирующей эмоцией. Повышение активности, проявление само- и взаимопомощи сразу же после завершения воздействия нередко обозначается как «героическая фаза». Паническое поведение почти не встречается – оно возможно, если пути спасения заблокированы.

3. Фаза послевоздействия, начинающаяся через несколько дней после стихийного бедствия, характеризуется продолжением спасательных работ и оценкой возникших проблем. Новые проблемы, возникающие в связи с социальной дезорганизацией, эвакуацией, разделением семей и т.п., позволяют ряду авторов считать этот период «вторым стихийным бедствием».

Стресс – это не просто напряжение (хотя нервное напряжение тоже является стрессом), это неспецифический ответ нашего организма на любое изменение условий, требующее приспособления. Неспецифические требования, предъявляемые воздействием

как таковым, это и есть сущность стресса. С точки зрения стрессовой реакции, не имеет значения, приятна или неприятна ситуация, с которой мы столкнулись. Имеет значение лишь интенсивность потребности в перестройке или адаптации нашего организма к ней.

Существуют два вида стресса: эустресс и дистресс.

Первый из них характеризуется мобилизацией внутренних ресурсов организма, сочетается с желательным эффектом – активизация психических процессов. Второй – всегда неприятен, влечет за собой истощение внутренних ресурсов. При этом важно помнить, что один и тот же стрессор способен вызвать абсолютно разные последствия у разных людей. Одна и та же ситуация способна вызвать тревогу у одного человека, фрустрацию у другого, конфликт у третьего. Кроме того, один и тот же человек способен проявлять разные состояния – от безразличия до психического срыва.

Травматический стресс – особая форма общей стрессовой реакции, это переживание особого рода, результат особого взаимодействия человека и окружающего мира. Это нормальная реакция на ненормальные обстоятельства. Состояние, возникающее у человека, который пережил нечто, выходящее за рамки обычного человеческого опыта. Сюда можно отнести:

- угрозу собственной жизни,
- смерть или ранение другого человека,
- участие в боевых действиях, насилие, катастрофы, стихийные бедствия и т.п.

Круг явлений, способных вызвать травматические стрессовые нарушения, очень широк, и охватывает множество ситуаций, когда возникает угроза собственной жизни или жизни близкого человека, угроза физическому здоровью или образу «Я».

Характеристики травмы:

- происшедшее событие осознается, то есть человек знает, что с ним произошло и из-за чего у него ухудшилось психологическое состояние;
- это состояние обусловлено внешними причинами;
- пережитое разрушает привычный образ жизни;
- происшедшее событие вызывает ужас и ощущение беспомощности, бессилия что-либо сделать или предпринять.

Классификация стрессовых реакций по временным характеристикам:

острая стрессовая реакция	начало проявления с момента столкновения со стрессором, до 3-х суток.
острое стрессовое расстройство	проявления возможны в течение месяца после произошедшего события
посттравматическое стрессовое расстройство	проявления возможны спустя несколько месяцев после события
посттравматическое расстройство личности	хронические изменения личности на протяжении всей последующей жизни
отсроченные реакции на стрессовую ситуацию	реакции, отсроченные во времени, по какой-либо причине

Посттравматический стрессовый синдром уже своим названием предполагает то обстоятельство, что в основе его развития лежит психическая травма.

К психической травме относятся ситуации реально опасные для жизни и здоровья человека: техногенные катастрофы, природные катаклизмы, бандитские нападения, войны. Но последствия войн и катастроф не исчерпываются только видимыми жертвами, есть также и скрытые последствия, к одному из которых можно отнести психическую травму.

Психическая травма – переживания большой силы, вызванные кратковременным или длительным воздействием психотравмирующих факторов стрессогенной обстановки (угроза, опасность), приводящие к расстройствам психики различной степени тяжести. Это некое событие в жизни человека, которое выходит за рамки обычных человеческих



переживаний, вызывающее сильные страдания почти у каждого. При этом реакция человека на стрессор должна включать в себя: интенсивный страх, беспомощность и ужас. Например, серьезная угроза для собственной жизни, реальная опасность для собственных детей и близких, техногенная и природная катастрофа, присутствие при чьей-то трагической гибели, ситуация боевых действий.

Специфика проявлений психотравм включает в себя:

- снижение настроения, иногда до полного безразличия, выраженную слезливость при упоминании о потере, а также суицидальные мысли.

- стрессовые воздействия способны вызывать все уровни психической дезадаптации.

Началом может являться сверхактивность человека, напоминающая безрезультативную суетливость, истощающую физические возможности до предела. Вслед за чем – возможно возникновение различных расстройств желудочно-кишечного тракта, сердечно-сосудистой системы, сексуальной сферы и т.п. Окончание процесса может представлять собой полную апатию ко всему и глубокую депрессию.

Психическая травма - следствие травматического стрессогенного воздействия; она предполагает крайнюю (экстремальную) степень стрессогенности фактора, разрушающего систему индивидуальных личностных защит, приводящее к глубинным нарушениям (от психологических до биологических) целостной системы функционирования практически любого человека (Лазебная, 2003).

Травматический опыт невозможно уложить в повседневные алгоритмы поведения человека. Речь идет о ситуациях, в которых была угроза жизни, безопасности (физической, психологической) человека, были затронуты базовые инстинкты человека: инстинкт самосохранения, инстинкт сохранения рода.

Описаны случаи, когда во время землетрясения люди выпрыгивали из окон верхних этажей зданий, случаи, когда отцы в первую очередь спасали себя и забывали о своих детях. Однако эти действия не являлись преднамеренными, а обуславливались инстинктом самосохранения (Кекелидзе, 2004).

Принятие всей ситуации сразу в этих случаях для психики разрушительно. Механизм вытеснения, как одна из мощных психологических защит, дозированно дает психике симптом за симптомом, напоминая о случившемся.

Отсроченные реакции - реакции, которые происходят не в момент сильного стресса, а когда ситуация сама по себе уже завершена (произошло ограбление, изнасилование, ветеран вернулся из зоны боевых действий и т.д.), но психологически для человека она не закончена. Такие реакции возникают на фоне общего благополучия спустя продолжительное время после события.

ПТСР, в отличие от острой реакции на стресс возникает не незамедлительно при столкновении со стрессором, а спустя определенный период времени.

ПТСР возникает, когда человек пережил травматическое событие, в котором присутствовали оба аспекта:

1. Человек пережил или стал очевидцем события, связанного со смертью или серьезным ранением – угрозой физической целостности своей или других людей.

2. Событие сопровождалось интенсивным переживанием страха, ужаса и беспомощности.

ПТСР – специфическая, отсроченная во времени, форма нарушения психики, вызванная однократным или повторяющимся (накопленным) воздействием стресс-фактора, выходящего за пределы жизненного опыта личности, субъективно воспринимаемого, как необычный и вызывающий, как правило, необычные сильные эмоциональные реакции.

Случаи психической травмы способны нарушить нормальное течение жизни человека, деля ее на «до» и «после», что можно отследить в речи человека.

Примером могут служить такие высказывания, как: «Вот ТОГДА (до травмирующего события) у меня было то и то. А СЕЙЧАС (после события) у меня так и так».

## ДИАГНОСТИЧЕСКИЕ КРИТЕРИИ ПОСТТРАВМАТИЧЕСКОГО СТРЕССОВОГО РАССТРОЙСТВА (ПТСР)

Критерий А. Человек когда-либо пережил травматическое событие, причем в отношении этого события обязательно должны выполняться оба приведенных ниже пункта:

1. Человек был участником, свидетелем, либо еще каким-либо образом оказался причастен к событию (событиям), которые включают смерть или угрозу смерти, или угрозу серьезных повреждений и/или угрозу физической целостности других людей (либо своей собственной).

2. В травматической ситуации человек испытал интенсивный страх, беспомощность или ужас.

Критерий В. Травматическое событие постоянно переживается одним (или более) из следующих способов, причем для постановки диагноза ПТСР достаточно наличия одного из этих симптомов:

1. Непроизвольные навязчивые воспоминания - вызывающее тяжелые эмоциональные переживания повторяющееся и навязчивое воспроизведение в памяти как самого события, так и связанных с ним образов, мыслей и ощущений.

2. Постоянно повторяющиеся кошмары и сны о событии, при пробуждении вызывающие интенсивные негативные переживания.

3. Признаки диссоциативных состояний, проявляющиеся в том, что после травмы человек периодически совершает такие действия или испытывает такие ощущения, как если бы травматическое событие происходило вновь. К ним относятся следующие (включая те, которые появляются в состоянии алкогольной или наркотической интоксикации или в просоночном состоянии):

- ощущения «оживания» прошлого в виде иллюзий и галлюцинаций;
- «флэшбэк-эффекты», появляющиеся в полной потере связи с реальностью и возникновении полного ощущения «перенесения» в травматическую ситуацию. «Флэшбэк-эффекты» проявляются в поведении, неадекватном текущей ситуации, но соответствующем ситуации травматизации.

4. Драматические навязчивые воспоминания и интенсивные тяжелые переживания, которые были спровоцированы какой-либо ситуацией, напоминающей о травматических событиях или символизирующей их (годовщины, фильмы, песни, разговоры и т.п.).

5. Непроизвольное повышение психофизиологической реактивности в ситуациях, которые символизируют различные аспекты травматического события или связаны с ним ассоциативно (похожая местность, звуки, запахи, тип лица человека и т.п.).

Критерий С. Не наблюдавшееся до травмы постоянное стремление к избеганию и избегание любых факторов, связанных с травмой (для постановки диагноза ПТСР необходимо наличие минимум трех из этих симптомов):

1. Наличие усилий по избеганию любых мыслей, чувств или разговоров, связанных с травмой.

2. Наличие усилий по избеганию действий, мест или людей, которые пробуждают воспоминания о травме.

3. Неспособность вспомнить о важных аспектах травматической ситуации.

4. Сниженный интерес к жизни, потеря интереса к значимым до травмы занятиям.

5. Чувство отстраненности или отдаленности от остальных людей.

6. Сниженная выраженность положительного аффекта («numbing» - блокада положительных эмоциональных реакций, эмоциональное оцепенение, «бесчувственность», например, неспособность испытывать эмоционально насыщенное чувство любви, проявляющаяся по отношению к самым близким людям).

7. Чувство отсутствия перспективы в будущем (например, отсутствие ожиданий по поводу карьеры, женитьбы, детей, долгой жизни, ожидание скорой смерти, конца света, глобальной катастрофы).

Критерий D. Постоянные симптомы повышенной психофизиологической возбудимости, не наблюдавшиеся до травмы (для постановки диагноза ПТСР необходимо наличие минимум двух симптомов).

1. Трудности с засыпанием или плохой сон (ранние пробуждения) - связаны с возможными кошмарами (избегание сна, «страшно заснуть») и/или с повышенной тревожностью и эмоциональным дистрессом, сопровождающимися навязчивые размышления и воспоминания о травме.

2. Повышенная, с трудом контролируемая раздражительность или вспышки гнева.

3. Затруднения с сосредоточением внимания - в некоторые моменты человек может сконцентрироваться, но малейшее внешнее воздействие или изменение внутреннего состояния резко выбивают его из колеи.

4. Повышенный уровень настороженности, состояние «гипербдительности», то есть постоянного ожидания чего-либо плохого.

5. Гипертрофированная, преувеличенная реакция испуга на внезапные раздражители - например, на любой резкий внезапный звук (выхлоп, выстрел, стук и т.п.) или на ощущение внезапного движения на периферии поля зрения, или на неожиданное прикосновение.

Критерий E. Длительность протекания расстройства (одновременное проявление необходимого по критериям B, C и D количества симптомов) - более чем 1 месяц.

Критерий F. Расстройство вызывает клинически значимое тяжелое эмоциональное состояние или выраженные нарушения в социальной, профессиональной или других важных сферах жизнедеятельности.

В зависимости от времени возникновения, длительности течения выделяются следующие диагностические формы посттравматического стрессового расстройства:

1. Острое расстройство: первичная манифестация симптомов в течение первых 6-ти месяцев после травмы (но не ранее 1 месяца после события). При этом длительность сочетанного проявления всех симптомов ПТСР - менее 6 месяцев.

2. Хроническое расстройство: продолжительность проявления симптомов - свыше 6 месяцев.

3. Отсроченное расстройство: комплекс симптомов впервые появляется не ранее, чем через 6 месяцев после стрессовой ситуации.

**Переживания детей.** У детей другие представления о жизни и смерти, не такие, как у взрослых.

Дети, узнав о смерти родителя или близкого родственника, проходят через те же стадии — шок, отрицание, гнев, депрессия и отчаяние, чувство вины и постепенное принятие. Однако период острого горя у них обычно короче, чем у взрослых.

Среди особенностей поведения детей, переживших утрату родителя, можно выделить следующие: ребенок плачет, надеется на возвращение родителя, иногда начинает его искать, иногда описывает яркое ощущение его присутствия, иногда злится из-за утраты и винит окружающих, иногда обвиняет умершего родителя или боится потерять выжившего.

Обычно родители стараются скрывать от детей свои чувства по поводу утраты. Это объясняется не столько тем, что родители не хотят расстраивать детей, сколько их собственным страхом перед интенсивностью детских эмоций. Однако скрывание факта смерти родителя или запрет на выражение чувств не принесет ничего, кроме патологических реакций, среди которых можно выделить:

- энурез, заикание, сонливость или бессонница, обкусывание ногтей, анорексия (отсутствие аппетита), галлюцинации;
- длительное неуправляемое поведение;

- острая чувствительность к разлуке;
- полное отсутствие каких-либо проявлений чувств;
- отсроченное переживание горя (актуализированное, например, каким-либо психотравмирующим или кризисным событием);
- депрессия (у подростков — это гнев, загнанный внутрь).

Ребенку нужно быть включенным в переживания всей семьи, и его эмоции ни в коем случае не должны игнорироваться. Это самое основное правило, так как ребенок тоже должен отгоревать свою потерю. В процессе переживания ребенок приобретает опыт совладания с ситуациями потери в дальнейшей жизни.

В период горевания, особенно острого горя, ребенок должен чувствовать, «что его по-прежнему любят и что он не будет отвергнут». В это время ему нужна поддержка и забота со стороны взрослых (родителя или психолога), их понимание, доверие, а также доступность контакта, чтобы в любое время ребенок мог поговорить о том, что его волнует или просто посидеть рядом и помолчать.

Наверное, самый лучший способ помочь ребенку справиться с горем — это доверять естественному ходу самого горя, чувствовать состояние и потребности ребенка, находящегося в этом процессе. Для ребенка важно выразить свои переживания — будь то желание поплакать или отреагировать свой гнев, рассказать грустную или смешную историю об умершем, посмотреть вместе фотоальбом с его фотографиями, сделать ему подарок, нарисовать свои чувства или подержаться в тишине за руки.

При создании соответствующих условий работа горя у детей проходит так же, как и у взрослых.

Этапы психологической помощи выстраиваются в соответствии с этапами переживания горя (Ромек и др., 2004).

1. Помощь на стадии шока. Необходимо присутствовать рядом с человеком, понесшим утрату, не оставлять его одного, заботиться о нем. Выражать свою заботу и внимание лучше через прикосновения. Именно таким образом люди выражают свое участие, когда слова им неподвластны. Даже простое пожатие руки лучше, чем холодная изоляция. Страдающий человек всегда вправе не принять руку, так же как и другое участие, но предлагать помощь необходимо.

2. Помощь на стадии острого горя. Следует говорить об умершем, причине смерти и чувствах в связи с происшедшим. Спрашивать об умершем, слушать воспоминания о нем, рассказы о его жизни, даже если они неоднократно повторяются. Вопросы: «На кого он был похож?», «Можно ли увидеть его фотографии?», «Что он любил делать?», «Что вы сейчас вспоминаете о нем?» вовсе не бестактны, они позволяют скорбящему выговориться.

В случае внезапной или насильственной смерти необходимо неоднократно обсуждать все мельчайшие детали, до тех пор, пока они не утратят своего устрашающего, травматического характера, — только тогда человек, потерявший близкого, сможет оплакивать его.

Необходимо дать возможность выплакаться, не стараясь непременно утешать. При этом не следует всем своим видом постоянно подчеркивать сочувственное отношение, подчеркивать особый статус страдающего человека.

3. Помощь на стадии восстановления. Надо помогать заново включиться в жизнь, планировать будущее. Поскольку человек может неоднократно возвращаться к переживаниям острого периода, необходимо давать ему возможность вновь и вновь говорить об умершем. Полезными в этот период могут быть и какие-либо просьбы о помощи со стороны друзей, близких, выполнение которых поможет пережившему утрату «встряхнуться»; иногда эффективны даже упреки в безразличии, невнимании к близким, напоминания об обязанностях.

**Оказание экстренной психологической помощи** — это самостоятельная область психологической практики. Ее своеобразие обусловлено особыми условиями, в которых

протекает профессиональная деятельность психолога во время работы по оказанию экстренной психологической помощи.

Основные задачи, на выполнение которых направлена деятельность психолога при оказании данного вида помощи, можно сформулировать следующим образом:

- Поддержание на оптимальном уровне психологического и психофизиологического состояния человека (оказание помощи при острых стрессовых реакциях).
- Предупреждение отсроченных неблагоприятных реакций, в том числе и путем избавления человека от неблагоприятных эмоциональных состояний, возникших непосредственно в результате психотравмирующего события.
- Предупреждение и при необходимости прекращение проявления выраженных эмоциональных реакций, в том числе массовых.
- Консультирование пострадавших, их родных, близких, а также персонала, работающего в условиях ликвидации последствий ЧС, об особенностях переживания стресса.
- Помощь специалистам, принимающим участие в ликвидации последствий ЧС.

Работу по оказанию экстренной психологической помощи можно условно разделить на три этапа.

**Подготовительный этап.** Целью работы на подготовительном этапе является подготовка развернутого плана действий по оказанию экстренной психологической помощи. Для этого необходимо осуществить:

1. *Сбор информации о психологической ситуации, сложившейся в результате ЧС.* В некоторых ситуациях нужные сведения имеются у специалистов-психологов или специалистов другого профиля, уже работающих на месте происшествия. Если же информации такого рода нет, необходимо собрать ее самостоятельно для того, чтобы организовать работу специалистов наиболее оптимальным образом.

Сбор информации производится по следующей схеме. • Определение мест, где предстоит работать психологам: места дислокации пострадавших и их родственников, пункты проведения массовых мероприятий (паникиды, опознания, встречи с представителями властных структур). Часто таким местом является также и само место ЧС (если ЧС произошло на территории населенного пункта).

- Приблизительный подсчет людей, нуждающихся в помощи.
- Выяснение числа специалистов, которые уже работают или приступят к работе в ближайшее время.
- Уточнение времени, мест и примерного количества участников массовых мероприятий.
- Выяснение порядка, времени и места действий, которые необходимо совершить пострадавшим или их родственникам (выплата компенсаций, процесс опознания, получение свидетельств о смерти и т.д.).

2. *Определение места и порядка работы каждого специалиста* — вторая важная задача, решаемая на подготовительном этапе, поскольку от успешности ее решения часто зависит эффективность оказания помощи. Каждый специалист должен знать, что ему предстоит делать на конкретном участке работы.

2. *Составление ориентировочного плана работ.* Решение этой третьей задачи происходит на подготовительном этапе, однако на протяжении всего периода оказания экстренной психологической помощи этот план может изменяться и корректироваться в зависимости от изменяющихся условий деятельности.

**Основной этап.** На основном этапе работ по оказанию экстренной психологической помощи специалисты-психологи работают по двум основным направлениям: помощь специалистам, участвующим в ликвидации последствий ЧС, нацеленная на обеспечение условий профессиональной деятельности, и помощь пострадавшим в результате ЧС.

Содержание деятельности специалистов-психологов может быть различным, оно определяется на подготовительном этапе и отражается в плане работ. Это содержание зависит от специфических характеристик ситуации.

**Завершающий этап.** На завершающем этапе работ по оказанию экстренной психологической помощи решаются такие задачи, как:

- Оказание помощи тем лицам, кому это необходимо. Как правило, на завершающем этапе количество пострадавших, находящихся в районе ликвидации последствий ЧС, невелико, однако нуждающиеся в психологической помощи есть.
- Мероприятия по оказанию психологической помощи специалистам, участвующим в ликвидации последствий ЧС. Такие мероприятия возможны и целесообразны на данном этапе, так как интенсивность работ по ликвидации последствий ЧС, оказанию социальной помощи пострадавшим и т.д. снижается, а усталость специалистов, осуществляющих такую помощь, накапливается.
- Обобщение и анализ информации, полученной в ходе работ по оказанию экстренной психологической помощи.
- Составление прогноза развития ситуации на основании обобщения и анализа данных.

### **Правила поведения с пострадавшими**

1. Дайте знать пострадавшему, что вы рядом и что уже принимаются меры по спасению.

Пострадавший должен чувствовать, что в создавшейся ситуации он не одинок. Подойдите к пострадавшему и скажите, например, «Я останусь с вами, пока не приедет «Скорая помощь». Пострадавший также должен быть проинформирован о том, что сейчас происходит: «Скорая помощь» уже в пути».

2. Постарайтесь избавить пострадавшего от посторонних взглядов.

Любопытные взгляды очень неприятны человеку в кризисной ситуации. Если зеваки не уходят, дайте им какое-либо поручение, например, отогнать любопытных от места происшествия.

3. Осторожно устанавливайте телесный контакт.

Легкий телесный контакт обычно успокаивает пострадавших. Поэтому возьмите пострадавшего за руку или похлопайте по плечу. Прикасаться к голове или иным частям тела не рекомендуется. Займите положение на том же уровне, что и пострадавший. Даже оказывая медицинскую помощь, старайтесь находиться на одном уровне с пострадавшим.

4. Говорите и слушайте.

Внимательно слушайте, не перебивайте, будьте терпеливы, выполняя свои обязанности. Говорите и сами, желательно спокойным тоном, даже если пострадавший теряет сознание. Не проявляйте нервозности. Избегайте упреков. Спросите пострадавшего: «Могу ли я что-либо для вас сделать?» Если вы испытываете чувство сострадания, не стесняйтесь об этом сказать.

**У человека в экстремальной ситуации могут появляться следующие симптомы (реакции):**

- бред,
- галлюцинации,
- апатия,
- ступор,
- двигательное возбуждение,
- агрессии,
- страх,
- истерика,

- нервная дрожь,
- плач

Помощь специалиста в данной ситуации заключается, в первую очередь, в создании условий для нервной «разрядки».

*Бред и галлюцинации.* Критическая ситуация вызывает у человека мощный стресс, приводит к сильному нервному напряжению, нарушает равновесие в организме, отрицательно сказывается на здоровье в целом – не только физическом, но и психическом тоже. Это может обострить уже имеющееся психическое заболевание. К основным признакам бреда относятся ложные представления или умозаключения, в ошибочности которых пострадавшего невозможно разубедить. Галлюцинации характеризуются тем, что пострадавший переживает ощущение присутствия воображаемых объектов, которые в данный момент не воздействуют на соответствующие органы чувств (слышит голоса, видит людей, чувствует запахи и прочее). В данной ситуации: обратитесь к медицинским работникам, вызовите бригаду скорой психиатрической помощи, до прибытия специалистов следите за тем, чтобы пострадавший не навредил себе и окружающим. Уберите от него предметы, представляющие потенциальную опасность. Изолируйте пострадавшего и не оставляйте его одного. Говорите с пострадавшим спокойным голосом. Соглашайтесь с ним, не пытайтесь его переубедить. Помните, что в такой ситуации переубедить пострадавшего невозможно.

*Апатия.* Апатия может возникнуть после длительной напряженной, но безуспешной работы; или в ситуации, когда человек терпит серьезную неудачу, перестает видеть смысл своей деятельности; или, когда не удалось кого-то спасти, и попавший в беду близкий погиб. Наваливается ощущение усталости – такое, что не хочется ни двигаться, ни говорить, движения и слова даются с большим трудом. В душе – пустота, безразличие, нет сил даже на проявление чувств. Если человека оставить без поддержки и помощи в таком состоянии, то апатия может перейти в депрессию (тяжелые и мучительные эмоции, пассивность поведения, чувство вины, ощущение беспомощности перед лицом жизненных трудностей, бесперспективность и т.д.). В состоянии апатии человек может находиться от нескольких часов до нескольких недель.

Основными признаками апатии являются:

- безразличное отношение к окружающему;
- вялость, заторможенность;
- медленная, с длинными паузами, речь.

В данной ситуации: поговорите с пострадавшим. Задайте ему несколько простых вопросов: «Как тебя зовут?»; «Как ты себя чувствуешь?»; «Хочешь есть?». Проводите пострадавшего к месту отдыха, помогите удобно устроиться (обязательно снять обувь). Возьмите пострадавшего за руку или положите свою руку ему на лоб. Дайте пострадавшему возможность поспать или просто полежать. Если нет возможности отдохнуть (происшествие на улице, в общественном транспорте, ожидание окончания операции в больнице), то больше говорите с пострадавшим, вовлекайте его в любую совместную деятельность (прогуляться, сходить выпить чаю или кофе, помочь окружающим, нуждающимся в помощи).

*Ступор.* Ступор – одна из самых сильных защитных реакций организма. Она наступает после сильнейших нервных потрясений (взрыв, нападение, жестокое насилие), когда человек затратил на выживание столько энергии, что сил на контакт с окружающим миром уже нет. Ступор может длиться от нескольких минут до нескольких часов. Поэтому, если не оказать помощь и пострадавший пробудет в таком состоянии достаточно долго, это приведет к его физическому истощению. Так как контакта с окружающим миром нет, пострадавший не заметит опасности и не предпримет действий, чтобы ее избежать.

Основными признаками ступора являются:

1. резкое снижение или отсутствие произвольных движений и речи;
2. отсутствие реакций на внешние раздражители (шум, свет, прикосновения, шипки);

3. «застывание» в определенной позе,
4. оцепенение (numbing), состояние полной неподвижности;
5. возможно напряжение отдельных групп мышц.

В данной ситуации: согните пострадавшему пальцы на обеих руках и прижмите их к основанию ладони. Большие пальцы должны быть выставлены наружу. Кончиками большого и указательного пальцев массируйте пострадавшему точки, расположенные на лбу, над глазами ровно посередине между линией роста волос и бровями, четко над зрачками. Ладонь свободной руки положите на грудь пострадавшего. Подстройте свое дыхание под ритм его дыхания. Человек, находясь в ступоре, может слышать и видеть. Поэтому говорите ему на ухо тихо, медленно и четко то, что может вызвать сильные эмоции (лучше негативные). Необходимо любыми средствами добиться реакции пострадавшего, вывести его из оцепенения.

*Двигательное возбуждение.* Иногда потрясение от критической ситуации (взрывы, стихийные бедствия) настолько сильное, что человек просто перестает понимать, что происходит вокруг него. Он не в состоянии определить, где враги, а где помощники, где опасность, а где спасение. Человек теряет способность логически мыслить и принимать решения, становится похожим на животное, мечущееся в клетке.

Основными признаками двигательного возбуждения являются:

- .резкие движения, часто бесцельные и бессмысленные действия;
- .ненормально громкая речь или повышенная речевая активность (человек говорит без остановки, иногда абсолютно бессмысленные вещи);
- .часто отсутствует реакция на окружающих (на замечания, просьбы, приказы).

В данной ситуации: используйте прием «захват»: находясь сзади, просуньте свои руки пострадавшему под мышки, прижмите его к себе и слегка опрокиньте на себя. Изолируйте пострадавшего от окружающих. Массируйте «позитивные» точки. Говорите спокойным голосом о чувствах, которые он испытывает. («Тебе хочется, что-то сделать, чтобы это прекратилось? Ты хочешь убежать, спрятаться от происходящего?»)

Не спорьте с пострадавшим, не задавайте вопросов, в разговоре избегайте фраз с частицей «не», относящихся к нежелательным действиям (например, «Не беги», «Не размахивай руками», «Не кричи»). Помните, что пострадавший может причинить вред себе и другим. Двигательное возбуждение обычно длится недолго и может смениться нервной дрожью, плачем, а также агрессивным поведением (см. помощь при данных состояниях).

*Агрессия.* Агрессивное поведение – один из произвольных способов, которым организм человека «пытается» снизить высокое внутреннее напряжение. Проявление злобы или агрессии может сохраняться достаточно длительное время и мешать самому пострадавшему и окружающим.

Основными признаками агрессии являются:

- .раздражение, недовольство, гнев (по любому, даже незначительному поводу);
- .нанесение окружающим ударов руками или какими-либо предметами; словесное оскорбление, брань;
- .мышечное напряжение;
- .повышение кровяного давления.

В данной ситуации: сведите к минимуму количество окружающих. Дайте пострадавшему возможность «выпустить пар» (например, выговориться или «избить» подушку). Поручите ему работу, связанную с высокой физической нагрузкой. Демонстрируйте благожелательность. Даже если вы не согласны с пострадавшим, не обвиняйте его самого, а высказывайтесь по поводу его действий. Иначе агрессивное поведение будет направлено на вас. Нельзя говорить: «Что же ты за человек!» Следует сказать: «Ты ужасно злишься, тебе хочется все разнести вдребезги. Давай вместе



попытаемся найти выход из этой ситуации». Старайтесь разрядить обстановку смешными комментариями или действиями. Агрессия может быть погашена страхом наказания: если нет цели получить выгоду от агрессивного поведения; если наказание строгое и вероятность его осуществления велика. Если не оказать помощь разъяренному человеку, это приведет к опасным последствиям: из-за снижения контроля за своими действиями человек будет совершать необдуманные поступки, может нанести увечья себе и другим.

*Страх.* Ребенок просыпается ночью от того, что ему приснился кошмар. Он боится чудовищ, которые живут под кроватью. Однажды попав в автомобильную катастрофу, мужчина не может снова сесть за руль. Человек, переживший землетрясение, отказывается идти в свою уцелевшую квартиру. А тот, кто подвергся насилию, с трудом заставляя себя входить в свой подъезд. Причиной всего этого является страх.

К основным признакам страха относятся:

1. напряжение мышц (особенно лицевых);
2. сильное сердцебиение;
3. учащенное поверхностное дыхание;
4. сниженный контроль над собственным поведением.

Панический страх, ужас может побудить к бегству, вызвать оцепенение или, наоборот, возбуждение, агрессивное поведение. При этом человек плохо контролирует себя, не осознает, что он делает и что происходит вокруг. В этой ситуации: положите руку пострадавшего себе на запястье, чтобы он ощутил ваш спокойный пульс. Это будет для него сигналом: «Я сейчас рядом, ты не один!» Дышите глубоко и ровно. Побуждайте пострадавшего дышать в одном с вами ритме. Если пострадавший говорит, слушайте его, выказывайте заинтересованность, понимание, сочувствие. Сделайте пострадавшему легкий массаж наиболее напряженных мышц тела.

*Истерика.* Истерический припадок длится несколько минут или несколько часов.

Основные признаки: сохраняется сознание; чрезмерное возбуждение, множество движений, театральные позы; речь эмоционально насыщенная, быстрая; крики, рыдания.

В данной ситуации: удалите зрителей, создайте спокойную обстановку. Оставайтесь с пострадавшим наедине, если это не опасно для вас. Неожиданно совершите действие, которое может сильно удивить (можно дать пощечину, облить водой, с грохотом уронить предмет, резко крикнуть на пострадавшего). Говорите с пострадавшим короткими фразами, уверенным тоном («Выпей воды», «Умойся»). После истерики наступает упадок сил. Уложите пострадавшего спать. До прибытия специалиста наблюдайте за его состоянием. Не потакайте желаниям пострадавшего.

*Нервная дрожь.* После экстремальной ситуации появляется неконтролируемая нервная дрожь (человек не может по собственному желанию прекратить эту реакцию). Так организм «сбрасывает» напряжение. Если эту реакцию остановить, то напряжение останется внутри, в теле, и вызовет мышечные боли, а в дальнейшем может привести к развитию таких серьезных заболеваний, как гипертония, язва и др.

*Основные признаки данного состояния:* дрожь начинается внезапно – сразу после инцидента или спустя какое-то время; возникает сильное дрожание всего тела или отдельных его частей, человек не может удержать в руках мелкие предметы, зажечь сигарету; реакция продолжается достаточно долго (до нескольких часов); потом человек чувствует сильную усталость и нуждается в отдыхе.

В данной ситуации: нужно усилить дрожь. Возьмите пострадавшего за плечи и сильно, резко потрясите в течение 10–15 секунд. Продолжайте разговаривать с ним, иначе он может воспринять ваши действия как нападение. После завершения реакции необходимо дать пострадавшему возможность отдохнуть. Желательно уложить его спать.

Нельзя: обнимать пострадавшего или прижимать его к себе; укрывать пострадавшего чем-то теплым; успокаивать пострадавшего, говорить, чтобы он взял себя в руки.

*Плач.* Когда человек плачет, внутри у него выделяются вещества, обладающие успокаивающим действием. Хорошо, если рядом есть кто-то, с кем можно разделить горе.

Основные признаки данного состояния: человек уже плачет или готов разрыдаться; подрагивают губы; наблюдается ощущение подавленности; в отличие от истерики, нет признаков возбуждения.

Если человек сдерживает слезы, то не происходит эмоциональной разрядки, облегчения. Когда ситуация затягивается, внутреннее напряжение может нанести вред физическому и психическому здоровью человека.

В данной ситуации: не оставляйте пострадавшего одного. Установите физический контакт с пострадавшим (возьмите за руку, положите свою руку ему на плечо или спину, погладьте его по голове). Дайте ему почувствовать, что вы рядом. Применяйте приемы «активного слушания» (они помогут пострадавшему выплеснуть свое горе): периодически произносите «ага», «да», кивайте головой, то есть подтверждайте, что слушаете и сочувствуете; повторяйте за пострадавшим отрывки фраз, в которых он выражает свои чувства; говорите о своих чувствах и чувствах пострадавшего. Не старайтесь успокоить пострадавшего. Дайте ему возможность выплакаться и выговориться, «выплеснуть» из себя горе, страх, обиду. Не задавайте вопросов, не давайте советов. Ваша задача – выслушать.

### **Принципы и особенности общения с пострадавшими в ЧС**

Правила для сотрудников спасательных служб:

1. Дайте знать пострадавшему, что вы рядом и что уже принимаются меры по спасению.

Пострадавший должен чувствовать, что в создавшейся ситуации он не одинок. Подойдите к пострадавшему и скажите, например, «Я останусь с вами, пока не придет «Скорая помощь». Пострадавший также должен быть проинформирован о том, что сейчас происходит: «Скорая помощь» уже в пути».

2. Постарайтесь избавить пострадавшего от посторонних взглядов.

Любопытные взгляды очень неприятны человеку в кризисной ситуации. Если зеваки не уходят, дайте им какое-либо поручение, например, отогнать любопытных от места происшествия.

3. Осторожно устанавливайте телесный контакт.

Легкий телесный контакт обычно успокаивает пострадавших. Поэтому возьмите пострадавшего за руку или похлопайте по плечу. Прикасаться к голове или иным частям тела не рекомендуется. Займите положение на том же уровне, что и пострадавший. Даже оказывая медицинскую помощь, старайтесь находиться на одном уровне с пострадавшим.

4. Говорите и слушайте.

Внимательно слушайте, не перебивайте, будьте терпеливы, выполняя свои обязанности. Говорите и сами, желательно спокойным тоном, даже если пострадавший теряет сознание. Не проявляйте нервозности. Избегайте упреков. Спросите пострадавшего: «Могу ли я что-либо для вас сделать?» Если вы испытываете чувство сострадания, не стесняйтесь об этом сказать.

Правила первой помощи для психологов:

1. В кризисной ситуации пострадавший всегда находится в состоянии психического возбуждения. Это нормально. Оптимальным является средний уровень возбуждения. Сразу скажите пациенту, что вы ожидаете от терапии и как долго продлится работа над проблемой. Надежда на успех лучше, чем страх неуспеха.

2. Не приступайте к действиям сразу. Осмотритесь и решите, какая помощь (помимо психологической) требуется, кто из пострадавших в наибольшей степени нуждается в помощи. Уделите этому секунд 30 при одном пострадавшем, около пяти минут при нескольких пострадавших.

3. Точно скажите, кто вы и какие функции выполняете. Узнайте имена нуждающихся в помощи. Скажите пострадавшим, что помощь скоро придет, что вы об этом позаботились.

4. Осторожно установите телесный контакт с пострадавшим. Возьмите пострадавшего за руку или похлопайте по плечу. Прикасаться к голове или иным частям тела не рекомендуется. Займите положение на том же уровне, что и пострадавший. Не поворачивайтесь к пострадавшему спиной.

5. Никогда не обвиняйте пострадавшего. Расскажите, какие меры требуется принять для оказания помощи в его случае.

6. Профессиональная компетентность успокаивает. Расскажите о вашей квалификации и опыте.

7. Дайте пострадавшему поверить в его собственную компетентность. Дайте ему поручение, с которым он справится. Используйте это, чтобы он убедился в собственных способностях, чтобы у пострадавшего возникло чувство самоконтроля.

8. Дайте пострадавшему выговориться. Слушайте его активно, будьте внимательны к его чувствам и мыслям. Пересказывайте позитивное.

9. Скажите пострадавшему, что вы останетесь с ним. При расставании найдите себе заместителя и проинструктируйте его о том, что нужно делать с пострадавшим.

10. Привлекайте людей из ближайшего окружения пострадавшего для оказания помощи. Инструктируйте их и давайте им простые поручения. Избегайте любых слов, которые могут вызвать у кого-либо чувство вины.

11. Постарайтесь оградить пострадавшего от излишнего внимания и расспросов. Давайте любопытным конкретные задания.

12. Стресс может оказать негативное влияние и на психолога. Возникающее в ходе такой работы напряжение имеет смысл снимать с помощью релаксационных упражнений и профессиональной супервизии. Группы супервизии должны вести профессионально подготовленный модератор.

### **Основные направления психологического обеспечения профессиональной деятельности специалистов экстремального профиля**

Психологическую деятельность психологической службы МЧС условно можно разделить на четыре основных направления:

- психодиагностическое;
- психологическая подготовка;
- реабилитация (психологическая составляющая реабилитационных мероприятий);
- психологическое сопровождение аварийно-спасательных работ (оказание экстренной психологической помощи пострадавшим в ЧС).

На психологическую службу возложены **две основные задачи**. Первая, традиционная для силовых ведомств - задача психологического сопровождения деятельности личного состава МЧС России: спасателей, пожарных, врачей, лётчиков, и других специалистов.

Вторая задача уникальна - оказание первой психологической помощи при чрезвычайных ситуациях.

#### **1. Психологическая и психофизиологическая диагностика**

**Психодиагностическое обеспечение в системе МЧС России** - комплекс мероприятий, направленных на изучение интеллектуально-мнестических, эмоционально-личностных, мотивационно-волевых и психофизиологических особенностей профессиональных контингентов МЧС России, выявление степени их пригодности к выполнению профессиональных обязанностей или обучению по конкретной специальности, а также динамическое наблюдение за их психологическим состоянием в период прохождения службы (работы, учебы) с целью выявления наличия и степени

выраженности психологических последствий, связанных с профессиональной деятельностью.

Направления деятельности психологов структурных подразделений МЧС России в области психологической и психофизиологической диагностики:

1. Профессиональный психологический отбор (прием на службу (работу), при поступлении в учебные заведения, молодого пополнения в/ч войск ГО).

2. Психодиагностический мониторинг деятельности профессиональных контингентов.

а) Постэкспедиционное обследование профессиональных контингентов МЧС России.

3. Психодиагностические мероприятия в рамках работы аттестационных комиссий (назначение на должность, аттестация спасателей, ГДЗС).

4. Психодиагностические мероприятия по индивидуальным обращениям профессиональных контингентов и членов их семей.

7. Психодиагностические мероприятия в рамках изучения морально-психологического климата структурных подразделений.

**1) Профессиональный психологический отбор** - система психодиагностических мероприятий, направленных на выявление социально-психологических, психологических особенностей кандидатов, оценку уровня развития ПВК, выявление степени пригодности кандидата к выполнению профессиональных обязанностей или обучению по конкретной специальности.

Основная задача: определить профессионально-психологическую пригодность и дать прогноз деятельностно-психологической адаптации путем определения факторов риска.

Методологический подход: подбор психодиагностического инструментария для прогнозирования успешности через профессиографический анализ вида деятельности, анализ психограммы (при отсутствии профессиограмм использовать задачно-деятельностный подход путем изучения функционала).

Сферы, подлежащие изучению: интеллектуально-мнестическая, эмоционально-личностная, мотивационно-волевая (для спасателей и пожарных боевых расчетов - психофизиологические особенности).

**2) Мониторинговое психодиагностическое обследование** - система периодических психодиагностических мероприятий, направленных на динамическое наблюдение за психологическим состоянием профессиональных контингентов МЧС России в период прохождения службы (работы, учебы) с целью выявления наличия и степени выраженности психологических последствий, связанных с профессиональной деятельностью.

Основная задача: диагностика уровня накопления стрессорных нарушений, наличия и степени выраженности других психологических последствий, связанных с профессиональной деятельностью; вынесение рекомендаций по формам и методам реабилитации.

Методологический подход: подбор психодиагностического инструментария с учетом специфики деятельности (рабочие стрессы, стрессы критического инцидента).

Сферы, подлежащие изучению: интеллектуально-мнестическая, эмоционально-личностная, психофизиологические особенности, при нарушениях социальной адаптации - сфера межличностных взаимоотношений.

**3) Психодиагностическое обследование в постэкспедиционный период** - система психодиагностических мероприятий, направленных на выявление наличия и степени выраженности дезадаптивных состояний у профессиональных контингентов МЧС России, участвовавших в ликвидации последствий ЧС.

Основная задача: выявление дезадаптивных состояний, острых форм стрессорных нарушений; вынесение рекомендаций по формам и методам реабилитации.

Методологический подход: индивидуальный подход при выборе формы проведения обследования с учетом состояния человека и срока, прошедшего после его возвращения из зоны ЧС.

Сферы, подлежащие изучению: эмоционально-личностная, психофизиологические особенности.

**4) Психодиагностические мероприятия в рамках работы аттестационных комиссий** - проведение психодиагностических мероприятий, направленных на выявление степени соответствия индивидуально-психологических (профессионально важных) качеств сотрудника требованиям, предъявляемым к должности.

Основная задача: определить степень соответствия индивидуально-психологических (профессионально важных) особенностей кандидата требованиям, предъявляемым к должности.

Методологический подход: подбор психодиагностического инструментария для прогнозирования успешности через профессиографический анализ вида деятельности, анализ психогаммы (при отсутствии профессиограмм использовать задачно-деятельностный подход путем изучения функционала).

Сферы, подлежащие изучению: интеллектуально-мнестическая, эмоционально-личностная, мотивационно-волевая (для спасателей и пожарных боевых расчетов - психофизиологические особенности).

**Протоколы обследований подлежат обязательному кодированию.** Кодирование производит психолог, проводящий обследование, сразу после завершения процедуры обследования. Процедура кодирования включает обязательное занесение психологом присвоенного кода в книгу регистрации кодов

## **2. Психологическая подготовка**

Психологическая подготовка профессиональных контингентов Министерства Российской Федерации по делам гражданской обороны, чрезвычайным ситуациям и ликвидации последствий стихийных бедствий (далее - МЧС России) является одним из направлений деятельности сотрудников психологической службы МЧС России по психологическому сопровождению деятельности профессиональных контингентов МЧС России.

**Психологическая подготовка в системе МЧС России** - целостная система научно обоснованных психолого-педагогических мероприятий, направленная на усвоение знаний, навыков и умений в области психологии, формирование и развитие профессионально важных качеств сотрудника, необходимых для эффективного осуществления профессиональной деятельности, сохранения профессионального здоровья и увеличения профессионального долголетия.

Мероприятия по психологической подготовке в МЧС России осуществляется в рамках:

- получения специальности, повышении квалификации;
  - служебной подготовки, подготовки личного состава дежурных смен, специальной подготовки по должности рядового и младшего начальствующего состава, служебной подготовки среднего и старшего начальствующего состава (в том числе общественно-государственной подготовке);
  - проведения учений и подготовки к соревнованиям.
- Общими задачами психологической подготовки являются:
- овладение психологической составляющей профессиональной деятельности;
  - формирование и развитие профессионально важных качеств;
  - профилактика негативных последствий профессионального стресса.

Руководящими принципами при реализации мероприятий по психологической подготовке являются: целостность, системность, специфичность, научная обоснованность, методическая оснащенность и наличие единых критериев оценки.

Мероприятия по психологической подготовке могут проводиться в форме лекций, семинаров, тренингов, циклов занятий. И в индивидуальной форме при использовании технических средств с биологической обратной связью.

Психологическая подготовка осуществляется в рамках трех тематических инвариантных разделов: Раздел 1. Профессиональное здоровье специалиста; Раздел 2. Экстренная психологическая помощь пострадавшим в ЧС; Раздел 3. Элементы психологии управления.

Показателями эффективности мероприятий по психологической подготовке являются:

- коэффициент прироста уровня знаний и/или профессионально-важных качеств;
  - субъективная оценка обучающимися практической значимости содержания мероприятий по психологической подготовке;
- степень удовлетворенности процессом обучения.

Объем мероприятий по психологической подготовке и их периодичность определяется квалификационными требованиями к должности и на основании нормативных документов Министерства образования и науки РФ, МЧС России, распорядительных и плановых документов структурных подразделений центрального аппарата, территориальных органов МЧС России, воинских частей войск ГО, организаций (учреждений, подразделений) МЧС России центрального (регионального, субъектового) подчинения, подразделений специальной пожарной охраны, ГОУ ВПО МЧС России.

### **3. Медико-психологическая реабилитация**

**Психологическая реабилитация** (от лат. re - вновь, habilis - удобный, приспособленный) - система медико-психологических, педагогических и социальных мероприятий, направленных на восстановление, коррекцию или компенсацию нарушенных функций психических, состояний, личностного и социально-трудового статуса больных и инвалидов, а также лиц, перенесших заболевание, получивших психическую травму в результате резкого изменения социальных отношений, условий жизни и пр;

**Психологическая профилактика** - профилактика (prophylaktikos — предохранительный) — комплекс различного рода мероприятий, направленных на предупреждение какого-либо явления и/или устранение факторов риска. Соответственно, психологическая профилактика - предупреждение возникновения явлений дезадаптации, разработка профилактических программ и конкретных рекомендаций по оказанию помощи в вопросах социализации;

**Психологическая коррекция** - это одна из форм психологической работы, заключающаяся в оптимизации отдельных психологических функций, обеспечивающих поведение и обучение. Она направлена на: стабилизацию эмоционального состояния человека; повышение самооценки и уверенности в себе; восстановление и развитие коммуникативных навыков; выработку адекватных форм поведения;

Мероприятия психологической реабилитации выездного состава МЧС России организуются руководителем структурного подразделения и реализуются специалистами психологической службы МЧС России совместно со специалистами медицинской службы МЧС России в соответствии:

- с результатами мониторингового обследования выездного состава МЧС России;
- с результатами постэкспедиционного обследования выездного состава МЧС России;
- со сформированностью индивидуального психологического запроса.

Противопоказания к проведению психологической реабилитации специалистами психологической службы МЧС России:

- выраженные психические нарушения;

- грубые нарушения интеллектуально - мнестических функций;
- высокая, не коррегируемая артериальная гипертензия;
- выраженная коронарная недостаточность;
- тяжелая степень нарушения функций органов и систем: сердечно - сосудистой, дыхательной печеночной, почечной и др.;
- активная фаза ревматизма;
- активные формы туберкулеза;
- лихорадочные состояния;
- острые тромбозы, эмболии в качестве сопутствующих заболеваний;
- инкурабельные (бесперспективные для терапии) злокачественные образования.

Углубленное психодиагностическое исследование лиц «**группы риска**» используется как дополнительное обследование, выявляющее индивидуально - характерологические, интеллектуальные, функциональные и психофизиологические характеристики и другие особенности, предопределяющие повышение вероятности возникновения состояний дезадаптации не только в экстремальных, но и в обычных условиях несения службы (работы). УПДИ предполагает использование более одной единицы психодиагностического инструментария (беседа, экспертная оценка, различные клинические опросники) после проведения основного психодиагностического обследования.

Разработанная программа психологического сопровождения лиц «группы риска» содержит описание основных мероприятий последующей работы психолога, по следующим направлениям деятельности психолога:

- психологическая подготовка;
- психологическая диагностика (наличие стандартного набора психодиагностического обеспечения; наличие набора для углубленного психодиагностического обследования (УПДО));
- психологическая помощь, реабилитация.

**Положительная динамика психоэмоционального состояния** отмечается при условии отсутствия дисциплинарных происшествий с личным составом (гибель, травматизм сотрудника, преступления, различные нарушения трудового распорядка), а также суицидальных попыток и суицидов. Характеризуется:

- 1) Наличием позитивной динамики при ПДО эмоциональной сферы, самооценки.
- 2) Положительной динамикой, выявляемой внетестовыми методами:
  - а) анализ документов: наличие позитивной информации о сотруднике - поощрения, рекомендации и т.д.
  - б) экспертные оценки: стабильность и позитивная динамика психоэмоционального состояния отмечаемая близкими, сослуживцами и др.
  - в) беседа, общение: положительные оценки обследуемым своего психоэмоционального состояния и / или его динамики, наличие позитивных личностных ценностей, ресурсов, положительной самооценки, чувства уверенности, оптимизма.

В положительной динамике признаками стабильности и оптимальности психоэмоционального состояния и социализации являются: фон настроения позитивно окрашен и стабилен, что положительно сказывается на профессиональной и личностной адаптации; отсутствие в динамике тревожности, агрессивности и конфликтности.

г) наблюдение: общее положительное впечатление о состоянии эмоционального фона, наличие вербальных и невербальных признаков хорошего настроения.

Социализация - оптимальная адаптация в обществе, обусловленная гармоничным соответствием личностных ценностей ценностям общества.

**Социализация лиц «группы риска» отмечается при:**

.Наличии объективных достижений в профессиональной деятельности; рост е профессионализма (поощрения, положительные отзывы коллег);

.Позитивных изменениях в сфере семейных отношений; расширении межличностных контактов и круга интересов вне сферы профессионального общения.

#### **4. Психологическое обеспечение в чрезвычайных ситуациях**

Оказание ЭПП является функцией МЧС России, утверждённой Указом Президента Российской Федерации и одним из важнейших направлений работы психологической службы.

Эта работа предполагает проведение комплекса мероприятий по стабилизации социально-психологической обстановки в зоне ЧС, оказание ЭПП пострадавшим, профилактику возникновения негативных психологических последствий у пострадавших и специалистов МЧС России.

Основные задачи психологов, которые работают в зоне ЧС: - снижение интенсивности ОСР у пострадавших,

- оптимизация их актуального психологического состояния,
- психологическое сопровождение родственников, погибших при проведении процедуры опознания,
- сопровождение массовых мероприятий,
- работа в толпе в целях профилактики негативных массовых реакций (паники, агрессии),
- информационно-психологическая работа с пострадавшими и их родственниками,
- психологическое сопровождение эвакуируемых граждан и другое.

ЭПП сравнима со скорой медицинской - чем быстрее она будет оказана, тем больше шансов, что пострадавший человек сохранит своё психологическое здоровье и сможет вернуться к нормальной жизни.

#### **Задание**

Выберите для анализа одну из кризисных ситуаций. Составьте аннотированный библиографический список пяти научных публикаций за последние три года, посвящённых изучению проблем жизненного пути личности.

Пример описания:

Толстых Н.Н. Хронотоп человека без определенного места жительства // Социальная психология и общество. 2022. Том 13. № 1. С. 224–229. DOI: 10.17759/sps.2022130113

Аннотация. В статье рассматривается проблема... Автором излагается... Предложено...  
Анализируется... Обсуждается...

Одну из статей изложите подробно по плану.

- сведения о статье – библиографическое описание;
- сведения об авторе;
- основные положения теоретической части статьи;
- основные положения эмпирической (исследовательской) части статьи: использованные автором методы, обследованная выборка (характеристики участников исследования) и полученные результаты
- пример опыта из Вашей жизни, жизненных наблюдений или художественной литературы, который можно понять с помощью материалов статьи.

#### **Задание**

Изучите, проанализируйте и презентуйте группе работу ведущих отечественных научных лабораторий и кафедр, направленных на изучение кризисной психологии и психотравматологии.



Изучите историю учреждения, кадровый состав, направления исследований, основные публикации и достижения, вклад в развитие прикладной психологии.

- Лаборатория психологии развития субъекта в нормальных и посттравматических состояниях Института психологии РАН <https://ipran.ru/лаборатория-психологии-развития/>

- Кафедра экстремальной психологии МГУ <http://www.psy.msu.ru/about/kaf/extreme.html>

- Кафедра психологической помощи и ресоциализации МГУ [http://www.psy.msu.ru/about/kaf/psy\\_help/index.htm](http://www.psy.msu.ru/about/kaf/psy_help/index.htm)

- Кафедра кризисных и экстремальных ситуаций СПбГУ <https://psy.spbu.ru/department/chairs/emergency>

## РАЗДЕЛ 2. ПСИХОЛОГИЯ КРИЗИСНЫХ СОСТОЯНИЙ

Концепция стадий жизненного цикла и кризиса идентификаций по Э. Эриксону. Теория экзистенциальных кризисов И. Ялома. Клиническое проявление возрастных и экзистенциальных кризисов, нормальное и патологическое течение.

Экстремальные ситуации как причины психологического кризиса. Виды и особенности экстремальных ситуаций.

Военные действия как источник кризиса и травмы.

Кризисы утраты. Понятие горя и утраты, формы, симптомы. Характеристика и особенности кризисов утраты. Фазы горя. Затяжная патологическая реакция горя.

Нарушение, при котором после смерти близкого возникает стойкая и всепоглащающая реакция горя, характеризующаяся тоской по умершему или постоянным переживанием в связи с его кончиной. Сопровождается сильной эмоциональной болью.

Реакция горя продолжается как минимум более 6 месяцев. Расстройство вызывает значительные нарушения в личной, семейной, социальной, учебной, профессиональной и других важных сферах функционирования.

Болезненные реакции горя: отсрочка реакции и искаженные реакции. Потеря близкого человека как кризис утраты.

Семейные кризисы и развод как утрата семьи. Семейные кризисы. Феномен «домашнего насилия», его виды как фактор семейного кризиса: прямое физическое, эмоциональное, сексуальное, экономическое, изоляция, манипулирование детьми, угрозы, запугивание, понуждение к самоубийству. Психологические характеристики людей склонных к совершению домашнего насилия и их жертв.

Болезнь как неожиданная кризисная ситуация. Психологические особенности болезни детей и взрослых. Заболевания с витальной угрозой.

Кризис утраты личной свободы. Тоталитарная секта, тюремное заключение, террористическая угроза как причины кризиса.

Профессиональное истощение и утрата работы как психологический кризис. Синдром эмоционального выгорания: причины возникновения и пути профилактики

### Понятие «психологический кризис»

**Кризисная ситуация** (от греч. *krisis* — решение, поворотный пункт, исход) — это ситуация, требующая от человека значительного изменения представлений о мире и о себе за короткий промежуток времени. Эти изменения могут носить как позитивный, так и негативный характер.

Критическая ситуация в самом общем плане может быть определена как ситуация **невозможности**, т.е. такая ситуация, в которой субъект сталкивается с невозможностью реализации внутренних **необходимостей** своей жизни (мотивов, стремлений, ценностей и пр.).

Мы будем исходить из того, что тип критической ситуации определяется характером состояния "невозможности", в котором оказалась жизнедеятельность человека. "Невозможность" же эта определяется, в свою очередь, тем, какая **жизненная необходимость** оказывается парализованной в результате неспособности имеющихся у субъекта **типов активности** справиться с наличными **внешними** и **внутренними** условиями жизнедеятельности. Эти внешние и внутренние условия, тип активности и специфическая жизненная необходимость и являются теми главными пунктами, по которым мы будем характеризовать основные типы критических ситуаций и отличать их друг от друга.

Дж. Каплан описал четыре последовательные стадии кризиса:

1) первичный рост напряжения, стимулирующий привычные способы решения проблем;

2) дальнейший рост напряжения в условиях, когда эти способы оказываются безрезультатными;

3) еще большее увеличение напряжения, требующее мобилизации внешних и внутренних источников;

4) если все оказывается тщетным, наступает четвертая стадия, характеризующаяся повышением тревоги и депрессии, чувствами беспомощности и безнадежности, дезорганизацией личности. Кризис может кончиться на любой стадии, если опасность исчезает или обнаруживается решение.

Кризис является одним из неизбежных и необходимых моментов жизни, одной из движущих сил развития как личности, так и группы, общества, человечества в целом.

Кризис возникает в ситуациях, когда усвоенных ранее образцов поведения недостаточно для совладания с обстоятельствами. Ситуация кризиса требует выработки новых способов поведения и нахождения новых смыслов жизнедеятельности.

Кризис — это всегда момент выбора из нескольких возможных альтернатив, момент принятия решения.

Кризис может возникать в результате внешних обстоятельств, некоего травмирующего события (экстремальной ситуации). Последствиями внешнего кризиса могут быть такие состояния, как посттравматическое стрессовое расстройство, шоковая травма.

Внутриличностный кризис — это момент перехода человека на новую ступень развития (психодуховный, экзистенциальный, возрастной). Внутренние кризисы неизбежны и, в отличие от внешних, необходимы и желательны. Этот факт человечество знало всегда, что блестяще закодировано в сказках абсолютно всех народов — это всем известная ситуация витязя на распутье. Выбор дальнейшего пути легко дается герою только в сказках, но важно, что избежать выбора невозможно, не нужно и даже опасно. Таким образом, кризис — это всегда выбор между регрессивным и прогрессивным дальнейшим развитием личности. От того, какой именно выбор будет сделан, зависит вся последующая жизнь человека. Понимание кризиса и кризисной ситуации в психологии разрабатывалось в рамках психологии личности и психологии развития.

Совсем незаметного переживания внутреннего кризиса не бывает. Однако глубина и сила переживаний у разных людей существенно отличаются и зависят от следующих факторов:

- уровень развития личности (сознания) — чем выше, тем болезненнее кризис;
- социокультурные особенности;
- личностные и характерологические особенности;
- вид кризисного состояния, переживаемого человеком;
- социально-психологические особенности, социальный статус.

Кризисы различаются по длительности и интенсивности. По содержанию различают три основных вида кризисов:

### **Невротические кризисы**

Невротические кризисы, предпосылки для возникновения которых складываются еще в раннем детстве, могут развиваться даже при отсутствии воздействия каких-либо внешних раздражителей, травмирующих событий, перемен. С точки зрения психоаналитиков, примером в данном случае может служить образование порочного круга внутренних защитных психологических конфликтов, производных от основного (базового) внутриличностного конфликта, сформированного в раннем детстве, которые создают субъективное ощущение безвыходности и тупика, а объективно приводят к дезадаптации личности. Такого рода кризисы рассматривают З. Фрейд и К. Хорни.

### **Возрастные кризисы**

Кризисы развития, или возрастные кризисы, возникают при переходе от одной возрастной ступени к другой и связаны с системными преобразованиями в сфере социальных отношений, деятельности и сознания (Л. С. Выготский, А. Н. Леонтьев, Д. Б. Эльконин). Это относительно небольшие по времени (около года) периоды онтогенеза, характеризующиеся резкими психологическими изменениями, когда личность человека приобретает новое психологическое качество (новую психологическую модальность). Форма, длительность и острота возрастного кризиса может значительно варьировать в зависимости от индивидуально-типологических особенностей личности, макро- и микросоциальных условий, педагогической системы в целом. Ряд исследователей считают возрастные кризисы нормативным процессом, необходимым элементом социализации, обусловленным логикой личностного развития и необходимостью разрешения основного возрастного противоречия (З. Фрейд, Э. Эриксон, Л. Выготский, Л. Божович). Другие авторы видят в возрастных кризисах девиантное, злокачественное проявление индивидуального развития (С. Л. Рубинштейн, А. В. Запорожец).

В отечественной психологии термин «возрастной кризис» был введен Л. С. Выготским и определен как целостное изменение личности ребенка, регулярно возникающее при смене стабильных периодов. По Выготскому, возрастной кризис обусловлен возникновением основных новообразований предшествующего стабильного периода, которые приводят к разрушению одной социальной ситуации развития и возникновению другой, адекватной новому психологическому облику ребенка. Механизм смены социальных ситуаций составляет психологическое содержание возрастного кризиса.

Поведенческие критерии возрастного кризиса - труднопоспитуемость, упрямство, негативизм - Выготский считал необходимыми и выражающими единство негативной (деструктивной) и позитивной (конструктивной) сторон кризиса. Д. Б. Эльконин полагал, что эмансипация от взрослого, составляющая основу любого возрастного кризиса, служит основой качественно нового типа связи со взрослым. Возрастные кризисы являются необходимыми и закономерными, включая и характерные негативные черты поведения. Выраженное негативное отношение к «старой» социальной ситуации в определенной мере обеспечивает полноту готовности действовать в новой социальной ситуации развития.

По сравнению с кризисами детского и подросткового периодов кризисы зрелых периодов жизни и старости изучены хуже. Такие поворотные пункты в развитии взрослого человека возникают значительно реже. При этом перестройки смысловых структур сознания и переориентация на новые жизненные задачи, ведущие к смене характера деятельности, происходят более скрыто (Э. Эриксон, Ш. Бюлер, П. Жане).

### **Травматические кризисы**

Травматические кризисы возникают в ответ на психотравмирующую ситуацию и зависят от ее личностной оценки и степени субъективной значимости. Существуют также определенные личностные predispositions к кризисным реакциям (А. Амбрумова), которые могут проявляться в форме острой реакции на непредвиденное несчастье, трагическую потерю или невозполнимый ущерб. К наиболее брутальным острым психологическим реакциям относится суицид.

К травматическим кризисам относят: кризис лишения, экзистенциальный кризис.

### **Кризис лишения**

Кризис лишения - кризис, связанный с утратой близкого человека. Переживание этого кризиса описывается картиной острого горя Линдемана. Реакция на утрату особенно тяжела, если отношения с утраченным лицом были плохими. Кризис лишения переживается как частичная утрата самого себя, утрата части собственной личности, состоящей из значимого другого.

### **Экзистенциальный кризис**

Экзистенциальный кризис может неоднократно повторяться в течение жизни человека. У каждого из людей он совпадает с кризисом середины жизни (33 года), но также может наблюдаться и в другие периоды, например, часто около 40 лет. Экзистенциальный кризис - утрата смысла существования, потеря наиболее значимых ценностей и целей в жизни, пересмотр, ревизия системы координат. В период кризиса человек становится повышенно уязвимым, самооценка его снижается, картина мира дестабилизируется, нарастает неопределенность, реакцией на которую служат обычно переживания тревожно-депрессивного круга.

Внутренние кризисы, имеющие экзистенциальное значение, как правило, связаны с определенными возрастными этапами в жизни человека. Поэтому, общаясь с человеком, проявляющим «кризисную» симптоматику, важно учитывать его возраст. Основными кризисными периодами жизни являются следующие:

Пубертат (13—15 лет). Связан с осознанием подростком своей идентичности и уникальности. Отражает вхождение человека в мир взрослых. Может быть выражен фразой: «Я ищу смысл».

Кризис самоопределения (29—33 года). Может быть выражен фразой: «Я меняю смысл».

Кризис второй половины жизни (45—55 лет). Человек пребывает в сомнениях по поводу того, что не смог самореализоваться, достичь желаемого, стать в жизни тем, кем хотел. Наиболее остро переживается проблема конечности жизни, которая может усугубляться в этот период потерей родителей (возникает установка: «Между мной и смертью никого нет»). Этот кризис может быть выражен фразой: «Я теряю смысл».

Некоторые исследователи описывают также кризис пожилых. Как показывает опыт работы Телефонов доверия, люди пожилого возраста часто являются абонентами служб психологической помощи. Их переживания связаны с утратой смысла жизни, потерей родных, друзей, здоровья, профессии, ощущением ненужности и беспомощности. Наибольшую остроту для них приобретает проблема одиночества.

Таким образом, кризис может быть не связан с глобальными и широкомасштабными бедствиями и рассматриваться как процесс, состояние, характерное для критических периодов в естественном течении человеческой жизни (например, подростковый кризис — «переходный возраст»). Кризис имеет причинно(следственную) связь с предыдущим жизненным опытом человека, но не может быть преодолен способами, известными ему из прошлого опыта.

Например, к намерению совершить самоубийство человека может привести безответная влюбленность, потеря работы, потеря близкого человека, чувство вины. Ярким примером кризиса как реакции на смерть близкого человека является поведение Жанны Эбютерн — подруги известного итальянского художника Амадео Модильяни. Она преданно ухаживала за больным Амадео. Едва ли не каждую ночь эта мужественная женщина, которая готовилась стать матерью, бегала по всему Парижу в поисках своего мужа — страстного игрока.

На следующий день после смерти Модильяни Жанна, не пролившая ни одной слезинки, выбросилась из окна 6 этажа.

Для Жанны ее любовь была жизненным стержнем, и даже ребенок, которого она ждала, не смог восполнить утрату смысла ее существования.

Кризис — некий поворотный пункт человеческой судьбы, в котором рушатся основы предыдущей жизни, а новой еще не существует. К счастью, большинство людей могут справиться с кризисом самостоятельно, причем это утверждение верно и по отношению к жертвам травматических событий.

Итак, кризисная ситуация (от греч. *krisis* — решение, поворотный пункт, исход) — это ситуация, требующая от человека значительного изменения представлений о мире и о себе за короткий промежуток времени. Эти изменения могут носить как позитивный, так и негативный характер. Травматические кризисы возникают в ответ на психотравмирующую ситуацию и зависят от ее личностной оценки и степени субъективной значимости. Существуют также определенные личностные predispositions к кризисным реакциям (А. Амбрумова), которые могут проявляться в форме острой реакции на непредвиденное несчастье, трагическую потерю или невозполнимый ущерб. К наиболее brutальным острым психологическим реакциям относится суицид.

К травматическим кризисам относят: кризис лишения, экзистенциальный кризис.

### **Факторы, способствующие преодолению кризисов и усугубляющие кризис**

По большому счету, питательной средой для разворачивания жизненного кризиса является постоянно воспроизводимое в практике жизни противоречие между конечной формой существования личности и бесконечным процессом трансцендирования, т. е. выходом за пределы любой конечной формы существования. Этот конфликт перманентен и актуализируется сомнениями в возможности удовлетворения потребности в смысле жизни. В этом конфликте актуализируется так называемая **эвристическая компетентность** - неосознаваемая уверенность в своих способностях решить проблему, даже несмотря на то, что до этого у индивида не было опыта разрешения подобных ситуаций.

Эксквизитные ситуации являются тем «прерывом постепенности» в жизни личности, которые представляют собой возможности перестройки ранее сложившихся структур деятельности, общения и структуры личностных свойств и выход на иное, более совершенное качество саморегуляции и взаимодействия с миром. В разрешении трудной ситуации актуализируются возможности личности как субъекта своей жизни. В патологическом случае экскувизитные ситуации могут загонять человека в болезнь.

Каждый человек, каждая культура нарабатывает свои уровни терпимости к экскувизитным ситуациям, ту степень овладения свободой, которая переносима культурой и индивидуальным сознанием. Чем нетолерантнее культура и личность к экскувизитам, тем больше вероятность нарботки и использования психозащитного способа проживания ситуации. В этом случае проблема, конфликт, стресс, кризис воспринимается в первую очередь как угроза личному благополучию, своему лицу, своей ранее сложившейся целостности; весь психологический аппарат пытается защититься, отгородиться от таких ситуаций. Чем сложнее, дифференцированнее, богаче личность, чем креативнее и терпимее ее отношение к жизни, тем меньше места остается для психологических защит и тем меньше потребность в искажениях реальности и в ее трансформации в соответствии с модальностью личностной структуры.

Одна из первых попыток анализа понятия кризиса в отечественной литературе предпринята в монографии Ф. Е. Василюка «Психология переживания», в которой автором осуществлена деятельностная трактовка человеческих эмоций и переживаний. В качестве объекта своего исследования автор избрал процессы, с помощью которых человек преодолевает критические жизненные ситуации. Проведено психологическое исследование того, что человек делает, когда сделать уже ничего нельзя, когда он попадает в ситуацию невозможности реализации своих потребностей, установок, ценностей. Переживание рассматривается как особая форма деятельности, направленная на восстановление душевного равновесия, утраченной осмысленности существования, словом - на производство смысла.

Факторы, способствующие преодолению кризисов, лежат в сфере:

- а) личностных ресурсов - развитое самосознание, способность к рефлексии, стремление к самоореализации и саморазвитию, интеллектуальные качества,
- б) смысл формирующие факторы.

Факторами усугубляющие кризис является отсутствие перечисленных факторов.

### **Суицид как форма кризисного реагирования**

**Самоубийство** (суицид) – это осознанное лишение себя жизни.

**Суицидальное поведение** – понятие более широкое, которое, помимо суицида, включает в себя суицидальные покушения, попытки и проявления (Кондратенко).

К покушениям ОТНОСЯТ все суицидальные акты, не завершившиеся смертью по причине, не зависящей от суицидента (обрыв веревки, своевременно проведенные реанимационные мероприятия и т.д.).

К **суицидальным проявлениям** относят соответствующие мысли, высказывания, намеки, не сопровождающиеся, однако, какими-либо действиями, направленными на лишение себя жизни.

По другой классификации, выделяют самоубийства (истинные суициды), парасуициды (акты намеренного самоповреждения, не приводящие к смерти), пресуициды (состояние личности, обуславливающее повышенную по отношению к норме вероятность совершения суицидального акта) (Кондратенко).

**Суициды условно подразделяются** на истинные, когда целью выступает желание человека лишить себя жизни, и демонстративно-шантажные, которые применяются для оказания давления на окружающих, извлечения каких-либо выгод, манипулирования чувствами других людей. Демонстративно-шантажное поведение своей целью предполагает не лишение себя жизни, а демонстрацию этого настроения.

Суицид (самоубийство, от лат. *sui* – себя, *caedere* – убивать) является одной из наиболее трагичных форм девиантного (отклоняющегося) поведения, поскольку добровольное лишение себя жизни не есть общепринятая норма.

К внешним факторам, формирующим суицидальные намерения, относят социальную неустроенность, которая является как поводом для самоубийства, так и предпосылкой для возникновения «необходимых» психических и невротических отклонений. К внутренним факторам можно отнести комплекс вины, депрессию, тяжелые болезни, реальные или мнимые неудачи, инвалидность и т.п. Попадая под воздействие внутренних и внешних факторов, формирующих суицидальные намерения, человек испытывает глубокое душевное потрясение, под влиянием которого развивается широкая гамма отрицательных эмоций, существенно ослабляющих естественные механизмы психологической защиты, способность личности противодействовать жизненным трудностям.

Анализ причин и условий совершения суицидов сотрудниками (военнослужащими) силовых министерств показывает, что большинство самоубийств косвенно обусловлены и не предотвращены из-за несвоевременного принятия управленческих решений или профилактических мер, в результате отсутствия контроля за деятельностью подчиненных, неудовлетворительной организации режима труда и отдыха, приводящей к нервно-психической напряженности, переутомлению, а также вследствие недостаточного внимания руководства к семейно-бытовой сфере общения сотрудников.

Таким образом, суицидальное поведение можно считать результатом сложного взаимодействия различного рода социальных, психологических и психофизиологических факторов. Основной его детерминантой всегда является социально-психологическая дезадаптация личности, наступающая вследствие неблагоприятного стечения жизненных обстоятельств, либо при субъективной интерпретации этих обстоятельств как неразрешимых.

Определение риска возможного суицида – задача чрезвычайно сложная. Для эффективной профилактики самоубийств среди личного состава необходимо активно

выявлять и фиксировать признаки суицидального поведения как в процессе ежедневного наблюдения, так и по результатам периодических мониторинговых обследований профессиональных контингентов на предмет суицидального риска.

Суицидальное поведение можно считать результатом сложного взаимодействия различного рода социальных, психологических и психофизиологических факторов.

Люди с суицидальными намерениями не избегают помощи, а наоборот, часто стремятся к ней, в частности к консультированию. Из тех, кто совершает суициды, почти 70% консультируются врачами общего профиля за месяц, а 40% – в течение последней недели до совершения фатального поступка; 30% так или иначе выражают свои намерения, ставя в известность окружающих.

Суицидальное поведение является динамическим процессом, состоящим из следующих этапов (Моховиков, 2001а):

**I. Этап суицидальных тенденций.** Они являются прямыми или косвенными признаками, свидетельствующими о снижении ценности собственной жизни, утрате ее смысла или нежелании жить. Суицидальные тенденции проявляются в мыслях, намерениях, чувствах или угрозах. На этом этапе осуществляется **превенция** суицида, то есть его предотвращение на основании распознавания психологических или социальных предвестников. Главный смысл превентивных мер состоит в том, чтобы убедить общество, что суицидальные мысли психологически понятны и сами по себе не являются болезнью, ибо представляют естественную часть человеческого существования; что суицидальное поведение преходяще и доступно разрешению, а потому предотвратимо, если у окружающих будет желание выслушать другого человека и помочь ему.

**II. Этап суицидальных действий.** Он начинается, когда тенденции переходят в конкретные поступки. Под **суицидальной попыткой** понимается сознательное стремление лишить себя жизни, которое по не зависящим от человека обстоятельствам (своевременное оказание помощи, успешная реанимация и т.п.) не было доведено до конца. Самоповреждения, напрямую не направленные на самоуничтожение, имеющие характер демонстративных действий (шантаж, членовредительство или самоповреждение, направленные на оказание психологического или морального давления на окружение для получения определенных выгод), носят название **парасуицида**. Парасуициды обычно не предусматривают смертельного исхода, но есть случаи, когда человек гибнет, потому что «переиграл». Суицидальные тенденции могут также привести к **завершенному суициду**, результатом которого является смерть.

На этом этапе осуществляется процедура **интервенции**. Она представляет собой процесс вмешательства в текущий **суицид** для предотвращения акта саморазрушения и заключается в контакте с отчаявшимся человеком и оказании ему эмоциональной поддержки и сочувствия в переживаемом кризисе. Главная задача интервенции состоит в том, чтобы удержать человека в живых, а не в том, чтобы переделать структуру личности человека или излечить его нервно-психические расстройства. Это самое важное условие, без которого остальные усилия психотерапии и методы оказания помощи оказываются недейственными.

**III. Этап постсуицидального кризиса.** Он продолжается от момента совершения суицидальной попытки до полного исчезновения суицидальных тенденций, иногда характеризующихся цикличностью проявления. Этот этап охватывает состояние психического кризиса суицидента, признаки которого (соматические, психические или психопатологические) и их выраженность могут быть различными. На этом этапе осуществляются **поственция** и **вторичная превенция** суицидального поведения.

Поственция – это усилия по предотвращению повторения акта аутоагрессии, а также предупреждение развития посттравматических стрессовых расстройств у уцелевших и их окружения. Задачи поственции состоят в облегчении процесса приспособления к реальности у переживающих трудности, уменьшении степени заразительности

суицидального поведения, а также в оценке и идентификации факторов риска повторного суицида.

Они решаются путем использования таких стратегий, как: (а) психологическое консультирование; (б) кризисная интервенция; (в) поиск систем поддержки личности в обществе; (г) образовательная стратегия для повышения осознания роли и значимости саморазрушающего поведения; (д) поддержание контактов со СМИ для соблюдения этических принципов при информировании об актах аутоагрессии в обществе. Вторичная превенция заключается в предупреждении повторных суицидальных попыток.

Для осуществления превенции самоубийств ВОЗ предлагает использовать три концептуальные модели (Моховиков, 2001а):

**Медицинская модель превенции** рассматривает попытку суицида прежде всего, как крик о помощи, к которому приводят эмоциональные расстройства и психологический кризис. Консультирование, медикаментозное и психотерапевтическое лечение, снижающие уровень аутоагрессии, являются основными задачами этой модели.

Социологическая модель ориентирована на идентификацию факторов и групп риска с целью адекватного контроля за суицидальными тенденциями.

Экологическая модель предусматривает исследование связи суицида с факторами внешнего окружения в конкретном социокультурном контексте. Реализация этой модели состоит, прежде всего, в контроле и ограничении доступа к различным средствам и инструментам аутоагрессии.

Представление о суициде в нашей культуре окружено огромным количеством мифов. Осознание их может удержать консультанта от многих ошибок.

Мифы и факты о суициде (Моховиков, 2001):

1. Миф: говоря о желании покончить с жизнью, человек просто пытается привлечь к себе внимание.

Люди, которые говорят о самоубийстве или совершают суицидальную попытку, испытывают сильную душевную боль. Они стараются поставить других людей в известность об этом. Никогда не игнорируйте угрозу совершения самоубийства и не избегайте возможности обсудить возникшие трудности.

2. Миф: человек совершает самоубийство без предупреждения.

Исследования показали, что человек дает много предупреждающих знаков и «ключей» к разгадке его плана. Приблизительно 8 из 10 задумавших самоубийство намекают окружающим на это.

3. Миф: склонность к самоубийству наследуется. Склонность к самоубийству не передается генетически.

4. Миф: самоубийства происходят только на верхних уровнях общества – среди политиков, писателей, артистов и т.п.

Известно, что суицид совершают люди всех социальных групп. Количество самоубийств на всех уровнях общества примерно одинаково.

5. Миф: все суицидальные личности страдают психическими расстройствами.

Не все люди, совершающие суицид, психически больны

Человек, задумавший самоубийство, чувствует безнадежность и беспомощность, не видит выхода из возникших трудностей, из болезненного эмоционального состояния. Это совсем не значит, что он страдает каким-то психическим расстройством.

6. Миф: разговор о самоубийстве может усилить желание человека уйти из жизни.

Разговор о самоубийстве не может быть причиной его совершения. Если не поговорить на эту тему, то невозможно будет определить, является ли опасность суицида реальной.» Часто откровенная, душевная беседа является первым шагом в предупреждении самоубийства.

7. Миф: если человек совершил суицидальную попытку, значит он всегда будет суицидальной личностью, и в дальнейшем это обязательно повторится.



Суицидальный кризис обычно носит временный характер, не длится всю жизнь. Если человек получает помощь (психологическую и другую), то он, вероятнее всего, сможет решить возникшие проблемы и избавиться от мыслей о самоубийстве.

8. Миф: люди, задумавшие самоубийство, просто не хотят жить.

Подавляющее большинство людей с суицидальными намерениями колеблются в выборе между жизнью и смертью. Они скорее стремятся избавиться от непереносимой душевной боли, нежели действительно хотят умереть.

9. Миф: мужчины пытаются покончить жизнь самоубийством чаще, чем женщины.

Женщины совершают суицидальные попытки приблизительно в 3 раза чаще, чем мужчины. Однако мужчины убивают себя приблизительно в 3 раза чаще, чем женщины, поскольку выбирают более действенные способы, оставляющие мало возможностей для их спасения.

10. Миф: все действия во время суицидальной попытки являются импульсивными, непродуманными и свидетельствуют об отсутствии плана.

Не всегда так происходит. Большинство пытающихся уйти из жизни предварительно обдумывают свои действия.

11. Миф: человек может покончить с собой под воздействием обстоятельств даже в хорошем расположении духа.

В хорошем настроении с жизнью не расстаются, зато депрессивное состояние, как правило, рождает мысли о самоубийстве.

12. Миф: не существует значимой связи между суицидом и наркоманией, токсикоманией, алкоголизмом.

Зависимость от алкоголя, наркотиков, токсических веществ является фактором риска суицида. Люди, находящиеся в депрессивном состоянии, часто используют алкоголь и другие вещества, чтобы справиться с ситуацией. Это может привести к импульсивному поведению, так как все эти вещества искажают восприятие действительности и значительно снижают способность критически мыслить.

13. Миф: суицид – редкое явление.

В Северной Америке суицид входит в число десяти основных причин смерти (для детей и юношества это одна из двух основных причин смерти). Мысли о самоубийстве приходят почти половине населения Соединенных Штатов. Суицидальные попытки совершают 1 из 250 человек. Фактически число суицидальных попыток может быть и гораздо больше, так как некоторые самоубийства маскируются под несчастные случаи.

14. Миф: Если человек уже решил умереть, его невозможно остановить.

Большинство людей, имеющих суицидальные намерения, колеблются между желанием жить и желанием умереть. Обращение за помощью к специалистам говорит об этой амбивалентности и надежде найти другой выход.

При обращении суицидального клиента вначале задача консультанта сводится к тому, чтобы «оттянуть время» и дождаться окончания опасного периода. Если суицидент в полной мере вовлечен в терапевтический процесс, у него возникает желание узнать, куда ведет его консультант, и он может решить «повременить» с исполнением своих суицидальных намерений. Поэтому необходимо постоянно пробуждать и поддерживать у суицидента интерес к терапии. При этом крайне важно соблюдать принцип непрерывности терапии и обеспечивать преемственность содержания сессий. Чтобы перекинуть мостик от одной сессии к другой, терапевт может, например, вызвать у суицидента какой-то вопрос и отреагировать на него приблизительно так: «Вы затронули очень интересную тему. У меня есть некоторые соображения на этот счет, но я расскажу вам о них на следующей сессии. Может, и вы вкратце запишете, что вы думаете по этому поводу?»

Наиболее эффективный подход заключается в том, чтобы побудить суицидента к объективному анализу своих суицидальных желаний и подвести его к осознанию того, что эти желания могут оказаться безосновательными; таким образом терапевт может создать у суицидента мотивацию к продолжению исследования.

При первой встрече терапевт преследует несколько целей:

- установить эмпатический контакт с суицидентом;
- вызвать надежду на улучшение, что, несомненно, является крайне важным в кризисной интервенции;
- получить от него такую информацию, которая позволила бы сделать вывод о степени суицидального риска в настоящее время и в ближайшем будущем.

Эмпатический контакт предполагает, в первую очередь, безоценочное слушание, поддержку суицидента в его пусть пока еще небольшом желании выговориться; поэтому терапевт не форсирует события и задает далеко не все необходимые вопросы, то есть полученная от суицидента информация на данный момент является весьма неполной.

Необходимо понять, в какой степени суицидент будет сотрудничать с консультантом, другими словами – «бороться за свою жизнь» в процессе кризисной интервенции. Если консультант-психолог понял, что имеет дело с депрессивным суицидентом, ему следует предложить консультацию психиатра для решения вопроса о лечении. Это не значит, что консультант отказывает суициденту в кризисной помощи. Консультант делает все возможное и зависящее от него, чтобы помочь суициденту выжить, значит, он отвечает за то, чтобы суицидент был проинформирован обо всех формах необходимой ему помощи. Необходимость в медицинской помощи возрастает при ажитированной депрессии, а также на выходе из депрессивного состояния, когда повышается активность суицидента, а его эмоциональное состояние остается подавленным.

Поиски альтернатив должны проводиться совместно с суицидентом. Задачей номер один является выработка конкретного плана действий. Особенно важно обсудить, чем человек будет занят в ближайшие часы и дни, с кем и где проведет это время.

В дальнейшем направление и методы терапевтического вмешательства будут зависеть от того, какие мотивы лежат в основе суицидального поведения клиента.

Наиболее общими направлениями в работе с суицидальными клиентами являются следующие (Бек, 2003).

**Исследование мотивов суицида.** Перед терапевтом (консультантом) стоит задача понять, какими мотивами руководствуется клиент, совершивший суицидальную попытку или вынашивающий подобные планы.

Депрессивные суициденты чаще всего обосновывают свои суицидальные желания двумя категориями мотивов. Одни решаются на самоубийство, желая положить конец своим страданиям и видя в самоубийстве единственно возможный способ избавиться от тягостного напряжения. Эти суициденты обычно говорят о «невыносимости» и «бессмысленности» жизни, о том, что они устали от «постоянной борьбы».

Другие суициденты признаются, что пошли на этот шаг в надежде добиться желаемого от окружающих. Кто-то пытается таким образом вернуть любовь или расположение эмоционально значимого человека, другие хотят показать близким, что нуждаются в помощи, третьи просто желают попасть в больницу, чтобы вырваться из «невыносимой» обстановки. Довольно часто наблюдается одновременное присутствие обоих мотивов, а именно: мотива бегства от жизни и манипулятивных стремлений. У суицидентов с преимущественно манипулятивной мотивацией суицидальные попытки обычно носят менее серьезный характер.

На вопрос о том, чем вызвано желание покончить с собой, суицидальные клиенты обычно дают следующие ответы.

1. Жизнь не имеет смысла. Мне нечего ждать от жизни.
2. Я не могу больше жить. Я никогда не буду счастлив.
3. Это единственная возможность положить конец страданиям.
4. Я стал обузой для семьи. Им будет лучше без меня.

Все эти утверждения так или иначе связаны с чувством безысходности. Человек не видит выхода из невыносимой для него ситуации и считает, что только самоубийство освободит его от груза «неразрешимых» проблем.

**Оценка риска самоубийства.** Так называемая «оценка риска самоубийства» предлагает психологу/психотерапевту упорядоченный метод оценки суицидальной опасности, объединяющий и уравнивающий достоверный клинический материал из анамнеза суицидента, данные относительно его заболевания и оценку психического состояния в настоящее время.

Оценивая степень суицидального риска в настоящий момент и в перспективе, необходимо анализировать информацию о человеке с учетом перечисленных выше факторов и индикаторов. Основой для оценки суицидального риска является интервью с клиентом и последующий анализ позиций данного интервью. Сделанный вывод можно проверить, воспользовавшись шкалой оценки угрозы суицида (таблица 7.2.), разработанной Американской ассоциацией превенции суицидов. Шкала предназначена для экспресс-диагностики, поэтому, по возможности, все же лучше определять степень суицидального риска, используя детальный анализ состояния пациента, факторов и индикаторов суицидального риска.

### Шкала оценки угрозы суицида (Ромек и др., 2004)

<b>Пол</b>	<b>Мужской</b>	
Возраст	12–24, 45 и выше	
Депрессия	Депрессивные состояния в прошлом, депрессия в настоящее время	
Предыдущие попытки	Да	
Зависимость от психоактивных веществ	Да	
Потеря рационального мышления	Иррациональное мышление, психотическое состояние	
Нехватка социальной поддержки	Нет семьи, друзей, круга общения	
Конкретный план	Время, место, способ	
	Летальность данного способа исполнения	
	Легкость его исполнения	
Отсутствие супруга (близкого человека)	Одинокий, овдовевший, разведенный, живущий отдельно	
Пол	Мужской	
Болезни	Хроническое заболевание, сопровождающееся сильными болями и/или утратой трудоспособности, подвижности с плохим медицинским прогнозом	
<b>ИТОГО</b>		
<b>ОЦЕНКА (количество отмеченных пунктов)</b>		
0–2	<b>УРОВЕНЬ I</b>	Невысокая степень суицидального риска 1
3–4	<b>УРОВЕНЬ II</b>	Средний уровень суицидального риска – необходимы интервенция и поддержка
5–6	<b>УРОВЕНЬ III</b>	Высокая степень суицидального риска – необходима антисуицидальная интервенция
7–10	<b>УРОВЕНЬ IV</b>	Очень высокая степень суицидального риска – требуется неотложная интервенция

В работе (Молтсбергер, 2003) предлагается оценивать степень суицидального риска на основе пяти компонентов" 1) предшествующая попытка суицида; 2) суицидальная угроза; 3) оценки предшествовавших реакций суицидента на стресс, особенно на утраты, 4) оценки уязвимости суицидента к трем угрожающим жизни аффектам – одиночеству, презрению к себе и ярости; 5) оценки наличия и характера внешних ресурсов поддержки; 6) оценки возникновения и эмоциональной значимости фантазий о смерти и 7) оценки

способности суицидента к проверке своих суждений реальностью. Как видно, отчасти эти компоненты дополняют пункты критерии выше шкалы.

***Предшествующая попытка суицида.*** Как показывают исследования, совершенная ранее попытка самоубийства является мощным предиктором последующего ее завершения и доказательством намерений человека.

Большинство из попыток скорее являются «криком о помощи» или стремлением отложить решение невыносимой ситуации, чем проявлением прямого желания умереть. Тем не менее, почти у трети парасуицидентов отмечаются признаки депрессии, обусловленной критической ситуацией; у половины из них отмечаются расстройства невротического уровня. Некоторые превращают попытки в характерный стиль поведения, импульсивно возникающий в ответ на любую, даже незначительную, психотравматическую ситуацию. Разрешение кризиса у большинства приводит к снижению эмоциональных нарушений, враждебности и изоляции, повышению самооценки и улучшению отношений с окружением. Семьи парасуицидентов характеризуются так называемым «атомическим синдромом»: деструктивностью и хроническими конфликтами. Таким образом, эти люди отличаются множественностью проблем. В случае оказания помощи они часто сопротивляются или протестуют, далеко не всегда оставляют мысли о самоубийстве. Среди коррекционных подходов тут предпочтительнее когнитивно-бихевиоральный.

***Суицидальная угроза.*** Давний миф о том, что «говорящие о самоубийстве никогда не совершают его», как доказала практика, является не только ложным, но и опасным. Напротив, многие кончающие с собой люди говорят об этом, раскрывая свои будущие намерения. Вначале угроза является бессознательным или полусознанным призывом о помощи и вмешательстве. Если не находится никого, действительно стремящегося помочь, то позднее человек может наметить время и выбрать способ самоубийства.

Иногда индикаторы суицида могут быть невербальными. Приготовление к самоубийству зависит от особенностей личности и внешних обстоятельств. Оно состоит в том, что называется «приведением дел в порядок». Для одного человека это означает оформление завещания или пересмотр ценных бумаг. Для другого – длинные запоздалые письма или улаживание конфликтов с родными и близкими. Подросток принимается сентиментально раздаривать ценные личные вещи или расстается с предметами увлечений. Завершающие приготовления могут делаться достаточно быстро, после чего мгновенно следует суицид.

***Оценка реакций на стресс в прошлом.*** Особенности реакций суицидента на предшествовавшие стрессовые ситуации можно выяснить, изучая его личную историю. Особое внимание обращается на такие сложные моменты, как начало обучения в школе, подростковый возраст, разочарования в любви, работе или учебе, семейные конфликты, смерть родственников, друзей, детей или домашних животных, развод и другие душевные раны и утраты в анамнезе. Предполагается, что суицидент склонен преодолевать будущие трудности теми же путями, что и в прошлом (Шнейдман, 2001). При оценке этих особенностей поведения особый интерес вызывают прошлые попытки суицида, их причина, цели и степень тяжести. Кроме того, терапевту нужно узнать, кто или что является поддержкой для суицидента в трудные для него времена. Далее следует выяснить, был ли суицидент в прошлом подвержен депрессии и имеется ли у него склонность к утрате надежды при столкновении с трудностями, иными словами, склонен ли он к проявлению отчаяния. Самоубийство и серьезные попытки суицида в гораздо большей степени коррелируют с отчаянием, чем с депрессией.

Жизненные ситуации, толкающие некоторых людей к самоубийству, как правило, не содержат в себе ничего необычного. Суициденты склонны преувеличивать размах и глубину проблем, в результате чего даже самые заурядные, ничтожные трудности воспринимаются ими как неразрешимые проблемы. Кроме того, эти люди крайне не уверены в собственных силах и считают себя неспособными справиться с трудностями. И наконец, они склонны проецировать результирующую картину собственного поражения в

будущее. Иначе говоря, они демонстрируют все признаки когнитивной триады, а именно: преувеличенно негативное восприятие мира, собственной персоны и своего будущего.

Другая отличительная особенность суицидента заключается в том, что смерть для него является приемлемым и даже желанным способом избавления от трудностей («Если бы я умер, я бы не мучился сейчас этими проблемами»).

**Оценка уязвимости к угрожающим жизни аффектам.** По мнению Шнейдмана (Шнейдман, 2001), третьей чертой самоубийства, его главным стимулом, является невыносимая психическая (душевная) боль. Взрослые суициденты с недостаточностью саморегуляции рискуют утратить контроль над своими эмоциями в отсутствии внешнего вмешательства.

Первым видом потенциально летальной боли является полное одиночество, субъективный эквивалент тотального эмоционального отвержения. Оно отличается от одиночества, воспринимаемого человеком как временное, смягченное воспоминаниями о любви и близости, при котором остается надежда на близость в будущем. В экстремальном одиночестве надежда отсутствует. Суицидент, охваченный им, чувствует, что любви не было никогда и никогда не будет, и он умирает. Появляется страх полного разрушения, тревога, переходящая в панику и ужас. Человек готов на все, чтобы избавиться от этого чувства.

Второй вид психической боли – Презрение к себе. У суицидента, близкого к самоубийству, оно отличается от обычного гнева на себя не только количественно, но и качественно. Его субъективное переживание не просто вызывает дискомфорт; это чувство жжет, как огонь.

Неспособность к переживанию собственной значимости отличается от ненависти к себе, хотя между этими чувствами есть сходство. Человек чувствует себя никчемным, ненужным и недостойным любви. Тем, кто несмотря ни на что, чувствует свою значимость, вынести жгучие муки совести гораздо легче. Человеку, переживающему никчемность, несомненно, сложнее устоять под натиском внутреннего нападения, поскольку он считает себя недостойным спасения.

Смертоносная ярость является третьим видом опасной психической боли. Суициденты справляются с обычным гневом, но при его перерастании в смертельную кенану возникает опасность, что они направят ее против себя. Часто это случается, поскольку совесть отказывается терпеть подобное чувство и выносит человеку, испытывающему его, смертельный приговор, иногда – ради защиты жизни других людей. Такой человек чувствует ослабление своего контроля, он совершает суицид в страхе, что не удержится от убийства.

**Оценка внутренних и внешних ресурсов поддержки (средств решения проблем).** Ресурсы суицидента – это те «сильные стороны» человека, которые служат основой его жизнестойкости и увеличивают вероятность преодолеть кризис с позитивным балансом.

К внутренним ресурсам относятся: инстинкт самосохранения, интеллект, социальный опыт, коммуникативный потенциал, позитивный опыт решения проблем.

Существует также три класса внешних ресурсов, помогающих суициденту в поддержке внутреннего баланса: значимые другие, работа и специфические аспекты Я. Чаще всего суициденты полагаются на других людей, чтобы чувствовать свою реальность, отдельность, испытывать относительное спокойствие и достаточную ценность. Утрата или угроза потери поддерживающего другого может вызвать взрыв одиночества, смертоносной ярости и презрения к себе.

Иногда в обеспечении внутреннего равновесия суицидент не зависит от других людей. В этом случае источником их стабильности является работа.

Третьим классом ресурсов поддержки являются ценные для человека аспекты его Я. Чаще всего ими являются какой-то аспект тела или функция организма – суицидент не воспринимает их как прочно связанными с другой, обесцененной частью своего Я.

Важно не только выяснить, какой конкретный ресурс поддержки отказал или угрожает подвести суицидента, но и расспросить о наличии значимого человека, который желает его смерти. После самоубийства суицидента весьма часто обнаруживают, что кто-то из родственников игнорировал суицидальные угрозы или как-то иначе своим бездействием способствовал наступлению его смерти.

В формулировке риска самоубийства можно выделить следующие основные моменты: определение, кто или что необходимо суициденту для продолжения жизни и является ли этот ресурс доступным, временно недоступным, безнадежно утраченным или имеется угроза его существованию. От отчаяния суицидента спасает доступность внешних ресурсов. Однако не менее важным является вопрос, способен ли он оценить эти ресурсы, схватиться за них и использовать, чтобы остаться в живых.

**Оценка фантазий о смерти.** Следующим компонентом для определения риска самоубийства является оценка эмоциональной значимости фантазий о смерти. Предполагается, что когда суицидент говорит, что хочет «положить всему конец», он в действительности больше стремится к состоянию, похожему на глубокий сон. Сон вовсе не является смертью, но на протяжении тысячелетий люди имели склонность к отождествлению этих состояний. На бессознательном уровне бегство в смерть часто равнозначно эмиграции в другую страну, где все будет лучше.

Следует выявить, изучить и оценить значение фантазий о путешествии и присоединении к кому-нибудь в загробной жизни. В случае их бредового характера или силы, свойственной бреду, существует опасность совершения самоубийства.

**При** сильном стрессе суицидент может настолько переоценивать иллюзии, что они обретают силу бреда.

**Оценка способности суицидента к проверке своих суждений реальностью.** Оценка способности к адекватной проверке своих суждений реальностью завершает оценку суицидальной опасности.

Суициденты в глубокой депрессии иногда не способны оценить степень любви и заботы окружающих, а также своей ценности. В этих случаях следует не только выяснить доступность внешних ресурсов, но и способность понимания, что они существуют и ими можно воспользоваться.

У суицидентов, страдающих паранойей, также может наблюдаться серьезное нарушение проверки реальностью. Они убеждены, что любящие их люди на самом деле являются опасными предателями, желающими причинить им зло. В подобных случаях невозможно оценить реальную доступность помощи окружающих.

Остановимся отдельно на специфике суицидов у подростков и пожилых людей.

**Суицидальное поведение у детей и подростков,** имея сходство с действиями взрослых, отличается возрастным своеобразием. Детям характерна повышенная впечатлительность и внушаемость, способность ярко чувствовать и переживать, склонность к колебаниям настроения, слабость критики, эгоцентрическая устремленность, импульсивность в принятии решения. Нередки случаи, когда самоубийство детей и подростков вызывается гневом, протестом, злобой или желанием наказать себя и других. При переходе к подростковому возрасту возникает повышенная склонность к самоанализу, пессимистической оценке окружающего и своей личности. Эмоциональная нестабильность, часто ведущая к суициду, в настоящее время считается вариантом возрастного кризиса почти у четверти здоровых подростков (Моховиков, 2001а).

Суицидальное поведение у подростков бывает демонстративным, аффективным и истинным. По другой классификации выделяют следующие типы суицидального поведения подростков: преднамеренное, неодолимое, амбивалентное, импульсивное и демонстративное (Кондрашенко, 1999).

Подросток с любыми признаками суицидальной активности должен находиться под постоянным наблюдением взрослых, разумеется, это наблюдение должно быть неназойливым и тактичным.

Основные мотивы суицидального поведения у детей и подростков (Моховиков, 2001а):

1. Переживание обиды, одиночества, отчужденности и непонимания.
2. Действительная или мнимая утрата любви родителей, неразделенное чувство и ревность.
3. Переживания, связанные со смертью, разводом или уходом родителей из семьи.
4. Чувства вины, стыда, оскорбленного самолюбия, самообвинения.
5. Боязнь позора, насмешек или унижения. † 6. Страх наказания, нежелание извиниться.
7. Любовные неудачи, сексуальные эксцессы, беременность.
8. Чувство мести, злобы, протеста; угроза или вымогательство.
9. Желание привлечь к себе внимание, вызвать сочувствие, избежать неприятных последствий, уйти от трудной ситуации.
10. Сочувствие или подражание товарищам, героям книг или фильмов («эффект Вертера»).

К особенностям суицидального поведения в молодом возрасте относятся (Амбрумова, Жезлова, 1978):

1. Недостаточно адекватная оценка последствий аутоаг-рессивных действий. Понятие «смерть» в этом возрасте обычно воспринимается весьма абстрактно, как что-то временное, похожее на сон, не всегда связанное с собственной личностью. В отличие от взрослых, у детей и подростков отсутствуют четкие границы между истинной суицидальной попыткой и демонстративно-шантажирующим аутоагрессивным поступком. Это заставляет в практических целях все виды аутоагрессии у детей и подростков рассматривать как разновидности суицидального поведения.

2. Несерьезность, мимолетность и незначительность (с точки зрения взрослых) мотивов, которыми дети объясняют попытки самоубийства. Этим обусловлены трудности своевременного распознавания суицидальных тенденций и существенная частота неожиданных для окружающих случаев.

3. Наличие взаимосвязи попыток самоубийств детей и подростков с отклоняющимся поведением: побегам из дома, прогулами школы, ранним курением, мелкими правонарушениями, конфликтами с родителями, алкоголизацией, наркотизацией, сексуальными эксцессами и т.д.

4 В детском и подростковом возрасте возникновению суицидального поведения способствуют депрессивные состояния, которые проявляются иначе, чем у взрослых. Их сравнительная характеристика приведена в таблице.

### Признаки депрессии у детей и подростков (Моховиков, 2001)

Дети	Подростки
Печальное настроение	Печальное настроение
Потеря свойственной детям энергии	Чувство скуки
Внешние проявления печали	Чувство усталости
Нарушения сна	Нарушения сна
Соматические жалобы	Соматические жалобы
Изменение аппетита или веса	Неусидчивость, беспокойство
Ухудшение успеваемости	Фиксация внимания на мелочах
Снижение интереса к обучению	Чрезмерная эмоциональность
Страх неудачи	Замкнутость
Чувство неполноценности	Рассеянность внимания
Негативная самооценка	Агрессивное поведение
Чувство «заслуженной отвергнутости»	Непослушание
Низкая фрустрационная толерантность	Склонность к бунту

Чрезмерная самокритичность	Злоупотребление алкоголем или наркотиками
Сниженная социализация, замкнутость	Плохая успеваемость
Агрессивное поведение, отреагирование в действиях	Прогоулы в школе

**Суицидальное поведение у пожилых.** Самоубийства пожилых людей и стариков также имеют возрастные особенности. Пожилой возраст, как уже указывалось, является последним кризисом жизненного цикла, во время которого человек сталкивается со множеством потерь и с необходимостью постоянно приспосабливаться к ним при слабости адаптивных механизмов личности. Поэтому пожилые люди очень часто реагируют на утраты депрессивными состояниями.

Основными факторами риска самоубийств в пожилом возрасте являются: (а) возраст и пол; (б) социальная изоляция; (в) семейное положение, переживание горя в настоящем, поддержка значимых людей; (г) предшествующие попытки суицида; (д) состояние физического и психического здоровья; (е) наличие окружения с аналогичными факторами риска, например, в домах для престарелых.

Депрессии у пожилых характеризуются: фатальностью, беспомощностью и безнадежностью. Сниженная самооценка способствует возникновению отвращения к себе, окружающим и жизни в целом. Беспомощность выражается в неспособности контролировать значимые события или как-либо шить на них. С возрастом она усугубляется утратой работы, здоровья или семьи. Употребление алкоголя существенно усугубляет депрессию. Ее классические признаки – преобладание меланхолического настроения с колебаниями в течение дня – у пожилых встречаются реже. Депрессия часто скрывается за нарушениями сна, утратой жизненной энергии или отсутствием аппетита.

В этом состоянии суицид является отчаянной попыткой, реакцией на психическую боль, безнадежность и невыносимые условия существования. Это доказывает анализ посмертных записок пожилых, в которых как преобладающий мотив самоубийства подчеркиваются безнадежность и «психическое истощение». Те, кто кончают с собой в этом возрасте, устали от жизни и оставшиеся силы тратят на то, чтобы, пусть и в смерти, остаться хозяевами собственной жизни. По этой причине парасуициды у пожилых встречаются редко, а методы самоубийств отличаются «запасом надежности» и повышенной жестокостью.

Обобщая все сказанное выше, терапевтическими мишенями в работе с суицидальным клиентом являются:

- проблемная ситуация;
- негативный когнитивный стиль (выученная беспомощность, негативная триада);
- установки, разрешающие суицидальные попытки;
- саморазрушающее поведение (злоупотребление алкоголем, психоактивными веществами, самоизоляция, пассивность).

В зависимости от преобладания того или иного компонента психологического смысла суицида важное значение в психотерапии имеют (Конончук, 1989):

- изменение системы ценностей суицидента;
- усиление роли антисуицидальных факторов с акцентом на ценности жизни как таковой;
- самоактуализации Я;
- выработка адекватных способов снятия напряжения в психотравмирующей ситуации;
- уменьшение эмоциональной зависимости и ригидности;
- формирование системы компенсаторных механизмов, направленных, в частности, на появление внутренней возможности отступления в субъективно непреодолимой ситуации.

Во всех случаях необходимо усиливать рациональные стороны личности и подробно анализировать совместно с суицидентом глубинные механизмы его поступка.



Немаловажная роль принадлежит также формированию адекватного отношения к смерти, изменению инфантильного подхода к данной проблеме.

Терапевтические модели и методы подбираются индивидуально. Доказана эффективность при работе с проблемами суицидальных клиентов таких направлений психотерапии, как когнитивно-поведенческая, гештальт-терапия, психодрама, нейролингвистическое программирование, семейная терапия и ряд других, подробное описание которых приведено в главе 3 настоящего справочника.

Терапевт должен понимать, что в ходе терапии возможны кратковременные обострения суицидальных желаний. Ему следует предупредить об этом клиента, особо оговорив, что внезапную вспышку суицидальных импульсов не нужно истолковывать как признак неуспешности терапии. Уже на ранних стадиях лечения необходимо представить клиенту различные стратегии, с помощью которых он мог бы противостоять внезапному возникновению или усилению суицидальных импульсов (Бек, 2003).

Особенно велика опасность обострения суицидальных желаний у клиентов, совершивших попытку самоубийства до начала терапии, в этом случае даже мелкие житейские неурядицы могут привести к обострению аутоагрессивных намерений. Некоторые клиенты впадают в уныние, когда отмечают за собой возобновление суицидальных мыслей, и делают вывод о неэффективности терапии. Терапевт должен объяснить, что в этом событии заключено больше позитивного, чем негативного, ибо клиент приобретает возможность «проработать» свои суицидальные желания в терапевтической ситуации

Психотерапевт должен быть доступен для клиента с высоким риском суицидального поведения в любое время. Если этот человек обратился в службу телефонной экстренной психологической помощи, ему предлагается звонить любому дежурному консультанту, так как все сотрудники должны быть проинформированы о сложившейся ситуации. Частнопрактикующий консультант или психотерапевт обязан сообщить такому клиенту номер телефона, по которому он всегда сможет с ним связаться.

#### КОНСУЛЬТИРОВАНИЕ УЦЕЛЕВШИХ ПОСЛЕ САМОУБИЙСТВА

В западной суицидологии понятие «уцелевшие после самоубийства» (англ. survivors) распространяется не только на пытавшихся покончить с собой, но чаще всего и на их родственников и близких, переживающих горе. Если последние обращаются за консультированием, то цель работы состоит в принятии и интеграции (Моховиков, 2001а). В процессе беседы с уцелевшими после самоубийства приходится сталкиваться со следующими темами и чувствами:

1. **Вопрос «Почему?».** Поиски ответов на этот вопрос вызывают тревогу и психическую боль. Потребность знать «правду» обычно приводит к двум заблуждениям: «Это случилось, потому что я сделал (или не сделал) что-то» или «Это произошло, так как кто-то сделал (или не сделал) что-то». У них появляется чувство вины, и в большинстве случаев требуется осознание различий между «виной» и «причиной смерти».

2. **Сожаления.** Часто клиент говорит: «Если бы я был добрее...» или «Если бы я сделал для него ...», и это может отражать действительность. Но дальше обязательно добавляет: «...то он, конечно, был бы жив». Это заключение, основанное на эмоциях, является ложным. Это может быть генерализацией, бесспорным доказательством своего краха как отца, брата или человека. Это приводит к аутоагрессивным мыслям и углубляет чувство стыда, становящегося хронической семейной проблемой.

3. **Гнев.** Переживание гнева, как и вины, является естественным, поскольку человек чувствует утрату. В случае самоубийства гнев связан не только с оставленностью, но и с отвержением со стороны того, кто покончил с собой, отказавшись от помощи. Этому немало способствуют посмертные письма с обвинениями, в которых нельзя оправдаться. Переживания сожаления, вины, гнева кажутся слишком разными, чтобы встречаться одновременно, и действительно, во многих классификациях стадий «реакции на острую потерю» разводятся во времени. Но подобное разделение относительно, ибо на разных

этапах совладающего реагирования выходят на первый план разные грани **единого, целостного, внутренне конфликтного** переживания. Оно-то, в конечном итоге, и озвучивает фактический сценарий. «В моей смерти прошу никого не винить» может оказаться более тяжким обвинением, чем откровенный навет или посмертное сведение счетов с оставшимися. И консультанту принципиально важно иметь в виду, что индивидуальные карты переживаний клиента хоть и несут на себе отпечаток общих закономерностей, никогда не клишируют их.

**4. Стигма.** Лишь небольшое число уцелевших обходятся без стигмы и не страдают от клейма, оставленного суицидальной попыткой. Обычно клеймо возникает в силу интeриоризации негативного отношения окружающих к случившемуся. Стигматизация приводит к тому, что уцелевшие, чувствуя себя «изгоями», отличающимися от других, еще больше изолируются от окружения.

**5. Суицидальные намерения.** Описанные эмоциональные переживания могут привести к мысли, что самоубийство является возможной альтернативой. Как показывают исследования, эти намерения возникают у уцелевших в 6 раз чаще, чем у переживающих горе вследствие других утрат.

**6. Семья.** Самоубийство всегда затрагивает семью как целое. В этой ситуации необходимы изменения и пересмотр отношений, но горе и отвержение этому мешают. Семья обладает мощными ресурсами психологической поддержки и интеграции и способна вынести из случившегося важный интеграционный урок, но может и разрушить себя.

**7. Религиозные аспекты.** Для некоторых клиентов эти аспекты являются особо болезненными. Они говорят о потере веры, гневе на Бога, ставят под сомнение свои духовные ценности, реорганизация которых является, тем не менее, важной частью их возвращения к реальности.

Что следует делать консультанту в работе с уцелевшими после суицида:

- 1) быть принимающим и заботливым;
- 2) давать возможность неоднократно возвращаться к обсуждению печальных событий;
- 3) подчеркивать, что переживания являются естественными;
- 4) информировать о системах поддержки личности, например, о группах самопомощи.

Не следует:

- 1) Не следует принимать просьбы, которые вы не можете выполнить;
- 2) рационализировать события;
- 3) давать неисполнимые обещания;
- 4) делать замечания типа: «У вас есть еще дети», «Это была Божья воля», «Не стоит говорить об этом», «Это и без того давит на вас».

Наиболее эффективный подход заключается в том, чтобы побудить суицидента к объективному анализу своих суицидальных желаний и подвести его к осознанию того, что эти желания могут оказаться безосновательными; таким образом, можно создать у суицидента мотивацию к продолжению исследования.

### **Индикаторы и этапы переживания кризисных ситуаций.**

Разрешение кризисов личности. Конструктивные и деструктивные способы выхода из кризиса. Преодолевающее поведение в кризисных ситуациях. Факторы, способствующие разрешению кризисов личности.

Психогенные и соматические реакции и расстройства, возникающие в экстремальных условиях при стихийных бедствиях, катастрофах и во время войны. Эмоциональное «выгорание», снижение иммунитета, личностные изменения, аддиктивное поведение, психосоматические заболевания.

Формирование зависимостей и уход от реальности как деструктивные способы преодоления кризиса. Алкоголизм и наркомания, игромания, интернет-зависимость, шопоголизм, трудоголизм.

Суицидальное поведение как форма кризисного реагирования. Причины суицидального поведения у детей и взрослых: медицинский, социальный, психологический аспекты. Факторы суицидального поведения.

В качестве психологических последствий воздействия травматических событий возможно рассмотрение посттравматического роста.

Понятие «посттравматический рост» (далее – ПТР) в научной среде обозначает позитивные изменения, вызванные трансформацией личности как следствие совладания с трудными жизненными ситуациями и кризисами (появляются новые свойства и качества взамен утраченных, а также развиваются ранее не актуальные). Авторами первых исследований ПТР являются Tedeschi R.G. и Calhoun L.G. (1995). Термином «рост» R.G.Tedeschi и L.G. Calhoun указывают, что человек развился выше своего предыдущего уровня адаптации, психологического функционирования или жизненного сознания. Вопрос ПТР в последнее время стал вызывать больше интереса в научном обществе, больше внимания уделяется психологическим процессам, которые оказывают позитивное влияние на психику человека. G. E. Richardson в 2002 г. описал интерес к ПТР как смещение вектора парадигмы от «проблемно-ориентированного подхода к «воспитанию сильных сторон».

Проявление ПТР включает в себя изменение отношения человека к самому себе, к окружающим, изменение общей жизненной философии. В процессе совладания с трудными жизненными периодами человек перестраивает систему ценностей, меняет приоритеты, часто человек сдвигает их в сторону более простых, но более значимых для человека вещей. ПТР также может включать в себя изменение отношения к повседневной жизни, она больше не кажется человеку обыденной и человек начинает больше ценить ее. Также человек, переживший психотравмирующую ситуацию, включает свой опыт в свой мир и осознает потенциальную возможность горя, утраты, трагедии, в дальнейшем трудности уже не становятся разрывом жизненного пути.

ПТР может наблюдаться не только у непосредственных участников травматической ситуации, но и у свидетелей события.

Ставшие жертвой чрезвычайных событий говорят о позитивных личностных изменениях, либо как о результате научения в процессе совладания со стрессом, либо как о прямом результате события<sup>1</sup>. Об этом феномене говорили Tedeschi R.G. и Calhoun L.G. (1996): люди, подвергшиеся воздействию травмы и сообщающие о ПТР, связывают его именно с пережитыми потерями. Потеря, особенно неожиданная потеря, разрушает представления человека о мире и инициирует восстановительный процесс. Несмотря на сказанное, невозможно говорить о «полезности» травмы. Напротив, люди, пережившие травму, сталкиваются с неприятными последствиями, возможно развитие болезненных форм реагирования. Травма выступает здесь как «землетрясение», событие сейсмического характера, которое приводит к разрешению системы представлений о мире и способа его осмысления. Травма может инициировать механизм совладания с ситуацией, именно борьба после кризиса, а не само событие, может инициировать ПТР<sup>2</sup>. Также, ПТР описывает не процесс «выздоровления» и не возврат к «предтравматическому уровню жизни», а акцентирует внимание на использовании эмоционального стресса в качестве «трамплина» для личностного роста (А.И. Сергиенко).

---

1 Сергиенко А.И. Психологические факторы посттравматического роста у родителей детей с ограниченными возможностями здоровья. Диссертация на соискание ученой степени канд. психол. наук. СПб., 2020.

2 Зелянина А.Н. К проблеме посттравматического личностного роста: современное состояние и перспективы / А.Н. Зелянина, М.А. Падун [сайт] // Психологические исследования. 2017. Т. 10, № 53. URL: <http://psystudy.ru> (дата обращения 10.01.2022)

С точки зрения экзистенциального анализа, кризис может способствовать появлению новых возможностей и смыслов. В. Франкл говорил о том, что за счет реализации свободы и ответственности, человек может найти и осуществить смысл в любой ситуации, в том числе психотравмирующей. Травма сама по себе не содержит смысла, но пути совладания со своими переживаниями («творчество и труд», «чувство прекрасного и любви», «поиск смысла») могут способствовать «экзистенциальному прыжку», который и поможет найти смысл. Ф.Е. Василюк также рассматривает психотравмирующую ситуацию как возможность появления особого личностного смысла, который дает возможность определить степень и значение потерь, смириться с ними, трансформировать свои взгляды на жизнь, осознать смысл происходящего и построить новые внутренние опоры в жизни.

Существует несколько моделей ПТР. В одной из них (Joseph, Linley, 2008; Calhoun, Tedeschi, 2006) выделяют три значительных направления позитивных изменений после психической травмы<sup>3</sup>.

- Изменения в самовосприятии. Проходя через трудные жизненные обстоятельства, человек получает знание о собственных силах, что дает уверенность в том, что он сможет справиться со всеми ситуациями.

- Изменения в межличностных отношениях. Психологическая травма ставит под угрозу взаимоотношения со близкими, но в то же время, дает чувство сближения с другими людьми («товарищами по несчастью», семьей, значимыми близкими). Получив поддержку и помощь, человек может почувствовать связь с другими, доверие, близость, сопричастность, свободу быть собой и сострадание. Также говоря о своем опыте, человек обретает способность трансформировать травму в инструмент помощи другим людям.

- Изменения философии жизни включает в себя изменение переживания повседневной жизни. Хрупкость и скорость жизни придает ей больше ценности, в результате чего человек начинает более творчески и ответственно относиться к постановке целей и совершению выбора. Психотравмирующие события меняют ценности и приоритеты, на первое место встают «простые вещи», которые доставляет человеку удовлетворение и дает ощущение смысла жизни: краски заката или улыбка ребенка. Люди осознают, что им неподконтрольны какие-то серьезные повороты жизни, но им подконтрольны выборы, которые они делают каждый день.

В следующей модели ПТР R. Janoff-Bulman (Janoff-Bulman, 2004) говорит о трех составляющих роста<sup>4</sup>:

- Обретение силы в страданиях. Травмирующее событие помогает человеку раскрыть в себе силы и возможности, обрести навыки, по-другому увидеть себя и других. Возникает феномен «посттравматической мудрости» как позитивной адаптации к травме.

- Психологическая готовность. Благодаря совладанию с психотравмой человек лучше подготовлен к чрезвычайным событиям, он приобретает выносливость, стойкость, обретает чувство контроля, уверенности. И таким образом человек менее подвержен психотравмирующим ситуациям в дальнейшем.

- Экзистенциальная переоценка. Включает в себя способность больше ценить жизнь. Кризис становится отправной точкой обновления жизни, придания ей нового смысла.

Существует «организмическая теория» (Linley, Joseph, 2004; Joseph, Linley 2005, 2008; Joseph, 2009; Joseph, Butler, 2010), согласно которой, ПТР является вариантом нормы и объясняется включением естественных когнитивных процессов у человека, столкнувшегося с травматическим стрессором. Авторы утверждают, что люди изначально ориентированы на рост, развитие и от рождения имеют тенденцию к интеграции опыта, в том числе негативного, в структуру личности для поддержания целостности собственного

---

<sup>3</sup> Леонтьев Д.А. Удары судьбы как стимулы личностного развития: феномен посттравматического роста // Жизнеспособность человека: индивидуальные, профессиональные и социальные аспекты / Отв. ред. А.В. Махнач, Л.Г. Дикая. – М.: Изд-во «Институт психологии РАН», 2016.

<sup>4</sup> Там же.

«Я» (А.Н. Зелянина). Позитивные последствия также связывают с потребностью изменения представлений о мире после событий, к которым пострадавшие психологически не были готовы. Травмирующие события вынуждают пересмотреть привычный образ мира за счет переосмысления убеждений, отказ от смыслов, которые не применимы в посттравматический период, и поиск новых, которые соответствуют новым условиям, возможностям и ограничениям. У.Н. Schorr и L. Roemer в исследовании 2002 года обнаружили, что пострадавшие, которые искали смысл, а не причину события, с большей вероятностью отмечали у себя ПТР. Исследования показывают, что ПТР развивается, благодаря активной, осознанной позиции человека, который подвергся влиянию травмирующего события. R.G. Tedeschi и L.G. Calhoun указывают, что ПТР зависит не только от самой психотравмирующей ситуации, но и от личностных характеристик пострадавшего, которые определяют способность к росту, и социальных факторов (таких как, поддержка семьи и близких). Существуют исследования, которые как раз изучают влияние различных личностных характеристик на процесс совладания с травматическим стрессом, в частности на развитие ПТР.

Основной методикой исследования для оценки ПТР является «Опросник посттравматического роста» (ОПТР; R.G. Tedeschi и L.G. Calhoun, 1996; адаптация М.Ш. Магомед-Эминова; 2004). Опросник состоит из 21 вопроса и включает в себя общий показатель ПТР, который подразделяется на шкалы: «Отношение к другим», «Новые возможности», «Сила личности», «Духовные изменения», «Повышение ценности жизни».

### **Задание**

Выберите для анализа один из видов экстремальных ситуаций. С помощью портала ВАК РФ составьте перечень из пяти тем диссертационных исследований, посвященных проблемам психологических состояний и поведения в выбранной ситуации.

Одно из диссертационных исследований проанализируйте и изложите подробнее по плану:

- Приведите библиографическое описание источника по ГОСТ.
- Выделите 5-7 ключевых понятий исследования.
- Изложите суть проблемы исследования.
- Изложите процедуру и полученные автором результаты эмпирического исследования изучаемого феномена.
- Оцените вклад анализируемого исследования в решение проблем психологии личности.
- Сформулируйте три вопроса к исследованию.
- Сформулируйте три аргументированных замечания к исследованию и его результатам.

### **Задание**

Приведите примеры из фильмов и художественной литературы примеры проживания героями различных кризисных ситуаций: кризиса индивидуального развития, кризиса профессионального развития, кризиса семейных отношений, кризиса утраты, кризиса болезни.

Проанализируйте параметры кризисной ситуации, идентифицируйте переживания героев, выделите стадии проживания кризисного периода, укажите на использованные героями способы совладания с кризисными переживаниями.

МИНИСТЕРСТВО ЗДРАВООХРАНЕНИЯ РОССИЙСКОЙ ФЕДЕРАЦИИ  
федеральное государственное бюджетное учреждение  
«Национальный медицинский исследовательский центр имени В.А. Алмазова»  
Министерства здравоохранения Российской Федерации  
(ФГБУ «НМИЦ им. В.А. Алмазова» Минздрава России)

ИНСТИТУТ МЕДИЦИНСКОГО ОБРАЗОВАНИЯ

ОДОБРЕНО  
Учебно-методическим советом  
ФГБУ «НМИЦ им. В.А. Алмазова»  
Минздрава России  
«15» октября 2024 г.  
Протокол №07/2024г.

УТВЕРЖДАЮ  
Генеральный директор  
ФГБУ «НМИЦ им. В.А. Алмазова»  
Минздрава России  
Е.В. Шляхто  
«25» октября 2024 г.

Заседание Ученого совета  
«25» октября 2024 г.  
Протокол № 10

**МЕТОДИЧЕСКИЕ МАТЕРИАЛЫ**

по дисциплине «Судебно- психологическая экспертиза»

специалитет по специальности  
**37.05.01 Клиническая психология**

Очная форма обучения

Санкт-Петербург  
2024

## ЛИСТ СОГЛАСОВАНИЯ

Методические материалы по дисциплине «Судебно- психологическая экспертиза» рассмотрена и одобрена на заседании кафедры психологии.

## СОДЕРЖАНИЕ

№п/п	Наименование методических материалов
1	МЕТОДИЧЕСКИЕ РЕКОМЕНДАЦИИ ДЛЯ ПРЕПОДАВАТЕЛЯ ПО ОРГАНИЗАЦИИ И ПРОВЕДЕНИЮ ЗАНЯТИЙ ЛЕКЦИОННОГО ТИПА
2	МЕТОДИЧЕСКИЕ РЕКОМЕНДАЦИИ ДЛЯ ПРЕПОДАВАТЕЛЯ ПО ОРГАНИЗАЦИИ И ПРОВЕДЕНИЮ ЗАНЯТИЙ СЕМИНАРСКОГО ТИПА
3	МЕТОДИЧЕСКИЕ МАТЕРИАЛЫ ДЛЯ ОБУЧАЮЩИХСЯ
3.1	Методические рекомендации по самостоятельной работе
3.2	Методические рекомендации для обучающихся по выполнению различных видов самостоятельной работы (с Приложением образцов)



## МЕТОДИЧЕСКИЕ РЕКОМЕНДАЦИИ ДЛЯ ПРЕПОДАВАТЕЛЯ ПО ОРГАНИЗАЦИИ И ПРОВЕДЕНИЮ ЗАНЯТИЙ ЛЕКЦИОННОГО ТИПА

### Введение

Занятие лекционного типа является одной из основных системообразующих форм организации учебного процесса. Лекция представляет собой систематическое, последовательное, монологическое изложение преподавателем - лектором учебного материала, как правило, теоретического характера. Такое занятие представляет собой элемент технологии представления учебного материала путем логически стройного, систематически последовательного и ясного изложения.

Лекция требует порой от лектора особого физического, умственного и душевного напряжения, энтузиазма. Заурядно прочитанная лекция никогда не вызовет оживления аудитории и, как правило, никогда не достигнет своей цели и будет забыта сразу же после своего прочтения. Аналогичными могут быть последствия и для лекции, автор которой не покажет высокого уровня знаний и профессионализм, не сумеет обосновать актуальности и необходимости учебного материала для практики.

Лекция - в переводе с латинского означает чтение, систематическое, последовательное изложение учебного материала, какого-либо вопроса, темы, раздела, предмета, методов науки. В общих чертах лекцию иногда определяют как полутора-двухчасовое систематизированное изложение важных проблем науки посредством живой и хорошо организованной речи.

Лекция составляет основу теоретического обучения и должна давать систематизированные основы научных знаний по дисциплине, раскрывать состояние и перспективы развития соответствующей области науки и техники, концентрировать внимание обучающихся на наиболее сложных и узловых вопросах, стимулировать их активную познавательную деятельность и способствовать формированию творческого мышления.

Цель лекции – организация целенаправленной познавательной деятельности обучающихся по овладению программным материалом учебной дисциплины. Чтение курса лекций позволяет дать связанное, последовательное изложение материала в соответствии с новейшими данными науки, сообщить слушателям основное содержание предмета в целостном, систематизированном виде.

Преподавание учебных дисциплин и междисциплинарных курсов осуществляется в соответствии с ФГОС ВО и учебным планом.

Ведущим методом в лекции выступает устное изложение учебного материала, с использованием мультимедийной и электронно-вычислительной техники, схем, плакатов и др.

Лекции читаются заведующим кафедрой, профессорами и доцентами.

Квалификация преподавателя высшей школы в значительной мере определяется тем, насколько содержательно и мастерски читает он лекции. Обычно выделяют следующие основные элементы лекторского мастерства, которые делают его эффективным средством обучения и воспитания в вузе:

- научность, содержательность;
- связь теории с практикой;
- систематичность, последовательность и доступность обучения;
- умение достигать наибольшей взаимной связи с аудиторией, создание атмосферы сопереживания;
- воздействие личности лектора на аудиторию;
- умение организовывать самостоятельную работу обучающихся, возбудить интерес к работе с книгой, использованию электронной библиотеки и Интернет-ресурсов.

Лекция должна иметь четкую структуру и логику раскрытия последовательно излагаемых вопросов, необходимую идейно-теоретическую направленность, твердый теоретический и методический «стержень», законченный характер освещения определенной темы (или проблемы), тесную увязку с предыдущим материалом.

Лекция может быть:

- доказательной и аргументированной, содержать достаточное количество ярких и убедительных примеров, фактов, обоснований;

- проблемной, раскрывать противоречия и указывать пути их решения, ставить перед обучающимися вопросы для размышления.

- наглядной, сочетаться по возможности с демонстрацией аудиовизуальных материалов, макетов, моделей, образцов и т.д.

Не стоит забывать, что использование мультимедийной техники, компьютера с выходом в Интернет не способны заменить живой речи преподавателя.

В какой бы форме лекция не преподносилась, все же педагог с его методическими приемами доведения учебного материала будет по-прежнему оставаться центральной фигурой занятия, а умелое и рациональное использование им средств наглядности будет одним из ярких признаков мастерства наглядным и доступным для данной аудитории. Кроме этого, лекция должна:

- обладать внутренней убежденностью, силой логической аргументации и вызывать у обучающихся необходимый интерес познания, давать направления для самостоятельной работы обучающихся;

- отражать методическую обработку материала (выделение главных мыслей и положений, подчеркивание выводов, повторение их в различных формулировках);

- должна излагаться четким и ясным языком, содержать разъяснение всех вновь вводимых терминов и понятий.

### **Структура лекции**

Лекция состоит из трех основных частей: вступительной, основной и заключительной.

**Вступительная** часть определяет название темы, план и цель лекции. Она призвана заинтересовать и настроить аудиторию. В этой части лекции преподавателем излагается актуальность, основная идея, связь данной лекции с предыдущими занятиями, ее основные вопросы. Введение должно быть кратким и целенаправленным.

В **основной** части лекции реализуется научное содержание темы, все главные узловые вопросы, проводится вся система доказательств с использованием наиболее целесообразных методических приемов. Каждый учебный вопрос заканчивается краткими выводами, логически подводящими обучающихся к следующему вопросу лекции.

**Заключительная** часть имеет целью обобщать в кратких формулировках основные идеи лекции, логически завершая ее как целостное творение.

Каждая из структурных частей лекции чрезвычайно важна в доведении материала обучаемым, и сравнивать их по приоритетности просто некорректно. У каждой из них своя цель, специфика, временные рамки, особенности и сложности.

Лекция по своему структурному построению должна придерживаться данных общих правил. Однако отдельные виды лекций все же могут иметь свои особенности как по содержанию, так и по структуре, которые необходимо учитывать в последующем при составлении их планов.

### **Основные функции и виды лекции**

Лекции присущи три основные педагогические функции, которые определяют ее возможности в учебном процессе: познавательная, развивающая и организующая.

Познавательная функция выражается в возможности средствами лекции обеспечить слушателей основной научной информацией, необходимой для их профессиональной и исследовательской деятельности.

Развивающая функция лекции реализуется в непосредственном контакте обучающегося с преподавателем, становлении у обучающихся творческой мыслительной деятельности, обеспечивающей их профессионально-личностное развитие.

Организирующая функция предусматривает управление самостоятельной работой обучающихся, как в процессе занятия, так и во внеаудиторное время.

Выделяют четыре основных вида лекций применяемые для передачи теоретического материала: вводная, информационная, заключительная и обзорная.

**Вводная лекция** – один из наиболее важных и трудных видов лекции при чтении систематических курсов. От успеха этой лекции во многом зависит успех усвоения всего курса. Она может содержать:

**Вводная лекция** – один из наиболее важных и трудных видов лекции при чтении систематических курсов. От успеха этой лекции во многом зависит успех усвоения всего курса. Она может содержать:

- определение учебной дисциплины;
- краткую историческую справку о дисциплине;
- цели и задачи дисциплины, её роль в общей системе обучения и связь со смежными дисциплинами;
- основные проблемы (понятия и определения) данной науки;
- основную и дополнительную учебную литературу;
- особенности самостоятельной работы обучающихся над учебной дисциплиной и формы участия в научно-исследовательской работе;
- отчетность по курсу.

**Информационная лекция** ориентирована на изложение и объяснение обучающимся научной информации, подлежащей осмыслению и запоминанию. Это самый традиционный тип лекций в практике высшей школы.

**Заключительная лекция** предназначена для обобщения полученных знаний и раскрытия перспектив дальнейшего развития данной науки.

**Обзорная лекция** — это систематизация научных знаний на высоком уровне, допускающая большое число ассоциативных связей в процессе осмысления информации, излагаемой при раскрытии внутри предметной и меж предметной связей, исключая детализацию и конкретизацию. Как правило, стержень излагаемых теоретических положений составляет научно-понятийная и концептуальная основа всего курса или крупных его разделов.

В зависимости от предмета изучаемой дисциплины и дидактических целей могут быть использованы в учебном процессе проблемная лекция, лекция-визуализация, лекция-пресс-конференция, лекция с заранее запланированными ошибками, лекция вдвоем и др.

На **проблемной лекции** новое знание вводится через проблемность вопроса, задачи или ситуации. При этом процесс познания обучающихся в сотрудничестве и диалоге с преподавателем приближается к исследовательской деятельности. Содержание проблемы раскрывается путем организации поиска ее решения или суммирования и анализа традиционных и современных точек зрения.

**Лекция-визуализация** представляет собой визуальную форму подачи лекционного материала с использованием технических средств обучения или аудиовидеотехники (видео-лекция). Чтение такой лекции сводится к развернутому или краткому комментированию просматриваемых визуальных материалов.

**Лекция-пресс-конференция** проводится как научно-практическое занятие, с заранее поставленной проблемой и системой докладов, длительностью 5-10 минут. Каждое выступление представляет собой логически законченный текст, заранее подготовленный в рамках предложенной преподавателем программы. Совокупность представленных текстов позволит всесторонне осветить проблему. В конце лекции преподаватель подводит итоги самостоятельной работы и выступлений обучающихся, дополняя или уточняя предложенную информацию, формулирует основные выводы.

**Лекция вдвоем (или бинарная лекция)** - это разновидность чтения лекции в форме диалога двух преподавателей (либо как представителей двух научных школ, либо как теоретика

и практика). Необходимы: демонстрация культуры дискуссии, вовлечение в обсуждение проблемы обучающихся.

**Лекция с заранее запланированными ошибками** - рассчитана на стимулирование обучающихся к постоянному контролю предлагаемой информации (поиск ошибки: содержательной, методологической, орфографической). В конце лекции проводится диагностика слушателей и разбор сделанных ошибок.

**Лекция-консультация** может проходить по разным сценариям. Первый вариант осуществляется по типу «вопросы—ответы». Лектор отвечает в течение лекционного времени на вопросы обучающихся по всем разделу или всему курсу. Второй вариант такой лекции, представляемой по типу «вопросы—ответы—дискуссия», является тройным сочетанием: изложение новой учебной информации лектором, постановка вопросов и организация дискуссии в поиске ответов на поставленные вопросы».

Кроме рассмотренных видов лекций различают еще и такие лекции, как лекция – беседа, лекция – воспоминание, лекция-концерт, лекция-показ, лекция-экскурсия и др.

### **Порядок подготовки и проведения лекции**

Подготовка лекции начинается с разработки преподавателем структуры рабочего лекционного курса по конкретной дисциплине. Руководством здесь должна служить рабочая программа дисциплины (далее - РП, разработанная с учетом требований ФГОС ВО, учебного плана).

Структура лекционного курса обычно включает в себя вступительную, основную и заключительную части. Количество лекций в той или иной части определяется с учетом общего количества часов, отведенных для лекционной работы согласно учебному плану.

После определения структуры лекционного курса можно приступить к подготовке той или иной конкретной лекции. Методика работы над лекцией предполагает примерно следующие этапы:

- 1) отбор материала для лекции, составление списков основной и дополнительной литературы;
- 2) определение объема и содержания лекции;
- 3) выбор последовательности и логики изложения, написание конспекта;
- 4) подбор иллюстративного материала;
- 5) выработка манеры чтения лекции.

Отбор материала для лекции определяется ее темой. Лектору следует тщательно ознакомиться с содержанием темы в базовой учебной литературе, которой пользуются обучающийся, чтобы выяснить, какие аспекты изучаемой проблемы хорошо изложены, какие данные устарели и требуют корректировки. Следует обдумать обобщения, которые необходимо сделать, выделить спорные взгляды и четко сформировать свою точку зрения на них.

Определение объема и содержания лекции - второй важный этап подготовки лекции, определяющий темп изложения материала. Это обусловлено ограниченностью временных рамок, определяющих учебные часы на каждую дисциплину. Не рекомендуется идти по пути планирования чтения на лекциях всего предусмотренного программой материала в ущерб полноте изложения основных вопросов. Лекция должна содержать столько информации, сколько может быть усвоено аудиторией в отведенное время. Лекцию нужно разгружать от части материала, перенося его на самостоятельное изучение. Этот материал наряду с лекционным должен выноситься на экзамен. Если лекция будет прекрасно подготовлена, но перегружена фактическим (статистическим, и т.п.) материалом, то она будет малоэффективной и не достигнет поставленной цели. Кроме того, при выборе объема лекции необходимо учитывать возможность «среднего» обучающегося записать ту информацию, которую, по мнению преподавателя, он должен обязательно усвоить.

Приступая к решению вопроса об объеме и содержании лекции, следует учитывать ряд особенностей, специфических черт этого вида занятий, в том числе и дидактическую характеристику лекции. Объем и содержание лекции зависят и от ряда классификационных

характеристик лекционного занятия. Существуют классификации лекций по различным основаниям:

- месту в лекционном или учебном курсе (вводная, установочная, обзорная, итоговая и др.);
- преимущественной форме обучения (лекции при очном, заочном и очно-заочном (вечернем) обучении);
- частоте общения лектора с аудиторией (разовая, систематическая, цикловая ит.п.);
- степени проблемности изложения материала (информационная, проблемная, дискуссия и т.п.).

Так, например, вводная лекция читается, как правило, в начале курса с целью дать обучающимся общее представление о его содержании, месте в учебном процессе и роли в их будущей практической деятельности. Вводная лекция в значительной степени может носить популярный характер и читаться монологически. На вводной лекции может быть дан список необходимой для работы литературы, разъяснено, какие вопросы будут изучены на семинарских занятиях, выделены проблемы, решение которых потребует особых усилий.

Очень полезен для установления интереса со стороны слушателей краткий рассказ об истории кафедры и ее научном потенциале, существующей научной школе по данному направлению, перспективах сотрудничества с кафедрой.

Содержание лекции должно отвечать ряду дидактических принципов. Основными из них являются: целостность, научность, доступность, систематичность и наглядность.

Целостность лекции обеспечивается созданием единой ее структуры, основанной на взаимосвязи задач занятия и содержания материала, предназначенного для усвоения обучающимися. В тех случаях, когда на одном занятии достигнуть такой целостности не представляется возможным, это должно быть специально обосновано лектором ссылками на предыдущее или последующее изложение, на литературные и другие источники.

Научность лекции предполагает соответствие материала основным положениям современной науки, абсолютное преобладание объективного фактора и доказательность выдвигаемых положений. Каждый тезис должен быть четко сформулированным и непротиворечивым. Прежде чем приступить к доказательству, необходимо выяснить, насколько тезис усвоен обучающимися. В ходе всего доказательства тезис должен оставаться неизменным.

Лектор должен стремиться к чистоте речи, избегать слов-паразитов («значит», «так сказать», «понимаете»). Принцип доступности лекции предполагает, что содержание учебного материала должно быть понятным, а объем этого материала посильным для «среднего» обучающегося.

Следование принципу систематичности требует соблюдения ряда педагогических правил. К ним, первую очередь, относят:

- взаимосвязь изучаемого материала с ранее изученным, постепенное повышение сложности рассматриваемых вопросов;
- взаимосвязь частей изучаемого материала;
- обобщение изученного материала;
- стройность изложения материала по содержанию и внешней форме его подачи, рубрикация курса, темы, вопроса;
- единообразие структуры построения материала.

Дидактический принцип наглядности в обучении основан на том, что ознакомление обучающихся с каким-либо новым явлением или предметом начинается с конкретного ощущения и восприятия, однако, массированное применение их на лекции ведет к повышенному утомлению обучающихся. Преподаватель должен очень четко представлять, на каком именно этапе лекции он будет использовать ту или иную наглядность, а также случаи отсутствия возможности ее использования по независящим от него причинам.

Выбор последовательности и логики изложения материала - следующий этап работы над лекцией. При составлении плана лекции лучше выделить самостоятельные разделы, после

каждого из которых желательно сделать обобщения. Выделить информацию, на которой необходимо сконцентрировать внимание слушателей. Определяя логику построения лекции, следует четко определить, каким методом изложения вы будете пользоваться - методом индукции, дедукции или аналогии.

Индуктивный метод состоит в движении от частного к общему. Индукция может быть полной, когда обобщение делается из анализа всех без исключения характеристик, параметров или других данных об изучаемом явлении или предмете. Недостатком ее является громоздкость, так как приходится иногда оперировать с большим числом данных. Поэтому более распространена индукция неполная, когда обобщения делают на основании некоторых (не исчерпывающих, но достаточных) данных.

Дедуктивный метод изложения состоит в движении от общего к частному. Дедукцией пользуются в том случае, если известна какая-либо общая закономерность и на ее основе подлежат анализу отдельные проявления этой закономерности.

Метод аналогии основан на вынесении заключения об изучаемом явлении по сходству с другими известными явлениями. Это сходство может быть установлено по нескольким признакам, которые должны быть существенными и характеризовать явление с различных сторон. Проводя аналогию, нужно устанавливать и развитие рассматриваемых явлений, что способствует объективности анализа. Следует избегать использования поверхностных признаков аналогии, так как это может привести к типичной ошибке, называемой «ложной аналогией».

Особое внимание следует уделить требованиям к конспектированию лекций. В методической литературе не существует единого правила к тому, как нужно записывать лекцию. Это зависит от индивидуальных особенностей требований преподавателей и индивидуальных качеств личности обучающихся. Формирование культуры ведения лекционных записей - важная педагогическая задача. Конспект полезен тогда, когда изначально ориентирован на одновременную со слушанием лекции мыслительную переработку материала, на выделение и фиксацию в тезисно-аргументированной форме главного содержания лекции.

Подбор иллюстрированного материала может быть немаловажным этапом подготовки лекции. Несмотря на разнообразие наглядных пособий, при их использовании следует соблюдать некоторые общие правила. Демонстрационный материал во всех случаях должен играть подчиненную роль, быть одним из аппаратов лектора, а не подменять содержания лекции. В каждый момент лекции необходимо демонстрировать только тот наглядный материал, который иллюстрирует излагаемые положения. Подбор иллюстративного материала может быть немаловажным этапом подготовки лекции. Таблицы, диапозитивы, рисунки, схемы необходимо не только тщательно отобрать, но определить и зафиксировать их последовательность при чтении лекции.

Выработка индивидуальной манеры чтения лекции — исключительно важный и длительный период в подготовке к лекционному занятию. Прежде всего, не следует никогда читать текст лекции. Надо стремиться к ведению активного диалога с аудиторией, держать себя непринужденно, свободно, уверенно, передвигаться по аудитории, следя за тем, успевают ли обучающийся записывать за вами. Целесообразно повторять наиболее важные положения, периодически менять тембр голоса, логические ударения, показывая этим важность раздела, мысли, вывода или обобщения. Это нужно заранее продумать при подготовке лекции, отметить в лекционной модели, например, подчеркивая те или иные блоки лекции цветными фломастерами.

**Заключительный этап работы** над текстом лекции - ее оформление. Абсолютное большинство начинающих лекторов подобранные материалы оформляет в виде конспектов. Более опытные преподаватели обходятся разного рода тезисными записями и планами. В педагогической литературе рекомендуется использовать лекционную модель (расширенный план лекции), которая используется при чтении лекции. Требования к организации и

проведению лекционных занятий:

- Организационно-методической базой проведения занятий является учебный план специальности. На основе него объем часов аудиторных занятий, отведенный для каждой учебной дисциплины, делится на часы лекционных, практических, лабораторных и других занятий соответствующими кафедрами, с указанием форм контроля текущей и промежуточной аттестации обучаемых.

- Преподаватель, назначенный для чтения лекций, обязан до начала учебного процесса подготовить учебно-методические материалы, необходимые для проведения лекционно-семинарских занятий. К ним относятся:

- рабочая программа учебной дисциплины с Приложением «Оценочные средства»;
- методические материалы по дисциплине для преподавателя и обучающихся

Разработанный комплект учебно-методических материалов предоставляется в бумажном и электронном виде, обсуждается на заседании кафедры перед началом учебного года и утверждается заместителем директора по УМР.

- Преподаватель обязан проводить лекционные занятия в строгом соответствии с годовым учебным графиком и утвержденным на его основе расписанием лекций.

Категорически запрещается:

- заканчивать лекционные занятия ранее или позже установленного в расписании времени;
- досрочно (до окончания семестра) завершать чтение курса;
- самовольно изменять время или место проведения лекционных занятий.

В случае возникновения объективной необходимости переноса занятий на другое время или в другую аудиторию, преподаватель обязан заблаговременно согласовать это изменение с отделом организации учебного процесса.

Не допускается отмена лекции. При возникновении форс- мажорных обстоятельств преподаватель, назначенный для чтения лекций, обязан заблаговременно информировать о невозможности проведения занятий с объяснением причины.

Преподаватель, проводящий лекционные занятия, обязан вести учет посещаемости обучающихся по журналам групп. В случае неявки обучающихся на лекцию преподаватель обязан незамедлительно информировать деканат.

## **МЕТОДИЧЕСКИЕ РЕКОМЕНДАЦИИ ДЛЯ ПРЕПОДАВАТЕЛЯ ПО ОРГАНИЗАЦИИ И ПРОВЕДЕНИЮ ЗАНЯТИЙ СЕМИНАРСКОГО ТИПА**

### **Введение**

Занятия семинарского типа - одна из форм систематических занятий, на которых обучающиеся под руководством преподавателя приобретают необходимые умения и навыки по тому или иному разделу определенной дисциплины, входящей в учебный план.

Кафедрам рекомендуется разработать сборники задач, упражнений, вопросов и заданий, сопровождающихся методическими указаниями применительно к конкретным дисциплинам.

*Цель* занятий семинарского типа - предоставление возможностей для углубленного изучения теории, овладения практическими навыками и выработки самостоятельного творческого мышления у обучающихся.

### **Задачи:**

- отражение в учебном процессе современных достижений науки;
- углубление теоретической и практической подготовки обучающихся;
- приближение учебного процесса к реальным условиям работы того или иного специалиста;
- формирование умения применять полученные знания на практике, осуществлять вычисления и расчеты;
- развитие инициативы и самостоятельности обучающихся;
- формирование навыков публичного выступления, способности представлять результаты проведенного исследования, умения вести дискуссию;
- контроль за освоением учебной дисциплины.

### **Функции занятий семинарского типа:**

- учебно-познавательная - закрепление, расширение, углубление знаний, полученных на лекциях и в ходе самостоятельных занятий;
- обучающая - школа публичного выступления, развитие навыков отбора и обобщения информации;
- стимулирующая - определенный стимул к дальнейшей пробе своих творческих сил и подготовке к более активной работе;
- воспитательная - формирование мировоззрения и убеждений, воспитание самостоятельности, научного поиска, самостоятельности, смелости;
- контролирующая - в проверке уровня знаний и качества самостоятельной работы обучающихся.

### *Обучение на занятиях семинарского типа направлено на:*

- обобщение, систематизацию, углубление, закрепление полученных теоретических знаний по дисциплине;
- формирование умений (аналитических, проектировочных, конструктивных и др.) применять полученные знания на практике;
- реализацию единства интеллектуальной, практической деятельности;
- формирование практических умений выполнять определенные действия, операции, необходимые в последующей профессиональной деятельности;
- выработку при решении поставленных задач таких профессионально значимых факторов, как самостоятельность, ответственность, точность.

**Рекомендации преподавателям для облегчения освоения обучающимся практических навыков в ходе практического (семинарского) занятия:**

1. Преподаватель составляет план каждого занятия, в который входит: определение



целей и задач, подбор материала к занятию, подбор литературы, рекомендуемой обучающимся к данной теме, разработка рекомендаций обучающимся по организации самостоятельной работы в ходе подготовки к занятию семинарского типа, распределение пунктов плана по времени, моделирование вступительной и заключительной частей семинара.

2. Тема занятия семинарского типа и основные вопросы обсуждения объявляются преподавателем заранее.

3. Преподаватель, ведущий занятия семинарского типа должен находиться в постоянном контакте с обучающимися.

4. Преподаватель может использовать любую из форм проведения занятий: обсуждение сообщений, докладов, рефератов, выполненных обучающимися по результатам учебных или научных исследований под руководством преподавателя, семинар-диспут, упражнения на самостоятельность мышления, письменная контрольная работа, коллоквиум, собеседование, решение ситуационных задач, кейсов, расчетных заданий и других современных технологий обучения. Выполнение расчетов, вычислений, работа с документацией, инструктивными справочниками, составление проектной, плановой и другой специальной документацией.

5. Состав заданий для занятия должен быть спланирован так, чтобы за отведенное время их выполнили большинство обучающихся.

6. Преподавателю следует направлять ход обсуждений на формирование навыков профессиональной полемики и закрепление обсуждаемого материала. На занятиях обучающиеся учатся грамотно излагать проблемы, свободно высказывать свои суждения, рассматривать ситуации, способствующие профессиональной компетенции.

7. Во время проведения занятий подводятся итоги самостоятельной работы обучающихся по усвоению обсуждаемой научной проблемы. Особое значение имеет ознакомление обучающегося с методикой работы с учебной и научной литературой, навыками ее использования при самостоятельной работе, при подготовке к занятиям.

8. При проведении занятий в интерактивной форме (деловая, ролевая игра, ток-шоу и т.п.) преподавателю необходимо продумать и довести до обучающихся правила проведения, роли, функции, схемы взаимодействия участников, а также систему оценивания.

9. Строить ход занятий следует таким образом, чтобы обучающийся, овладев первоначальными профессиональными навыками и умениями, смогли в дальнейшем закрепить их в процессе практики и написания выпускной квалификационной работы.

При планировании состава и содержания занятий семинарского типа следует исходить из того, что все они имеют разные ведущие дидактические цели.

Практические работы направлены на формирование практических умений:

- учебных - решать задачи по физике, химии, математике и пр.;
- профессиональных - выполнять определенные действия, операции, необходимые в последующей профессиональной деятельности.

Семинарские занятия с целью овладения обучающимися общих и профессиональных компетенций, развития их личностных качеств.

В соответствии с ведущей дидактической целью содержанием занятий семинарского типа является:

- решение разного рода задач, в том числе профессиональных (анализ производственных ситуаций, решение ситуационных производственных задач,
- выполнение профессиональных функций в деловых играх и т.п.);
- выполнение вычислений, расчетов;
- работа с нормативными документами, инструктивными материалами, документами первичного учета и др.

Наряду с формированием умений и навыков в процессе практических занятий обобщаются, систематизируются, углубляются и конкретизируются теоретические знания, вырабатывается способность и готовность использовать теоретические знания на практике.

Содержанием семинарских занятий, в соответствии с ведущей дидактической целью, является подготовка докладов, выступлений, обзора материалов периодической печати и т.п. В процессе семинарских занятий формируются умения публичных выступлений, способность приобретать, высказывать и отстаивать собственные убеждения, систематизируется и расширяется объем знаний, реализуется региональный компонент, приобретаются навыки самостоятельной работы.

### **Организация и проведение занятий семинарского типа**

Практическое занятие проводится в учебных или компьютерных кабинетах. Продолжительностью 4 часа. В плане проведения практической работы указываются:

Семинарские занятия проводятся в учебных кабинетах. Продолжительностью, как правило, не менее 2-х академических часов. В плане проведения семинарского занятия указываются:

Планы проведения лабораторных работ, практических и семинарских занятий рассматриваются на заседаниях кафедры и утверждаются заведующим кафедрой.

Практические занятия могут носить:

– репродуктивный характер, в этом случае при их проведении обучающиеся пользуются подробными инструкциями, в которых определены пояснения к порядку выполнения работы;

– активный частично-поисковый характер - эти работы отличаются тем, что обучающиеся должны самостоятельно выбрать необходимое оборудование, способы выполнения работы по материалам инструктивной, справочной и др. литературы;

– интерактивный поисковый характер - такие работы характеризуются тем, что обучающиеся должны решить новую для них проблему, опираясь на имеющиеся теоретические знания.

Семинарские занятия могут проводиться в активной и интерактивной формах деловых игр, круглых столов, компьютерных симуляций, кейс-стади и пр., обеспечивающих максимальную активность обучающихся при обсуждении поставленных вопросов.

Для усиления профессиональной направленности практических и семинарских занятий рекомендуется проведение бинарных уроков. На таких занятиях, результаты лабораторных работ, практических и семинарских занятий, полученные на одной учебной дисциплине или профессиональном модуле являются основой для их выполнения на другой учебной дисциплине и профессиональном модуле.

Рекомендуется проведение сквозных практических работ на основе внутрипредметных связей, когда результаты, полученные в одной практической работе, используются при выполнении последующих практических работ по данной дисциплине.

Для повышения эффективности проведения практических занятий рекомендуется:

- разработка тестов входного контроля подготовленности обучающихся к их выполнению;

– разработка дифференцированных заданий на их выполнение с учетом индивидуальных особенностей обучающихся;

– максимальная организация самостоятельного выполнения обучающимися лабораторных работ, практических и семинарских занятий;

– использование бланков документов, инструктивных материалов;

– наличие материалов, позволяющих проконтролировать правильность выполнения обучающимися заданий расчетного характера.

## МЕТОДИЧЕСКИЕ МАТЕРИАЛЫ ДЛЯ ОБУЧАЮЩИХСЯ

Дисциплина готовит будущих клинических психологов к выполнению научно-исследовательских, психодиагностических и экспертных задач в профессиональной деятельности. Освоение дисциплины позволит грамотно, качественно и эффективно использовать психологические знания в судебной экспертизе и в судопроизводстве в целом, как в уголовном, так и в гражданском процессах.

**Цель изучения дисциплины:** сформировать у обучающихся представление о теоретико-методологических, организационно-правовых и этических основах судебных экспертиз с применением психологических знаний в уголовном и гражданском процессах.

### **Задачи изучения дисциплины:**

- изучение теории и методологии производства судебно-психологических экспертиз, специфики предметных видов судебных экспертиз в уголовном и гражданском процессах;
- изучение основных методов судебно-психологического экспертного исследования;
- изучение организационно-правовых основ и этических принципов производства судебно-психологической и комплексной судебной психолого-психиатрической экспертиз;
- формирование навыков использовать результаты научных исследований в различных областях психологии и смежных наук в судебно-психологической экспертной практике;
- освоение процессов составления экспертного заключения по результатам судебно-психологической экспертизы в соответствии с нормативными правовыми документами.

### **ТЕМА 1. ПСИХОЛОГИЧЕСКИЕ ЗНАНИЯ В СУДЕБНОЙ ЭКСПЕРТИЗЕ.**

Соотношение теоретических областей и практических отраслей психологии. Юридическая психология как прикладная отрасль психологии. Структура юридической психологии. Место судебно-психологической экспертизы в структуре юридической психологии. Судебно-психологическая экспертология. Основные формы применения психологических знаний в судебной экспертизе. Междисциплинарные связи судебно-психологической и психолого-психиатрической экспертиз (общая психология, клиническая психология, психология развития, социальная психология, процессуальное право, материальное право, судебная психиатрия, судебная сексология, наркология, криминология, виктимология, суицидология). История развития судебно-психологической и комплексной судебной психолого-психиатрической экспертиз: основные этапы, персоналии, направления. Процессуальные (УПК РФ и ГПК РФ) и непроцессуальные формы использования психологических знаний.

**Судебная экспертиза** является процессуальным действием, состоящим из проведения исследований и дачи заключения экспертом по вопросам, разрешение которых требует специальных знаний в области науки, техники, искусства или ремесла и которые поставлены перед экспертом судом, судьей, органом дознания, лицом, производящим дознание, следователем или прокурором, в целях установления обстоятельств, подлежащих доказыванию по конкретному делу (ст. 9 73-ФЗ «О государственной судебно-экспертной деятельности в РФ» от 31.05.2001 г.). Заключение судебной экспертизы имеет доказательственное значение. **Экспертом** является лицо, обладающее специальными знаниями и назначенное в порядке, установленном настоящим Кодексом, для производства судебной экспертизы и дачи заключения (ч. 1 ст. 57 УПК РФ).

**Специалист** – лицо, обладающее специальными знаниями, привлекаемое к участию в процессуальных действиях в порядке, установленном настоящим Кодексом, для содействия в обнаружении, закреплении и изъятии предметов и документов, применении технических средств в исследовании материалов уголовного дела, для постановки вопросов эксперту, а также для разъяснения сторонам и суду вопросов, входящих в его профессиональную компетенцию (ст. 58 УПК РФ).

### **Специалист вправе:**

–отказаться от участия в производстве по уголовному делу, если он не обладает соответствующими специальными знаниями;

–задавать вопросы участникам следственного действия с разрешения дознавателя, следователя и суда;

–знакомиться с протоколом следственного действия, в котором он участвовал, и делать заявления и замечания, которые подлежат занесению в протокол;

–приносить жалобы на действия (бездействие) и решения дознавателя, следователя, прокурора и суда, ограничивающие его права (ст. 58 УПК РФ).

Специалист **не вправе** уклоняться от явки по вызовам дознавателя, следователя или в суд, а также разглашать данные предварительного расследования, ставшие ему известными в связи с участием в производстве по уголовному делу в качестве специалиста (ст. 58 УПК РФ).

**Деятельность психолога при проведении допроса, очной ставки, опознания и проверки показаний с участием несовершеннолетнего.** Согласно современному процессуальному законодательству педагог или психолог привлекаются к участию в допросе несовершеннолетнего свидетеля или потерпевшего (ст. 191, 280 УПК РФ), подозреваемого или обвиняемого (ст. 425 УПК РФ). При этом участие педагога в допросе несовершеннолетнего подозреваемого или обвиняемого, не достигшего возраста 16 лет, либо достигшего этого возраста, но страдающего психическим расстройством или отстающего в психическом развитии, – обязательно.

**Справочно-консультативная деятельность психолога.** Определение целесообразности (необходимости) назначения экспертизы, выбора вида экспертизы и содействие при постановке вопросов эксперту. Обследование членов семьи и их взаимоотношений психологами учреждений здравоохранения или социальной защиты по поручению органов опеки и попечительства (ООП) при подготовке к судебному разбирательству по семейно-правовым спорам о воспитании детей. Проведение опроса с использованием полиграфа. Составление психологического портрета предполагаемого преступника (профайлинг). Разъяснение психологических аспектов следственных версий. «Рецензирование» экспертных (судебно-психологических и комплексных психолого-психиатрических) заключений сведущими лицами, в качестве которых выступают в основном действующие эксперты. Психологическое сопровождение несовершеннолетнего потерпевшего или свидетеля.

**Участие клинического психолога в судебно-психиатрической экспертизе.** Формула невменяемости. Возможности использования психологического психодиагностического исследования в судебно-психиатрической практике. Основные задачи экспериментально-психологического исследования в судебно-психиатрической экспертизе. Дифференциальная диагностика. Определение степени выраженности (глубины) нарушений психической деятельности: общий уровень развития познавательной сферы, объем общих сведений и знаний испытуемого, принципиальная способность испытуемого ориентироваться в практических, житейских ситуациях, степень обучаемости, уровень развития эмоционально-волевых структур. Определение структуры нарушений психической деятельности. Определение установок испытуемых: симуляция, постсимуляция, аггравация, метасимуляция, сюрсимуляция, диссимуляция.

**Структура заключения по результатам экспериментально-психологического исследования:** 1) Общее введение: особенности поведения испытуемого в исследовании и в беседе, понимание им цели экспертизы, психологические аспекты внутренней картины болезни, актуальные установки, планы на будущее, жалобы. 2) Особенности деятельности подэкспертного в экспериментальной ситуации: понимание и усвоение инструкций, особенности выполнения заданий, реакция на успех и неуспех, на корректирующие замечания, помощь, особенности умственной работоспособности, внимания. 3) Данные об уровне развития различных сторон памяти, об особенностях и нарушениях мнестических процессов. 4) Данные об особенностях ассоциативных процессов. 5) Данные об уровне развития интеллекта, об

операциональных, динамических и мотивационных нарушениях процесса обобщения и абстрагирования, о расстройствах логики и особенностях других сторон мыслительной деятельности. 6) Данные об особенностях личности, эмоционально-волевой сферы, смыслового восприятия, самосознания и т.п. 7) Резюмирующая часть: обобщение экспериментальных данных об особенностях и нарушениях познавательной деятельности и личностной сферы и результатов наблюдения при исследовании.

### **Практическое задание 1.**

Ознакомьтесь с типичными образцами заключений патопсихолога по данным экспериментально-психологического исследования (Сафуанов. Судебно-психологическая экспертиза, стр.73-78). Выделите структурные элементы заключения по результатам экспериментально-психологического исследования.

### **Практическое задание 2.**

Проанализируйте публикации в научных психологических журналах на предмет особенностей применения психологических знаний в судебной практике. Опишите сложности и перспективы развития судебно-психологической экспертизы.

### **Контрольные вопросы**

1. Каковы основные формы применения психологических знаний в форме судебной экспертизы?
2. В чем состоит специфика участия психолога в допросе?
3. Функции эксперта и специалиста: критерии сходства и различия, примеры.
4. В каких случаях экспертиза признается недопустимым доказательством?
5. В чем состоит справочно-консультативная деятельность эксперта психолога?
6. Раскройте специфику основных этапов истории развития судебно-психологической экспертизы (СПЭ) и комплексной судебной психолого-психиатрической экспертизы (КСППЭ).
7. Охарактеризуйте междисциплинарные связи СПЭ и КСППЭ.
8. Какова структура заключения по результатам экспериментально-психологического исследования?
9. Раскройте формулу невменяемости.
10. Охарактеризуйте основные задачи экспериментально-психологического исследования в судебно-психиатрической экспертизе.

### **Темы презентаций**

1. Юридическая психология и ее основные разделы.
2. Роль юриста и психолога на предварительном следствии и в судопроизводстве.
3. Востребованность судебно-психологических экспертиз в юридической практике.
4. Назначение экспертизы, пределы компетенции экспертов комплексной экспертизы.
5. Роль клинического психолога при производстве медико-социальной и военной экспертиз.
6. Принципы экспертной деятельности психолога.
7. Специфика психодиагностической деятельности в области экспертизы.
8. Подготовка судебных экспертов психологов.
9. История становления судебно-психологической экспертизы.
10. Информативность патопсихологических симптомокомплексов при проведении СПЭ и КСППЭ.

## **ТЕМА 2. ОРГАНИЗАЦИОННО-ПРАВОВЫЕ, ТЕОРЕТИЧЕСКИЕ, МЕТОДОЛОГИЧЕСКИЕ И ЭТИЧЕСКИЕ ОСНОВЫ СУДЕБНО-ПСИХОЛОГИЧЕСКОЙ ЭКСПЕРТИЗЫ**

Правовая основа производства СПЭ и КСППЭ: Конституция РФ, ГПК РФ, УПК РФ, 73-ФЗ «О государственной судебно-экспертной деятельности в Российской Федерации», законодательство РФ о здравоохранении, другие федеральные законы, нормативные правовые акты федеральных органов исполнительной власти, регулирующие организацию и производство судебной экспертизы. Специально для применения с СПЭ введен в действие Приказом Федерального агентства по техническому регулированию и метрологии от 12 декабря 2016 г. № 2010\*ст ГОСТ Р 57344-2016 «Судебно-психологическая экспертиза. Термины и определения».

**Права и обязанности судебного эксперта.** Судебный эксперт несет **уголовную ответственность**: 1) за дачу заведомо ложного заключения (ст. 307 УК РФ); 2) за разглашение данных предварительного расследования (ст. 310 УК РФ).

Как и любое другое процессуальное лицо, эксперт обладает **правами и обязанностями**. Так, он **вправе**:

–знакомиться с материалами дела, относящимися к предмету порученной ему экспертизы;

–ходатайствовать о предоставлении ему дополнительных материалов, необходимых для дачи заключения;

–ходатайствовать перед руководителем экспертного учреждения о необходимости привлечения к производству экспертизы других экспертов, если это необходимо для проведения исследований и дачи заключения;

–участвовать с разрешения дознавателя, следователя, прокурора и суда (судьи) в следственных или судебных действиях и задавать вопросы, относящиеся к предмету экспертизы;

–давать заключение в пределах своей компетенции, в том числе по вопросам, хотя и не поставленным в постановлении или определении о назначении экспертизы, но имеющим отношение к предмету экспертного исследования (право так называемой экспертной инициативы);

–приносить жалобы на действия (бездействие) дознавателя, следователя, прокурора и суда (судьи), нарушающие права эксперта;

–получать возмещение расходов, связанных с явкой к дознавателю, следователю, прокурору или в суд, а в случаях, когда экспертиза производилась на платной основе, – получать вознаграждение за проведенную экспертизу.

При этом эксперт **не вправе**:

–без ведома органа или лица, назначивших экспертизу, вести переговоры с участниками процесса по вопросам, связанным с производством судебной экспертизы; вступать в личные контакты с участниками процесса и иными лицами, если это ставит под сомнение незаинтересованность эксперта в исходе дела;

–самостоятельно собирать объекты и материалы для экспертного исследования;

–сообщать кому-либо о результатах судебной экспертизы, за исключением органа или лица, ее назначивших;

–принимать поручение о производстве экспертизы в экспертном учреждении непосредственно от каких-либо органов или лиц (включая дознавателя, следователя, прокурора, судей), кроме руководителя экспертного учреждения, в котором работает эксперт.

Об **обязанностях** эксперта более подробно говорится в ГПК РФ. Так, согласно ч. 1 ст. 85, «эксперт обязан принять к производству порученную ему судом экспертизу и провести полное исследование представленных материалов и документов; дать обоснованное и объективное заключение по поставленным перед ним вопросам и направить его в суд, назначивший экспертизу; явиться по вызову суда для личного участия в судебном заседании и ответить на вопросы, связанные с проведенным исследованием и данным им заключением. Если



поставленные вопросы выходят за пределы специальных знаний эксперта, либо материалы и документы непригодны или недостаточны для проведения исследований и дачи заключения, эксперт обязан направить в суд, назначивший экспертизу, мотивированное сообщение в письменной форме о невозможности дать заключение».

Порядок назначения экспертизы. Типичные ошибки при формулировании вопросов к эксперту-психологу. Виды судебных экспертиз с участием психолога. Основная и дополнительная экспертизы. Первичная и повторная экспертизы. Единоличная и комиссия экспертизы. Классификация экспертиз по месту и условия проведения СПЭ, по процессуальному положению подэкспертных лиц. Классификация предметных видов СПЭ. Этапы производства экспертизы: подготовительный, аналитический, сравнительный, синтезирующий.

**Форма и структура экспертного заключения.** В заключении эксперта или комиссии экспертов согласно процессуальному законодательству и ст. 25 Закона о ГСЭД указываются: 1) время и место производства экспертизы; 2) основания производства экспертизы; 3) сведения об органе или лице, назначившем экспертизу; 4) сведения об экспертном учреждении и об экспертах (фамилия, имя и отчество, образование, специальность, стаж работы, ученая степень и (или) ученое звание, занимаемая должность), которым было поручено производство экспертизы; 5) вопросы, поставленные перед экспертом или комиссией экспертов; 6) объекты исследований и материалы дела, представленные для производства экспертизы; 7) сведения об участниках процесса, присутствовавших при производстве экспертизы; 8) содержание и результаты исследований с указанием примененных методов; 9) оценка результатов исследований, обоснование и формулирование выводов по поставленным вопросам; 10) сведения о предупреждении эксперта (экспертов) об ответственности по ст. 307 УК РФ за дачу заведомо ложного заключения (п. 5 ч. 1 ст. 204 УПК РФ). Пункты 1-7 и 10 составляют вводную часть экспертного заключения. Также выделяют исследовательскую и заключительную части.

**Оценка заключения эксперта органом или лицом, назначившим экспертизу.** При недостаточной ясности или полноте заключения эксперта, а также при возникновении новых вопросов в отношении ранее исследованных обстоятельств уголовного дела может быть назначена дополнительная судебная экспертиза, производство которой поручается тому же или другому эксперту. В случаях возникновения сомнений в обоснованности заключения эксперта или наличия противоречий в выводах эксперта или экспертов по тем же вопросам может быть назначена повторная экспертиза, производство которой поручается другому эксперту (ст. 207 УПК РФ).

Теоретические основы СПЭ. Принципы судебно-психологической экспертологии. Проблема специальных знаний в психологии. Теория экспертных понятий.

**Объект СПЭ** – психическая деятельность подэкспертного лица в юридически значимой ситуации. **Предмет СПЭ** – закономерности и особенности структуры и протекания психической деятельности, имеющие юридическое значение и влекущие определенные правовые последствия.

Методология построения предметных видов судебно-психологической экспертизы. Правовой анализ: возможные правовые последствия экспертного заключения, роль заключения СПЭ при определении правовых последствий. Экспертологический анализ: соотношение экспертных понятий и общепсихологических явлений, соотношение экспертных понятий правовых норм. Психологический анализ. Пределы компетенции эксперта-психолога.

Базисные этические ценности СПЭ. Этические принципы деятельности судебного эксперта-психолога: профессиональная компетентность, личностный подход, независимость, конфиденциальность.

Методологические основы судебно-психологической экспертизы. Системно-структурный подход в СПЭ раскрывается посредством ряда методологических принципов: уровневый анализ поведения и деятельности; взаимодействие личностных и ситуационных факторов, единство сознания и деятельности; принцип развития.

**Планирование психодиагностического исследования.** Структура психодиагностической деятельности судебного психолога. Профессиональные знания эксперта-психолога в психодиагностике, в частности – владение различными методами исследования и понимание их направленности. Возможность применения методов именно в СПЭ. Процессуальное положение подэкспертного лица. Половозрастные факторы. Психические аномалии и умственное развитие подэкспертного лица. Вид экспертизы по месту и условиям проведения. Уровень квалификации эксперта-психолога. Психологический анализ материалов уголовного или гражданского дела. Основные этапы психологического исследования при проведении судебной экспертизы.

При определении количества методов, планируемых применить в процессе экспертного исследования, нужно исходить из принципа «разумной достаточности». При исследовании определенного психического явления (процесса, свойства) нельзя использовать один-единственный метод, но обязательно несколько методов, позволяющих с разных сторон исследовать характеристики данного объекта.

При анализе и интерпретации полученных данных психолог, а тем более эксперт, прежде всего, должен анализировать результаты с позиций системного подхода, рассматривая психическую деятельность, психику испытуемого в единстве и взаимообусловленности ее составляющих. Эксперт не просто считывает получаемые при обработке результаты и автоматически описывает их (это может сделать и неспециалист с помощью компьютерной программы), а рассматривает их во взаимосвязи друг с другом. Выявляемые противоречия (нередко только внешние, кажущиеся таковыми) необходимо подвергать анализу с точки зрения того, действительно ли это противоречия, не является ли противоречивость артефактом, и если нет, чем они вызваны (внешними «процедурными» факторами или существует некая внутренняя обусловленность).

Получаемые в экспериментально-психологическом исследовании данные важны не сами по себе, но лишь как отправная точка для анализа, теоретической реконструкции психической деятельности человека, в отношении которого проводится исследование, в юридически значимой ситуации (например, в момент совершения инкриминируемого ему деяния либо в момент, когда он стал свидетелем либо жертвой преступления; а возможно, – в период предварительного расследования или судебного разбирательства). Это связано со спецификой предмета и объекта СПЭ (как общих, так и частных, определяемых задачами экспертизы по конкретному делу).

**Рекомендации по использованию психодиагностических методик, при производстве различных предметных видов СПЭ (С. С. Шипшин, В. Ф. Енгальчев)**

№	Вид СПЭ	Психодиагностический инструментарий
1	<p><b>СПЭ несовершеннолетнего обвиняемого</b></p> <p><i>Экспертные задачи:</i> диагностика познавательной и эмоционально-волевой сферы; индивидуально-типологических и личностных особенностей с целью выявления способности к осознанно-волевой регуляции поведения в юридически значимой ситуации.</p> <p>Новая (перспективная) задача – оценка риска совершения повторных правонарушений.</p>	<p><i>Познавательная сфера:</i> корректурная проба, «10 слов», «Пиктограммы», исключение понятий (графический и/или вербальный варианты), выделение существенных признаков понятий; классификация понятий; простые и сложные аналогии; графический тест на интеллект Кеттелла (CF-2A), тест Векслера (обязательно 1, 2, 4, 5, 6 субтесты), тест вербального интеллекта.</p> <p><i>Типологические и личностные свойства:</i> <b>основные</b> – опросники Леонгарда-Шмишека, детский вариант индивидуально-типологического опросника Л. Собчик, 16-РФ личностный опросник Кеттелла (подростковый вариант), патохарактерологический диагностический опросник П. Личко, фрустрационный тест Розенцвейга; <b>дополнительные</b> – шкала реактивной и личностной тревожности</p>



		<p>Спилбергера-Ханина, МВЦ Люшера, тест агрессивности Басса-Дарки, проективные методы ТАТ (САТ), «Несуществующее животное», «Нарисуй семью»; пробы на внушаемость; Цветовой тест отношений (для диагностики иерархии ценностей, системы отношений между членами группировки и т. д.); методы ретроспективной диагностики психического состояния. Структурированные методы оценки риска совершения повторных правонарушений (например, ОРВ).</p>
2	<p><b>СПЭ свидетелей и потерпевших (способности процессуального лица (свидетеля, потерпевшего) к адекватному восприятию юридически значимых объектов и обстоятельств, сохранению информации о них и последующему воспроизведению данной информации).</b></p> <p><b>Экспертные задачи:</b> диагностика познавательной сферы; индивидуально-типологических и личностных особенностей; уровня развития речи; психического состояния в юридически значимой ситуации с целью выявления способности к адекватному восприятию, сохранению и последующему воспроизведению юридически значимой информации.</p>	<p><b>Познавательная сфера: основные</b> – корректурные пробы, восприятие «зашумленных» изображений; «10 слов», «Пиктограммы», исключение понятий (графический и/или вербальный варианты), выделение существенных признаков понятий; классификация понятий; простые и сложные аналогии; графический тест на интеллект Кеттелла (CF-2A), тест Векслера (обязательно 1, 2, 4, 5, 6 субтесты), тест вербального интеллекта;</p> <p><b>дополнительные</b> – аппаратные методы психофизиологического исследования для изучения психофизиологических особенностей ощущения и восприятия (при необходимости изучения особенностей восприятия в экстремальных ситуациях – в пороговых условиях восприятия, в условиях дефицита времени, информационной перегрузки).</p> <p><b>Типологические и личностные свойства: основные</b> – опросник Стреляу, опросник формально-динамических характеристик личности Русалова, индивидуально-типологический опросник Л. Собчик; пробы на внушаемость; рассказы по неопределенным сюжетам из ТАТ (САТ); ретроспективное исследование состояния с помощью шкал САН, шкалы состояний Немчина, СУПОС-8 и др.</p>
3	<p><b>СПЭ потерпевших по делам о сексуальном насилии (способности процессуального лица (преимущественно жертвы сексуального посягательства) понимать характер действий и прогнозировать поведение других лиц в юридически значимых ситуациях, а также способности оказывать противодействие им в случаях, противоречащим как ведущим, так и актуальным (ситуативным) потребностям личности).</b></p> <p><b>Экспертные задачи:</b></p>	<p><b>Познавательная сфера:</b> «10 слов», «Пиктограммы», исключение понятий (графический и/или вербальный варианты), выделение существенных признаков понятий; классификация понятий; простые и сложные аналогии; графический тест на интеллект Кеттелла (CF-2A), тест Векслера (обязательно 1, 2, 4, 5, 6 субтесты), тест вербального интеллекта.</p> <p><b>Типологические и личностные свойства: основные</b> – опросник Стреляу, опросники Леонгарда-Шмишека, индивидуально-типологический опросник Л. Собчик, патохарактерологический диагностический опросник П. Личко, 16-PF Кеттелла, фрустрационный тест Розенцвейга; <b>дополнительные</b> – шкала реактивной и личностной тревожности Спилбергера-Ханина, МВЦ Люшера, шкала контроля действия Ю. Куля (НАКЕМР-90), опросник</p>

	<p>диагностика познавательной сферы; индивидуально-типологических и личностных особенностей; психического состояния в юридически значимой ситуации с целью выявления способности к пониманию характера и значения сексуальных действий, прогнозированию действий обвиняемого, оказанию сопротивления сексуальному посягательству.</p>	<p>конструктивного мышления С. Эпштейна, проективные методы ТАТ (САТ), «Несуществующее животное», «Дом-дерево-человек»; пробы на внушаемость; Цветовой тест отношений (для диагностики иерархии ценностей, системы личностных смыслов и т. д.); методы ретроспективной диагностики психического состояния.</p>
4	<p><b>СПЭ юридически значимых эмоциональных состояний.</b></p> <p><i>Экспертные задачи:</i> диагностика устойчивых индивидуально-психологических особенностей личности; психического состояния в юридически значимой ситуации с целью выявления способности к осознанно-волевой регуляции поведения в условиях экстремального воздействия.</p>	<p><i>Познавательная сфера:</i> «10 слов», «Пиктограммы», исключение понятий (графический и/или вербальный варианты), выделение существенных признаков понятий; классификация понятий; простые и сложные аналогии; графический тест на интеллект Кеттелла (CF-2A), тест Векслера (обязательно 1, 2, 4, 5, 6 субтесты), тест вербального интеллекта.</p> <p><i>Типологические и личностные свойства:</i> <b>основные</b> – опросник Стреляу, опросники Леонгарда-Шмишека, индивидуально-типологический опросник Л. Собчик, СМИЛ (ММРІ), 16-РF Кеттелла, ТАСТ, фрустрационный тест Розенцвейга; <b>дополнительные</b> – шкала реактивной и личностной тревожности Спилбергера-Ханина, МВЦ Люшера, шкала контроля действия Ю. Куля (НАКЕМР-90), опросник конструктивного мышления С. Эпштейна, опросник агрессивности Басса-Дарки; проективные методы ТАТ (САТ), «Несуществующее животное», «Дом-дерево-человек»; Цветовой тест отношений (для диагностики иерархии ценностей, системы личностных смыслов и т. д.); методы ретроспективной диагностики психического состояния (САН, шкалы состояний Немчина, СУПОС-8, ОРДПС и др.).</p>
5	<p><b>СПЭ по фактам аварий на транспорте и на производстве (способности процессуального лица (участника дорожного движения, иного лица, выполняющего профессиональные функции) осуществлять адекватную юридически значимой ситуации деятельность (действия) в условиях, предъявляющих повышенные требования к его</b></p>	<p><i>Познавательная сфера:</i> <b>основные</b> – корректурные пробы, таблицы Шульте и Шульте-Горбова, проба Мюнстерберга, восприятие «зашумленных» изображений, объем зрительного восприятия; «10 слов», «Пиктограммы», исследование оперативной памяти, графический тест на интеллект Кеттелла (CF-2A), исследование оперативного мышления; аппаратные (в т. ч. компьютерные) методы психофизиологического исследования для изучения психофизиологических особенностей ощущения и восприятия (при необходимости изучения особенностей восприятия в экстремальных ситуациях – в пороговых условиях восприятия, в условиях дефицита времени,</p>

	<p><b>индивидуальным психологическим возможностям).</b></p> <p><i>Экспертные задачи:</i> диагностика профессионально значимых индивидуально-психологических особенностей личности (в том числе на психофизиологическом уровне); психического состояния в аварийной ситуации с целью выявления способности к адекватному восприятию опасности, принятия и реализации решения, адекватного требованиям ситуации.</p>	<p>информационной перегрузки), особенностей реакции (простой сенсомоторной, реакции на движущийся объект, реакции в условиях выбора).</p> <p><i>Типологические и личностные свойства: основные</i> – опросник Стреляу, опросник формально-динамических характеристик личности Русалова, индивидуально-типологический опросник Л. Собчик, ТАСТ, 16-PF Кеттелла; шкала контроля действия Ю. Куля (НАКЕМР-90), опросник конструктивного мышления С. Эпштейна; тесты мотивации достижения цели и успеха и избегания неудачи Элерса, риска Шуберта; ретроспективное исследование состояния с помощью шкал САН, шкалы состояний Немчина, СУПОС-8, ОРДПС и др.</p>
6	<p><b>СПЭ по факту смерти, произошедшей в условиях неочевидности (посмертная экспертиза, экспертиза в отношении лица, окончившего жизнь самоубийством).</b></p> <p><i>Экспертные задачи:</i> ретроспективная диагностика психического состояния человека в период, предшествовавший смерти, с целью выявления способности (возможности) к суициду.</p>	<p>Психологический анализ материалов уголовного дела, продуктов деятельности (писем, записок, рисунков и т. п.), distance profiling.</p>
7	<p><b>СПЭ личности обвиняемого (может быть подвидом СПЭ способности процессуального лица, вступившего в конфликт с законом, осознавать фактический характер своих действий, их общественную опасность, и/или способности руководить ими в зависимости от психического состояния и психологических особенностей).</b></p> <p><i>Экспертные задачи:</i> диагностика познавательной сферы; индивидуально-типологических и личностных особенностей; мотивационной сферы с целью выявления психологических мотивов совершения преступления.</p>	<p><i>Познавательная сфера:</i> корректурная проба, «10 слов», «Пиктограммы», исключение понятий (графический и/или вербальный варианты), выделение существенных признаков понятий; классификация понятий; простые и сложные аналогии; графический тест на интеллект Кеттелла (CF-2A), тест Векслера.</p> <p><i>Типологические и личностные свойства: основные</i> – опросник Стреляу, опросник формально-динамических характеристик Русалова, опросники Леонгарда-Шмишека, индивидуально-типологический опросник Л. Собчик, СМЛЛ (ММРЛ), 16-PF личностный опросник Кеттелла, ТАСТ, фрустрационный тест Розенцвейга; <i>дополнительные</i> – шкала реактивной и личностной тревожности Спилбергера-Ханина, МВЦ Люшера, тест агрессивности Басса-Дарки, шкала контроля действия Ю. Куля (НАКЕМР-90), опросник конструктивного мышления С. Эпштейна, проективные методы ТАТ (САТ), «Несуществующее животное», «Нарисуй семью»; Цветовой тест отношений (для диагностики</p>

		иерархии ценностей), шкала ценностей Рокича, определение структуры потребностей по А. Маслоу.
--	--	---

### Практическое задание.

Базисные ценности определяют основные этические принципы деятельности судебного эксперта-психолога. В приведенной ниже таблице укажите этический принцип, его содержание и последствия нарушений этих принципов в судебной практике.

Принцип	Содержательная характеристика	Последствия нарушений этического принципа в судебной практике
1.		
2.		
3.		
4.		

### Контрольные вопросы

1. Перечислите права и обязанности судебного эксперта психолога.
2. Перечислите ограничения деятельности судебного эксперта психолога.
3. Раскройте основные этапы производства судебно-психологической экспертизы.
4. Дайте определение специальных знаний судебного эксперта-психолога.
5. Перечислите этические принципы деятельности судебного эксперта психолога.
6. Назовите объект и предмет судебно-психологической экспертизы.
7. Раскройте пределы компетенции эксперта-психолога.
8. Назовите цели и задачи судебно-психологической экспертизы.
9. Нормативные документы, регламентирующие проведение судебно-психологической экспертизы.
10. Постановление на назначение судебно-психологической экспертизы и его основные пункты.

### Темы презентаций

1. Классификации судебных экспертиз с участием психолога.
2. Основание для дачи заключения о невозможности дать заключение.
3. Специфика изучения психологических особенностей подэкспертного.
4. Проблема формулировки и корректность вопросов юристов, обращенных к психологу-эксперту.
5. Недопустимые виды судебно-психологической экспертизы.
6. Комплексная медико-психологическая экспертиза: содержание, основания для назначения.
7. Комплексная психолого-лингвистическая экспертиза: содержание, основания для назначения.
8. Особенности формулировки вопросов, которые ставятся перед психологом-экспертом.
9. Правовые основания назначения комплексной судебной психолого-психиатрической экспертизы.
10. Уважение прав личности, чести и достоинства подэкспертного.

## ТЕМА 3. ПРЕДМЕТНЫЕ ВИДЫ СУДЕБНО-ПСИХОЛОГИЧЕСКОЙ ЭКСПЕРТИЗЫ В УГОЛОВНОМ ПРОЦЕССЕ

**Судебно-психологическая экспертиза несовершеннолетнего обвиняемого.** Предметом СПЭ данного вида является ситуативная способность несовершеннолетнего правонарушителя осознавать фактический характер своих противоправных действий и руководить ими в юридически значимой ситуации (обусловленная как индивидуально-психологическими особенностями несовершеннолетнего, так и особенностями исследуемой ситуации). Объектом

является психическая деятельность несовершеннолетнего в момент совершения инкриминируемого ему деяния; психическое (эмоциональное) состояние; особенности познавательных процессов, эмоционально-волевой сферы, социального интеллекта; индивидуально-типологические и личностные особенности.

На разрешение экспертизы могут быть поставлены следующие вопросы: «1) Имеются ли у несовершеннолетнего правонарушителя признаки отставания в психическом развитии, не связанного с психическим расстройством? Если да, то в чем они выражаются? 2) Учитывая уровень психического развития и особенности ситуации совершения правонарушения, мог ли несовершеннолетний в момент совершения инкриминируемого ему деяния в полной мере осознавать фактический характер и общественную опасность своих действий? 3) Учитывая уровень психического развития и особенности ситуации совершения правонарушения, в какой мере мог несовершеннолетний руководить своими действиями?»

Нередко перед экспертом ставят следующий вопрос «Какому возрасту соответствует интеллектуальное развитие несовершеннолетнего правонарушителя?» Данная формулировка является некорректной в силу того, что возрастные нормы имеют не количественный, а качественный характер и относятся к возрастным периодам, охватывающим несколько лет (например, подростковый период – от 11-12 до 14-15 лет, юношеский – от 14-15 до 17-18 лет), а не к конкретным календарным возрастам внутри периода. Таким образом, невозможно соотнести «психологический» возраст с календарным.

**Комплексная судебная психолого-психиатрическая экспертиза ограниченной вменяемости обвиняемых.** Основные вопросы: «1) Страдал ли обвиняемый во время совершения, инкриминируемого ему деяния каким-либо психическим расстройством? 2) Нуждается ли обвиняемый в назначении принудительных мер медицинского характера?» Критерии экспертной диагностики ограничения способности обвиняемого к осознанию и регуляции своих действий: ограничение способности к осознанию и руководству действий, мотивация, осознание, регуляция. Варианты ограниченной вменяемости обвиняемых в криминально-агрессивных действиях: агрессия, совершенная под влиянием атипичной формы алкогольного опьянения; криминальная агрессия, совершенная под влиянием групповых воздействий; агрессия как результат неадекватной оценки ситуации; отсроченная агрессия; криминально-агрессивные действия, совершаемые под влиянием эмоционального возбуждения и алкогольного опьянения в психотравмирующей ситуации; агрессивные действия, совершаемые обвиняемыми в состоянии декомпенсации. Критерии назначения принудительных мер медицинского характера.

**Судебно-психологическая экспертиза аффекта у обвиняемого.** Предметом СПЭ данного вида является способность субъекта, с учетом его психического (эмоционального) состояния, к осознанно-волевой регуляции своих действий и поведения в юридически значимой ситуации. Объектом СПЭ является собственно психическое состояние субъекта в юридически значимой ситуации. Юридическое значение имеет вопрос судебно-следственных органов к эксперту-психологу: «Находился ли обвиняемый в момент совершения инкриминируемого ему деяния в состоянии аффекта?»

Критерии СПЭ экспертной оценки аффекта: аффект, вызванный единичным (разовым) психотравмирующим воздействием поведения потерпевшего (физиологический аффект); аффект, вызванный длительной психотравмирующей ситуацией, связанной с поведением потерпевшего (кумулятивный аффект). Объем судебно-психологического понятия аффекта: механизм образования, характер аффективной реакции, специфика протекания, личностно-патоперсоналогический фактор. Дифференциальная диагностика аффекта с другими эмоциональными реакциями и состояниями: нормальные и патологические аффекты; проблема диагностики аффекта на фоне алкогольного опьянения; установление аффекта у лиц с психическими расстройствами, не исключаяющими вменяемости; различие аффекта и эмоциональных реакций и состояний, не достигающих степени выраженности аффекта. Заключение экспертов: особенности, ошибки.



**Комплексная судебная психолого-психиатрическая экспертиза психического состояния матери, обвиняемой в убийстве новорожденного ребенка.** Цель КСППЭ – определение наличия или отсутствия психического расстройства у подэкспертной, способной осознавать фактический характер и общественную опасность своих действий (бездействий) и руководить ими. Вопросы на разрешение КСППЭ: *«1) Страдала ли обвиняемая во время совершения, инкриминируемого ей деяния психическим расстройством? 2) Могла ли обвиняемая во время совершения, инкриминируемого ей деяния осознавать фактический характер и общественную опасность своих действий (бездействий) либо руководить ими? 3) Находилась ли обвиняемая во время совершения, инкриминируемого ей деяния в состоянии эмоциональной напряженности, вызванной психотравмирующей ситуацией? 4) Нуждается ли обвиняемая в применении к ней принудительных мер медицинского характера и если да, то в каких именно?»* Алгоритм КСППЭ.

Варианты экспертной оценки психического состояния матери, обвиняемой в убийстве новорожденного ребенка. Психические расстройства, обуславливающие неспособность обвиняемой осознавать фактический характер и общественную опасность своих действий (бездействий) либо руководить ими во время убийства. Психические расстройства, не исключющие вменяемости. Эмоциональное напряжение, возникновение и развитие которого обусловлено психотравмирующей ситуацией. Отсутствие повышенного эмоционального напряжения у психически здоровой матери, обвиняемой в убийстве новорожденного ребенка.

**Судебно-психологическая экспертиза способности несовершеннолетнего обвиняемого с отставанием в психическом развитии, не связанном с психическим расстройством, в полной мере осознавать фактический характер и общественную опасность своих действий либо руководить ими.** Вопросы на разрешение СПЭ: *«1) Страдал ли несовершеннолетний обвиняемый во время совершения, инкриминируемого ему деяния психическим расстройством (хроническим психическим расстройством, временным психическим расстройством, слабоумием, иным болезненным состоянием психики)? 2) Имеется ли у несовершеннолетнего обвиняемого отставание в психическом развитии, не связанное с психическим расстройством? 3) Мог ли несовершеннолетний обвиняемый во время совершения, инкриминируемого ему деяния осознавать фактический характер и общественную опасность своих действий либо руководить ими и если мог, то в полной ли мере?»*

**Судебно-психологическая экспертиза способности свидетелей и потерпевших.** Основанием для назначения данного вида экспертизы является противоречивость показаний свидетелей/потерпевших о юридических значимых фактах. Показания свидетелей потерпевших могут быть внутренне противоречивыми, а также находиться в противоречии с другими доказательствами по делу (в том числе и показаниями других свидетелей). Способность давать показания может быть нарушена в силу непатологических особенностей психики, в первую очередь, связанных с личностным и интеллектуальным развитием. Эти случаи входят в компетенцию СПЭ.

Предмет – способность субъекта адекватно воспринимать юридически значимую информацию, сохранять ее в памяти, осознавать воспринятое, а также – воспроизводить данную информацию. Объект – способность процессуального лица к адекватному восприятию юридически значимых объектов и обстоятельств, сохранению информации о них и последующему воспроизведению данной информации является психическое состояние субъекта (рассматриваемое как интегративная характеристика психической деятельности, обуславливаемая, с одной стороны, устойчивыми индивидуально-психологическими особенностями субъекта, а с другой, – особенностями конкретной, в данном случае, юридически значимой ситуации); особенности познавательных процессов; индивидуально-типологические и личностные особенности. Оценка достоверности свидетельских показаний не относится к компетенции эксперта-психолога, а входит в компетенцию следствия/суда.

Основное значение имеет следующий вопрос: *«Способен ли подэкспертный с учетом его психического состояния, индивидуально-психологических особенностей и уровня психического*

*развития правильно воспринимать обстоятельства, имеющие значение для дела, и давать о них показания?»*

Оценка субъективной стороны восприятия: уровень развития и особенности органов чувств (анализаторов) у подэкспертного, уровень психического развития у подэкспертного, психическое состояние подэкспертного. Оценка субъективной стороны способности давать показания: уровень психического развития подэкспертного, индивидуально-психологические особенности подэкспертного.

**Судебно-психологическая экспертиза по делам о сексуальных преступлениях.** Предметом данного вида СПЭ является способность понимать характер и значение действий посягателя и оказывать им осознанное сопротивление в период посягательства. Объектом СПЭ является психическое состояние потерпевшего лица в период посягательства, особенности познавательных процессов, социальный интеллект, эмоционально-волевая сфера, индивидуально-психологические и личностные особенности; особенности юридически значимой ситуации (в которой произошло сексуальное насилие). Основной вопрос: *«Способна ли потерпевшая с учетом уровня ее психического развития, индивидуально-психологических особенностей и психического состояния понимать характер и значение совершаемых с нею действий или оказывать сопротивление?»*

Сохранность способности, потерпевшей понимать сексуальную направленность и социальное значение совершаемых с нею насильственных действий зависит от многих психологических факторов, взаимодействующих с особенностями (сложностью, структурой и динамикой) криминальной ситуации, среди которых ведущими являются: уровень психического развития подэкспертной, эмоциональное состояние потерпевшей в криминальной ситуации. Нарушения способности, потерпевшей оказывать сопротивление зависят прежде всего от структуры ее индивидуально-психологических особенностей (пассивно-подчиняемый, псевдопровоцирующий и непоследовательный типы поведения).

**Судебно-психологическая экспертиза потерпевшего по делам о мошенничестве.** Основное значение в таких экспертизах имеет следующий вопрос: *«Мог ли потерпевший в период совершения в отношении него преступления понимать характер и значение действий виновного либо оказывать ему сопротивление?»* Клинико-психологические механизмы беспомощного (беззащитного) состояния потерпевших: беспомощность вследствие временного психического расстройства, беспомощность вследствие выраженного эмоционального напряжения, отсутствие беспомощности на фоне эмоционального напряжения.

**Посмертная судебно-психологическая экспертиза (СПЭ психического состояния лица, окончившего жизнь самоубийством).** Данный вид экспертизы позволяет следствию расследовать факт смерти в условиях неочевидности (суицид, несчастный случай, убийство с инсценировкой самоубийства, доведение до самоубийства). Задача СПЭ заключается в установлении наличия у суицидента в период, предшествовавший смерти, психического состояния, предрасполагавшего к самоубийству, а также выявление причин этого состояния. Предметом посмертной СПЭ является психическое состояние суицидента, предшествовавшее самоубийству. Объектами исследования являются: информация о личности субъекта, его психическом состоянии в период, предшествовавший смерти (отраженные в материалах уголовного дела), продукты психической деятельности (письма, записки, рисунки, аудио-видеозаписи).

Эксперт исследует психику, опосредованно отраженную в материализованных источниках информации. К таким источникам информации относятся: показания свидетелей, участников событий, родственников, знакомых, друзей потерпевшего; медицинская документация (подлинники или копии истории болезни, особое внимание необходимо обращать на записи психиатров, невропатологов, анализировать динамику заболевания (в том числе соматического)); учебные, производственные и медицинские характеристики; личные документы и продукты творчества, в которых наиболее полно раскрывается внутренний мир исследуемого (письма, дневники, записные книжки, рисунки, сочинения); результаты других экспертиз (медицинских, психиатрических, криминалистических и иных).

Вопросы: «В каком психическом состоянии находился подэкспертный в период, предшествовавший самоубийству? Существует ли причинно-следственная связь между действиями обвиняемого (указать: изнасилование или такие действия, которые квалифицируются как угрозы, жестокое обращение или систематическое унижение человеческого достоинства) и возникновением и развитием психического состояния потерпевшего в период, предшествовавший самоубийству?»

Следует отметить, что назначение данного вида экспертизы предъявляет особые требования к материалам уголовного дела. Методические особенности экспертизы психического состояния лиц, совершивших самоубийство, заключаются в том, что эксперты должны производить исследование, опираясь только на клинико-психологический анализ уголовного дела и приобщенных к нему материалов, которые в этом случае являются единственным источником информации о личности и психическом состоянии суицидента. Поэтому органом, назначающим экспертизу, должны быть собраны все необходимые материалы – полные и подробные сведения о психическом развитии подэкспертного лица, об его индивидуально-психологических особенностях (в том числе и о характере его реагирования на стресс, фрустрацию, конфликты), о динамике его психического состояния в интересующий суд и следствие период времени, особенно в последние дни перед самоубийством, а также всю имеющуюся медицинскую документацию.

### **Практическое задание**

Назначена комплексная психолого-психиатрическая экспертиза несовершеннолетнего обвиняемого. Оставьте и обоснуйте план беседы (перечень вопросов) с целью выявления индивидуально-психологических особенностей несовершеннолетнего.

### **Контрольные вопросы**

1. Каковы критерии судебно-психологической экспертной оценки аффекта?
2. Какие психологические факторы могут нарушать способность давать показания?
3. Дайте характеристику беспомощного состояния.
4. Характеристика способности понимать в полной мере сексуальный характер совершаемых действий.
5. Типы судебно-психологических экспертиз в уголовном процессе.
6. Проблема диагностики психического состояния человека в период совершения инкриминируемого ему деяния.
7. Классификация и особенности применения отдельных методов и методик при проведении судебно-психологической экспертизы в уголовном процессе.
8. Правовые основания и юридическое значение экспертизы свидетелей.
9. В чем заключается юридическое значение судебно-психологической экспертизы психического состояния матери, обвиняемой в убийстве новорожденного ребенка?
10. Охарактеризуйте психологические критерии ограничения способности в осознанной волевой регуляции криминальных действий у несовершеннолетних обвиняемых.

### **Темы презентаций**

1. Соотношение общепсихологического и уголовно-правового понятия аффекта.
2. Основные варианты существенного влияния индивидуально-психологических особенностей обвиняемых на криминально-агрессивные действия.
3. Основания психологического запроса со стороны следствия и судопроизводства (анализ статей УК РФ).
4. Невменяемость: юридический, медицинский, психологический аспекты содержания понятия.
5. Юридически значимые эмоциональные состояния.
6. Модель субъектного самоуправления личности.
7. Возможности судебно-психологической экспертизы в уголовном процессе.



8. Поводы обязательного назначения судебно-психологической экспертизы в уголовном процессе.
9. Классификация суицида, используемая при проведении экспертизы.
10. Комплексная психолого-сексологическая экспертиза.

#### **ТЕМА 4. ПРЕДМЕТНЫЕ ВИДЫ СУДЕБНО-ПСИХОЛОГИЧЕСКОЙ ЭКСПЕРТИЗЫ В ГРАЖДАСКОМ ПРОЦЕССЕ**

**Судебно-психологическая экспертиза способности гражданина понимать значение своих действий и руководить ими при совершении сделки.** Основания для назначения СПЭ по сделкам с пороком воли: 1) когда сделка совершена дееспособным гражданином, но он мог находиться в состоянии, при котором он не был способен понимать значение своих действий или руководить ими (например, стресс, фрустрация, растерянность); 2) когда в качестве порока воли выступает заблуждение. Факт заблуждения устанавливается судом. Эксперт-психолог при проведении экспертизы устанавливает факт неправильного, ошибочного отражения особенностей заключаемой сделки, ошибочного представления о ней (что может приводить к заблуждению), а также выявляет причины психологического характера (внешние и внутренние) подобных ошибок; 3) когда сделка была заключена под влиянием обмана, насилия, угрозы, вследствие стечения тяжелых обстоятельств.

Вопросы на разрешение экспертов: 1) *Мог ли подэкспертный в период, относящийся к совершению сделки, в полной мере свободно и осознанно принимать решение и руководить своими действиями по его реализации?* 2) *Был ли способен подэкспертный понимать значение своих действий или руководить ими в момент совершения сделки?* 3) *Имелись ли у подэкспертного в момент совершения сделки такие индивидуально-психологические особенности (внушаемость, подчиняемость и т.п.), вследствие которых он не мог понимать значение своих действий или руководить ими?* 4) *Имелось ли у подэкспертного в момент совершения сделки какое-либо психическое расстройство? (в рамках КСППЭ)* 5) *Имеются ли у подэкспертного индивидуально-психологические особенности (в том числе обусловленные психическим расстройством) сенсорные дефекты, которые могли оказать существенное влияние на смысловое восприятие и оценку существа сделки?*

**Судебно-психологическая экспертиза по делам о компенсации морального вреда.** Поводом для назначения экспертизы служат: отсутствие, недостаточность или противоречивость данных о психологических компонентах нравственных страданий субъекта (исходные данные ограничены, противоречивы, недостаточны); обоснованные сомнения относительно степени нравственных страданий, заявленных пострадавшим; сомнения в наличии причинно-следственной связи между правонарушением и негативными изменениями психической деятельности пострадавшего. Задачи СПЭ по делам о компенсации морального вреда: выявление изменений психической деятельности пострадавшего; определение степени выраженности этих изменений; выявление индивидуально-психологических особенностей, существенно повлиявших на изменения в психической деятельности (на динамическом и содержательном уровнях); установление причинно-следственной связи между изменениями психической деятельности пострадавшего и действиями (бездействиями) причинителя вреда.

*В компетенцию эксперта-психолога входит:* установление психологических компонентов нравственных страданий (изменений психической деятельности); исследование индивидуально-психологических особенностей пострадавшего; выявление наличия причинно-следственной связи между установленными изменениями психической деятельности и действиями (бездействиями) причинителя вреда. *В компетенцию эксперта-психолога не входит:* определение «физических страданий»; установление факта морального вреда и нравственных страданий; отнесение выявленного и описанного психического состояния к определенной нозологической группе; определение размеров компенсации морального вреда.

В тех случаях, когда у суда возникают обоснованные сомнения относительно психического здоровья пострадавшего или факт психического расстройства (в том числе пограничного) зафиксирован в медицинской документации, экспертиза должна проводиться в

комплексной форме (психолого-психиатрическая, в ряде случаев медико-психолого-психиатрическая). В соответствии с основными задачами СПЭ по делам о компенсации морального вреда, перед экспертом могут быть поставлены следующие типовые вопросы: 1) *Имеются ли у подэкспертного негативные изменения психической деятельности? Если да, то в чём они выражаются?* 2) *Имеется ли причинно-следственная связь между негативными изменениями психической деятельности подэкспертного и действиями (бездействием) N. (причинителя вреда)?* 3) *Какова степень негативных изменений психической деятельности пострадавшего?* 4) *Имеются ли у испытуемого индивидуально-психологические особенности, которые оказали существенное влияние на изменение его психической деятельности в исследуемой ситуации?*

**Судебно-психологическая экспертиза по делам о спорах между родителями о воспитании и месте жительства ребенка.** Данный вид экспертизы назначается в тех случаях, когда родители не обнаруживают антисоциальной направленности личности, являются законопослушными, но в силу длительного семейного конфликта «отягощены» взаимным предубеждением, пытаются (нередко неосознанно) использовать ребенка для сведения счетов с бывшим супругом. Объектом экспертизы данного вида будут являться индивидуально-психологические и личностные особенности участников судебной тяжбы, их психическое состояние, особенности семейной ситуации, способность ребенка понимать особенности ситуации и принимать решения соответственно его системе отношений, привязанностям, интересам; «воспитательный потенциал» родителей (лиц, их заменяющих).

Экспертные задачи: исследование индивидуально-психологических особенностей ребенка и его родителей, психического состояния ребенка; изучение системы ценностей и отношений, стиля воспитания каждого родителя; сложившаяся ситуация и система межличностных отношений; прогнозирование психического и личностного развития ребенка с учетом различных вариантов условий его общения с родителями и другими родными и близкими (например, бабушками, дедушками, новыми супругами родителей и т. д.).

Основное экспертное понятие, требующее определения при производстве СПЭ (КСППЭ): диагностика возможного негативного влияния психического состояния (или психического расстройства), ИПО отца (матери, другого значимого взрослого) на психическое состояние и особенности психического развития ребенка.

При назначении КСППЭ по спорам, связанным с защитой интересов детей, может быть рекомендован следующий примерный список вопросов: 1) *Имеются ли у несовершеннолетнего признаки психического расстройства, отставания в психическом развитии?* 2) *При выявлении у ребенка негативного отношения к одному из родителей, чем оно, с большей степенью вероятности, обусловлено?* 3) *Является ли мнение ребенка о месте проживания, порядке общения с родителем, самостоятельным, с учетом его возраста, состояния, уровня психического развития, влияния на него конфликтной ситуации?* 4) *Каковы уровень и особенности психического развития ребенка?* 5) *Каковы индивидуально-психологические особенности ребенка?* 6) *Каково психологическое отношение ребенка к своим родителям, другим участникам семейного конфликта (бабушкам, дедушкам, новым членам семьи)?* 7) *Каковы индивидуально-психологические и личностные особенности отца и матери?* 8) *Каковы система ценностей, родительских установок, психологическое отношение к ребенку отца (матери)?* 9) *Могут ли индивидуально-психологические и личностные особенности отца (матери, другого фактического воспитателя) оказать негативное влияние на психическое состояние и особенности психического и личностного развития ребенка?* 10) *Могут ли особенности психического состояния родителя/воспитателя (если есть психические расстройства, неврологические или серьезные соматические заболевания, суицидальные попытки) оказать негативное влияние на психическое состояние и особенности психического и личностного развития ребенка?* 11) *Каков стиль воспитания каждого из родителей, не оказывает ли он негативного влияния на психическое состояние и психическое развитие ребенка?*

Пределы компетенции: решение вопроса о психологической целесообразности проживания ребенка с конкретным родителем либо об общении ребенка с тем или иным родителем выходит за пределы компетенции эксперта-психолога.

**Клинико-психологические факторы, имеющие экспертное значение. При КСППЭ родителя, с которым проживает ребенок:** 1) наличие у родителя психического расстройства, которое с учетом актуального психического состояния, динамики заболевания, его выраженности и тяжести обуславливает неспособность родителя к адекватному обеспечению актуальных потребностей развития ребенка (необходим дифференцированный подход); 2) индивидуально-психологические особенности родителя, которые определяют неадекватность его поведения в ситуации семейного конфликта и оказывают негативное влияние на психическое состояние ребенка; 3) неадекватность родительской позиции и патологизирующий стиль воспитания.

**При КСППЭ родителя, проживающего отдельно:** 1) наличие у родителя психического расстройства, определяющего его опасность для ребенка (органическое психическое расстройство, личностные расстройства с зависимостью от психоактивных веществ, параноидная шизофрения с бредовыми идеями или с выраженным эмоционально-волевым дефектом); 2) при оценке возможного негативного влияния на психическое развитие ребенка индивидуально-психологических особенностей родителя следует учитывать, что дети, у которых сформированы позитивные отношения с отдельно проживающим родителем, выигрывают от сохранения контактов с ним; 3) эмоционально-отвергающее или жестокое обращение с ребенком в период совместного проживания с формированием у ребенка негативного отношения к родителю; 4) неправильное поведение родителя в период раздельного проживания в отношении ребенка; 5) оценка индивидуально-психологических особенностей родителя и его воспитательной позиции, также индивидуально-психологических особенностей ребенка (уровень тревожности, склонность к невротическим реакциям и невротическому развитию) приобретают особое значение в случаях, когда родитель долгое время не поддерживал отношения с ребенком, отношение ребенка к родителю не сформировано, он не включает родителя в состав семьи или не знает о его существовании.

**При КСППЭ ребенка:** 1) наличие у ребенка психического расстройства, вызванного проживанием или общением с одним из родителей; 2) наличие у ребенка психического расстройства с высокой вероятностью ухудшения психического состояния вследствие общения с отдельно проживающим родителем; 3) выявление у ребенка отвергающего (конфликтного) отношения к одному из родителей; 4) наличие у ребенка младшего школьного или подросткового возраста нарушений психического развития, не позволяющих считать его мнение о месте проживания самостоятельным и обоснованным. При выявлении у ребенка негативного отношения к отдельно проживающему родителю сформированного под влиянием родителя, проживающего совместно с ребенком или в результате его вовлечения в супружеский конфликт, в заключении должны быть отражены механизмы формирования негативного отношения.

**Методы судебно-экспертного психологического исследования. Клинико-психопатологический (в рамках КСППЭ). Клинико-психологический:** анализ материалов гражданского дела; направленная беседа; методы психологического наблюдения за поведением родителя в ситуации экспертного исследования, за поведением и игровой деятельностью ребенка, за совместной деятельностью ребенка с родителями. В процессе беседы с каждым из родителей необходимо выяснить степень его осведомленности в вопросах, касающихся ребенка. Каждого из родителей нужно расспросить о характере ребенка, его любимых и нелюбимых занятиях, друзьях, распорядке дня. Вопросы необходимо формулировать так, чтобы повысить достоверность ответов. Например: *«Как часто и за что Вам приходится наказывать ребенка?»*. **Клинико-психологическое исследование ребенка:** Необходимо выяснить как ребенок воспринимает семейную ситуацию, какой характер у каждого из родителей по мнению ребенка, кто из родителей какие функции выполнял (отводил в садик, укладывал спать, делал домашнее задание). Необходимо просить приводить примеры. **Экспериментально-**

**психологическое исследование:** Методики исследования детско-родительских отношений: методика Рене Жилия, PARI, ACB, Рисунок семьи, Семейная социограмма и т. д.

Судебно-психологическая экспертиза в гражданском судопроизводстве и ее возможности – Гражданский кодекс (Холопова Е.Н. СПЭ по гражданским делам, 2023).

<b>Гражданско-правовые основания назначения СПЭ</b>	<b>Психологические компоненты</b>	<b>Вид экспертизы и особенности их содержания</b>	<b>Возможности СПЭ (правовое применение)</b>
Ст. 26. Дееспособность несовершеннолетних в возрасте от 14 до 18 лет	Несовершеннолетний. Ограничение несовершеннолетнего в своих правах.	СПЭ индивидуально-психологических особенностей (ИПО) несовершеннолетних (характеристика). СПЭ коммуникативных и регулятивных способностей несовершеннолетних. СПЭ когнитивных способностей несовершеннолетних.	Доказательство дееспособности несовершеннолетних.
Ст. 27. Эмансипация.	Эмансипация.	СПЭ ИПО несовершеннолетнего или СПЭ индивидуального развития несовершеннолетнего.	Доказательство эмансипации несовершеннолетних.
Ст. 28. Дееспособность малолетних.	Малолетние лица.	СПЭ ИПО несовершеннолетнего. СПЭ способности несовершеннолетнего совершать определенные сделки.	Доказательство дееспособности малолетнего.
Ст. 31. Опекунство и попечительство. Ст. 32. Опекунство. Ст. 33. Попечительство. Ст. 35. Опекунство и попечители. Ст. 36. Исполнение опекунами и попечителями своих обязанностей. Ст. 37. Распоряжение имуществом подопечного.	Опекунство и попечительство. Приемная семья. Воспитание детей в приемной семье. Права и обязанности попечителей. Опекунство и попечители. Необходимые качества и способности опекунов и попечителей.	СПЭ ИПО опекунов, попечителей несовершеннолетнего и их возможного влияния на воспитание. СПЭ приемной семьи.	Доказательство, что именно это лицо может быть опекуном или попечителем. Доказательство воспитания именно в этой приемной семье.
Ст. 39.	Патронаж.		Доказательство

Освобождение и отстранение опекунов и попечителей от исполнения ими своих обязанностей	Интересы подопечного.		неспособности быть опекуном или попечителем.
Ст. 40. Прекращение опеки и попечительства. Ст. 41. Патронаж над дееспособным и гражданами.	Опека и попечительство. Приемная семья. Воспитание детей в приемной семье. Права и обязанности попечителей. Опекуны и попечители. Необходимые качества и способности опекунов и попечителей. Патронаж. Интересы подопечного.	СПЭ ИПО опекунов, попечителей несовершеннолетнего и их возможного влияния на воспитание. СПЭ приемной семьи.	Доказательство, что именно это лицо может быть опекуном или попечителем. Доказательство воспитания именно в этой приемной семье. Доказательство неспособности быть опекуном или попечителем.
Ст. 151. Компенсация морального вреда. Ст. 1099. Общие положения. Ст. 1100. Основания компенсации морального вреда. Ст. 1101. Способ и размер компенсации морального вреда.	Нравственные и физические страдания. Компенсация морального вреда. ИПО потерпевшего. Характер физических и нравственных страданий.	СПЭ ИПО потерпевшего. СПЭ физических и нравственных страданий (психологических компонентов морального вреда).	Доказательство степени, глубины интенсивности физических и нравственных страданий. Доказательство в установлении размера компенсации морального вреда.
Ст. 152. Защита чести, достоинства и деловой репутации.	Порочащие сведения. Честь. Достоинство. Деловая репутация. Моральные принципы.	СПЭ потерпевшего. Комплексная психолого-лингвистическая экспертиза.	Доказательство сведений, порочащих честь, достоинство и деловую репутацию. Доказательство ИПО истца, ответчика и их взаимоотношений. Доказательство

			степени и глубины нравственных и физических страданий
<p>Ст. 169. Недействительность сделки, совершенной с целью, противной основам правопорядка и нравственности.</p> <p>Ст. 172. Недействительность сделки, совершенной несовершеннолетним, не достигшим 14-ти лет.</p> <p>Ст. 175. Недействительность сделки, совершенной несовершеннолетним в возрасте от 14 до 18 лет</p>	<p>Нравственность. Малолетний. Интересы малолетнего.</p>	<p>СПЭ осознания мотива своих действий и цели. СПЭ ИПО малолетнего. СПЭ способности осознания своих действий и их последствий.</p>	<p>Доказательство ИПО несовершеннолетних и их способности к совершению сделки.</p>
<p>Ст. 177. Недействительность сделки, совершенной гражданином, не способным понимать значение своих действий или руководить ими.</p> <p>Ст. 178. Недействительность сделки, совершенной под влиянием заблуждения.</p> <p>Ст. 179. Недействительность сделки, совершенной под влиянием</p>	<p>Состояние психологическое . Неспособность понимать значение своих действий либо руководить ими. Заблуждение. Обман. Насилие. Угроза насилия.</p>	<p>СПЭ способностей в момент заключения сделки понимать значение своих действий и руководить ими. СПЭ восприятия ситуации, имеющей существенное значение для дела. СПЭ способности лица к осознанному и свободному принятию решения, соответствующее ситуации действия и способности осознанно реализовывать его через контролируемые действия. СПЭ воздействия при заключении сделки.</p>	<p>Доказательство психологического критерия признания сделки недействительной. Доказательство причины неспособности понимать значения своих действий и в чем она проявляется. Доказательство эмоционального состояния в момент совершения сделки. Доказательство принципиальной способности субъекта правильно воспринимать существенные элементы сделки и</p>

<p>обмана, насилия, угрозы, злонамеренного соглашения представителя одной стороны с другой стороной или стечения тяжелых обстоятельств</p>			<p>условия ее заключения, способности осознанно и самостоятельно принимать адекватные ситуации решения. Доказательство признания сделки недействительной: обман, угроза, насилие, стечение тяжких обстоятельств.</p>
<p>Ст. 205. Восстановление срока исковой давности.</p>	<p>Личность истца и его состояние.</p>	<p>СПЭ ИПО истца. СПЭ особенностей состояния истца.</p>	<p>Доказательство психологического критерия признания сделки недействительной. Доказательство причины неспособности понимать значения своих действий и в чем она проявляется. Доказательство принципиальной способности субъекта правильно воспринимать существенные элементы сделки и условия ее заключения, способности осознанно и самостоятельно принимать адекватные ситуации решения. Доказательство признания сделки недействительной: обман, угроза, насилие, стечение тяжких обстоятельств.</p>
<p>Ст. 973. Исполнение поручения в соответствии с указаниями доверителя.</p>	<p>Интерес доверителя. Интерес. Характер действий. Намерение</p>	<p>СПЭ осознания структуры мотива исполнения поручения в интересах доверителя. СПЭ ситуации сделки в чужом интересе. СПЭ действий, совершаемых</p>	<p>Доказательство действительного состояния лица, его мотивов, при котором он совершает действия в чужом</p>



<p>Ст. 980. Условия действий в чужом интересе. Ст. 981. Уведомление заинтересованного лица о действиях в его интересе. Ст. 982. Последствия одобрения заинтересованным лицом действий в его интересе. Ст. 983. Последствия неодобрения заинтересованным лицом действий в его интересе. Ст. 986. Последствия сделки в чужом интересе. Ст. 987. Неосновательное обогащение вследствие действий в чужом интересе</p>	<p>заинтересованного лица. Заботливость, осмотрительность совершения действий. Выражение воли своим действием. Одобрение, неодобрение. Действием в чужом интересе.</p>	<p>сторонами. СПЭ осознания структуры, мотива и цели действий в чужом интересе. СПЭ способности лица к достаточно полному осмыслению ситуации, возможностей ее развития и ожидаемых последствий</p>	<p>интересе, возможности поступить по-другому исходя из его жизненного опыта, ИПО</p>
<p>Ст. 995. Отступление от указаний комитента</p>	<p>Интерес комитента.</p>	<p>СПЭ осознания структуры мотива отступлений от указаний комитента</p>	
<p>Ст. 1062. Требования, связанные с организацией игр и пари и участием в них</p>	<p>Обман. Насилие. Угроза. Злонамеренное соглашение. Игра. Пари.</p>	<p>СПЭ отношений игроков и организаторов к своим действиям. СПЭ ситуации и особенностей восприятия его субъектом. СПЭ способностей к адекватному принятию решений</p>	<p>Доказательство того, что лицо приняло участие в игре (пари) под влиянием обмана, насилия, угрозы, злонамеренного соглашения сторон</p>
<p>Ст. 1064. Общие основания ответственности</p>	<p>Противоправность поведения, причинение вреда.</p>	<p>СПЭ по установлению стороны в деле в полной мере осознавать фактическое содержание своих действий и</p>	<p>Доказательство психологических компонентов вины. Доказательство</p>



<p>и за причинение вреда. Ст. 1066. Причинение вреда в состоянии необходимой обороны</p>	<p>Причинная связь. Вина причинителя вреда. Вред. Несовершеннолетний. Малолетний. Способность понимать значение своих действий. Вина потерпевшего.</p>	<p>в полной мере сознательно управлять ими. СПЭ ИПО сторон, участвующих в деле</p>	<p>способности стороны в деле в полной мере осознавать фактическое содержание своих действий и управлять ими</p>
<p>Ст. 1067. Причинение вреда в состоянии крайней необходимости . Ст. 1073. Ответственность за вред, причиненный несовершеннолетними в возрасте до 14 лет. Ст. 1074. Ответственность за вред, причиненный несовершеннолетними в возрасте от 14 до 18 лет. Ст. 1078. Ответственность за вред, причиненный гражданином, не способным понимать значения своих действий. Ст. 1079. Ответственность за вред, причиненный деятельностью, создающей повышенную опасность для</p>	<p>Противоправность поведения, причинение вреда. Причинная связь. Вина причинителя вреда. Вред. Несовершеннолетний. Малолетний. Способность понимать значение своих действий. Вина потерпевшего.</p>	<p>СПЭ по определению психологического состояния сторон</p>	<p>Доказательство психологических компонентов вины. Доказательство способности стороны в деле в полной мере осознавать фактическое содержание своих действий и в полной мере сознательно управлять ими</p>

окружающих. Ст. 1083. Учет вины потерпевшего и имущественного положения лица, причинившего вред			
Ст. 1087. Возмещение вреда при повреждении здоровья лица, не достигшего совершеннолетия	Несовершеннолетний. Особенности развития	СПЭ несовершеннолетнего	ИПО Доказательство личности несовершеннолетнего
Ст. 1129. Завещание в чрезвычайных обстоятельствах	Положение, явно угрожающее жизни. Чрезвычайные обстоятельства	СПЭ ИПО завещателя. СПЭ ситуации составления завещания. СПЭ способности лица воспринимать для дела обстоятельства, правильно запоминать информацию о них и правильно воспроизводить информацию в качестве показаний в суде	Доказательства особенностей составления завещания: чрезвычайных обстоятельств, свободы волеизъявления. Доказательственное значение свидетельских показаний.

Судебно-психологическая экспертиза в гражданском судопроизводстве и ее возможности – Семейный кодекс (Холопова Е.Н. СПЭ по гражданским делам, 2023).

<b>Гражданско-правовые основания назначения СПЭ</b>	<b>Психологические компоненты</b>	<b>Вид экспертизы и особенности их содержания</b>	<b>Возможности СПЭ (правовое применение)</b>
Ст. 13. Брачный возраст. Ст. 15. Медицинское обследование лиц, вступающих в брак	Возраст. Возраст мужчины и женщины, вступающих в брак. Консультирование	Психологическое обследование лиц, вступающих в брак (включено в СК РФ)	Психологическая характеристика лиц, вступающих в брак, и возможный прогноз их отношений
Ст. 24. Вопросы, разрешаемые судом при вынесении решения о расторжении брака. Ст. 65. Осуществление родительских прав.	Психическое и физическое здоровье ребенка. Нравственное развитие. Психологическая безопасность.	СПЭ ИПО родителей, условий воспитания. СПЭ семьи	Доказательство влияния поведения родителей (воспитателей) на психологическое состояние и развитие детей.
Ст. 66. Осуществление	Общение с		Доказательство

<p>родительских прав родителем, проживающим отдельно от ребенка. Ст. 67. Право на общение с ребенком дедушки, бабушки, братьев, сестер и других родственников. Ст. 68. Защита родительских прав.</p>	<p>ребенком каждого из родителей. Участие в воспитании. Ненадлежащее воспитание.</p>		<p>степени привязанности ребенка к родителям (воспитателям) с учетом психологического развития детей и их возраста</p>
<p>Ст. 69. Лишение родительских прав. Ст. 70. Порядок лишения родительских прав. Ст. 72. Восстановление в родительских правах.</p>	<p>Жестокое обращение с детьми. Физическое и психологическое насилие. Покушение на половую неприкосновенность. Интересы ребенка.</p>	<p>СПЭ семейной ситуации, в которой оказался ребенок. СПЭ ИПО родителей и их влияние на воспитание детей.</p>	<p>Доказательство влияния родителей на воспитание детей</p>
<p>Ст. 124. Дети, в отношении которых допускается усыновление (удочерение). Ст.127. Лица, имеющие право быть усыновителями. Ст. 140. Отмена усыновления ребенка. Ст. 141. Основания к отмене усыновления ребенка. Ст. 151. Образование приемной семьи. Ст. 152. Договор о передаче ребенка (детей) на воспитание в семью. Ст. 153. Приемные родители. Ст. 154. Ребенок (дети), передаваемые на воспитание в приемную семью</p>	<p>Интересы ребенка. Особенности усыновителей. Семья. Особенности семьи. Приемная семья. Воспитание в приемной семье. Развитие ребенка в приемной семье</p>	<p>СПЭ ИПО усыновителей и возможно его влияния на ребенка. СПЭ приемной семьи и возможности воспитания в ней ребенка</p>	<p>Доказательство особенностей приемной семьи и возможного воспитания в ней несовершеннолетнего</p>

### **Практическое задание**

Назначена комплексная психолого-психиатрическая экспертиза по определению места жительства несовершеннолетнего ребенка. Перечислите и обоснуйте перечень используемых методов для обследования несовершеннолетнего и его родителей. Предложите варианты процедуры с целью определения особенностей взаимоотношений несовершеннолетнего с каждым из родителей.

#### **Контрольные вопросы**

1. Раскройте содержание экспертного понятия «способность гражданина понимать значение собственных действий или руководить ими при совершении сделки».
2. Какие факторы имеют экспертное значение при обследовании родителей и ребенка по делам о спорах между родителями о воспитании и месте жительстве ребенка?
3. Какие вопросы решаются при судебно-психологической экспертизе по делам о компенсации морального вреда?
4. Раскройте понятие «интересы ребенка».
5. Раскройте содержание экспертного понятия «заблуждение при совершении сделки».
6. В чем заключается юридическое значение судебно-психологической экспертизы по делам о спорах между родителями о воспитании и месте жительства ребенка?
7. Какие вопросы решаются при судебно-психологической экспертизе по делам о спорах между родителями о воспитании и месте жительства ребенка?
8. Методы исследования, применяемые при судебно-психологической экспертизе по делам о спорах между родителями о воспитании и месте жительства ребенка.
9. Этапы производства судебно-психологической экспертизы по делам о спорах между родителями о воспитании и месте жительства ребенка.
10. В чем заключается юридическое значение судебно-психологической экспертизы по делам о компенсации морального вреда?

#### **Темы презентаций**

1. Основания психологического запроса со стороны следствия и судопроизводства (анализ статей ГК РФ).
2. Возможности судебно-психологической экспертизы в гражданском процессе.
3. Юридическое и психологическое содержание понятия «моральный вред».
4. Юридическое и психологическое содержание понятия «интересы ребенка».
5. Соотношение правовых и экспертно-психологических понятий при судебно-психологической экспертизе по делам о компенсации морального вреда.
6. Соотношение норм семейного законодательства и психологических экспертных категорий при решении вопросов о воспитании ребенка при раздельном проживании родителей.
7. Негативное отношение ребенка к отдельно проживающему родителю.
8. Ситуативная диагностика семейных отношений.
9. Основные понятия судебно-психологической экспертизы по делам о спорах между родителями о воспитании ребенка.
10. Медиация по делам о спорах между родителями о месте жительстве и порядке общения ребенка с отдельно проживающим родителем.

#### **ТЕМЫ РЕФЕРАТОВ**

Промежуточная аттестация по дисциплине проводится в форме подготовки и предоставления реферата по одной из нижезаявленных тем.

Требования к реферату.

Объем – не менее 10 страниц, шрифт 12, Times New Roman, интервал полуторный.

В работе рекомендуется использовать не менее десяти научных источников, отдавая предпочтение материалам, изданным за последние пять лет.

1. Особенности взаимодействия с различным контингентом лиц, направляемых на

судебно-психологическую экспертизу.

2. Особенности проведения судебно-психологических экспертиз несовершеннолетних.
3. Комплексные судебно-психологические экспертизы: виды, содержание, основания для назначения.
4. Судебно-психиатрическая экспертиза: функции и условия проведения судебно-психологической и судебно-психиатрической экспертиз (сравнительный анализ).
5. Экспертиза особенностей личности при групповых правонарушениях.
6. Судебно-психологическая экспертиза как основная форма профессиональной деятельности судебного психолога.
7. Специфика судебно-психологической экспертизы происшествий на транспорте и производстве.
8. Роль исследования личности в уголовном процессе.
9. Психологическое содержание экспертного понятия «существенное влияние индивидуально-психологических особенностей обвиняемого на криминальное поведение».
10. Отличительные признаки эмоциональных реакций и состояний, оказывающих существенное влияние на сознание и поведение обвиняемого.
11. Специфика юридической оценки преступлений, совершенных подростками с психическими расстройствами и без психических расстройств.
12. Психологические критерии экспертного определения беспомощного состояния потерпевшей по делу об изнасиловании.
13. Юридическое значение экспертно-психологической диагностики психического состояния суицидентов.
14. Клинико-психологическое содержание понятий «моральный вред» и «нравственные страдания».
15. Особенности агрессивных преступлений, совершаемых лицами с пограничными психическими аномалиями.
16. Расстройства личности. Классификация. Судебно-психиатрическое значение при экспертизе обвиняемых и подозреваемых (ст. 21 УК РФ).
17. Судебно-психиатрическая оценка органического расстройства личности в уголовном процессе. Критерии применения ст. 21 УК РФ и ст. 22 УК РФ.
18. Судебно-психиатрическая оценка шизотипического расстройства в уголовном процессе (критерии невменяемости, ограниченной вменяемости).
19. Клиника и судебно-психиатрическая оценка аффективных расстройств в уголовном процессе (рекуррентное депрессивное расстройство, шизоаффективные расстройства) (ст. 21 УК РФ).
20. Судебно-психиатрическая оценка психических расстройств у лиц с синдромом зависимости от алкоголя в уголовном процессе (корсаковский психоз, органическое расстройство личности, алкогольные психозы) (ст. 21 УК РФ).
21. Судебно-психиатрическая экспертиза психических расстройств при эпилепсии (временные психические расстройства, слабоумие, хроническое психическое расстройство – ст. 21 УК РФ).
22. Формы использования специальных психологических познаний в уголовном и гражданском процессах.
23. Структура и этапы психодиагностической деятельности эксперта-психолога.
24. Психолого-педагогическая экспертиза в гражданском судопроизводстве. Содержание споров. Вопросы к психологу.
25. Психические расстройства, возникающие у потерпевших в результате сексуального насилия.
26. Экспертиза способности понимать характер и значения совершаемых с потерпевшими действий или оказывать сопротивление.
27. История становления судебно-психологической экспертизы.
28. Методы судебно-психологической экспертизы в гражданском и уголовном

производстве (сравнительный анализ).

29. Особенности проведения допроса детей разного возраста.
30. Роль психолога при участии в следственных действиях по делам о нарушении половой неприкосновенности несовершеннолетних.
31. Судебно-психологическая экспертиза семейных проблем.
32. Психодиагностические исследования в судебно-психиатрической практике.
33. Психокоррекционная работа в учреждениях, осуществляющих принудительное лечение лиц, совершивших общественно опасные действия.
34. Права и обязанности судебного эксперта-психолога.
35. Объект и предмет исследования судебного эксперта-психолога. Пределы компетенции эксперта-психолога.
36. Специальные познания судебного эксперта-психолога: содержание, объем.
37. Методологические принципы судебно-психологического экспертного исследования.
38. Структура и этапы психодиагностической деятельности эксперта-психолога.
39. Методы экспертного психодиагностического исследования Классификация. Валидность и надежность.
40. Этические принципы деятельности судебного эксперта-психолога.

## **ПЕРЕЧЕНЬ ОСНОВНОЙ И ДОПОЛНИТЕЛЬНОЙ УЧЕБНОЙ ЛИТЕРАТУРЫ, НЕОБХОДИМОЙ ДЛЯ ОСВОЕНИЯ ДИСЦИПЛИНЫ**

### **Основная литература:**

1. Сафуанов, Ф.С. Судебно-психологическая экспертиза: учебник для вузов / Ф. С. Сафуанов. – 4-е изд., перераб. и доп. – Москва: Издательство Юрайт, 2024. – 384 с. – (Высшее образование). – ISBN 978-5-534-17754-1. – Текст: электронный // Образовательная платформа Юрайт [сайт]. – URL: <https://urait.ru/bcode/533671>
2. Сорокотягин, И. Н. Судебная экспертиза: учебник и практикум для вузов / И. Н. Сорокотягин, Д. А. Сорокотягина. – Москва: Издательство Юрайт, 2023. – 288 с. – (Высшее образование). – ISBN 978-5-534-05399-9. – Текст: электронный // Образовательная платформа Юрайт [сайт]. – URL: <https://urait.ru/bcode/511233>

### **Дополнительная литература:**

1. Капустина, Т. В. Психологическое заключение: практическое пособие / Т. В. Капустина, О. Б. Асриян, Р. В. Кадыров. – 2-е изд. – Москва: Издательство Юрайт, 2023. – 142 с. – (Профессиональная практика). – ISBN 978-5-534-12473-6. – Текст: электронный // Образовательная платформа Юрайт [сайт]. – URL: <https://urait.ru/bcode/518775>
2. Руководство по судебной психиатрии в 2 т. Том 1: практическое пособие / А. А. Ткаченко [и др.]; под редакцией А. А. Ткаченко. – 4-е изд., перераб. и доп. – Москва: Издательство Юрайт, 2023. – 523 с. – (Профессиональная практика). – ISBN 978-5-534-13370-7. – Текст: электронный // Образовательная платформа Юрайт [сайт]. – URL: <https://urait.ru/bcode/513048>
3. Руководство по судебной психиатрии в 2 т. Том 2: практическое пособие / А. А. Ткаченко [и др.]; под редакцией А. А. Ткаченко. – 4-е изд., перераб. и доп. – Москва: Издательство Юрайт, 2023. – 434 с. – (Профессиональная практика). – ISBN 978-5-534-13369-1. – Текст: электронный // Образовательная платформа Юрайт [сайт]. – URL: <https://urait.ru/bcode/513049>
4. Сафуанов, Ф. С. Комплексная судебная психолого-психиатрическая экспертиза: учебник для вузов / Ф. С. Сафуанов. – 4-е изд., перераб. и доп. – Москва: Издательство Юрайт, 2024. – 108 с. – (Высшее образование). – ISBN 978-5-534-17755-8. – Текст: электронный // Образовательная платформа Юрайт [сайт]. – URL: <https://urait.ru/bcode/533672>
5. Сафуанов, Ф.С., Харитонов, Н.Л., Русаковская, О.А. Психолого-психиатрическая экспертиза по судебным спорам между родителями о воспитании и месте жительства ребенка [Электронный ресурс] / Ф.С. Сафуанов, Н.К. Харитонов, О.А. Русаковская. – 3-е изд. (эл.). – Электрон. текстовые дан. (1 файл pdf: 194 с.). – М.: Генезис, 2016.

6. Скабелина, Л. А. Навыки работы адвоката с судебно-психологическими экспертизами: учебное пособие для вузов / Л. А. Скабелина. – 2-е изд., перераб. и доп. – Москва: Издательство Юрайт, 2024. – 150 с. – (Высшее образование). – ISBN 978-5-534-16779-5. – Текст: электронный // Образовательная платформа Юрайт [сайт]. – URL: <https://urait.ru/bcode/531689>

7. Холопова, Е.Н. Судебно-психологическая экспертиза по гражданским делам: учебное пособие для вузов / Е. Н. Холопова, О. А. Макарова. – Москва: Издательство Юрайт, 2023. – 186 с. – (Высшее образование). – ISBN 978-5-534-13234-2. – Текст: электронный // Образовательная платформа Юрайт [сайт]. — URL: <https://urait.ru/bcode/519113>

## ГЛОССАРИЙ

**Аффект** – судебно-психологическое понятие, охватывающее ряд юридически значимых эмоциональных реакций и состояний, ограничивающих способность обвиняемого (подсудимого) к полноценному осознанию окружающей действительности и своих действий, к произвольной волевой регуляции своего поведения в момент совершения инкриминируемого ему деяния. Является квалифицирующим признаком ст. 107, ст. 113 УК РФ.

**Беспомощное состояние потерпевшей по делу об изнасиловании** – психическое или физическое состояние, в котором потерпевшая не может понимать характера и значений, совершаемых с ней действий или оказывать сопротивление. Является квалифицирующим признаком ч. 1 ст. 131. и ч. 1 ст. 132УКРФ.

**Виды судебно-психологической экспертизы по процессуальному положению подэкспертных** – экспертиза обвиняемого (подсудимого); свидетеля; потерпевшей; лица, покончившего жизнь самоубийством.

**Дополнительная судебно-психологическая экспертиза** – экспертиза, назначаемая в случаях недостаточной ясности или полноты заключения основной экспертизы. Может поручаться эксперту-психологу (экспертам-психологам), проводившему основную экспертизу, или другому эксперту (экспертам).

**Допрос судебного эксперта-психолога** – проводимое следователем (судом) процессуальное действие, в ходе которого эксперт разъясняет свое заключение, не проводя исследования.

**Заключение судебно-психологической экспертизы** – письменный документ, предусмотренный процессуальным законодательством, в котором излагаются выводы эксперта (экспертов), производившего судебно-психологическую экспертизу; основания и условия ее производства; вопросы, поставленные перед экспертом (экспертами); процесс экспертного исследования и установленные экспертом (экспертами) данные экспериментально-психологического исследования и психологического анализа уголовного дела и приобщенных к нему материалов.

**Индивидуально-психологические особенности** – собирательное понятие, включающее направленность личности, особенности мотивационной, волевой, эмоциональной сфер, характера, темперамента, познавательной деятельности, стереотипы поведения и эмоционального реагирования.

**Исправительная психология** – отрасль психологии, изучающая психологические проблемы, связанные с ресоциализацией и социальной адаптацией в исправительно-трудовых учреждениях.

**Компетентность судебного эксперта-психолога** – способность (субъективная возможность) сведущего лица в области психологии решать поставленные судебно-следственными органами вопросы, относящиеся к предмету судебно-психологической экспертизы. Определяется высшим психологическим образованием, специальной постдипломной подготовкой, опытом работы в области судебно-психологической экспертизы.

**Компетенция судебного эксперта-психолога** – круг вопросов, которые эксперт-психолог должен и может решать на основе специальных психологических познаний.

**Комплексная судебная психолого-психиатрическая экспертиза** – исследование, осуществляемое экспертами на основе использования специальных познаний в психологии и психиатрии в целях дачи заключения по поводу обстоятельств, имеющих значение для правильного разрешения уголовного дела.

**Криминальная психология** – отрасль психологии, изучающая психологические механизмы правонарушений и личность правонарушителей.

**Невозможность дать заключение** – констатируется в случаях, когда вопрос, поставленный перед судебным экспертом-психологом, не входит в его компетенцию либо представленные в его распоряжение материалы уголовного дела недостаточны для формулирования экспертных выводов.



**Объект исследования судебного эксперта-психолога** – особенности психической деятельности подэкспертных лиц в юридически значимых ситуациях.

**Основание производства судебно-психологической экспертизы** – постановление следователя или определение суда о назначении судебно-психологической экспертизы.

**Патопсихология** – область психологической науки, изучающая закономерности протекания и структуры психических процессов при психических и соматических заболеваниях.

**Повторная судебно-психологическая экспертиза** – экспертиза, назначаемая в случае необоснованности или сомнений в правильности заключения эксперта-психолога (экспертов-психологов). Поручается эксперту-психологу (экспертам-психологам), не принимавшему участия в производстве первичной экспертизы.

**Предмет исследования судебной экспертизы** – закономерности и особенности протекания и структуры психических процессов, имеющие юридическое значение и влекущие определенные правовые последствия.

**Предметные виды судебно-психологической экспертизы** – экспертиза индивидуально-психологических особенностей обвиняемых; аффекта (сильного душевного волнения) у обвиняемых; меры способности несовершеннолетних обвиняемых с отставанием в психическом развитии, не связанном с психическим расстройством, осознавать фактический характер и общественную опасность своих действий (бездействия) либо руководить ими; способности потерпевших или свидетелей правильно воспринимать имеющие значение для дела обстоятельства и давать о них правильные показания; беспомощного состояния потерпевших по делам об изнасилованиях; психического состояния лиц, покончивших жизнь самоубийством.

**Психодиагностика в судебно-психологической экспертизе** – теория и практика экспертного психодиагностического исследования, имеющих юридическое значение особенностей психической деятельности подэкспертных лиц.

**Специальные познания судебного эксперта-психолога** – психологические знания о закономерностях и особенностях протекания и структуры психических процессов, имеющих юридическое значение, полученные в результате специального психологического образования и внедренные в практику судебной экспертизы, которые используются при расследовании преступлений и рассмотрении уголовных дел в суде в целях содействия установлению истины по делу по основаниям и в порядке, определенном уголовно-процессуальным законодательством.

**Судебная психология** – отрасль психологии, изучающая круг психологических проблем, относящихся к судопроизводству.

**Судебно-психологическая экспертиза** – исследование, осуществляемое экспертом (экспертами) на основе специальных познаний в области психологии в целях дачи заключения по поводу обстоятельств, имеющих значение для правильного разрешения уголовного дела.

**Судебно-психологическая экспертиза аффекта у обвиняемого** – назначается на основании ст. 107 и 113 УК РФ для квалификации у обвиняемого аффекта (сильного душевного волнения). В задачу эксперта входит установление физиологического аффекта (и его вариантов) или иного эмоционального состояния (возбуждения или напряжения), оказавшего существенное влияние на сознание и поведение обвиняемого в момент совершения инкриминируемых ему действий.

**Судебно-психологическая экспертиза индивидуально-психологических особенностей обвиняемого** – назначается на основании ст. 68 УПК РСФСР для решения вопросов, касающихся определения оснований уголовной ответственности, и для индивидуализации уголовной ответственности и наказания. В задачу эксперта входит установление индивидуально-психологических особенностей обвиняемого по данным экспериментального исследования и анализа материалов уголовного дела, а также выяснение меры их влияния на криминальное поведение в ситуации совершения инкриминируемых обвиняемому действий.

**Судебно-психологическая экспертиза психического состояния лица, покончившего жизнь самоубийством** – назначается на основании ст. 110 УК РФ с целью определения психического состояния подэкспертного лица в период, предшествовавший самоубийству.

**Судебно-психологическая экспертиза способности несовершеннолетнего обвиняемого с отставанием в психическом развитии, не связанном с психическим расстройством в полной мере осознавать фактический характер и общественную опасность своих действий либо руководить ими** – назначается на основании ч. 3 ст. 20 УК РФ. В задачу эксперта-психолога входит диагностика у несовершеннолетнего обвиняемого отставания в психическом развитии, не связанного с психическим расстройством, и определение меры его способности осознавать фактический характер и общественную опасность своих действий (бездействия) либо руководить ими.

**Судебно-психологическая экспертиза способности потерпевшей по делу об изнасиловании понимать характер и значение действий виновного или оказывать сопротивление** – назначается на основании ч. 1 ст. 131 УК РФ для определения беспомощного состояния потерпевшей, наступившего вследствие ее психического состояния.

**Судебно-психологическая экспертиза способности свидетеля или потерпевшего правильно воспринимать имеющие значение для дела обстоятельства и давать о них правильные показания** – назначается на основании ст. 72 и п. 3 ст. 79 УПК РСФСР для определения психического состояния свидетеля или потерпевшего в случаях, когда возникает сомнение в их способности правильно воспринимать и воспроизводить информацию, имеющую значение для дела.

**Судебный эксперт-психолог** – сведущее лицо, обладающее специальными познаниями в области психологии, которому следователь (суд) в соответствии с законодательством поручил произвести экспертизу. Экспертами-психологами могут быть сотрудники специализированного экспертного учреждения, а также сотрудники иного учреждения, привлеченные судебными следственными органами для производства судебно-психологической экспертизы по конкретному делу.

**Существенное влияние индивидуально-психологических особенностей обвиняемого (подсудимого) на поведение** – ограничение способности обвиняемого (подсудимого) под влиянием его индивидуально-психологических особенностей, не связанных с психическим расстройством, во время совершения инкриминируемых ему деяний в полной мере осознавать значение своих действий и осуществлять произвольную волевою их регуляцию, контроль.

**Физиологический аффект** – эмоциональная реакция, характеризующаяся внезапностью возникновения, большой силой и кратковременностью течения, сопровождающаяся частичным сужением сознания, фрагментарностью восприятия, снижением волевого контроля и произвольности действий.

**Эмоциональные реакции и состояния, оказывающие существенное влияние на сознание и деятельность** – группа эмоциональных реакций и состояний, не носящих характера физиологического аффекта, но снижающих способность в полной мере осознавать значение своих действий, произвольно принимать решения, осуществлять произвольную волевою регуляцию и осознанный контроль своего поведения.

**Юридическая психология** – отрасль психологической науки, изучающая явления и закономерности психики, связанные с применением правовых норм и участием в правовой деятельности человека. Включает в себя криминальную, судебную и исправительную психологию.

МИНИСТЕРСТВО ЗДРАВООХРАНЕНИЯ РОССИЙСКОЙ ФЕДЕРАЦИИ  
федеральное государственное бюджетное учреждение  
«Национальный медицинский исследовательский центр имени В.А. Алмазова»  
Министерства здравоохранения Российской Федерации  
(ФГБУ «НМИЦ им. В.А. Алмазова» Минздрава России)

ИНСТИТУТ МЕДИЦИНСКОГО ОБРАЗОВАНИЯ

ОДОБРЕНО  
Учебно-методическим советом  
ФГБУ «НМИЦ им. В.А. Алмазова»  
Минздрава России  
«15» октября 2024 г.  
Протокол №07/2024г.

УТВЕРЖДАЮ  
Генеральный директор  
ФГБУ «НМИЦ им. В.А. Алмазова»  
Минздрава России  
Е.В. Шляхто  
«25» октября 2024 г.

Заседание Ученого совета  
«25» октября 2024 г.  
Протокол № 10

**МЕТОДИЧЕСКИЕ МАТЕРИАЛЫ**

по дисциплине «**Практики инклюзивного взаимодействия**»

специалитет по специальности  
**37.05.01 Клиническая психология**

Очная форма обучения

Санкт-Петербург  
2024

## ЛИСТ СОГЛАСОВАНИЯ

Методические материалы по дисциплине «Практики инклюзивного взаимодействия» рассмотрена и одобрена на заседании кафедры психологии.

## СОДЕРЖАНИЕ

№п/п	Наименование методических материалов
1	МЕТОДИЧЕСКИЕ РЕКОМЕНДАЦИИ ДЛЯ ПРЕПОДАВАТЕЛЯ ПО ОРГАНИЗАЦИИ И ПРОВЕДЕНИЮ ЗАНЯТИЙ ЛЕКЦИОННОГО ТИПА
2	МЕТОДИЧЕСКИЕ РЕКОМЕНДАЦИИ ДЛЯ ПРЕПОДАВАТЕЛЯ ПО ОРГАНИЗАЦИИ И ПРОВЕДЕНИЮ ЗАНЯТИЙ СЕМИНАРСКОГО ТИПА
3	МЕТОДИЧЕСКИЕ МАТЕРИАЛЫ ДЛЯ ОБУЧАЮЩИХСЯ
3.1	Методические рекомендации по самостоятельной работе
3.2	Методические рекомендации для обучающихся по выполнению различных видов самостоятельной работы (с Приложением образцов)

## МЕТОДИЧЕСКИЕ РЕКОМЕНДАЦИИ ДЛЯ ПРЕПОДАВАТЕЛЯ ПО ОРГАНИЗАЦИИ И ПРОВЕДЕНИЮ ЗАНЯТИЙ ЛЕКЦИОННОГО ТИПА

### Введение

Занятие лекционного типа является одной из основных системообразующих форм организации учебного процесса. Лекция представляет собой систематическое, последовательное, монологическое изложение преподавателем - лектором учебного материала, как правило, теоретического характера. Такое занятие представляет собой элемент технологии представления учебного материала путем логически стройного, систематически последовательного и ясного изложения.

Лекция требует порой от лектора особого физического, умственного и душевного напряжения, энтузиазма. Заурядно прочитанная лекция никогда не вызовет оживления аудитории и, как правило, никогда не достигнет своей цели и будет забыта сразу же после своего прочтения. Аналогичными могут быть последствия и для лекции, автор которой не покажет высокого уровня знаний и профессионализм, не сумеет обосновать актуальности и необходимости учебного материала для практики.

Лекция - в переводе с латинского означает чтение, систематическое, последовательное изложение учебного материала, какого-либо вопроса, темы, раздела, предмета, методов науки. В общих чертах лекцию иногда определяют как полутора-двухчасовое систематизированное изложение важных проблем науки посредством живой и хорошо организованной речи.

Лекция составляет основу теоретического обучения и должна давать систематизированные основы научных знаний по дисциплине, раскрывать состояние и перспективы развития соответствующей области науки и техники, концентрировать внимание обучающихся на наиболее сложных и узловых вопросах, стимулировать их активную познавательную деятельность и способствовать формированию творческого мышления.

Цель лекции – организация целенаправленной познавательной деятельности обучающихся по овладению программным материалом учебной дисциплины. Чтение курса лекций позволяет дать связанное, последовательное изложение материала в соответствии с новейшими данными науки, сообщить слушателям основное содержание предмета в целостном, систематизированном виде.

Преподавание учебных дисциплин и междисциплинарных курсов осуществляется в соответствии с ФГОС ВО и учебным планом.

Ведущим методом в лекции выступает устное изложение учебного материала, с использованием мультимедийной и электронно-вычислительной техники, схем, плакатов и др.

Лекции читаются заведующим кафедрой, профессорами и доцентами.

Квалификация преподавателя высшей школы в значительной мере определяется тем, насколько содержательно и мастерски читает он лекции. Обычно выделяют следующие основные элементы лекторского мастерства, которые делают его эффективным средством обучения и воспитания в вузе:

- научность, содержательность;
- связь теории с практикой;
- систематичность, последовательность и доступность обучения;
- умение достигать наибольшей взаимной связи с аудиторией, создание атмосферы сопереживания;
- воздействие личности лектора на аудиторию;
- умение организовывать самостоятельную работу обучающихся, возбудить интерес к работе с книгой, использованию электронной библиотеки и Интернет-ресурсов.

Лекция должна иметь четкую структуру и логику раскрытия последовательно излагаемых вопросов, необходимую идейно-теоретическую направленность, твердый теоретический и методический «стержень», законченный характер освещения определенной темы (или проблемы), тесную увязку с предыдущим материалом.

Лекция может быть:

- доказательной и аргументированной, содержать достаточное количество ярких и убедительных примеров, фактов, обоснований;

- проблемной, раскрывать противоречия и указывать пути их решения, ставить перед обучающимися вопросы для размышления.

- наглядной, сочетаться по возможности с демонстрацией аудиовизуальных материалов, макетов, моделей, образцов и т.д.

Не стоит забывать, что использование мультимедийной техники, компьютера с выходом в Интернет не способны заменить живой речи преподавателя.

В какой бы форме лекция не преподносилась, все же педагог с его методическими приемами доведения учебного материала будет по-прежнему оставаться центральной фигурой занятия, а умелое и рациональное использование им средств наглядности будет одним из ярких признаков мастерства наглядным и доступным для данной аудитории. Кроме этого, лекция должна:

- обладать внутренней убежденностью, силой логической аргументации и вызывать у обучающихся необходимый интерес познания, давать направления для самостоятельной работы обучающихся;

- отражать методическую обработку материала (выделение главных мыслей и положений, подчеркивание выводов, повторение их в различных формулировках);

- должна излагаться четким и ясным языком, содержать разъяснение всех вновь вводимых терминов и понятий.

### **Структура лекции**

Лекция состоит из трех основных частей: вступительной, основной и заключительной.

**Вступительная** часть определяет название темы, план и цель лекции. Она призвана заинтересовать и настроить аудиторию. В этой части лекции преподавателем излагается актуальность, основная идея, связь данной лекции с предыдущими занятиями, ее основные вопросы. Введение должно быть кратким и целенаправленным.

В **основной** части лекции реализуется научное содержание темы, все главные узловые вопросы, проводится вся система доказательств с использованием наиболее целесообразных методических приемов. Каждый учебный вопрос заканчивается краткими выводами, логически подводящими обучающихся к следующему вопросу лекции.

**Заключительная** часть имеет целью обобщать в кратких формулировках основные идеи лекции, логически завершая ее как целостное творение.

Каждая из структурных частей лекции чрезвычайно важна в доведении материала обучаемым, и сравнивать их по приоритетности просто некорректно. У каждой из них своя цель, специфика, временные рамки, особенности и сложности.

Лекция по своему структурному построению должна придерживаться данных общих правил. Однако отдельные виды лекций все же могут иметь свои особенности как по содержанию, так и по структуре, которые необходимо учитывать в последующем при составлении их планов.

### **Основные функции и виды лекции**

Лекции присущи три основные педагогические функции, которые определяют ее возможности в учебном процессе: познавательная, развивающая и организующая.

Познавательная функция выражается в возможности средствами лекции обеспечить слушателей основной научной информацией, необходимой для их профессиональной и исследовательской деятельности.

Развивающая функция лекции реализуется в непосредственном контакте обучающегося с преподавателем, становлении у обучающихся творческой мыслительной деятельности, обеспечивающей их профессионально-личностное развитие.

Организирующая функция предусматривает управление самостоятельной работой обучающихся, как в процессе занятия, так и во внеаудиторное время.

Выделяют четыре основных вида лекций применяемые для передачи теоретического материала: вводная, информационная, заключительная и обзорная.

**Вводная лекция** – один из наиболее важных и трудных видов лекции при чтении систематических курсов. От успеха этой лекции во многом зависит успех усвоения всего курса. Она может содержать:

**Вводная лекция** – один из наиболее важных и трудных видов лекции при чтении систематических курсов. От успеха этой лекции во многом зависит успех усвоения всего курса. Она может содержать:

- определение учебной дисциплины;
- краткую историческую справку о дисциплине;
- цели и задачи дисциплины, её роль в общей системе обучения и связь со смежными дисциплинами;
- основные проблемы (понятия и определения) данной науки;
- основную и дополнительную учебную литературу;
- особенности самостоятельной работы обучающихся над учебной дисциплиной и формы участия в научно-исследовательской работе;
- отчетность по курсу.

**Информационная лекция** ориентирована на изложение и объяснение обучающимся научной информации, подлежащей осмыслению и запоминанию. Это самый традиционный тип лекций в практике высшей школы.

**Заключительная лекция** предназначена для обобщения полученных знаний и раскрытия перспектив дальнейшего развития данной науки.

**Обзорная лекция** — это систематизация научных знаний на высоком уровне, допускающая большое число ассоциативных связей в процессе осмысления информации, излагаемой при раскрытии внутри предметной и меж предметной связей, исключая детализацию и конкретизацию. Как правило, стержень излагаемых теоретических положений составляет научно-понятийная и концептуальная основа всего курса или крупных его разделов.

В зависимости от предмета изучаемой дисциплины и дидактических целей могут быть использованы в учебном процессе проблемная лекция, лекция-визуализация, лекция-пресс-конференция, лекция с заранее запланированными ошибками, лекция вдвоем и др.

На **проблемной лекции** новое знание вводится через проблемность вопроса, задачи или ситуации. При этом процесс познания обучающихся в сотрудничестве и диалоге с преподавателем приближается к исследовательской деятельности. Содержание проблемы раскрывается путем организации поиска ее решения или суммирования и анализа традиционных и современных точек зрения.

**Лекция-визуализация** представляет собой визуальную форму подачи лекционного материала с использованием технических средств обучения или аудиовидеотехники (видео-лекция). Чтение такой лекции сводится к развернутому или краткому комментированию просматриваемых визуальных материалов.

**Лекция-пресс-конференция** проводится как научно-практическое занятие, с заранее поставленной проблемой и системой докладов, длительностью 5-10 минут. Каждое выступление представляет собой логически законченный текст, заранее подготовленный в рамках предложенной преподавателем программы. Совокупность представленных текстов позволит всесторонне осветить проблему. В конце лекции преподаватель подводит итоги самостоятельной работы и выступлений обучающихся, дополняя или уточняя предложенную информацию, формулирует основные выводы.

**Лекция вдвоем (или бинарная лекция)** - это разновидность чтения лекции в форме диалога двух преподавателей (либо как представителей двух научных школ, либо как теоретика



и практика). Необходимы: демонстрация культуры дискуссии, вовлечение в обсуждение проблемы обучающихся.

**Лекция с заранее запланированными ошибками** - рассчитана на стимулирование обучающихся к постоянному контролю предлагаемой информации (поиск ошибки: содержательной, методологической, орфографической). В конце лекции проводится диагностика слушателей и разбор сделанных ошибок.

**Лекция-консультация** может проходить по разным сценариям. Первый вариант осуществляется по типу «вопросы—ответы». Лектор отвечает в течение лекционного времени на вопросы обучающихся по всем разделу или всему курсу. Второй вариант такой лекции, представляемой по типу «вопросы—ответы—дискуссия», является тройным сочетанием: изложение новой учебной информации лектором, постановка вопросов и организация дискуссии в поиске ответов на поставленные вопросы».

Кроме рассмотренных видов лекций различают еще и такие лекции, как лекция – беседа, лекция – воспоминание, лекция-концерт, лекция-показ, лекция-экскурсия и др.

### **Порядок подготовки и проведения лекции**

Подготовка лекции начинается с разработки преподавателем структуры рабочего лекционного курса по конкретной дисциплине. Руководством здесь должна служить рабочая программа дисциплины (далее - РП, разработанная с учетом требований ФГОС ВО, учебного плана).

Структура лекционного курса обычно включает в себя вступительную, основную и заключительную части. Количество лекций в той или иной части определяется с учетом общего количества часов, отведенных для лекционной работы согласно учебному плану.

После определения структуры лекционного курса можно приступить к подготовке той или иной конкретной лекции. Методика работы над лекцией предполагает примерно следующие этапы:

- 1) отбор материала для лекции, составление списков основной и дополнительной литературы;
- 2) определение объема и содержания лекции;
- 3) выбор последовательности и логики изложения, написание конспекта;
- 4) подбор иллюстративного материала;
- 5) выработка манеры чтения лекции.

Отбор материала для лекции определяется ее темой. Лектору следует тщательно ознакомиться с содержанием темы в базовой учебной литературе, которой пользуются обучающийся, чтобы выяснить, какие аспекты изучаемой проблемы хорошо изложены, какие данные устарели и требуют корректировки. Следует обдумать обобщения, которые необходимо сделать, выделить спорные взгляды и четко сформировать свою точку зрения на них.

Определение объема и содержания лекции - второй важный этап подготовки лекции, определяющий темп изложения материала. Это обусловлено ограниченностью временных рамок, определяющих учебные часы на каждую дисциплину. Не рекомендуется идти по пути планирования чтения на лекциях всего предусмотренного программой материала в ущерб полноте изложения основных вопросов. Лекция должна содержать столько информации, сколько может быть усвоено аудиторией в отведенное время. Лекцию нужно разгружать от части материала, перенося его на самостоятельное изучение. Этот материал наряду с лекционным должен выноситься на экзамен. Если лекция будет прекрасно подготовлена, но перегружена фактическим (статистическим, и т.п.) материалом, то она будет малоэффективной и не достигнет поставленной цели. Кроме того, при выборе объема лекции необходимо учитывать возможность «среднего» обучающегося записать ту информацию, которую, по мнению преподавателя, он должен обязательно усвоить.

Приступая к решению вопроса об объеме и содержании лекции, следует учитывать ряд особенностей, специфических черт этого вида занятий, в том числе и дидактическую характеристику лекции. Объем и содержание лекции зависят и от ряда классификационных

характеристик лекционного занятия. Существуют классификации лекций по различным основаниям:

- месту в лекционном или учебном курсе (вводная, установочная, обзорная, итоговая и др.);
- преимущественной форме обучения (лекции при очном, заочном и очно-заочном (вечернем) обучении);
- частоте общения лектора с аудиторией (разовая, систематическая, цикловая ит.п.);
- степени проблемности изложения материала (информационная, проблемная, дискуссия и т.п.).

Так, например, вводная лекция читается, как правило, в начале курса с целью дать обучающимся общее представление о его содержании, месте в учебном процессе и роли в их будущей практической деятельности. Вводная лекция в значительной степени может носить популярный характер и читаться монологически. На вводной лекции может быть дан список необходимой для работы литературы, разъяснено, какие вопросы будут изучены на семинарских занятиях, выделены проблемы, решение которых потребует особых усилий.

Очень полезен для установления интереса со стороны слушателей краткий рассказ об истории кафедры и ее научном потенциале, существующей научной школе по данному направлению, перспективах сотрудничества с кафедрой.

Содержание лекции должно отвечать ряду дидактических принципов. Основными из них являются: целостность, научность, доступность, систематичность и наглядность.

Целостность лекции обеспечивается созданием единой ее структуры, основанной на взаимосвязи задач занятия и содержания материала, предназначенного для усвоения обучающимися. В тех случаях, когда на одном занятии достигнуть такой целостности не представляется возможным, это должно быть специально обосновано лектором ссылками на предыдущее или последующее изложение, на литературные и другие источники.

Научность лекции предполагает соответствие материала основным положениям современной науки, абсолютное преобладание объективного фактора и доказательность выдвигаемых положений. Каждый тезис должен быть четко сформулированным и непротиворечивым. Прежде чем приступить к доказательству, необходимо выяснить, насколько тезис усвоен обучающимися. В ходе всего доказательства тезис должен оставаться неизменным.

Лектор должен стремиться к чистоте речи, избегать слов-паразитов («значит», «так сказать», «понимаете»). Принцип доступности лекции предполагает, что содержание учебного материала должно быть понятным, а объем этого материала посильным для «среднего» обучающегося.

Следование принципу систематичности требует соблюдения ряда педагогических правил. К ним, первую очередь, относят:

- взаимосвязь изучаемого материала с ранее изученным, постепенное повышение сложности рассматриваемых вопросов;
- взаимосвязь частей изучаемого материала;
- обобщение изученного материала;
- стройность изложения материала по содержанию и внешней форме его подачи, рубрикация курса, темы, вопроса;
- единообразие структуры построения материала.

Дидактический принцип наглядности в обучении основан на том, что ознакомление обучающихся с каким-либо новым явлением или предметом начинается с конкретного ощущения и восприятия, однако, массированное применение их на лекции ведет к повышенному утомлению обучающихся. Преподаватель должен очень четко представлять, на каком именно этапе лекции он будет использовать ту или иную наглядность, а также случаи отсутствия возможности ее использования по независящим от него причинам.

Выбор последовательности и логики изложения материала - следующий этап работы над лекцией. При составлении плана лекции лучше выделить самостоятельные разделы, после

каждого из которых желательно сделать обобщения. Выделить информацию, на которой необходимо сконцентрировать внимание слушателей. Определяя логику построения лекции, следует четко определить, каким методом изложения вы будете пользоваться - методом индукции, дедукции или аналогии.

Индуктивный метод состоит в движении от частного к общему. Индукция может быть полной, когда обобщение делается из анализа всех без исключения характеристик, параметров или других данных об изучаемом явлении или предмете. Недостатком ее является громоздкость, так как приходится иногда оперировать с большим числом данных. Поэтому более распространена индукция неполная, когда обобщения делают на основании некоторых (не исчерпывающих, но достаточных) данных.

Дедуктивный метод изложения состоит в движении от общего к частному. Дедукцией пользуются в том случае, если известна какая-либо общая закономерность и на ее основе подлежат анализу отдельные проявления этой закономерности.

Метод аналогии основан на вынесении заключения об изучаемом явлении по сходству с другими известными явлениями. Это сходство может быть установлено по нескольким признакам, которые должны быть существенными и характеризовать явление с различных сторон. Проводя аналогию, нужно устанавливать и развитие рассматриваемых явлений, что способствует объективности анализа. Следует избегать использования поверхностных признаков аналогии, так как это может привести к типичной ошибке, называемой «ложной аналогией».

Особое внимание следует уделить требованиям к конспектированию лекций. В методической литературе не существует единого правила к тому, как нужно записывать лекцию. Это зависит от индивидуальных особенностей требований преподавателей и индивидуальных качеств личности обучающихся. Формирование культуры ведения лекционных записей - важная педагогическая задача. Конспект полезен тогда, когда изначально ориентирован на одновременную со слушанием лекции мыслительную переработку материала, на выделение и фиксацию в тезисно-аргументированной форме главного содержания лекции.

Подбор иллюстрированного материала может быть немаловажным этапом подготовки лекции. Несмотря на разнообразие наглядных пособий, при их использовании следует соблюдать некоторые общие правила. Демонстрационный материал во всех случаях должен играть подчиненную роль, быть одним из аппаратов лектора, а не подменять содержания лекции. В каждый момент лекции необходимо демонстрировать только тот наглядный материал, который иллюстрирует излагаемые положения. Подбор иллюстративного материала может быть немаловажным этапом подготовки лекции. Таблицы, диапозитивы, рисунки, схемы необходимо не только тщательно отобрать, но определить и зафиксировать их последовательность при чтении лекции.

Выработка индивидуальной манеры чтения лекции — исключительно важный и длительный период в подготовке к лекционному занятию. Прежде всего, не следует никогда читать текст лекции. Надо стремиться к ведению активного диалога с аудиторией, держать себя непринужденно, свободно, уверенно, передвигаться по аудитории, следя за тем, успевают ли обучающийся записывать за вами. Целесообразно повторять наиболее важные положения, периодически менять тембр голоса, логические ударения, показывая этим важность раздела, мысли, вывода или обобщения. Это нужно заранее продумать при подготовке лекции, отметить в лекционной модели, например, подчеркивая те или иные блоки лекции цветными фломастерами.

**Заключительный этап работы** над текстом лекции - ее оформление. Абсолютное большинство начинающих лекторов подобранные материалы оформляет в виде конспектов. Более опытные преподаватели обходятся разного рода тезисными записями и планами. В педагогической литературе рекомендуется использовать лекционную модель (расширенный план лекции), которая используется при чтении лекции. Требования к организации и

проведению лекционных занятий:

- Организационно-методической базой проведения занятий является учебный план специальности. На основе него объем часов аудиторных занятий, отведенный для каждой учебной дисциплины, делится на часы лекционных, практических, лабораторных и других занятий соответствующими кафедрами, с указанием форм контроля текущей и промежуточной аттестации обучаемых.

- Преподаватель, назначенный для чтения лекций, обязан до начала учебного процесса подготовить учебно-методические материалы, необходимые для проведения лекционно-семинарских занятий. К ним относятся:

- рабочая программа учебной дисциплины с Приложением «Оценочные средства»;
- методические материалы по дисциплине для преподавателя и обучающихся

Разработанный комплект учебно-методических материалов предоставляется в бумажном и электронном виде, обсуждается на заседании кафедры перед началом учебного года и утверждается заместителем директора по УМР.

- Преподаватель обязан проводить лекционные занятия в строгом соответствии с годовым учебным графиком и утвержденным на его основе расписанием лекций.

Категорически запрещается:

- заканчивать лекционные занятия ранее или позже установленного в расписании времени;
- досрочно (до окончания семестра) завершать чтение курса;
- самовольно изменять время или место проведения лекционных занятий.

В случае возникновения объективной необходимости переноса занятий на другое время или в другую аудиторию, преподаватель обязан заблаговременно согласовать это изменение с отделом организации учебного процесса.

Не допускается отмена лекции. При возникновении форс- мажорных обстоятельств преподаватель, назначенный для чтения лекций, обязан заблаговременно информировать о невозможности проведения занятий с объяснением причины.

Преподаватель, проводящий лекционные занятия, обязан вести учет посещаемости обучающихся по журналам групп. В случае неявки обучающихся на лекцию преподаватель обязан незамедлительно информировать деканат.

## **МЕТОДИЧЕСКИЕ РЕКОМЕНДАЦИИ ДЛЯ ПРЕПОДАВАТЕЛЯ ПО ОРГАНИЗАЦИИ И ПРОВЕДЕНИЮ ЗАНЯТИЙ СЕМИНАРСКОГО ТИПА**

### **Введение**

Занятия семинарского типа - одна из форм систематических занятий, на которых обучающиеся под руководством преподавателя приобретают необходимые умения и навыки по тому или иному разделу определенной дисциплины, входящей в учебный план.

Кафедрам рекомендуется разработать сборники задач, упражнений, вопросов и заданий, сопровождающихся методическими указаниями применительно к конкретным дисциплинам.

*Цель* занятий семинарского типа - предоставление возможностей для углубленного изучения теории, овладения практическими навыками и выработки самостоятельного творческого мышления у обучающихся.

### ***Задачи:***

- отражение в учебном процессе современных достижений науки;
- углубление теоретической и практической подготовки обучающихся;
- приближение учебного процесса к реальным условиям работы того или иного специалиста;
- формирование умения применять полученные знания на практике, осуществлять вычисления и расчеты;
- развитие инициативы и самостоятельности обучающихся;
- формирование навыков публичного выступления, способности представлять результаты проведенного исследования, умения вести дискуссию;
- контроль за освоением учебной дисциплины.

### ***Функции занятий семинарского типа:***

- учебно-познавательная - закрепление, расширение, углубление знаний, полученных на лекциях и в ходе самостоятельных занятий;
- обучающая - школа публичного выступления, развитие навыков отбора и обобщения информации;
- стимулирующая - определенный стимул к дальнейшей пробе своих творческих сил и подготовке к более активной работе;
- воспитательная - формирование мировоззрения и убеждений, воспитание самостоятельности, научного поиска, самостоятельности, смелости;
- контролирующая - в проверке уровня знаний и качества самостоятельной работы обучающихся.

### ***Обучение на занятиях семинарского типа направлено на:***

- обобщение, систематизацию, углубление, закрепление полученных теоретических знаний по дисциплине;
- формирование умений (аналитических, проектировочных, конструктивных и др.) применять полученные знания на практике;
- реализацию единства интеллектуальной, практической деятельности;
- формирование практических умений выполнять определенные действия, операции, необходимые в последующей профессиональной деятельности;
- выработку при решении поставленных задач таких профессионально значимых факторов, как самостоятельность, ответственность, точность.

**Рекомендации преподавателям для облегчения освоения обучающимся практических навыков в ходе практического (семинарского) занятия:**

1. Преподаватель составляет план каждого занятия, в который входит: определение

целей и задач, подбор материала к занятию, подбор литературы, рекомендуемой обучающимся к данной теме, разработка рекомендаций обучающимся по организации самостоятельной работы в ходе подготовки к занятию семинарского типа, распределение пунктов плана по времени, моделирование вступительной и заключительной частей семинара.

2. Тема занятия семинарского типа и основные вопросы обсуждения объявляются преподавателем заранее.

3. Преподаватель, ведущий занятия семинарского типа должен находиться в постоянном контакте с обучающимися.

4. Преподаватель может использовать любую из форм проведения занятий: обсуждение сообщений, докладов, рефератов, выполненных обучающимися по результатам учебных или научных исследований под руководством преподавателя, семинар-диспут, упражнения на самостоятельность мышления, письменная контрольная работа, коллоквиум, собеседование, решение ситуационных задач, кейсов, расчетных заданий и других современных технологий обучения. Выполнение расчетов, вычислений, работа с документацией, инструктивными справочниками, составление проектной, плановой и другой специальной документацией.

5. Состав заданий для занятия должен быть спланирован так, чтобы за отведенное время их выполнили большинство обучающихся.

6. Преподавателю следует направлять ход обсуждений на формирование навыков профессиональной полемики и закрепление обсуждаемого материала. На занятиях обучающиеся учатся грамотно излагать проблемы, свободно высказывать свои суждения, рассматривать ситуации, способствующие профессиональной компетенции.

7. Во время проведения занятий подводятся итоги самостоятельной работы обучающихся по усвоению обсуждаемой научной проблемы. Особое значение имеет ознакомление обучающегося с методикой работы с учебной и научной литературой, навыками ее использования при самостоятельной работе, при подготовке к занятиям.

8. При проведении занятий в интерактивной форме (деловая, ролевая игра, ток-шоу и т.п.) преподавателю необходимо продумать и довести до обучающихся правила проведения, роли, функции, схемы взаимодействия участников, а также систему оценивания.

9. Строить ход занятий следует таким образом, чтобы обучающийся, овладев первоначальными профессиональными навыками и умениями, смогли в дальнейшем закрепить их в процессе практики и написания выпускной квалификационной работы.

При планировании состава и содержания занятий семинарского типа следует исходить из того, что все они имеют разные ведущие дидактические цели.

Практические работы направлены на формирование практических умений:

- учебных - решать задачи по физике, химии, математике и пр.;
- профессиональных - выполнять определенные действия, операции, необходимые в последующей профессиональной деятельности.

Семинарские занятия с целью овладения обучающимися общих и профессиональных компетенций, развития их личностных качеств.

В соответствии с ведущей дидактической целью содержанием занятий семинарского типа является:

- решение разного рода задач, в том числе профессиональных (анализ производственных ситуаций, решение ситуационных производственных задач,
- выполнение профессиональных функций в деловых играх и т.п.);
- выполнение вычислений, расчетов;
- работа с нормативными документами, инструктивными материалами, документами первичного учета и др.

Наряду с формированием умений и навыков в процессе практических занятий обобщаются, систематизируются, углубляются и конкретизируются теоретические знания, вырабатывается способность и готовность использовать теоретические знания на практике.

Содержанием семинарских занятий, в соответствии с ведущей дидактической целью, является подготовка докладов, выступлений, обзора материалов периодической печати и т.п. В процессе семинарских занятий формируются умения публичных выступлений, способность приобретать, высказывать и отстаивать собственные убеждения, систематизируется и расширяется объем знаний, реализуется региональный компонент, приобретаются навыки самостоятельной работы.

### **Организация и проведение занятий семинарского типа**

Практическое занятие проводится в учебных или компьютерных кабинетах. Продолжительностью 4 часа. В плане проведения практической работы указываются:

Семинарские занятия проводятся в учебных кабинетах. Продолжительностью, как правило, не менее 2-х академических часов. В плане проведения семинарского занятия указываются:

Планы проведения лабораторных работ, практических и семинарских занятий рассматриваются на заседаниях кафедры и утверждаются заведующим кафедрой.

Практические занятия могут носить:

– репродуктивный характер, в этом случае при их проведении обучающиеся пользуются подробными инструкциями, в которых определены пояснения к порядку выполнения работы;

– активный частично-поисковый характер - эти работы отличаются тем, что обучающиеся должны самостоятельно выбрать необходимое оборудование, способы выполнения работы по материалам инструктивной, справочной и др. литературы;

– интерактивный поисковый характер - такие работы характеризуются тем, что обучающиеся должны решить новую для них проблему, опираясь на имеющиеся теоретические знания.

Семинарские занятия могут проводиться в активной и интерактивной формах деловых игр, круглых столов, компьютерных симуляций, кейс-стади и пр., обеспечивающих максимальную активность обучающихся при обсуждении поставленных вопросов.

Для усиления профессиональной направленности практических и семинарских занятий рекомендуется проведение бинарных уроков. На таких занятиях, результаты лабораторных работ, практических и семинарских занятий, полученные на одной учебной дисциплине или профессиональном модуле являются основой для их выполнения на другой учебной дисциплине и профессиональном модуле.

Рекомендуется проведение сквозных практических работ на основе внутрипредметных связей, когда результаты, полученные в одной практической работе, используются при выполнении последующих практических работ по данной дисциплине.

Для повышения эффективности проведения практических занятий рекомендуется:

- разработка тестов входного контроля подготовленности обучающихся к их выполнению;

– разработка дифференцированных заданий на их выполнение с учетом индивидуальных особенностей обучающихся;

– максимальная организация самостоятельного выполнения обучающимися лабораторных работ, практических и семинарских занятий;

– использование бланков документов, инструктивных материалов;

– наличие материалов, позволяющих проконтролировать правильность выполнения обучающимися заданий расчетного характера.

МИНИСТЕРСТВО ЗДРАВООХРАНЕНИЯ РОССИЙСКОЙ ФЕДЕРАЦИИ  
федеральное государственное бюджетное учреждение  
«Национальный медицинский исследовательский центр имени В.А. Алмазова»  
Министерства здравоохранения Российской Федерации  
(ФГБУ «НМИЦ им. В.А. Алмазова» Минздрава России)

ИНСТИТУТ МЕДИЦИНСКОГО ОБРАЗОВАНИЯ

ОДОБРЕНО  
Учебно-методическим советом  
ФГБУ «НМИЦ им. В.А. Алмазова»  
Минздрава России  
«15» октября 2024 г.  
Протокол №07/2024г.

УТВЕРЖДАЮ  
Генеральный директор  
ФГБУ «НМИЦ им. В.А. Алмазова»  
Минздрава России  
Е.В. Шляхто  
«25» октября 2024 г.

Заседание Ученого совета  
«25» октября 2024 г.  
Протокол № 10

**МЕТОДИЧЕСКИЕ МАТЕРИАЛЫ**

по дисциплине «**Медицинская психология**»

специалитет по специальности  
**37.05.01 Клиническая психология**

Очная форма обучения

Санкт-Петербург  
2024



## ЛИСТ СОГЛАСОВАНИЯ

Методические материалы по дисциплине «Медицинская психология» рассмотрена и одобрена на заседании кафедры психологии.

## СОДЕРЖАНИЕ

№п/п	Наименование методических материалов
1	МЕТОДИЧЕСКИЕ РЕКОМЕНДАЦИИ ДЛЯ ПРЕПОДАВАТЕЛЯ ПО ОРГАНИЗАЦИИ И ПРОВЕДЕНИЮ ЗАНЯТИЙ ЛЕКЦИОННОГО ТИПА
2	МЕТОДИЧЕСКИЕ РЕКОМЕНДАЦИИ ДЛЯ ПРЕПОДАВАТЕЛЯ ПО ОРГАНИЗАЦИИ И ПРОВЕДЕНИЮ ЗАНЯТИЙ СЕМИНАРСКОГО ТИПА
3	МЕТОДИЧЕСКИЕ МАТЕРИАЛЫ ДЛЯ ОБУЧАЮЩИХСЯ
3.1	Методические рекомендации по самостоятельной работе
3.2	Методические рекомендации для обучающихся по выполнению различных видов самостоятельной работы (с Приложением образцов)

## МЕТОДИЧЕСКИЕ РЕКОМЕНДАЦИИ ДЛЯ ПРЕПОДАВАТЕЛЯ ПО ОРГАНИЗАЦИИ И ПРОВЕДЕНИЮ ЗАНЯТИЙ ЛЕКЦИОННОГО ТИПА

### Введение

Занятие лекционного типа является одной из основных системообразующих форм организации учебного процесса. Лекция представляет собой систематическое, последовательное, монологическое изложение преподавателем - лектором учебного материала, как правило, теоретического характера. Такое занятие представляет собой элемент технологии представления учебного материала путем логически стройного, систематически последовательного и ясного изложения.

Лекция требует порой от лектора особого физического, умственного и душевного напряжения, энтузиазма. Заурядно прочитанная лекция никогда не вызовет оживления аудитории и, как правило, никогда не достигнет своей цели и будет забыта сразу же после своего прочтения. Аналогичными могут быть последствия и для лекции, автор которой не покажет высокого уровня знаний и профессионализм, не сумеет обосновать актуальности и необходимости учебного материала для практики.

Лекция - в переводе с латинского означает чтение, систематическое, последовательное изложение учебного материала, какого-либо вопроса, темы, раздела, предмета, методов науки. В общих чертах лекцию иногда определяют как полутора-двухчасовое систематизированное изложение важных проблем науки посредством живой и хорошо организованной речи.

Лекция составляет основу теоретического обучения и должна давать систематизированные основы научных знаний по дисциплине, раскрывать состояние и перспективы развития соответствующей области науки и техники, концентрировать внимание обучающихся на наиболее сложных и узловых вопросах, стимулировать их активную познавательную деятельность и способствовать формированию творческого мышления.

Цель лекции – организация целенаправленной познавательной деятельности обучающихся по овладению программным материалом учебной дисциплины. Чтение курса лекций позволяет дать связанное, последовательное изложение материала в соответствии с новейшими данными науки, сообщить слушателям основное содержание предмета в целостном, систематизированном виде.

Преподавание учебных дисциплин и междисциплинарных курсов осуществляется в соответствии с ФГОС ВО и учебным планом.

Ведущим методом в лекции выступает устное изложение учебного материала, с использованием мультимедийной и электронно-вычислительной техники, схем, плакатов и др.

Лекции читаются заведующим кафедрой, профессорами и доцентами.

Квалификация преподавателя высшей школы в значительной мере определяется тем, насколько содержательно и мастерски читает он лекции. Обычно выделяют следующие основные элементы лекторского мастерства, которые делают его эффективным средством обучения и воспитания в вузе:

- научность, содержательность;
- связь теории с практикой;
- систематичность, последовательность и доступность обучения;
- умение достигать наибольшей взаимной связи с аудиторией, создание атмосферы сопереживания;
- воздействие личности лектора на аудиторию;
- умение организовывать самостоятельную работу обучающихся, возбудить интерес к работе с книгой, использованию электронной библиотеки и Интернет-ресурсов.

Лекция должна иметь четкую структуру и логику раскрытия последовательно излагаемых вопросов, необходимую идейно-теоретическую направленность, твердый теоретический и методический «стержень», законченный характер освещения определенной темы (или проблемы), тесную увязку с предыдущим материалом.

Лекция может быть:

- доказательной и аргументированной, содержать достаточное количество ярких и убедительных примеров, фактов, обоснований;

- проблемной, раскрывать противоречия и указывать пути их решения, ставить перед обучающимися вопросы для размышления.

- наглядной, сочетаться по возможности с демонстрацией аудиовизуальных материалов, макетов, моделей, образцов и т.д.

Не стоит забывать, что использование мультимедийной техники, компьютера с выходом в Интернет не способны заменить живой речи преподавателя.

В какой бы форме лекция не преподносилась, все же педагог с его методическими приемами доведения учебного материала будет по-прежнему оставаться центральной фигурой занятия, а умелое и рациональное использование им средств наглядности будет одним из ярких признаков мастерства наглядным и доступным для данной аудитории. Кроме этого, лекция должна:

- обладать внутренней убежденностью, силой логической аргументации и вызывать у обучающихся необходимый интерес познания, давать направления для самостоятельной работы обучающихся;

- отражать методическую обработку материала (выделение главных мыслей и положений, подчеркивание выводов, повторение их в различных формулировках);

- должна излагаться четким и ясным языком, содержать разъяснение всех вновь вводимых терминов и понятий.

### **Структура лекции**

Лекция состоит из трех основных частей: вступительной, основной и заключительной.

**Вступительная** часть определяет название темы, план и цель лекции. Она призвана заинтересовать и настроить аудиторию. В этой части лекции преподавателем излагается актуальность, основная идея, связь данной лекции с предыдущими занятиями, ее основные вопросы. Введение должно быть кратким и целенаправленным.

В **основной** части лекции реализуется научное содержание темы, все главные узловые вопросы, проводится вся система доказательств с использованием наиболее целесообразных методических приемов. Каждый учебный вопрос заканчивается краткими выводами, логически подводящими обучающихся к следующему вопросу лекции.

**Заключительная** часть имеет целью обобщать в кратких формулировках основные идеи лекции, логически завершая ее как целостное творение.

Каждая из структурных частей лекции чрезвычайно важна в доведении материала обучаемым, и сравнивать их по приоритетности просто некорректно. У каждой из них своя цель, специфика, временные рамки, особенности и сложности.

Лекция по своему структурному построению должна придерживаться данных общих правил. Однако отдельные виды лекций все же могут иметь свои особенности как по содержанию, так и по структуре, которые необходимо учитывать в последующем при составлении их планов.

### **Основные функции и виды лекции**

Лекции присущи три основные педагогические функции, которые определяют ее возможности в учебном процессе: познавательная, развивающая и организующая.

Познавательная функция выражается в возможности средствами лекции обеспечить слушателей основной научной информацией, необходимой для их профессиональной и исследовательской деятельности.

Развивающая функция лекции реализуется в непосредственном контакте обучающегося с преподавателем, становлении у обучающихся творческой мыслительной деятельности, обеспечивающей их профессионально-личностное развитие.

Организирующая функция предусматривает управление самостоятельной работой обучающихся, как в процессе занятия, так и во внеаудиторное время.

Выделяют четыре основных вида лекций применяемые для передачи теоретического материала: вводная, информационная, заключительная и обзорная.

**Вводная лекция** – один из наиболее важных и трудных видов лекции при чтении систематических курсов. От успеха этой лекции во многом зависит успех усвоения всего курса. Она может содержать:

**Вводная лекция** – один из наиболее важных и трудных видов лекции при чтении систематических курсов. От успеха этой лекции во многом зависит успех усвоения всего курса. Она может содержать:

- определение учебной дисциплины;
- краткую историческую справку о дисциплине;
- цели и задачи дисциплины, её роль в общей системе обучения и связь со смежными дисциплинами;
- основные проблемы (понятия и определения) данной науки;
- основную и дополнительную учебную литературу;
- особенности самостоятельной работы обучающихся над учебной дисциплиной и формы участия в научно-исследовательской работе;
- отчетность по курсу.

**Информационная лекция** ориентирована на изложение и объяснение обучающимся научной информации, подлежащей осмыслению и запоминанию. Это самый традиционный тип лекций в практике высшей школы.

**Заключительная лекция** предназначена для обобщения полученных знаний и раскрытия перспектив дальнейшего развития данной науки.

**Обзорная лекция** — это систематизация научных знаний на высоком уровне, допускающая большое число ассоциативных связей в процессе осмысления информации, излагаемой при раскрытии внутри предметной и меж предметной связей, исключая детализацию и конкретизацию. Как правило, стержень излагаемых теоретических положений составляет научно-понятийная и концептуальная основа всего курса или крупных его разделов.

В зависимости от предмета изучаемой дисциплины и дидактических целей могут быть использованы в учебном процессе проблемная лекция, лекция-визуализация, лекция-пресс-конференция, лекция с заранее запланированными ошибками, лекция вдвоем и др.

На **проблемной лекции** новое знание вводится через проблемность вопроса, задачи или ситуации. При этом процесс познания обучающихся в сотрудничестве и диалоге с преподавателем приближается к исследовательской деятельности. Содержание проблемы раскрывается путем организации поиска ее решения или суммирования и анализа традиционных и современных точек зрения.

**Лекция-визуализация** представляет собой визуальную форму подачи лекционного материала с использованием технических средств обучения или аудиовидеотехники (видео-лекция). Чтение такой лекции сводится к развернутому или краткому комментированию просматриваемых визуальных материалов.

**Лекция-пресс-конференция** проводится как научно-практическое занятие, с заранее поставленной проблемой и системой докладов, длительностью 5-10 минут. Каждое выступление представляет собой логически законченный текст, заранее подготовленный в рамках предложенной преподавателем программы. Совокупность представленных текстов позволит всесторонне осветить проблему. В конце лекции преподаватель подводит итоги самостоятельной работы и выступлений обучающихся, дополняя или уточняя предложенную информацию, формулирует основные выводы.

**Лекция вдвоем (или бинарная лекция)** - это разновидность чтения лекции в форме диалога двух преподавателей (либо как представителей двух научных школ, либо как теоретика

и практика). Необходимы: демонстрация культуры дискуссии, вовлечение в обсуждение проблемы обучающихся.

**Лекция с заранее запланированными ошибками** - рассчитана на стимулирование обучающихся к постоянному контролю предлагаемой информации (поиск ошибки: содержательной, методологической, орфографической). В конце лекции проводится диагностика слушателей и разбор сделанных ошибок.

**Лекция-консультация** может проходить по разным сценариям. Первый вариант осуществляется по типу «вопросы—ответы». Лектор отвечает в течение лекционного времени на вопросы обучающихся по всем разделу или всему курсу. Второй вариант такой лекции, представляемой по типу «вопросы—ответы—дискуссия», является тройным сочетанием: изложение новой учебной информации лектором, постановка вопросов и организация дискуссии в поиске ответов на поставленные вопросы».

Кроме рассмотренных видов лекций различают еще и такие лекции, как лекция – беседа, лекция – воспоминание, лекция-концерт, лекция-показ, лекция-экскурсия и др.

### **Порядок подготовки и проведения лекции**

Подготовка лекции начинается с разработки преподавателем структуры рабочего лекционного курса по конкретной дисциплине. Руководством здесь должна служить рабочая программа дисциплины (далее - РП, разработанная с учетом требований ФГОС ВО, учебного плана).

Структура лекционного курса обычно включает в себя вступительную, основную и заключительную части. Количество лекций в той или иной части определяется с учетом общего количества часов, отведенных для лекционной работы согласно учебному плану.

После определения структуры лекционного курса можно приступить к подготовке той или иной конкретной лекции. Методика работы над лекцией предполагает примерно следующие этапы:

- 1) отбор материала для лекции, составление списков основной и дополнительной литературы;
- 2) определение объема и содержания лекции;
- 3) выбор последовательности и логики изложения, написание конспекта;
- 4) подбор иллюстративного материала;
- 5) выработка манеры чтения лекции.

Отбор материала для лекции определяется ее темой. Лектору следует тщательно ознакомиться с содержанием темы в базовой учебной литературе, которой пользуются обучающийся, чтобы выяснить, какие аспекты изучаемой проблемы хорошо изложены, какие данные устарели и требуют корректировки. Следует обдумать обобщения, которые необходимо сделать, выделить спорные взгляды и четко сформировать свою точку зрения на них.

Определение объема и содержания лекции - второй важный этап подготовки лекции, определяющий темп изложения материала. Это обусловлено ограниченностью временных рамок, определяющих учебные часы на каждую дисциплину. Не рекомендуется идти по пути планирования чтения на лекциях всего предусмотренного программой материала в ущерб полноте изложения основных вопросов. Лекция должна содержать столько информации, сколько может быть усвоено аудиторией в отведенное время. Лекцию нужно разгружать от части материала, перенося его на самостоятельное изучение. Этот материал наряду с лекционным должен выноситься на экзамен. Если лекция будет прекрасно подготовлена, но перегружена фактическим (статистическим, и т.п.) материалом, то она будет малоэффективной и не достигнет поставленной цели. Кроме того, при выборе объема лекции необходимо учитывать возможность «среднего» обучающегося записать ту информацию, которую, по мнению преподавателя, он должен обязательно усвоить.

Приступая к решению вопроса об объеме и содержании лекции, следует учитывать ряд особенностей, специфических черт этого вида занятий, в том числе и дидактическую характеристику лекции. Объем и содержание лекции зависят и от ряда классификационных

характеристик лекционного занятия. Существуют классификации лекций по различным основаниям:

- месту в лекционном или учебном курсе (вводная, установочная, обзорная, итоговая и др.);
- преимущественной форме обучения (лекции при очном, заочном и очно-заочном (вечернем) обучении);
- частоте общения лектора с аудиторией (разовая, систематическая, цикловая ит.п.);
- степени проблемности изложения материала (информационная, проблемная, дискуссия и т.п.).

Так, например, вводная лекция читается, как правило, в начале курса с целью дать обучающимся общее представление о его содержании, месте в учебном процессе и роли в их будущей практической деятельности. Вводная лекция в значительной степени может носить популярный характер и читаться монологически. На вводной лекции может быть дан список необходимой для работы литературы, разъяснено, какие вопросы будут изучены на семинарских занятиях, выделены проблемы, решение которых потребует особых усилий.

Очень полезен для установления интереса со стороны слушателей краткий рассказ об истории кафедры и ее научном потенциале, существующей научной школе по данному направлению, перспективах сотрудничества с кафедрой.

Содержание лекции должно отвечать ряду дидактических принципов. Основными из них являются: целостность, научность, доступность, систематичность и наглядность.

Целостность лекции обеспечивается созданием единой ее структуры, основанной на взаимосвязи задач занятия и содержания материала, предназначенного для усвоения обучающимися. В тех случаях, когда на одном занятии достигнуть такой целостности не представляется возможным, это должно быть специально обосновано лектором ссылками на предыдущее или последующее изложение, на литературные и другие источники.

Научность лекции предполагает соответствие материала основным положениям современной науки, абсолютное преобладание объективного фактора и доказательность выдвигаемых положений. Каждый тезис должен быть четко сформулированным и непротиворечивым. Прежде чем приступить к доказательству, необходимо выяснить, насколько тезис усвоен обучающимися. В ходе всего доказательства тезис должен оставаться неизменным.

Лектор должен стремиться к чистоте речи, избегать слов-паразитов («значит», «так сказать», «понимаете»). Принцип доступности лекции предполагает, что содержание учебного материала должно быть понятным, а объем этого материала посильным для «среднего» обучающегося.

Следование принципу систематичности требует соблюдения ряда педагогических правил. К ним, первую очередь, относят:

- взаимосвязь изучаемого материала с ранее изученным, постепенное повышение сложности рассматриваемых вопросов;
- взаимосвязь частей изучаемого материала;
- обобщение изученного материала;
- стройность изложения материала по содержанию и внешней форме его подачи, рубрикация курса, темы, вопроса;
- единообразие структуры построения материала.

Дидактический принцип наглядности в обучении основан на том, что ознакомление обучающихся с каким-либо новым явлением или предметом начинается с конкретного ощущения и восприятия, однако, массированное применение их на лекции ведет к повышенному утомлению обучающихся. Преподаватель должен очень четко представлять, на каком именно этапе лекции он будет использовать ту или иную наглядность, а также случаи отсутствия возможности ее использования по независящим от него причинам.

Выбор последовательности и логики изложения материала - следующий этап работы над лекцией. При составлении плана лекции лучше выделить самостоятельные разделы, после

каждого из которых желательно сделать обобщения. Выделить информацию, на которой необходимо сконцентрировать внимание слушателей. Определяя логику построения лекции, следует четко определить, каким методом изложения вы будете пользоваться - методом индукции, дедукции или аналогии.

Индуктивный метод состоит в движении от частного к общему. Индукция может быть полной, когда обобщение делается из анализа всех без исключения характеристик, параметров или других данных об изучаемом явлении или предмете. Недостатком ее является громоздкость, так как приходится иногда оперировать с большим числом данных. Поэтому более распространена индукция неполная, когда обобщения делают на основании некоторых (не исчерпывающих, но достаточных) данных.

Дедуктивный метод изложения состоит в движении от общего к частному. Дедукцией пользуются в том случае, если известна какая-либо общая закономерность и на ее основе подлежат анализу отдельные проявления этой закономерности.

Метод аналогии основан на вынесении заключения об изучаемом явлении по сходству с другими известными явлениями. Это сходство может быть установлено по нескольким признакам, которые должны быть существенными и характеризовать явление с различных сторон. Проводя аналогию, нужно устанавливать и развитие рассматриваемых явлений, что способствует объективности анализа. Следует избегать использования поверхностных признаков аналогии, так как это может привести к типичной ошибке, называемой «ложной аналогией».

Особое внимание следует уделить требованиям к конспектированию лекций. В методической литературе не существует единого правила к тому, как нужно записывать лекцию. Это зависит от индивидуальных особенностей требований преподавателей и индивидуальных качеств личности обучающихся. Формирование культуры ведения лекционных записей - важная педагогическая задача. Конспект полезен тогда, когда изначально ориентирован на одновременную со слушанием лекции мыслительную переработку материала, на выделение и фиксацию в тезисно-аргументированной форме главного содержания лекции.

Подбор иллюстрированного материала может быть немаловажным этапом подготовки лекции. Несмотря на разнообразие наглядных пособий, при их использовании следует соблюдать некоторые общие правила. Демонстрационный материал во всех случаях должен играть подчиненную роль, быть одним из аппаратов лектора, а не подменять содержания лекции. В каждый момент лекции необходимо демонстрировать только тот наглядный материал, который иллюстрирует излагаемые положения. Подбор иллюстративного материала может быть немаловажным этапом подготовки лекции. Таблицы, диапозитивы, рисунки, схемы необходимо не только тщательно отобрать, но определить и зафиксировать их последовательность при чтении лекции.

Выработка индивидуальной манеры чтения лекции — исключительно важный и длительный период в подготовке к лекционному занятию. Прежде всего, не следует никогда читать текст лекции. Надо стремиться к ведению активного диалога с аудиторией, держать себя непринужденно, свободно, уверенно, передвигаться по аудитории, следя за тем, успевают ли обучающийся записывать за вами. Целесообразно повторять наиболее важные положения, периодически менять тембр голоса, логические ударения, показывая этим важность раздела, мысли, вывода или обобщения. Это нужно заранее продумать при подготовке лекции, отметить в лекционной модели, например, подчеркивая те или иные блоки лекции цветными фломастерами.

**Заключительный этап работы** над текстом лекции - ее оформление. Абсолютное большинство начинающих лекторов подобранные материалы оформляет в виде конспектов. Более опытные преподаватели обходятся разного рода тезисными записями и планами. В педагогической литературе рекомендуется использовать лекционную модель (расширенный план лекции), которая используется при чтении лекции. Требования к организации и



проведению лекционных занятий:

- Организационно-методической базой проведения занятий является учебный план специальности. На основе него объем часов аудиторных занятий, отведенный для каждой учебной дисциплины, делится на часы лекционных, практических, лабораторных и других занятий соответствующими кафедрами, с указанием форм контроля текущей и промежуточной аттестации обучаемых.

- Преподаватель, назначенный для чтения лекций, обязан до начала учебного процесса подготовить учебно-методические материалы, необходимые для проведения лекционно-семинарских занятий. К ним относятся:

- рабочая программа учебной дисциплины с Приложением «Оценочные средства»;
- методические материалы по дисциплине для преподавателя и обучающихся

Разработанный комплект учебно-методических материалов предоставляется в бумажном и электронном виде, обсуждается на заседании кафедры перед началом учебного года и утверждается заместителем директора по УМР.

- Преподаватель обязан проводить лекционные занятия в строгом соответствии с годовым учебным графиком и утвержденным на его основе расписанием лекций.

Категорически запрещается:

- заканчивать лекционные занятия ранее или позже установленного в расписании времени;
- досрочно (до окончания семестра) завершать чтение курса;
- самовольно изменять время или место проведения лекционных занятий.

В случае возникновения объективной необходимости переноса занятий на другое время или в другую аудиторию, преподаватель обязан заблаговременно согласовать это изменение с отделом организации учебного процесса.

Не допускается отмена лекции. При возникновении форс- мажорных обстоятельств преподаватель, назначенный для чтения лекций, обязан заблаговременно информировать о невозможности проведения занятий с объяснением причины.

Преподаватель, проводящий лекционные занятия, обязан вести учет посещаемости обучающихся по журналам групп. В случае неявки обучающихся на лекцию преподаватель обязан незамедлительно информировать деканат.

## **МЕТОДИЧЕСКИЕ РЕКОМЕНДАЦИИ ДЛЯ ПРЕПОДАВАТЕЛЯ ПО ОРГАНИЗАЦИИ И ПРОВЕДЕНИЮ ЗАНЯТИЙ СЕМИНАРСКОГО ТИПА**

### **Введение**

Занятия семинарского типа - одна из форм систематических занятий, на которых обучающиеся под руководством преподавателя приобретают необходимые умения и навыки по тому или иному разделу определенной дисциплины, входящей в учебный план.

Кафедрам рекомендуется разработать сборники задач, упражнений, вопросов и заданий, сопровождающихся методическими указаниями применительно к конкретным дисциплинам.

*Цель* занятий семинарского типа - предоставление возможностей для углубленного изучения теории, овладения практическими навыками и выработки самостоятельного творческого мышления у обучающихся.

### ***Задачи:***

- отражение в учебном процессе современных достижений науки;
- углубление теоретической и практической подготовки обучающихся;
- приближение учебного процесса к реальным условиям работы того или иного специалиста;
- формирование умения применять полученные знания на практике, осуществлять вычисления и расчеты;
- развитие инициативы и самостоятельности обучающихся;
- формирование навыков публичного выступления, способности представлять результаты проведенного исследования, умения вести дискуссию;
- контроль за освоением учебной дисциплины.

### ***Функции занятий семинарского типа:***

- учебно-познавательная - закрепление, расширение, углубление знаний, полученных на лекциях и в ходе самостоятельных занятий;
- обучающая - школа публичного выступления, развитие навыков отбора и обобщения информации;
- стимулирующая - определенный стимул к дальнейшей пробе своих творческих сил и подготовке к более активной работе;
- воспитательная - формирование мировоззрения и убеждений, воспитание самостоятельности, научного поиска, самостоятельности, смелости;
- контролирующая - в проверке уровня знаний и качества самостоятельной работы обучающихся.

### ***Обучение на занятиях семинарского типа направлено на:***

- обобщение, систематизацию, углубление, закрепление полученных теоретических знаний по дисциплине;
- формирование умений (аналитических, проектировочных, конструктивных и др.) применять полученные знания на практике;
- реализацию единства интеллектуальной, практической деятельности;
- формирование практических умений выполнять определенные действия, операции, необходимые в последующей профессиональной деятельности;
- выработку при решении поставленных задач таких профессионально значимых факторов, как самостоятельность, ответственность, точность.

**Рекомендации преподавателям для облегчения освоения обучающимся практических навыков в ходе практического (семинарского) занятия:**

1. Преподаватель составляет план каждого занятия, в который входит: определение

целей и задач, подбор материала к занятию, подбор литературы, рекомендуемой обучающимся к данной теме, разработка рекомендаций обучающимся по организации самостоятельной работы в ходе подготовки к занятию семинарского типа, распределение пунктов плана по времени, моделирование вступительной и заключительной частей семинара.

2. Тема занятия семинарского типа и основные вопросы обсуждения объявляются преподавателем заранее.

3. Преподаватель, ведущий занятия семинарского типа должен находиться в постоянном контакте с обучающимися.

4. Преподаватель может использовать любую из форм проведения занятий: обсуждение сообщений, докладов, рефератов, выполненных обучающимися по результатам учебных или научных исследований под руководством преподавателя, семинар-диспут, упражнения на самостоятельность мышления, письменная контрольная работа, коллоквиум, собеседование, решение ситуационных задач, кейсов, расчетных заданий и других современных технологий обучения. Выполнение расчетов, вычислений, работа с документацией, инструктивными справочниками, составление проектной, плановой и другой специальной документацией.

5. Состав заданий для занятия должен быть спланирован так, чтобы за отведенное время их выполнили большинство обучающихся.

6. Преподавателю следует направлять ход обсуждений на формирование навыков профессиональной полемики и закрепление обсуждаемого материала. На занятиях обучающиеся учатся грамотно излагать проблемы, свободно высказывать свои суждения, рассматривать ситуации, способствующие профессиональной компетенции.

7. Во время проведения занятий подводятся итоги самостоятельной работы обучающихся по усвоению обсуждаемой научной проблемы. Особое значение имеет ознакомление обучающегося с методикой работы с учебной и научной литературой, навыками ее использования при самостоятельной работе, при подготовке к занятиям.

8. При проведении занятий в интерактивной форме (деловая, ролевая игра, ток-шоу и т.п.) преподавателю необходимо продумать и довести до обучающихся правила проведения, роли, функции, схемы взаимодействия участников, а также систему оценивания.

9. Строить ход занятий следует таким образом, чтобы обучающийся, овладев первоначальными профессиональными навыками и умениями, смогли в дальнейшем закрепить их в процессе практики и написания выпускной квалификационной работы.

При планировании состава и содержания занятий семинарского типа следует исходить из того, что все они имеют разные ведущие дидактические цели.

Практические работы направлены на формирование практических умений:

- учебных - решать задачи по физике, химии, математике и пр.;
- профессиональных - выполнять определенные действия, операции, необходимые в последующей профессиональной деятельности.

Семинарские занятия с целью овладения обучающимися общих и профессиональных компетенций, развития их личностных качеств.

В соответствии с ведущей дидактической целью содержанием занятий семинарского типа является:

- решение разного рода задач, в том числе профессиональных (анализ производственных ситуаций, решение ситуационных производственных задач,
- выполнение профессиональных функций в деловых играх и т.п.);
- выполнение вычислений, расчетов;
- работа с нормативными документами, инструктивными материалами, документами первичного учета и др.

Наряду с формированием умений и навыков в процессе практических занятий обобщаются, систематизируются, углубляются и конкретизируются теоретические знания, вырабатывается способность и готовность использовать теоретические знания на практике.

Содержанием семинарских занятий, в соответствии с ведущей дидактической целью, является подготовка докладов, выступлений, обзора материалов периодической печати и т.п. В процессе семинарских занятий формируются умения публичных выступлений, способность приобретать, высказывать и отстаивать собственные убеждения, систематизируется и расширяется объем знаний, реализуется региональный компонент, приобретаются навыки самостоятельной работы.

### **Организация и проведение занятий семинарского типа**

Практическое занятие проводится в учебных или компьютерных кабинетах. Продолжительностью 4 часа. В плане проведения практической работы указываются:

Семинарские занятия проводятся в учебных кабинетах. Продолжительностью, как правило, не менее 2-х академических часов. В плане проведения семинарского занятия указываются:

Планы проведения лабораторных работ, практических и семинарских занятий рассматриваются на заседаниях кафедры и утверждаются заведующим кафедрой.

Практические занятия могут носить:

– репродуктивный характер, в этом случае при их проведении обучающиеся пользуются подробными инструкциями, в которых определены пояснения к порядку выполнения работы;

– активный частично-поисковый характер - эти работы отличаются тем, что обучающиеся должны самостоятельно выбрать необходимое оборудование, способы выполнения работы по материалам инструктивной, справочной и др. литературы;

– интерактивный поисковый характер - такие работы характеризуются тем, что обучающиеся должны решить новую для них проблему, опираясь на имеющиеся теоретические знания.

Семинарские занятия могут проводиться в активной и интерактивной формах деловых игр, круглых столов, компьютерных симуляций, кейс-стади и пр., обеспечивающих максимальную активность обучающихся при обсуждении поставленных вопросов.

Для усиления профессиональной направленности практических и семинарских занятий рекомендуется проведение бинарных уроков. На таких занятиях, результаты лабораторных работ, практических и семинарских занятий, полученные на одной учебной дисциплине или профессиональном модуле являются основой для их выполнения на другой учебной дисциплине и профессиональном модуле.

Рекомендуется проведение сквозных практических работ на основе внутрипредметных связей, когда результаты, полученные в одной практической работе, используются при выполнении последующих практических работ по данной дисциплине.

Для повышения эффективности проведения практических занятий рекомендуется:

- разработка тестов входного контроля подготовленности обучающихся к их выполнению;

– разработка дифференцированных заданий на их выполнение с учетом индивидуальных особенностей обучающихся;

– максимальная организация самостоятельного выполнения обучающимися лабораторных работ, практических и семинарских занятий;

– использование бланков документов, инструктивных материалов;

– наличие материалов, позволяющих проконтролировать правильность выполнения обучающимися заданий расчетного характера.

# МЕТОДИЧЕСКИЕ МАТЕРИАЛЫ ДЛЯ ОБУЧАЮЩИХСЯ

## Методические рекомендации по самостоятельной работе

### Введение

Самостоятельная работа – часть учебного процесса, выполняемая обучающимися без посторонней помощи с целью усвоения, закрепления и совершенствования знаний, выработки соответствующих умений, приобретения практического опыта, формирования общекультурных, общепрофессиональных и профессиональных компетенций, составляющих содержание подготовки специалистов.

В образовательном процессе выделяют два вида самостоятельной работы:

1) Аудиторная – работа, выполняемая на учебных занятиях по заданию преподавателя;

2) Внеаудиторная – планируемая учебная, творческо-исследовательская работа, выполняемая вне занятий по заданию и при методическом руководстве преподавателя, но без его непосредственного участия.

Содержание и формы самостоятельной работы, обучающихся определяются в соответствии с ее целями:

#### Для овладения знаниями:

– чтение текста (учебника, первоисточника, дополнительной литературы, ресурсов Интернет);

- составление плана текста;
- графическое изображение структуры текста;
- составление электронной презентации;
- конспектирование текста;
- подготовка выписок из текста;
- работа со словарями и справочниками, ознакомление с нормативными документами;

- научно-исследовательская работа;
- использование компьютерной техники, интернета и др.;

#### Для закрепления и систематизации знаний:

– работа с конспектом лекций;

– работа над учебным материалом (учебника, первоисточника, дополнительной литературы, аудио- и видеозаписей);

- составление плана и тезисов ответа;
- составление таблиц для систематизации учебного материала;
- изучение нормативных материалов;
- ответы на контрольные вопросы;
- аналитическая обработка текста (аннотирование, рецензирование и др.);
- заполнение рабочих тетрадей, дневников практик;
- подготовка тезисов сообщений к выступлению на семинаре, конференции;
- подготовка рефератов, докладов, презентаций, эссе;
- составление резюме;
- написание истории болезни;
- составление библиографии, тематических кроссвордов и др.;

#### Для формирования умений:

- решение задач и упражнений по образцу;
- решение вариативных задач и упражнений;
- отработка манипуляций;
- выполнение расчетно-графических работ;
- решение ситуационных производственных (профессиональных) задач;

- подготовка к контрольным работам, практическим и лабораторным занятиям, семинарским занятиям, деловым играм, промежуточной аттестации;
- проектирование и моделирование разных видов и компонентов профессиональной деятельности;
- подготовка проектов;
- опытно-экспериментальная, научно-исследовательская работа;
- занятия в симуляционных классах, центрах;
- другие формы деятельности, в рамках формирования социокультурной среды, создания условий, необходимых для всестороннего развития и социализации личности, сохранения здоровья обучающихся, развития воспитательного компонента образовательного процесса.

## **Методические рекомендации для обучающихся по выполнению различных видов самостоятельной работы**

### **1. Составление плана**

План – это самая короткая форма оформления записей, которая не передаёт фактического содержания изучаемого материала, а лишь указывает схему его подачи и позволяет обучающимся:

- восстановить в памяти содержание источника;
- составить записи разного рода;
- ускорить проработку источника информации;
- организовать самоконтроль;
- сосредоточить внимание и стимулировать самостоятельную работу.

Составление плана при работе с текстом осуществляется по следующему алгоритму:

1. Прочитать текст целиком.
2. Разделить его на смысловые части.
3. Дать заголовки каждой части (заголовки должны отражать содержание части).

### **2. Составление тезисов**

Тезис – это положение, кратко излагающее какую-либо идею, а также одну из основных мыслей лекции, доклада и т.п.

Тезисы:

- повторяют, сжато формулируют и заключают написанное или изложенное устно;
- всегда имеют доказательства;
- всегда подразумевают аргументацию и выявляют суть содержания;
- позволяют обобщить материал.

Составление тезисов при работе с текстом осуществляется по следующему алгоритму:

1. Ознакомиться с содержанием материала.
2. Разбить текст на смысловые блоки.
3. Определить главную мысль каждой части.
4. Осмыслить суть этой мысли и передать её своими словами (или найти подходящую формулировку в тексте).
5. Тезисы необходимо нумеровать, чтобы сохранить логику авторских рассуждений.

### **3. Составление конспектов**

Конспект – это краткая запись содержания текста, выделение главных идей и положений. Основные требования к написанию конспекта: системность и логичность изложения материала, краткость, убедительность и доказательность.

Можно выделить следующие виды конспектов:

– **плановый.** При создании такого конспекта сначала пишется план текста, по каждому пункту которого даётся комментарий. Это могут быть цитаты или свободно изложенный текст.

– **тематический конспект,** является кратким изложением данной темы, раскрываемой по нескольким источникам.

– **текстуальный конспект,** представляет собой монтаж цитат, которые связаны логическими переходами.

– **свободный конспект,** включает в себя и цитаты, и собственные формулировки.

Составление конспекта может осуществляться по следующему алгоритму:

1. Прочитать текст, отметить в нём новые слова, непонятные места, имена, даты; составить перечень основных мыслей, содержащихся в тексте, составить простой план, который поможет группировать материал в соответствии с логикой изложения;

2. Выяснить в словаре значение новых непонятных слов, записать их в тетрадь или словарь в конце тетради;

3. Повторно прочитать текст, сочетая чтение с записью основных мыслей автора и их иллюстраций. Запись ведётся своими словами, без переписывания текста. Важно стремиться к краткости, пользуясь правилами записи текста;

4. Прочитать конспект ещё раз, доработать его.

### **4. Составление аннотации**

Аннотация – краткая характеристика текста (книги, статьи, рукописи), раскрывающая содержание и фиксирующая основные проблемы, затронутые в тексте, мнения, оценки, выводы автора.

Основные требования, предъявляемые к составлению аннотации, заключаются в следующем:

– композиция аннотации должна быть внутренне логична и может отличаться от композиции исходного текста;

– отбор сведений, формулирование выводов и их расположение зависят от характера аннотации;

– язык аннотации должен отличаться лаконичностью, простотой, ясностью;

– аннотация к статье оформляется на библиографической карточке, даётся без абзацев.

Аннотация имеет две обязательные части:

1. Содержит краткую характеристику текста и формулировку темы.

2. Перечисление основных положений текста и указание на адресата (читательскую аудиторию).

### **5. Составление рецензии и отзыва**

Отзыв – общая оценка, мнение, впечатление о работе, произведении без детального анализа. Рецензия – разбор и оценка какого-нибудь сочинения, работы, статьи, которая кратко, объективно воспроизводит взгляды автора; а также даёт развёрнутое научно-обоснованное оценочное отношение к ведущим идеям рецензируемого источника.

### **6. Составление доклада**

Доклад – публичное сообщение на определённую тему, способствующее формированию навыков исследовательской работы, стимулирующее познавательный интерес.

Составление доклада осуществляется по следующему алгоритму:

1. Подобрать литературу по изучаемой теме, познакомиться с её содержанием.
2. Пользуясь закладками, отметить наиболее существенные места и сделать выписки.
3. Используя рекомендации по составлению тематического конспекта и составленный план, написать доклад, в заключение которого обязательно выразить своё отношение к излагаемой теме и её содержанию.
4. Прочитать текст и отредактировать его.
5. Оформить его в соответствии с требованиями к оформлению. (При устном выступлении следует соблюдать требования к устной речи.)

## **7. Реферат**

Реферат – краткое изложение содержания книги, статьи или нескольких работ по общей тематике на основе классификации, обобщения, анализа, с формулировкой собственных выводов.

Рефераты классифицируются:

- 1) по полноте изложения:
  - информативные (рефераты-конспекты);
  - индикативные (рефераты-резюме);
- 2) по количеству реферируемых источников:
  - монографические;
  - обзорные;
- 3) по читательскому назначению:
  - общие;
  - ориентация на широкую аудиторию; характеристика содержания в целом;
  - специализированные;
  - ориентация на специалистов.

Структурные элементы реферата:

1. Титульный лист.
2. Содержание.
3. Введение.
4. Основная часть.
5. Заключение.
6. Список использованной литературы.
7. Приложения.

Титульный лист: Титульный лист является первой страницей и заполняется по определенным правилам (приложение).

Содержание: включает все разделы работы, а также наименования всех их подразделов и пунктов с указанием номеров страниц, с которых они начинаются.

Введение: обоснование темы реферата, её актуальность, значимость; перечисление вопросов, рассматриваемых в реферате; определение целей и задач работы; обзор источников и литературы.

Основная часть: основная часть имеет название, выражающее суть реферата; может состоять из двух-трёх разделов, которые тоже имеют название. В основной части глубоко и систематизировано излагается состояние изучаемого вопроса; приводятся противоречивые мнения, содержащиеся в различных источниках, которые анализируются и оцениваются с особой тщательностью.

Заключение (выводы автора и предложения): формулируются результаты анализа эволюции и тенденции развития рассматриваемого вопроса; даются предложения о способах решения существенных вопросов, пути применения результатов работы.



Список используемой литературы: содержит сведения об источниках, использованных автором в ходе работы над темой работы, которые оформляются в алфавитном порядке.

Приложения: таблицы, схемы, графики, фотографии, макеты, эскизы и т.п.

Основные требования, предъявляемые к реферату:

- точное изложение взглядов автора;
- изложение всех наиболее существенных моментов реферируемого источника
- соблюдение единого стиля изложения
- использование точного, краткого, литературного языка;
- логическая последовательность изложения;
- ограниченность объёма.

Приложение

### Образец оформления таблицы в тексте

Основным и конечным результатом педагогической деятельности является развитие личности, способностей и компетентности обучающихся. Одним из показателей являются результаты мониторинга успеваемости и качества знаний обучающихся. Эти данные размещаются в таблице 3, по которой можно проследить динамику процесса обучения.

Таблица 3 – Результаты обучения

Учебный год	Общее количество учащихся	Средний балл	% качества знаний	% успеваемости
2013	90	4,0	100 %	100 %
2014	94	4,5	100 %	100 %
2015	117	4,7	100 %	100 %

### Образец оформления простого рисунка в тексте

Основным и конечным результатом педагогической деятельности является развитие личности, способностей и компетентности обучающихся. Одним из показателей являются результаты мониторинга успеваемости и качества знаний.



Рис. 1 – Средний балл по преподаваемым дисциплинам за три года

На рис. 1 четко виден рост графиков среднего балла за последние три года по преподаваемым дисциплинам.

### Образец оформления сложного рисунка в тексте

Ширина периодонтальной щели колеблется от 0,1 до 0,55 мм. Направление пучков коллагеновых волокон периодонта неодинаково в различных его отделах. В устье зубной альвеолы (краевой периодонт) в удерживающем аппарате можно выделить зубодесневую, межзубную и зубоальвеолярную группы пучков волокон (Рис. 5).

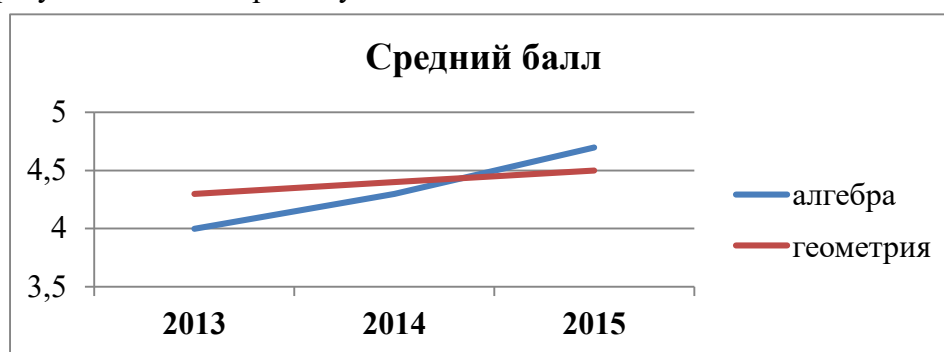

Рисунок 5 – Волокна периодонта

1 - межсосочковые; 2 - циркулярные; 3 - межзубные; 4 - зубодесневые

Зубодесневые волокна начинаются от цемента корня у дна десневого кармана и распространяются веерообразно кнаружи в соединительную ткань десны. Толщина пучков не превышает 0,1 мм.

### **Образец оформления простого маркированного списка**

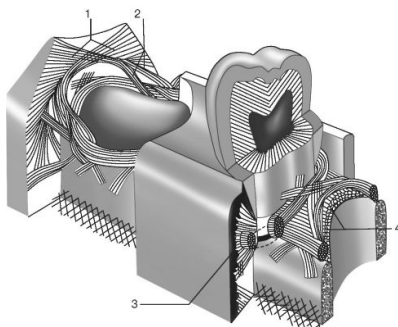
К опасным факторам экологического характера следует отнести следующие явления:

- ускоренное разрушение почвы и ее загрязнение тяжелыми металлами, другими вредными веществами;
- загрязнение и истощение водных ресурсов и т. п.

### **Образец оформления простого нумерованного списка**

К опасным факторам экологического характера следует отнести следующие явления:

1. Ускоренное разрушение почвы и ее загрязнение тяжелыми металлами, другими вредными веществами;
2. Загрязнение атмосферы вредными химическими веществами, шумом, электромагнитными полями и ионизирующими излучениями;
3. Кислотные дожди;
4. Загрязнение и истощение водных ресурсов и т. п.

### **Образец оформления сложного списка**

Можно выделить несколько факторов, влияющих на успех лечения:

1. Тщательное изучение исходной клинической картины:
  - линия улыбки (визуализация десневого края);
  - биотип мягких тканей (толстый, тонкий).
2. Планирование имплантологического лечения с ортопедической и хирургической точки зрения включает:
  - оценку возможности установки имплантатов в выгодное по ортопедическим показателям положение.

МИНИСТЕРСТВО ЗДРАВООХРАНЕНИЯ РОССИЙСКОЙ ФЕДЕРАЦИИ  
федеральное государственное бюджетное учреждение  
«Национальный медицинский исследовательский центр имени В.А. Алмазова»  
Министерства здравоохранения Российской Федерации  
(ФГБУ «НМИЦ им. В.А. Алмазова» Минздрава России)

ИНСТИТУТ МЕДИЦИНСКОГО ОБРАЗОВАНИЯ

ОДОБРЕНО  
Учебно-методическим советом  
ФГБУ «НМИЦ им. В.А. Алмазова»  
Минздрава России  
«15» октября 2024 г.  
Протокол №07/2024г.

УТВЕРЖДАЮ  
Генеральный директор  
ФГБУ «НМИЦ им. В.А. Алмазова»  
Минздрава России  
Е.В. Шляхто  
«25» октября 2024 г.

Заседание Ученого совета  
«25» октября 2024 г.  
Протокол № 10

## МЕТОДИЧЕСКИЕ МАТЕРИАЛЫ

по дисциплине «**Основы групповой психологической работы**»

специалитет по специальности  
**37.05.01 Клиническая психология**

Очная форма обучения

Санкт-Петербург

## ЛИСТ СОГЛАСОВАНИЯ

Методические материалы по дисциплине «Основы групповой психологической работы» рассмотрена и одобрена на заседании кафедры психологии.

Дисциплина готовит будущих клинических психологов к выполнению практических задач в профессиональной деятельности. Освоение дисциплины позволит решать профессиональные задачи психолога, направленные на создание, организацию и проведение программ психологического вмешательства профилактического, развивающего, коррекционного или реабилитационного характера.

**Цель изучения дисциплины:** приобретение опыта научно-обоснованного подхода к планированию и организации групповой психологической работы в практической деятельности психолога профилактического, коррекционно-развивающего и реабилитационного направлений.

**Задачи изучения дисциплины:**

1. Сформировать представление о теоретических основах и принципах групповой психологической работы с позиций различных концептуальных подходов.
2. Обозначить сходства и различия основных видов психологических групп (профилактические, развивающие, коррекционные, реабилитационные).
3. Освоить базовые навыки планирования, организации и проведения программы социально-психологического тренинга в партнерстве с со-ведущим.
4. Освоить базовые навыки планирования психокоррекционной программы для детей и подростков.
5. Сформировать представление об организации групповых форм психологической реабилитации лиц, имеющих ограниченные возможности здоровья.
6. Опробовать базовые навыки регуляции группового процесса применительно к содержательным целям группы.

## Раздел 1. Групповые формы работы в психотерапевтической практике

Тот факт, что воздействовать на группу - в целях лечения, в частности - бывает иногда эффективнее, чем на одного человека, знали, пожалуй, даже наши пещерные предки. Шаманская практика также показала успешность публичного применения обрядовых и ритуальных процедур для излечения больных. Разнообразного толка целители и знахари на протяжении всей человеческой истории использовали эффект эмоционального возбуждения и заражения, проявляющийся в группе. Семья, племя, род, совместно участвовавшие в лечебных (колдовских, шаманских) мероприятиях, обнаруживали большую податливость к воздействию первобытного психолога. Резко усиливалась вера в необычайные возможности и умения целителя - особенно в результате внушения, когда воздействие было направлено на аффективную сферу. Некритическое восприятие информации и эмоциональная реакция на непонятные манипуляции, помноженные на безусловную уверенность в себе самого целителя, приводили к положительным результатам и еще более усиливали эффективность последующих воздействий.

В настоящее время существует ряд противоречий и неясностей в определении тренинга как особой области прикладной психологии. До сих пор каждая работа, посвященная данной проблеме, начинается с определения понятия тренинга. В наиболее широком контексте термин «тренинг» используют для обозначения разнообразных форм групповой психологической работы. Однако параллельно существуют и такие понятия, как групповая психотерапия, психо-коррекционные группы, группы опыта, группы активного обучения, практические экспериментальные лаборатории. Как замечает И.В. Вачков в своей книге «Основы технологии группового тренинга» (1999), доходит до того, что группы одного и того же вида у разных авторов названы по-разному.

Определяя границы понятия «психологический тренинг», И.В. Вачков пишет: «Современное понимание тренинга включает в себя многие традиционные методы групповой психотерапии и психокоррекции, что вынуждает искать его истоки в разнообразных направлениях клинической психотерапии в группах».

Рассматривая тренинг в рамках деятельности по развитию личности, мы представим разнообразные формы групповой психологической работы, граничащие с обучением, терапией и коррекцией.

Прежде всего, это подразумевает использование активных групповых методов практической психологии для работы со здоровыми людьми с целью решения задач по развитию и совершенствованию качеств, необходимых для улучшения их социального бытия и профессиональной деятельности. Особенно четко эту позицию сформулировал СИ. Макшанов, который определяет тренинг как многофункциональный метод преднамеренных изменений психологических феноменов человека, группы и организации (Макшанов, 1999). Центральной категорией здесь выступает категория *изменения*. Тренинговое воздействие направляется на достижение позитивных изменений участников, повышение степени их «конгруэнтности» с собой и окружающей средой.

В этой связи нам наиболее близко определение тренинга, которое дает в своей книге Ю.Н. Емельянов: «...Термин «тренинг», по нашему мнению, в структуре русской психологической речи должен использоваться не для обозначения методов обучения, а для обозначения методов развития способностей к обучению или овладению любым сложным видом деятельности, в частности, общением» (Емельянов, 1985, с. 144).

Из этого определения видно, что основной акцент переносится на «психотехническую» составляющую тренинга. Термин «психотехника» впервые был введен У. Штерном и подразумевал любую практику воздействия на психику и управление ею. Н.В. Цзен и Ю.В. Пахомов дают следующую современную трактовку этого термина: «Психотехника — это искусство ориентировки в психических явлениях и управления ими». И далее: «Психотехнику часто называют практической психологией, подчеркивая тем самым ее тесную связь с

наукой и прикладную направленность. Все найденное и открытое в психологии — законы развития и формирования психических процессов, мотивационные и личностные структуры, динамика групп и феномены подсознания — может быть успешно применено в самых разных сферах деятельности» (Цзен, Пахомов, 1988, с.25-26).

В этом контексте психологическое воздействие выступает как система психотехнических действий, предоставляющих психотехнические средства. В настоящий момент весьма остро стоит вопрос об эффективности различных прикладных элементов психологии — «психотехник» (по Л.С. Выготскому), в том числе и психологического тренинга. Выделение психотехнической составляющей тренинга наводит нас на методологический пласт проблем связанных с построением психологического воздействия, обозначением и определением влияния различных переменных на эффективность этого процесса.

Первой попыткой дать научно-теоретическое объяснение происходящим в группе процессам излечения следует считать теорию «животного магнетизма» Франца Антона Месмера (1734-1815) - австрийского врача, практиковавшего в Париже в конце XVIII века. Суть этой теории заключалась в следующем: существует некий магнетический флюид, который в случае неравномерного распределения внутри организма человека порождает болезнь; задача врача - с помощью специальных манипуляций гармонично перераспределить флюиды и тем самым излечить больного (Л.Шерток, Р.де Соссюр, 1991). Как же происходил сеанс групповой терапии?

В одном из залов дворца располагался знаменитый месмеровский чан, наполненный водой, в котором находились камни, осколки стекла и прочее. Из воды выступали прутья. Больные (чаще всего женщины) держались за эти прутья. Между собой они были соединены веревками. Месмер, закутанный в мантию, как средневековый алхимик, совершал пассы, прикасался специальной стеклянной палочкой к больным, совершал другие манипуляции, с помощью которых, по его мнению, передавались флюиды, циркулирующие посредством чана в организмах больных. Следует заметить, что мистическая атмосфера происходящего, сила внушения Месмера способствовали тому, что многие больные исцелялись. Однако учрежденные Людовиком XV для оценки деятельности Месмера две комиссии Академии наук осудили теорию «животного магнетизма» и полностью отвергли идею существования каких-либо флюидов. Никто из ученых в то время не обратил внимание на обнаружившиеся в работе Месмера социально-психологические эффекты, связанные с межличностным взаимодействием врача и больного, с целебным влиянием группы (по Л.Шертоку и Р.де Соссюру, 1991).

Фактически до середины XIX века эти эффекты не изучались исследователями. Шотландский врач Дж. Брейд (1843) предложил вместо термина «животный магнетизм», вызывавшее так много жарких словесных баталий, термин «гипнотизм» (по-гречески *hypnos* - сон). Гипнотические явления в этот период вызвали огромный интерес психиатров, интерпретировавших происходящие при гипнозе процессы порой совершенно по-разному. Хорошо известна дискуссия между Саль-петриерской и Нансийской психиатрическими школами о значении и психологических механизмах гипноза (1880-1890 годы). В этой дискуссии победа осталась за точкой зрения И.Бернгейма, утверждавшим, что гипнотическое состояние - это сужение сознания в результате концентрации внимания под воздействием внушения. Причем внушение является общим психологическим феноменом, проявляющимся в межличностных отношениях; в форме гетеро- и ауто-суггестии внушение приводит к некритическому усвоению определенных убеждений, суждений, чувств (Т.Высокинська-Гонсер, 1990).

Хотя в официальной медицинской науке отношение к гипнозу оставалось довольно скептическим, практики активно применяли его. Примером может служить О.Веттерстранд, использовавший гипноз при групповом лечении алкоголиков. Среди отечественных специалистов, применявших гипноз для психотерапевтической работы с неврозами, умственным недоразвитием, некоторыми соматическими заболеваниями, следует назвать В.М.Бехтерева.

Во время первой мировой войны в немецкой армии гипноз применялся для лечения солдат с симптомами «военного невроза», вызванного истерией.

В начале 20 века возникло направление, называемое «репрессивно-вдохновляющей» терапией. Это направление связано с именем Джозефа Пратта. Он был врачом, лечившим больных туберкулёзом, которые не могли позволить себе лечение в стационаре. Они собирались в группы, где по началу он рассказывал им о пользе гигиены, свежего воздуха, хорошей пищи и т.д. Его пациенты вели дневники, свидетельствовавшие о положительных сдвигах в болезни, формировании групповой сплочённости и заботе друг о друге. Первоначально Пратт рассматривал групповую форму работы как просто экономически выгодную в лечебной практике и лишь спустя годы он обратился к терапевтическому использованию группового взаимодействия. Таким образом, он первым пришёл к убеждению, что в психотерапии главная роль принадлежит группе. Это произошло в 1930 г.

Сказанное выше указывает нам один из важнейших факторов, оказавших влияние на возникновение групповых форм психологической работы, - психотерапию, базирующуюся на использовании гипнотических воздействий. Однако существуют и другие источники групповых психологических методов - исследования социологов и социальных психологов.

Первыми социологами, предпринявшими изучение групповых методов, их функций и механизмов на рубеже XX и XX веков были Э.Дюркгейм и Г.Зиммель. Результаты их исследований в той или иной форме использовались в групповой психотерапии, впрочем, до сих пор нельзя сказать абсолютно уверенно, что психологические механизмы и особенности функционирования групп здоровых людей и психотерапевтических групп идентичны. Что же касается тренинговых групп развития самосознания, являющихся предметом рассмотрения в этой дисциплине, то, по-видимому, психологические особенности малой группы, изучаемые в социальной психологии, вполне приложимы к ним.

Собственно, термин «тренинг» возник все же не в клинической психотерапии, а в практической работе со здоровыми людьми и вплоть до настоящего времени использовался (и используется) многими психологами в сочетании с прилагательным «социально-психологический».

Тем не менее современное понимание тренинга включает в себя многие традиционные методы групповой психотерапии и психокоррекции, что вынуждает искать его истоки в разнообразных направлениях клинической психотерапии в группах.

Хотя сам *Зигмунд Фрейд никогда даже не пытался проводить групповую психотерапию*, целый ряд его последователей активно использовали психоаналитическое лечение в группах.

В первую очередь нужно назвать Альфреда Адлера, ближайшего ученика Фрейда, который в отличие от своего учителя придавал большое значение социальному контексту развития личности и формирования ее ценностей и жизненных целей: именно группа, по его мнению, оказывает воздействие на цели и ценности и помогает их модифицировать. *Адлер, возможно, под влиянием собственных левых убеждений создает центры групповых занятий, ориентированные не на элитарную психоаналитическую работу (как это было распространено в Европе), а на лечение представителей пролетариата - больных алкоголизмом, неврозами, людей с сексуальными нарушениями. Он организовал детские терапевтические группы, в которых применялись методы общей дискуссии и обсуждения проблем с участием родителей.*

Психотерапевтами, использовавшими психоанализ в группе, были Л.Уэндер, П.Шильдер, Т.Барроу (он, кстати, первым предложил термин «групповой анализ»), А.Вольф (в пику Барроу считал более верным термин «анализ в группе», он же ввел альтернативное собрание группы, проводившееся без психотерапевта) и другие. В американской психотерапии психоаналитики активно применяли групповые методы в частной медицинской практике в отличие от своих европейских коллег, вынужденных обратиться к групповой психотерапии только во время второй мировой войны ввиду необходимости лечения большого количества пациентов с психическими нарушениями. Стали активно применяться методы,



эмоционального отреагирования в группе, кроме того, проявилась тенденция к демократизации отношений пациентов и персонала, приведшая к концепции «терапевтического сообщества».

Активными апологетами групп-анализа выступили З.Фоулкс, В.Бион, Т.Майн. Известный практик - групповой психотерапевт С.Славсон организовал психоаналитические группы для детей и подростков; важной идеей, определявшей их функционирование, было положение о «групповой психотерапии через активность» - лечении через участие во взаимодействии (С.Ледер, Т.Высокинська-Гонсер, 1990).

Большое значение для групповой психотерапии и групп тренинга имели идеи школы Курта Левина: именно они лежали в основе концепции лабораторного тренинга в США, именно «теория поля» определила развитие представлений о групповой динамике и других групповых феноменах, именно Левину принадлежат знаменательные слова о том, что «обычно легче изменить индивидуумов, собранных в группу, чем изменить каждого из них в отдельности» (цит. по К. Рудестам, 1993, с.22).

Из недр бихевиоризма родились группы тренинга умений, ориентированные на поведенческие модели обучения. Ведущие этих групп, как правило, демонстрируют большую директивность и стремление жестко алгоритмизировать групповые процессы.

Говоря об истории групповых методов в психотерапии и психологии, нельзя не вспомнить о Джекобе Морено, легендарном человеке, создавшем психодраму, организовавшем первую профессиональную ассоциацию групповых психотерапевтов, основавшем первый профессиональный журнал по групповой психотерапии. Неспроста последователи Морено считают его отцом групповой психотерапии (что, впрочем, не совсем справедливо, как мы могли убедиться выше - групповые методы лечения психических расстройств возникли задолго до него).

Заметим, что большинство школ групповой психотерапии и тренингов возникли в русле основных направлений мировой психологической науки - психоанализа, бихевиоризма, гештальтпсихологии, гуманистической психологии - или в результате причудливого сочетания различных теоретических подходов (так, например, гештальттерапию Ф.Перлза можно считать гармоничным соединением и развитием идей психоанализа, гештальтпсихологии и феноменологического подхода). Телесно-ориентированная терапия В.Райха имеет свои корни в классическом психоанализе, нейролингвистические программисты - плоть от плоти современного необихевиоризма, клиент-центрированная психотерапия К.Роджерса совершенно очевидно базируется на гуманистических идеях экзистенциальной философии. Однако академическая наука долго не воспринимала групповые формы психологической работы всерьез, считая более важными фундаментальные исследования.

Элементы методов, получивших впоследствии наименование тренинговых, активно использовались в нашей стране еще в двадцатые-тридцатые годы. Речь идет прежде всего о своеобразном «психотехническом буме» первых послереволюционных десятилетий, когда изучались и внедрялись и практику методы профотбора и профконсультаций, психологической рационализации профессионального образования, создавались специальные тренажеры и разрабатывались приемы психологического воздействия на группу. Были созданы первые деловые игры, ставшие гораздо позже составными элементами многих тренингов.

Другим направлением, реализовывавшим групповые методы и социальной практике, выступила педология, претендовавшая на роль «метапсихологии». Педологические лаборатории и секции вполне в духе времени пытались разрабатывать методы и приемы развития школьных коллективов в соответствии с целями коммунистического воспитания.

Многие воспитательные системы тех лет буквально пестрят примерами психотехнологий, оказавшихся впоследствии востребованными (правда, в несколько иной форме) в психологических тренингах. Яркой иллюстрацией сказанного служит целый ряд методик, применявшихся в групповой работе с беспризорниками А.С.Макаренко. (Анализ разрабо-

танной значительно позже «коммунарской методики» позволяет легко вычлениить и в ней элементы группового тренинга.)

Советская психология на ранних этапах своего развития оказалась очень восприимчивой к идеям зарубежных исследователей. Одной из наиболее привлекательных концепций в то время безусловно являлся фрейдизм. Отечественные психологи пытались применять групповые методы, творчески используя психоаналитические идеи в работе с детьми (Вульф, Ермаков). Однако и педология, и работа в рамках концепции Фрейда не сумели получить своего развития в отечественной науке в связи с фактическим запретом властей и гонениями на ученых и практиков. Долгие годы психология в России была лишена возможности изучать и развивать методы групповой работы с целью психологической помощи и знакомиться с опытом зарубежных коллег. Впрочем, в советской педагогике разрабатывались формы группового воздействия (например, В.А.Сухомлинский и другие педагоги).

Групповые методы нашли свое применение в психотерапии. У нас в стране, наиболее разработанной является патогенетическая психотерапия неврозов, в основе которой лежат принципы психологии отношений В.Н.Мясищева (С.С.Либих, Г.Л.Исурина, Б.Д.Карвасарский, А.М.Свядош, Э.Г.Эйдемиллер, В.В.Юстицкий и др.).

Суть патогенетической психотерапии заключается в изменении нарушенной системы отношений больного, в коррекции неадекватных эмоциональных реакций и форм поведения, необходимой предпосылкой которых является достижение больным понимания причинно-следственных связей между особенностями его системы отношений и заболеванием. Следствием искажений в области социального восприятия, возникающих в результате конфликтности самооценки, является тот факт, что больной неверно истолковывает мотивацию партнеров по общению, недостаточно адекватно реагирует на возникающие межличностные ситуации, все его внимание сосредотачивается не на разрешении реальных проблем, а на сохранении представления о значимости своего Я как в собственных глазах, так и в глазах окружающих. Понимание этого аспекта невротических нарушений позволяет широко использовать патогенетический метод не только в индивидуальной психотерапии, но и в групповой форме.

Теоретическая карта такой области психологии как тренинг отличается особой пестротой. Каждый год приносит все новые и новые научные направления, школы, появляются более совершенные техники, модели, упражнения. Большинство авторов, уделяющие внимание проблематике тренинга в контексте социальной и организационной психологии, концентрируются на различных методических приемах организации процесса тренинга: описывают различные методики проведения тренинговых групп, приводят детальное описание упражнений и приемов (Арнольд, 1989; *Большем.* □ т. 1996; Емельянов, 1985; Жуков, Петровская, Растянников, 1990 и др.) «Упражнения, приемы, характерные для той или иной формы психологического тренинга, являются не более чем инструментом, результат применения которого зависит не столько от качества этой инструкции, сколько от личности мастера, с ним работающего» (Вачков, 1999, с. 18). Сегодня, спустя почти 20 лет, данная проблема не потеряла своей актуальности.

Таким образом, при попытках выделить факторы успешности в проведении тренинговых занятий встает вопрос о том, что играет первостепенную роль: «правильная теория», инструментарий или иное мастерство и подготовленность тренера? Отсюда со всей остротой встает проблема поиска путей диагностики эффективности тренинга, и, соответственно, выбора разных форм тренинга для решения стоящих перед организацией задач.

Рассматривая тренинг как особым образом организованную реальность, которую ведущие отечественные специалисты по тренингу определяют, как «совместную предметную деятельность» (Петровская, 1982, с.47), мы обратились к культурно-исторической теории развития психики Л.С. Выготского и деятельное гному подходу А.Н. Леонтьева как к общепсихологической методологии, вооружающей нас необходимым инструментарием и ключевыми понятиями для объяснения открывающихся фактов. Как писал в своей статье В.В. Столин: «Несомненно, что теория деятельности обладает методологическим потенциалом,

позволяющим ставить и направлять разработку проблем, возникающих в современной психологии» (Столин, 1983, с.84).

Л.А. Петровская в одной из своих статей о тренинге писала: «Принцип опосредствования психологических образований — методологически исходный для советской психологии ... Из этой идеи следует представление о стратегическом пути совершенствования, а в случае необходимости и преобразования психологической реальности: если детерминантой этой реальности выступает совместная предметная деятельность, то и перестраивать, изменять психологические параметры, влиять на них следует, прежде всего, посредством изменения, перестройки совместной деятельности» (Петровская, 1982, с.47). Поэтому, на наш взгляд, именно культурно-историческая теория развития психики и деятельностный подход способны вооружить нас необходимым теоретическим и практическим инструментарием для осмысления выделенной проблематики, поиска адекватных методологических путей ее решения.

В настоящее время большинство авторов, уделяющих внимание проблематике психологического тренинга, подробно описывают области применения тренинга в практике психологической помощи, коррекции и для обеспечения личностного роста. В связи с этим мы не будем детально останавливаться на этом вопросе. Скажем лишь, что традиционно психологический тренинг применяют для развития навыков самопознания, самопонимания, рефлексии, изменения отношения к себе, другим, выработке навыков саморегуляции, развития эмоциональной гибкости, для улучшения социальной адаптации участников, углубления опыта психологической интерпретации поведения других людей.

Гораздо менее разработанной является проблематика применения психологического тренинга для нужд управления персоналом в организации. В то же время объем услуг в этой области сопоставим с объемом традиционных психологических услуг. Современные тенденции таковы, что в западных странах доля тренинга от общего фонда мероприятий по развитию персонала достигает 80—85 % (Егоршин, 1997).

Основными формами тренинга в развитии персонала являются деловые игры, групповые дискуссии, ролевые игры, всевозможные модификации «мозгового штурма», «конференции идей», «коллективные записные книжки» и метод анализа практических ситуаций (так называемые кейс-стадиз). Для достижения общего развития персонала, личностного роста сотрудников и снижения их конфликтности чаще всего применяются традиционные виды психологического тренинга.

Рыночные отношения, забота о приемлемом уровне издержек не позволяют работодателю заниматься общим развитием своих сотрудников ради развития. Всякий раз преследуются сугубо коммерческие цели. Любое мероприятие по развитию персонала призвано, в конечном итоге, способствовать повышению качества и производительности труда и формировать конкурентное преимущество организации.

В связи с этим, тренинг используется для решения очень широкого круга задач в развитии персонала. В первую очередь он применяется с целью адаптации новых сотрудников в организации. Расчет экономической эффективности работы убедительно выявил, что сокращение сроков адаптации сотрудников чрезвычайно важно для общих показателей конкурентоспособности организаций. Проведенные исследования по управлению персоналом позволили вычислить, что в течение первых шести месяцев работы производительность труда нового сотрудника не окупает расходы компании по содержанию его рабочего места (Веснин, 1998). Таким образом, в период массового найма новых сотрудников компания длительное время может работать убыточно. Успешное преодоление проблем по привыканию к новому рабочему месту, новым условиям труда, новым правилам и нормам в значительной степени сокращает сроки адаптации и приближает критическую точку безубыточности.

Рассмотрим основные области применения психологического тренинга в практике управления персоналом. Наиболее распространено применение психологического тренинга для мобилизации внутреннего потенциала работника, расширения круга его возможностей,

затребованных особенностями рабочего места. «Работа с психотехническими упражнениями — хороший стимул включения не использованных психических резервов... — пишут в своей книге Н.В. Цзен и Ю.В. Пахомов. — Занятия облегчают обмен опытом, позволяют по-новому взглянуть на многие проблемы, помогают увидеть свою деятельность в более широком культурном контексте» (Цзен, Пахомов, 1988, с.40). Для этого используются разные модификации делового тренинга: тренинг общения, тренинг продаж, тренинг по управлению временем и т.п.

Следующий пласт проблем — овладение новыми навыками через «проигрывание». Психологический тренинг является одним из наиболее доступных путей резкого ускорения обучения в группе, что достигается благодаря сильному эмоциональному подкреплению и усилению обратной связи. Коллективом авторов во главе с Т.Ю. Базаровым выделены следующие области применения тренинга профессиональных навыков:

1. Пополнение недостающих знаний.
1. Исправление недостатков в выполнении работником должностных обязанностей.
1. Доведение до автоматизма навыков работы в кризисных ситуациях.
3. Закрепление навыков работы при исполнении особо важных для работы функций (Управление персоналом, 2000, с.300).

Тренинг также выступает в качестве «тренажера», на котором в безопасной обстановке осваиваются и оттачиваются управленческие и другие знания и умения. Групповой метод работы позволяет повысить интенсивность и стойкость возникающих изменений, максимально использовать возможности каждого участника. Ю.М. Жуков, Л.А. Петровская, П.В. Растянников так характеризуют эту особенность тренинга на примере тренинга коммуникативных умений: «Важным моментом процесса формирования коммуникативных умений является мысленное проигрывание своего поведения в различных ситуациях ... не всегда воображаемое воплощается в реальность, но создаваемые в нем «поведенческие заготовки» могут актуализироваться в других ситуациях ... Любая поведенческая ситуация в группе может быть моделью какой угодно иной ситуации в группе же или во внегрупповой реальности» {Жуков, Петровская, Растянников, 1990, с.П, 62}.

Особенно широко возможности психологического тренинга раскрываются при введении командного метода работы, сплочении коллектива как психологической предпосылки управленческих нововведений. По сути, это единственный метод, позволяющий достичь реальных результатов в данной области. Лекции и другие традиционные методы лишь расширяют круг знаний, но не приводят к изменению поведения. Наиболее ярко это проявляется при использовании тренинга для формирования команды в игровых видах спорта. Н.В. Цзен и Ю.В. Пахомов так описывают воздействие психологического тренинга: «Совместно решая конкретную задачу, участники психотехнической игры постоянно стремятся к взаимопониманию и согласованию действий. Нащупав принципы объединения усилий, они начинают что-то создавать, придумывать ... Захваченные игрой, члены психотехнической группы полнее раскрывают себя и больше узнают друг о друге. Более глубоким становится взаимное доверие. Более живым — взаимный интерес» {Цзен, Пахомов, 1988, с.36}.

В последнее десятилетие наблюдается активный рост использования психологического тренинга для комплексной оценки потенциала сотрудника — метод «центра оценки». Метод «центра оценки» является инструментом для системного наблюдения и оценки эффективности поведения в моделируемых рабочих ситуациях. Программа тренинга составляется таким образом, чтобы стимулировать участников проявить те возможности, которые ранее не были задействованы на рабочем месте. Тестовые занятия проводятся в течение двух-трех дней и включают разнообразные упражнения, например, дискуссии в группах, индивидуальные и групповые упражнения, пробные рабочие задания, ролевые игры и презентации. По результатам наблюдения за поведением участников принимаются решения о карьерных перемещениях, формировании резерва на выдвижение.

Использование психологического тренинга для обеспечения личностного роста и совершенствования сотрудника (например...) для снижения конфликтности человека) содер-

жит элементы психокоррекции и психологии воздействия или даже психотерапии (например, при увольнении). В результате сотрудник не только улучшает свое поведение на рабочем месте, но и меняет всю систему взаимоотношений с социальным окружением.

По итогам всего вышесказанного становится очевидным, что тренинг как высоко эффективный инструмент развития и достижения изменений занимает особое место в современной борьбе за повышение производительности и качества труда, повышение конкурентоспособности организаций. Наш исследовательский интерес к методическим и методологическим проблемам тренинга стимулируется и подпитывается насущными потребностями практики, проблемами сегодняшнего дня.

Классическое определение психологического тренинга таково:

«...Совокупность групповых методов формирования умений и навыков самопознания, общения и взаимопонимания людей в группе»

(Краткий психологический словарь, 1982, с.212). Рассмотрим форму направленного группового воздействия как психотерапевтические группы, несмотря на то, что между группами тренинга и последними не являются ярко выраженными. Однако терапия всегда направлена на исправление симптоматичного для дезаптированной личности поведения, а тренинг рассматривается нами как способ ускорения психологического развития и самореализации нормально функционирующей личности. Тренинг ориентирован на воздействие, на групповое развитие с помощью оптимизации форм межличностного общения.

Определяя тренинг как психологическое воздействие, Л.А.Петровская пишет: «Весь курс тренинга и каждое отдельное его занятие.

Сам термин тренинг появился в русскоязычной литературе как калька английского и употребляется в двух смыслах, более широком и более узком, вполне адекватно передаваемых словами подготовка и тренировка. В последнее время широкое понимание термина стало более распространенным. И в него включается довольно большое количество разного рода активностей, как то: лекция, демонстрация, индивидуальное консультирование, дискуссия, ролевая игра, разбор критических случаев, тренинговые игры, тренинги на базе компьютерных программ, интерактивные видеопрограммы, пособия по тренингам для самостоятельного обучения (использование самоучителя), анализ конкретных ситуаций (кейс-стади), инструктирование на рабочем месте, программированное обучение, работа в проектных группах. Единственное, что на первый взгляд объединяет этот весьма неоднородный набор форм обучения, — это наличие некоторой степени структурированности или формальности, не случайно слово «тренинг» часто сопровождается прилагательным «формальный», для того чтобы отличить тренинг от разнообразных форм «стихийного» приобретения опыта. Кроме некой степени формальности приобретения опыта в тренинге он приобретает целенаправленно и, часто, в сжатые сроки.

Понятие тренинга уточняется посредством сопоставления его с понятиями обучения, развития и образования. В отношении понятий обучения и тренинга, ситуация выглядит наименее сложной. Тренинг рассматривается просто как одна из форм обучения. Менее однозначно сопоставление тренинга и развития. Иногда эти понятия противопоставляются, однако превалирует та точка зрения, что тренинг может быть существенной, хотя и необязательной частью или этапом программы развития или способствовать развитию в случае, когда речь идет о широком понимании развития. Если рассматривать пару тренинг — образование, то эти понятия находятся в более сложных отношениях. Тренинг как метод формальной подготовки предназначен не для замены формального образования, а для его дополнения. Если же понимать тренинг как тренировку, то он является одной из форм образовательной активности и включается в образовательную программу. Понятие тренинга задается в дефинициях путем указания на его содержание (предмет), цели и методы. Содержание тренинга определяется выделением того, что подлежит развитию или совершенствованию. Как правило, такое указание формулируется как вид и компоненты каких-либо компетентностей. В качестве компонентов чаще всего упоминается триада: знания, умения и установки (отношения).

**Группы по цели** разделяются на тренинги умений и тренинги личностного роста:

- тренинги умений: подразумевают отработку определенных навыков, умений, паттернов поведения, которые хорошо различаются во внешней наблюдаемой картине поведения и не требуют индивидуальной проработки личностного содержания; пример: тренинг продаж, бизнес-тренинги, практика тай-менеджмента, установление контакта, коммуникативные тренинги (техника активного слушания, отзеркаливание и т.д.);

- тренинги личностного роста (тренинговые/психотерапевтические группы): предполагают изменение определенных личностных структур, таких как определенные черты личности, проработка комплексов, страхов, изменение отношения к себе и определенным фрагментам окружающего мира, изменение системы ценностей, смыслов, нахождение путей самореализации, глубинное самопознание, раскрытие своих ресурсов и барьеров и т.д. Данные тренинги направлены также на повышение целостности личности.

В практике работы психолога выделяются различные **виды групп**.

1. по длительности существования групп:

- Ограниченные во времени - краткосрочные (от 30 часов);
- Среднесрочные (30-60 часов);
- Пролонгированные тренинги (существенный минус данного вида тренинга в том, что состав группы может существенно меняться).

2. по форме участия:

- Добровольные;
- Обязательные (встречаются редко).

3. По количественному составу группы:

- классическая группа тренинга личностного роста, коммуникативных умений: 12+/-2 человека;
- психотерапевтическая группа: 3-8 человек;
- группа развития социальных навыков, командообразования – от 15 человек и больше.

4. По качественному составу группы:

- гомогенные по какому-либо признаку (возраст, пол, профессия, симптом, характер психологической проблемы, травмирующий опыт и пр.)
- гетерогенные по какому-либо признаку: желательно избегать ситуаций, при которых 1-2 участника по какому-либо признаку отличаются от общего состава группы (например - пол, возраст).

По интенсивности встреч:

- с распределенными встречами: ежедневные по будням / дважды в неделю / еженедельные / раз в две недели
- интенсивные (марафонские) /

По мере постоянства участников

- закрытые: группа набирается и завершается без включения новых участников;
- полуоткрытые-полузакрытые: возможно вхождение новых участников после выбывания кого-либо;
- открытые: на каждую встречу возможно собрание нового состава участников.

По добровольности участия:

- добровольные;
- обязательные (в практике работы бизнес-организаций; медицинских и образовательных учреждений).

### **Практическое задание**

На основании литературы к курсу выполните сравнительный анализ групповой работы психолога на основании различных теоретических моделей (на выбор): классический психоанализ, современный психоанализ, гештальттерапия, транзактный анализ,

когнитивно-поведенческий подход, психосинтез и др.

#### Модели групповой работы в различных психотерапевтических школах

Критерии сравнения	Теоретическая модель 1	Теоретическая модель 2

#### Контрольные вопросы

1. Назовите основные формы групповой работы, их цели и задачи, сфера применения.
2. Дайте характеристику тренингу навыков: цель, задачи, сфера применения, специфика проведения.
3. Дайте характеристику психотерапевтическим группам: цель, задачи, сфера применения, специфика проведения.
4. Дайте характеристику группам самопомощи: цель, задачи, сфера применения, специфика проведения.
5. Дайте характеристику обучающим группам: цель, задачи, сфера применения, специфика проведения.
6. Дайте характеристику психодинамическим группам: цель, задачи, сфера применения, специфика проведения.
7. Дайте характеристику тренингу личностного роста: цель, задачи, сфера применения, специфика проведения.

#### Раздел 2. Психологические механизмы воздействия группы на участников.

##### Цели и задачи социально-психологического тренинга

Общая цель социально-психологического тренинга — повышение компетентности в общении — может быть конкретизирована в ряде задач с различной формулировкой, но обязательно связанных с приобретением знаний, формированием умений, навыков, развитием установок, определяющих поведение в общении, перцептивных способностей человека, коррекцией и развитием системы отношений личности, поскольку личностное своеобразие является тем фоном, который окрашивает в разные цвета действия человека, его вербальные и невербальные проявления.

Одним из условий успешной работы тренинговой группы является рефлексия ведущим той задачи, которая решается в ходе занятий. Воздействие может осуществляться на уровне либо установок, либо умений и навыков, либо перцептивных способностей и т. д. Смешивать разные задачи в ходе работы одной тренинговой группы нецелесообразно, так как это может, с одной стороны, снизить эффективность воздействия, а с другой стороны, вызвать появление этической проблемы, поскольку изменять задачу в процессе тренинга можно только с согласия группы.

В чем состоят основные отличия группового психологического тренинга от терапии, коррекции и обучения?

И в групповом психологическом тренинге, и в групповой психотерапии довольно часто используются одни и те же процедуры. Фактически можно утверждать, что тренинг является одним из методов, применяемых в психотерапии (как, впрочем, и в психокоррекции, и в обучении). Вместе с тем, по мнению И.В.Вачкова, это является оправданным вычлениением группового психологического тренинга из ряда других методов работы психолога (психотерапевта), как вполне самостоятельного направления. Это связано с существованием важных отличий группового психологического тренинга от терапии, коррекции и обучения.

Во-первых, в отличие от психотерапии цели тренинговой работы не связаны собственно с лечением. Ведущий тренинга ориентирован на оказание психологической помощи, а не на ле-

чебное воздействие. Это положение, разумеется, не исключает возможности применения оздоровительных процедур. В тренинге могут участвовать не только фактически здоровые люди, но и невротики и люди в пограничных состояниях психики. В последнем случае практическому психологу (не имеющему медицинского образования) рекомендуется работать совместно с клиническим психотерапевтом.

Во-вторых, отличие психологического тренинга от психокоррекции определяется тем, что в тренинге уделяется внимание не столько дискретным характеристикам внутреннего мира, отдельным психологическим структурам, сколько формированию навыков саморазвития личности в целом. Кроме того, коррекция напрямую связана с понятием нормы психического развития, на которую она ориентируется, в то время как в некоторых видах тренингов вообще не принимается категория нормы.

В-третьих, тренинговую работу невозможно свести только к обучению, потому что когнитивный компонент не всегда является в тренинге главным и может порой вообще отсутствовать. Ряд специалистов считает наиболее ценным для участников тренинга получение, прежде всего, эмоционального опыта. Впрочем, психологический тренинг очень тесно соприкасается с развивающим обучением, понимаемым в широком смысле слова.

При всем этом в тренинге могут применяться психотерапевтические, коррекционные и обучающие методы, что в целом ряде случаев не позволяет однозначно определить форму групповой работы.

В «Психологическом словаре» (1990) социально-психологический тренинг определяется как «область практической психологии, ориентированная на использование активных методов групповой психологической работы с целью развития компетентности в общении»

Групповой психологический тренинг не сводится только к социально-психологическому. Область его применения значительно шире, чем у последнего, и отнюдь не ограничивается развитием навыков эффективного общения и повышением коммуникативной компетентности.

Один из ведущих специалистов по тренингам в нашей стране Ю.Н.Емельянов отмечает: «При этом термин «тренинг», по нашему мнению, в структуре русской психологической речи должен использоваться не для обозначения методов обучения, а для обозначения методов развития способностей к обучению или овладению любым сложным видом деятельности, в частности общением» (1985, с.89). Следуя этому подходу, он предлагает четко разграничивать учебный и тренировочный аспект в работе группы. Можно согласиться с подобным взглядом, добавив, что тренинг это не только метод развития способностей, но и метод развития разнообразных психических структур и личности в целом.

В настоящее время в литературе и практической работе термин «тренинг» трактуется гораздо шире, чем он понимался всего лишь несколько лет назад. Так, известный специалист в области нейролингвистического программирования и акмеологии А.П.Ситников дает такое определение тренинга: «Тренинги (обучающие игры) являются синтетической антропотехникой, сочетающей в себе учебную и игровую деятельность, проходящие в условиях моделирования различных игровых ситуаций...» (1996, С.144). При этом под антропотехникой он понимает такую составляющую акмеологической практики, которая направлена на преобразование «естественно данных человеку способностей» (М.К.Мамардашвили) и формирование на их основе культурного феномена профессионального мастерства. Он выделяет три основных антропотехники: научение, учение и игру

Расширение границ использования этого понятия связано, прежде всего, с увеличением диапазона целей, значительно более широкого по сравнению с ранее определявшимися целями (развитие компетентности в общении). Так целями специально организованных тренингов становятся личностный рост, обучение новым психологическим технологиям или отработка новых поведенческих паттернов. А.П.Ситников, например, понимает программно-целевую направленность разработанного им акмеологического тренинга «как ориентированность тренинга как системы обучения и подготовки профессиональных кадров на воссоздание целостного феномена профессионального мастерства, характерного для конкретного вида профессиональной деятельности» (1996, С. 172).



С.И.Макшанов (1997) определяет тренинг как многофункциональный метод преднамеренных изменений психологических феноменов человека, группы и организации с целью гармонизации профессионального и личностного бытия человека.

В нынешней ситуации термином «тренинг» охватывается настолько широкая область практической психологии, пересекающаяся с групповой психотерапией, психокоррекцией и обучением, что было бы неправомерным сужать диапазон применения этого термина, отказывая целому ряду психологических методов в праве называться тренинговыми.

В дальнейшем будем опираться на следующее рабочее определение тренинга: групповой психологический тренинг представляет собой совокупность активных методов практической психологии, которые используются с целью формирования навыков самопознания и саморазвития. При этом тренинговые методы могут применяться как в рамках клинической психотерапии при лечении неврозов, алкоголизма и ряда соматических заболеваний, так и в работе с психически здоровыми людьми, имеющими психологические проблемы, в целях оказания им помощи в саморазвитии.

### **Специфические принципы работы тренинговой группы**

Работа тренинговой группы отличается рядом специфических принципов. Дадим им краткую характеристику.

#### **ПРИНЦИП АКТИВНОСТИ**

Активность участников тренинговой группы носит особый характер, отличный от активности человека, слушающего лекцию или читающего книгу. В тренинге люди вовлекаются в специально разработанные действия. Это может быть проигрывание той или иной ситуации, выполнение упражнений, наблюдение за поведением других по специальной схеме. Активность возрастает в том случае, если мы даем участникам установку на готовность включиться в совершаемые действия в любой момент.

Особенно эффективными в достижении целей тренинга через осознание, апробирование и тренировку приемов, способов поведения, идей, предложенных тренером, являются те ситуации и упражнения, которые позволяют активно участвовать в них всем членам группы одновременно.

Принцип активности, в частности, опирается на известную из области экспериментальной психологии идею: человек усваивает десять процентов того, что слышит, пятьдесят процентов того, что видит, семьдесят процентов того, что проговаривает, и девяносто того, что делает сам.

#### **ПРИНЦИП ИССЛЕДОВАТЕЛЬСКОЙ (ТВОРЧЕСКОЙ) ПОЗИЦИИ**

Суть этого принципа заключается в том, что в ходе тренинга участники группы осознают, обнаруживают, открывают идеи, закономерности, уже известные в психологии, а также, что особенно важно, свои личные ресурсы, возможности, особенности.

Исходя из этого принципа, тренер придумывает, конструирует и организывает такие ситуации, которые давали бы возможность членам группы осознать, апробировать и тренировать новые способы поведения, экспериментировать с ними.

В тренинговой группе создается креативная среда, основными характеристиками которой являются проблемность, неопределенность, принятие, безопасность.

Реализация этого принципа порой встречает достаточно сильное сопротивление со стороны участников. Люди, которые приходят в группу тренинга, имеют определенный опыт обучения в школе, в институте, где им предлагались те или иные правила, которые надо было выучить, и модели, которым надо следовать в дальнейшем. Сталкиваясь с другим, непривычным для них способом обучения, люди проявляют недовольство, иногда в достаточно сильной, даже агрессивной форме. Преодолеть такое сопротивление помогают ситуации, позволяющие участникам тренинга осознать важность и необходимость формирования у них готовности и после окончания тренинга экспериментировать со своим поведением, творчески относиться к жизни, к самому себе.

## ПРИНЦИП ОБЪЕКТИВАЦИИ (ОСОЗНАНИЯ) ПОВЕДЕНИЯ

В процессе занятий поведение участников переводится с импульсивного на объективированный уровень, позволяющий производить изменения в тренинге. Универсальным средством объективации поведения является обратная связь. Создание условий для эффективной обратной связи в группе — важная задача тренерской работы.

В тех видах тренинга, которые направлены на формирование умений, навыков, установок, используются дополнительные средства объективации поведения. Одним из них является видеозапись поведения участников группы в тех или иных ситуациях с последующим просмотром и обсуждением. Надо учитывать, что видеозапись является очень сильным средством воздействия, способным оказать негативное влияние, поэтому им следует пользоваться с большой осторожностью, и, что самое важное, — профессионально.

## ПРИНЦИП ПАРТНЕРСКОГО (СУБЪЕКТ-СУБЪЕКТНОГО) ОБЩЕНИЯ

Партнерским, или субъект-субъектным, общением является такое, при котором учитываются интересы других участников взаимодействия, а также их чувства, эмоции, переживания, признается ценность личности другого человека.

Реализация этого принципа создает в группе атмосферу безопасности, доверия, открытости, которая позволяет участникам группы экспериментировать со своим поведением, не стесняясь ошибок. Этот принцип тесно связан с принципом творческой, исследовательской позиции участников группы.

## Методы интерактивного обучения

**Интерактивный** – взаимодействующий или находящийся в режиме диалога с кем-либо (человеком) или чем-либо (например, компьютером). Интерактивный учебный процесс организован таким образом, что практически все обучающиеся вовлечены в процесс познания. При совместной деятельности обучающихся в процессе изучения и освоения учебного материала, каждый вносит свой вклад, обменивается знаниями, идеями, способами деятельности и происходит это в атмосфере поддержки, что в свою очередь способствует формированию эмоционального интеллекта. Понятие эмоциональный интеллект включает умения различать и понимать эмоции, управлять собственными эмоциональными состояниями и эмоциями партнёров по коммуникации. Эмоции являются одной из форм отражения действительности и познания ее. Они выражают чувства, отношение человека к событиям и явлениям окружающего мира. Интерактивные методы обучения так или иначе связаны с эмоциональным компонентом. «Словарь справочник лингвистических терминов» Д.Э.Розенталь и М.А. Теленковой: определяет эмоциональный компонент как «относящийся к выражению чувств, настроений, субъективного отношения».

К интерактивным методам относятся: лекция, дискуссия, «мозговой штурм», обучающие игры, кейс-метод, тренинги, дистанционное обучение, метод проектов, внеаудиторные методы, творческие задания, тестирования, групповая работа с иллюстративным материалом, обсуждение видеофильмов, использование общественных ресурсов и т.д. Рассмотрим наиболее общие методы интерактивного обучения.

В интерактивной форме проводятся практические занятия и лекции. Среди лекций выделяют:

*Проблемная лекция* начинается с постановки проблемной ситуации. Студенты вовлекаются в анализ и, решая противоречия в проблемных ситуациях, самостоятельно приходят к выводам и новым знаниям.

*Лекция-провокация* предполагает введение различных ошибок: содержательные, методические, поведенческие и др., которые студенты должны назвать в конце лекции.

*Лекция вдвоем* основывается на работе двух преподавателей, читающих лекцию по одной и той же теме и взаимодействующих между собой и с аудиторией. Преподавателями и студентами ставится и анализируется проблемная ситуация, выдвигаются, опровергаются и доказываются гипотезы, разрешаются возникающие противоречия и ищутся решения.

*Лекция-визуализация* реализует показ различных рисунков, схем, диаграмм и т. п. с помощью ТСО и ЭВМ (видеозапись, слайды, дисплеи, интерактивная доска и т. д.).

*Лекция «пресс-конференция»* проходит в режиме вопросов и ответов, в которой студенты письменно в течение нескольких минут задают преподавателю интересующий каждого из них вопрос по теме лекции, а затем, преподаватель, систематизировав эти вопросы по их содержанию, читает лекцию, включая ответы на заданные вопросы в ее содержание.

*Лекция-диалог* заключается в передаче содержания лекции посредством вопросов, на которые студенты должны отвечать во время лекции.

**Дискуссия** — это публичное обсуждение или обмен знаниями, идеями или мнениями по поводу какого-либо спорного вопроса. В дискуссии сочетаются диалог и обсуждение, сталкиваются различные точки зрения. Через заинтересованное, эмоциональное обсуждение обучающийся осмысленно усваивает новые знания, задумывается, меняет или пересматривает свои установки. *Мозговой штурм* — свободная форма дискуссии, в которую включаются все члены группы на основе свободного выражения своих мыслей, отбора идей и критической оценки по рассматриваемому вопросу. Данный метод применяется на различных этапах занятия: для введения новых знаний, промежуточного контроля качества усвоения знаний, закрепления приобретённых знаний. «Мозговой штурм» стимулирует познавательную активность, формирует творческие умения обучающихся в малых и больших группах и умения выражать свою точку зрения, слушать оппонентов.

**Игра** — это форма деятельности людей, воссоздающая различные практические ситуации и взаимоотношения. Использование разных типов игр — деловых, имитационных, ролевых для разрешения учебных проблем делает образовательный процесс разнообразным, стимулирует активное участие обучающихся в учебном процессе и формирует положительную мотивацию к изучению данного предмета.

**Метод проектов** — система обучения, которая требует от учащихся самостоятельного планирования и выполнения практических заданий для приобретения знаний, и умений в процессе выполнения проектов. Проект — это комплекс поисковых, исследовательских, расчетных, графических и других видов работ, выполняемых учащимися самостоятельно, но под руководством преподавателя, с целью практического или теоретического решения проблемы. В ходе работы над проектом обучающийся активно вовлекается в познавательный творческий процесс, закрепляет имеющиеся знания по предмету и получает новые.

**Кейс-метод** — это техника обучения, при работе с которой используются реальные проблемные ситуации (от англ. case — «случай») и обучающиеся осуществляют поиск, анализ информации из различных областей знаний, в том числе связанных с будущей профессией. Студенты, предварительно изучив информационный учебный материал (кейс), ведут коллективный поиск новых идей и определяют оптимальные пути их реализации. В результате учащиеся получают знания и формируют навыки профессиональной деятельности и профессионально-значимые качества личности.

**Тренинг** — метод обучения и социально-психологического развития личности. Тренинги состоят из комплекса упражнений и игр. Они разнообразны по своему целевому назначению, содержанию, формам.

Интерактивное обучение решает несколько задач, главной из которых является развитие коммуникативных умений и навыков, снимает нервную нагрузку с обучающихся, помогает установлению эмоциональных контактов между учащимися, приучает работать в команде, прислушиваться к мнению своих товарищей, повышает собственную активность обучающихся и их мотивацию к учебно-профессиональной деятельности. Интерактивные методы также развивают творческую составляющую учащихся. Без развития творческих способностей невозможно сформировать активную и креативную личность, способную эффективно и нестандартно решать поставленные перед ней задачи.

## Содержание и процесс в психологической группе

В любом процессе группового тренинга присутствует 2 стороны: содержание и процесс.

СОДЕРЖАНИЕ	ПРОЦЕСС (динамика)
<u>ЧТО</u> МЫ ДЕЛАЕМ	<u>КАК</u> МЫ ДЕЛАЕМ
РАЦИОНАЛЬНО	ЭМОЦИОНАЛЕН
ПЛАНИРУЕТСЯ ЗАРАНЕЕ	ПОЧТИ НЕ ПРЕДСКАЗУЕМ
УНИВЕРСАЛЬНО	УНИКАЛЕН
ПРОГРАММА ТРЕНИНГА	ГРУППОВАЯ АТМОСФЕРА

«Содержание» включает в себе всё то, что касается изучаемого предмета - будь то навыки консультирования или закономерности групповой динамики; это то, **о чём** мы говорим; оно фокусируется на предмете и фактах, оно не сосредоточено на том, что происходит в группе, оно сообщает фактическую информацию. «Раньше я не участвовала в подобных тренингах. Но я много читала о том, что это такое», «Мне очень сложно работать с таким директором школы - она совсем не поддерживает мои начинания», «Я хочу понять, в чём разница между групповой психотерапией и тренингом».

«Процесс» - это то, **как** мы говорим об этом; оно касается групповой атмосферы, оно фокусируется на уровне участия в группе, на процессе принятия решений, сосредоточено на том, что происходит «здесь и сейчас». «Я злюсь на Антона, потому что он ничего не вносит в группу», «После того, что сейчас произошло, мне хочется уйти», «Когда мы начали говорить о целях, я заметил, что люди очень быстро согласились с тем, что я предложил».

Эти два контекста всегда протекают параллельно. Ведущий тренинг должен быть одинаково внимателен к обоим, так как не учитывая процесса, можно потерять нужную атмосферу. А без доверительной атмосферы процесс обучения будет сильно затруднён.

Групповая атмосфера может сильно различаться и сильно менять процесс, например, одна и та же группа в разные моменты времени может определяться следующими свойствами:

- Рабочая – апатичная
- Активная - пассивная
- Включенная – избегающая
- Теплая - холодная
- Доброжелательная - враждебная
- Нетерпеливая – заторможенная
- Бодрая - сонная
- Деловая - развлекающаяся
- Расслабленная — беспокойная.

### Ролевое поведение в группе

Одна из динамических сил, формирующих группу - это потребность каждого человека найти своё место в структуре группы. Это особенно проявляется в начале группы, когда участники

- стараются заявить о себе, как о значимых членах группы
- защитить свои уязвимые места

- получить внимание и признание

Потребность во внимании может мешать целям группы. Тренер должен быть бдительным по отношению к следующим «**типажам**»:

- ищущий признания (постоянно требует внимания к себе)
- разговорчивый (вносит в обсуждение посторонние темы, рассказывает истории)
- молчаливый (сидит тихо, не участвует)
- искушённый (занимает позицию скупающего человека, которому всё, о чём говорится, давно известно)
- морализатор (судит и оценивает окружающих, основываясь на личных убеждениях)
- консерватор (убеждён, что ничего не надо изменять)
- агрессор (нападает на людей, а не на их идеи)
- теоретик (изъясняется абстрактными категориями, которые часто имеют косвенное отношение к обсуждаемой теме)
- фаталист (убеждён, что ничего нельзя изменить)
- рационалист (верит только в логику и отрицает эмоциональные факторы)
- шут (в самые напряжённые и серьёзные моменты превращающий всё в шутку)

Подобные стили поведения - это индивидуальный способ человека найти своё место в группе, тренеру всегда нужно стараться понять, что стоит за подобным поведением и отвечать на скрытую потребность. Нужно понемногу втягивать в процесс молчаливого, давать внимание ищущему признания (но не выделять его), тактично останавливать разговор на постороннюю тему, проясняя вопрос, насколько актуальна данная тема в контексте поставленных группой целей и т.п.

В группах могут встречаться и многие другие роли: «лидер», который импонирует группе и побуждает её к действиям; «оппозиционер», активно выступающий против лидера; «эксперт» - человек, обладающий специальными знаниями, которого группа уважает; «козёл отпущения» - самый «крайний» член группы, которого группа не принимает как своего в силу его отличия от всех; «звезда» - человек, которым все восхищаются в силу каких-либо его свойств и многие другие позиции.

Высказывания участников, относящиеся к процессу, помогают ведущему определить, на какой фазе групповой динамики в данный момент находится группа.

### **Компоненты групповой динамики**

Любая группа, собирающаяся вместе с какими-либо целями, помимо движения к этим целям движется также и по пути развития отношений внутри себя. Этот путь называется групповой динамикой, он обладает общими закономерностями для всех групп. Если группа очень формализована (структурирована) или встречается редко, этот процесс будет стёртым и растянутым во времени, в условиях тесного взаимодействия, требующего личностного проявления, он будет проявляться ярче и интенсивнее.

Впервые закономерности развития группы описал Курт Левин. Он определял групповую динамику как дисциплину, исследующую положительные и отрицательные силы, которые действуют в данной группе.

В современном понимании понятие групповой динамики объединяет 5 основных элементов:

1. Цели группы.
2. Нормы группы.
3. Структура группы и проблема лидерства.
4. Сплочённость группы.
5. Фазы развития группы.

Рассмотрим их последовательно.

## **ЦЕЛИ ГРУППЫ**

Определяются тем, в какую более общую систему практической работы с людьми включена группа. Планируемый результат зависит также от того, на какую психологическую концепцию опирается ведущий: цель групп встреч - достижение более полной реализации личностного потенциала, личностный рост; цель гештальт-терапии - расширение зоны осознания и психологического видения; цель групп психосинтеза - разъединение неправильно объединившихся элементов психики, разотождествление с отдельными субличностями и объединение их вокруг волевого центра; цель Т-групп - совершенствование коммуникативных навыков личности; цель СПТ - приобретение новых умений и навыков и т.д. Цели группы в значительной степени определяются личностными особенностями ведущего. Попытки манипулировать группой или использовать её в целях самоутверждения, по-видимому, будут мало способствовать оказанию реальной помощи людям, а возможно, принесут им вред, т.к. нарушит подлинность всего процесса. Проблема состоит ещё и в том, что цели группы могут не совпадать с целями отдельных участников. Это даёт своеобразный толчок групповой динамике, результаты которого не всегда прогнозируемы.

## **НОРМЫ ГРУППЫ**

Нормы представляют собой совокупность неписаных правил, определяющих, что правильно, или что неправильно, что допустимо, а что недопустимо. Существует ряд наиболее распространённых правил группы, но чрезвычайно важно, чтобы они предлагались и принимались самими участниками, а не «спускались» от ведущего - только в этом случае они действительно будут действовать. «Свод правил» даёт группе возможность определить границы взаимодействия, актуальные и приемлемые для неё, а значит обезопасить себя. Нормы группы представляют собой совокупность неписаных правил, определяющих, что правильно, а что неправильно, что допустимо, а что недопустимо в данной конкретной группе. Если участники договариваются следовать оговоренным нормам, то они становятся **правилами группы**.

«Свод правил» даёт участникам группы возможность определить границы взаимодействия, актуальные и приемлемые для себя. Принимая правила группы, участник с одной стороны, берет на себя часть ответственности за происходящее в группе, а с другой стороны, получает возможность отчасти контролировать групповой процесс. Такая возможность влиять на происходящее способствует ощущению безопасности у участников, а безопасная атмосфера является условием свободного самовыражения и личностного раскрытия участников в группе.

Правила могут предлагаться ведущим или участниками группы. Важно, чтобы они были обсуждены и приняты всеми участниками без исключения. Если хотя бы один участник протестует против принятия определенного правила, оно не может быть принято, как правило группы.

Процедура принятия правил проводится в начале группы после знакомства. Она является важным моментом, определяющим дальнейшую групповую динамику: «Как корабль, назовешь, так он и поплывет».

Если тренер придерживается директивной позиции и намерен единолично структурировать содержание и процесс в тренинге, он может предложить группе заранее продуманный список правил, который не подразумевает изменения. В этом случае принятие именно этих правил будет являться условием участия в группе. Тем самым, тренер заявляет стиль своего ведения группы, если он не сказал о нем раньше.

Если тренер придерживается недирективной, либеральной позиции, он может предложить группе самостоятельно выработать свод необходимых правил. Тогда участники группы получают сигнал о том, что и в дальнейшем определять условия существования в группе предстоит им самим. В групповой дискуссии по принятию правил происходит первое структурирование группы, разделение функций и определение групповых ролей.

Если тренер придерживается демократической, партнерской позиции, он может вынести на обсуждение ряд правил от своего лица, а также предложить участникам дополнить его. Его роль будет заключаться в фасилитации (облегчении) процесса обсуждения и помощи в определении формулировок.

В некоторых случаях принимаются не правила, а нормы группы. Традиционно разница заключается в том, что правила носят обязательный, а нормы – рекомендательный к выполнению характер.

Однако обязательность выполнения правил является очень условной. Зачастую, в группе можно услышать вопрос: «А что мне будет, если я не буду их выполнять?». Понятно, что проконтролировать выполнение некоторых правил, например, правила конфиденциальности, очень затруднительно. Однако, следует оговорить с группой возможные *последствия нарушения правил*.

Это может быть изменение свода правил – исключение нарушаемого правила, если оно начинает мешать групповой работе. Это может быть некая санкция за нарушение – своеобразный штраф (например, за нарушение правила пунктуальности опоздавшему предписывается прочесть стишок, или сказать комплимент каждому из присутствующих). Это может быть сигнал к новому обсуждению норм взаимоотношений в группе. Наконец, это может быть исключение нарушителя из группы.

Исключение нарушителя является крайней мерой, которая всегда будет иметь травмирующий для группы эффект. Каждый участник в этот момент получит сигнал: «Если я не буду соответствовать общим нормам, меня не примут». Поэтому прибегать к такой мере следует только в том случае, когда эффект присутствия нарушителя носит характер более разрушительный, чем момент его исключения из группы (это возможно, например, если в группу попадает психически нездоровый человек, демонстрирующий *активное* неадекватное поведение, серьезно травмирующее других участников).

Случаются ситуации, когда *группа отказывается принимать правила*, подчиняясь принципиальной протестующей позиции наиболее активных участников. Такая ситуация может встретиться в группе подростков. Как известно, особенностями данной возрастной категории является общий негативизм по отношению к навязанным авторитетам и протест против любых ограничений. В лучшем случае, если ведущий сумеет занять партнерскую позицию, построив демократичные отношения и разрушив стереотип поучающего воздействия, ему удастся передать ответственность за принятие и соблюдение правил участникам. В противном случае, если процедура принятия правил «вязнет», и группа начинает «буксовать», имеет смысл отказаться от принятия правил, оговорив с участниками вопрос разделения ответственности за подобную ситуацию, дав им понять, что при таких условиях тренер не может гарантировать определенную атмосферу в группе. На примере таких ситуаций подростки учатся понимать соотношение категорий «свобода» и «ответственность». Когда случится ситуация «нарушения неприятых правил» и чувства одного из участников окажутся задеты, тренеру следует вновь вернуть группу к вопросу обсуждения и принятия правил, которые смогут предотвратить повторение подобных ситуаций.

Существует ряд наиболее распространённых правил группы: активности, конфиденциальности, закрытости группы (постоянства состава), уважения, персонального обращения друг к другу, обратной связи и др.

К. Фопель предлагает участникам групп следующий свод правил, которые конкретизируют данные принципы:

1. я говорю: «Я», а не «мы» или «все»
2. я не пользуюсь общими фразами и клише
3. я говорю о том, что мешает мне участвовать в работе группы
4. я не говорю о других участниках в третьем лице, но обращаюсь непосредственно к ним
5. я избегаю кулуарных разговоров внутри группы
6. я всегда могу сказать «нет»

7. я не спрашиваю «почему?», а спрашиваю: «ЧТО?», «КОГДА?» и «КАК?»
8. все, что я здесь говорю и слышу, не выносится за пределы группы
9. я стараюсь говорить максимально искренне
10. я стараюсь быть как можно более реалистичным
11. я стараюсь максимально быть в настоящем «здесь и теперь»

Принятый в начале тренинга свод правил не является застывшим и неизменным. Участники должны понимать, что при необходимости можно будет вернуться к обсуждению этого списка и изменить его – вычеркнуть какое-то правило, если оно препятствует желаемой атмосфере, или, наоборот, добавить новое правило, необходимое для создания желаемой атмосферы.

Наряду с формирующей, процедура принятия правил играет диагностирующую роль. По тому списку правил, который группа принимает и процедуре выработки списка правил, можно судить о групповой атмосфере, существующей в данной группе, а также о ролях отдельных участников и их опасениях.

По количеству принятых правил можно судить об уровне тревоги, существующей в группе. Обычное количество правил, вырабатываемое участниками – три - пять. Однако в группе с высоким уровнем тревоги их число может достигать десяти. Правилами в данном случае, участники стараются обеспечить себе достаточный уровень определенности, а значит, безопасности. Правила выполняют защитную функцию. В таком случае тренеру следует быть особенно поддерживающим по отношению к участникам и тщательно следить за соблюдением принятых правил.

По тому, какие правила обсуждаются особенно тщательно и эмоционально, можно судить о конкретных трудностях, уже существующих во взаимоотношениях участников группы. (Этот признак относится только к тем группам, которые имеют опыт существования до встречи с данным тренером).

В свободной дискуссии по принятию правил начинают спонтанным образом проявляться групповые роли участников, которые образуют собой групповую структуру.

### **СТРУКТУРА ГРУППЫ И ПРОБЛЕМА ЛИДЕРСТВА**

В результате взаимодействия членов группы, каждый из них занимает какое-то место в структуре группы, берёт на себя какую-то роль. Понятие структуры группы включает в себя разделение группы на подгруппы и обозначение групповых ролей участников. Структура группы проявляется в процессе и может изменяться.

Структура – это состояние квазипостоянного равновесия в жизни группы. Жизнь группы не является неподвижной и возникают небольшие преходящие нарушения равновесия, не ставящие под угрозу организацию в целом.

Под влиянием внутренних или внешних причин в группе возникает состояние нарушения равновесия, ее структура разрушается. Это состояние сопровождается напряжением, в связи с чем группа стремится реорганизоваться таким образом, чтобы вновь обрести равновесие. Таким образом, *жизнь группы представляет собой чередование состояний равновесия и напряжения.*

Силы сплочения оказывают сопротивление изменению структуры, силы распада, наоборот, толкают ее к изменениям. Равновесие существует в том случае. Когда силы сплочения преобладают над силами распада.

**Типичные групповые роли** описал Р.Шиндлер в 1957 г.:

1. лидер, который импонирует группе, побуждает ее к действиям;
2. эксперт, который имеет специальные знания, навыки и способности, которые требуются группе и которые вызывают уважение группы;
3. пассивный, легко приспособливающийся член группы;
4. отвергаемый, «крайний» член группы;
5. оппозиционер, противник, выступающий против лидера.



Через определенную роль участник предъявляет себя другим людям. Он может брать роль агрессора, шутника, моралиста, рационалиста, скептика, педанта, мученика, спасателя и т.п. Задачей многих групп является расширение репертуара ролей, формирование личностной гибкости, дающей возможность принимать на себя различные роли, или, наоборот, отказываться от их использования, в зависимости от ситуации.

## **СПЛОЧЕННОСТЬ ГРУППЫ**

*Сплоченность группы* – это силы тяготения участников группы друг к другу. Сплоченность выражается в стремлении остаться в группе и любой ценой сохранить ее. «Именно взаимная зависимость членов группы, объединенных стремлением к общей цели, обуславливает их готовность разделять трудности и опасности на этом пути и сглаживать личностные расхождения».

## **ФАЗЫ РАЗВИТИЯ ГРУППЫ**

Исследователями групповой динамики было замечено, что независимо от особенностей данной конкретной группы, в своем развитии во времени она будет подчиняться неким общим закономерностям, тенденциям, которые повторяются и в других группах. Эти закономерности были описаны как следующие этапы развития группы.

### **Начальная фаза развития группы**

Фаза ориентации и зависимости (Кратохвил С.), неуверенности (Хек К.), адаптационная (Слуцкий А.С., Цапкин В.Н.), пассивного напряжения (Карвасарский Б.Д.), кружения на месте, смущения, «фасадного общения» (Роджерс К.).

С этой фазы начинается формирование группы. В начале своей работы группа встревожена, обеспокоена, зависима. Скрыто или открыто участники ищут руководителя, ждут объяснений цели, планов, жаждут деятельности. Но при этом они закрыты, напряжены, неестественны, псевдолюбезны во взаимодействии друг с другом. Стремясь быть принятыми в группе, участники проявляют свои лучшие качества, стараются предстать в наиболее привлекательном виде в глазах других, предъявляя тем самым лишь внешний привлекательный «фасад» своей личности. Их поведение диктуется желанием снизить уровень напряжения и характеризуется сопротивлением открытому самовыражению.

Можно метафорически представить только созданную группу участников в образе нового автомобиля и его водителя. Первая фаза соответствует тому моменту, когда водитель впервые сел за руль данной машины, он еще не чувствует ее «характера». Он напряжен, едет очень осторожно и не быстро, выбирая дорогу, чтобы избежать столкновения или ямы. Однако со временем его состояние и реакции меняются – с одной стороны, сильное напряжение его утомляет, а с другой стороны, он привыкает к машине и начинает экспериментировать и изучать ее. Так группа переходит на вторую фазу своего развития.

### **Фаза конфронтации**

Фаза конфликтов и протеста (Кратохвил С.), активации (Хек К.), фрустрационная (Слуцкий А.С., Цапкин В.Н.), активного напряжения (Карвасарский Б.Д.), выражения отрицательных чувств (Роджерс К.), «турнирных боев» (В. Ю. Большаков).

Первые непосредственные чувства, которые участники проявляют друг к другу, носят характер агрессии, которая выражается в форме конфронтации и нападения.

Таким образом, они с одной стороны разряжают накопившееся напряжение, с другой стороны, проверяют группу «на прочность» и, с третьей стороны, начинают лично проявляться, не открывая слабых мест и поэтому оставаясь неуязвимыми.

В процессе прохождения через эту фазу члены группы убеждаются в том, что агрессия может не быть разрушительной, что существуют разные варианты ее проявления и конструктивные формы конфронтации. Ведущий при этом своим поведением задает модель конструктивного поведения в конфликтной ситуации.

Вспоминая метафору нового автомобиля, можно представить, что уставший от напряжения водитель становится с одной стороны менее осторожным, а с другой стороны более

уверенным. Он уже освоил машину, и он хочет попробовать – на что она способна? При этом он может рисковать, делать резкие движения. Его может заносить на поворотах. Особенно отчаянный водитель даже может слегка поцарапать кузов. Но этот этап экспериментов нужен ему для того, чтобы выяснить – насколько можно доверять своей машине. Ему нужно представить – а как поведет себя его автомобиль в экстренной ситуации? Проба сил позволит ему почувствовать себя в достаточной безопасности, когда можно расслабиться на время, сбалансировать напряжение и релаксацию в комфортных для себя пропорциях.

Без прохождения этой фазы в группе невозможно достижение истинной сплоченности, поэтому иногда ведущий провоцирует данную фазу динамики, вызывая агрессию на себя, чтобы ускорить наступление третьей фазы.

### **Рабочая фаза развития группы**

Фаза развития сплоченности и сотрудничества (Кратохвил С.), структурирование группы (Хек К.), конструктивная (Слущкий А.С., Цапкин В.Н.), активной работы (Карвасарский Б.Д.), глубокого и открытого общения (Роджерс К.).

На этой фазе развивается атмосфера сплоченности, заинтересованности и доверия в группе. Группа способна к самостоятельной целенаправленной деятельности. Участники активно и спонтанно проявляют себя. Ситуации решаются творчески. Темп работы можно назвать интенсивным.

Отдельные участники идентифицируют себя с группой и чувствуют ответственность за общий результат. Чувства – как положительные, так и отрицательные – выражаются открыто.

Возникающие конфликты проговариваются и разрешаются незамедлительно.

Участники могут проявлять внимательность и поддержку по отношению друг к другу.

Принятие и выражение интенсивных переживаний вызывает у участников группы разрушение стереотипных реакций и приводит к изменениям на поведенческом уровне.

Возвращаясь к метафоре нового автомобиля можно сказать, что на этом этапе водитель уже освоил свою машину. Он чувствует ее реакции, распознает ее состояние по звуку мотора. Он регулирует нарушения прежде, чем они создадут опасную для его жизни ситуацию. Он не перегружает мотор на безопасных участках дороги. Но при необходимости умеет «выжать» из него максимум возможностей. Поэтому он может двигаться с большой скоростью.

Работа группы на данном этапе очень интенсивна.

По Форвергу развитие структуры тренинговой группы проходит обычно четыре стадии или этапа:

1. *Этап эмоциональных оценок.* На первом этапе взаимоотношения участников регулируются сугубо эмоциональными и субъективными впечатлениями друг о друге и о процессе тренинга в целом. Происходит формирование эмоциональной оценочной сети, и складывается первое, эмоциональное по содержанию, впечатление друг о друге. Поэтому уже первый социометрический срез показывает сильную эмоциональную поляризацию группы на социометрически «богатых и бедных». Одни получают явное большинство выборов, в то время как некоторые другие остаются в тени и получают мало выборов или вовсе не получают. Однако во взаимодействии такие отношения никак не проявляются. Не исключено, что в этих первых впечатлениях большое значение имеет внешний облик человека, степень его физической привлекательности.

6. *Этап дифференциации групповой структуры.* На втором этапе возникает осознание своего положения в группе, так как тренер прилагает определенные усилия для того, чтобы определить более деловые отношения участников с точки зрения выполняемых упражнений. Однако тренер не должен хвалить одних и порицать других за степень успешности поведения – пусть это делает группа. На данном этапе члены группы уточняют свое первоначальное впечатление друг о друге. И хотя эмоциональная поляризация групповой структуры пока еще сохраняется, уже намечается другой процесс – дивергенции позиций

под влиянием групповых норм. Возникает тенденция к уравниванию предпочтений – те, кто на первом этапе был изолирован, начинают обращать на себя внимание и получать «очки». Из социометрических данных исчезают «эмоциональные звезды» и «социометрические нищие», что свидетельствует о более высоком уровне развития группы. Наличие изолированных на данном этапе может говорить уже не столько об уровне развития группы, сколько об индивидуальных особенностях этих людей: чрезмерной эксцентричности, демонстративности, низкой коммуникабельности и т.д. От тренера на данном этапе требуется особая поддержка данных участников. Отвергнутых в группе быть не должно.

7. *Этап деловой критики.* На третьем этапе развития группы можно наблюдать формирование новой групповой поляризации, точнее – иерархии, где на одном полюсе выделяются наиболее успешные в упражнениях члены группы, а на другом – менее успешные. Может оказаться так, что тот, кто на третий день оказался менее успешным в упражнениях, раньше был социометрической звездой. Теперь преобладает деловой подход, критерием выбора является деловая успешность, количество предпочтений в социометрической процедуре зависит от индивидуального вклада участника в деятельность группы. Растет критичность оценок успешности и неуспешности в поведении. Участники начинают подмечать даже мелкие просчеты. В этот момент в группе назревает «взрыв критичности». Он неизбежен. Его невозможно и не нужно пытаться предотвратить. Это проявление определенной степени зрелости группы. На данном этапе прорывается накопившееся напряжение. Группа возбуждена и ищет мишень для нападков. Начинается процесс критики, которая в конечном счете трансформируется в своего рода групповой катарсис – групповую самокритику. Тренер должен следить за корректностью выражений и оценок, но не вмешиваться в сам процесс. Практика показывает, что после такого «эмоционального взрыва» группа становится более спокойной и организованной. Такие периоды в развитии группы могут повторяться, но уже с малой степенью интенсивности.

8. *Этап принятия и самопринятия участников группы.* На четвертом этапе групповая структура начинает характеризоваться достаточно равномерным распределением социометрических выборов. При этом участники становятся способными не только молча и спокойно выслушивать критические замечания об их игре или поведении в упражнениях, но и обоснованно уточнять обратную связь. При этом ошибок с каждым занятием становится меньше. Вырабатывается навык спокойного обсуждения недостатков своего поведения.

Вот некоторые тенденции или процессы, которые проявляются в группах и были описаны К. Роджерсом «приблизительно в той последовательности, в какой они разворачиваются в ходе развития групп». Он сравнивал их с нитями, которые то вплетаются, то выходят из сложнейшего узора взаимодействий 20-, 40-, 60-часовых и даже более длительных групп.

Поскольку подход К. Роджерса является недирективным, «группы встреч» отличаются абсолютным отсутствием какого-либо заданного содержания [Рудестам]. **Поэтому групповой процесс** в них проявляется наиболее явно и позволяет более подробно рассмотреть закономерности групповой динамики:

1) *Кружение на месте.* Фасилитатор с самого начала делает ясным, что группа необычайно свободная и он не несет прямой ответственности за ее течение. В результате обычно возникает период первоначального замешательства, неловкого молчания, вежливого поверхностного взаимодействия, «светского разговора», фрустрации и полного отсутствия какой-либо целостности. Особенно поразительно отсутствие связи между высказываниями отдельных участников. Группа ищет лидера, который взял бы на себя ответственность за происходящее, обозначил бы цели и стал бы направлять на определенную деятельность.

2) *«Фасадное общение».* Означает такое общение, когда участники жестко контролируют самовыражение и предъявляют окружающим только свои лучшие стороны – этакий красивый «фасад» своей личности. Поначалу участники стараются демонстрировать только «публичное Я», опасаясь раскрывать «личное Я». Здесь происходит сопротивление личностному самовыражению и исследованию самого себя.

3) *Описание прошлых чувств.* Несмотря на отсутствие устойчивого доверия к группе и риску оказаться на виду у других, участники группы все-таки начинают выражать свои чувства. Однако делают это в форме, которая обеспечивает безопасность в наибольшей степени – описывая чувства из прошлого, бывшие «там и тогда».

4) *Выражение негативных чувств.* Первое выражение истинно значимых чувств «здесь и теперь» происходит чаще всего в форме негативного отношения к другим членам группы или к ведущему. Причиной тому, видимо, могут быть разные факторы. Во-первых, это один из лучших способов проверить свободу группы и то, насколько ей можно доверять – «примут ли меня здесь и таким?». Во-вторых, глубоко положительные чувства выражать гораздо труднее и опаснее, чем негативные. Если я говорю, что люблю вас, я уязвим и открыт для самого ужасного отвержения. Если я скажу, что ненавижу вас, на меня могут напасть, но я смогу защищаться.

5) *Выражение и исследование личностно-значимого материала.* Пережив этап выражения негативных чувств, и увидев, что катастрофы не произошло, участники начинают понимать, что им действительно предоставляются и свобода, и ответственность. В группе начинает развиваться климат доверия. Некоторые из участников позволяют себе раскрыть очень глубокие переживания перед группой, вынести на круг довольно болезненные воспоминания. Некоторые поддерживают их. Некоторые не принимают и психологически закрываются от сильных чувств.

6) *Выражение в группе непосредственных чувств друг к другу.* Иногда раньше, иногда позже, в группе начинается проявление тех чувств, которые участники непосредственно испытывают друг к другу. Они могут быть и позитивными, и негативными. Каждое такое проявление отношения к другому может быть исследовано и исследуется в группе, во все развивающейся в ней атмосфере доверия.

7) *Развитие исцеляющей способности в группе.* Проявляется в естественных, спонтанных реакциях участников группы на боль и страдания других. Поддержка и сочувствие, выражаемые в ответ на переживания членов группы, сами по себе имеют облегчающий и терапевтический эффект для страдающего.

8) *Принятие самого себя и начало изменений.* В соответствии с теорией К. Роджерса, нельзя измениться, пока не достигнешь принятия самого себя таким, какой ты есть. В атмосфере поддержки участники начинают восстанавливать доверие самому себе, что является для них началом изменений.

9) *Ломка фасадов.* С определенного момента группа становится нетерпимой к защитами. Она начинает считать невыносимым, чтобы кто-либо из участников прятался за маской или фасадом. Поскольку некоторые члены группы уже выразили себя, стало очевидно, что более глубокое и настоящее общение возможно, и группа начинает интуитивно и неосознанно стремиться к этой цели. Иной раз мягко, а иной раз почти свирепо группа требует, чтобы индивидуум был самим собой, чтобы он не скрывал возникающие у него чувства и снял маску обычного социального взаимодействия.

10) *Каждый получает обратную связь.* В процессе свободного взаимодействия каждый участник вскоре получает массу данных о том, как его воспринимают другие. Все это может быть определенно очень огорчительным, но эти кусочки информации оказываются конструктивными потому, что даются как обратная связь в атмосфере взаимной заботы.

11) *Конфронтация.* В некоторые моменты группового процесса термин «обратная связь» оказывается слишком мягким, чтобы правильно отражать характер взаимодействия. Тогда лучше сказать, что один участник конфронтрует с другим, нападает на него. Чаще всего такие конфронтации имеют негативный характер. Опыт встречи с лично направленными негативными эмоциями оказывает мощное воздействие на участников. А наблюдение за процессом примирения обогащает понимание сути человеческих отношений. Подобные ситуации помогают принять негативные чувства и свою способность конфронтровать как естественную часть человеческих отношений, которая может не быть разрушительной, если оба человека заинтересованы в сохранении отношений.

12) *Отношения помощи за пределами группы.* Формируются отношения, в которых участники остаются и вне группы – беседуют в отдалении, уходят вместе после окончания, созваниваются и т.п. Таким образом они поддерживают друг друга, заботятся и обмениваются своим опытом.

13) *Глубокое общение.* В ходе группы участники вступают в гораздо более тесный и прямой контакт друг с другом, чем это принято в обычной жизни. Это оказывается одним из самых главных, интенсивных и способствующих изменениям факторов группового опыта. Эти отношения, пользуясь определением Мартина Бубера, можно назвать отношениями Я-Ты. Они непосредственны, уважительны, личностны. Постепенно они вытесняют тип отношений Я-Он.

14) *Выражение положительных чувств и гибкость.* По мере развития группы у участников растет ощущение тепла и доверия к ней не только благодаря положительным отношениям, но главным образом благодаря подлинности всех чувств – как положительных, так и отрицательных.

15) *Поведенческие изменения в группе.* Многие изменения происходят прямо в группе. Меняются жесты. Меняются интонации голоса, становясь иногда более энергичными, иногда более мягкими, часто более спонтанными, менее искусственными, более эмоционально насыщенными. Участники проявляют поразительную проницательность и стремление помочь в отношениях друг с другом.

1) Опыт принятия и более свободного общения участники переносят в сферу своих личных отношений с близкими, таким образом меня сложившиеся стереотипы и выстраивая их на основе безусловной любви и теплоты.

Курт Левин — немецкий, а затем американский психолог, чьи идеи оказали большое влияние на американскую социальную психологию и многие другие школы и направления, в особенности на теорию культурного развития Льва Выготского и исследователей «круга Выготского». Многие вопросы, которыми он занимался, стали основополагающими для психологов — уровень притязаний, групповая динамика, социальная перцепция, игровые ситуации, стремление к успеху и избегание неудач, теория поля, временная перспектива.

Курт Цадек Левин родился в прусском городке Могильно в еврейской семье. В начале Первой мировой войны был призван в германскую армию, демобилизован после ранения. Продолжил учёбу в Берлинском университете под руководством Карла Штумпфа (1848—1936). В августе 1933 года после прихода к власти нацистов эмигрировал в США. Позднее Левин возглавил Исследовательский центр групповой динамики (Research Center for Group Dynamics) в Массачусетском технологическом институте. По предложению Эрика Триста из Тавистокского института человеческих отношений, участвовал в создании научного журнала «Человеческие отношения» (Human Relations) (1947).

### **Теория поля**

Теория поля (далее Т. п.), рассматривающая личность как сложное энергетическое поле, мотивируемое психологическими силами и ведущее себя избирательно и креативно, разработана Куртом Левиным в первой половине XX в. Для описания психологической реальности, построения структуры личности и моделирования ее поведения в Т. п. используются средства топологии как раздела математики, изучающей свойства геометрических фигур и взаимное расположение фигур.

Т. п. включает несколько взаимосвязанных и тесно переплетающихся между собой концептуальных частей («теория поля», «топологическая теория», «векторная теория» и др.). Основополагающие и ключевые понятия практически всех концептуальных составляющих Т. п. – «поле», «напряжение», «жизненное пространство» и «психологическое окружение», или «психологическая среда».

Понятие «*поля*» определяется в Т. п. как «*тотальность сосуществующих фактов, которые мыслятся как взаимозависимые*». В качестве детерминант поведения личности рассматриваются лежащие в основе силы или потребности. Поле «напряжено», когда возникает нарушение равновесия между личностью и средой. Напряжение поля нуждается в разрядке,

осуществляемой как выполнение намерения. Объекты, в которых человек испытывает потребность, имеют побудительную силу, и, соответственно, объекты, не сопряженные с потребностями личности, побудительную силу теряют.

*Жизненное пространство* – это психологическая реальность, которая включает тотальность возможных событий, способных повлиять на поведение человека. Т. п. рассматривает поведение личности как функцию жизненного пространства, поэтому основной своей задачей считает выведение поведения личности из тотальности психологических событий, существующих в жизненном пространстве в данный момент.

*Психологическое окружение* – это феноменальный мир личности; психическая энергия, вызываемая потребностями, переносится на окружающие объекты, которые становятся валентными и начинают притягивать или отталкивать личность. Граница между жизненным пространством и внешним миром в Т. п. напоминает скорее проницаемую мембрану или сеть, чем стену или жесткий барьер. Жизненное пространство и внешний мир тесно связаны. Изменения, происходящие во внешнем мире, влияют на состояние жизненного пространства, а изменения жизненного пространства – на внешний мир.

Структура личности рассматривается в Т. п. как следствие дифференциации систем психологических напряжений и описывается с помощью пространственной репрезентации человека и математизации понятий. Отделение человека от остального мира находит завершение в образе замкнутой фигуры. Несущественно, будет ли нарисованная фигура кругом, квадратом, треугольником или фигурой произвольной неправильной формы, существенно, что она полностью замкнута. Изображение фигуры в Т. п. символизирует два свойства человека: 1) дифференциацию – отделенность от остального мира посредством сплошной границы; 2) отношение «часть – целое» – включенность в большее пространство.

В Т. п. различается несколько свойств среды (близость-удаленность, твердость-слабость) и наиболее важное свойство – текучесть-ригидность. *Текучая среда* быстро реагирует на любое воздействие, она подвижна и эластична. *Ригидная среда* сопротивляется изменениям. Она жестка и неэластична. При помощи свойств, описывающих среду, можно представить большую часть возможных взаимосвязей в жизненном пространстве. Для графического описания особенностей психологической среды в Т. п. введены вспомогательные понятия «*регион*» и «*локомодация*». Два региона тесно связаны, податливы относительно друг друга и влияют друг на друга, если между ними легко может быть осуществлена локомодация. Локомодация в психологической среде не всегда означает, что человек должен совершить физическое движение в пространстве. Существуют социальные локомодации типа решения проблем и др.

Личность условно графически разделена на перцептуально-моторный регион и внутриличностный регион. Внутриличностный регион подразделяется на группы периферических и центральных ячеек. Психологическая среда также разделяется на регионы. Жизненное пространство окружено внешней оболочкой, представляющей часть непсихологической, или объективной, среды. Выделяется новый вид «*годологического пространства*» выражены линейными графами, где каждый регион представлен точкой, а каждая граница между регионами – линией, эти точки соединяющей. Все эти динамические представления концепции Левин называл *векторной психологией*.



Важнейшие динамические понятия векторной части Т. п. – «психическая энергия», «напряжение», «потребность», «равновесие», а также «валентность» и «сила», или «вектор», с помощью которых описываются специфические локомодации личности и способы структурирования среды.

Левин полагал, что личность – сложная энергетическая система, а тип энергии, осуществляющий психологическую работу, называется психической энергией. Психическая энергия высвобождается, когда человек пытается вернуть равновесие после того, как оказался в состоянии неуравновешенности. Неуравновешенность продуцируется возрастанием напряжения в одной части системы относительно других частей в результате внешней стимуляции или внутренних изменений. Когда напряжение исчезает, выход энергии прекращается, и вся система приходит в состояние покоя и уравновешенности.

*Напряжение* – это состояние человека или состояние внутриличностного региона относительно остальных внутриличностных регионов. Напряжение обладает двумя свойствами: 1) стремится к соответствию с напряжением других систем посредством процесса уравнивания; 2) оказывает давление на границы системы, перетекая из системы в систему.

Возрастание напряжения, высвобождение энергии вызывается возникновением потребности. В теории личности Левина выделяются потребности, соотносимые с внутренним состоянием (например, голода) и квазипотребности, которые эквивалентны специфическому намерению. Валентность обозначает связь мотивации и поведения и выступает как важнейшее концептуальное свойство региона психологической среды.

Динамика психологической среды в Т. п. осуществляется четырьмя способами: 1) ценность региона может меняться количественно, например, от положительного к более положительному, или же качественно, от положительного к отрицательному; 2) векторы могут изменяться по силе, направлению; 3) границы могут становиться прочнее или слабее, появляться или исчезать; 4) могут меняться «вещественные» свойства региона, текучесть или ригидность. Переструктурирование среды является результатом изменений в системах напряжения человека, результатом локомодации или когнитивных процессов.

*Дифференциация* – одно из ключевых понятий Т. п. и относится ко всем аспектам жизненного пространства (имеется в виду возрастание количества границ). Например, для ребенка, по Левину, характерна большая подверженность влиянию среды и, соответственно, большая слабость границ во внутренней сфере, в измерении «реальность-нереальность» и во временной сфере. Возрастающую организованность и интеграцию поведения личности. Т. п. определяет, как организационную взаимозависимость. С приходом зрелости возникает большая дифференциация и в самой личности, и в психологическом окружении, увеличивается прочность границ, усложняется система иерархических и селективных отношений между напряженными системами.

Т. п. внесла существенный вклад в понимание регрессии в развитии личности и выделила ретрогрессию как обращение к ранним формам поведения, имевшим место в истории

жизни человека и регрессию как переход на более примитивную форму поведения независимо от того, вел ли человек себя когда-либо прежде подобным образом.

Т. п. породила множество методических разработок, экспериментов и эмпирических исследований в области психологии личности XX в.: уровня притязаний (Левин, Т. Дембо, Фестингер, 1944), прерванной деятельности и незавершенных действий (Д. Кац, 1938; Зейгарник, 1927), психологического пресыщения (А. Карстен, 1928), регрессии (Р. Бейкер, Т. Дембо, Левин, 1941), конфликта (Левин, 1951, Н. Смит, 1968).

Влияние Т. п. представлено: в теории мотивации достижения Дж. Аткинсона (1964, 1966), которая развивает и разрабатывает идеи уровня притязаний, в исследованиях открытого и закрытого сознания М. Рокича (1960), использующих понятия дифференциации и ригидных барьеров Т. п.; в теории когнитивного диссонанса Фестингера (1957, 1964), в которой разрабатывается представление Левина о том, что ситуация, предшествовавшая решению, отличается от ситуации после принятия решения; в теории социальной перцепции и межличностных отношений Ф. Хайдера (1958). Убедительность Т. п., жизненность исследований, эвристическая сила сделали ее широко популярной и оправдывают ее высокую оценку в современной психологии.

Способы исследования факторов воздействия на участников группы.

Механизмы терапевтического воздействия группы на участников: универсальность переживаний, вселение надежды, помощь другим, информирование участников, обратная связь, самонаблюдение, имитационное поведение; межличностное научение; корректирующий эмоциональный опыт, катарсис. Психотерапевтические факторы группы и личностный рост участников. Роль «обратной связи» в групповом процессе.

Факторы группового процесса, которые способствуют достижению целей участников:

- моделирование социальных отношений
- обратная связь от участников и тренера
- универсальность переживаний участников
- снабжение информацией
- альтруизм (баланс отдачи/получения)
- развитие социальных навыков
- коррекция опыта семейных взаимоотношений
- имитационное поведение
- сплоченность группы
- катарсис, отреагирование
- эффекты фасилитации и ингибиции

Методы отслеживания результативности тренинговой работы. Самоотчеты участников для выявления результатов работы группы. Тестирование как метод исследования результативности группы. Метод наблюдения. Ловушки при использовании метода наблюдения. Оценка третьих лиц как способ измерения результативности группы. Процедура измерения результатов работы тренинговой группы.

### **Практическое задание**

Проведите анализ одного из практических пособий по организации и проведению тематических тренингов.

Пример: Прихожан А. М. Психология неудачника. Тренинг уверенности в себе. 2-е изд. — (Серия «Школьный психолог» рекомендует) / А.М. Прихожан. - Санкт-Петербург: Питер, 2020. - 240 с.

Представьте анализ в группе по следующей структуре:

- цель и задачи тренинговой программы
- целевая аудитория программы
- структура программы
- предполагаемые факторы эффективности программы



- возможность достижения заявленной эффективности при предлагаемой структуре и содержании программы
- недостатки или слабые стороны программы

### **Контрольные вопросы**

1. Дайте характеристику механизмам терапевтического воздействия группы на участников: универсальность переживаний, вселение надежды.
2. Дайте характеристику механизмам терапевтического воздействия группы на участников: помощь другим, информирование участников, обратная связь, межличностное научение.
3. Дайте характеристику механизмам терапевтического воздействия группы на участников: самонаблюдение, имитационное поведение.
4. Дайте характеристику механизмам терапевтического воздействия группы на участников: коррегирующий, эмоциональный опыт, катарсис.
5. Назовите психотерапевтические факторы группы и личностный рост участников.
6. Поясните роль «обратной связи» в групповом процессе.
7. Назовите методы отслеживания результативности тренинговой работы.
8. Охарактеризуйте возможности самоотчетов участников для выявления результатов работы группы.
9. Раскройте тестирование как метод исследования результативности группы.
10. Представьте оценку третьих лиц как способ измерения результативности группы.

## **Раздел 3. Методические приемы организации и ведения психологических групп**

### **Роль тренера**

В тренинговой практике выделяют три основные стратегии ведения тренинга:

- свободное ведение (пассивный руководитель);
- программируемое ведение (наличие определенного плана, эта стратегия близка к традиционной системе обучения);
- промежуточная форма (элементы программированности и широкий отступ в сторону свободной стратегии).

Понятие «роль» отражает «положение, которое занимает тренер в структуре группы.

С ним связаны ожидания относительно его поведения у членов группы.

Вовремя ПТ учит в первую очередь не руководитель, а группа, но, чтобы ее влияние достигало соответствующего эффекта, руководителю необходимо вывести ее на определенный уровень.

Роль руководителя заключается в том, чтобы задать, а потом подкрепить необходимые нормы группового общения. Он при этом выполняет функцию «пускового механизма» и «страхователя» группового процесса, поскольку последний в значительной степени происходит потом по принципу саморазвития.

Поэтому общая задача руководителя состоит в том, чтобы непосредственно влиять на параметры группового процесса и лишь опосредованно - на отдельных его участников.

Чтобы работать успешно, тренер должен знать законы функционирования группы. Как уже говорилось, существуют два фактора, которые в наибольшей степени влияют на поведение групп: содержательная сторона и динамическая.

Во-первых, участники должны принять для себя решение: «Действительно ли я хочу учиться *этому* и у *вас?*» Иначе говоря, участники должны принять цели (содержание) и принять тренеров.

Во-вторых, участники будут создавать групповую динамику, поэтому для них будет важно чувствовать (даже не осознавая), что групповым процессам уделяется внимание. Таким образом, роль тренера включает в себя сразу несколько функций.

Функции лидерства:

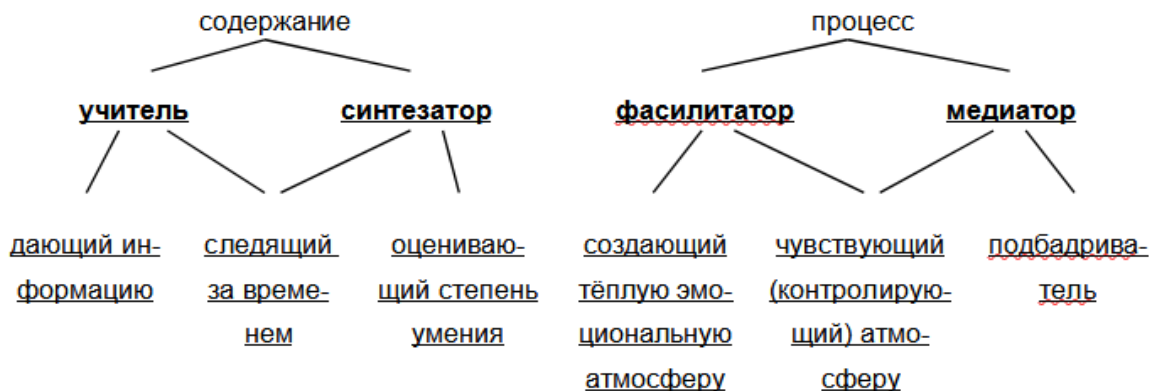

Не следует забывать, что поведение тренера является моделью поведения для участников группы. Для тренера важно:

- избегать оценочных суждений
- поощрять участников и давать им позитивную обратную связь
- осознавать свои личные переживания и открыто говорить о них
- не делать вид, что он знает то, чего в действительности не знает
- говорить искренне о своём стиле ведения группы

### Работа с ко-тренером

Зачастую группу ведут два тренера. В таком случае ваш партнёр называется «ко-тренер».

В такой форме ведения группы есть свои преимущества, но и возможные минусы.

Преимущества:

- Участники получают возможность видеть две разные модели поведения, а также модель сотрудничества двух партнёров.
- У каждого тренера есть свои «любимые проблемы», поэтому его видение может быть в значительной мере искажённым; сотрудничество двух тренеров позволяет сделать «личностные поправки» субъективного видения обоих (приблизиться к объективному видению, если считать его существование возможным).
- Когда группу ведёт один тренер, очень вероятно возникновение зависимости участников от тренера, поскольку очень часто тренируемые имеют проблемы, связанные с отношением к авторитетам; когда лидерство разделено между двумя тренерами, проблемы зависимости в значительной мере редуцируются.
- В отдельные моменты у отдельных членов группы могут возникнуть очень сильные эмоции; в этом случае один из ко-тренеров может уделить внимание тому человеку, а другой работать с реакцией группы на это.
- Работа с ко-тренером даёт возможность каждому из них получить полноценную обратную связь от партнёра, и таким образом способствует личностному и профессиональному росту.

Возможные минусы:

- Если тренеры имеют различные концептуальные ориентации, это может привести к тому, что они будут тянуть группу в разные стороны.
- Работа с ко-тренером требует дополнительных энергетических затрат на построение отношений с партнёром.

- Между тренерами может возникнуть конкуренция, борьба за авторитет.
- Если встречаются два слишком энергичных лидера, возможна опасность «перетренировать» участников. Важно помнить о том, что часть работы группа должна проделать самостоятельно.
- Если в отношениях тренеров нет взаимопонимания и доверия, это может играть для участников роль негативной модели отношений, на которую они, однако, будут ориентироваться.
- Разный ритм работы тренеров может привести к тому, что тренеру, который имеет более медленный темп реагирования или склонен чаще удерживаться от вмешательства, надеясь, что группа сама справится с ситуацией, может показаться, что партнёр, который более нетерпелив и чаще вмешивается, «затирает» его; это необходимо проговорить, иначе контакт будет нарушен и тренеры будут демонстрировать негативную модель отношений.

Чтобы избежать этих опасностей, нужно:

1. Перед началом тренинга поделиться своей концепцией тренинга и опытом ведения подобных групп.
2. Регулярно делиться переживаниями и давать друг другу честную обратную связь.
3. Для того, чтобы не «перетренировать» группу, а также избежать опасностей, связанных с разным темпом работы, может быть полезно договориться считать до 10, прежде чем вмешаться, нарушить паузу.
4. Если ко-тренеры переживают трудности в совместной работе, они могут обратиться к третьей стороне как к консультанту; это может принести огромную пользу не только им, но и группе.

### **Модель обучения через опыт**

**Эмпирическое обучение**, также известное как (EXL, **experiential learning**), представляет собой процесс обучения через опыт и более конкретно определяется как *«обучение через размышление о действиях»*.

**Практическое обучение** может быть формой обучения на основе опыта, но не обязательно предполагает, что студенты размышляют над своим продуктом. Эмпирическое обучение отличается от дидактического обучения, в котором учащийся играет сравнительно пассивную роль. Существуют и другие формы активного обучения, но не синонимичные эмпирическому, таких как: обучение действия, обучение приключения, обучение свободного выбора, совместное обучение, услуги обучения и расположенного обучения.

Эмпирическое обучение часто используется как синоним термина «экспериментальное обучение», но, хотя экспериментальное обучение представляет собой более широкую философию образования, экспериментальное обучение рассматривает индивидуальный процесс обучения. Таким образом, по сравнению с обучением на основе опыта, обучение на основе опыта связано с более конкретными проблемами, связанными с учащимся и контекстом обучения.

Общая концепция обучения через опыт очень древняя. Около 350 г. до н. Э. Аристотель писал в *«Никомаховой этике»*: «То, чему мы должны научиться, прежде чем мы сможем это сделать, мы узнаем, выполняя их». Но как четко сформулированный образовательный подход экспериментальное обучение гораздо более новое. Начиная с 1970-х годов, Дэвид А. Колб помог разработать современную теорию экспериментального обучения, в значительной степени опираясь на работы Джона Дьюи, Курта Левина и Жана Пиаже.

В статье Джона Дьюи (англ. John Dewey; 1859-1952, американский философ и педагог, представитель философского направления прагматизм) «Концепция рефлекторной дуги в психологии», опубликованной в *Psychological Review* в 1896 году, он аргументирует противодействие традиционному пониманию рефлекторной дуги «стимул-реакция» в пользу «кругового» описания, в котором то, что служит «стимулом», а что поскольку

«реакция» зависит от того, как человек рассматривает ситуацию, и защищает единую природу сенсомоторной цепи. Хотя он не отрицает существования стимула, ощущения и реакции, он не согласен с тем, что они были отдельными, сопоставленными событиями, происходящими как звенья в цепи. Он развил идею о том, что существует координация, благодаря которой стимуляция обогащается результатами предыдущего опыта. Реакция модулируется чувственным опытом.

Мишель Фуко (Поль-Мишель Фуко́ (фр. Paul-Michel Foucault, 1926-1984, французский философ, теоретик культуры и историк, создал первую во Франции кафедру психоанализа) вводит различие между знанием и познанием (фр. savoir и connaissance, англ. knowledge и knowing); уровень эпистемы (знание) предшествует научным дискурсам (познание) и делает возможным их существование: «археология» Фуко изучала не поверхностные изменения, а глубинные события. Эпистема не является совокупностью знаний или особенностями исследований какой-либо эпохи, не обладает универсальной значимостью, а напротив, строго ограничена изучаемыми дискурсами. Дискурс — это совокупность высказываний, существующих в речи или письме, подчиняющихся определённым правилам и отвечающим определённым критериям.

У Фуко дискурс — это и то, что создано из совокупностей знаков, и совокупность актов формулировки, ряд предложений или суждений. Дискурс создан совокупностью последовательностей знаков, представляющих собой высказывание; дискурс — это совокупность высказываний, которые подчиняются одной и той же системе формирования. При этом дискурс — не только текст или речь; вернее можно было бы сказать, что он представляет собой текст вместе с той социальной практикой, к которой текст относится и к

о Дискурс создан ограниченным числом высказываний. Он историчен. Его можно назвать фрагментом истории, её единством и прерывностью. Как отмечал Поль Вен, под дискурсом Фуко подразумевает «наиболее точное, наиболее сжатое описание исторической формации в её чистоте, выявление её максимально индивидуального отличия», дискурс «есть, собственно, то, что не говорится и остаётся подразумеваемым», он «есть та невидимая часть, та немислимая мысль, в которой обретает самобытность каждое событие истории».

п Ранняя модель изменений, разработанная последователями К.Левина, описывала изменения как трехэтапный процесс. Первый этап он назвал «размораживание». Это включало преодоление инерции и демонтаж существующего «мировоззрения». Это должно быть частью выживания. Необходимо обойти защитные механизмы. На втором этапе происходит изменение. Обычно это период смятения и переходного периода. Мы осознаем, что старые методы подвергаются сомнению, но у нас нет четкого представления о том, чем мы их заменяем. Третий и заключительный этап он назвал «заморозкой». Новое мышление кристаллизуется, и уровень комфорта возвращается к прежнему уровню. Это часто ошибочно называют «повторным замораживанием» (см. Lewin, 1947). Трехэтапный процесс Левина считается базовой моделью для внесения изменений в организации.

л Согласно Пиаже (Жан Вильям Фриц Пиажé (фр. Jean William Fritz Piaget; 1896—1980, швейцарский психолог и философ, известен работами по изучению психологии детей, создатель теории когнитивного развития), дети используют процесс ассимиляции и аккомодации для создания схемы или ментальной основы того, как они воспринимают и / или интерпретируют то, что они переживают. В результате ранние представления маленьких детей, как правило, носят более глобальный или общий характер. Схема - это структурированный кластер концепций, который можно использовать для представления объектов, сценариев или последовательностей событий, или отношений. Первоначальная идея была предложена философом Иммануилом Кантом как врожденные структуры, которые помогают нам воспринимать мир.

н Эмпирическое обучение подразумевает практический подход к обучению, при котором учителя не только в передней части комнаты, но и передают свои знания ученикам. Это

о  
с  
т  
и

превращает обучение в процесс, который выходит за рамки классной комнаты и стремится привести более активный способ обучения.

**Цикл Колба** — одна из моделей обучения, основанная на поэтапном формировании умственных действий.

Ее автором является специалист по психологии обучения взрослых Дэвид Колб (David A. Kolb). По его мнению, процесс обучения представляет собой цикл или своеобразную спираль. Это своего рода цикл накопления личного опыта, в дальнейшем — обдумывания и размышления, и в итоге — действия.

Основные 4 этапа модели Колба таковы:

1) Непосредственный, **конкретный опыт** (*concrete experience*) — любой человек должен уже иметь некоторый опыт в той области или сфере, которой хочет обучиться.

2) Наблюдение и рефлексия или **мыслительные наблюдения** (*observation and reflection*) — осмысление своего опыта, знаний.

3) Формирование абстрактных концепций и моделей или **абстрактная концептуализация** (*forming abstract concepts*) — на этом этапе происходит выстраивание некой модели, описывающей полученную информацию, опыт. Генерируются идеи, выстраиваются взаимосвязи, добавляется новая информация относительно того, как все работает, устроено.

**Активное экспериментирование** (*testing in new situations*) — последний этап предполагает экспериментирование и проверку на применимость созданной модели, концепции. Результатом этого этапа является непосредственный новый опыт. Далее круг замыкается.

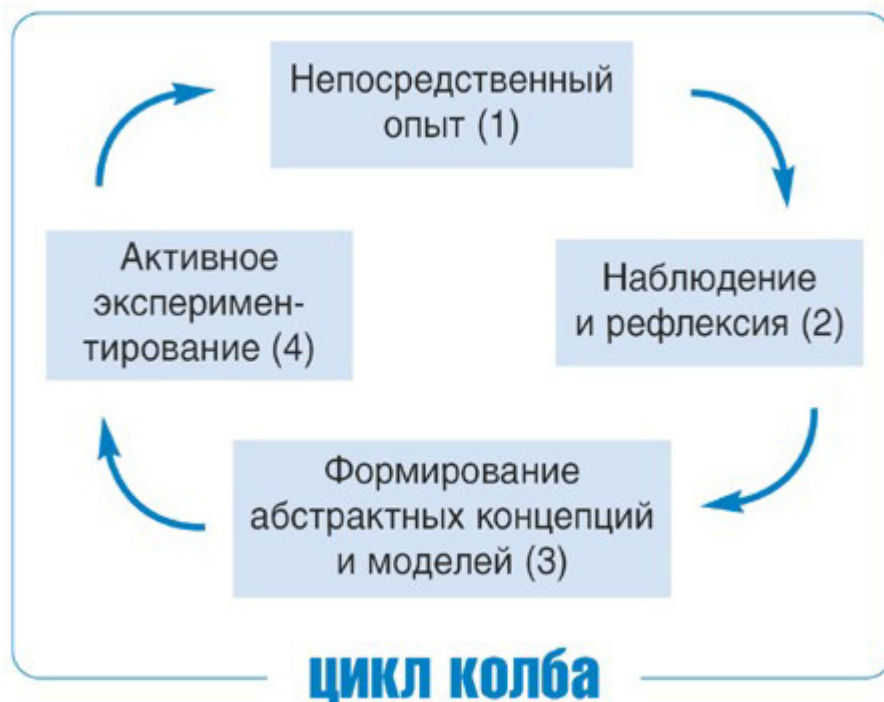

Успешность модели Колба основана на том, что она удобна, подходит практически для любого человека. Также модель Колба основывается на имеющемся у человека опыте, а значит, обучение будет максимально результативным.

Цикл Колба учитывает, что обучение взрослых людей имеет свои особенности:

- «Взрослый обучаемый» является самостоятельным человеком, уже имеющим некий опыт, который будет полезен не только ему самому при обучении, но и тем, кто будет учиться вместе с ним.

- Зачастую у него есть сильная мотивация к обучению, обусловленная желанием решить какие-то вопросы, проблемы.

Развитием модели Колба явился цикл шведского специалиста в области обучения Класа Мелландера. Он представил его следующим образом:

- Мотивация — восприимчивость и психологическая готовность.
- Информация — имеющиеся данные и факты преобразуются в информацию.
- Обработка — полученная информация преобразуется в понимание и опыт.
- Выводы — своеобразное превращение понимания и опыта в знания.
- Применение — получение навыков и подходов из знаний.
- Обратная связь — усовершенствование, а также дальнейшие размышления.

Технология «**обучение действием**» (Action Learning) используется производственными и коммерческими организациями в качестве эффективного средства обучения и развития менеджеров уже более 30 лет. Она была предложена Регом Ревансом – знаменитым английским специалистом-практиком в сфере управленческого консультирования – как наиболее эффективный способ обучения менеджеров без отрыва от повседневной работы.

Формула обучения действием по Ревансу:  $L = P + Q$ , то есть Обучение (Действием) = Имеющееся (Знания) + Вопросы (Проницательные).

Реванс отмечает, что метод обучения действием основан на двух понятиях.

*Имеющееся (знания).* Это знания, которые вами уже усвоены. Они помогут справляться с задачами, решение которых вам заранее известно. Слово «имеющееся» подразумевает под собой знания, полученные, например, в школе или вузе.

*Вопросы (проницательные).* Многие люди признают, что обучение не может и не должно состоять только из спокойного сидения на попе и поглощения информации. Обучение – это активный процесс, начинающийся с умения задавать правильные вопросы (или, как говорит Реванс, проницательные). Например, блестящий доктор, не принимая во внимание видимые симптомы заболевания, подробно опрашивает своего пациента, стараясь пролить свет на причину недомогания. Только таким образом он может поставить правильный диагноз и определить, какое лечение потребуется пациенту. Как правило, в подобных ситуациях проблема может крыться совсем в другом – в противовес тому, что предполагалось ранее.

Рег Реванс утверждает, что обучение действием – это, скорее, размытое понятие, включающее в себя размытые переменные. Если вы, на основе этого определения, можете дать четкий и универсальный алгоритм решения командных задач, то это уже не обучение действием, а что-то другое. Поскольку мы сталкиваемся с различными, порой совсем не похожими друг на друга проблемами, то для каждой из них нам придется подбирать свои проницательные вопросы.

Тем не менее, все-таки возможно выделить общую последовательность действий, состоящую из шести шагов.

### **Первый шаг. Заявите о проблеме**

Кто-то из членов команды (может быть, вы сами) вынес проблему на всеобщее рассмотрение. Каждый сотрудник может задать этому человеку вопросы, но он при этом имеет право не участвовать в обсуждении. Если вы – тот человек, который обратился за помощью к своим коллегам, поинтересуйтесь их мнением о данной проблеме.

Когда решение получено, необходимо незамедлительно действовать – это один из законов обучения действием.

### **Второй шаг. Суть проблемы**

Выяснение сути проблемы – ключевой момент в ее решении. Он как нельзя лучше подходит для постановки проницательных вопросов. Поскольку проблема может значительно отличаться от ее первоначального варианта, представленного одним из ваших коллег, то только проницательные вопросы способны обнаружить эту разницу. Более того, небольшая с виду проблема может быть признаком более глобальной, решение которой на данный момент для команды намного важнее. Для того чтобы легче сформулировать необходимые вопросы, проблему можно перефразировать. Мы предлагаем вам ознакомиться с классическим и часто приводимым примером того, как это сделать.

Группа архитекторов работала над проектом пешеходных дорожек вокруг офисного здания, и каждый из них предлагал свой вариант. Они разрешили спор, просто перефрази-

ровав вопрос, на который им предстояло ответить: «А где сами офисные работники хотят ходить?» После чего архитекторы решили подождать шесть месяцев, чтобы увидеть, какую дорогу выберут сотрудники офиса. В итоге по прошествии полугода архитекторы отметили колышками те места, где трава была притоптана больше всего, – это и стало в будущем пешеходной дорожкой.

Самое замечательное в этой истории заключается в следующем: архитекторам даже не пришлось задавать друг другу пронизательные вопросы и искать на них ответы.

#### **Третий шаг. Цель, ради которой необходимо решить проблему**

Задав пронизательные вопросы, вы выявите суть проблемы. Теперь пришло время понять цель, ради которой требуется ее решить.

#### **Четвертый шаг. Дальнейшие действия**

Чтобы достигнуть цели, надо разработать несколько вариантов решения проблемы. Для этого придется задать себе и своим коллегам пронизательные вопросы. Это классический пример того, как получить сто ответов на один вопрос.

#### **Пятый шаг. Решение проблемы и дальнейшие действия**

После того как несколько вариантов решения проблемы найдены, необходимо утвердить один из них. Можно также попробовать исполнить какой-либо из предложенных вариантов, чтобы посмотреть, что из этого получится (менее рискованный подход). Успех или неудача – не столь важно, ведь все это – бесценный опыт для команды.

В конечном счете, команда определится с одним из решений проблемы. Может, конечно, оказаться и так, что оно не будет работать, как ожидалось. В этом случае придется возвращаться в начало – ко второму шагу.

#### **Шестой шаг. Какие уроки вынесла команда из решения проблемы**

Это очень важный момент, который зачастую недооценивается. Если команда решила проблему, то она просто обязана сделать определенные выводы, задав друг другу, например, такие вопросы: «Чему мы научились и как это улучшит эффективность работы всей команды и каждого ее члена в отдельности?», «Какими знаниями, которые мы получили благодаря решению этой задачи, можно поделиться с другими отделами или командами?», «Что мы сделаем иначе в следующий раз?»

### **Планирование тренинга**

Важным моментом подготовки тренинга является подготовка оборудования и помещений. Помещение должно быть изолированным, исключать посторонние шумы, отвлекающие обучаемых от занятий, иметь комфортные условия для участников (удобные стулья/кресла, достаточное освещение и т.п.), видеотехнику.

Оптимальная численность группы 8-12 человек. Группы рекомендуется формировать по принципу гетерогенности по полу и личностным особенностям. По статусно-возрастному составу необходимо добиваться гомогенности. Следует избегать включения в одну группу руководителей и их подчиненных.

Длительность психологического тренинга варьируется в пределах 40-60 часов. Рекомендуется проводить его интенсивно в течение 5 дней (по 8-12 часов ежедневно). Это обеспечивает непрерывность процесса обучения, большую включенность участников и необходимую эмоциональность.

Тщательное планирование - это 50 % успешности тренинга. Его цель состоит в том, чтобы вы, как ведущий, определили для себя - какой должна быть структура семинара в целом, какую модель обучения вы собираетесь использовать и какую дою ответственности сами участники должны принять на себя в своём обучении.

Подготовительный этап включает в себя следующие 5 моментов:

1. Осознание своих возможностей и своей роли как ведущего;
2. Оценку группы - уровня её подготовленности и ожиданий участников;

3. Оценку ситуации и условий, в которых будет проходить обучение;
4. Рефлексию ведущим собственных целей и намерений;
5. Осознание ведущим своего сопротивления.

1. Кто Я - как личность и как специалист в контексте тематики и задач данного семинара? Насколько я доверяю своей профессиональной компетентности в данной области и с данным контингентом участников?

2. Что представляет из себя группа - пол, возраст, профессиональная принадлежность? Что они знают и что должны знать о теме семинара? Каков уровень их открытости новому опыту и готовности к изменениям? К какому стилю обучения они привыкли?

3. Каковы особенности ситуации - помещение для работы, размер группы, временные рамки?

4. Насколько мне ясны мои цели? Что я хочу дать группе и что хочу получить для себя? Какие у меня есть предварительные гипотезы? Соответствует ли структура семинара моим целям? Каким образом я сам и участники семинара смогут определить, что эти цели достигнуты?

5. Страхи, ловушки, саботаж. Чего я больше всего опасаясь из того, что может случиться на семинаре? Как я могу мешать самому себе перед семинаром, вовремя и после него?

Ответив для себя на эти вопросы, целесообразно приступить к составлению программы тренинга.

### **План описания (макродизайн) семинара/тренинга**

1. Тема (название).
2. На кого рассчитан (возраст, пол, профессиональная принадлежность и т.п.).
3. Идеи, положенные в основу тренинга (концептуальное обоснование).
4. Цель.
5. Задачи, предполагаемые для реализации в тренинге. (Должны быть сформулированы в глагольной форме: «По окончании тренинга участники научатся... овладеют...освоят... узнают... выработают... и т.п.»).
6. Краткое содержание тренинга (перечень тем, рассматриваемых в тренинге, в тезисной форме).
7. Формы работы.
8. Структура семинара/тренинга (распределение по дням, продолжительность и т.п.).
9. Необходимое оборудование.
10. Автор-ведущий.

Микродизайн – это подробная программа тренинга. Удобнее всего оформлять ее в форме таблицы.

### **Пример таблицы микродизайна**



Время	Этап, тема, цель	Описание игры/ упражнений	Результат для участников	Ресурсы
9.00–10.00	1. Знакомство. «Назови три качества, которые характеризуют тебя как профессионала»	Тренер начинает с себя, называет три качества и передает слово участникам по кругу.	Знакомство с участниками, снять напряжение, подготовить к работе в группе.	

### Основные методические приемы тренинга

Основные методические приемы тренинга: групповая дискуссия, игра, медитация, и методы невербальной активности. Основные функции групповой дискуссии в тренинге. Основные виды дискуссии. Роль и значение игровых методов в тренинге. Виды игр в тренинге.

Варианты использования медитации в тренинге. Ограничения при работе с суггестивными техниками. Медитации – визуализации. Техника «активное фантазирование».

Методы невербальной активности. Варианты применения в тренинге техник телесной терапии. Возможности применения в тренинге техник музыкальной и арт-терапии.

Вспомогательные методические приемы в тренинге. Прием «Предоставление информации». Введения информации с помощью метафоры. Самораскрытие тренера. Использование интерпретации в тренинговой работе. Прием «Конфронтация» и возможные противопоказания для применения его в групповой работе. Психотерапевтическая ценность использования ритуалов на тренинге. Применение на тренинге приема «Домашнее задание».

**Дискуссия в тренинге** – метод обсуждения, основанный на имеющемся опыте группы. Этот метод, несомненно, является наиболее важным для тренера т.к., во-первых, групповая дискуссия опирается на опыт участников. Во-вторых, тренер находится в постоянном взаимодействии с участниками тренинга и, наконец, любой другой метод тренинга на той или иной стадии неизменно включает в себя групповую дискуссию.

#### 1. Механика проведения групповой дискуссии:

1. Определяется тема дискуссии и желаемый результат: прояснение понятия, выработка общей концепции, определение ситуации и т.д.

2. Тренер определяет ключевые моменты дискуссии, через которые она обязательно должна пройти.

3. Составляются вопросы для обсуждения.

4. Тренер придумывает заправку для дискуссии. Это может быть краткая история, неожиданный вопрос, анекдот или просто сообщение о теме дискуссии.

5. Планируется закрытие дискуссии. Это можно спланировать как завершающую презентацию – на базе того, что говорили участники, выстроить общую картину, добавляя свою информацию.

Можно выделить две группы техник, относящихся к **методам организации спонтанного обсуждения**:

- **техники обобщения.** Тренеру нужно организовать обобщение материала участниками в завершение тренинга. Если мероприятие длится более одного дня – в каждый день тренинга, в начале или конце занятий.

• **техники организации обратной связи** – как в процессе тренинга, так и по его итогам.

Рассмотрим **основные приемы управления** ходом групповой дискуссии.

**1. Задавание вопросов.** Позволяет направлять групповую дискуссию, активизировать ее ход, подключать пассивных участников, расставлять акценты в обсуждаемом материале. Иногда высокоструктурированная дискуссия целиком строится с помощью вопросов ведущего. Наиболее продуктивно использовать открытые или косвенные (задаваемые в форме утвердительного предложения) вопросы. Закрытые вопросы, подразумевающие очень короткий, односложный ответ, следует задействовать весьма осторожно. Они не располагают к дискуссии, а если таких вопросов много, у участников может возникнуть ощущение допроса, что вызывает сопротивление. В то же время подобные вопросы оправданны при необходимости свернуть ход дискуссии и подтолкнуть участников к подведению ее итогов, при чрезмерной активности подростков, а также в противоположной ситуации – при полной пассивности группы и отсутствии ответов на открытые вопросы. В таком случае закрытые вопросы, предполагающие хоть какой-то, пусть короткий ответ, все равно дают возможность завязать диалог и впоследствии перейти к открытым вопросам. Рекомендуется также избегать вопросов, начинающихся со слова «почему». Они обычно вызывают только ответ «потому...», содержащий лишь ссылки на внешние причины и не несущий психологической ценности.

**2. Введение правил.** Понятно, что при групповых дискуссиях должны соблюдаться все основные правила тренинговой работы, о чем при необходимости можно напоминать участникам. Кстати, эти правила наиболее полно регламентируют порядок прохождения именно групповой дискуссии, а не других видов деятельности. Если в процессе дискуссии дается обратная связь, следует настаивать на соблюдении правил конструктивной обратной связи (см. выше). И, главное, подростков следует приучить придерживаться правила «когда один говорит, другие слушают». Если оно соблюдается слабо, можно ввести дополнительные условия:

Правило «Микрофон»: среди участников от одного к другому передается предмет – например, небольшая мягкая игрушка. Говорит только тот, у кого этот предмет окажется в руках, остальные слушают. Иногда полезно иметь два таких предмета, один из которых постоянно находится в руках у ведущего (который оставляет за собой право высказываться независимо от того, у кого в руках второй предмет).

Правило «Перефраз»: свою мысль участник может высказывать только после того, как изложил своими словами основную мысль выступавшего перед ним.

**3. Прямое инструктирование.** В структурированных дискуссиях зачастую присутствует возможность дать четкую и однозначную инструкцию о том, как организовать беседу. Например, при поиске решения конкретных проблем это могут быть правила мозгового штурма. Его алгоритм таков:

- изложение проблемы ведущим;
- генерирование участниками максимального числа вариантов решений без их критической оценки;
- критическая оценка предложенных вариантов;
- выбор наиболее подходящего из них.
- Иногда целесообразно построить обсуждение по типу так называемой Балинговской группы. Такая дискуссия протекает по следующему алгоритму:
  - один участник излагает суть рассматриваемой проблемы и задает группе вопросы, на которые хотелось бы получить ответ;
  - другие участники по кругу задают ему уточняющие вопросы;
  - каждый по кругу излагает свое видение проблемы и дает ответы на поставленные перед группой вопросы;
  - участник, излагавший проблему, излагает ее видение с учетом выслушанных мнений.

**4. Собственные высказывания ведущего**, выступающего в роли рядового участника дискуссии. Ведущий может высказать свое мнение, акцентировать внимание на каких-либо фразах участников, обобщить ранее высказанные мнения и т. п. С одной стороны, фразы ведущего обычно оцениваются как значимые, участники воспринимают их непосредственное содержание. С другой, ведущий выступает при этом в роли эталонного участника, демонстрирующего психологически грамотное построение высказываний.

**Чтобы организовать дискуссию более эффективно, ведущему следует придерживаться следующих правил:**

1. Не нужно принуждать участников следовать в обсуждении именно тому порядку идей, который кажется правильным ведущему. Даже структурированная дискуссия подразумевает довольно большую свободу для участников.

2. Позвольте дискуссии развиваться в направлении тех проблем, которые осознаются подростками во время их диалога друг с другом.

3. Стремитесь подкреплять любые теоретические рассуждения жизненными примерами и практическими упражнениями. В противном случае подростки не смогут соотнести их со своим жизненным опытом.

4. Поощряйте участников создавать свои собственные психологические идеи. Ведь если идея воспринимается в качестве своей собственной, она куда скорее повлияет на реальное поведение, чем если она навязана извне!

5. Поощряйте участников говорить друг с другом. Дискуссия, превращенная в монолог ведущего, теряет свою эффективность, а лекция – это отнюдь не самый результативный метод передачи информации подросткам и, тем более, изменения их взглядов.

6. Помогайте участникам осознавать их собственные предложения, идеи, вопросы, которые возникают у них в процессе дискуссии. Учите их слушать не только окружающих, но и самих себя.

7. Старайтесь сами внимательно слушать то, что говорится участниками, и поощряйте их слушать друг друга.

8. Одобряйте участников, когда они находят аргументы или подтверждения собственным идеям, верованиям, убеждениям.

9. Демонстрируйте участникам, что сказанное ими заставляет слушателей, в том числе и вас, задумываться.

10. Не настаивайте на том, чтобы участники анализировали, обсуждали каждый из вопросов до тех пор, пока не получат на него исчерпывающий ответ.

11. Будьте осторожны при утверждении и изложении собственных взглядов, больше поощряйте участников думать самостоятельно. Избегайте манипулирования ими, для того чтобы представить свою точку зрения как наиболее оправданную.

2. Не превращайте дискуссию в сеанс психотерапии, попытку решить сугубо личные проблемы участников.

## **2. Мозговой штурм**

Мозговой штурм – это эффективный метод в решении проблем, базирующийся на стимулировании творческой деятельности участников группы, которые обсуждая актуальные вопросы, предлагают идеи, варианты для решения, собирая самое большое количество всевозможных вариантов. Потом из всех заявленных идей отбираются самые удачные и практичные.

Данный метод позволяет отыскать разнообразные решения проблем посредством применения правил обсуждения, что широко используется разными организациями при поиске нетрадиционных уникальных решений в преодолении разнообразных заданий.

Мозговой штурм является очень известным методом, и используется для стимулирования творческого мышления. Он имеет несколько определений в различных интерпретациях.

Мозговой штурм – это метод коллективного продуцирования свежих оригинальных идей, которые базируются на свободном высказывании ассоциаций. Общий смысл метода составляет то, что групповая работа позволяет сгенерировать такие идеи, которые отдельному человеку не могли и в голову прийти. Даже из одной мысли может развиваться целый ряд идей, так как один человек высказывает, второй развивает идею, а третий её завершает. Этот метод позволяет объединить в одном процессе самых разных людей и, если группа находит решение, её участники становятся приверженцами реализации идей. Применение метода в бизнес-организациях улучшает качество работы команды.

Цель метода – получить максимум разнообразных предложений. Он действует весьма эффективно: шестеро экспертов в течение получаса способны сгенерировать 150 различных решений. Группа специалистов по проектам при обычном подходе даже не задумается о том, что поставленную задачу можно рассматривать в стольких ракурсах.

Замечено, что чаще всего в начале штурма предлагаются весьма тривиальные идеи, но, когда процесс набирает обороты, а участники активнее вовлекаются в обсуждение, их творческий потенциал раскрывается в полной мере и рождает весьма интересные и необычные замыслы. В течение всего собрания ведущий фиксирует все высказанные идеи, а затем отбираются, анализируются и развиваются лучшие из них. В итоге группа мозгового штурма находит самый нетривиальный и эффективный подход к решению поставленной задачи.

Автор метода Алекс Осборн в Нью-Йорке зарабатывал на свое образование на стройке, затем посыльным и клерком. К 21 году он уже был полицейским репортером в одном из изданий, подрабатывал продавцом и преподавателем в вечерней школе. Еще чуть позже занимал должность помощника управляющего на крупном заводе. И однажды сумел стать одним из компаньонов рекламной фирмы. Идея мозгового штурма была придумана Осборном в 1937 году. Компания «Баттон, Бартон и Осборн» с успехом применяла ее на протяжении 20 лет, и только после этого о методе появились публикации (в 1957 году). На тот момент фирма включала в себя 14 подразделений и 1800 сотрудников.

На сегодняшний день различают более десяти различных форм мозгового штурма: индивидуальный, парный, поэтапный, многостадийный, кибернетическая сессия, конференция идей, «совещание пиратов» и пр. Любой из них не так эффективен, как мозговой штурм в чистом виде. Потому что стремление упорядочить стихийный процесс разрушает самую важную его составляющую – формирование благоприятной обстановки для рождения иррациональных идей.

Алекс Осборн назвал свой метод *brainstorming*. В словарях встречаются разные переводы:

- внезапная блестящая мысль;
- безрассудная идея;
- блестящий план;
- великолепная идея;
- бредовая мысль и т. д.

Мозговой штурм является техникой, поощряющей выдвижение большого количества решений и идей, к непредвзятому отношению и стремлению к отыскиванию компромиссов. Посредством данного метода решаются проблемы любого типа, которые требуют разнообразия решений. Проблемы, требующие ограниченного количества решений, также слишком общие и абстрактные, не смогут рассматриваться этим методом.

Если проблемная ситуация слишком запутанная или сложная, тогда стоит разделить её на несколько заседаний и разбить на подпроблемы.

Данный прием с успехом используется при сборе информации, определении источников и формулировки вопросов анкеты.

Мозговой штурм, как метод обучения может легко применяться в школах, вузах, на различных тренингах, курсах. Мозговой штурм, как метод обучения предполагает наличие лидера, которым становится учитель, преподаватель, ведущий или участник группы, которого выбирают.

А. Осборн выделил два базовые принципа: откладывание вынесения вердикта относительно идеи и качество рождается из количества. Основная задача мозгового штурма является исключением оценочного компонента на первоначальных этапах формирования идеи, что предполагает некоторые специальные правила.

В мозговом штурме приветствуется полет фантазии, члены группы должны попытаться как можно сильнее раскрепостить воображение. Каждому разрешается говорить самые фантастические и абсурдные мысли. Каждое решение, приходящее на ум, является верным, и не может считаться ни непрактичным, ни несуразным.

Во время дискуссии должно быть много предложений от одного участника. Ни одна из всех предъявленных мыслей не может подвергаться критике, как и её авторы. Идеи могут комбинироваться между собой и усовершенствоваться, для этого участников специально просят развивать собственные задумки, размышлять над ними, думать о каждом отдельном аспекте.

Участники мозгового штурма подбираются по той сфере деятельности, в которой поставлен вопрос, если это закрытая группа. Если метод используется в организации, тогда лучше будет, если группу будут составлять работники, имеющие небольшой стаж и опыт работы, поскольку у них пока нет выработанных стереотипов и их способ мышления гораздо эффективнее. Однако есть ситуации, когда проблема требует решения, которое могут выдвинуть лишь опытные и зрелые специалисты.

Рекомендуется формировать группы смешанного типа, то есть которые бы включали одновременно женщин и мужчин, это оживит атмосферу. Разница возраста и в служебном положении членов группы должна стать минимальной, чтобы предотвратить конфликт поколений.

Присутствие начальства в группе может тормозить процесс мозгового штурма, поскольку каждый работник будет очень хорошо думать, что говорить, дабы не упасть в глазах начальника. Так многие предположения и мысли могут и остаться невысказанными.

Организаторы проведения мозгового штурма должны подумать о том, чтобы там не присутствовали скептически настроенные сотрудники или руководители, даже если они не будут непосредственными участниками, а только наблюдателями. Будет очень целесообразным периодически приводить в группу новых работников, которые внесут новые взгляды, стимулирующие мышление.

Количество членов группы должно быть от шести до двенадцати людей, самым оптимальным считается количество участников в семь человек. Все они должны работать сплоченно, и не разбиваться на мелкие подгруппы по двое людей. Количество людей должно учитываться при подборе группы. Если в группе преобладают активные личности, то количество людей должно быть меньше, если больше умеренных, то наоборот.

### **3. Этапы мозгового штурма**

Сам прием мозговой штурм содержит три этапа, отличающихся правилами проведения и способом организации.

1. Предварительный этап (первый), на нём совершается постановка проблемы, отбор участников, определение ведущего.

2. Второй – генерация идей. На данном этапе должны соблюдаться правила. Так, участник должен ориентироваться на большое количество сгенерированных идей, не ограничивая свою фантазию. Критика и высказанная положительная оценка идей должна отсутствовать, поскольку это сильно отвлекает участников от главного задания, сбивая их творческий настрой.

3. Третий этап – систематизация, отбор, оценка. На нем проводится выделение ценнейших идей, а позже дается окончательный результат. Методы, осуществления анализа и приписывания оценки решениям являются разнообразными. Успех этого этапа напрямую зависит оттого, каким образом участники понимают и используют критерии оценки идей.

Обычно для проведения метода мозгового штурма формируются две группы: одну составляют участники, предлагающие самые различные варианты со способами решения

заданий, во второй находятся члены комиссии, задание которых обрабатывать (анализировать) предложенные варианты.

Вначале процесса данного метода задумки не очень оригинальны, они довольно просты, банальны. Только по истечении времени, как все стереотипные решения исчерпают себя, участники начинают выходить за грани шаблона и мыслить нестандартно, они рожают оригинальные идеи, что сразу регистрируются ведущим.

Прием мозговой штурм достаточно надежен и оперативен в использовании. Благодаря ему за короткий промежуток времени генерируется масса идей, которые не критикуются другими, а только дополняются и модифицируются с их идеями. Доброжелательная обстановка дает участникам возможность раскрыться, импровизировать, что увеличивает позитивный настрой.

### **Виды мозгового штурма (Ведмеш Н.А.)**

Данный прием обладает большой разновидностью, большинство этих методов допустимо использовать на деловых встречах при решении профессиональных заданий, в обучении, и просто, если нужно решить какое-то задание.

**Обратный метод** – употребляется, если требуется создать новый или улучшенный образец предмета, при формировании новой услуги, разработке концепции, созданию усовершенствованного продукта потребления. При этом решаются такие творческие задачи, как выявление в уже имеющихся услугах, изделиях и идеях всевозможных недостатков, недоработок, изъян и предельное устранение этих проблемных моментов в разрабатываемом, улучшенном изделии.

Целью метода является собирание наиболее полного и достоверного списка недостатков анализируемого объекта, предмета, идеи или услуги, на которые падает неограниченная ничем критика. В итоге применения метода вырабатывается максимально глубокий перечень потенциальных проблем и имеющихся дефектов, прогнозируются возможные изъяны и трудности в эксплуатации на много следующих лет, чтобы данный список обеспечил длительную конкурентоспособность всех объектов.

Не каждый может вести творческую деятельность при присутствии или активном вмешательстве других людей. Поэтому применяя метод мозгового штурма на совещании, будет целесообразным для одной части генераторов концептов создать условия присутствия и одновременного отсутствия. Чтобы решить эти противоречия нужно использовать метод теневого мозгового штурма.

**Теневой вид мозгового штурма** проводится с распределением генераторов идей на подгруппы. Одну составляют исключительно сами генераторы, они создают и называют свои концепции вслух, соблюдая условия критики. Вторую подгруппу представляют «теневые» участники, они следят за процессом генераторов и не берут в самом обсуждении прямого участия.

Каждый индивид записывает мысли, возникающие в процессе обсуждения, которое проводится активной подгруппой. Список созданных генераторами идей, решения, которые были предложены всеми членами теневой подгруппы, передаются по окончании тренинга группе экспертов, которые занимаются не только одной оценкой, но также развитием и комбинированием концепций. Сам творческий процесс этой группы переключается в следующую фазу.

**Комбинированный** метод мозгового штурма является комбинацией использования теневого и обратного методов.

**Метод двойного прямого мозгового штурма** значит, что после проведения первого прямого мозгового штурма делают перерыв на два дня, после которого повторяют метод еще раз. В процессе этого перерыва в участников (специалистов) делового совещания в работу включается мощный аппарат для решения самых творческих заданий – это подсознание, которое синтезирует неожиданные идеи.

**Обратно-прямой тип** мозгового штурма применяется в прогнозировании развития самого мозгового штурма. Благодаря этому методу определяют все дефекты и слабые или недостаточно проработанные стороны имеющихся идей или объекта, выделяют самые главные среди них. Потом применяют метод обратного мозгового штурма, чтобы устранить главные выявленные недостатки и создают проект новейшего решения. Чтобы увеличить время, необходимое для прогнозирования данный цикл нужно повторить.

**Индивидуальный мозговой штурм** не отличается существенно от методов мозгового штурма, который используется в коллективе. Он проводится по тем самым правилам. Главное отличие – сеанс проводится только одним специалистом, который создает концепции сам и их регистрирует, также часто дает оценку своим мыслям. Длительность этого сеанса не может превышать десять минут. Все идеи, которые возникают, сразу записываются на бумаге. Также к их оцениванию автору следует не сразу преступать, а только через время. Чтобы применение метода индивидуального мозгового штурма было более успешным нужно научиться ставить себе самому вопросы со всеми возможными альтернативными вариантами ответа.

Метод под названием **брейнрайтинг** основывается на методе мозгового штурма, здесь участники группы не высказывают вслух свои предложения, а записывают на бумаге, после чего обмениваются ими с другими. Обмен происходит на протяжении 15 минут.

При **визуальном мозговом штурме** идеи появляются, как правильно очень быстро, сменяя друг друга. Эскиз, сделанный в момент сотворения новой концепции, не только позволит зафиксировать хорошую мысль, и поможет не потерять ритм в процессе раздумья.

**Метод мозгового штурма с помощью доски** предусматривает, чтобы в помещении, где проводится совещание, находилась специальная доска. На этой доске сотрудники должны размещать листочки с записями своих творческих идей, какие только приходят им на ум во время рабочего дня. Доска должна стоять на хорошо заметном месте. Для привлечения внимания нужно в центре доски написать большими и разноцветными буквами название проблемы, которая требует разрешения.

**Мозговой штурм под названием «соло»** используется в индивидуальной или коллективной работе. Когда какой-то специалист хочет использовать технику мозгового штурма самостоятельно, тогда лучше для всех своих идей создать некую картотеку. Картотека будет содержать все идеи, и удачные, и нет, или вовсе пустые и абсурдные. Потом все идеи из картотеки должны быть рассортированы, чтобы было видно, что им требуется что-то прибавить или улучшить, позже подвести итоги, выбрав только мысли, которые, на взгляд автора, могут способствовать быстрейшему достижению назначенной цели и решению имеющейся проблемы.

**Метод мозгового штурма «японский»** используется при принятии решений. Для рассмотрения подготавливается проект новшества, который предлагается для обсуждения всем сотрудникам, представленным в списке руководителя. Каждый член списка должен рассмотреть предложение, и выдвинуть собственные замечания, но только письменно. После этого организуют совещание, на которое приглашаются отдельные специалисты, взгляды которых не очень понятны для руководителя. Экспертная группа принимает решение соответственно с персональными предпочтениями. Если эти решения не совпадают, образуется вектор предпочтений, который определяют посредством одного из принципов: диктатора (принимается мнение одной персоны) или большинства голосов.

**Ролевая игра** – воспроизведение ситуаций путем исполнения ролей: игроков просят представить себя в определенной роли и ситуации и затем действовать сообразно тому, как они видят эту роль. Таким образом, **ролевая игра задается через роли и ситуацию**, в которой они взаимосвязаны (Григорьев Д.).

**Ситуации**, воспроизводимые в ролевой игре, могут различаться:

- по числу игроков: два (например, продавец-покупатель, менеджер-сотрудник) или больше (например, несколько руководителей подразделений компании и генеральный директор);

- степени детальности описания. Ситуация может быть дана игрокам в общем виде (например, «работа с возражением клиента») или детально описана (например, «клиент возражает по поводу цены, его цель – получить скидку, его основные аргументы такие-то и т. д.»);

- по продолжительности: от 5–7 минут до часа и более;

- по числу повторов: однократные и многократные игровые ситуации (например, игра в переговоры, в рамках которой стороны могут неоднократно встречаться друг с другом).

**Роли** также могут быть разными. Чаще всего участники тренинга представляют воображаемое лицо («продавца», «психолога», «менеджера» и т. д.). Однако некоторые форматы ролевых игр позволяют изображать реальных людей (из состава группы или извне) и даже самого себя.

Как видно из таблицы ниже, роли и ситуации зачастую очевидны, вытекают из задач тренинга и самой деятельности, на развитие которой направлено обучение. Поэтому даже начинающему тренеру достаточно легко придумать и разработать такую игру.

Тема ролевой игры	Роли	Ситуация
Техники постановки задач	Руководитель и подчиненный	Руководитель ставит задачу подчиненному
Постановка задач, отработка техник менеджера по постановке задач в условиях, когда подчиненный не мотивирован к их выполнению	Руководитель и немотивированный сотрудник	Необходимо срочно выполнить задачу с надлежащим качеством, других сотрудников нет и руководителю нужно добиться качественного выполнения задачи сотрудником, который изначально не мотивирован
Навыки преодоления возражений клиентов	Менеджер по продажам и клиент	В ходе беседы, после выявления потребностей и предложения товара/услуги, клиент выдает то или иное возражение. Менеджер должен его преодолеть
Навыки преодоления возражений по поводу цены	Менеджер по продажам и клиент, возражающий по поводу цены	Клиент после обсуждения его потребностей и предложения товара выдает возражения по цене: «дорого». Менеджер должен преодолеть возражения

### Типология ролевых игр

По степени определенности ситуации и ролей игры можно разделить на две большие группы:

- **структурированные** – отношения между ролями и цели каждой из них предопределены. Ограничения и конфликты построены так, что всё упражнение похоже на конкретный случай или проблему, где нужно отыскать одно или несколько решений. Хорошо подходит в ситуации, когда необходимо освоить, отработать конкретную технику или навык;

- **неструктурированные** – задача скорее в том, чтобы игроки исследовали собственные способы действия. Все происходит в соответствии с личными познаниями и желаниями игрока и может принимать разнообразные формы и направления. Больше подходит для ситуаций, когда участники должны совместно с тренером определить зоны собственного роста и найти более эффективные способы действия.

По задачам, способу организации и обсуждения можно выделить **пять типов ролевых игр.**



1. **Описание.** Игра используется как средство коммуникации для описания ситуации, которую можно нагляднее представить в инсценировке, чем в устном изложении. Слова и действия игроков полностью заданы сценарием. Роли играют, как правило, сами тренеры. В данном случае игра предстает как сценка, спектакль.

2. **Демонстрация.** Внешне очень похожа на игру-описание: ситуация заранее задана сценарием, роли играют тренеры. Однако в данном случае цель заключается в демонстрации техник, технологий, приемов, которые могут быть проанализированы, сняты и скопированы участниками тренинга. Разыгрывая роль, тренер дает образец для подражания. Обсуждение должно привести к составлению списка правильных действий, описанию техники, технологии, приемов и т. д.

3. **Тренировка.** Ролевая игра направлена на отработку конкретных техник, технологий, навыков. В этом случае она предполагает четкие инструкции игрокам, которые должны действовать строго по отрабатываемой технологии. Обратная связь выстраивается с целью оценки степени усовершенствования навыка, использования правильной технологии, представленной тренером. Критика же будет направлена на поиск причин отступления от заданного шаблона и корректировки действий на последующую игру. Одно из отличительных свойств ролевой игры этого типа – неоднократный повтор после разбора.

4. **Ролевая игра на осмысление, рефлексию.** В ролевой игре на осмысление участникам не дается четкая технология, которую надо применить; они имеют возможность попробовать различные стратегии поведения и увидеть, какой эффект они производят. Перед участниками ставят общую задачу, не вдаваясь в детали и не рассказывая, какие способы использовать, чтобы справиться с ситуацией. В этом состоит одно из ключевых отличий от тренировки, в которой участникам дается детальная инструкция. В обсуждении акцент делается не только на достигнутый результат и поступки, которые к нему привели, но и на причины, по которым участники действовали тем или иным образом.

5. **Ролевая игра на эмоциональное переживание ситуаций.** Проводится в целях осознания участниками чувств и эмоций. Акцент в обсуждении делается на ощущения и эмоции, которые возникали у участников в ходе ролевой игры.

### **Основные этапы разработки ролевой игры**

Можно выделить пять основных этапов разработки ролевой игры:

1. Определение задач, которые должны быть решены с помощью этого метода обучения.
2. Обеспечение условий для проведения ролевой игры.
3. Разработка ролей и разыгрываемой ситуации.
4. Выбор типа и формата ролевой игры.
5. Разработка детального сценария ее проведения.

Рассмотрим каждый из этапов более подробно.

**Этап 1. Постановка задач.** Означает, что тренер:

- формулирует изменения, ради которых проводится ролевая игра, то есть какие установки будут сформированы у участников с ее помощью, какие навыки, техники и технологии отработаны;
- выстраивает логическую взаимосвязь игры с общей программой тренинга так, чтобы задачи ролевой игры вытекали из предшествующей логики тренинга.

**Этап 2. Анализ и обеспечение условий для проведения ролевой игры.** Одно из ключевых условий успеха ролевой игры – время, которое может быть использовано на ее проведение. Его должно хватать на предварительное обсуждение, согласование задач, инструктаж, проведение игры и ее анализ, обобщение и резюме тренера по ее итогам. Если времени недостаточно, необходимо продумать возможность замены ролевой игры другим методом либо выбрать такой формат ее проведения, который займет минимум времени.

Другой важный момент – анализ того, насколько обучающиеся готовы участвовать в ролевой игре. В моей практике встречались случаи, когда группа в полном составе отказывалась от ролевых игр. Как правило, это происходит либо в случае, когда аудитория тренинга достаточно возрастная, ранее не принимала участие в тренингах и ролевая игра для нее новинка; либо, когда обучающиеся не мотивированы к участию в тренинге и не хотят, чтобы в ходе ролевой игры выявилось, что их компетенции требуют развития.

Это не значит, что в таком случае данный метод на тренинге использовать нельзя. Но подобная ситуация точно требует предварительной работы с участниками до тренинга либо в его начале. Соответственно, в этом случае важно определить, есть ли у тренера возможность провести такую работу.

Кроме того, важно обратить внимание на помещение для тренинга: есть ли необходимые условия для проведения ролевой игры. Например, в моей практике хоть и редко, но еще встречаются ситуации, когда тренинг приходится проводить в помещениях с большим неподвижным столом в середине.

**Этап 3. Определение ролей и ситуации ролевой игры.** Они проектируются исходя из задач ролевой игры. Например, если игра направлена на отработку навыков постановки задач менеджером подчиненным, то в ней будут две роли: менеджера и сотрудника.

Ситуация должна быть сформирована таким образом, чтобы в ней существовала возможность отработать необходимые навыки, то есть чтобы участник мог действовать правильно или выбрать неэффективную стратегию поведения.

Предположим, заказчик обеспокоен тем, что его менеджеры не ставят четкие конкретные задачи своим подчиненным. В связи с этим тренер хочет сформировать у участников навыки постановки задач с использованием знаний о критериях S<sup>2</sup>ART. Тогда участникам может быть предложено разыграть ситуацию, где изначально задача формулируется очень широко (например, «в рамках личной встречи с подчиненным менеджер должен поставить ему задачу по повышению объема продаж сопутствующих товаров»). Это позволит участникам в рамках ролевой игры либо попытаться дать конкретную задачу в соответствии с критериями S<sup>2</sup>ART, либо ставить ее в общем виде и тем самым продемонстрировать неэффективные способы постановки задач.

Таким образом, определение конкретного содержания игры включает:

- определение состава ролей;
- определение ситуации (содержания, на основе которого будет разворачиваться взаимодействие ролей);
- выбор основных способов коммуникации (в какой форме будут взаимодействовать роли – переговоры, совещание, митинг и т. д.).

**Этап 4. Выбор типа и формата ролевой игры.** Форматы и типы ролевых игр обсуждались выше. Тренеру целесообразно руководствоваться набором критериев, позволяющих оценить эффективность сделанного им выбора:

- Соответствует ли выбранный тип ролевой игры задачам данного блока тренинга?
- Есть ли ресурсы, необходимые для ролевой игры этого типа?
- Достаточно ли четко определены роли, будут ли они понятны игрокам?
- Можно ли упростить сценарий?
- Могут ли участники справиться с поставленными требованиями?
- Не слишком ли глубоко игра затронет эмоциональную сферу участников? Соответствует ли выбранный формат степени личностного риска, которую готовы принять участники?
- Будет ли ролевая игра как метод обучения наилучшим способом достижения цели?

**Этап 5. Разработка сценария.** Разработка детального сценария включает определение того, как пошагово будет организована и проведена ролевая игра. Как минимум тренеру важно четко определить следующее:

- каким образом участники будут введены в тему ролевой игры;
- как будут представлены задачи и процесс ролевой игры;

- как будут выделены участники ролевой игры и каким образом будут даны инструкции к ролям;
- как будет построен сам процесс игры;
- как будет выстроена последовательность вопросов при обсуждении итогов;
- какие ключевые моменты тренеру важно будет озвучить в рамках обобщения результатов.

**Кейс-метод** появился в середине XIX столетия в Гарвардском Университете и первоначально применялся для обучения юристов. В начале XX века кейс-метод стали применять в обучении бизнесу и менеджменту, в середине XX века — в активном обучении и развитии soft skills. Первоначально кейсы были довольно громоздкими — обычно более 20 страниц — и включали подробное описание ситуации с юридической или управленческой точки зрения. Кейсы, применяемые сегодня в бизнес-тренингах, обычно намного короче и *могут составлять всего пару страниц*.

**Метод кейсов** (case study) – интерактивная технология обучения, построенная на анализе реальных практических ситуаций. Участникам тренинга дается описание ситуации, с которой столкнулась реальная организация в своей деятельности, или смоделированной как реальная. Затем на основе описания участники сначала индивидуально, а затем совместно ищут лучшее решение. В завершение тренер дает обратную связь по итогам действий слушателей.

Метод позволяет создать для участников ситуацию, когда они получают опыт мысленных действий в рамках тех тем тренинга, по которым невозможно или сложно провести ролевую игру или бизнес-симуляцию. Поскольку участники в рамках метода кейсов принимают решения на основе ситуации или обсуждают, какие действия они бы предприняли, они проявляют характерные для них способы мышления и действия, которые затем могут стать предметом обсуждения и анализа на тренинге.

Тренеры часто используют упрощенные варианты метода кейсов – так называемые **ситуационные задачи**: участникам предоставляется информация в письменном виде для анализа, обсуждения и принятия решений. Например, дается три варианта заполнения отчетных документов, и все обсуждают, насколько правильно они составлены, есть ли ошибки и как их исправить. В тренинге по разработке проектов может быть дано в письменном виде краткое описание проекта и несколько вариантов формулировок его цели и задач. Участники должны оценить формулировки цели и задач проекта, выбрать ту, которую они считают правильной, или дать свой вариант. Предлагая ответы на поставленный вопрос, участники продемонстрируют понимание того, что они считают правильно сформулированными целями и задачами проекта, и проявят свои способы их постановки. Это позволит тренеру получить материал для отработки нужных техник.

Пример демонстрирует: формирование у участников представления о том, что такое цель и задачи проекта и как они формулируются, может быть осуществлено тренером на материале обсуждения постановки целей и задач для вымышленного проекта.

Содержанием ситуационных задач может быть и выбор способов действий. В этом случае участникам дается описание ситуации (чаще всего проблемной), и они решают, что необходимо сделать.

#### **Основные составляющие технологии метода кейсов и ситуационных задач:**

- предоставление участникам подготовленного в письменном виде описания ситуации;
- самостоятельное изучение ситуации участниками;
- совместное обсуждение ситуации и поиск решения участниками (фасилитируемое тренером либо свободное);
- обратная связь от тренера по итогам обсуждения;
- обобщение, выводы и рекомендации от тренера по теме тренинга, прорабатываемой методом кейса.

#### **Обычно письменное представление ситуации (кейса) включает:**

- краткое, запоминающееся название;

- вводную часть, где обозначены главные действующие лица, дается общее описание ситуации;
- основную часть, где содержатся главный массив информации, внутренняя интрига, проблема;
- заключение, где ситуация может обрываться на том этапе развития, который требует решения проблемы.

Кейс-методом можно считать и **разбор ситуаций из фильмов и книг** — если они достаточно содержательны для подробного анализа. Например — в тренинге «Противостояние манипуляциям» участникам можно предложить найти максимум манипулятивных приемов в разговоре Остапа Бендера с Эллочкой-людоедкой из книги «12 стульев». Это позволяет участникам развить умение видеть манипуляции в общении. Работа над данным мини-кейсом ведется участниками, как и в прошлом примере, уже после освоения материала в теории.

Кейс может применяться **в начале тренинг-блока** — на первом этапе цикла Колба. В этот момент необходимо создать участникам новый учебный опыт или актуализировать их собственный уже имеющийся жизненный опыт и знания. В этом варианте применения кейса можно попросить участников найти решение описанной в учебном кейсе проблемы, предложить варианты действий или сделать выбор.

Второй вариант применения кейса — **в конце тренинг-блока**. В этот момент необходима тренировка применения полученных в этом блоке знаний и навыков. В этом случае тренеру необходимо попросить участников применить к озвученной ситуации, полученные ими ранее техники, формулы или приемы.

**Тематические упражнения** соответствуют теме, целям и задачам тренинга. Могут быть направлены:

- На знакомство, доверие, сближение, установление контакта
- На развитие чувственного восприятия
- На управление агрессией
- На развитие способности к сотрудничеству
- На развитие уверенности в себе
- На противостояние психологическому давлению
- На развитие сочувствия и способности к оказанию поддержки
- На умение расслабляться, снятие напряжения
- На развитие воображения, творческих способностей
- На сплочение
- На развитие целеполагания
- На развитие внимания, памяти, мышления

И т.д.

### **Игры-разминки.**

- Упражнение-энерджайзер для тренинга замечательно «размораживает» группу, даёт простор фантазии, «провоцирует» улыбки и хорошее расположение духа.
- Позволяет создать легкую атмосферу, без труда выучить имена, развить ассоциативное творческое мышление.
- Помогает отработать переключение внимания, активно и плодотворно «запускает» спонтанность и творческое мышление.

Важный принцип при применении разминок: они не требуют обсуждения. Их лучше завершать на пике энергетического подъема в группе, и сразу переходить к содержательной работе.

### **Работа в подгруппах:**

• **Диады (пары)** - наиболее безопасная форма общения, что особенно важно в начале группы, в парах можно отреагировать возникшие в ходе групповой активности эмоции, поделиться планами на будущее, попрактиковать простые навыки

• **Триады (тройки)** - имеет смысл использовать для моделирования мини-сессий, так как позволяет ввести роль наблюдателя

• **Четвёрки** - могут быть сформированы из двух пар, даёт богатые возможности для проведения мозгового штурма в целях выработки новых идей

• **Две подгруппы** - даёт возможность образовать две команды в целях соревнования или сотрудничества

• **«Аквариум»** - одна подгруппа наблюдает за работой другой, затем наблюдатели дают обратную связь

• **«Карусель»** - даёт возможность непродолжительной работы с большим количеством партнеров в диодном взаимодействии.

#### **Критерии отбора участников в группу:**

- способность работать в группе
- мотивация к изменению
- соответствие личных проблем/задач целям группы
- отсутствие межличностных отношений участников
- возможность постоянно посещать группу
- отсутствие психических заболеваний, пограничных расстройств личности, психотических состояний, зависимостей (могут посещать специализированные психотерапевтические группы)
- соответствие личных проблем/задач участников возможностям/опыту/мотивации терапевта
- в случае отказа клиенту предлагаются альтернативные способы оказания помощи и сообщается, что данная конкретная группа ему не подходит (а не он группе)

#### **Требования к условиям проведения тренинга:**

- безопасность
- доступность помещения
- соответствие площади помещения размеру группы при её активной работе
- нейтральное оформление
- звукопоглощающие поверхности, хорошая звукоизоляция от других помещений
- регулируемое разноуровневое освещение
- техническое аудио, видео и пр. оснащение
- в меру удобные, отдельные, одинаковые места для сидения для участников и тренера
- доступность воды, мест питания, «мест общего пользования»

#### **Общие правила подбора упражнений:**

- психологическая и физическая безопасность
- уважение участников
- адекватность целям тренинга и опыту участников
- адекватность жизненным переживаниям участников, но повышенная сложность упражнений по сравнению с требованиями жизни
- ведущий должен быть способен выполнить предлагаемые упражнения
- не делать в группе того, к чему не готов, не имеет аналогичного опыта участника/тренера

#### **План-макет тренингового дня (каждая часть длится 1,5-2 часа):**

- обсуждение домашнего задания и/или установление контакта
- разминка или разогрев (упражнения на сосредоточение внимания, углубления в себя)

- основные целевые упражнения (с обязательным обсуждением)
- упражнения на снятие напряжения
- перерыв 10-15 минут
- разминка
- целевое упражнение
- упражнение на снятие напряжения
- рефлексия (обратная связь)

### **Этические нормы при проведении тренинговой работы**

- принцип компетентности: иметь знания и навыки работы с группой; понимать свою роль, обязанности, ответственность; познавать себя; готовность к работе; избегать манипулирования участниками, двойных отношений
- принцип безопасности: соблюдение физической и психологической безопасности участников; предупреждение участников о рисках участия в группе и выполнения отдельных упражнений
- принцип уважения: уважать достоинство и права участников, уважать их право на уникальность и выбор; предотвращать нарушение этого принципа участниками по отношению друг к другу
- принцип конфиденциальности: обсуждать с группой границы конфиденциальности, соблюдать их и побуждать к этому же участников

### **Практическое задание**

На основании своего опыта участия в тренинговых программах и/или на основании литературы к курсу составьте перечень правил групповой работы. Раскройте их содержание в таблице.

Правило группы	Что означает данное правило?	Степень обязательности правила

### **Практическое задание**

Представьте себя в роли создателя и ведущего тренинговую программу. Выберите и проведите в группе психотехническое упражнение или игру, направленные на развитие навыков самопрезентации.

Игры или упражнения должны соответствовать следующим требованиям:

1. Быть применимыми для использования в группе.
2. Соответствовать требованиям психологической и физической безопасности.
3. Быть направленными на активизацию и стимуляцию процессов самопознания, развитие навыков самопрезентации.

### **Практическое задание**

Представьте себя в роли создателя и ведущего тренинговую программу. Выберите и проведите в группе психотехническое упражнение или игру, направленные на развитие самопознания.

Игры или упражнения должны соответствовать следующим требованиям:

1. Учитывать специфику выбранной профессиональной деятельности.
2. Соответствовать требованиям психологической и физической безопасности.
3. Быть применимыми для работы с группой.

4. Быть направленными на активизацию и стимуляцию процессов самопознания и саморазвития в контексте профессиональной деятельности.

### **Практическое задание**

Представьте себя в роли создателя и ведущего тренинговую программу. Составьте программу тренингового занятия в рамках гипотетического тренинга личностного роста с обязательным указанием следующих пунктов:

1. Цель и задачи тренингового занятия.
2. Положение и назначение данного тренингового занятия в общей структуре гипотетической тренинговой программы.
3. Значимые характеристики целевой аудитории.
4. Длительность тренингового занятия, временная структура занятия.
5. Условия и средства, необходимые для проведения тренинга.
6. План-макет тренингового занятия с указанием последовательности, времени выполнения, назначения и содержания тренинговой работы (заданий, упражнений и игр).

### **Контрольные вопросы**

1. Перечислите правила ведения тренинга, принципы подбора тренинговых упражнений и игр и принципы формирования групп.
2. Перечислите правила организации тренинговых занятий и требования к помещению для проведения тренинговых занятий.
3. Перечислите этические нормы при проведении тренинговой работы.
4. Дайте характеристику основным методическим приемам тренинга: групповая дискуссия, игра, медитация, и методы невербальной активности.
5. Поясните основные функции групповой дискуссии в тренинге.
6. Раскройте роль и значение игровых методов в тренинге; назовите виды игр, применяемых в тренинге.
7. Приведите примеры вариантов использования медитации в тренинге; укажите ограничения при работе с суггестивными техниками.
8. Приведите примеры использования в групповой работе техники «активное фантазирование».
9. Назовите методы невербальной активности для групповой работы; назовите варианты применения в тренинге техник телесной терапии и возможности применения в тренинге техник музыкальной и арт-терапии.
10. Разъясните возможности использования интерпретации в тренинговой работе.
11. Охарактеризуйте прием «Конфронтация» и покажите возможные противопоказания для применения его в групповой работе.
12. Поясните психотерапевтическую ценность использования ритуалов на тренинге.
13. Приведите примеры применения на тренинге приема «Домашнее задание».

### **Раздел 4. Групповые психологические программы: создание и экспертиза.**

В 1954 году была создана одна из самых ныне известных моделей, подходящих как для **оценки эффективности тренинга**, так и для **оценки эффективности процесса обучения** вообще. Ее автором стал почетный профессор университета штата Висконсин (США) **Дональд Киркпатрик**. Он предложил разделять процесс обучения на четыре уровня, которые впоследствии и оценивать. Таким образом, по его мнению, можно будет обеспечить применение полученных в процессе обучения новых навыков непосредственно на рабочем месте и, следовательно, добиться максимальных показателей от данного обучения.

Рассмотрим, что же это за уровни, и что нуждается в оценке на каждом из них.



### **ПЕРВЫЙ УРОВЕНЬ — «РЕАКЦИЯ»**

На данном этапе важно выяснить, как участвующие в обучении реагируют непосредственно на само обучение — нравится ли оно им, и для чего они будут использовать полученные навыки и знания.

Для оценки эффективности первого уровня могут быть использованы такие инструменты как листы реагирования (анкеты комментариев, листы улыбок, анкеты реакции), интервью, фокус-группы.

#### **Листы реагирования**

Главной задачей является составить их так, чтобы получить максимум полезной информации. Рекомендуется составлять от 8 до 15 вопросов для участников обучения, которые должны быть как открытые, так и со шкалами (например, «пятибалльная шкала» или «десятибалльная шкала»), необходимыми для наиболее точной оценки мнений всех участников тренинга. Рядом с каждым вопросом нужно обязательно оставить место для комментариев. Целесообразно разместить в листах реагирования вопросы, позволяющие получить такую информацию, как: *эффективен ли тренер и используемые им методы, соответствуют ли и насколько задачи курса целям деятельности, доступен ли был предоставленный материал, каким образом можно улучшить программу и т. д.*

Желательно, чтобы анкеты были анонимными. Считается, что в таком случае ответы будут более откровенными.

#### **Интервью**

Интервью проводится после обучения с каждым из участников курса так же, как и в случае с анкетами, для получения обратной связи.

#### **Фокус-группы**

Фокус-группы могут быть использованы в случае проведения пилотных проектов. Первый раз мнения участников рекомендуется собирать через неделю после окончания проекта, второй раз — через 90 дней после проекта.

Результат оценивания первого уровня может быть выражен в ответах на такие вопросы:

- *Для кого должен быть представлен данный тренинг?*
- *Какие методы будут более продуктивными?*
- *Когда должен проводиться тренинг?*
- *Что получил от тренинга его участник?*
- *Как он будет применять на своем рабочем месте полученные им навыки и знания?*



Таким образом, как участники реагируют на курс, такова и есть его оценка. Реакция участников тренинга, по мнению Д. Киркпатрика, является достаточно важным критерием успешности и эффективности всего курса обучения.

### **ВТОРОЙ УРОВЕНЬ — «ОБУЧЕНИЕ»**

Этот уровень предполагает оценку того, в какой мере усвоили участники новую информацию, сформировали ли они необходимые отношения, изменились ли и насколько их знания, установки под конец процесса обучения.

Для количественного измерения прогресса в обучении используются специально разработанные опросники, задания и тесты.

Инструментами, необходимыми для оценки второго уровня модели, являются: тест на знание изученного материала, лист проверки умений, составление плана действий, обучение других сотрудников.

#### **Лист проверки умений**

Лист проверки умений заполняет наблюдатель, который в ходе беседы с участником курса определяет его умения использовать полученные во время обучения навыки. В первой колонке листа выставляется оценка умения, во второй вносятся комментарии. Умения оцениваются следующим образом:

- 1 — неправильное использование умения;
- 2 — верное использование умения;
- 3 — экспертное использование умения.

#### **Составление плана действий**

Для составления плана действий участникам тренинга предлагается дать ответы на вопросы такого плана:

- Какие действия вы собираетесь производить?
- Что хотели бы научиться делать?
- Что может помешать вам в достижении успеха?
- Каким образом будете преодолевать возникшие помехи?
- Какая поддержка будет необходима для осуществления вами действий?
- Каких ожидаете результатов?

#### **Еще один инструмент оценки — это обучение других сотрудников.**

Его можно организовать в виде проведения различных презентаций для коллег из других подразделений, помощи в обучении и адаптации новых сотрудников, обучения группы в парах.

По мнению Д. Киркпатрика, если процесс обучения был эффективным, то должны произойти видимые изменения, т. е. улучшатся знания, усовершенствуются навыки и изменятся установки.

### **ТРЕТИЙ УРОВЕНЬ — «ПОВЕДЕНИЕ»**

В данном случае нужно определить, изменилось ли в результате обучения поведение его участников, применяют ли они что-либо из полученных навыков и знаний на своем рабочем месте.

Инструменты оценки, используемые для третьего уровня следующие:

- контрольный лист поведения;
- обзор поведения;
- обзор работы сотрудников на рабочем месте;
- проверка планов действий;
- обучение действиям;
- фокус-группы.

В обзорном тесте можно использовать следующие вопросы: *были ли получены новые знания; насколько улучшилось в результате обучения поведение на работе; через сколько смогли применять обучение в своей работе; если же до сих пор не получилось, то почему и т. д.*

Д. Киркпатрик обращает внимание, что если изменения в поведении участников после обучения не произошли, то это абсолютно не означает, что тренинг был не эффективен. Бывают такие случаи, когда не были созданы необходимые условия, и, следовательно, даже при позитивной реакции на тренинг поведение участников не изменилось. Поэтому при оценивании очень важно проверять наличие следующих условий:

- есть ли желание у участников изменить свое поведение;
- понимают ли участники, что и как нужно делать;
- создан ли соответствующий социально-психологический климат на рабочем месте;
- присутствует ли поощрение участников тренинга за изменение их поведения.

#### **ЧЕТВЕРТЫЙ УРОВЕНЬ — «РЕЗУЛЬТАТЫ»**

Оценка того, в какой степени были достигнуты намеченные заранее результаты, и есть основная цель данного уровня, т.е. это **оценка экономической эффективности обучения**. Также важно отметить, принесли ли какое-либо положительное влияние на саму организацию изменения в поведении участников обучения.

Оценить четвертый уровень модели достаточно непросто, так как тут нужно определить, как изменились бизнес-показатели организации. Т.е. нужно правильно выбрать **показатели**, которые будут измеряться как до, так и после проведения обучения.

Д. Киркпатрик отмечает, что к результатам будут относиться изменения, произошедшие в связи с прохождением обучения участниками (например, увеличение продаж, улучшение качества, увеличение производительности и т.д.).

Проведение оценки необходимо осуществлять до, вовремя и после процесса обучения, а также через некоторое время, когда результаты станут более заметными.

В 1970 годы модель оценки эффективности обучения Д. Киркпатрика была уже достаточно известна и принята в качестве стандарта для проведения оценки непосредственно профессионального обучения.

Долгие годы автор модели проводил различные исследования, разрабатывая новые инструменты и оценочные методы, которые относились в основном к 1 и 2 уровням. И только в 2005 году им был предложен инструментарий, необходимый для оценки 3 уровня модели. Задача обеспечения наиболее эффективного применения полученных за счет обучения знаний и навыков в реальной деятельности до сих пор достаточно актуальна для различных обучающих организаций.

В 2006 году Киркпатрик выпустил уже третье издание своей книги «Оценка тренинговых программ», в которой основное внимание уделено 4 уровню модели, а также значительно расширена сфера применения непосредственно самой модели. Автор предложил использовать свою модель не только для оценки эффективности программ обучения, но и для процесса, связанного с управлением изменениями, а также для того, чтобы можно было продемонстрировать ценность обучения бизнесу.

Алгоритм работы с самой моделью тоже поменялся. В книге Д. Киркпатрика предлагается проводить оценку, начиная с 4 уровня и заканчивая 1. Так, по его мнению, специалисты, отвечающие за обучение, будут уделять должное внимание не только самому процессу обучения, но и поддержке нужного поведения, достижению запланированных бизнес-результатов.

По мнению авторов, для того, чтобы получить гарантированные результаты, прежде чем начинать обучение, нужно определить ожидаемые результаты, ключевые показатели и методы, с помощью которых будет осуществляться измерение и оценка.

#### **ПЯТЫЙ УРОВЕНЬ — ROI**

Также известен **5 уровень модели**, разработанный **Джеком Филипсом**, благодаря которому должно стать ясно, стоило ли вкладывать деньги в обучение. Его показатель — **ROI** («возврат на инвестиции») позволяет перевести результаты оценки четвертого уровня в материальный эквивалент, далее полученная сумма прибыли сравнивается с затратами

на курс обучения. Коэффициент ROI показывает процентное соотношение прибыли от курса обучения к сумме затрат на него.

Таким образом, модель Джека Филипса предоставляет возможность оправдать затраты на обучение, провести оценку курса обучения как бизнес-инструмента и показывает прямую зависимость увеличения продуктивности компании от обучения ее сотрудников, т.е. сделать обучение **экономически эффективным**.

Несмотря на то, что модели Дональда Киркпатрика уже более 50 лет, еще достаточно многие менеджеры и специалисты по обучению считают, что учащийся, когда-либо получивший какие-либо знания, уже является экспертом и может легко их применять. Но, как показывают практика и результаты оценки эффективности обучения по модели Д. Киркпатрика, это далеко не так. Использование данной модели позволит совершенствовать в дальнейшем учебные программы, а также повысить эффективность подготовки сотрудников.

### **Основные этапы групповой работы**

#### Прелиминарная встреча

- Носит факультативный характер
- Может проводиться индивидуально или в группе
- **ЗАДАЧИ:**
- Представление тренера/сотренера
- Знакомство с участниками
- Выяснение ожиданий и целей участников
- Информирование о программе и методах
- Организационная информация: где, когда, с кем, сколько, как часто, по какой цене и пр. будет проводиться программа
- Подписание контракта/договора

#### I основной этап.

- Знакомство, установление контакта, начало работы (длительность данного этапа составляет примерно 20-25% от общего количества времени).
- Знакомство (серьезное внимание уделяется работе с именем);
- Установление правил (конфиденциальность, правило Я-высказывания, правило "Стоп", правило "тренера" - тренер говорит инструкцию, а участники выполняют и только потом обсуждают; группа дисциплинарных правил, обсуждение формы обращения)
- Целеполагание (актуализация цели). Важно, чтобы были осознаны и вербализованы личные цели и критерии их достижения.

#### II основной этап.

- Этап «турнирных боев» (под управлением динамикой ведущим). Это этап снятия масок и распределения ролей в группе. Для этого авторитет лидера должен быть расшатан (это происходит либо произвольно, либо лидер предпринимает определенные действия, чтобы этого добиться).
- Цель: сплочение группы с новой иерархией.
- Критерии продуктивного выхода из данного этапа:
- участники становятся более спонтанными в своем поведении;
- коммуникация в группе строится от участника к участнику, а не через тренера;
- группа не распадается.
- данный этап занимает приблизительно 30% от общего времени тренинга.

#### III основной этап.

- Стадия максимальной работоспособности (длится примерно 40-50% от общего количества времени). На данном этапе используются различные тренинговые методики для решения основных тренинговых задач.
- Основная задача тренера: так организовать работу группы чтобы создать условия, способствующие личностному росту участников в рамках поставленных ими целей.

#### IV основной этап.

- Завершение тренинга (расставание группы)
- Занимает около 20% от общего времени тренинга
- Задачи:
  - Осознание каждым участником тренинга результатов проделанной работы и своих достижений (может применяться качественная и количественная оценка достижений)
  - Завершение всех групповых межличностных конфликтов, закрытие раскрытых личностных проблем.
  - Обеспечение конструктивного расставания членов группы

#### Посттренинговое сопровождение

- После завершения тренинга, участникам может быть предложено индивидуальное сопровождение
  - Сопровождение может осуществляться в различных формах: индивидуальное консультирование, другая групповая программа (тренинговая или терапевтическая), консультации по телефону, онлайн, по почте
  - Возможна контрольная встреча группы через 2-3 месяца после её завершения

Ведущий психологический тренинг (преподаватель, тренер, тьютор) может обладать разным уровнем подготовки и квалификации. Расширять навыки и повышать квалификацию помогает система оценки, которая может быть использована для самосупервизии, а также интервизии в форме обратной связи при обучении тренеров.

Систематизация показателей для проведения оценки работы тренера приведена у Багли Р. и Кэйпл Дж. (2002).

Описания, приведенные ниже в двух колонках, служат индикаторами низкого (1 балл) и высокого (6 баллов) уровней работы преподавателя. Инструкция: «Ориентируясь на эти описания, оцените уровень работы преподавателя по шкале 1-6 и впишите свои оценки в пустые клетки между колонками/Если преподаватель не продемонстрировал того или иного поведения или продемонстрировал поведение, не имеющее отношение к данной теме, поставьте в клетку крестик».

<b>Индикаторы высокой оценки</b>	<b>Оценка</b>	<b>Индикаторы низкой оценки</b>
<b>ПОДГОТОВКА К ЗАНЯТИЮ</b>		
Имеет документ с полным перечнем целей курса, промежуточных задач и основных учебных моментов		Не имеет документа с перечнем целей курса или имеющийся документ устарел и не содержит полного перечня целей
Личные конспекты понятно написаны, хорошо организованы и охватывают все темы, предусмотренные целями курса		Не имеет личных конспектов или конспекты непонятно написаны, плохо организованы и не охватывают все темы
Наглядные пособия (включая раздаточные материалы) отвечают современным требованиям, хорошо оформлены, не испорчены и абсолютно соответствуют теме занятия		Наглядные пособия (включая раздаточные материалы) содержат устаревшую информацию, плохо оформлены, испорчены или совершенно не соответствуют теме занятия
Перед занятием подготовил учебное помещение. Заранее проверил и настроил все необходимое оборудование		Беспорядок в учебном помещении. Оборудование не проверено и не настроено
Тренер имеет опрятный внешний вид. Держится уверенно и непринужденно. Демонстрирует ответственность и заинтересованность		Выглядит неопрятно. Опоздал на занятие, действует суетливо, возбужденно. Не демонстрирует заинтересованности

СТРУКТУРА ЗАНЯТИЯ		
В вводной части четко изложил цели занятия и объяснил его структуру		Не ввел обучающихся в курс дела или не объяснил им цели и структуру занятия
Старался мотивировать обучающихся. Разъяснил им необходимость изучения данной темы		Не сделал попытки мотивировать обучающихся или разъяснить им необходимость изучения данной темы
Соблюдал логическую последовательность при освещении нового материала. Разделил материал на «удобоваримые» порции		Не соблюдал логическую последовательность при освещении нового материала, перескакивал с одного вопроса на другой или провел занятие, как «доклад», не дозируя материал и не давая обучающимся возможности «переварить» услышанное
Материал содержал точную, релевантную и полную информацию		Материал изобиловал неточной информацией и данными, не имеющими отношения к изучаемой теме, или были упущены важные факты
Использовал все имеющиеся возможности (вопросы, упражнения, дискуссии), чтобы убедиться в том, что обучающиеся поняли и усвоили материал		Не пытался проверить, насколько хорошо обучающиеся поняли и усвоили материал
В заключительной части подвел итог и сообщил обучающимся их результаты. Объяснил, как данное занятие приблизило их к достижению целей курса и как оно связано со следующим занятием		Заключительная часть отсутствовала или не сообщил обучающимся их результаты, не подвел итоги или не объяснил связь данного занятия с последующим
НАВЫКИ ПРЕПОДАВАТЕЛЯ		
Позы, жесты и мимика свидетельствовали о заинтересованности и чувстве ответственности. Движения лаконичные и отточенные		Позы, жесты и мимика свидетельствовали о полном отсутствии интереса и чувства ответственности. Бесцельно расхаживал по комнате или сидел развалившись на стуле
Установил/поддерживал взаимопонимание с группой, о чем свидетельствовали непринужденная атмосфера, визуальный контакт между обучающимся и тренером, легкость двусторонней коммуникации. Умело использовал голосовые возможности (диапазон, высоту, тон) для акцентирования отдельных моментов и привлечения внимания обучающихся, подкрепляя это соответствующими жестами		Не установил/не поддерживал взаимопонимания с группой, свидетельством чему были напряженная или агрессивная атмосфера и отсутствие визуального контакта и двусторонней коммуникации. Речь монотонная, «бесцветная». Полное отсутствие жестов
Легко и непринужденно пользовался конспектами, только изредка заглядывая в них, что свидетельствует о хорошем знании материала		Слишком часто заглядывал в конспекты, иногда даже «читал по бумажке», что говорит о плохом знании материала
Побуждал обучающихся быть активными и высказывать свое мнение. Всегда вы-		Не позволял обучающимся активно участвовать в занятии. Игнори-

слушивал их соображения и в последующем отталкивался от них		ровал их мнения и соображения
Точно и заинтересованно отвечал на вопросы обучающихся		Не мог ответить на вопросы обучающихся или давал неточные или неполные ответы
Спокойно, терпеливо и тактично работал с «трудными» обучающимся		Демонстрировал нетерпение или раздражение, имея дело с «трудными» обучающимся, быстро оказывался втянутым в конфронтацию
В «трудных» ситуациях (например, при подаче концептуально сложного или скучного материала) мог поставить себя на место обучающихся и разъяснял материал последовательно и без спешки		Не идентифицировал трудные моменты, сопряженные с освоением концептуально сложного или скучного материала. «Гнул свое», не думая об учениках
Демонстрировал тактичное поведение в «щекотливых» ситуациях, связанных с политикой компании или подразделения. Не критиковал «партийную» линию		Умышленно или неумышленно отпускал бестактные замечания в отношении отдельных лиц или критиковал политику компании/подразделения
Следил за временем и обеспечил охват всего материала или разумно перераспределял время с учетом потребностей обучающихся		Не следил за временем. Не смог адекватно распределить время на освоение различных пунктов в рамках занятия. Не уложился в отпущенное время/ закончил занятие раньше времени
В дискуссионных занятиях полностью контролировал время, участников и диапазон тем. Сохранял отстраненность и беспристрастность; обеспечил участие всех обучающихся в дискуссии и достиг поставленной цели (целей)		В дискуссионных занятиях утратил контроль над ходом дискуссии, в результате чего участники говорили, не слушая друг друга или же в обсуждении доминировали один-два человека. Не смог достигнуть поставленной цели (целей)
В упражнениях на взаимодействие четко проинструктировал группу, тщательно следил за ее работой и направлял усилия участников в нужное русло. Провел хорошо структурированное пленарное заседание		В упражнениях на взаимодействие не дал четких инструкций группе, не следил за ее работой или постоянно вмешивался в работу группы, навязывая ей собственные решения. Не провел или провел плохо структурированное пленарное заседание
В ролевых играх контролировал ход игры. Предугадывал развитие ситуаций и при необходимости вмешивался в ход игры, не доводя участников до конфликта		В ролевых играх не контролировал ход событий, пустил все «на самотек», результатом чего явились взаимная конфронтация участников и переживание ими гнева и иных негативных эмоций
Обратная связь: оценивая межличностные умения обучаемых, оставался абсолютно объективным, точно определял проблемные сферы. Был конструктивен и тактичен		Обратная связь: оценивая межличностные умения обучаемых, демонстрировал предвзятость и необъективность, делал грубые,

при обсуждении коррективных действий		оскорбительные замечания. Не позволил участникам высказаться
<b>ИСПОЛЬЗОВАНИЕ НАГЛЯДНЫХ ПОСОБИЙ</b>		
Умело обращался с видеопроектором. Без необходимости не оставлял его включенным, не загораживал собой экран и не стоял спиной к аудитории		Крайне неумело обращался с видеопроектором. Надолго оставлял его без необходимости включенным, постоянно загораживал собой экран и говорил, повернувшись спиной к аудитории
Используя наглядные пособия (схемы, диаграммы, таблицы и т. п.), не загораживал собой изображение и давал объяснения, повернувшись лицом к аудитории. Записи и изображения были понятными, лаконичными и аккуратными, с умелым использованием цвета		Постоянно загораживал собой изображение и говорил, отвернувшись от аудитории. Записи были неразборчивыми, неаккуратными и изобиловали орфографическими ошибками
Умело обращался с видеомэгагнитофоном, самостоятельно регулировал силу звука и качество изображения, не отвлекая от просмотра обучающихся		Не мог включить видеомэгагнитофон. Был вынужден прибегнуть к помощи обучающихся или другого тренера. Не обращал внимания на громкость и качество изображения
Продемонстрировал хорошие навыки работы с камерой. Сделал качественные видеозаписи, послужившие ценным источником обратной связи		Продемонстрировал отсутствие элементарных навыков работы с камерой. Не сумел произвести видеозапись или сделал некачественную запись, которую нельзя было использовать

### **Контрольные вопросы**

1. Назовите принципы разработки программ групповой работы психолога.
2. Перечислите этапы разработки программ групповой работы психолога.
3. Назовите требования к задачам, методам, участникам, формам организации и проведения групп в соответствии с целями их проведения.
4. Охарактеризуйте требования к критериям и процедуре экспертизы групповых психологических программ.
5. Раскройте понятие групповой динамики в психологическом тренинге: закономерности и управление.
6. Назовите основные стадии развития группы.
7. Охарактеризуйте стадию знакомства/адаптации группы: задачи тренера, приемы проведения, проблемы и потребности участников тренинга.
8. Охарактеризуйте стадию конфронтации/активного напряжения: задачи тренера, приемы проведения, проблемы и потребности участников тренинга.
9. Охарактеризуйте стадию устойчивой работоспособности: задачи тренера, приемы проведения, проблемы и потребности участников тренинга.
10. Охарактеризуйте стадию завершения: задачи тренера и.

### **Практическое задание**

Представьте себя в роли эксперта, перед которым стоит задача оценить тренинговых программ на рынке психологических услуг.

Проведите экспертизу рекламного объявления о проведении тренингов в сети интернет.

Проанализируйте информацию о тренинге:

1. На базе какой организации организуется тренинг?
2. Какова протяженность и структура тренинга?
3. Каковы заявленные цели и задачи тренинга?
4. Какова целевая аудитория тренинга?
5. Какова стоимость участия в тренинге?
6. Каковы заявленные преимущества предлагаемой тренинговой программы?

Проведите оценку представленного тренинга по следующим критериям:

1. Полнота информации о ведущем(их).
2. Компетенция ведущего(щих).
3. Полнота и компетентность информации о целевом конструкте программы.
4. Соответствие цели и задач программы форме заявленной работы, виду тренинговой работы, заявленным методам работы.
5. Соответствие цели и задач программы ее длительности, размеру группы, требованиям к отбору участников.
6. Соответствие программы этическим нормам работы психолога.

### **Практическое задание**

Представьте себя в роли создателя и ведущего тренинговую программу. Составьте программу тренинга (тренинга личностного роста, тренинга коммуникативной компетентности, тренинга командообразования или др.) с указанием следующих пунктов:

1. Цель и задачи тренинга.
2. Значимые характеристики целевой аудитории.
3. Длительность программы, временная структура программы (тайм-план).
4. Условия и средства, необходимые для проведения тренинга.
5. План-макет тренинговой программы с указанием последовательности, времени выполнения, назначения и содержания тренинговой работы (заданий, упражнений и игр).



МИНИСТЕРСТВО ЗДРАВООХРАНЕНИЯ РОССИЙСКОЙ ФЕДЕРАЦИИ  
федеральное государственное бюджетное учреждение  
«Национальный медицинский исследовательский центр имени В.А. Алмазова»  
Министерства здравоохранения Российской Федерации  
(ФГБУ «НМИЦ им. В.А. Алмазова» Минздрава России)

ИНСТИТУТ МЕДИЦИНСКОГО ОБРАЗОВАНИЯ

ОДОБРЕНО  
Учебно-методическим советом  
ФГБУ «НМИЦ им. В.А. Алмазова»  
Минздрава России  
«15» октября 2024 г.  
Протокол №07/2024г.

УТВЕРЖДАЮ  
Генеральный директор  
ФГБУ «НМИЦ им. В.А. Алмазова»  
Минздрава России  
Е.В. Шляхто  
«25» октября 2024 г.

Заседание Ученого совета  
«25» октября 2024 г.  
Протокол № 10

**МЕТОДИЧЕСКИЕ МАТЕРИАЛЫ**

по дисциплине «Супервизия в психологии»

специалитет по специальности  
**37.05.01 Клиническая психология**

Очная форма обучения

Санкт-Петербург  
2024

## ЛИСТ СОГЛАСОВАНИЯ

Методические материалы по дисциплине «Супервизия в психологии» рассмотрена и одобрена на заседании кафедры психологии.

## СОДЕРЖАНИЕ

№п/п	Наименование методических материалов
1	МЕТОДИЧЕСКИЕ РЕКОМЕНДАЦИИ ДЛЯ ПРЕПОДАВАТЕЛЯ ПО ОРГАНИЗАЦИИ И ПРОВЕДЕНИЮ ЗАНЯТИЙ ЛЕКЦИОННОГО ТИПА
2	МЕТОДИЧЕСКИЕ РЕКОМЕНДАЦИИ ДЛЯ ПРЕПОДАВАТЕЛЯ ПО ОРГАНИЗАЦИИ И ПРОВЕДЕНИЮ ЗАНЯТИЙ СЕМИНАРСКОГО ТИПА
3	МЕТОДИЧЕСКИЕ МАТЕРИАЛЫ ДЛЯ ОБУЧАЮЩИХСЯ
3.1	Методические рекомендации по самостоятельной работе
3.2	Методические рекомендации для обучающихся по выполнению различных видов самостоятельной работы (с Приложением образцов)

## МЕТОДИЧЕСКИЕ РЕКОМЕНДАЦИИ ДЛЯ ПРЕПОДАВАТЕЛЯ ПО ОРГАНИЗАЦИИ И ПРОВЕДЕНИЮ ЗАНЯТИЙ ЛЕКЦИОННОГО ТИПА

### Введение

Занятие лекционного типа является одной из основных системообразующих форм организации учебного процесса. Лекция представляет собой систематическое, последовательное, монологическое изложение преподавателем - лектором учебного материала, как правило, теоретического характера. Такое занятие представляет собой элемент технологии представления учебного материала путем логически стройного, систематически последовательного и ясного изложения.

Лекция требует порой от лектора особого физического, умственного и душевного напряжения, энтузиазма. Заурядно прочитанная лекция никогда не вызовет оживления аудитории и, как правило, никогда не достигнет своей цели и будет забыта сразу же после своего прочтения. Аналогичными могут быть последствия и для лекции, автор которой не покажет высокого уровня знаний и профессионализм, не сумеет обосновать актуальности и необходимости учебного материала для практики.

Лекция - в переводе с латинского означает чтение, систематическое, последовательное изложение учебного материала, какого-либо вопроса, темы, раздела, предмета, методов науки. В общих чертах лекцию иногда определяют как полутора-двухчасовое систематизированное изложение важных проблем науки посредством живой и хорошо организованной речи.

Лекция составляет основу теоретического обучения и должна давать систематизированные основы научных знаний по дисциплине, раскрывать состояние и перспективы развития соответствующей области науки и техники, концентрировать внимание обучающихся на наиболее сложных и узловых вопросах, стимулировать их активную познавательную деятельность и способствовать формированию творческого мышления.

Цель лекции – организация целенаправленной познавательной деятельности обучающихся по овладению программным материалом учебной дисциплины. Чтение курса лекций позволяет дать связанное, последовательное изложение материала в соответствии с новейшими данными науки, сообщить слушателям основное содержание предмета в целостном, систематизированном виде.

Преподавание учебных дисциплин и междисциплинарных курсов осуществляется в соответствии с ФГОС ВО и учебным планом.

Ведущим методом в лекции выступает устное изложение учебного материала, с использованием мультимедийной и электронно-вычислительной техники, схем, плакатов и др.

Лекции читаются заведующим кафедрой, профессорами и доцентами.

Квалификация преподавателя высшей школы в значительной мере определяется тем, насколько содержательно и мастерски читает он лекции. Обычно выделяют следующие основные элементы лекторского мастерства, которые делают его эффективным средством обучения и воспитания в вузе:

- научность, содержательность;
- связь теории с практикой;
- систематичность, последовательность и доступность обучения;
- умение достигать наибольшей взаимной связи с аудиторией, создание атмосферы сопереживания;
- воздействие личности лектора на аудиторию;
- умение организовывать самостоятельную работу обучающихся, возбудить интерес к работе с книгой, использованию электронной библиотеки и Интернет-ресурсов.

Лекция должна иметь четкую структуру и логику раскрытия последовательно излагаемых вопросов, необходимую идейно-теоретическую направленность, твердый теоретический и методический «стержень», законченный характер освещения определенной темы (или проблемы), тесную увязку с предыдущим материалом.

Лекция может быть:

- доказательной и аргументированной, содержать достаточное количество ярких и убедительных примеров, фактов, обоснований;

- проблемной, раскрывать противоречия и указывать пути их решения, ставить перед обучающимися вопросы для размышления.

- наглядной, сочетаться по возможности с демонстрацией аудиовизуальных материалов, макетов, моделей, образцов и т.д.

Не стоит забывать, что использование мультимедийной техники, компьютера с выходом в Интернет не способны заменить живой речи преподавателя.

В какой бы форме лекция не преподносилась, все же педагог с его методическими приемами доведения учебного материала будет по-прежнему оставаться центральной фигурой занятия, а умелое и рациональное использование им средств наглядности будет одним из ярких признаков мастерства наглядным и доступным для данной аудитории. Кроме этого, лекция должна:

- обладать внутренней убежденностью, силой логической аргументации и вызывать у обучающихся необходимый интерес познания, давать направления для самостоятельной работы обучающихся;

- отражать методическую обработку материала (выделение главных мыслей и положений, подчеркивание выводов, повторение их в различных формулировках);

- должна излагаться четким и ясным языком, содержать разъяснение всех вновь вводимых терминов и понятий.

### **Структура лекции**

Лекция состоит из трех основных частей: вступительной, основной и заключительной.

**Вступительная** часть определяет название темы, план и цель лекции. Она призвана заинтересовать и настроить аудиторию. В этой части лекции преподавателем излагается актуальность, основная идея, связь данной лекции с предыдущими занятиями, ее основные вопросы. Введение должно быть кратким и целенаправленным.

В **основной** части лекции реализуется научное содержание темы, все главные узловые вопросы, проводится вся система доказательств с использованием наиболее целесообразных методических приемов. Каждый учебный вопрос заканчивается краткими выводами, логически подводящими обучающихся к следующему вопросу лекции.

**Заключительная** часть имеет целью обобщать в кратких формулировках основные идеи лекции, логически завершая ее как целостное творение.

Каждая из структурных частей лекции чрезвычайно важна в доведении материала обучаемым, и сравнивать их по приоритетности просто некорректно. У каждой из них своя цель, специфика, временные рамки, особенности и сложности.

Лекция по своему структурному построению должна придерживаться данных общих правил. Однако отдельные виды лекций все же могут иметь свои особенности как по содержанию, так и по структуре, которые необходимо учитывать в последующем при составлении их планов.

### **Основные функции и виды лекции**

Лекции присущи три основные педагогические функции, которые определяют ее возможности в учебном процессе: познавательная, развивающая и организующая.

Познавательная функция выражается в возможности средствами лекции обеспечить слушателей основной научной информацией, необходимой для их профессиональной и исследовательской деятельности.

Развивающая функция лекции реализуется в непосредственном контакте обучающегося с преподавателем, становлении у обучающихся творческой мыслительной деятельности, обеспечивающей их профессионально-личностное развитие.

Организирующая функция предусматривает управление самостоятельной работой обучающихся, как в процессе занятия, так и во внеаудиторное время.

Выделяют четыре основных вида лекций применяемые для передачи теоретического материала: вводная, информационная, заключительная и обзорная.

**Вводная лекция** – один из наиболее важных и трудных видов лекции при чтении систематических курсов. От успеха этой лекции во многом зависит успех усвоения всего курса. Она может содержать:

**Вводная лекция** – один из наиболее важных и трудных видов лекции при чтении систематических курсов. От успеха этой лекции во многом зависит успех усвоения всего курса. Она может содержать:

- определение учебной дисциплины;
- краткую историческую справку о дисциплине;
- цели и задачи дисциплины, её роль в общей системе обучения и связь со смежными дисциплинами;
- основные проблемы (понятия и определения) данной науки;
- основную и дополнительную учебную литературу;
- особенности самостоятельной работы обучающихся над учебной дисциплиной и формы участия в научно-исследовательской работе;
- отчетность по курсу.

**Информационная лекция** ориентирована на изложение и объяснение обучающимся научной информации, подлежащей осмыслению и запоминанию. Это самый традиционный тип лекций в практике высшей школы.

**Заключительная лекция** предназначена для обобщения полученных знаний и раскрытия перспектив дальнейшего развития данной науки.

**Обзорная лекция** — это систематизация научных знаний на высоком уровне, допускающая большое число ассоциативных связей в процессе осмысления информации, излагаемой при раскрытии внутри предметной и меж предметной связей, исключая детализацию и конкретизацию. Как правило, стержень излагаемых теоретических положений составляет научно-понятийная и концептуальная основа всего курса или крупных его разделов.

В зависимости от предмета изучаемой дисциплины и дидактических целей могут быть использованы в учебном процессе проблемная лекция, лекция-визуализация, лекция-пресс-конференция, лекция с заранее запланированными ошибками, лекция вдвоем и др.

На **проблемной лекции** новое знание вводится через проблемность вопроса, задачи или ситуации. При этом процесс познания обучающихся в сотрудничестве и диалоге с преподавателем приближается к исследовательской деятельности. Содержание проблемы раскрывается путем организации поиска ее решения или суммирования и анализа традиционных и современных точек зрения.

**Лекция-визуализация** представляет собой визуальную форму подачи лекционного материала с использованием технических средств обучения или аудиовидеотехники (видео-лекция). Чтение такой лекции сводится к развернутому или краткому комментированию просматриваемых визуальных материалов.

**Лекция-пресс-конференция** проводится как научно-практическое занятие, с заранее поставленной проблемой и системой докладов, длительностью 5-10 минут. Каждое выступление представляет собой логически законченный текст, заранее подготовленный в рамках предложенной преподавателем программы. Совокупность представленных текстов позволит всесторонне осветить проблему. В конце лекции преподаватель подводит итоги самостоятельной работы и выступлений обучающихся, дополняя или уточняя предложенную информацию, формулирует основные выводы.

**Лекция вдвоем (или бинарная лекция)** - это разновидность чтения лекции в форме диалога двух преподавателей (либо как представителей двух научных школ, либо как теоретика

и практика). Необходимы: демонстрация культуры дискуссии, вовлечение в обсуждение проблемы обучающихся.

**Лекция с заранее запланированными ошибками** - рассчитана на стимулирование обучающихся к постоянному контролю предлагаемой информации (поиск ошибки: содержательной, методологической, орфографической). В конце лекции проводится диагностика слушателей и разбор сделанных ошибок.

**Лекция-консультация** может проходить по разным сценариям. Первый вариант осуществляется по типу «вопросы—ответы». Лектор отвечает в течение лекционного времени на вопросы обучающихся по всем разделу или всему курсу. Второй вариант такой лекции, представляемой по типу «вопросы—ответы—дискуссия», является тройным сочетанием: изложение новой учебной информации лектором, постановка вопросов и организация дискуссии в поиске ответов на поставленные вопросы».

Кроме рассмотренных видов лекций различают еще и такие лекции, как лекция – беседа, лекция – воспоминание, лекция-концерт, лекция-показ, лекция-экскурсия и др.

### **Порядок подготовки и проведения лекции**

Подготовка лекции начинается с разработки преподавателем структуры рабочего лекционного курса по конкретной дисциплине. Руководством здесь должна служить рабочая программа дисциплины (далее - РП, разработанная с учетом требований ФГОС ВО, учебного плана).

Структура лекционного курса обычно включает в себя вступительную, основную и заключительную части. Количество лекций в той или иной части определяется с учетом общего количества часов, отведенных для лекционной работы согласно учебному плану.

После определения структуры лекционного курса можно приступить к подготовке той или иной конкретной лекции. Методика работы над лекцией предполагает примерно следующие этапы:

- 1) отбор материала для лекции, составление списков основной и дополнительной литературы;
- 2) определение объема и содержания лекции;
- 3) выбор последовательности и логики изложения, написание конспекта;
- 4) подбор иллюстративного материала;
- 5) выработка манеры чтения лекции.

Отбор материала для лекции определяется ее темой. Лектору следует тщательно ознакомиться с содержанием темы в базовой учебной литературе, которой пользуются обучающийся, чтобы выяснить, какие аспекты изучаемой проблемы хорошо изложены, какие данные устарели и требуют корректировки. Следует обдумать обобщения, которые необходимо сделать, выделить спорные взгляды и четко сформировать свою точку зрения на них.

Определение объема и содержания лекции - второй важный этап подготовки лекции, определяющий темп изложения материала. Это обусловлено ограниченностью временных рамок, определяющих учебные часы на каждую дисциплину. Не рекомендуется идти по пути планирования чтения на лекциях всего предусмотренного программой материала в ущерб полноте изложения основных вопросов. Лекция должна содержать столько информации, сколько может быть усвоено аудиторией в отведенное время. Лекцию нужно разгружать от части материала, перенося его на самостоятельное изучение. Этот материал наряду с лекционным должен выноситься на экзамен. Если лекция будет прекрасно подготовлена, но перегружена фактическим (статистическим, и т.п.) материалом, то она будет малоэффективной и не достигнет поставленной цели. Кроме того, при выборе объема лекции необходимо учитывать возможность «среднего» обучающегося записать ту информацию, которую, по мнению преподавателя, он должен обязательно усвоить.

Приступая к решению вопроса об объеме и содержании лекции, следует учитывать ряд особенных, специфических черт этого вида занятий, в том числе и дидактическую характеристику лекции. Объем и содержание лекции зависят и от ряда классификационных

характеристик лекционного занятия. Существуют классификации лекций по различным основаниям:

- месту в лекционном или учебном курсе (вводная, установочная, обзорная, итоговая и др.);
- преимущественной форме обучения (лекции при очном, заочном и очно-заочном (вечернем) обучении);
- частоте общения лектора с аудиторией (разовая, систематическая, цикловая ит.п.);
- степени проблемности изложения материала (информационная, проблемная, дискуссия и т.п.).

Так, например, вводная лекция читается, как правило, в начале курса с целью дать обучающимся общее представление о его содержании, месте в учебном процессе и роли в их будущей практической деятельности. Вводная лекция в значительной степени может носить популярный характер и читаться монологически. На вводной лекции может быть дан список необходимой для работы литературы, разъяснено, какие вопросы будут изучены на семинарских занятиях, выделены проблемы, решение которых потребует особых усилий.

Очень полезен для установления интереса со стороны слушателей краткий рассказ об истории кафедры и ее научном потенциале, существующей научной школе по данному направлению, перспективах сотрудничества с кафедрой.

Содержание лекции должно отвечать ряду дидактических принципов. Основными из них являются: целостность, научность, доступность, систематичность и наглядность.

Целостность лекции обеспечивается созданием единой ее структуры, основанной на взаимосвязи задач занятия и содержания материала, предназначенного для усвоения обучающимися. В тех случаях, когда на одном занятии достигнуть такой целостности не представляется возможным, это должно быть специально обосновано лектором ссылками на предыдущее или последующее изложение, на литературные и другие источники.

Научность лекции предполагает соответствие материала основным положениям современной науки, абсолютное преобладание объективного фактора и доказательность выдвигаемых положений. Каждый тезис должен быть четко сформулированным и непротиворечивым. Прежде чем приступить к доказательству, необходимо выяснить, насколько тезис усвоен обучающимися. В ходе всего доказательства тезис должен оставаться неизменным.

Лектор должен стремиться к чистоте речи, избегать слов-паразитов («значит», «так сказать», «понимаете»). Принцип доступности лекции предполагает, что содержание учебного материала должно быть понятным, а объем этого материала посильным для «среднего» обучающегося.

Следование принципу систематичности требует соблюдения ряда педагогических правил. К ним, первую очередь, относят:

- взаимосвязь изучаемого материала с ранее изученным, постепенное повышение сложности рассматриваемых вопросов;
- взаимосвязь частей изучаемого материала;
- обобщение изученного материала;
- стройность изложения материала по содержанию и внешней форме его подачи, рубрикация курса, темы, вопроса;
- единообразие структуры построения материала.

Дидактический принцип наглядности в обучении основан на том, что ознакомление обучающихся с каким-либо новым явлением или предметом начинается с конкретного ощущения и восприятия, однако, массированное применение их на лекции ведет к повышенному утомлению обучающихся. Преподаватель должен очень четко представлять, на каком именно этапе лекции он будет использовать ту или иную наглядность, а также случаи отсутствия возможности ее использования по независящим от него причинам.

Выбор последовательности и логики изложения материала - следующий этап работы над лекцией. При составлении плана лекции лучше выделить самостоятельные разделы, после



каждого из которых желательно сделать обобщения. Выделить информацию, на которой необходимо сконцентрировать внимание слушателей. Определяя логику построения лекции, следует четко определить, каким методом изложения вы будете пользоваться - методом индукции, дедукции или аналогии.

Индуктивный метод состоит в движении от частного к общему. Индукция может быть полной, когда обобщение делается из анализа всех без исключения характеристик, параметров или других данных об изучаемом явлении или предмете. Недостатком ее является громоздкость, так как приходится иногда оперировать с большим числом данных. Поэтому болеераспространена индукция неполная, когда обобщения делают на основании некоторых (не исчерпывающих, но достаточных) данных.

Дедуктивный метод изложения состоит в движении от общего к частному. Дедукцией пользуются в том случае, если известна какая-либо общая закономерность и на ее основе подлежат анализу отдельные проявления этой закономерности.

Метод аналогии основан на вынесении заключения об изучаемом явлении по сходству с другими известными явлениями. Это сходство может быть установлено по нескольким признакам, которые должны быть существенными и характеризовать явление с различных сторон. Проводя аналогию, нужно устанавливать и развитие рассматриваемых явлений, что способствует объективности анализа. Следует избегать использования поверхностных признаков аналогии, так как это может привести к типичной ошибке, называемой «ложной аналогией».

Особое внимание следует уделить требованиям к конспектированию лекций. В методической литературе не существует единого правила к тому, как нужно записывать лекцию. Это зависит от индивидуальных особенностей требований преподавателей и индивидуальных качеств личности обучающихся. Формирование культуры ведения лекционных записей - важная педагогическая задача. Конспект полезен тогда, когда изначально ориентирован на одновременную со слушанием лекции мыслительную переработку материала, на выделение и фиксацию в тезисно-аргументированной форме главного содержания лекции.

Подбор иллюстрированного материала может быть немаловажным этапом подготовки лекции. Несмотря на разнообразие наглядных пособий, при их использовании следует соблюдать некоторые общие правила. Демонстрационный материал во всех случаях должен играть подчиненную роль, быть одним из аппаратов лектора, а не подменять содержания лекции. В каждый момент лекции необходимо демонстрировать только тот наглядный материал, который иллюстрирует излагаемые положения. Подбор иллюстративного материала может быть немаловажным этапом подготовки лекции. Таблицы, диапозитивы, рисунки, схемы необходимо не только тщательно отобрать, но определить и зафиксировать их последовательность при чтении лекции.

Выработка индивидуальной манеры чтения лекции — исключительно важный и длительный период в подготовке к лекционному занятию. Прежде всего, не следует никогда читать текст лекции. Надо стремиться к ведению активного диалога с аудиторией, держать себя непринужденно, свободно, уверенно, передвигаться по аудитории, следя за тем, успевают ли обучающийся записывать за вами. Целесообразно повторять наиболее важные положения, периодически менять тембр голоса, логические ударения, показывая этим важность раздела, мысли, вывода или обобщения. Это нужно заранее продумать при подготовке лекции, отметить в лекционной модели, например, подчеркивая те или иные блоки лекции цветными фломастерами.

**Заключительный этап работы** над текстом лекции - ее оформление. Абсолютное большинство начинающих лекторов подобранные материалы оформляет в виде конспектов. Более опытные преподаватели обходятся разного рода тезисными записями и планами. В педагогической литературе рекомендуется использовать лекционную модель (расширенный план лекции), которая используется при чтении лекции. Требования к организации и

проведению лекционных занятий:

- Организационно-методической базой проведения занятий является учебный план специальности. На основе него объем часов аудиторных занятий, отведенный для каждой учебной дисциплины, делится на часы лекционных, практических, лабораторных и других занятий соответствующими кафедрами, с указанием форм контроля текущей и промежуточной аттестации обучаемых.

- Преподаватель, назначенный для чтения лекций, обязан до начала учебного процесса подготовить учебно-методические материалы, необходимые для проведения лекционно-семинарских занятий. К ним относятся:

- рабочая программа учебной дисциплины с Приложением «Оценочные средства»;
- методические материалы по дисциплине для преподавателя и обучающихся

Разработанный комплект учебно-методических материалов предоставляется в бумажном и электронном виде, обсуждается на заседании кафедры перед началом учебного года и утверждается заместителем директора по УМР.

- Преподаватель обязан проводить лекционные занятия в строгом соответствии с годовым учебным графиком и утвержденным на его основе расписанием лекций.

Категорически запрещается:

- заканчивать лекционные занятия ранее или позже установленного в расписании времени;
- досрочно (до окончания семестра) завершать чтение курса;
- самовольно изменять время или место проведения лекционных занятий.

В случае возникновения объективной необходимости переноса занятий на другое время или в другую аудиторию, преподаватель обязан заблаговременно согласовать это изменение с отделом организации учебного процесса.

Не допускается отмена лекции. При возникновении форс- мажорных обстоятельств преподаватель, назначенный для чтения лекций, обязан заблаговременно информировать о невозможности проведения занятий с объяснением причины.

Преподаватель, проводящий лекционные занятия, обязан вести учет посещаемости обучающихся по журналам групп. В случае неявки обучающихся на лекцию преподаватель обязан незамедлительно информировать деканат.

## МЕТОДИЧЕСКИЕ РЕКОМЕНДАЦИИ ДЛЯ ПРЕПОДАВАТЕЛЯ ПО ОРГАНИЗАЦИИ И ПРОВЕДЕНИЮ ЗАНЯТИЙ СЕМИНАРСКОГО ТИПА

### **Введение**

Занятия семинарского типа - одна из форм систематических занятий, на которых обучающиеся под руководством преподавателя приобретают необходимые умения и навыки по тому или иному разделу определенной дисциплины, входящей в учебный план.

Кафедрам рекомендуется разработать сборники задач, упражнений, вопросов и заданий, сопровождающихся методическими указаниями применительно к конкретным дисциплинам.

*Цель* занятий семинарского типа - предоставление возможностей для углубленного изучения теории, овладения практическими навыками и выработки самостоятельного творческого мышления у обучающихся.

### ***Задачи:***

- отражение в учебном процессе современных достижений науки;
- углубление теоретической и практической подготовки обучающихся;
- приближение учебного процесса к реальным условиям работы того или иного специалиста;
- формирование умения применять полученные знания на практике, осуществлять вычисления и расчеты;
- развитие инициативы и самостоятельности обучающихся;
- формирование навыков публичного выступления, способности представлять результаты проведенного исследования, умения вести дискуссию;
- контроль за освоением учебной дисциплины.

### ***Функции занятий семинарского типа:***

- учебно-познавательная - закрепление, расширение, углубление знаний, полученных на лекциях и в ходе самостоятельных занятий;
- обучающая - школа публичного выступления, развитие навыков отбора и обобщения информации;
- стимулирующая - определенный стимул к дальнейшей пробе своих творческих сил и подготовке к более активной работе;
- воспитательная - формирование мировоззрения и убеждений, воспитание самостоятельности, научного поиска, состязательности, смелости;
- контролирующая - в проверке уровня знаний и качества самостоятельной работы обучающихся.

### ***Обучение на занятиях семинарского типа направлено на:***

- обобщение, систематизацию, углубление, закрепление полученных теоретических знаний по дисциплине;
- формирование умений (аналитических, проектировочных, конструктивных и др.) применять полученные знания на практике;
- реализацию единства интеллектуальной, практической деятельности;
- формирование практических умений выполнять определенные действия, операции, необходимые в последующей профессиональной деятельности;
- выработку при решении поставленных задач таких профессионально значимых факторов, как самостоятельность, ответственность, точность.

### **Рекомендации преподавателям для облегчения освоения обучающимся практических навыков в ходе практического (семинарского) занятия:**

1. Преподаватель составляет план каждого занятия, в который входит: определение целей и задач, подбор материала к занятию, подбор литературы, рекомендуемой обучающимся к

данной теме, разработка рекомендаций обучающимся по организации самостоятельной работы в ходе подготовки к занятию семинарского типа, распределение пунктов плана по времени, моделирование вступительной и заключительной частей семинара.

2. Тема занятия семинарского типа и основные вопросы обсуждения объявляются преподавателем заранее.

3. Преподаватель, ведущий занятия семинарского типа должен находиться в постоянном контакте с обучающимися.

4. Преподаватель может использовать любую из форм проведения занятий: обсуждение сообщений, докладов, рефератов, выполненных обучающимися по результатам учебных или научных исследований под руководством преподавателя, семинар-диспут, упражнения на самостоятельность мышления, письменная контрольная работа, коллоквиум, собеседование, решение ситуационных задач, кейсов, расчетных заданий и других современных технологий обучения. Выполнение расчетов, вычислений, работа с документацией, инструктивными справочниками, составление проектной, плановой и другой специальной документацией.

5. Состав заданий для занятия должен быть спланирован так, чтобы за отведенное время их выполнили большинство обучающихся.

6. Преподавателю следует направлять ход обсуждений на формирование навыков профессиональной полемики и закрепление обсуждаемого материала. На занятиях обучающиеся учатся грамотно излагать проблемы, свободно высказывать свои суждения, рассматривать ситуации, способствующие профессиональной компетенции.

7. Во время проведения занятий подводятся итоги самостоятельной работы обучающихся по усвоению обсуждаемой научной проблемы. Особое значение имеет ознакомление, обучающийся с методикой работы с учебной и научной литературой, навыками ее использования при самостоятельной работе, при подготовке к занятиям.

8. При проведении занятий в интерактивной форме (деловая, ролевая игра, ток-шоу и т.п.) преподавателю необходимо продумать и довести до обучающихся правила проведения, роли, функции, схемы взаимодействия участников, а также систему оценивания.

9. Строить ход занятий следует таким образом, чтобы обучающийся, овладев первоначальными профессиональными навыками и умениями, смогли в дальнейшем закрепить их в процессе практики и написания выпускной квалификационной работы.

При планировании состава и содержания занятий семинарского типа следует исходить из того, что все они имеют разные ведущие дидактические цели.

Практические работы направлены на формирование практических умений:

- учебных - решать задачи по физике, химии, математике и пр.;
- профессиональных - выполнять определенные действия, операции, необходимые в последующей профессиональной деятельности.

Семинарские занятия с целью овладения обучающимися общих и профессиональных компетенций, развития их личностных качеств.

В соответствии с ведущей дидактической целью содержанием занятий семинарского типа является:

- решение разного рода задач, в том числе профессиональных (анализ производственных ситуаций, решение ситуационных производственных задач,
- выполнение профессиональных функций в деловых играх и т.п.);
- выполнение вычислений, расчетов;
- работа с нормативными документами, инструктивными материалами, документами первичного учета и др.

Наряду с формированием умений и навыков в процессе практических занятий обобщаются, систематизируются, углубляются и конкретизируются теоретические знания, вырабатывается способность и готовность использовать теоретические знания на практике.

Содержанием семинарских занятий, в соответствии с ведущей дидактической целью, является подготовка докладов, выступлений, обзора материалов периодической печати и т.п. В процессе семинарских занятий формируются умения публичных выступлений, способность приобретать, высказывать и отстаивать собственные убеждения, систематизируется и расширяется объем знаний, реализуется региональный компонент, приобретаются навыки самостоятельной работы.

### **Организация и проведение занятий семинарского типа**

Практическое занятие проводится в учебных или компьютерных кабинетах. Продолжительностью 4 часа. В плане проведения практической работы указываются:

Семинарские занятия проводятся в учебных кабинетах. Продолжительностью, как правило, не менее 2-х академических часов. В плане проведения семинарского занятия указываются:

Планы проведения лабораторных работ, практических и семинарских занятий рассматриваются на заседаниях кафедры и утверждаются заведующим кафедрой.

Практические занятия могут носить:

–репродуктивный характер, в этом случае при их проведении обучающиеся пользуются подробными инструкциями, в которых определены пояснения к порядку выполнения работы;

–активный частично-поисковый характер - эти работы отличаются тем, что обучающиеся должны самостоятельно выбрать необходимое оборудование, способы выполнения работы по материалам инструктивной, справочной и др. литературы;

–интерактивный поисковый характер - такие работы характеризуются тем, что обучающиеся должны решить новую для них проблему, опираясь на имеющиеся теоретические знания.

Семинарские занятия могут проводиться в активной и интерактивной формах деловых игр, круглых столов, компьютерных симуляций, кейс-стади и пр., обеспечивающих максимальную активность обучающихся при обсуждении поставленных вопросов.

Для усиления профессиональной направленности практических и семинарских занятий рекомендуется проведение бинарных уроков. На таких занятиях, результаты лабораторных работ, практических и семинарских занятий, полученные на одной учебной дисциплине или профессиональном модуле являются основой для их выполнения на другой учебной дисциплине и профессиональном модуле.

Рекомендуется проведение сквозных практических работ на основе внутрипредметных связей, когда результаты, полученные в одной практической работе, используются при выполнении последующих практических работ по данной дисциплине.

Для повышения эффективности проведения практических занятий рекомендуется:

- разработка тестов входного контроля подготовленности обучающихся к их выполнению;  
–разработка дифференцированных заданий на их выполнение с учетом индивидуальных особенностей обучающихся;

–максимальная организация самостоятельного выполнения обучающимися лабораторных работ, практических и семинарских занятий;

–использование бланков документов, инструктивных материалов;

–наличие материалов, позволяющих проконтролировать правильность выполнения обучающимися заданий расчетного характера.

## МЕТОДИЧЕСКИЕ МАТЕРИАЛЫ ДЛЯ ОБУЧАЮЩИХСЯ

### Тема 1. История становления и современная супервизорская практика

Понятие супервизии и супервизорства в психологии. Цель и задачи супервизии. Функции супервизии. Современное состояние практики супервизии. Области применения супервизии.

Развитие супервизии в зарубежной психологической практике и России. Различные теоретические модели к осуществлению супервизии.

Различие практик супервизии, интервизии, демовизии, баллинтховской группы.

### Практическое задание

Для усвоения материала по теме обучающимся рекомендуется заполнить следующие сравнительные таблицы (на основе знаний, сформировавшихся в результате изучения теоретического материала).

#### Формы экспертной практики в психологии

Критерии сравнения	Супервизия	Интервизия	Баллинтховская группа

#### Модели супервизии в различных психотерапевтических школах

Критерии сравнения	Психоаналитическая модель	Поведенческо-терапевтическая супервизия

### Практическое задание

Посмотрите видеointервью с профессором В.А. Винокуром в проекте «Психотерапия в России».

<https://www.youtube.com/watch?v=lvLDOvodPUE>

После просмотра ответьте на вопросы:

- Как соотносятся форматы супервизии и баллинтховской группы?
- Каковы критерии различия супервизии и баллинтховской группы?
- Какова процедура работы баллинтховской группы?
- Что в фокусе внимания ее участников и ведущего?
- Стоит ли клиентам и пациентам интересоваться у психотерапевта, проходит ли он регулярную супервизию?
- В каких регионах России существуют активные работающие баллинтховские группы? Где их найти?
- Какие вопросы никогда не следует обсуждать в формате баллинтховской группы?
- Можно ли получить профессиональный совет, запросить у коллег решение своей проблемы?
- Как стать профессиональным ведущим баллинтховской группы? И что такое «выборная карусель» в применении к баллинтховским группам?
- В чем секрет успеха баллинтховских групп, которые работают по 20, а то и по 50 лет?

### **Контрольные вопросы**

1. Определите понятие супервизии в психологии.
2. Назовите цель и задачи супервизии.
3. Назовите функции супервизии.
4. Охарактеризуйте значимость супервизии в профессиональной деятельности и профессиональном развитии психолога.
5. Перечислите области применения супервизии.
6. Представьте основные этапы развития практики супервизии.
7. Охарактеризуйте современное состояние практики супервизии.
8. Дифференцируйте практики супервизии и интервизии.
9. Дифференцируйте практики супервизии и баллинтовских групп.
10. Дифференцируйте практики супервизии и демовизии.

### **Темы докладов**

1. Области применения супервизии в практике работы специалистов помогающих профессий.
2. Значимость супервизии в профессиональном развитии психолога.
3. История развития практики супервизии.
4. Современное состояние практики супервизии в России.
5. Психологическая интервизия.
6. Психологическая демовизия.
7. Баллинтовские группы: история и возможности использования в современных помогающих практиках.
8. Различные теоретические модели к осуществлению супервизии: психодинамические.
9. Различные теоретические модели к осуществлению супервизии: когнитивно-бихевиоральные.
10. Различные теоретические модели к осуществлению супервизии: экзистенциально-гуманистические.

### **Тема 2. Профессиональная подготовка, этика и правовые основания работы супервизора**

Профессиональное развитие супервизора. Требования к подготовке и квалификации супервизора: модель супервизоров в России и за рубежом. Оценивание и аккредитация. Обучение супервизии первого (базового) уровня.

Этические и юридические принципы супервизии. Стадии принятия этического решения. Этические проблемы в работе супервизора.

Профессиональное развитие супервизора. Обучение супервизии сертификационного уровня. Обучение коллективной и групповой супервизии.

Этические и юридические принципы супервизии. Компетентность. Информированное согласие. Конфиденциальность. Защита прав клиента и супервизируемого консультанта. Этические дилеммы в работе супервизора.

### **Практическое задание**

Разделитесь на команды по 2-3 человека. Задача каждой команды найти в интернете объявление об образовательных программах, курсах или мастер-классах для подготовки супервизоров.

Проанализируйте и представьте группе предлагаемые объявления по следующей структуре:

- На базе какой организации организуется обучение?
- Какова протяженность и структура обучения?
- Каковы заявленные цели и задачи обучения?
- Какова целевая аудитория обучения?

- Какова стоимость участия в обучении?
- Какого рода документ получают выпускники программы?
- Каковы заявленные преимущества предлагаемой программы?
- Каково толкование авторами супервизии? Соответствует ли оно Вашему пониманию супервизии?
- Каковы достоинства и недостатки предлагаемой программы с точки зрения теории супервизии в психологии?

### **Практическое задание**

Посмотрите видеозаписи дискуссионного клуба «Психоанализ. Открытые дискуссии» на тему «Супервизия в группе»:

<https://www.youtube.com/watch?v=JNgkAcr3JqY>

[https://www.youtube.com/watch?v=YgpE\\_sbT8BE](https://www.youtube.com/watch?v=YgpE_sbT8BE)

После просмотра ответьте на вопросы:

- Каковы мнения участников дискуссии на тему возможностей и ограничений групповой супервизии?
- Каковы мнения участников дискуссии по вопросу предпочтения для определенного специалиста или кейса индивидуальной, или групповой супервизии?
- Какова роль супервизора в групповых процессах?
- Каковы границы супервизионного и психодинамического процессов?
- Какие модели супервизии используют в своей практике участники дискуссии?
- С какими мнениями дискуссионной группы Вы не согласны и почему?
- Какие вопросы о групповой супервизии задали бы Вы?

### **Контрольные вопросы**

1. Назовите основные этапы профессионального развития супервизора.
2. Укажите требования к подготовке и квалификации супервизора в России.
3. Укажите требования к подготовке и квалификации супервизора за рубежом.
4. Назовите требования и возможности оценивания и аккредитации супервизорской практики.
5. Перечислите возможности обучения супервизии.
6. Охарактеризуйте требования к сертификации супервизора.
7. Назовите основные этические принципы супервизии.
8. Приведите примеры этических проблем в работе супервизора.
9. Покажите специфику обучения индивидуальной и групповой супервизии.
10. Назовите юридически важные аспекты супервизии.

### **Темы докладов**

1. Требования к подготовке и квалификации супервизора: модель подготовки супервизоров в России и за рубежом.
2. Оценивание и аккредитация супервизоров.
3. Сертификация супервизоров: проблемы и возможности.
4. Обучение супервизии: обзор современных возможностей.
5. Юридически важные аспекты супервизии.
6. Этические принципы супервизии.
7. Этические проблемы в работе супервизора.
8. Защита прав клиента и супервизируемого консультанта.
9. Профессиональное развитие супервизора: этапы, проблемы, решения.
10. Личностные особенности супервизора: значение в практике супервизии.



### **Тема 3. Организация супервизорского процесса**

Процесс супервизии и его организация. Особенности специалистов помогающих профессий как клиентов. Первая супервизорская сессия. Характеристики супервизорского пространства. Контракт в супервизии: формирование контракта, элементы и обсуждение контракта. Подготовка к супервизии. Процесс супервизии.

Процесс супервизии и его организация. Особенности специалистов помогающих профессий как клиентов. Первая супервизорская сессия. Характеристики супервизорского пространства. Контракт в супервизии: формирование контракта, элементы и обсуждение контракта. Подготовка к супервизии. Методические приемы супервизии: наблюдение, анализ, обсуждение, обратная связь, рекомендации. Процесс супервизии

Супервизорские отношения. Ответственность супервизируемого. Супервизорские стили. Факторы, влияющие на супервизорский процесс: статические и динамические. Эффективные стили деятельности супервизора: ориентированный на решение проблемы, межличностно-сензитивный и располагающий. Неэффективные стили: аморфный, неподдерживающий, терапевтический.

#### **Практическое задание**

Посмотрите видеозапись дискуссионного клуба «Психоанализ. Открытые дискуссии» на тему «Супервизия: ожидания и реальность»:

<https://www.youtube.com/watch?v=2BiXvsmbM3Y>

После просмотра ответьте на вопросы:

- Каковы мнения участников дискуссии на тему ожиданий от супервизии?
- Каковы мнения участников дискуссии на тему супервизорских отношений?
- Каковы мнения участников дискуссии на тему чувств супервизора и супервизантов?
- С какими мнениями дискуссионной группы Вы не согласны и почему?
- Какие вопросы о супервизии задали бы Вы?

#### **Контрольные вопросы**

1. Охарактеризуйте процесс супервизии и основные принципы его организации.
2. Укажите особенности специалистов помогающих профессий как клиентов супервизии.
3. Назовите значимые характеристики супервизорского пространства.
4. Раскройте значение контракта в супервизии.
5. Определите значимые параметры формирования и обсуждения контракта.
6. Раскройте значимые характеристики супервизорских отношений.
7. Определите специфику ответственности супервизируемого в ходе супервизии.
8. Назовите основные супервизорские стили.
9. Выделите и охарактеризуйте эффективные и неэффективные стили работы супервизора.
10. Перечислите факторы, влияющие на супервизорский процесс: статические и динамические.

### **Тема 4. Модели и методы супервизии**

Форматы супервизии: индивидуальная, групповая, коллегиальная, коллективная, очная и заочная. Алгоритм индивидуальной, групповой супервизии.

Методические приемы супервизии: наблюдение, анализ, обсуждение, обратная связь, рекомендации.

Понятие, классификация и содержание моделей супервизии. Эволюционные модели. Модели специфичной ориентации. Модели развития. Процессуальная модель. Интегративная модель супервизии: уровни профессионального развития специалиста помогающей профессии

и уровни рабочих проблем супервизора. Модель развития: ориентация на себя, на клиента, на процесс, на процесс в контексте. Процессуальная: семимерная модель.

Классификация ошибок супервизии: присоединения, диагностики, неумелое проведение интервью, трудности анализа полученных данных. Фокус-анализ: на клиенте, на другой личности, на проблеме, на работнике помогающей профессии, на общности, культурно-контекстный фокус.

### **Практическое задание**

Посмотрите видеозапись проекта «Демонстрация супервизии. Психотерапевт Екатерина Макарова»:

[https://www.youtube.com/watch?v=mDQa\\_3VOEZk](https://www.youtube.com/watch?v=mDQa_3VOEZk)

После просмотра ответьте на вопросы:

- Какой формат работы использует супервизор?
- В каком теоретическом подходе ведется супервизия?
- Какие методические приемы использует супервизор?
- Какие ошибки можно отметить в работе супервизора?

### **Практическое задание**

Посмотрите видеозапись проекта «Открытая супервизия. Александр Волынский»:

<https://www.youtube.com/watch?v=NOWVRpeEdBA>

После просмотра ответьте на вопросы:

- Какой формат работы использует супервизор?
- С какими вопросами/запросами обращаются супервизанты?
- Какие методические приемы использует супервизор?
- Какие ошибки можно отметить в работе супервизора?

### **Контрольные вопросы**

1. Назовите особенности, преимущества и ограничения использования различных форматов супервизии: индивидуальная, групповая, коллегияльная, коллективная, очная и заочная.
2. Дайте общую характеристику основным методическим приемам супервизии: наблюдение, анализ, обсуждение, обратная связь, рекомендации.
3. Покажите различия алгоритма индивидуальной и групповой супервизии.
4. Выполните обзор современных моделей супервизии.
5. Назовите преимущества и ограничения различных моделей супервизии.
6. Перечислите основные ошибки супервизии, предложите средства их предотвращения.
7. Раскройте значение механизмов переноса и контрпереноса в процессе супервизии.
8. Охарактеризуйте модели супервизии в психодинамическом подходе.
9. Охарактеризуйте модели супервизии в когнитивно-поведенческом подходе.
10. Охарактеризуйте модели супервизии в экзистенциальном подходе.

### **ГЛОССАРИЙ**

**Аутентичность** - умение быть естественным в отношениях, не скрываться за масками или ролями, способность быть самим собой в контактах с окружающими.

**Балинтовские группы** – объединенные рабочие группы, состоящие из врачей общего профиля, находящиеся под руководством опытных психоаналитиков для обучения психотерапии.

**Выгорание** – психологическое состояние, вызываемое профессиональной деятельностью, когда человек не может справиться со стрессом, болезнью и усталостью. Как

правило, страдающий от выгорания специалист чувствует, что дает людям больше, чем получает от них.

**Защита психологическая** – специальная регулятивная система стабилизации личности, система механизмов, направленных на минимизацию отрицательных переживаний – на устранение или сведение к минимуму чувства тревоги, связанного с осознанием конфликта, ставящего под угрозу целостность личности.

**Идентификация** - отождествление себя со значимым другим как образцом на основании эмоциональной связи с ним.

**Интервенция** - термин, характерный для западной литературы по психотерапии и психологии и обычно означающий «вмешательство».

**Интерпретация** – термин, предложенный Фрейдом для описания интервенции аналитика, заключающейся в переводе неосознаваемого материала опыта в осознанный.

**Интрапсихическое** – то, что связано с внутренним миром личности. Контрперенос - психоаналитическое понятие, обозначающее перенос чувств терапевта, вызываемых участниками; эти чувства обычно бывают связаны с нерешенными и неосознанными проблемами взаимоотношений из прошлого терапевта.

**Конгруэнтность** - соответствие эмоционально - ролевого поведения специалиста и клиента.

**Конфиденциальность** - принцип, предполагающий соблюдение коммерческой тайны предприятия, за разглашение которой предусмотрена законодательно установленная ответственность.

**Компетентность** – способность индивида вступать в межличностные взаимодействия в рамках данного социума. Формируется в ходе освоения индивидом систем общения с другими членами общества и включения в совместную деятельность.

**Ко-терапия** - одна из форм приобретения профессионального опыта, при совместном ведении психотерапевтических групп двумя терапевтами. Она особенно ценна для начинающих терапевтов, а также в работе лечебных терапевтических групп. Вести группы вместе могут терапевты, обладающие примерно одинаковым опытом или один из них может быть начинающим.

**Ко-консультирование** – тип взаимного консультирования, разработанный Харви Джекинсом (Harvey Jackins), когда два человека выступают по очереди то в роли клиента, то в роли консультанта.

**Контракт** – договоренность между супервизором и супервизируемым относительно границ их совместной работы.

**Метавидение** – взгляд из-за границ непосредственной ситуации, позволяющий понять ее в более широком контексте.

**Метод включенного наблюдения** – метод исследования социально-психологических процессов в группах малых, причем в этих процессах сам участвует экспериментатор, сразу наблюдая как бы изнутри и снаружи.

**Обратная связь** – в процессе групповой психотерапии предоставление пациенту информации о том, как его воспринимают другие участники группы, как они реагируют на его поведение, как понимают и интерпретируют его, как его поведение воздействует на других.

**Паттерн** - систематически повторяющийся устойчивый элемент либо определенная последовательность элементов поведения. Являются внешним выражением функционального и эмоционального состояния человека, его переживаний по поводу чего-либо.

**Перенос** – это происходящий в подсознании процесс, при котором участники группы проецируют на терапевта чувства или установки, испытанные в прошлом, по отношению к значимым людям.

**Проекция** – термин, используемый для описания состояния, в котором человек отрицает наличие у себя некой эмоциональной реакции (обычно болезненной или неприемлемой) и пытается найти ее у другого лица.

**Приватный** - (от лат. *privatus* - частный), частный, личный, неофициальный, домашний.

**Расщепление** – защитный механизм, впервые описанный Мелани Кляйн, посредством которого личность распадается на несколько частей, каждая из которых не осознает наличия другой (или других).

**Рефлексия** – процесс самопознания субъектом внутренних психических актов и состояний.

**Спротивление** – защитное поведение, имеющее цель уменьшить тревогу.

**Спонтанность** - (от лат. *spontaneus* - добровольный, произвольный) самопроизвольность, самодвижение, вызванные внутренними импульсами.

**Способность к концептуализации** - умение выдвигать и аргументировать гипотезы происхождения проблем

**Супервизия** (лат. *super* – сверху, над + *visio* – видение) – один из методов подготовки и повышения квалификации в области психотерапии; форма консультирования психотерапевта в ходе его работы более опытным, специально подготовленным коллегой (супервизором), позволяющая психотерапевту систематически видеть, осознавать, понимать и анализировать свои профессиональные действия и свое профессиональное поведение.

**Трансактный анализ** – терапевтическая теория и методика, предложенные Эриком Берном; психика человека понимается как включающая в себя три части, или состояния: родитель, взрослый, ребенок.

**Фасилитация** [от англ. *facilitate* – облегчать] – повышение эффективности (в плане скорости и продуктивности) деятельности личности в условиях ее функционирования в присутствии других людей, которые в сознании субъекта выступают в роли либо простого наблюдателя, либо конкурирующего с ним индивида или индивидов.

**Экспертность** - поведение, направленное на оценку компетенции специалиста; притягательность – поведение, на основании которого супервизируемый чувствует симпатию к себе и ощущение собственной ценности, и справедливость – поведение, поддерживающее в супервизируемом ощущение правды и реальности.

МИНИСТЕРСТВО ЗДРАВООХРАНЕНИЯ РОССИЙСКОЙ ФЕДЕРАЦИИ  
федеральное государственное бюджетное учреждение  
«Национальный медицинский исследовательский центр имени В.А. Алмазова»  
Министерства здравоохранения Российской Федерации  
(ФГБУ «НМИЦ им. В.А. Алмазова» Минздрава России)

ИНСТИТУТ МЕДИЦИНСКОГО ОБРАЗОВАНИЯ

ОДОБРЕНО  
Учебно-методическим советом  
ФГБУ «НМИЦ им. В.А. Алмазова»  
Минздрава России  
«15» октября 2024 г.  
Протокол №07/2024г.

УТВЕРЖДАЮ  
Генеральный директор  
ФГБУ «НМИЦ им. В.А. Алмазова»  
Минздрава России  
Е.В. Шляхто  
«25» октября 2024 г.

Заседание Ученого совета  
«25» октября 2024 г.  
Протокол № 10

**МЕТОДИЧЕСКИЕ МАТЕРИАЛЫ**

по дисциплине «Семейное и перинатальное консультирование в психологии»

специалитет по специальности  
**37.05.01 Клиническая психология**

Очная форма обучения

Санкт-Петербург  
2024

## ЛИСТ СОГЛАСОВАНИЯ

Методические материалы по дисциплине «Семейное и перинатальное консультирование в психологии» рассмотрена и одобрена на заседании кафедры психологии.

## СОДЕРЖАНИЕ

№п/п	Наименование методических материалов
1	МЕТОДИЧЕСКИЕ РЕКОМЕНДАЦИИ ДЛЯ ПРЕПОДАВАТЕЛЯ ПО ОРГАНИЗАЦИИ И ПРОВЕДЕНИЮ ЗАНЯТИЙ ЛЕКЦИОННОГО ТИПА
2	МЕТОДИЧЕСКИЕ РЕКОМЕНДАЦИИ ДЛЯ ПРЕПОДАВАТЕЛЯ ПО ОРГАНИЗАЦИИ И ПРОВЕДЕНИЮ ЗАНЯТИЙ СЕМИНАРСКОГО ТИПА
3	МЕТОДИЧЕСКИЕ МАТЕРИАЛЫ ДЛЯ ОБУЧАЮЩИХСЯ
3.1	Методические рекомендации по самостоятельной работе
3.2	Методические рекомендации для обучающихся по выполнению различных видов самостоятельной работы (с Приложением образцов)

## МЕТОДИЧЕСКИЕ РЕКОМЕНДАЦИИ ДЛЯ ПРЕПОДАВАТЕЛЯ ПО ОРГАНИЗАЦИИ И ПРОВЕДЕНИЮ ЗАНЯТИЙ ЛЕКЦИОННОГО ТИПА

### Введение

Занятие лекционного типа является одной из основных системообразующих форм организации учебного процесса. Лекция представляет собой систематическое, последовательное, монологическое изложение преподавателем - лектором учебного материала, как правило, теоретического характера. Такое занятие представляет собой элемент технологии представления учебного материала путем логически стройного, систематически последовательного и ясного изложения.

Лекция требует порой от лектора особого физического, умственного и душевного напряжения, энтузиазма. Заурядно прочитанная лекция никогда не вызовет оживления аудитории и, как правило, никогда не достигнет своей цели и будет забыта сразу же после своего прочтения. Аналогичными могут быть последствия и для лекции, автор которой не покажет высокого уровня знаний и профессионализм, не сумеет обосновать актуальности и необходимости учебного материала для практики.

Лекция - в переводе с латинского означает чтение, систематическое, последовательное изложение учебного материала, какого-либо вопроса, темы, раздела, предмета, методов науки. В общих чертах лекцию иногда определяют как полутора-двухчасовое систематизированное изложение важных проблем науки посредством живой и хорошо организованной речи.

Лекция составляет основу теоретического обучения и должна давать систематизированные основы научных знаний по дисциплине, раскрывать состояние и перспективы развития соответствующей области науки и техники, концентрировать внимание обучающихся на наиболее сложных и узловых вопросах, стимулировать их активную познавательную деятельность и способствовать формированию творческого мышления.

Цель лекции – организация целенаправленной познавательной деятельности обучающихся по овладению программным материалом учебной дисциплины. Чтение курса лекций позволяет дать связанное, последовательное изложение материала в соответствии с новейшими данными науки, сообщить слушателям основное содержание предмета в целостном, систематизированном виде.

Преподавание учебных дисциплин и междисциплинарных курсов осуществляется в соответствии с ФГОС ВО и учебным планом.

Ведущим методом в лекции выступает устное изложение учебного материала, с использованием мультимедийной и электронно-вычислительной техники, схем, плакатов и др.

Лекции читаются заведующим кафедрой, профессорами и доцентами.

Квалификация преподавателя высшей школы в значительной мере определяется тем, насколько содержательно и мастерски читает он лекции. Обычно выделяют следующие основные элементы лекторского мастерства, которые делают его эффективным средством обучения и воспитания в вузе:

- научность, содержательность;
- связь теории с практикой;
- систематичность, последовательность и доступность обучения;
- умение достигать наибольшей взаимной связи с аудиторией, создание атмосферы сопереживания;
- воздействие личности лектора на аудиторию;
- умение организовывать самостоятельную работу обучающихся, возбудить интерес к работе с книгой, использованию электронной библиотеки и Интернет-ресурсов.

Лекция должна иметь четкую структуру и логику раскрытия последовательно излагаемых вопросов, необходимую идейно-теоретическую направленность, твердый теоретический и методический «стержень», законченный характер освещения определенной темы (или проблемы), тесную увязку с предыдущим материалом.



Лекция может быть:

- доказательной и аргументированной, содержать достаточное количество ярких и убедительных примеров, фактов, обоснований;

- проблемной, раскрывать противоречия и указывать пути их решения, ставить перед обучающимися вопросы для размышления.

- наглядной, сочетаться по возможности с демонстрацией аудиовизуальных материалов, макетов, моделей, образцов и т.д.

Не стоит забывать, что использование мультимедийной техники, компьютера с выходом в Интернет не способны заменить живой речи преподавателя.

В какой бы форме лекция не преподносилась, все же педагог с его методическими приемами доведения учебного материала будет по-прежнему оставаться центральной фигурой занятия, а умелое и рациональное использование им средств наглядности будет одним из ярких признаков мастерства наглядным и доступным для данной аудитории. Кроме этого, лекция должна:

- обладать внутренней убежденностью, силой логической аргументации и вызывать у обучающихся необходимый интерес познания, давать направления для самостоятельной работы обучающихся;

- отражать методическую обработку материала (выделение главных мыслей и положений, подчеркивание выводов, повторение их в различных формулировках);

- должна излагаться четким и ясным языком, содержать разъяснение всех вновь вводимых терминов и понятий.

### **Структура лекции**

Лекция состоит из трех основных частей: вступительной, основной и заключительной.

**Вступительная** часть определяет название темы, план и цель лекции. Она призвана заинтересовать и настроить аудиторию. В этой части лекции преподавателем излагается актуальность, основная идея, связь данной лекции с предыдущими занятиями, ее основные вопросы. Введение должно быть кратким и целенаправленным.

В **основной** части лекции реализуется научное содержание темы, все главные узловые вопросы, проводится вся система доказательств с использованием наиболее целесообразных методических приемов. Каждый учебный вопрос заканчивается краткими выводами, логически подводящими обучающихся к следующему вопросу лекции.

**Заключительная** часть имеет целью обобщать в кратких формулировках основные идеи лекции, логически завершая ее как целостное творение.

Каждая из структурных частей лекции чрезвычайно важна в доведении материала обучаемым, и сравнивать их по приоритетности просто некорректно. У каждой из них своя цель, специфика, временные рамки, особенности и сложности.

Лекция по своему структурному построению должна придерживаться данных общих правил. Однако отдельные виды лекций все же могут иметь свои особенности как по содержанию, так и по структуре, которые необходимо учитывать в последующем при составлении их планов.

### **Основные функции и виды лекции**

Лекции присущи три основные педагогические функции, которые определяют ее возможности в учебном процессе: познавательная, развивающая и организующая.

Познавательная функция выражается в возможности средствами лекции обеспечить слушателей основной научной информацией, необходимой для их профессиональной и исследовательской деятельности.

Развивающая функция лекции реализуется в непосредственном контакте обучающегося с преподавателем, становлении у обучающихся творческой мыслительной деятельности, обеспечивающей их профессионально-личностное развитие.

Организирующая функция предусматривает управление самостоятельной работой обучающихся, как в процессе занятия, так и во внеаудиторное время.

Выделяют четыре основных вида лекций применяемые для передачи теоретического материала: вводная, информационная, заключительная и обзорная.

**Вводная лекция** – один из наиболее важных и трудных видов лекции при чтении систематических курсов. От успеха этой лекции во многом зависит успех усвоения всего курса. Она может содержать:

**Вводная лекция** – один из наиболее важных и трудных видов лекции при чтении систематических курсов. От успеха этой лекции во многом зависит успех усвоения всего курса. Она может содержать:

- определение учебной дисциплины;
- краткую историческую справку о дисциплине;
- цели и задачи дисциплины, её роль в общей системе обучения и связь со смежными дисциплинами;
- основные проблемы (понятия и определения) данной науки;
- основную и дополнительную учебную литературу;
- особенности самостоятельной работы обучающихся над учебной дисциплиной и формы участия в научно-исследовательской работе;
- отчетность по курсу.

**Информационная лекция** ориентирована на изложение и объяснение обучающимся научной информации, подлежащей осмыслению и запоминанию. Это самый традиционный тип лекций в практике высшей школы.

**Заключительная лекция** предназначена для обобщения полученных знаний и раскрытия перспектив дальнейшего развития данной науки.

**Обзорная лекция** — это систематизация научных знаний на высоком уровне, допускающая большое число ассоциативных связей в процессе осмысления информации, излагаемой при раскрытии внутри предметной и меж предметной связей, исключая детализацию и конкретизацию. Как правило, стержень излагаемых теоретических положений составляет научно-понятийная и концептуальная основа всего курса или крупных его разделов.

В зависимости от предмета изучаемой дисциплины и дидактических целей могут быть использованы в учебном процессе проблемная лекция, лекция-визуализация, лекция-пресс-конференция, лекция с заранее запланированными ошибками, лекция вдвоем и др.

На **проблемной лекции** новое знание вводится через проблемность вопроса, задачи или ситуации. При этом процесс познания обучающихся в сотрудничестве и диалоге с преподавателем приближается к исследовательской деятельности. Содержание проблемы раскрывается путем организации поиска ее решения или суммирования и анализа традиционных и современных точек зрения.

**Лекция-визуализация** представляет собой визуальную форму подачи лекционного материала с использованием технических средств обучения или аудиовидеотехники (видео-лекция). Чтение такой лекции сводится к развернутому или краткому комментированию просматриваемых визуальных материалов.

**Лекция-пресс-конференция** проводится как научно-практическое занятие, с заранее поставленной проблемой и системой докладов, длительностью 5-10 минут. Каждое выступление представляет собой логически законченный текст, заранее подготовленный в рамках предложенной преподавателем программы. Совокупность представленных текстов позволит всесторонне осветить проблему. В конце лекции преподаватель подводит итоги самостоятельной работы и выступлений обучающихся, дополняя или уточняя предложенную информацию, формулирует основные выводы.

**Лекция вдвоем (или бинарная лекция)** - это разновидность чтения лекции в форме диалога двух преподавателей (либо как представителей двух научных школ, либо как теоретика

и практика). Необходимы: демонстрация культуры дискуссии, вовлечение в обсуждение проблемы обучающихся.

**Лекция с заранее запланированными ошибками** - рассчитана на стимулирование обучающихся к постоянному контролю предлагаемой информации (поиск ошибки: содержательной, методологической, орфографической). В конце лекции проводится диагностика слушателей и разбор сделанных ошибок.

**Лекция-консультация** может проходить по разным сценариям. Первый вариант осуществляется по типу «вопросы—ответы». Лектор отвечает в течение лекционного времени на вопросы обучающихся по всем разделу или всему курсу. Второй вариант такой лекции, представляемой по типу «вопросы—ответы—дискуссия», является тройным сочетанием: изложение новой учебной информации лектором, постановка вопросов и организация дискуссии в поиске ответов на поставленные вопросы».

Кроме рассмотренных видов лекций различают еще и такие лекции, как лекция – беседа, лекция – воспоминание, лекция-концерт, лекция-показ, лекция-экскурсия и др.

### **Порядок подготовки и проведения лекции**

Подготовка лекции начинается с разработки преподавателем структуры рабочего лекционного курса по конкретной дисциплине. Руководством здесь должна служить рабочая программа дисциплины (далее - РП, разработанная с учетом требований ФГОС ВО, учебного плана).

Структура лекционного курса обычно включает в себя вступительную, основную и заключительную части. Количество лекций в той или иной части определяется с учетом общего количества часов, отведенных для лекционной работы согласно учебному плану.

После определения структуры лекционного курса можно приступить к подготовке той или иной конкретной лекции. Методика работы над лекцией предполагает примерно следующие этапы:

- 1) отбор материала для лекции, составление списков основной и дополнительной литературы;
- 2) определение объема и содержания лекции;
- 3) выбор последовательности и логики изложения, написание конспекта;
- 4) подбор иллюстративного материала;
- 5) выработка манеры чтения лекции.

Отбор материала для лекции определяется ее темой. Лектору следует тщательно ознакомиться с содержанием темы в базовой учебной литературе, которой пользуются обучающийся, чтобы выяснить, какие аспекты изучаемой проблемы хорошо изложены, какие данные устарели и требуют корректировки. Следует обдумать обобщения, которые необходимо сделать, выделить спорные взгляды и четко сформировать свою точку зрения на них.

Определение объема и содержания лекции - второй важный этап подготовки лекции, определяющий темп изложения материала. Это обусловлено ограниченностью временных рамок, определяющих учебные часы на каждую дисциплину. Не рекомендуется идти по пути планирования чтения на лекциях всего предусмотренного программой материала в ущерб полноте изложения основных вопросов. Лекция должна содержать столько информации, сколько может быть усвоено аудиторией в отведенное время. Лекцию нужно разгружать от части материала, перенося его на самостоятельное изучение. Этот материал наряду с лекционным должен выноситься на экзамен. Если лекция будет прекрасно подготовлена, но перегружена фактическим (статистическим, и т.п.) материалом, то она будет малоэффективной и не достигнет поставленной цели. Кроме того, при выборе объема лекции необходимо учитывать возможность «среднего» обучающегося записать ту информацию, которую, по мнению преподавателя, он должен обязательно усвоить.

Приступая к решению вопроса об объеме и содержании лекции, следует учитывать ряд особенностей, специфических черт этого вида занятий, в том числе и дидактическую характеристику лекции. Объем и содержание лекции зависят и от ряда классификационных

характеристик лекционного занятия. Существуют классификации лекций по различным основаниям:

- месту в лекционном или учебном курсе (вводная, установочная, обзорная, итоговая и др.);
- преимущественной форме обучения (лекции при очном, заочном и очно-заочном (вечернем) обучении);
- частоте общения лектора с аудиторией (разовая, систематическая, цикловая ит.п.);
- степени проблемности изложения материала (информационная, проблемная, дискуссия и т.п.).

Так, например, вводная лекция читается, как правило, в начале курса с целью дать обучающимся общее представление о его содержании, месте в учебном процессе и роли в их будущей практической деятельности. Вводная лекция в значительной степени может носить популярный характер и читаться монологически. На вводной лекции может быть дан список необходимой для работы литературы, разъяснено, какие вопросы будут изучены на семинарских занятиях, выделены проблемы, решение которых потребует особых усилий.

Очень полезен для установления интереса со стороны слушателей краткий рассказ об истории кафедры и ее научном потенциале, существующей научной школе по данному направлению, перспективах сотрудничества с кафедрой.

Содержание лекции должно отвечать ряду дидактических принципов. Основными из них являются: целостность, научность, доступность, систематичность и наглядность.

Целостность лекции обеспечивается созданием единой ее структуры, основанной на взаимосвязи задач занятия и содержания материала, предназначенного для усвоения обучающимися. В тех случаях, когда на одном занятии достигнуть такой целостности не представляется возможным, это должно быть специально обосновано лектором ссылками на предыдущее или последующее изложение, на литературные и другие источники.

Научность лекции предполагает соответствие материала основным положениям современной науки, абсолютное преобладание объективного фактора и доказательность выдвигаемых положений. Каждый тезис должен быть четко сформулированным и непротиворечивым. Прежде чем приступить к доказательству, необходимо выяснить, насколько тезис усвоен обучающимися. В ходе всего доказательства тезис должен оставаться неизменным.

Лектор должен стремиться к чистоте речи, избегать слов-паразитов («значит», «так сказать», «понимаете»). Принцип доступности лекции предполагает, что содержание учебного материала должно быть понятным, а объем этого материала посильным для «среднего» обучающегося.

Следование принципу систематичности требует соблюдения ряда педагогических правил. К ним, первую очередь, относят:

- взаимосвязь изучаемого материала с ранее изученным, постепенное повышение сложности рассматриваемых вопросов;
- взаимосвязь частей изучаемого материала;
- обобщение изученного материала;
- стройность изложения материала по содержанию и внешней форме его подачи, рубрикация курса, темы, вопроса;
- единообразие структуры построения материала.

Дидактический принцип наглядности в обучении основан на том, что ознакомление обучающихся с каким-либо новым явлением или предметом начинается с конкретного ощущения и восприятия, однако, массированное применение их на лекции ведет к повышенному утомлению обучающихся. Преподаватель должен очень четко представлять, на каком именно этапе лекции он будет использовать ту или иную наглядность, а также случаи отсутствия возможности ее использования по независящим от него причинам.

Выбор последовательности и логики изложения материала - следующий этап работы над лекцией. При составлении плана лекции лучше выделить самостоятельные разделы, после

каждого из которых желательно сделать обобщения. Выделить информацию, на которой необходимо сконцентрировать внимание слушателей. Определяя логику построения лекции, следует четко определить, каким методом изложения вы будете пользоваться - методом индукции, дедукции или аналогии.

Индуктивный метод состоит в движении от частного к общему. Индукция может быть полной, когда обобщение делается из анализа всех без исключения характеристик, параметров или других данных об изучаемом явлении или предмете. Недостатком ее является громоздкость, так как приходится иногда оперировать с большим числом данных. Поэтому болеераспространена индукция неполная, когда обобщения делают на основании некоторых (не исчерпывающих, но достаточных) данных.

Дедуктивный метод изложения состоит в движении от общего к частному. Дедукцией пользуются в том случае, если известна какая-либо общая закономерность и на ее основе подлежит анализу отдельные проявления этой закономерности.

Метод аналогии основан на вынесении заключения об изучаемом явлении по сходству с другими известными явлениями. Это сходство может быть установлено по нескольким признакам, которые должны быть существенными и характеризовать явление с различных сторон. Проводя аналогию, нужно устанавливать и развитие рассматриваемых явлений, что способствует объективности анализа. Следует избегать использования поверхностных признаков аналогии, так как это может привести к типичной ошибке, называемой «ложной аналогией».

Особое внимание следует уделить требованиям к конспектированию лекций. В методической литературе не существует единого правила к тому, как нужно записывать лекцию. Это зависит от индивидуальных особенностей требований преподавателей и индивидуальных качеств личности обучающихся. Формирование культуры ведения лекционных записей - важная педагогическая задача. Конспект полезен тогда, когда изначально ориентирован на одновременную со слушанием лекции мыслительную переработку материала, на выделение и фиксацию в тезисно-аргументированной форме главного содержания лекции.

Подбор иллюстрированного материала может быть немаловажным этапом подготовки лекции. Несмотря на разнообразие наглядных пособий, при их использовании следует соблюдать некоторые общие правила. Демонстрационный материал во всех случаях должен играть подчиненную роль, быть одним из аппаратов лектора, а не подменять содержания лекции. В каждый момент лекции необходимо демонстрировать только тот наглядный материал, который иллюстрирует излагаемые положения. Подбор иллюстративного материала может быть немаловажным этапом подготовки лекции. Таблицы, диапозитивы, рисунки, схемы необходимо не только тщательно отобрать, но определить и зафиксировать их последовательность при чтении лекции.

Выработка индивидуальной манеры чтения лекции — исключительно важный и длительный период в подготовке к лекционному занятию. Прежде всего, не следует никогда читать текст лекции. Надо стремиться к ведению активного диалога с аудиторией, держать себя непринужденно, свободно, уверенно, передвигаться по аудитории, следя за тем, успевают ли обучающийся записывать за вами. Целесообразно повторять наиболее важные положения, периодически менять тембр голоса, логические ударения, показывая этим важность раздела, мысли, вывода или обобщения. Это нужно заранее продумать при подготовке лекции, отметить в лекционной модели, например, подчеркивая те или иные блоки лекции цветными фломастерами.

**Заключительный этап работы** над текстом лекции - ее оформление. Абсолютное большинство начинающих лекторов подобранные материалы оформляет в виде конспектов. Более опытные преподаватели обходятся разного рода тезисными записями и планами. В педагогической литературе рекомендуется использовать лекционную модель (расширенный план лекции), которая используется при чтении лекции. Требования к организации и

проведению лекционных занятий:

- Организационно-методической базой проведения занятий является учебный план специальности. На основе него объем часов аудиторных занятий, отведенный для каждой учебной дисциплины, делится на часы лекционных, практических, лабораторных и других занятий соответствующими кафедрами, с указанием форм контроля текущей и промежуточной аттестации обучаемых.

- Преподаватель, назначенный для чтения лекций, обязан до начала учебного процесса подготовить учебно-методические материалы, необходимые для проведения лекционно-семинарских занятий. К ним относятся:

- рабочая программа учебной дисциплины с Приложением «Оценочные средства»;
- методические материалы по дисциплине для преподавателя и обучающихся

Разработанный комплект учебно-методических материалов предоставляется в бумажном и электронном виде, обсуждается на заседании кафедры перед началом учебного года и утверждается заместителем директора по УМР.

- Преподаватель обязан проводить лекционные занятия в строгом соответствии с годовым учебным графиком и утвержденным на его основе расписанием лекций.

Категорически запрещается:

- заканчивать лекционные занятия ранее или позже установленного в расписании времени;
- досрочно (до окончания семестра) завершать чтение курса;
- самовольно изменять время или место проведения лекционных занятий.

В случае возникновения объективной необходимости переноса занятий на другое время или в другую аудиторию, преподаватель обязан заблаговременно согласовать это изменение с отделом организации учебного процесса.

Не допускается отмена лекции. При возникновении форс- мажорных обстоятельств преподаватель, назначенный для чтения лекций, обязан заблаговременно информировать о невозможности проведения занятий с объяснением причины.

Преподаватель, проводящий лекционные занятия, обязан вести учет посещаемости обучающихся по журналам групп. В случае неявки обучающихся на лекцию преподаватель обязан незамедлительно информировать деканат.

## **МЕТОДИЧЕСКИЕ РЕКОМЕНДАЦИИ ДЛЯ ПРЕПОДАВАТЕЛЯ ПО ОРГАНИЗАЦИИ И ПРОВЕДЕНИЮ ЗАНЯТИЙ СЕМИНАРСКОГО ТИПА**

### **Введение**

Занятия семинарского типа - одна из форм систематических занятий, на которых обучающиеся под руководством преподавателя приобретают необходимые умения и навыки по тому или иному разделу определенной дисциплины, входящей в учебный план.

Кафедрам рекомендуется разработать сборники задач, упражнений, вопросов и заданий, сопровождающихся методическими указаниями применительно к конкретным дисциплинам.

*Цель* занятий семинарского типа - предоставление возможностей для углубленного изучения теории, овладения практическими навыками и выработки самостоятельного творческого мышления у обучающихся.

### ***Задачи:***

- отражение в учебном процессе современных достижений науки;
- углубление теоретической и практической подготовки обучающихся;
- приближение учебного процесса к реальным условиям работы того или иного специалиста;
- формирование умения применять полученные знания на практике, осуществлять вычисления и расчеты;
- развитие инициативы и самостоятельности обучающихся;
- формирование навыков публичного выступления, способности представлять результаты проведенного исследования, умения вести дискуссию;
- контроль за освоением учебной дисциплины.

### ***Функции занятий семинарского типа:***

- учебно-познавательная - закрепление, расширение, углубление знаний, полученных на лекциях и в ходе самостоятельных занятий;
- обучающая - школа публичного выступления, развитие навыков отбора и обобщения информации;
- стимулирующая - определенный стимул к дальнейшей пробе своих творческих сил и подготовке к более активной работе;
- воспитательная - формирование мировоззрения и убеждений, воспитание самостоятельности, научного поиска, самостоятельности, смелости;
- контролирующая - в проверке уровня знаний и качества самостоятельной работы обучающихся.

### ***Обучение на занятиях семинарского типа направлено на:***

- обобщение, систематизацию, углубление, закрепление полученных теоретических знаний по дисциплине;
- формирование умений (аналитических, проектировочных, конструктивных и др.) применять полученные знания на практике;
- реализацию единства интеллектуальной, практической деятельности;
- формирование практических умений выполнять определенные действия, операции, необходимые в последующей профессиональной деятельности;
- выработку при решении поставленных задач таких профессионально значимых факторов, как самостоятельность, ответственность, точность.

### **Рекомендации преподавателям для облегчения освоения обучающимся практических навыков в ходе практического (семинарского) занятия:**

1. Преподаватель составляет план каждого занятия, в который входит: определение

целей и задач, подбор материала к занятию, подбор литературы, рекомендуемой обучающимся к данной теме, разработка рекомендаций обучающимся по организации самостоятельной работы в ходе подготовки к занятию семинарского типа, распределение пунктов плана по времени, моделирование вступительной и заключительной частей семинара.

2. Тема занятия семинарского типа и основные вопросы обсуждения объявляются преподавателем заранее.

3. Преподаватель, ведущий занятия семинарского типа должен находиться в постоянном контакте с обучающимися.

4. Преподаватель может использовать любую из форм проведения занятий: обсуждение сообщений, докладов, рефератов, выполненных обучающимися по результатам учебных или научных исследований под руководством преподавателя, семинар-диспут, упражнения на самостоятельность мышления, письменная контрольная работа, коллоквиум, собеседование, решение ситуационных задач, кейсов, расчетных заданий и других современных технологий обучения. Выполнение расчетов, вычислений, работа с документацией, инструктивными справочниками, составление проектной, плановой и другой специальной документацией.

5. Состав заданий для занятия должен быть спланирован так, чтобы за отведенное время их выполнили большинство обучающихся.

6. Преподавателю следует направлять ход обсуждений на формирование навыков профессиональной полемики и закрепление обсуждаемого материала. На занятиях обучающиеся учатся грамотно излагать проблемы, свободно высказывать свои суждения, рассматривать ситуации, способствующие профессиональной компетенции.

7. Во время проведения занятий подводятся итоги самостоятельной работы обучающихся по усвоению обсуждаемой научной проблемы. Особое значение имеет ознакомление обучающегося с методикой работы с учебной и научной литературой, навыками ее использования при самостоятельной работе, при подготовке к занятиям.

8. При проведении занятий в интерактивной форме (деловая, ролевая игра, ток-шоу и т.п.) преподавателю необходимо продумать и довести до обучающихся правила проведения, роли, функции, схемы взаимодействия участников, а также систему оценивания.

9. Строить ход занятий следует таким образом, чтобы обучающийся, овладев первоначальными профессиональными навыками и умениями, смогли в дальнейшем закрепить их в процессе практики и написания выпускной квалификационной работы.

При планировании состава и содержания занятий семинарского типа следует исходить из того, что все они имеют разные ведущие дидактические цели.

Практические работы направлены на формирование практических умений:

- учебных - решать задачи по физике, химии, математике и пр.;
- профессиональных - выполнять определенные действия, операции, необходимые в последующей профессиональной деятельности.

Семинарские занятия с целью овладения обучающимися общих и профессиональных компетенций, развития их личностных качеств.

В соответствии с ведущей дидактической целью содержанием занятий семинарского типа является:

- решение разного рода задач, в том числе профессиональных (анализ производственных ситуаций, решение ситуационных производственных задач,
- выполнение профессиональных функций в деловых играх и т.п.);
- выполнение вычислений, расчетов;
- работа с нормативными документами, инструктивными материалами, документами первичного учета и др.



Наряду с формированием умений и навыков в процессе практических занятий обобщаются, систематизируются, углубляются и конкретизируются теоретические знания, вырабатывается способность и готовность использовать теоретические знания на практике.

Содержанием семинарских занятий, в соответствии с ведущей дидактической целью, является подготовка докладов, выступлений, обзора материалов периодической печати и т.п. В процессе семинарских занятий формируются умения публичных выступлений, способность приобретать, высказывать и отстаивать собственные убеждения, систематизируется и расширяется объем знаний, реализуется региональный компонент, приобретаются навыки самостоятельной работы.

### **Организация и проведение занятий семинарского типа**

Практическое занятие проводится в учебных или компьютерных кабинетах. Продолжительностью 4 часа. В плане проведения практической работы указываются:

Семинарские занятия проводятся в учебных кабинетах. Продолжительностью, как правило, не менее 2-х академических часов. В плане проведения семинарского занятия указываются:

Планы проведения лабораторных работ, практических и семинарских занятий рассматриваются на заседаниях кафедры и утверждаются заведующим кафедрой.

Практические занятия могут носить:

– репродуктивный характер, в этом случае при их проведении обучающиеся пользуются подробными инструкциями, в которых определены пояснения к порядку выполнения работы;

– активный частично-поисковый характер - эти работы отличаются тем, что обучающиеся должны самостоятельно выбрать необходимое оборудование, способы выполнения работы по материалам инструктивной, справочной и др. литературы;

– интерактивный поисковый характер - такие работы характеризуются тем, что обучающиеся должны решить новую для них проблему, опираясь на имеющиеся теоретические знания.

Семинарские занятия могут проводиться в активной и интерактивной формах деловых игр, круглых столов, компьютерных симуляций, кейс-стади и пр., обеспечивающих максимальную активность обучающихся при обсуждении поставленных вопросов.

Для усиления профессиональной направленности практических и семинарских занятий рекомендуется проведение бинарных уроков. На таких занятиях, результаты лабораторных работ, практических и семинарских занятий, полученные на одной учебной дисциплине или профессиональном модуле являются основой для их выполнения на другой учебной дисциплине и профессиональном модуле.

Рекомендуется проведение сквозных практических работ на основе внутрипредметных связей, когда результаты, полученные в одной практической работе, используются при выполнении последующих практических работ по данной дисциплине.

Для повышения эффективности проведения практических занятий рекомендуется:

- разработка тестов входного контроля подготовленности обучающихся к их выполнению;

– разработка дифференцированных заданий на их выполнение с учетом индивидуальных особенностей обучающихся;

– максимальная организация самостоятельного выполнения обучающимися лабораторных работ, практических и семинарских занятий;

– использование бланков документов, инструктивных материалов;

– наличие материалов, позволяющих проконтролировать правильность выполнения обучающимися заданий расчетного характера.

# МЕТОДИЧЕСКИЕ МАТЕРИАЛЫ ДЛЯ ОБУЧАЮЩИХСЯ

## Методические рекомендации по самостоятельной работе

### Введение

Самостоятельная работа – часть учебного процесса, выполняемая обучающимися без посторонней помощи с целью усвоения, закрепления и совершенствования знаний, выработки соответствующих умений, приобретения практического опыта, формирования общекультурных, общепрофессиональных и профессиональных компетенций, составляющих содержание подготовки специалистов.

В образовательном процессе выделяют два вида самостоятельной работы:

1) Аудиторная – работа, выполняемая на учебных занятиях по заданию преподавателя;

2) Внеаудиторная – планируемая учебная, творческо-исследовательская работа, выполняемая вне занятий по заданию и при методическом руководстве преподавателя, но без его непосредственного участия.

Содержание и формы самостоятельной работы, обучающихся определяются в соответствии с ее целями:

#### Для овладения знаниями:

– чтение текста (учебника, первоисточника, дополнительной литературы, ресурсов Интернет);

- составление плана текста;
- графическое изображение структуры текста;
- составление электронной презентации;
- конспектирование текста;
- подготовка выписок из текста;
- работа со словарями и справочниками, ознакомление с нормативными документами;

- научно-исследовательская работа;
- использование компьютерной техники, интернета и др.;

#### Для закрепления и систематизации знаний:

– работа с конспектом лекций;

– работа над учебным материалом (учебника, первоисточника, дополнительной литературы, аудио- и видеозаписей);

- составление плана и тезисов ответа;
- составление таблиц для систематизации учебного материала;
- изучение нормативных материалов;
- ответы на контрольные вопросы;
- аналитическая обработка текста (аннотирование, рецензирование и др.);
- заполнение рабочих тетрадей, дневников практик;
- подготовка тезисов сообщений к выступлению на семинаре, конференции;
- подготовка рефератов, докладов, презентаций, эссе;
- составление резюме;
- написание истории болезни;
- составление библиографии, тематических кроссвордов и др.;

#### Для формирования умений:

- решение задач и упражнений по образцу;
- решение вариативных задач и упражнений;
- отработка манипуляций;
- выполнение расчетно-графических работ;
- решение ситуационных производственных (профессиональных) задач;

- подготовка к контрольным работам, практическим и лабораторным занятиям, семинарским занятиям, деловым играм, промежуточной аттестации;
- проектирование и моделирование разных видов и компонентов профессиональной деятельности;
- подготовка проектов;
- опытно-экспериментальная, научно-исследовательская работа;
- занятия в симуляционных классах, центрах;
- другие формы деятельности, в рамках формирования социокультурной среды, создания условий, необходимых для всестороннего развития и социализации личности, сохранения здоровья обучающихся, развития воспитательного компонента образовательного процесса.

## **Методические рекомендации для обучающихся по выполнению различных видов самостоятельной работы**

### **1. Составление плана**

План – это самая короткая форма оформления записей, которая не передаёт фактического содержания изучаемого материала, а лишь указывает схему его подачи и позволяет обучающимся:

- восстановить в памяти содержание источника;
- составить записи разного рода;
- ускорить проработку источника информации;
- организовать самоконтроль;
- сосредоточить внимание и стимулировать самостоятельную работу.

Составление плана при работе с текстом осуществляется по следующему алгоритму:

1. Прочитать текст целиком.
2. Разделить его на смысловые части.
3. Дать заголовки каждой части (заголовки должны отражать содержание части).

### **2. Составление тезисов**

Тезис – это положение, кратко излагающее какую-либо идею, а также одну из основных мыслей лекции, доклада и т.п.

Тезисы:

- повторяют, сжато формулируют и заключают написанное или изложенное устно;
- всегда имеют доказательства;
- всегда подразумевают аргументацию и выявляют суть содержания;
- позволяют обобщить материал.

Составление тезисов при работе с текстом осуществляется по следующему алгоритму:

1. Ознакомиться с содержанием материала.
2. Разбить текст на смысловые блоки.
3. Определить главную мысль каждой части.
4. Осмыслить суть этой мысли и передать её своими словами (или найти подходящую формулировку в тексте).
5. Тезисы необходимо нумеровать, чтобы сохранить логику авторских рассуждений.

### **3. Составление конспектов**

Конспект – это краткая запись содержания текста, выделение главных идей и положений. Основные требования к написанию конспекта: системность и логичность изложения материала, краткость, убедительность и доказательность.

Можно выделить следующие виды конспектов:

– **плановый**. При создании такого конспекта сначала пишется план текста, по каждому пункту которого даётся комментарий. Это могут быть цитаты или свободно изложенный текст.

– **тематический конспект**, является кратким изложением данной темы, раскрываемой по нескольким источникам.

– **текстуальный конспект**, представляет собой монтаж цитат, которые связаны логическими переходами.

– **свободный конспект**, включает в себя и цитаты, и собственные формулировки.

Составление конспекта может осуществляться по следующему алгоритму:

1. Прочитать текст, отметить в нём новые слова, непонятные места, имена, даты; составить перечень основных мыслей, содержащихся в тексте, составить простой план, который поможет группировать материал в соответствии с логикой изложения;

2. Выяснить в словаре значение новых непонятных слов, записать их в тетрадь или словарь в конце тетради;

3. Повторно прочитать текст, сочетая чтение с записью основных мыслей автора и их иллюстраций. Запись ведётся своими словами, без переписывания текста. Важно стремиться к краткости, пользуясь правилами записи текста;

4. Прочитать конспект ещё раз, доработать его.

### **4. Составление аннотации**

Аннотация – краткая характеристика текста (книги, статьи, рукописи), раскрывающая содержание и фиксирующая основные проблемы, затронутые в тексте, мнения, оценки, выводы автора.

Основные требования, предъявляемые к составлению аннотации, заключаются в следующем:

– композиция аннотации должна быть внутренне логична и может отличаться от композиции исходного текста;

– отбор сведений, формулирование выводов и их расположение зависят от характера аннотации;

– язык аннотации должен отличаться лаконичностью, простотой, ясностью;

– аннотация к статье оформляется на библиографической карточке, даётся без абзацев.

Аннотация имеет две обязательные части:

1. Содержит краткую характеристику текста и формулировку темы.

2. Перечисление основных положений текста и указание на адресата (читательскую аудиторию).

### **5. Составление рецензии и отзыва**

Отзыв – общая оценка, мнение, впечатление о работе, произведении без детального анализа. Рецензия – разбор и оценка какого-нибудь сочинения, работы, статьи, которая кратко, объективно воспроизводит взгляды автора; а также даёт развёрнутое научно-обоснованное оценочное отношение к ведущим идеям рецензируемого источника.

### **6. Составление доклада**

Доклад – публичное сообщение на определённую тему, способствующее формированию навыков исследовательской работы, стимулирующее познавательный интерес.

Составление доклада осуществляется по следующему алгоритму:

1. Подобрать литературу по изучаемой теме, познакомиться с её содержанием.
2. Пользуясь закладками, отметить наиболее существенные места и сделать выписки.
3. Используя рекомендации по составлению тематического конспекта и составленный план, написать доклад, в заключение которого обязательно выразить своё отношение к излагаемой теме и её содержанию.
4. Прочитать текст и отредактировать его.
5. Оформить его в соответствии с требованиями к оформлению. (При устном выступлении следует соблюдать требования к устной речи.)

## **7. Реферат**

Реферат – краткое изложение содержания книги, статьи или нескольких работ по общей тематике на основе классификации, обобщения, анализа, с формулировкой собственных выводов.

Рефераты классифицируются:

- 1) по полноте изложения:
  - информативные (рефераты-конспекты);
  - индикативные (рефераты-резюме);
- 2) по количеству реферируемых источников:
  - монографические;
  - обзорные;
- 3) по читательскому назначению:
  - общие;
  - ориентация на широкую аудиторию; характеристика содержания в целом;
  - специализированные;
  - ориентация на специалистов.

Структурные элементы реферата:

1. Титульный лист.
2. Содержание.
3. Введение.
4. Основная часть.
5. Заключение.
6. Список использованной литературы.
7. Приложения.

Титульный лист: Титульный лист является первой страницей и заполняется по определенным правилам (приложение).

Содержание: включает все разделы работы, а также наименования всех их подразделов и пунктов с указанием номеров страниц, с которых они начинаются.

Введение: обоснование темы реферата, её актуальность, значимость; перечисление вопросов, рассматриваемых в реферате; определение целей и задач работы; обзор источников и литературы.

Основная часть: основная часть имеет название, выражающее суть реферата; может состоять из двух-трёх разделов, которые тоже имеют название. В основной части глубоко и систематизировано излагается состояние изучаемого вопроса; приводятся противоречивые мнения, содержащиеся в различных источниках, которые анализируются и оцениваются с особой тщательностью.

Заключение (выводы автора и предложения): формулируются результаты анализа эволюции и тенденции развития рассматриваемого вопроса; даются предложения о способах решения существенных вопросов, пути применения результатов работы.

Список используемой литературы: содержит сведения об источниках, использованных автором в ходе работы над темой работы, которые оформляются в алфавитном порядке.

Приложения: таблицы, схемы, графики, фотографии, макеты, эскизы и т.п.

Основные требования, предъявляемые к реферату:

- точное изложение взглядов автора;
- изложение всех наиболее существенных моментов реферируемого источника
- соблюдение единого стиля изложения
- использование точного, краткого, литературного языка;
- логическая последовательность изложения;
- ограниченность объёма.

Приложение

### Образец оформления таблицы в тексте

Основным и конечным результатом педагогической деятельности является развитие личности, способностей и компетентности обучающихся. Одним из показателей являются результаты мониторинга успеваемости и качества знаний обучающихся. Эти данные размещаются в таблице 3, по которой можно проследить динамику процесса обучения.

Таблица 3 – Результаты обучения

Учебный год	Общее количество учащихся	Средний балл	% качества знаний	% успеваемости
2013	90	4,0	100 %	100 %
2014	94	4,5	100 %	100 %
2015	117	4,7	100 %	100 %

### Образец оформления простого рисунка в тексте

Основным и конечным результатом педагогической деятельности является развитие личности, способностей и компетентности обучающихся. Одним из показателей являются результаты мониторинга успеваемости и качества знаний.



Рис. 1 – Средний балл по преподаваемым дисциплинам за три года

На рис. 1 четко виден рост графиков среднего балла за последние три года по преподаваемым дисциплинам.

### Образец оформления сложного рисунка в тексте

Ширина периодонтальной щели колеблется от 0,1 до 0,55 мм. Направление пучков коллагеновых волокон периодонта неодинаково в различных его отделах. В устье зубной альвеолы (краевой периодонт) в удерживающем аппарате можно выделить зубодесневую, межзубную и зубоальвеолярную группы пучков волокон (Рис. 5).

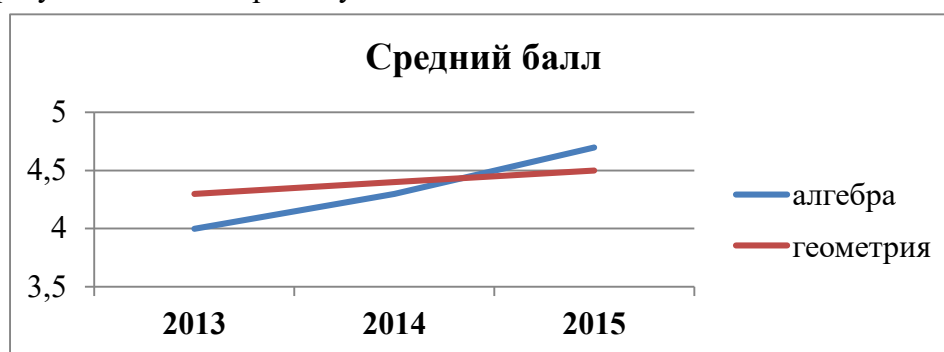

Рисунок 5 – Волокна периодонта

1 - межсосочковые; 2 - циркулярные; 3 - межзубные; 4 - зубодесневые

Зубодесневые волокна начинаются от цемента корня у дна десневого кармана и распространяются веерообразно кнаружи в соединительную ткань десны. Толщина пучков не превышает 0,1 мм.

### **Образец оформления простого маркированного списка**

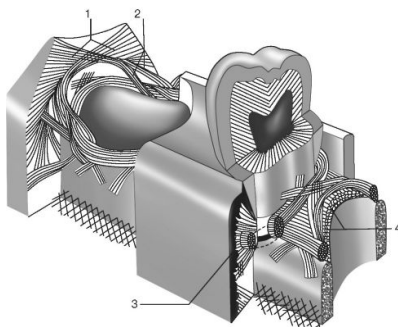
К опасным факторам экологического характера следует отнести следующие явления:

- ускоренное разрушение почвы и ее загрязнение тяжелыми металлами, другими вредными веществами;
- загрязнение и истощение водных ресурсов и т. п.

### **Образец оформления простого нумерованного списка**

К опасным факторам экологического характера следует отнести следующие явления:

1. Ускоренное разрушение почвы и ее загрязнение тяжелыми металлами, другими вредными веществами;
2. Загрязнение атмосферы вредными химическими веществами, шумом, электромагнитными полями и ионизирующими излучениями;
3. Кислотные дожди;
4. Загрязнение и истощение водных ресурсов и т. п.

### **Образец оформления сложного списка**

Можно выделить несколько факторов, влияющих на успех лечения:

1. Тщательное изучение исходной клинической картины:
  - линия улыбки (визуализация десневого края);
  - биотип мягких тканей (толстый, тонкий).
2. Планирование имплантологического лечения с ортопедической и хирургической точки зрения включает:
  - оценку возможности установки имплантатов в выгодное по ортопедическим показателям положение.

МИНИСТЕРСТВО ЗДРАВООХРАНЕНИЯ РОССИЙСКОЙ ФЕДЕРАЦИИ  
федеральное государственное бюджетное учреждение  
«**Национальный медицинский исследовательский центр имени В.А. Алмазова**»  
Министерства здравоохранения Российской Федерации  
(ФГБУ «НМИЦ им. В.А. Алмазова» Минздрава России)

ИНСТИТУТ МЕДИЦИНСКОГО ОБРАЗОВАНИЯ

ОДОБРЕНО  
Учебно-методическим советом  
ФГБУ «НМИЦ им. В.А. Алмазова»  
Минздрава России  
«15» октября 2024 г.  
Протокол №07/2024г.

УТВЕРЖДАЮ  
Генеральный директор  
ФГБУ «НМИЦ им. В.А. Алмазова»  
Минздрава России  
Е.В. Шляхто  
«25» октября 2024 г.

Заседание Ученого совета  
«25» октября 2024 г.  
Протокол № 10

**МЕТОДИЧЕСКИЕ МАТЕРИАЛЫ**

по дисциплине «**Организация психологической службы**»

специалитет по специальности  
**37.05.01 Клиническая психология**

Очная форма обучения

Санкт-Петербург  
2024



## ЛИСТ СОГЛАСОВАНИЯ

Методические материалы по дисциплине «Организация психологической службы» рассмотрена и одобрена на заседании кафедры психологии.

## СОДЕРЖАНИЕ

№п/п	Наименование методических материалов
1	МЕТОДИЧЕСКИЕ РЕКОМЕНДАЦИИ ДЛЯ ПРЕПОДАВАТЕЛЯ ПО ОРГАНИЗАЦИИ И ПРОВЕДЕНИЮ ЗАНЯТИЙ ЛЕКЦИОННОГО ТИПА
2	МЕТОДИЧЕСКИЕ РЕКОМЕНДАЦИИ ДЛЯ ПРЕПОДАВАТЕЛЯ ПО ОРГАНИЗАЦИИ И ПРОВЕДЕНИЮ ЗАНЯТИЙ СЕМИНАРСКОГО ТИПА
3	МЕТОДИЧЕСКИЕ МАТЕРИАЛЫ ДЛЯ ОБУЧАЮЩИХСЯ
3.1	Методические рекомендации по самостоятельной работе
3.2	Методические рекомендации для обучающихся по выполнению различных видов самостоятельной работы (с Приложением образцов)

## МЕТОДИЧЕСКИЕ РЕКОМЕНДАЦИИ ДЛЯ ПРЕПОДАВАТЕЛЯ ПО ОРГАНИЗАЦИИ И ПРОВЕДЕНИЮ ЗАНЯТИЙ ЛЕКЦИОННОГО ТИПА

### Введение

Занятие лекционного типа является одной из основных системообразующих форм организации учебного процесса. Лекция представляет собой систематическое, последовательное, монологическое изложение преподавателем - лектором учебного материала, как правило, теоретического характера. Такое занятие представляет собой элемент технологии представления учебного материала путем логически стройного, систематически последовательного и ясного изложения.

Лекция требует порой от лектора особого физического, умственного и душевного напряжения, энтузиазма. Заурядно прочитанная лекция никогда не вызовет оживления аудитории и, как правило, никогда не достигнет своей цели и будет забыта сразу же после своего прочтения. Аналогичными могут быть последствия и для лекции, автор которой не покажет высокого уровня знаний и профессионализм, не сумеет обосновать актуальности и необходимости учебного материала для практики.

Лекция - в переводе с латинского означает чтение, систематическое, последовательное изложение учебного материала, какого-либо вопроса, темы, раздела, предмета, методов науки. В общих чертах лекцию иногда определяют как полутора-двухчасовое систематизированное изложение важных проблем науки посредством живой и хорошо организованной речи.

Лекция составляет основу теоретического обучения и должна давать систематизированные основы научных знаний по дисциплине, раскрывать состояние и перспективы развития соответствующей области науки и техники, концентрировать внимание обучающихся на наиболее сложных и узловых вопросах, стимулировать их активную познавательную деятельность и способствовать формированию творческого мышления.

Цель лекции – организация целенаправленной познавательной деятельности обучающихся по овладению программным материалом учебной дисциплины. Чтение курса лекций позволяет дать связанное, последовательное изложение материала в соответствии с новейшими данными науки, сообщить слушателям основное содержание предмета в целостном, систематизированном виде.

Преподавание учебных дисциплин и междисциплинарных курсов осуществляется в соответствии с ФГОС ВО и учебным планом.

Ведущим методом в лекции выступает устное изложение учебного материала, с использованием мультимедийной и электронно-вычислительной техники, схем, плакатов и др.

Лекции читаются заведующим кафедрой, профессорами и доцентами.

Квалификация преподавателя высшей школы в значительной мере определяется тем, насколько содержательно и мастерски читает он лекции. Обычно выделяют следующие основные элементы лекторского мастерства, которые делают его эффективным средством обучения и воспитания в вузе:

- научность, содержательность;
- связь теории с практикой;
- систематичность, последовательность и доступность обучения;
- умение достигать наибольшей взаимной связи с аудиторией, создание атмосферы сопереживания;
- воздействие личности лектора на аудиторию;
- умение организовывать самостоятельную работу обучающихся, возбудить интерес к работе с книгой, использованию электронной библиотеки и Интернет-ресурсов.

Лекция должна иметь четкую структуру и логику раскрытия последовательно излагаемых вопросов, необходимую идейно-теоретическую направленность, твердый теоретический и методический «стержень», законченный характер освещения определенной темы (или проблемы), тесную увязку с предыдущим материалом.

Лекция может быть:

- доказательной и аргументированной, содержать достаточное количество ярких и убедительных примеров, фактов, обоснований;

- проблемной, раскрывать противоречия и указывать пути их решения, ставить перед обучающимися вопросы для размышления.

- наглядной, сочетаться по возможности с демонстрацией аудиовизуальных материалов, макетов, моделей, образцов и т.д.

Не стоит забывать, что использование мультимедийной техники, компьютера с выходом в Интернет не способны заменить живой речи преподавателя.

В какой бы форме лекция не преподносилась, все же педагог с его методическими приемами доведения учебного материала будет по-прежнему оставаться центральной фигурой занятия, а умелое и рациональное использование им средств наглядности будет одним из ярких признаков мастерства наглядным и доступным для данной аудитории. Кроме этого, лекция должна:

- обладать внутренней убежденностью, силой логической аргументации и вызывать у обучающихся необходимый интерес познания, давать направления для самостоятельной работы обучающихся;

- отражать методическую обработку материала (выделение главных мыслей и положений, подчеркивание выводов, повторение их в различных формулировках);

- должна излагаться четким и ясным языком, содержать разъяснение всех вновь вводимых терминов и понятий.

### **Структура лекции**

Лекция состоит из трех основных частей: вступительной, основной и заключительной.

**Вступительная** часть определяет название темы, план и цель лекции. Она призвана заинтересовать и настроить аудиторию. В этой части лекции преподавателем излагается актуальность, основная идея, связь данной лекции с предыдущими занятиями, ее основные вопросы. Введение должно быть кратким и целенаправленным.

В **основной** части лекции реализуется научное содержание темы, все главные узловые вопросы, проводится вся система доказательств с использованием наиболее целесообразных методических приемов. Каждый учебный вопрос заканчивается краткими выводами, логически подводящими обучающихся к следующему вопросу лекции.

**Заключительная** часть имеет целью обобщать в кратких формулировках основные идеи лекции, логически завершая ее как целостное творение.

Каждая из структурных частей лекции чрезвычайно важна в доведении материала обучаемым, и сравнивать их по приоритетности просто некорректно. У каждой из них своя цель, специфика, временные рамки, особенности и сложности.

Лекция по своему структурному построению должна придерживаться данных общих правил. Однако отдельные виды лекций все же могут иметь свои особенности как по содержанию, так и по структуре, которые необходимо учитывать в последующем при составлении их планов.

### **Основные функции и виды лекции**

Лекции присущи три основные педагогические функции, которые определяют ее возможности в учебном процессе: познавательная, развивающая и организующая.

Познавательная функция выражается в возможности средствами лекции обеспечить слушателей основной научной информацией, необходимой для их профессиональной и исследовательской деятельности.

Развивающая функция лекции реализуется в непосредственном контакте обучающегося с преподавателем, становлении у обучающихся творческой мыслительной деятельности, обеспечивающей их профессионально-личностное развитие.

Организирующая функция предусматривает управление самостоятельной работой обучающихся, как в процессе занятия, так и во внеаудиторное время.

Выделяют четыре основных вида лекций применяемые для передачи теоретического материала: вводная, информационная, заключительная и обзорная.

**Вводная лекция** – один из наиболее важных и трудных видов лекции при чтении систематических курсов. От успеха этой лекции во многом зависит успех усвоения всего курса. Она может содержать:

**Вводная лекция** – один из наиболее важных и трудных видов лекции при чтении систематических курсов. От успеха этой лекции во многом зависит успех усвоения всего курса. Она может содержать:

- определение учебной дисциплины;
- краткую историческую справку о дисциплине;
- цели и задачи дисциплины, её роль в общей системе обучения и связь со смежными дисциплинами;
- основные проблемы (понятия и определения) данной науки;
- основную и дополнительную учебную литературу;
- особенности самостоятельной работы обучающихся над учебной дисциплиной и формы участия в научно-исследовательской работе;
- отчетность по курсу.

**Информационная лекция** ориентирована на изложение и объяснение обучающимся научной информации, подлежащей осмыслению и запоминанию. Это самый традиционный тип лекций в практике высшей школы.

**Заключительная лекция** предназначена для обобщения полученных знаний и раскрытия перспектив дальнейшего развития данной науки.

**Обзорная лекция** — это систематизация научных знаний на высоком уровне, допускающая большое число ассоциативных связей в процессе осмысления информации, излагаемой при раскрытии внутри предметной и меж предметной связей, исключая детализацию и конкретизацию. Как правило, стержень излагаемых теоретических положений составляет научно-понятийная и концептуальная основа всего курса или крупных его разделов.

В зависимости от предмета изучаемой дисциплины и дидактических целей могут быть использованы в учебном процессе проблемная лекция, лекция-визуализация, лекция-пресс-конференция, лекция с заранее запланированными ошибками, лекция вдвоем и др.

На **проблемной лекции** новое знание вводится через проблемность вопроса, задачи или ситуации. При этом процесс познания обучающихся в сотрудничестве и диалоге с преподавателем приближается к исследовательской деятельности. Содержание проблемы раскрывается путем организации поиска ее решения или суммирования и анализа традиционных и современных точек зрения.

**Лекция-визуализация** представляет собой визуальную форму подачи лекционного материала с использованием технических средств обучения или аудиовидеотехники (видео-лекция). Чтение такой лекции сводится к развернутому или краткому комментированию просматриваемых визуальных материалов.

**Лекция-пресс-конференция** проводится как научно-практическое занятие, с заранее поставленной проблемой и системой докладов, длительностью 5-10 минут. Каждое выступление представляет собой логически законченный текст, заранее подготовленный в рамках предложенной преподавателем программы. Совокупность представленных текстов позволит всесторонне осветить проблему. В конце лекции преподаватель подводит итоги самостоятельной работы и выступлений обучающихся, дополняя или уточняя предложенную информацию, формулирует основные выводы.

**Лекция вдвоем (или бинарная лекция)** - это разновидность чтения лекции в форме диалога двух преподавателей (либо как представителей двух научных школ, либо как теоретика

и практика). Необходимы: демонстрация культуры дискуссии, вовлечение в обсуждение проблемы обучающихся.

**Лекция с заранее запланированными ошибками** - рассчитана на стимулирование обучающихся к постоянному контролю предлагаемой информации (поиск ошибки: содержательной, методологической, орфографической). В конце лекции проводится диагностика слушателей и разбор сделанных ошибок.

**Лекция-консультация** может проходить по разным сценариям. Первый вариант осуществляется по типу «вопросы—ответы». Лектор отвечает в течение лекционного времени на вопросы обучающихся по всем разделу или всему курсу. Второй вариант такой лекции, представляемой по типу «вопросы—ответы—дискуссия», является тройным сочетанием: изложение новой учебной информации лектором, постановка вопросов и организация дискуссии в поиске ответов на поставленные вопросы».

Кроме рассмотренных видов лекций различают еще и такие лекции, как лекция – беседа, лекция – воспоминание, лекция-концерт, лекция-показ, лекция-экскурсия и др.

### **Порядок подготовки и проведения лекции**

Подготовка лекции начинается с разработки преподавателем структуры рабочего лекционного курса по конкретной дисциплине. Руководством здесь должна служить рабочая программа дисциплины (далее - РП, разработанная с учетом требований ФГОС ВО, учебного плана).

Структура лекционного курса обычно включает в себя вступительную, основную и заключительную части. Количество лекций в той или иной части определяется с учетом общего количества часов, отведенных для лекционной работы согласно учебному плану.

После определения структуры лекционного курса можно приступить к подготовке той или иной конкретной лекции. Методика работы над лекцией предполагает примерно следующие этапы:

- 1) отбор материала для лекции, составление списков основной и дополнительной литературы;
- 2) определение объема и содержания лекции;
- 3) выбор последовательности и логики изложения, написание конспекта;
- 4) подбор иллюстративного материала;
- 5) выработка манеры чтения лекции.

Отбор материала для лекции определяется ее темой. Лектору следует тщательно ознакомиться с содержанием темы в базовой учебной литературе, которой пользуются обучающийся, чтобы выяснить, какие аспекты изучаемой проблемы хорошо изложены, какие данные устарели и требуют корректировки. Следует обдумать обобщения, которые необходимо сделать, выделить спорные взгляды и четко сформировать свою точку зрения на них.

Определение объема и содержания лекции - второй важный этап подготовки лекции, определяющий темп изложения материала. Это обусловлено ограниченностью временных рамок, определяющих учебные часы на каждую дисциплину. Не рекомендуется идти по пути планирования чтения на лекциях всего предусмотренного программой материала в ущерб полноте изложения основных вопросов. Лекция должна содержать столько информации, сколько может быть усвоено аудиторией в отведенное время. Лекцию нужно разгружать от части материала, перенося его на самостоятельное изучение. Этот материал наряду с лекционным должен выноситься на экзамен. Если лекция будет прекрасно подготовлена, но перегружена фактическим (статистическим, и т.п.) материалом, то она будет малоэффективной и не достигнет поставленной цели. Кроме того, при выборе объема лекции необходимо учитывать возможность «среднего» обучающегося записать ту информацию, которую, по мнению преподавателя, он должен обязательно усвоить.

Приступая к решению вопроса об объеме и содержании лекции, следует учитывать ряд особенностей, специфических черт этого вида занятий, в том числе и дидактическую характеристику лекции. Объем и содержание лекции зависят и от ряда классификационных

характеристик лекционного занятия. Существуют классификации лекций по различным основаниям:

- месту в лекционном или учебном курсе (вводная, установочная, обзорная, итоговая и др.);
- преимущественной форме обучения (лекции при очном, заочном и очно-заочном (вечернем) обучении);
- частоте общения лектора с аудиторией (разовая, систематическая, цикловая ит.п.);
- степени проблемности изложения материала (информационная, проблемная, дискуссия и т.п.).

Так, например, вводная лекция читается, как правило, в начале курса с целью дать обучающимся общее представление о его содержании, месте в учебном процессе и роли в их будущей практической деятельности. Вводная лекция в значительной степени может носить популярный характер и читаться монологически. На вводной лекции может быть дан список необходимой для работы литературы, разъяснено, какие вопросы будут изучены на семинарских занятиях, выделены проблемы, решение которых потребует особых усилий.

Очень полезен для установления интереса со стороны слушателей краткий рассказ об истории кафедры и ее научном потенциале, существующей научной школе по данному направлению, перспективах сотрудничества с кафедрой.

Содержание лекции должно отвечать ряду дидактических принципов. Основными из них являются: целостность, научность, доступность, систематичность и наглядность.

Целостность лекции обеспечивается созданием единой ее структуры, основанной на взаимосвязи задач занятия и содержания материала, предназначенного для усвоения обучающимися. В тех случаях, когда на одном занятии достигнуть такой целостности не представляется возможным, это должно быть специально обосновано лектором ссылками на предыдущее или последующее изложение, на литературные и другие источники.

Научность лекции предполагает соответствие материала основным положениям современной науки, абсолютное преобладание объективного фактора и доказательность выдвигаемых положений. Каждый тезис должен быть четко сформулированным и непротиворечивым. Прежде чем приступить к доказательству, необходимо выяснить, насколько тезис усвоен обучающимися. В ходе всего доказательства тезис должен оставаться неизменным.

Лектор должен стремиться к чистоте речи, избегать слов-паразитов («значит», «так сказать», «понимаете»). Принцип доступности лекции предполагает, что содержание учебного материала должно быть понятным, а объем этого материала посильным для «среднего» обучающегося.

Следование принципу систематичности требует соблюдения ряда педагогических правил. К ним, первую очередь, относят:

- взаимосвязь изучаемого материала с ранее изученным, постепенное повышение сложности рассматриваемых вопросов;
- взаимосвязь частей изучаемого материала;
- обобщение изученного материала;
- стройность изложения материала по содержанию и внешней форме его подачи, рубрикация курса, темы, вопроса;
- единообразие структуры построения материала.

Дидактический принцип наглядности в обучении основан на том, что ознакомление обучающихся с каким-либо новым явлением или предметом начинается с конкретного ощущения и восприятия, однако, массированное применение их на лекции ведет к повышенному утомлению обучающихся. Преподаватель должен очень четко представлять, на каком именно этапе лекции он будет использовать ту или иную наглядность, а также случаи отсутствия возможности ее использования по независящим от него причинам.

Выбор последовательности и логики изложения материала - следующий этап работы над лекцией. При составлении плана лекции лучше выделить самостоятельные разделы, после

каждого из которых желательно сделать обобщения. Выделить информацию, на которой необходимо сконцентрировать внимание слушателей. Определяя логику построения лекции, следует четко определить, каким методом изложения вы будете пользоваться - методом индукции, дедукции или аналогии.

Индуктивный метод состоит в движении от частного к общему. Индукция может быть полной, когда обобщение делается из анализа всех без исключения характеристик, параметров или других данных об изучаемом явлении или предмете. Недостатком ее является громоздкость, так как приходится иногда оперировать с большим числом данных. Поэтому более распространена индукция неполная, когда обобщения делают на основании некоторых (не исчерпывающих, но достаточных) данных.

Дедуктивный метод изложения состоит в движении от общего к частному. Дедукцией пользуются в том случае, если известна какая-либо общая закономерность и на ее основе подлежат анализу отдельные проявления этой закономерности.

Метод аналогии основан на вынесении заключения об изучаемом явлении по сходству с другими известными явлениями. Это сходство может быть установлено по нескольким признакам, которые должны быть существенными и характеризовать явление с различных сторон. Проводя аналогию, нужно устанавливать и развитие рассматриваемых явлений, что способствует объективности анализа. Следует избегать использования поверхностных признаков аналогии, так как это может привести к типичной ошибке, называемой «ложной аналогией».

Особое внимание следует уделить требованиям к конспектированию лекций. В методической литературе не существует единого правила к тому, как нужно записывать лекцию. Это зависит от индивидуальных особенностей требований преподавателей и индивидуальных качеств личности обучающихся. Формирование культуры ведения лекционных записей - важная педагогическая задача. Конспект полезен тогда, когда изначально ориентирован на одновременную со слушанием лекции мыслительную переработку материала, на выделение и фиксацию в тезисно-аргументированной форме главного содержания лекции.

Подбор иллюстрированного материала может быть немаловажным этапом подготовки лекции. Несмотря на разнообразие наглядных пособий, при их использовании следует соблюдать некоторые общие правила. Демонстрационный материал во всех случаях должен играть подчиненную роль, быть одним из аппаратов лектора, а не подменять содержания лекции. В каждый момент лекции необходимо демонстрировать только тот наглядный материал, который иллюстрирует излагаемые положения. Подбор иллюстративного материала может быть немаловажным этапом подготовки лекции. Таблицы, диапозитивы, рисунки, схемы необходимо не только тщательно отобрать, но определить и зафиксировать их последовательность при чтении лекции.

Выработка индивидуальной манеры чтения лекции — исключительно важный и длительный период в подготовке к лекционному занятию. Прежде всего, не следует никогда читать текст лекции. Надо стремиться к ведению активного диалога с аудиторией, держать себя непринужденно, свободно, уверенно, передвигаться по аудитории, следя за тем, успевают ли обучающийся записывать за вами. Целесообразно повторять наиболее важные положения, периодически менять тембр голоса, логические ударения, показывая этим важность раздела, мысли, вывода или обобщения. Это нужно заранее продумать при подготовке лекции, отметить в лекционной модели, например, подчеркивая те или иные блоки лекции цветными фломастерами.

**Заключительный этап работы** над текстом лекции - ее оформление. Абсолютное большинство начинающих лекторов подобранные материалы оформляет в виде конспектов. Более опытные преподаватели обходятся разного рода тезисными записями и планами. В педагогической литературе рекомендуется использовать лекционную модель (расширенный план лекции), которая используется при чтении лекции. Требования к организации и



проведению лекционных занятий:

- Организационно-методической базой проведения занятий является учебный план специальности. На основе него объем часов аудиторных занятий, отведенный для каждой учебной дисциплины, делится на часы лекционных, практических, лабораторных и других занятий соответствующими кафедрами, с указанием форм контроля текущей и промежуточной аттестации обучаемых.

- Преподаватель, назначенный для чтения лекций, обязан до начала учебного процесса подготовить учебно-методические материалы, необходимые для проведения лекционно-семинарских занятий. К ним относятся:

- рабочая программа учебной дисциплины с Приложением «Оценочные средства»;
- методические материалы по дисциплине для преподавателя и обучающихся

Разработанный комплект учебно-методических материалов предоставляется в бумажном и электронном виде, обсуждается на заседании кафедры перед началом учебного года и утверждается заместителем директора по УМР.

- Преподаватель обязан проводить лекционные занятия в строгом соответствии с годовым учебным графиком и утвержденным на его основе расписанием лекций.

Категорически запрещается:

- заканчивать лекционные занятия ранее или позже установленного в расписании времени;
- досрочно (до окончания семестра) завершать чтение курса;
- самовольно изменять время или место проведения лекционных занятий.

В случае возникновения объективной необходимости переноса занятий на другое время или в другую аудиторию, преподаватель обязан заблаговременно согласовать это изменение с отделом организации учебного процесса.

Не допускается отмена лекции. При возникновении форс- мажорных обстоятельств преподаватель, назначенный для чтения лекций, обязан заблаговременно информировать о невозможности проведения занятий с объяснением причины.

Преподаватель, проводящий лекционные занятия, обязан вести учет посещаемости обучающихся по журналам групп. В случае неявки обучающихся на лекцию преподаватель обязан незамедлительно информировать деканат.

## **МЕТОДИЧЕСКИЕ РЕКОМЕНДАЦИИ ДЛЯ ПРЕПОДАВАТЕЛЯ ПО ОРГАНИЗАЦИИ И ПРОВЕДЕНИЮ ЗАНЯТИЙ СЕМИНАРСКОГО ТИПА**

### **Введение**

Занятия семинарского типа - одна из форм систематических занятий, на которых обучающиеся под руководством преподавателя приобретают необходимые умения и навыки по тому или иному разделу определенной дисциплины, входящей в учебный план.

Кафедрам рекомендуется разработать сборники задач, упражнений, вопросов и заданий, сопровождающихся методическими указаниями применительно к конкретным дисциплинам.

*Цель* занятий семинарского типа - предоставление возможностей для углубленного изучения теории, овладения практическими навыками и выработки самостоятельного творческого мышления у обучающихся.

### **Задачи:**

- отражение в учебном процессе современных достижений науки;
- углубление теоретической и практической подготовки обучающихся;
- приближение учебного процесса к реальным условиям работы того или иного специалиста;
- формирование умения применять полученные знания на практике, осуществлять вычисления и расчеты;
- развитие инициативы и самостоятельности обучающихся;
- формирование навыков публичного выступления, способности представлять результаты проведенного исследования, умения вести дискуссию;
- контроль за освоением учебной дисциплины.

### **Функции занятий семинарского типа:**

- учебно-познавательная - закрепление, расширение, углубление знаний, полученных на лекциях и в ходе самостоятельных занятий;
- обучающая - школа публичного выступления, развитие навыков отбора и обобщения информации;
- стимулирующая - определенный стимул к дальнейшей пробе своих творческих сил и подготовке к более активной работе;
- воспитательная - формирование мировоззрения и убеждений, воспитание самостоятельности, научного поиска, самостоятельности, смелости;
- контролирующая - в проверке уровня знаний и качества самостоятельной работы обучающихся.

### *Обучение на занятиях семинарского типа направлено на:*

- обобщение, систематизацию, углубление, закрепление полученных теоретических знаний по дисциплине;
- формирование умений (аналитических, проектировочных, конструктивных и др.) применять полученные знания на практике;
- реализацию единства интеллектуальной, практической деятельности;
- формирование практических умений выполнять определенные действия, операции, необходимые в последующей профессиональной деятельности;
- выработку при решении поставленных задач таких профессионально значимых факторов, как самостоятельность, ответственность, точность.

**Рекомендации преподавателям для облегчения освоения обучающимся практических навыков в ходе практического (семинарского) занятия:**

1. Преподаватель составляет план каждого занятия, в который входит: определение

целей и задач, подбор материала к занятию, подбор литературы, рекомендуемой обучающимся к данной теме, разработка рекомендаций обучающимся по организации самостоятельной работы в ходе подготовки к занятию семинарского типа, распределение пунктов плана по времени, моделирование вступительной и заключительной частей семинара.

2. Тема занятия семинарского типа и основные вопросы обсуждения объявляются преподавателем заранее.

3. Преподаватель, ведущий занятия семинарского типа должен находиться в постоянном контакте с обучающимися.

4. Преподаватель может использовать любую из форм проведения занятий: обсуждение сообщений, докладов, рефератов, выполненных обучающимися по результатам учебных или научных исследований под руководством преподавателя, семинар-диспут, упражнения на самостоятельность мышления, письменная контрольная работа, коллоквиум, собеседование, решение ситуационных задач, кейсов, расчетных заданий и других современных технологий обучения. Выполнение расчетов, вычислений, работа с документацией, инструктивными справочниками, составление проектной, плановой и другой специальной документацией.

5. Состав заданий для занятия должен быть спланирован так, чтобы за отведенное время их выполнили большинство обучающихся.

6. Преподавателю следует направлять ход обсуждений на формирование навыков профессиональной полемики и закрепление обсуждаемого материала. На занятиях обучающиеся учатся грамотно излагать проблемы, свободно высказывать свои суждения, рассматривать ситуации, способствующие профессиональной компетенции.

7. Во время проведения занятий подводятся итоги самостоятельной работы обучающихся по усвоению обсуждаемой научной проблемы. Особое значение имеет ознакомление обучающегося с методикой работы с учебной и научной литературой, навыками ее использования при самостоятельной работе, при подготовке к занятиям.

8. При проведении занятий в интерактивной форме (деловая, ролевая игра, ток-шоу и т.п.) преподавателю необходимо продумать и довести до обучающихся правила проведения, роли, функции, схемы взаимодействия участников, а также систему оценивания.

9. Строить ход занятий следует таким образом, чтобы обучающийся, овладев первоначальными профессиональными навыками и умениями, смогли в дальнейшем закрепить их в процессе практики и написания выпускной квалификационной работы.

При планировании состава и содержания занятий семинарского типа следует исходить из того, что все они имеют разные ведущие дидактические цели.

Практические работы направлены на формирование практических умений:

- учебных - решать задачи по физике, химии, математике и пр.;
- профессиональных - выполнять определенные действия, операции, необходимые в последующей профессиональной деятельности.

Семинарские занятия с целью овладения обучающимися общих и профессиональных компетенций, развития их личностных качеств.

В соответствии с ведущей дидактической целью содержанием занятий семинарского типа является:

- решение разного рода задач, в том числе профессиональных (анализ производственных ситуаций, решение ситуационных производственных задач,
- выполнение профессиональных функций в деловых играх и т.п.);
- выполнение вычислений, расчетов;
- работа с нормативными документами, инструктивными материалами, документами первичного учета и др.

Наряду с формированием умений и навыков в процессе практических занятий обобщаются, систематизируются, углубляются и конкретизируются теоретические знания, вырабатывается способность и готовность использовать теоретические знания на практике.

Содержанием семинарских занятий, в соответствии с ведущей дидактической целью, является подготовка докладов, выступлений, обзора материалов периодической печати и т.п. В процессе семинарских занятий формируются умения публичных выступлений, способность приобретать, высказывать и отстаивать собственные убеждения, систематизируется и расширяется объем знаний, реализуется региональный компонент, приобретаются навыки самостоятельной работы.

### **Организация и проведение занятий семинарского типа**

Практическое занятие проводится в учебных или компьютерных кабинетах. Продолжительностью 4 часа. В плане проведения практической работы указываются:

Семинарские занятия проводятся в учебных кабинетах. Продолжительностью, как правило, не менее 2-х академических часов. В плане проведения семинарского занятия указываются:

Планы проведения лабораторных работ, практических и семинарских занятий рассматриваются на заседаниях кафедры и утверждаются заведующим кафедрой.

Практические занятия могут носить:

– репродуктивный характер, в этом случае при их проведении обучающиеся пользуются подробными инструкциями, в которых определены пояснения к порядку выполнения работы;

– активный частично-поисковый характер - эти работы отличаются тем, что обучающиеся должны самостоятельно выбрать необходимое оборудование, способы выполнения работы по материалам инструктивной, справочной и др. литературы;

– интерактивный поисковый характер - такие работы характеризуются тем, что обучающиеся должны решить новую для них проблему, опираясь на имеющиеся теоретические знания.

Семинарские занятия могут проводиться в активной и интерактивной формах деловых игр, круглых столов, компьютерных симуляций, кейс-стади и пр., обеспечивающих максимальную активность обучающихся при обсуждении поставленных вопросов.

Для усиления профессиональной направленности практических и семинарских занятий рекомендуется проведение бинарных уроков. На таких занятиях, результаты лабораторных работ, практических и семинарских занятий, полученные на одной учебной дисциплине или профессиональном модуле являются основой для их выполнения на другой учебной дисциплине и профессиональном модуле.

Рекомендуется проведение сквозных практических работ на основе внутрипредметных связей, когда результаты, полученные в одной практической работе, используются при выполнении последующих практических работ по данной дисциплине.

Для повышения эффективности проведения практических занятий рекомендуется:

- разработка тестов входного контроля подготовленности обучающихся к их выполнению;

– разработка дифференцированных заданий на их выполнение с учетом индивидуальных особенностей обучающихся;

– максимальная организация самостоятельного выполнения обучающимися лабораторных работ, практических и семинарских занятий;

– использование бланков документов, инструктивных материалов;

– наличие материалов, позволяющих проконтролировать правильность выполнения обучающимися заданий расчетного характера.

## МЕТОДИЧЕСКИЕ МАТЕРИАЛЫ ДЛЯ ОБУЧАЮЩИХСЯ

Дисциплина готовит будущих клинических психологов к практической деятельности в структуре психологических служб. Студенты знакомятся с целями и задачи служб, организационной структурой и функциональными подразделениями служб. В ходе занятий изучают исторические предпосылки создания психологических служб и современные практики работы психологических служб в различных учреждениях и организациях: образовательных, силовых, медицинских, досуговых, предпринимательских.

**Цель изучения дисциплины:** сформировать у обучающихся представления об основах организации психологических служб.

### **Задачи изучения дисциплины:**

1. Познакомить студентов с историей создания психологических служб.
2. Рассмотреть профессиональные цели, задачи и функции психологических служб.
3. Дать представление об административной и профессиональной структуре психологических служб.
4. Рассмотреть направления работы, виды деятельности и основные профессиональные технологии в деятельности психологических служб.

## **ТЕМА 1. ОСНОВЫ ДЕЯТЕЛЬНОСТИ ПСИХОЛОГИЧЕСКИХ СЛУЖБ**

История создания психологических служб в России и за рубежом. Цели и функции деятельности психологических служб. Задачи работы психологической службы. Структура психологической службы. Этические и правовые нормы деятельности психологических служб. Планирование деятельности психолога. Виды планов, реализуемых специалистами психологических служб.

Предпосылки и история создания психологических служб в России и за рубежом. Правовое регулирование работы психологических служб. Задачи работы психологической службы. Виды деятельности психологической службы по объектам. Структура психологической службы по административной линии. Структура психологической службы по профессиональной линии. Виды планов, реализуемых специалистами психологических служб. Перспективное планирование: структура, требования, принципы. Календарное планирование: основы, виды, правила оформления и представления планов.

### **Практическое задание**

Ознакомьтесь с Типовым Положением о психологической службе образовательной организации высшего образования, подготовленным Федеральным ресурсным центром психологической службы в системе высшего образования РАО РФ. Выделите основные рекомендации к организации службы вуза относительно цели и задач ее функционирования, рекомендуемой структуры, штатного состава, направлений работы и межведомственного сотрудничества.

Проведите сопоставительный анализ положений Типового документа с практикой работы психологических служб вузов Российской Федерации. По материалам сайтов служб ознакомьтесь с практикой их работы и в мини-группах из 2-3 обучающихся представьте презентации выполненного анализа по следующим пунктам:

- названия службы;
- базовая организация, принадлежность или учредитель службы;
- цель, задачи, направления деятельности службы;
- формы работы и методы деятельности службы;
- кадровый состав и помещения работы службы.

### **Контрольные вопросы**

1. Изложите основные этапы истории создания психологических служб в России и за рубежом.
2. Назовите цели, задачи и функции деятельности психологических служб.
3. Назовите принципы межведомственного и коллегиального взаимодействия психолога в работе психологической службы.
4. Опишите структуру психологической службы.
5. Назовите этические и правовые нормы деятельности психологических служб.

### **Темы докладов**

1. Правовое регулирование работы психологических служб.
2. Межведомственное взаимодействие служб при оказании психологической помощи.
3. Дистанционные формы работы психологической службы.
4. Работа психолога со смежными специалистами при решении задач психологической службы.
5. Виды практической деятельности психолога: работа с внешними партнерами.

### **ТЕМА 2. ВИДЫ ДЕЯТЕЛЬНОСТИ ПСИХОЛОГИЧЕСКОЙ СЛУЖБЫ**

Направления работы психологических служб. Психологическое информирование, психологическое просвещение, психодиагностика, психологическая профилактика, психологическая коррекция, психологическое консультирование. Межведомственное взаимодействие. Дистанционные формы психологической службы.

Направления работы психологических служб. Дистанционные формы психологической службы. Программы психологической работы психолога. Виды практической деятельности психолога: работа с внешними партнерами. Виды практической деятельности психолога: работа со смежными специалистами.

### **Практическое задание**

Изучите сайты психологических служб и организаций в Российской Федерации и за рубежом.

Группами по 2-3 человека выполните сравнительный анализ сайтов аналогичных по профилю работы отечественных и зарубежных психологических служб. Презентуйте результаты сравнительного анализа группе с опорой на материалы изученных сайтов по следующим пунктам:

- названия служб и адреса страниц в сети Интернет;
- базовая организация, принадлежность или учредитель службы;
- цель, задачи, направления деятельности служб;
- формы работы и методы деятельности служб;
- кадровый состав и помещения работы служб.

### **Практическое задание**

Из источников литературы по дисциплине и материалов специализированных сайтов выделите и презентуйте для группы одну из современных инновационных технологий, реализуемых психологическими службами. Проанализируйте выбранную технологию по следующим пунктам:

- содержание технологии и сфера ее применения,
- инновационность технологии,
- практическая направленность технологии,
- адекватность и применимость в реализации другими психологическими практиками и службами.

По результатам анализа группой создается комплекс инновационных технологий, используемых в деятельности практическими психологами.

### **Контрольные вопросы**

1. Назовите основные направления работы психологических служб.
2. Раскройте задачи и содержание работы психологической службы в направлениях: информирование, психологическая профилактика и психологическое просвещение.
3. Раскройте задачи и содержание работы психологической службы в направлении психодиагностика.
4. Раскройте задачи и содержание работы психологической службы в направлениях: психологическая коррекция, психологическое консультирование.
5. Изложите принципы планирования работы психологической службы.

### **Темы докладов**

1. Психологическая служба МЧС.
2. Организация и направления деятельности психологической службы образовательного учреждения.
3. Организация и направления деятельности психологической службы в силовых структурах.
4. Организация и направления деятельности психологической службы в медицинских учреждениях.
5. Организация и направления деятельности психологической службы в социальных учреждениях.

## **ТЕМА 3. ВИДЫ ДЕЯТЕЛЬНОСТИ, ОРГАНИЗАЦИЯ И СТРУКТУРА КРИЗИСНЫХ СЛУЖБ**

Общая характеристика кризисной службы. Виды деятельности кризисных служб. Структура кризисной службы: телефон доверия, амбулаторная помощь, стационар, сопровождение. Нормативные акты, регулирующие деятельность кризисных служб. Отбор и структура подготовки персонала кризисной службы.

Развитие кризисных служб в России и за рубежом. Виды кризисных психологических служб. кризисных служб. Нормативные акты, регулирующие деятельность кризисных служб. Требования к персоналу кризисной службы.

### **Практическое задание**

Совместными усилиями группы составьте максимально возможно подробный перечень актуальных на момент выполнения задания контактов кризисных психологических служб для обращения по следующим категориям:

- службы, оказывающие экстренную психологическую помощь широкому кругу нуждающихся;
- службы, оказывающие психологическую помощь детям и подросткам;
- службы, оказывающие психологическую помощь людям, пострадавшим от насилия.

Выделите психологические службы, в которые можно обратиться круглосуточно, анонимно, бесплатно, очно или с помощью средств связи (телефон, чат-переписка).

Выделите психологические службы, доступные для обращения только жителей Санкт-Петербурга.

### **Контрольные вопросы**

1. Дайте общую характеристику кризисной службы.
2. Назовите виды деятельности кризисных служб.
3. Опишите структуру кризисной службы.
4. Назовите нормативные акты, регулирующие деятельность кризисных служб.
5. Назовите требования к персоналу кризисной службы.

### **Темы докладов**

1. Развитие кризисных служб в России и за рубежом.
2. Виды кризисных психологических служб.
3. Нормативные акты, регулирующие деятельность кризисных служб.
4. Требования к персоналу кризисной службы.
5. Организация межведомственного взаимодействия при оказании психологической помощи в кризисных и чрезвычайных ситуациях.

## **ТЕМА 4. ПРОФИЛАКТИКА ЭМОЦИОНАЛЬНОГО ВЫГОРАНИЯ СОТРУДНИКА КРИЗИСНОЙ СЛУЖБЫ**

Феномен «эмоционального выгорания»: симптомы, причины и последствия. Основные условия профилактики выгорания: Формы и технологии профилактики «эмоционального выгорания».

Симптомы, причины и последствия эмоционального выгорания. Основные условия профилактики выгорания: личностный рост, профессиональное развитие (повышение квалификации), оптимальный баланс работы и отдыха сотрудника кризисной службы. Формы и технологии профилактики «эмоционального выгорания». Супервизия в кризисной службе: индивидуальный, групповой и организационный подходы.

Изучению психологической стороны работы специалистов, по роду своих занятий, непосредственно контактирующих с людьми, в том числе и психологов, посвящено много исследований. Одним из аспектов таких исследований является изучение феномена «эмоционального выгорания» как защитной психологической реакции на чрезмерные эмоциональные нагрузки. В настоящее время научный и практический интерес к выгоранию обусловлен тем, что этот синдром непосредственно проявляется в ситуациях, связанных с самочувствием, здоровьем работников, эффективностью их труда и стабильностью деловой жизни организации.

Синдром эмоционального выгорания (СЭВ) — реакция организма, возникающая вследствие продолжительного воздействия профессиональных стрессов средней интенсивности. Это процесс постепенной утраты эмоциональной, когнитивной и физической энергии, проявляющийся в симптомах эмоционального, умственного истощения, физического утомления, личной отстраненности и снижения удовлетворения исполнением работы.

Первые работы по этой проблеме появились в США. Американский психиатр Н. Freudenberger в 1974 г. описал феномен «burnout» для характеристики психологического состояния здоровых людей, находящихся в интенсивном и тесном общении с пациентами (клиентами) в эмоционально нагруженной атмосфере при оказании профессиональной помощи. Социальный психолог К. Maslach (1976 г.) определила это состояние как синдром физического и эмоционального истощения, включая развитие отрицательной самооценки, отрицательного отношения к работе, утрату понимания и сочувствия по отношению к клиентам (пациентам), подчеркивая, что выгорание — это не потеря творческого потенциала, не реакция на скуку, а скорее эмоциональное истощение, возникающее на фоне стресса. К. Маслач описала выгорание как отношение человека к своей работе; это определение было далее концептуализировано как континуум между негативным опытом эмоционального выгорания и позитивным опытом вовлеченности. В этом континууме есть 3 взаимосвязанных измерения, в том числе истощение-энергия, цинизм-вовлеченность и неэффективность-эффективность. Утомление — это не просто пережитое, а скорее побуждающее к действиям, посредством которого сотрудники эмоционально и когнитивно дистанцируются от своей работы, предположительно в качестве механизма выживания. Цинизм (или деперсонализация) — это попытка дистанцироваться между собой и различными аспектами работы. В рабочей среде выгорание находится на одном конце континуума, поскольку люди устанавливают рабочие отношения, тогда как на другом конце континуума люди испытывают



энергию, вовлечены в свою работу и испытывают чувство эффективности. Два основных фактора выгорания включают чрезмерную рабочую нагрузку и конфликты личных ценностей с ценностями организации. Таким образом, выгорание вызвано неудовлетворенными ролевыми ожиданиями внутри организации и больше связано с организационными ожиданиями. Симптомы выгорания развиваются в результате стрессовых ситуаций на рабочем месте, в отличие от симптомов, связанных с травмой и/или страданиями других.

Первоначально под эмоциональным выгоранием подразумевалось состояние изнеможения с ощущением собственной бесполезности. Позже симптоматика данного синдрома существенно расширилась за счет психосоматического компонента. Исследователи все больше связывали синдром с психосоматическим самочувствием, относя его к состояниям предболезни. В Международной классификации болезней (МКБ+Х) СЭВ первоначально был отнесен к рубрике Z73 — «Стресс, связанный с трудностями поддержания нормального образа жизни. Обозначаемое им явление рассматривалось в рамках понятия «утомление» и описывалось комбинацией двух характеристик: «накопленная усталость» и «психическая сатурация». В последнее время выгорание было признано психиатрической патологией в Международной классификации болезней (МКБ-11) (Всемирная организация здравоохранения, 2019 г.), где оно представлено как синдром, возникающий в результате хронического стресса на рабочем месте, с которым не удается справиться, и определяется следующим образом: чувство истощения или истощения энергии, увеличение умственной дистанции от работы или чувство негативизма или цинизма, связанное с работой, и снижение профессиональной эффективности. МКБ-11 содержит следующее определение эмоционального выгорания: «Эмоциональное выгорание — это синдром, признаваемый результатом хронического стресса на рабочем месте, который не был успешно преодолен»

В. Бойко считает, что эмоциональное выгорание это «...выработанный личностью механизм психологической защиты в форме полного или частичного исключения эмоций (понижения их энергетики) в ответ на избирательные психотравмирующие воздействия» К. Кондо определяет синдром «эмоционального сгорания» как дезадаптированность к рабочему месту из-за чрезмерной рабочей нагрузки и неадекватных межличностных отношений. Этому определению соответствует и данное им толкование понятия «сгорание», которому подвержены прежде всего те, кто альтруистически и интенсивно работает с людьми. Такая эмоционально напряженная работа сопровождается чрезмерной тратой психической энергии, приводит к психосоматической усталости (изнурение) и эмоциональному истощению (исчерпывание) в результате появляются беспокойство (тревога), раздражение, гнев, пониженная самооценка на фоне учащенного сердцебиения, одышка, желудочно-кишечные расстройства, головные боли, пониженное давление, нарушение сна; как правило, возникают и семейные проблемы. Воздействие стрессогенных факторов, вызывающих явление «эмоционального сгорания» охватывает значительный круг профессий, расширение подверженных этому заболеванию. В соответствии с подходом американских психологов К. Маслач и С.Е. Джексона синдром выгорания представляет собой трёхмерный конструкт, включающий эмоциональное истощение; деперсонализацию (тенденцию развивать негативное отношение к клиентам); редуцирование личных достижений проявляется либо в тенденции к негативному оцениванию себя в профессиональном плане, либо в редуцировании собственного достоинства, ограничении своих возможностей, обязанностей по отношению к другим, снятие с себя ответственности и перекладывание её на других. М. Буриш считает, что «Выгорание – психологический термин, обозначающий симптомокомплекс последствий длительного рабочего стресса и определенных видов профессионального кризиса»

Японские исследователи считают, что для определения эмоционального выгорания к трёхфакторной модели К. Маслач следует добавить четвертый фактор «Involvement» (зависимость, вовлечённость), который характеризуется головными болями, нарушением сна, раздражительностью, а также наличием химических зависимостей (алкоголизм,

табакокурение). Е. Махер обобщил перечень симптомов «эмоционального сгорания»: усталость, утомление, истощение; психосоматические недомогания, бессонница, негативное отношение к клиентам; негативное отношение к самой работе; скудность репертуара рабочих действий; злоупотребления химическими агентами: табаком, кофе, алкоголем, наркотиками; отсутствие аппетита или, наоборот, переедание, негативная «Я-концепция»; агрессивные чувства (раздражительность, напряженность, тревожность, беспокойство, взволнованность до перевозбуждения, гнев); упадническое настроение и связанные с ним эмоции (цинизм, пессимизм, чувство безнадежности, апатия, депрессия, ощущение бессмысленности); переживание чувства вины.

В исследованиях, посвящённых синдрому эмоционального выгорания (СЭВ), важное место уделяется факторам, инициирующим его появление и развитие. К основным факторам синдрома эмоционального выгорания, согласно исследованиям различных авторов, относятся: наличие высокой психической нагрузки, высокий уровень ответственности за результаты своей работы, организационный стресс, высокая напряженность в работе, длительные рабочие стрессы, трудности и препятствия в профессиональном развитии, сниженная самооценка качества работы.

В современной консультативной психологии, по мнению Н.Е. Водопьяновой и Е.С. Старченковой, Е.В. Котовой, Н.И. Влаха выделяют следующие основные группы задач психологической помощи при синдроме эмоционального выгорания: 1) информационно-справочные, просветительские; 2) диагностические (в идеале – помощь в самопознании); 3) профилактические; 4) морально-эмоциональная поддержка клиента; 5) непосредственно индивидуальная или групповая психологическая помощь клиентам.

По критерию ключевых причин развития эмоционального выгорания в своей работе Н.Е. Водопьянова выделяет три подхода к преодолению эмоционального выгорания: личностно-ориентированный, организационно-ориентированный и профессионально-комплексный. Организационно-ориентированный подход подразумевает под собой помощь в противодействии выгоранию на уровне отдельных подразделений и организации, в целом. Для этого предлагается использовать эффективные организационно-ориентированные методы, в которые можно включить: наставничество, направление на повышение квалификации, помощь в планировании карьеры. Личностно-ориентированный подход предлагает сосредоточиться на восстановлении утраченных ресурсов, помощь в таком направлении, как личностный рост, развитие субъективных свойств, личных и профессиональных навыков посредством личного развития, самопомощи и посторонней помощи. Необходимо учитывать, что психологическая помощь будет эффективной только, если субъект этой помощи будет активен и заинтересован в процесс борьбы с эмоциональным выгоранием. В профессионально-комплексном подходе предлагается использовать профилактику синдрома одновременно на личностном и организационном уровнях.

### **Практическое задание**

Ознакомьтесь с методикой Маслач «**Опросник выгорания**» (Приложение 2). Проведите самообследование. Составьте психодиагностическое заключение по материалам использованной методики.

По результатам диагностики предложите комплекс мер психологической самопомощи, которые можно применить для элиминации выявленных симптомов выгорания.

### **Практическое задание**

В мини-группах по 3-4 человека разработайте программу психологической профилактики синдрома профессионального выгорания для сотрудников кризисной психологической службы с указанием следующих пунктов.

1. Цель и задачи программы.
2. Значимые характеристики целевой аудитории.

3. Длительность программы, временная структура программы.
4. Условия и средства, необходимые для проведения программы.
5. План-макет программы психологической профилактики с указанием последовательности мероприятий, методов и порядка их проведения.

### **Контрольные вопросы**

1. Дайте общую характеристику феномену «эмоционального выгорания»: симптомы, причины и последствия.
2. Назовите факторы формирования эмоционального выгорания сотрудника кризисной службы.
3. Перечислите приемы профилактики эмоционального выгорания сотрудника кризисной службы.
4. Раскройте значение супервизорской поддержки в профилактике эмоционального выгорания сотрудника кризисной службы.
5. Раскройте значение обучения в профилактике эмоционального выгорания сотрудника кризисной службы.

### **Темы докладов**

1. Симптомы, причины и последствия эмоционального выгорания.
2. Основные условия профилактики выгорания: личностный рост, профессиональное развитие (повышение квалификации), оптимальный баланс работы и отдыха сотрудника кризисной службы.
3. Формы и технологии профилактики «эмоционального выгорания».
4. Супервизия как метод профилактики профессионального выгорания сотрудников кризисных психологических служб.
5. Супервизия в кризисной службе: индивидуальный, групповой и организационный подходы.

### **ГЛОССАРИЙ**

**Автономность** – качество, которое выражается в раскрытии или восстановлении трех следующих способностей: осознания, спонтанности и интимности; любое поведение, мышление или чувства, которые являются реакцией на реальность «здесь и теперь», а не на сценарные убеждения.

**Авторитаризм** - склонность человека к властному управлению другими людьми, подавлению их инициативы, использованию мер принуждения.

**Агрессивность** – склонность к деструктивному поведению, наносящему моральный и/или физический ущерб окружающим, вызывающему психологический дискомфорт.

**Агрессивное поведение** - мотивированное деструктивное поведение, наносящее моральный и/или физический ущерб окружающим, вызывающее психологический дискомфорт.

**Адаптация** – процесс приспособления живого организма к окружающим условиям

**Адаптивность** - результат приспособления человека к новым условиям жизни, к другим людям и социальным обстоятельствам.

**Гиперопека** – чрезмерная забота о детях, которая выражается в стремлении родителей окружать ребенка повышенным вниманием, защищать даже при отсутствии реальной опасности, постоянно удерживать около себя, "привязывать" детей к своему настроению и чувствам, обязывать их поступать определенным, наиболее безопасным для родителей способом.

**Гиперпротекция** - опека над ребёнком, лишение его самостоятельности, чрезмерный контроль за его поведением - всё это характеризуется воспитанием по типу гиперпротекции.

**Девиантное (отклоняющееся) поведение** – совершение поступков, которые противоречат нормам социального поведения в том или ином сообществе. К основным видам девиантного поведения относятся, прежде всего, преступность, алкоголизм и наркомания, а также самоубийства, проституция.

**Дезадаптация** - нарушение приспособления (адаптации) организма к меняющимся условиям окружающей и внутренней среды.

**Детская гиперактивность** – отклонение от возрастных норм онтогенетического развития. Характеризуется невнимательностью, отвлекаемостью, импульсивностью в социальном поведении и интеллектуальной деятельности и повышенной активностью при нормальном уровне интеллектуального развития. Все это приводит к слабой успеваемости в школе и низкой самооценке. Первые признаки гиперактивности могут наблюдаться в возрасте до 7 лет.

**Десенсибилизация** - уменьшение до практического исчезновения чувствительности организма животного, включая человека, к воздействию каких-либо раздражителей.

**Дивергентное мышление** (от лат. *divergere* – расходиться) – форма мышления. Основано на стратегии генерирования множества решений одной единственной задачи.

**Дисграфия** – нарушение письма, сопровождающееся заменой букв, пропусками, перестановками букв и слогов, и слиянием слов, обусловленное нарушением речевой системы в целом.

**Депривация** – разорванность уз привязанности. Термин введен Дж. Боулби, который считал, что люди лишённые материнской заботы и любви в раннем детстве испытывают задержку в эмоциональном, физическом или интеллектуальном развитии.

**Детоцентризм** – стиль родительского воспитания основанный на признании самостоятельной ценности ребенка и родительской любви как одной из главных нравственных ценностей общества.

**Задержка психического развития** – аномалия развития, которая обычно проявляется на начальных стадиях обучения. Характеризуется трудностями усвоения знаний, умений и навыков при обучении.

**Зона ближайшего развития** – понятие, введенное Л.С. Выготским. Характеризует процесс подтягивания психического развития вслед за обучением. Эта зона определяется содержанием таких задач, которые ребенок может решить лишь с помощью взрослого, но после приобретения опыта совместной деятельности он становится способным к самостоятельному решению аналогичных задач.

**Идентификация** - отождествление, уподобление в самом широком смысле. Применяется в различных областях науки и практики, например, в криминалистике (сличение почерка, фотографии и объекта и т.д.). В психологии употребляется в разных значениях: 1) узнавание, опознание какого-либо объекта; 2) процесс бессознательного отождествления человеком себя с другим человеком или группой.

**Идентичность** - свойство человека быть самим собой, сохранять длительное время свою индивидуальность, оставаться верным себе.

**Индивидуальный стиль деятельности** (в труде, учении, спорте) - характерная для данного человека система приемов и способов выполнения той или иной деятельности, обеспечивающая больший или меньший успех.

**Интериоризация** - процесс формирования внутренних структур человеческой психики посредством усвоения структур внешней деятельности.

**Конвергентное мышление** - (от лат. *convergere* – сходиться) – форма мышления. Основано на стратегии точного использования предварительно усвоенных алгоритмов решения определенной задачи, т.е. когда дана инструкция по последовательности и содержанию элементарных операций по решению этой задачи.

**Лабильность** - одно из основных свойств нервной системы, характеризующее функциональную подвижность нервных процессов, скорость их возникновения и прекращения.

**Наглядно–действенное мышление** – форма мышления, вплетенная в реальное манипулирование предметами и обслуживающая прежде всего практические задачи.

**Наглядно–образное мышление** – мышление, в основе которого лежит моделирование и разрешение проблемной ситуации в плане представлений. Выступая следующим этапом развития интеллекта после наглядно–действенного мышления, данный вид мышления основан на использовании определенных рецептивных эталонов, на основе которых возможно вскрытие перцептивно неочевидных связей объектов.

**Негативизм детский** – форма общения ребенка, в которой он делает попытки отстоять права своей личности путем противодействия требованиям окружающих. Может проявляться в упрямстве, грубости, в замкнутости.

**Образовательное учреждение** – организация ориентированная на подготовку (социализацию) подрастающего поколения к взрослой жизни с 2-3 летнего возраста до включения в самостоятельную профессиональную деятельность.

**Обучаемость** - способность к овладению нового, в том числе учебного, материала (новых знаний, действий, новых форм деятельности). Обучаемость, основываясь на способностях (в частности, особенности сенсорных и перцептивных процессов, памяти, внимания, мышления и речи), и познавательной активности субъекта, по разному проявляются в разных деятельности и в разных учебных предметах.

**Обучение** - система организации способов передачи индивиду общественно-исторического опыта, выработанного в процессе социальной практики: знаний, умений, способностей, видов и способов деятельности в нормативных для конкретно-исторических условий показателях. Целью этой деятельности является планомерное и направленное психическое развитие индивида.

**Педология** - (от греч. pais – дитя и logos – слово, наука) – направление в психологии и педагогике, возникшее в конце XIX в. под действием эволюционных идей, связываемое прежде всего с именем С. Холла, который в 1889 г. создал первую педологическую лабораторию. В педологии ребенок рассматривался комплексно, во всех своих проявлениях, в постоянном развитии и в различных, в том числе социальных условиях.

**Профориентация** - система мер, направленных на оказание помощи молодежи в выборе профессии.

**Психокоррекция** - психологическая помощь по преодолению недостатков психического развития.

**Психологическая адаптация** – приспособление человека к существующим в обществе требованиям и критериям оценки за счет присвоения норм и ценностей данного общества.

**Психологическая готовность к школьному обучению** – сформированность у ребенка психологических свойств, без которых невозможно успешное овладение учебной деятельностью в школе. Выделяют: общую психологическую готовность, о которой свидетельствуют показатели интеллектуального и сенсомоторного развития, и специальную, о которой свидетельствуют достижения по программам дошкольного обучения (счет в пределах десяти, скорость чтения) и общую личностную готовность как интегративный показатель уже достигнутого психического развития (произвольность деятельности, адекватность общения со взрослым и сверстником, положительное отношение к школе и обучению).

**Психологическая служба образования** – система психологической сопровождения деятельности в сфере образования, призванная к созданию благоприятных условий для обучения и личностного развития учащихся.

**Психологическое обеспечение образовательного учреждения** – система работы психологической службы, включающая в себя: психологическое просвещение, психологическую профилактику, психологическую диагностику, коммуникативную и психологическую коррекцию всех участников педагогического процесса.

**Психологическое сопровождение образовательного учреждения** - целостный и непрерывный процесс изучения и анализа, формирования, развития и коррекции всех

субъектов обучения и воспитания, попадающих в поле деятельности психологической службы или конкретного практического психолога.

**Психопрофилактика** - система мероприятий, направленных на предупреждение психогений и психосоматических (гипертония, язвенная болезнь и т.п.) болезней, а также отклоняющегося поведения.

**Психосоматика** - направление в медицинской психологии, занимающееся изучением влияния психических факторов на возникновение и протекание некоторых соматических заболеваний (бронхиальной астмы, гипертонической болезни, язвы 12-перстной кишки, язвенного колита, полиартрита, стенокардии, нейродермита).

**Реабилитация**- восстановление социального статуса человека; восстановление хорошей формы или соответствующего состояния функционирования.

**Регрессия поведения** - форма психической защиты, выражающаяся в возврате к более ранним, более примитивным (нередко детским) формам поведения, которые в прошлом оказывались успешными.

**Референтная группа** (от англ. refer – относиться) – социальная группа, по отношению к которой индивид чувствует свою принадлежность, с которой он себя идентифицирует. При этом реально принадлежать он может совершенно к другой группе.

**Самоактуализация** - стремление человека к возможно более полному выявлению и развитию своих задатков, способностей, личностных возможностей.

**Саморегуляция психическая** - система действий человека, направленных на достижение и поддержание необходимого психического состояния, управление своей психикой.

**Сензитивные периоды развития** (от лат. sensus – чувство, ощущение) – возрастные интервалы индивидуального развития, при прохождении которых внутренние структуры наиболее чувствительны к специфическим влияниям окружающего мира. В развитии психических функций подобные сензитивные периоды также играют очень важную роль.

**Сенсомоторика** (от лат. sensus – чувство, ощущение и motor – двигатель) – взаимосоординация сенсорных и моторных компонентов деятельности: получение сенсорной информации приводит к запуску тех или иных движений, а те, в свою очередь, служат для регуляции, контроля или коррекции сенсорной информации. В качестве основного сенсомоторного механизма выступает рефлексорное кольцо.

**Скрытая леворукость** – сформированные в обучении навыки использования правой руки как ведущей у левшей.

**Страх** – состояние, которое возникает, прежде всего в ситуациях, когда мотивация избегания не может быть реализована. Возникает, если индивид имеет побуждение и осознанную цель покинуть ситуацию, но продолжает в силу внешних причин оставаться в ней. В подобных условиях локальный страх может стать генерализованным. Как показано в экспериментах И.П. Павлова и Дж. Вольпе, на основе генерализованного страха происходит научение и страх приобретает форму личностной нелокализованной тревожности, или, связываясь с широким кругом более или менее случайных предметов или ситуаций, становится фобией.

**Стресс** – понятие, введенное Г. Селье в 1936 г. для обозначения состояния психического напряжения, обусловленного выполнением деятельности в особенно сложных условиях. В зависимости от выраженности стресс может оказывать на деятельность как положительное влияние, так и отрицательное (до ее полной дезорганизации)

**Стрессоры** – внешние или внутренние воздействия, приводящие к возникновению стрессовых состояний. К ним могут относиться сильные физические и психические травмы, кровопотеря, мышечные нагрузки, инфекции.

**Социальная адаптация** – процесс интеграции человека в общество, в результате которого достигается формирование самосознания и ролевого поведения, способности к самоконтролю и самообслуживанию, адекватных связей с окружающими.

**Социальная ситуация развития** - специфическая для каждого возрастного периода система отношений человека к социальной действительности, отраженная в его переживаниях и реализуемая им в совместной деятельности с другими людьми; понятие введено Л.С. Выгодским.

**Сенсибилизация** - (от лат. sensibilis – чувствительный) – повышение чувствительности нервных центров под влиянием действия раздражителя. При применении сенсорных раздражителей С. обычно маскируется одновременно развивающимся процессом сенсорной адаптации.

**Тревожность** - индивидуальная психологическая особенность, проявляющаяся в повышенной склонности человека испытывать беспокойство и тревогу в самых различных жизненных ситуациях. Эмоциональное расстройство, которое сопряжено с устойчивым переживанием небагополучия в тех или иных сферах жизни индивида (школьная, межличностная, экзаменационная...) или быть генерализованным свойством личности.

**Умственная отсталость** - стойкое, необратимое нарушение психического развития (в первую очередь интеллектуального), обусловленное недостаточностью центральной нервной системы.

**Фобия** - навязчивые состояния страха перед определенными объектами и ситуациями, не представляющими реальной угрозы, (навязчивый страх покраснеть, страх пребывания на открытых местах, страх смерти, страх перед школой и т.д.). Развиваются при некоторых психозах.

**Школьная психологическая служба** - специализированное подразделение в системе народного образования, основная задача которого - обеспечение условий, способствующих полноценному психическому и личностному развитию каждого ребенка, нарушение которых мешает своевременной реализации возрастных и индивидуальных возможностей учащихся и влечет необходимость психолого-педагогической коррекции.

**ТИПОВОЕ ПОЛОЖЕНИЕ  
О ПСИХОЛОГИЧЕСКОЙ СЛУЖБЕ  
ОБРАЗОВАТЕЛЬНОЙ ОРГАНИЗАЦИИ ВЫСШЕГО ОБРАЗОВАНИЯ**

**1. ОБЩИЕ ПОЛОЖЕНИЯ**

1.1. Типовое положение определяет организационную и содержательную основу деятельности психологической службы образовательной организации высшего образования. Настоящее положение содержит обязательный минимум квалифицированной психологической помощи обучающимся и работникам образовательной организации высшего образования, который может быть дополнен и расширен в соответствии

с имеющимися административными, кадровыми, материальными ресурсами образовательной организации и предшествующим опытом работы психологической службы образовательной организации высшего образования (далее – Организация).

1.2. Под психологической службой Организации понимается структурное подразделение, созданное в Организации для психологического сопровождения образовательной деятельности, в том числе с помощью социальной адаптации и реабилитации нуждающихся в ней обучающихся, а также для оказания психологической помощи работникам образовательной организации, а также с учетом специфики Организации.

1.3. В состав психологической службы Организации входят психологи, педагоги-психологи, а также иные профильные специалисты, имеющие квалификацию для оказания психолого-медико-социальной помощи, в том числе экстренной, при необходимости.

1.4. Психологическая служба Организации в своей деятельности руководствуется нормами Конституции Российской Федерации, «Семейного кодекса Российской Федерации» от 29.12.1995 N 223-ФЗ, Федерального закона «Об образовании в Российской Федерации» от 29.12.2012 № 273-ФЗ с исправлениями и дополнениями, Федерального закона «О молодежной политике в Российской Федерации», от 30.12.2020 N 489-ФЗ Федерального закона «О благотворительной деятельности и добровольчестве (волонтерстве)» от 11.08.1995 N 135-ФЗ, Федерального закона «Об основах системы профилактики правонарушений в Российской Федерации» от 23.06.2016 N 182-ФЗ, Федерального закона «Об основах охраны здоровья граждан в Российской Федерации» от 21.11.2011 N 323-ФЗ, Федерального закона «О государственной социальной помощи» от 17.07.1999 № 178-ФЗ, Концепции развития сети психологических служб в образовательных организациях высшего образования в российской Федерации, иных нормативных правовых актах Российской Федерации в сфере образования и молодежной политики, затрагивающих вопросы организации деятельности психологических служб в образовательных организациях высшего образования, Уставом Организации, а также настоящим положением.

1.5. Общее руководство психологической службой, ответственность за ее организацию и деятельность возлагается на лицо, назначенное распоряжением руководителя Организации. Методическое сопровождение деятельности психологической службы как составляющей федеральной сети психологических служб в образовательных организациях высшего образования осуществляется Федеральным ресурсным центром психологической службы в системе высшего образования Российской академии образования.



## **ЦЕЛИ И ЗАДАЧИ ПСИХОЛОГИЧЕСКОЙ СЛУЖБЫ ОБРАЗОВАТЕЛЬНОЙ ОРГАНИЗАЦИИ ВЫСШЕГО ОБРАЗОВАНИЯ**

2.1. Психологическая служба создана в целях организации доступной квалифицированной психологической помощи и сопровождения в трудных жизненных ситуациях обучающихся и работников Организации на основе интеграции последних достижений наук об образовании и лучших практик консультирования, коррекции, профилактики и просвещения.

Деятельность психологической службы призвана способствовать укреплению психического здоровья, формированию психологического благополучия и позитивной социализации обучающихся и работников Организации.

2.2. К основным задачам психологической службы Организации относятся:

– обеспечение принципов оказания психологической помощи, обозначенных в Концепции развития сети психологических служб в образовательных организациях высшего образования;

– обеспечение доступности квалифицированной психологической помощи всем категориям обучающихся, в том числе с особыми образовательными потребностями, и работникам Организации;

– обеспечение высокого качества и полноты спектра психолого-медико-социальной помощи для всех категорий обучающихся, в том числе испытывающих трудности в образовательной деятельности, развитии и социальной адаптации, и работникам Организации;

– организация мероприятий по оценке риска, профилактике и коррекции агрессивного и аутоагрессивного поведения обучающихся, формированию жизнестойкости и конструктивных навыков межличностного взаимодействия;

– профилактика и квалифицированная помощь в преодолении эмоционального выгорания, личностных и профессиональных деформаций педагогических работников Организации;

– укрепление личностной и духовно-нравственной сферы обучающихся, внутренней позиции личности, в том числе развитие межкультурной толерантности и традиционных семейных ценностей, профилактика ксенофобии и экстремизма;

– создание условий для самостоятельного осознанного выбора профессиональной области в рамках выбранной профессии и построения личных профессиональных планов;

– участие в мониторингах актуального состояния психологических служб и научных исследованиях в интересах развития психологического сопровождения высшего образования, проводимых Министерством науки и высшего образования Российской Федерации и Российской академией образования;

– проведение психологической экспертизы образовательных программ, технологий, учебников, пособий, методических материалов, содержания мероприятий, предполагающих участие обучающихся, в том числе в цифровом формате.

## **ОСНОВНЫЕ НАПРАВЛЕНИЯ ДЕЯТЕЛЬНОСТИ ПСИХОЛОГИЧЕСКОЙ СЛУЖБЫ ОБРАЗОВАТЕЛЬНОЙ ОРГАНИЗАЦИИ ВЫСШЕГО ОБРАЗОВАНИЯ**

3.1. Психологическая диагностика:

– участие в выполнении исследований, в том числе мониторингах, психологического благополучия обучающихся и работников Организации;

– психологический анализ социальной ситуации в Организации, выявление острых проблемных моментов во взаимодействии всех участников образовательных отношений, определение признаков агрессивного и аутоагрессивного поведения, определение путей и средств их разрешения;

– помощь обучающимся при определении приоритетной профессиональной области в рамках выбранной профессии и построении личных профессиональных планов.

### 3.2. Консультативная деятельность:

– групповое психологическое консультирование обучающихся и работников Организации по актуальным вопросам обучения, развития и взаимодействия;

– индивидуальное консультирование обучающихся и педагогических работников Организации по актуальным вопросам обучения, развития и взаимодействия.

### 3.3. Психологическая профилактика и коррекция:

– содействие адаптации обучающихся, прежде всего, младших курсов к условиям обучения в Организации, консультирование профессорско-преподавательского состава, научно-педагогических работников, кураторов по оказанию помощи обучающимся в адаптационный период;

– организация мероприятий по профилактике и коррекции агрессивного и аутоагрессивного поведения обучающихся;

– оказание психологической поддержки обучающимся и работникам Организации, находящимся в состоянии стресса, конфликта, сильного эмоционального переживания, сложной жизненной ситуации.

### 3.4. Психологическое просвещение:

– повышение психологической компетентности работников и обучающихся Организации;

– ознакомление работников Организации с основными возрастными закономерностями психического развития обучающихся;

– популяризация психологических знаний в Организации с целью снижения у обучающихся и работников психологических барьеров, препятствующих обращению за профессиональной психологической помощью.

### 3.5. Организационно-методическая деятельность:

– подготовка рекомендаций по созданию в Организации условий, способствующих укреплению психического здоровья, формированию психологического благополучия и позитивной социализации обучающихся и работников;

– подготовка аналитических материалов по результатам исследований, в том числе мониторингов, психологического благополучия обучающихся и работников Организации;

– подготовка предложений по снижению рисков агрессивного и аутоагрессивного поведения обучающихся и работников Организации;

– подготовка методических материалов по адаптации просветительских, развивающих и психокоррекционных программ с учетом индивидуальных особенностей обучающихся;

– участие в процедурах оценки эффективности методов психодиагностики, профилактики и коррекции на протяжении всего периода обучения.

#### **4. ОБЕСПЕЧЕНИЕ ДЕЯТЕЛЬНОСТИ ПСИХОЛОГИЧЕСКОЙ СЛУЖБЫ ОБРАЗОВАТЕЛЬНОЙ ОРГАНИЗАЦИИ ВЫСШЕГО ОБРАЗОВАНИЯ**

4.1. Методическое обеспечение деятельности психологической службы как составляющей федеральной сети психологических служб в образовательных организациях высшего образования осуществляется Федеральным ресурсным центром психологической службы в системе высшего образования Российской академии образования. Межведомственной рабочей группой по развитию сети психологических служб в образовательных организациях высшего образования Министерства науки и высшего образования Российской Федерации утверждаются все методические разработки Федерального ресурсного центра психологической службы в системе высшего образования Российской академии образования.

4.2. Деятельность психологической службы Организации строится на основе эффективного взаимодействия профессионального сообщества специалистов-психологов, ученых, выполняющих исследования в сфере наук об образовании, и иных специалистов в соответствии с регламентами межведомственного и межпрофессионального взаимодействия для решения профессиональных задач при оказании психолого-медико-социальной помощи обучающимся и работникам образовательных организаций высшего образования в условиях смежных полномочий.

4.3. Психологическая служба работает в тесном контакте с руководством и работниками Организации, ее структурными подразделениями, кураторами академических групп.

4.4. Психологическая служба в интересах обучающегося устанавливает взаимоотношения с общественными организациями, органами опеки, учреждениями здравоохранения и другими субъектами психолого-медико-социального сопровождения и социального партнерства, оказывающими Организации помощь в позитивной социализации обучающихся.

4.5. Внутренняя структура и штатная численность психологической службы утверждается руководителем Организации в соответствии с рекомендациями Федерального ресурсного центра психологической службы в системе высшего образования Российской академии образования, исходя из объемов работы и специфики деятельности образовательной организации. Обязанности специалистов психологической службы распределяются руководителем психологической службы Организации в соответствии с должностными инструкциями.

4.6. Финансирование деятельности психологической службы, в том числе регулярное участие руководителя и специалистов психологической службы в программах дополнительного образования, переподготовки и повышения квалификации, осуществляется за счет бюджетных и внебюджетных средств Организации.

**Опросник выгорания Маслач<sup>1</sup>**

Опросник выгорания (перегорания) Маслач (англ. Maslach Burnout Inventory, сокр. MBI) - тестовая методика, предназначенная для диагностики профессионального выгорания. Создана в 1986 году Maslach и Jackson, в России адаптирована Водопьяновой, дополнена математической моделью НИПНИ им. Бехтерева.

Данный опросник предназначен для определения степени выраженности и распространенности синдрома выгорания (перегорания) среди профессионального контингента, в том числе медицинских работников. Методика может быть использована в практическом здравоохранении, образовании, бизнесе и управлении для своевременной и всесторонней диагностики синдрома перегорания с последующим определением мишеней и уровней профилактического воздействия, как в направлении оптимизации терапевтической среды, так и в отношении профилактики накопления эмоционального напряжения. Полученные данные могут быть рекомендованы при подготовке руководящих кадров с информированием и тренингом построения программ профилактической санации производственной обстановки в коллективе.

**Инструкция**

Вам предлагается 22 утверждения о чувствах и переживаниях, связанных с работой. Пожалуйста, прочитайте внимательно каждое утверждение и решите, чувствуете ли вы себя таким образом на вашей работе. Если у вас никогда не было такого чувства, в листе для ответов отметьте позицию 0 – "никогда". Если у вас было такое чувство, укажите, как часто вы его ощущали, позиция 6 – "ежедневно". Для этого зачеркните или обведите кружком балл, соответствующий частоте переживаний того или иного чувства.

Утверждение	Никогда	Очень редко	Редко	Иногда	Часто	Очень часто	Каждый день
1. Я чувствую себя эмоционально опустошенным.							
2. После работы я чувствую себя как «выжатый лимон».							
3. Утром я чувствую усталость и нежелание идти на работу.							
4. Я хорошо понимаю, что чувствуют мои подчиненные и коллеги, и стараюсь учитывать это в							

<sup>1</sup> Водопьянова Н.Е. Старченкова Е.С. Синдром выгорания: диагностика и профилактика. - СПб.: Питер, 2008. - 358 с.

интересах дела.							
5. Я чувствую, что общаюсь с некоторыми подчиненными и коллегами как с предметами (без теплоты и расположения к ним).							
6. После работы на некоторое время хочется уединиться от всех и всего.							
7. Я умею находить правильное решение в конфликтных ситуациях, возникающих при общении с коллегами.							
8. Я чувствую угнетенность и апатию.							
9. Я уверен, что моя работа нужна людям.							
10. В последнее время я стал более «черствым» по отношению к тем, с кем работаю.							
11. Я замечаю, что моя работа ожесточает меня.							
12. У меня много планов на будущее, и я верю в их осуществление.							
13. Моя работа все больше меня разочаровывает.							
14. Мне кажется, что я слишком много работаю.							
15. Бывает, что мне действительно безразлично то, что происходит с некоторыми моими подчиненными и коллегами.							
16. Мне хочется уединиться и							

отдохнуть от всего и всех.							
17. Я легко могу создать атмосферу доброжелательности и сотрудничества в коллективе.							
18. Во время работы я чувствую приятное оживление.							
19. Благодаря своей работе я уже сделал в жизни много действительно ценного.							
20. Я чувствую равнодушие и потерю интереса ко многому, что радовало меня в моей работе.							
21. На работе я спокойно справляюсь с эмоциональными проблемами.							
22. В последнее время мне кажется, что коллеги и подчиненные все чаще перекладывают на меня груз своих проблем и обязанностей.							

Подсчёт значений шкал

Ответы испытуемого оцениваются следующим образом:

- 0 баллов - «Никогда»;
- 1 балл - «Очень редко»;
- 2 балла - «Редко»;
- 3 балла - «Иногда»;
- 4 балла - «Часто»;
- 5 баллов - «Очень часто»;
- 6 баллов - «Каждый день».

Шкала	Пункты в прямых значениях	Пункты обратных значений	В	Максимальная сумма баллов
Эмоциональное истощение	1, 2, 3, 8, 13, 14, 16, 20	6		54

Деперсонализация	5, 10, 11, 15, 22		30
Редукция профессионализма	4, 7, 9, 12, 17, 18, 19, 21		48

#### Оценка уровней выгорания

Субшкала	Низкий уровень L	Средний уровень M	Высокий уровень H
Эмоциональное истощение (среднее - 19,73)	0-15	16-24	25 и больше
Деперсонализация (среднее - 7,78)	0-5	6-10	11 и больше
Редукция профессионализма (среднее - 32,93)	37 и больше	31-36	30 и меньше

#### Подсчёт интегрального индекса выгорания

В 2007 году в НИПНИ им. Бехтерева был предложен способ определения системного индекса синдрома перегорания на основании математической модели определения расстояния между точками в многомерном пространстве. Данный метод позволяет получить единый количественный показатель на основе параметров синдрома перегорания, полученный при помощи теста МВІ. Получение системного показателя позволяет дать более точную оценку распространенности синдрома перегорания.

При этом нулевой точкой, «началом координат» считается точка, соответствующая отсутствию нарушений по всем трём шкалам - 0 баллов. Для того, чтобы данная математическая модель была валидной, необходимо отсутствие значимых корреляций между шкалами, что было подтверждено исследованиями в лаборатории клинической психологии в НИПНИ им. Бехтерева. Кроме того, считается, что каждая шкала вносит равный вклад в формирование понятия «профессиональное выгорание», но каждая шкала имеет разное количество пунктов, вследствие чего значение по шкале приводится к нормативу делением на максимальное количество баллов.

Вычисление производится по следующей формуле:

$$\rho = \sqrt{\frac{(EE_x/54)^2 + (DP_x/30)^2 + (1 - PA_x/48)^2}{3}}, \text{ где:}$$

- $EE_x$  - значение респондента по шкале «Эмоциональное истощение».
- 54 - максимальное значение по шкале «Эмоциональное истощение».
- $DP_x$  - значение респондента по шкале «Деперсонализация».
- 30 - максимальное значение по шкале «Деперсонализация».
- $PA_x$  - значение респондента по шкале «Редукция профессиональных достижений».
- 48 - максимальное значение по шкале «Редукция профессиональных достижений».

Итоговое значение может быть от 0 (нет выгорания) до 1 (максимально выраженное выгорание).

МИНИСТЕРСТВО ЗДРАВООХРАНЕНИЯ РОССИЙСКОЙ ФЕДЕРАЦИИ  
федеральное государственное бюджетное учреждение  
«Национальный медицинский исследовательский центр имени В.А. Алмазова»  
Министерства здравоохранения Российской Федерации  
(ФГБУ «НМИЦ им. В.А. Алмазова» Минздрава России)

ИНСТИТУТ МЕДИЦИНСКОГО ОБРАЗОВАНИЯ

ОДОБРЕНО  
Учебно-методическим советом  
ФГБУ «НМИЦ им. В.А. Алмазова»  
Минздрава России  
«15» октября 2024 г.  
Протокол №07/2024г.

УТВЕРЖДАЮ  
Генеральный директор  
ФГБУ «НМИЦ им. В.А. Алмазова»  
Минздрава России  
Е.В. Шляхто  
«25» октября 2024 г.

Заседание Ученого совета  
«25» октября 2024 г.  
Протокол № 10

**МЕТОДИЧЕСКИЕ МАТЕРИАЛЫ**

по дисциплине «Арт-терапия с практикумом»

специалитет по специальности  
**37.05.01 Клиническая психология**

Очная форма обучения

Санкт-Петербург  
2024



## ЛИСТ СОГЛАСОВАНИЯ

Методические материалы по дисциплине «Арт-терапия с практикум» рассмотрена и одобрена на заседании кафедры психологии.

## СОДЕРЖАНИЕ

№п/п	Наименование методических материалов
1	МЕТОДИЧЕСКИЕ РЕКОМЕНДАЦИИ ДЛЯ ПРЕПОДАВАТЕЛЯ ПО ОРГАНИЗАЦИИ И ПРОВЕДЕНИЮ ЗАНЯТИЙ ЛЕКЦИОННОГО ТИПА
2	МЕТОДИЧЕСКИЕ РЕКОМЕНДАЦИИ ДЛЯ ПРЕПОДАВАТЕЛЯ ПО ОРГАНИЗАЦИИ И ПРОВЕДЕНИЮ ЗАНЯТИЙ СЕМИНАРСКОГО ТИПА
3	МЕТОДИЧЕСКИЕ МАТЕРИАЛЫ ДЛЯ ОБУЧАЮЩИХСЯ
3.1	Методические рекомендации по самостоятельной работе
3.2	Методические рекомендации для обучающихся по выполнению различных видов самостоятельной работы (с Приложением образцов)

## МЕТОДИЧЕСКИЕ РЕКОМЕНДАЦИИ ДЛЯ ПРЕПОДАВАТЕЛЯ ПО ОРГАНИЗАЦИИ И ПРОВЕДЕНИЮ ЗАНЯТИЙ ЛЕКЦИОННОГО ТИПА

### Введение

Занятие лекционного типа является одной из основных системообразующих форм организации учебного процесса. Лекция представляет собой систематическое, последовательное, монологическое изложение преподавателем - лектором учебного материала, как правило, теоретического характера. Такое занятие представляет собой элемент технологии представления учебного материала путем логически стройного, систематически последовательного и ясного изложения.

Лекция требует порой от лектора особого физического, умственного и душевного напряжения, энтузиазма. Заурядно прочитанная лекция никогда не вызовет оживления аудитории и, как правило, никогда не достигнет своей цели и будет забыта сразу же после своего прочтения. Аналогичными могут быть последствия и для лекции, автор которой не покажет высокого уровня знаний и профессионализм, не сумеет обосновать актуальности и необходимости учебного материала для практики.

Лекция - в переводе с латинского означает чтение, систематическое, последовательное изложение учебного материала, какого-либо вопроса, темы, раздела, предмета, методов науки. В общих чертах лекцию иногда определяют как полутора-двухчасовое систематизированное изложение важных проблем науки посредством живой и хорошо организованной речи.

Лекция составляет основу теоретического обучения и должна давать систематизированные основы научных знаний по дисциплине, раскрывать состояние и перспективы развития соответствующей области науки и техники, концентрировать внимание обучающихся на наиболее сложных и узловых вопросах, стимулировать их активную познавательную деятельность и способствовать формированию творческого мышления.

Цель лекции – организация целенаправленной познавательной деятельности обучающихся по овладению программным материалом учебной дисциплины. Чтение курса лекций позволяет дать связанное, последовательное изложение материала в соответствии с новейшими данными науки, сообщить слушателям основное содержание предмета в целостном, систематизированном виде.

Преподавание учебных дисциплин и междисциплинарных курсов осуществляется в соответствии с ФГОС ВО и учебным планом.

Ведущим методом в лекции выступает устное изложение учебного материала, с использованием мультимедийной и электронно-вычислительной техники, схем, плакатов и др.

Лекции читаются заведующим кафедрой, профессорами и доцентами.

Квалификация преподавателя высшей школы в значительной мере определяется тем, насколько содержательно и мастерски читает он лекции. Обычно выделяют следующие основные элементы лекторского мастерства, которые делают его эффективным средством обучения и воспитания в вузе:

- научность, содержательность;
- связь теории с практикой;
- систематичность, последовательность и доступность обучения;
- умение достигать наибольшей взаимной связи с аудиторией, создание атмосферы сопереживания;
- воздействие личности лектора на аудиторию;
- умение организовывать самостоятельную работу обучающихся, возбудить интерес к работе с книгой, использованию электронной библиотеки и Интернет-ресурсов.

Лекция должна иметь четкую структуру и логику раскрытия последовательно излагаемых вопросов, необходимую идейно-теоретическую направленность, твердый теоретический и методический «стержень», законченный характер освещения определенной темы (или проблемы), тесную увязку с предыдущим материалом.

Лекция может быть:

- доказательной и аргументированной, содержать достаточное количество ярких и убедительных примеров, фактов, обоснований;

- проблемной, раскрывать противоречия и указывать пути их решения, ставить перед обучающимися вопросы для размышления.

- наглядной, сочетаться по возможности с демонстрацией аудиовизуальных материалов, макетов, моделей, образцов и т.д.

Не стоит забывать, что использование мультимедийной техники, компьютера с выходом в Интернет не способны заменить живой речи преподавателя.

В какой бы форме лекция не преподносилась, все же педагог с его методическими приемами доведения учебного материала будет по-прежнему оставаться центральной фигурой занятия, а умелое и рациональное использование им средств наглядности будет одним из ярких признаков мастерства наглядным и доступным для данной аудитории. Кроме этого, лекция должна:

- обладать внутренней убежденностью, силой логической аргументации и вызывать у обучающихся необходимый интерес познания, давать направления для самостоятельной работы обучающихся;

- отражать методическую обработку материала (выделение главных мыслей и положений, подчеркивание выводов, повторение их в различных формулировках);

- должна излагаться четким и ясным языком, содержать разъяснение всех вновь вводимых терминов и понятий.

### **Структура лекции**

Лекция состоит из трех основных частей: вступительной, основной и заключительной.

**Вступительная** часть определяет название темы, план и цель лекции. Она призвана заинтересовать и настроить аудиторию. В этой части лекции преподавателем излагается актуальность, основная идея, связь данной лекции с предыдущими занятиями, ее основные вопросы. Введение должно быть кратким и целенаправленным.

В **основной** части лекции реализуется научное содержание темы, все главные узловые вопросы, проводится вся система доказательств с использованием наиболее целесообразных методических приемов. Каждый учебный вопрос заканчивается краткими выводами, логически подводящими обучающихся к следующему вопросу лекции.

**Заключительная** часть имеет целью обобщать в кратких формулировках основные идеи лекции, логически завершая ее как целостное творение.

Каждая из структурных частей лекции чрезвычайно важна в доведении материала обучаемым, и сравнивать их по приоритетности просто некорректно. У каждой из них своя цель, специфика, временные рамки, особенности и сложности.

Лекция по своему структурному построению должна придерживаться данных общих правил. Однако отдельные виды лекций все же могут иметь свои особенности как по содержанию, так и по структуре, которые необходимо учитывать в последующем при составлении их планов.

### **Основные функции и виды лекции**

Лекции присущи три основные педагогические функции, которые определяют ее возможности в учебном процессе: познавательная, развивающая и организующая.

Познавательная функция выражается в возможности средствами лекции обеспечить слушателей основной научной информацией, необходимой для их профессиональной и исследовательской деятельности.

Развивающая функция лекции реализуется в непосредственном контакте обучающегося с преподавателем, становлении у обучающихся творческой мыслительной деятельности, обеспечивающей их профессионально-личностное развитие.

Организирующая функция предусматривает управление самостоятельной работой обучающихся, как в процессе занятия, так и во внеаудиторное время.

Выделяют четыре основных вида лекций применяемые для передачи теоретического материала: вводная, информационная, заключительная и обзорная.

**Вводная лекция** – один из наиболее важных и трудных видов лекции при чтении систематических курсов. От успеха этой лекции во многом зависит успех усвоения всего курса. Она может содержать:

**Вводная лекция** – один из наиболее важных и трудных видов лекции при чтении систематических курсов. От успеха этой лекции во многом зависит успех усвоения всего курса. Она может содержать:

- определение учебной дисциплины;
- краткую историческую справку о дисциплине;
- цели и задачи дисциплины, её роль в общей системе обучения и связь со смежными дисциплинами;
- основные проблемы (понятия и определения) данной науки;
- основную и дополнительную учебную литературу;
- особенности самостоятельной работы обучающихся над учебной дисциплиной и формы участия в научно-исследовательской работе;
- отчетность по курсу.

**Информационная лекция** ориентирована на изложение и объяснение обучающимся научной информации, подлежащей осмыслению и запоминанию. Это самый традиционный тип лекций в практике высшей школы.

**Заключительная лекция** предназначена для обобщения полученных знаний и раскрытия перспектив дальнейшего развития данной науки.

**Обзорная лекция** — это систематизация научных знаний на высоком уровне, допускающая большое число ассоциативных связей в процессе осмысления информации, излагаемой при раскрытии внутри предметной и меж предметной связей, исключая детализацию и конкретизацию. Как правило, стержень излагаемых теоретических положений составляет научно-понятийная и концептуальная основа всего курса или крупных его разделов.

В зависимости от предмета изучаемой дисциплины и дидактических целей могут быть использованы в учебном процессе проблемная лекция, лекция-визуализация, лекция-пресс-конференция, лекция с заранее запланированными ошибками, лекция вдвоем и др.

На **проблемной лекции** новое знание вводится через проблемность вопроса, задачи или ситуации. При этом процесс познания обучающихся в сотрудничестве и диалоге с преподавателем приближается к исследовательской деятельности. Содержание проблемы раскрывается путем организации поиска ее решения или суммирования и анализа традиционных и современных точек зрения.

**Лекция-визуализация** представляет собой визуальную форму подачи лекционного материала с использованием технических средств обучения или аудиовидеотехники (видео-лекция). Чтение такой лекции сводится к развернутому или краткому комментированию просматриваемых визуальных материалов.

**Лекция-пресс-конференция** проводится как научно-практическое занятие, с заранее поставленной проблемой и системой докладов, длительностью 5-10 минут. Каждое выступление представляет собой логически законченный текст, заранее подготовленный в рамках предложенной преподавателем программы. Совокупность представленных текстов позволит всесторонне осветить проблему. В конце лекции преподаватель подводит итоги самостоятельной работы и выступлений обучающихся, дополняя или уточняя предложенную информацию, формулирует основные выводы.

**Лекция вдвоем (или бинарная лекция)** - это разновидность чтения лекции в форме диалога двух преподавателей (либо как представителей двух научных школ, либо как теоретика

и практика). Необходимы: демонстрация культуры дискуссии, вовлечение в обсуждение проблемы обучающихся.

**Лекция с заранее запланированными ошибками** - рассчитана на стимулирование обучающихся к постоянному контролю предлагаемой информации (поиск ошибки: содержательной, методологической, орфографической). В конце лекции проводится диагностика слушателей и разбор сделанных ошибок.

**Лекция-консультация** может проходить по разным сценариям. Первый вариант осуществляется по типу «вопросы—ответы». Лектор отвечает в течение лекционного времени на вопросы обучающихся по всем разделу или всему курсу. Второй вариант такой лекции, представляемой по типу «вопросы—ответы—дискуссия», является тройным сочетанием: изложение новой учебной информации лектором, постановка вопросов и организация дискуссии в поиске ответов на поставленные вопросы».

Кроме рассмотренных видов лекций различают еще и такие лекции, как лекция – беседа, лекция – воспоминание, лекция-концерт, лекция-показ, лекция-экскурсия и др.

### **Порядок подготовки и проведения лекции**

Подготовка лекции начинается с разработки преподавателем структуры рабочего лекционного курса по конкретной дисциплине. Руководством здесь должна служить рабочая программа дисциплины (далее - РП, разработанная с учетом требований ФГОС ВО, учебного плана).

Структура лекционного курса обычно включает в себя вступительную, основную и заключительную части. Количество лекций в той или иной части определяется с учетом общего количества часов, отведенных для лекционной работы согласно учебному плану.

После определения структуры лекционного курса можно приступить к подготовке той или иной конкретной лекции. Методика работы над лекцией предполагает примерно следующие этапы:

- 1) отбор материала для лекции, составление списков основной и дополнительной литературы;
- 2) определение объема и содержания лекции;
- 3) выбор последовательности и логики изложения, написание конспекта;
- 4) подбор иллюстративного материала;
- 5) выработка манеры чтения лекции.

Отбор материала для лекции определяется ее темой. Лектору следует тщательно ознакомиться с содержанием темы в базовой учебной литературе, которой пользуются обучающийся, чтобы выяснить, какие аспекты изучаемой проблемы хорошо изложены, какие данные устарели и требуют корректировки. Следует обдумать обобщения, которые необходимо сделать, выделить спорные взгляды и четко сформировать свою точку зрения на них.

Определение объема и содержания лекции - второй важный этап подготовки лекции, определяющий темп изложения материала. Это обусловлено ограниченностью временных рамок, определяющих учебные часы на каждую дисциплину. Не рекомендуется идти по пути планирования чтения на лекциях всего предусмотренного программой материала в ущерб полноте изложения основных вопросов. Лекция должна содержать столько информации, сколько может быть усвоено аудиторией в отведенное время. Лекцию нужно разгружать от части материала, перенося его на самостоятельное изучение. Этот материал наряду с лекционным должен выноситься на экзамен. Если лекция будет прекрасно подготовлена, но перегружена фактическим (статистическим, и т.п.) материалом, то она будет малоэффективной и не достигнет поставленной цели. Кроме того, при выборе объема лекции необходимо учитывать возможность «среднего» обучающегося записать ту информацию, которую, по мнению преподавателя, он должен обязательно усвоить.

Приступая к решению вопроса об объеме и содержании лекции, следует учитывать ряд особенностей, специфических черт этого вида занятий, в том числе и дидактическую характеристику лекции. Объем и содержание лекции зависят и от ряда классификационных

характеристик лекционного занятия. Существуют классификации лекций по различным основаниям:

- месту в лекционном или учебном курсе (вводная, установочная, обзорная, итоговая и др.);
- преимущественной форме обучения (лекции при очном, заочном и очно-заочном (вечернем) обучении);
- частоте общения лектора с аудиторией (разовая, систематическая, цикловая ит.п.);
- степени проблемности изложения материала (информационная, проблемная, дискуссия и т.п.).

Так, например, вводная лекция читается, как правило, в начале курса с целью дать обучающимся общее представление о его содержании, месте в учебном процессе и роли в их будущей практической деятельности. Вводная лекция в значительной степени может носить популярный характер и читаться монологически. На вводной лекции может быть дан список необходимой для работы литературы, разъяснено, какие вопросы будут изучены на семинарских занятиях, выделены проблемы, решение которых потребует особых усилий.

Очень полезен для установления интереса со стороны слушателей краткий рассказ об истории кафедры и ее научном потенциале, существующей научной школе по данному направлению, перспективах сотрудничества с кафедрой.

Содержание лекции должно отвечать ряду дидактических принципов. Основными из них являются: целостность, научность, доступность, систематичность и наглядность.

Целостность лекции обеспечивается созданием единой ее структуры, основанной на взаимосвязи задач занятия и содержания материала, предназначенного для усвоения обучающимися. В тех случаях, когда на одном занятии достигнуть такой целостности не представляется возможным, это должно быть специально обосновано лектором ссылками на предыдущее или последующее изложение, на литературные и другие источники.

Научность лекции предполагает соответствие материала основным положениям современной науки, абсолютное преобладание объективного фактора и доказательность выдвигаемых положений. Каждый тезис должен быть четко сформулированным и непротиворечивым. Прежде чем приступить к доказательству, необходимо выяснить, насколько тезис усвоен обучающимися. В ходе всего доказательства тезис должен оставаться неизменным.

Лектор должен стремиться к чистоте речи, избегать слов-паразитов («значит», «так сказать», «понимаете»). Принцип доступности лекции предполагает, что содержание учебного материала должно быть понятным, а объем этого материала посильным для «среднего» обучающегося.

Следование принципу систематичности требует соблюдения ряда педагогических правил. К ним, первую очередь, относят:

- взаимосвязь изучаемого материала с ранее изученным, постепенное повышение сложности рассматриваемых вопросов;
- взаимосвязь частей изучаемого материала;
- обобщение изученного материала;
- стройность изложения материала по содержанию и внешней форме его подачи, рубрикация курса, темы, вопроса;
- единообразие структуры построения материала.

Дидактический принцип наглядности в обучении основан на том, что ознакомление обучающихся с каким-либо новым явлением или предметом начинается с конкретного ощущения и восприятия, однако, массированное применение их на лекции ведет к повышенному утомлению обучающихся. Преподаватель должен очень четко представлять, на каком именно этапе лекции он будет использовать ту или иную наглядность, а также случаи отсутствия возможности ее использования по независящим от него причинам.

Выбор последовательности и логики изложения материала - следующий этап работы над лекцией. При составлении плана лекции лучше выделить самостоятельные разделы, после

каждого из которых желательно сделать обобщения. Выделить информацию, на которой необходимо сконцентрировать внимание слушателей. Определяя логику построения лекции, следует четко определить, каким методом изложения вы будете пользоваться - методом индукции, дедукции или аналогии.

Индуктивный метод состоит в движении от частного к общему. Индукция может быть полной, когда обобщение делается из анализа всех без исключения характеристик, параметров или других данных об изучаемом явлении или предмете. Недостатком ее является громоздкость, так как приходится иногда оперировать с большим числом данных. Поэтому болеераспространена индукция неполная, когда обобщения делают на основании некоторых (не исчерпывающих, но достаточных) данных.

Дедуктивный метод изложения состоит в движении от общего к частному. Дедукцией пользуются в том случае, если известна какая-либо общая закономерность и на ее основе подлежат анализу отдельные проявления этой закономерности.

Метод аналогии основан на вынесении заключения об изучаемом явлении по сходству с другими известными явлениями. Это сходство может быть установлено по нескольким признакам, которые должны быть существенными и характеризовать явление с различных сторон. Проводя аналогию, нужно устанавливать и развитие рассматриваемых явлений, что способствует объективности анализа. Следует избегать использования поверхностных признаков аналогии, так как это может привести к типичной ошибке, называемой «ложной аналогией».

Особое внимание следует уделить требованиям к конспектированию лекций. В методической литературе не существует единого правила к тому, как нужно записывать лекцию. Это зависит от индивидуальных особенностей требований преподавателей и индивидуальных качеств личности обучающихся. Формирование культуры ведения лекционных записей - важная педагогическая задача. Конспект полезен тогда, когда изначально ориентирован на одновременную со слушанием лекции мыслительную переработку материала, на выделение и фиксацию в тезисно-аргументированной форме главного содержания лекции.

Подбор иллюстрированного материала может быть немаловажным этапом подготовки лекции. Несмотря на разнообразие наглядных пособий, при их использовании следует соблюдать некоторые общие правила. Демонстрационный материал во всех случаях должен играть подчиненную роль, быть одним из аппаратов лектора, а не подменять содержания лекции. В каждый момент лекции необходимо демонстрировать только тот наглядный материал, который иллюстрирует излагаемые положения. Подбор иллюстративного материала может быть немаловажным этапом подготовки лекции. Таблицы, диапозитивы, рисунки, схемы необходимо не только тщательно отобрать, но определить и зафиксировать их последовательность при чтении лекции.

Выработка индивидуальной манеры чтения лекции — исключительно важный и длительный период в подготовке к лекционному занятию. Прежде всего, не следует никогда читать текст лекции. Надо стремиться к ведению активного диалога с аудиторией, держать себя непринужденно, свободно, уверенно, передвигаться по аудитории, следя за тем, успевают ли обучающийся записывать за вами. Целесообразно повторять наиболее важные положения, периодически менять тембр голоса, логические ударения, показывая этим важность раздела, мысли, вывода или обобщения. Это нужно заранее продумать при подготовке лекции, отметить в лекционной модели, например, подчеркивая те или иные блоки лекции цветными фломастерами.

**Заключительный этап работы** над текстом лекции - ее оформление. Абсолютное большинство начинающих лекторов подобранные материалы оформляет в виде конспектов. Более опытные преподаватели обходятся разного рода тезисными записями и планами. В педагогической литературе рекомендуется использовать лекционную модель (расширенный план лекции), которая используется при чтении лекции. Требования к организации и



проведению лекционных занятий:

- Организационно-методической базой проведения занятий является учебный план специальности. На основе него объем часов аудиторных занятий, отведенный для каждой учебной дисциплины, делится на часы лекционных, практических, лабораторных и других занятий соответствующими кафедрами, с указанием форм контроля текущей и промежуточной аттестации обучаемых.

- Преподаватель, назначенный для чтения лекций, обязан до начала учебного процесса подготовить учебно-методические материалы, необходимые для проведения лекционно-семинарских занятий. К ним относятся:

- рабочая программа учебной дисциплины с Приложением «Оценочные средства»;
- методические материалы по дисциплине для преподавателя и обучающихся

Разработанный комплект учебно-методических материалов предоставляется в бумажном и электронном виде, обсуждается на заседании кафедры перед началом учебного года и утверждается заместителем директора по УМР.

- Преподаватель обязан проводить лекционные занятия в строгом соответствии с годовым учебным графиком и утвержденным на его основе расписанием лекций.

Категорически запрещается:

- заканчивать лекционные занятия ранее или позже установленного в расписании времени;
- досрочно (до окончания семестра) завершать чтение курса;
- самовольно изменять время или место проведения лекционных занятий.

В случае возникновения объективной необходимости переноса занятий на другое время или в другую аудиторию, преподаватель обязан заблаговременно согласовать это изменение с отделом организации учебного процесса.

Не допускается отмена лекции. При возникновении форс- мажорных обстоятельств преподаватель, назначенный для чтения лекций, обязан заблаговременно информировать о невозможности проведения занятий с объяснением причины.

Преподаватель, проводящий лекционные занятия, обязан вести учет посещаемости обучающихся по журналам групп. В случае неявки обучающихся на лекцию преподаватель обязан незамедлительно информировать деканат.

## **МЕТОДИЧЕСКИЕ РЕКОМЕНДАЦИИ ДЛЯ ПРЕПОДАВАТЕЛЯ ПО ОРГАНИЗАЦИИ И ПРОВЕДЕНИЮ ЗАНЯТИЙ СЕМИНАРСКОГО ТИПА**

### **Введение**

Занятия семинарского типа - одна из форм систематических занятий, на которых обучающиеся под руководством преподавателя приобретают необходимые умения и навыки по тому или иному разделу определенной дисциплины, входящей в учебный план.

Кафедрам рекомендуется разработать сборники задач, упражнений, вопросов и заданий, сопровождающихся методическими указаниями применительно к конкретным дисциплинам.

*Цель* занятий семинарского типа - предоставление возможностей для углубленного изучения теории, овладения практическими навыками и выработки самостоятельного творческого мышления у обучающихся.

### **Задачи:**

- отражение в учебном процессе современных достижений науки;
- углубление теоретической и практической подготовки обучающихся;
- приближение учебного процесса к реальным условиям работы того или иного специалиста;
- формирование умения применять полученные знания на практике, осуществлять вычисления и расчеты;
- развитие инициативы и самостоятельности обучающихся;
- формирование навыков публичного выступления, способности представлять результаты проведенного исследования, умения вести дискуссию;
- контроль за освоением учебной дисциплины.

### **Функции занятий семинарского типа:**

- учебно-познавательная - закрепление, расширение, углубление знаний, полученных на лекциях и в ходе самостоятельных занятий;
- обучающая - школа публичного выступления, развитие навыков отбора и обобщения информации;
- стимулирующая - определенный стимул к дальнейшей пробе своих творческих сил и подготовке к более активной работе;
- воспитательная - формирование мировоззрения и убеждений, воспитание самостоятельности, научного поиска, самостоятельности, смелости;
- контролирующая - в проверке уровня знаний и качества самостоятельной работы обучающихся.

### *Обучение на занятиях семинарского типа направлено на:*

- обобщение, систематизацию, углубление, закрепление полученных теоретических знаний по дисциплине;
- формирование умений (аналитических, проектировочных, конструктивных и др.) применять полученные знания на практике;
- реализацию единства интеллектуальной, практической деятельности;
- формирование практических умений выполнять определенные действия, операции, необходимые в последующей профессиональной деятельности;
- выработку при решении поставленных задач таких профессионально значимых факторов, как самостоятельность, ответственность, точность.

**Рекомендации преподавателям для облегчения освоения обучающимся практических навыков в ходе практического (семинарского) занятия:**

1. Преподаватель составляет план каждого занятия, в который входит: определение

целей и задач, подбор материала к занятию, подбор литературы, рекомендуемой обучающимся к данной теме, разработка рекомендаций обучающимся по организации самостоятельной работы в ходе подготовки к занятию семинарского типа, распределение пунктов плана по времени, моделирование вступительной и заключительной частей семинара.

2. Тема занятия семинарского типа и основные вопросы обсуждения объявляются преподавателем заранее.

3. Преподаватель, ведущий занятия семинарского типа должен находиться в постоянном контакте с обучающимися.

4. Преподаватель может использовать любую из форм проведения занятий: обсуждение сообщений, докладов, рефератов, выполненных обучающимися по результатам учебных или научных исследований под руководством преподавателя, семинар-диспут, упражнения на самостоятельность мышления, письменная контрольная работа, коллоквиум, собеседование, решение ситуационных задач, кейсов, расчетных заданий и других современных технологий обучения. Выполнение расчетов, вычислений, работа с документацией, инструктивными справочниками, составление проектной, плановой и другой специальной документацией.

5. Состав заданий для занятия должен быть спланирован так, чтобы за отведенное время их выполнили большинство обучающихся.

6. Преподавателю следует направлять ход обсуждений на формирование навыков профессиональной полемики и закрепление обсуждаемого материала. На занятиях обучающиеся учатся грамотно излагать проблемы, свободно высказывать свои суждения, рассматривать ситуации, способствующие профессиональной компетенции.

7. Во время проведения занятий подводятся итоги самостоятельной работы обучающихся по усвоению обсуждаемой научной проблемы. Особое значение имеет ознакомление обучающийся с методикой работы с учебной и научной литературой, навыками ее использования при самостоятельной работе, при подготовке к занятиям.

8. При проведении занятий в интерактивной форме (деловая, ролевая игра, ток-шоу и т.п.) преподавателю необходимо продумать и довести до обучающихся правила проведения, роли, функции, схемы взаимодействия участников, а также систему оценивания.

9. Строить ход занятий следует таким образом, чтобы обучающийся, овладев первоначальными профессиональными навыками и умениями, смогли в дальнейшем закрепить их в процессе практики и написания выпускной квалификационной работы.

При планировании состава и содержания занятий семинарского типа следует исходить из того, что все они имеют разные ведущие дидактические цели.

Практические работы направлены на формирование практических умений:

- учебных - решать задачи по физике, химии, математике и пр.;
- профессиональных - выполнять определенные действия, операции, необходимые в последующей профессиональной деятельности.

Семинарские занятия с целью овладения обучающимися общих и профессиональных компетенций, развития их личностных качеств.

В соответствии с ведущей дидактической целью содержанием занятий семинарского типа является:

- решение разного рода задач, в том числе профессиональных (анализ производственных ситуаций, решение ситуационных производственных задач,
- выполнение профессиональных функций в деловых играх и т.п.);
- выполнение вычислений, расчетов;
- работа с нормативными документами, инструктивными материалами, документами первичного учета и др.

Наряду с формированием умений и навыков в процессе практических занятий обобщаются, систематизируются, углубляются и конкретизируются теоретические знания, вырабатывается способность и готовность использовать теоретические знания на практике.

Содержанием семинарских занятий, в соответствии с ведущей дидактической целью, является подготовка докладов, выступлений, обзора материалов периодической печати и т.п. В процессе семинарских занятий формируются умения публичных выступлений, способность приобретать, высказывать и отстаивать собственные убеждения, систематизируется и расширяется объем знаний, реализуется региональный компонент, приобретаются навыки самостоятельной работы.

### **Организация и проведение занятий семинарского типа**

Практическое занятие проводится в учебных или компьютерных кабинетах. Продолжительностью 4 часа. В плане проведения практической работы указываются:

Семинарские занятия проводятся в учебных кабинетах. Продолжительностью, как правило, не менее 2-х академических часов. В плане проведения семинарского занятия указываются:

Планы проведения лабораторных работ, практических и семинарских занятий рассматриваются на заседаниях кафедры и утверждаются заведующим кафедрой.

Практические занятия могут носить:

– репродуктивный характер, в этом случае при их проведении обучающиеся пользуются подробными инструкциями, в которых определены пояснения к порядку выполнения работы;

– активный частично-поисковый характер - эти работы отличаются тем, что обучающиеся должны самостоятельно выбрать необходимое оборудование, способы выполнения работы по материалам инструктивной, справочной и др. литературы;

– интерактивный поисковый характер - такие работы характеризуются тем, что обучающиеся должны решить новую для них проблему, опираясь на имеющиеся теоретические знания.

Семинарские занятия могут проводиться в активной и интерактивной формах деловых игр, круглых столов, компьютерных симуляций, кейс-стади и пр., обеспечивающих максимальную активность обучающихся при обсуждении поставленных вопросов.

Для усиления профессиональной направленности практических и семинарских занятий рекомендуется проведение бинарных уроков. На таких занятиях, результаты лабораторных работ, практических и семинарских занятий, полученные на одной учебной дисциплине или профессиональном модуле являются основой для их выполнения на другой учебной дисциплине и профессиональном модуле.

Рекомендуется проведение сквозных практических работ на основе внутрипредметных связей, когда результаты, полученные в одной практической работе, используются при выполнении последующих практических работ по данной дисциплине.

Для повышения эффективности проведения практических занятий рекомендуется:

- разработка тестов входного контроля подготовленности обучающихся к их выполнению;

– разработка дифференцированных заданий на их выполнение с учетом индивидуальных особенностей обучающихся;

– максимальная организация самостоятельного выполнения обучающимися лабораторных работ, практических и семинарских занятий;

– использование бланков документов, инструктивных материалов;

– наличие материалов, позволяющих проконтролировать правильность выполнения обучающимися заданий расчетного характера.

# МЕТОДИЧЕСКИЕ МАТЕРИАЛЫ ДЛЯ ОБУЧАЮЩИХСЯ

## Методические рекомендации по самостоятельной работе

### Введение

Самостоятельная работа – часть учебного процесса, выполняемая обучающимися без посторонней помощи с целью усвоения, закрепления и совершенствования знаний, выработки соответствующих умений, приобретения практического опыта, формирования общекультурных, общепрофессиональных и профессиональных компетенций, составляющих содержание подготовки специалистов.

В образовательном процессе выделяют два вида самостоятельной работы:

1) Аудиторная – работа, выполняемая на учебных занятиях по заданию преподавателя;

2) Внеаудиторная – планируемая учебная, творческо-исследовательская работа, выполняемая вне занятий по заданию и при методическом руководстве преподавателя, но без его непосредственного участия.

Содержание и формы самостоятельной работы, обучающихся определяются в соответствии с ее целями:

#### Для овладения знаниями:

– чтение текста (учебника, первоисточника, дополнительной литературы, ресурсов Интернет);

- составление плана текста;
- графическое изображение структуры текста;
- составление электронной презентации;
- конспектирование текста;
- подготовка выписок из текста;
- работа со словарями и справочниками, ознакомление с нормативными документами;

- научно-исследовательская работа;
- использование компьютерной техники, интернета и др.;

#### Для закрепления и систематизации знаний:

– работа с конспектом лекций;

– работа над учебным материалом (учебника, первоисточника, дополнительной литературы, аудио- и видеозаписей);

- составление плана и тезисов ответа;
- составление таблиц для систематизации учебного материала;
- изучение нормативных материалов;
- ответы на контрольные вопросы;
- аналитическая обработка текста (аннотирование, рецензирование и др.);
- заполнение рабочих тетрадей, дневников практик;
- подготовка тезисов сообщений к выступлению на семинаре, конференции;
- подготовка рефератов, докладов, презентаций, эссе;
- составление резюме;
- написание истории болезни;
- составление библиографии, тематических кроссвордов и др.;

#### Для формирования умений:

- решение задач и упражнений по образцу;
- решение вариативных задач и упражнений;
- отработка манипуляций;
- выполнение расчетно-графических работ;
- решение ситуационных производственных (профессиональных) задач;

- подготовка к контрольным работам, практическим и лабораторным занятиям, семинарским занятиям, деловым играм, промежуточной аттестации;
- проектирование и моделирование разных видов и компонентов профессиональной деятельности;
- подготовка проектов;
- опытно-экспериментальная, научно-исследовательская работа;
- занятия в симуляционных классах, центрах;
- другие формы деятельности, в рамках формирования социокультурной среды, создания условий, необходимых для всестороннего развития и социализации личности, сохранения здоровья обучающихся, развития воспитательного компонента образовательного процесса.

## **Методические рекомендации для обучающихся по выполнению различных видов самостоятельной работы**

### **1. Составление плана**

План – это самая короткая форма оформления записей, которая не передаёт фактического содержания изучаемого материала, а лишь указывает схему его подачи и позволяет обучающимся:

- восстановить в памяти содержание источника;
- составить записи разного рода;
- ускорить проработку источника информации;
- организовать самоконтроль;
- сосредоточить внимание и стимулировать самостоятельную работу.

Составление плана при работе с текстом осуществляется по следующему алгоритму:

1. Прочитать текст целиком.
2. Разделить его на смысловые части.
3. Дать заголовки каждой части (заголовки должны отражать содержание части).

### **2. Составление тезисов**

Тезис – это положение, кратко излагающее какую-либо идею, а также одну из основных мыслей лекции, доклада и т.п.

Тезисы:

- повторяют, сжато формулируют и заключают написанное или изложенное устно;
- всегда имеют доказательства;
- всегда подразумевают аргументацию и выявляют суть содержания;
- позволяют обобщить материал.

Составление тезисов при работе с текстом осуществляется по следующему алгоритму:

1. Ознакомиться с содержанием материала.
2. Разбить текст на смысловые блоки.
3. Определить главную мысль каждой части.
4. Осмыслить суть этой мысли и передать её своими словами (или найти подходящую формулировку в тексте).
5. Тезисы необходимо нумеровать, чтобы сохранить логику авторских рассуждений.

### **3. Составление конспектов**

Конспект – это краткая запись содержания текста, выделение главных идей и положений. Основные требования к написанию конспекта: системность и логичность изложения материала, краткость, убедительность и доказательность.

Можно выделить следующие виды конспектов:

– **плановый**. При создании такого конспекта сначала пишется план текста, по каждому пункту которого даётся комментарий. Это могут быть цитаты или свободно изложенный текст.

– **тематический конспект**, является кратким изложением данной темы, раскрываемой по нескольким источникам.

– **текстуальный конспект**, представляет собой монтаж цитат, которые связаны логическими переходами.

– **свободный конспект**, включает в себя и цитаты, и собственные формулировки.

Составление конспекта может осуществляться по следующему алгоритму:

1. Прочитать текст, отметить в нём новые слова, непонятные места, имена, даты; составить перечень основных мыслей, содержащихся в тексте, составить простой план, который поможет группировать материал в соответствии с логикой изложения;

2. Выяснить в словаре значение новых непонятных слов, записать их в тетрадь или словарь в конце тетради;

3. Повторно прочитать текст, сочетая чтение с записью основных мыслей автора и их иллюстраций. Запись ведётся своими словами, без переписывания текста. Важно стремиться к краткости, пользуясь правилами записи текста;

4. Прочитать конспект ещё раз, доработать его.

### **4. Составление аннотации**

Аннотация – краткая характеристика текста (книги, статьи, рукописи), раскрывающая содержание и фиксирующая основные проблемы, затронутые в тексте, мнения, оценки, выводы автора.

Основные требования, предъявляемые к составлению аннотации, заключаются в следующем:

– композиция аннотации должна быть внутренне логична и может отличаться от композиции исходного текста;

– отбор сведений, формулирование выводов и их расположение зависят от характера аннотации;

– язык аннотации должен отличаться лаконичностью, простотой, ясностью;

– аннотация к статье оформляется на библиографической карточке, даётся без абзацев.

Аннотация имеет две обязательные части:

1. Содержит краткую характеристику текста и формулировку темы.

2. Перечисление основных положений текста и указание на адресата (читательскую аудиторию).

### **5. Составление рецензии и отзыва**

Отзыв – общая оценка, мнение, впечатление о работе, произведении без детального анализа. Рецензия – разбор и оценка какого-нибудь сочинения, работы, статьи, которая кратко, объективно воспроизводит взгляды автора; а также даёт развёрнутое научно-обоснованное оценочное отношение к ведущим идеям рецензируемого источника.

### **6. Составление доклада**

Доклад – публичное сообщение на определённую тему, способствующее формированию навыков исследовательской работы, стимулирующее познавательный интерес.

Составление доклада осуществляется по следующему алгоритму:

1. Подобрать литературу по изучаемой теме, познакомиться с её содержанием.
2. Пользуясь закладками, отметить наиболее существенные места и сделать выписки.
3. Используя рекомендации по составлению тематического конспекта и составленный план, написать доклад, в заключение которого обязательно выразить своё отношение к излагаемой теме и её содержанию.
4. Прочитать текст и отредактировать его.
5. Оформить его в соответствии с требованиями к оформлению. (При устном выступлении следует соблюдать требования к устной речи.)

## **7. Реферат**

Реферат – краткое изложение содержания книги, статьи или нескольких работ по общей тематике на основе классификации, обобщения, анализа, с формулировкой собственных выводов.

Рефераты классифицируются:

- 1) по полноте изложения:
  - информативные (рефераты-конспекты);
  - индикативные (рефераты-резюме);
- 2) по количеству реферируемых источников:
  - монографические;
  - обзорные;
- 3) по читательскому назначению:
  - общие;
  - ориентация на широкую аудиторию; характеристика содержания в целом;
  - специализированные;
  - ориентация на специалистов.

Структурные элементы реферата:

1. Титульный лист.
2. Содержание.
3. Введение.
4. Основная часть.
5. Заключение.
6. Список использованной литературы.
7. Приложения.

Титульный лист: Титульный лист является первой страницей и заполняется по определенным правилам (приложение).

Содержание: включает все разделы работы, а также наименования всех их подразделов и пунктов с указанием номеров страниц, с которых они начинаются.

Введение: обоснование темы реферата, её актуальность, значимость; перечисление вопросов, рассматриваемых в реферате; определение целей и задач работы; обзор источников и литературы.

Основная часть: основная часть имеет название, выражающее суть реферата; может состоять из двух-трёх разделов, которые тоже имеют название. В основной части глубоко и систематизировано излагается состояние изучаемого вопроса; приводятся противоречивые мнения, содержащиеся в различных источниках, которые анализируются и оцениваются с особой тщательностью.

Заключение (выводы автора и предложения): формулируются результаты анализа эволюции и тенденции развития рассматриваемого вопроса; даются предложения о способах решения существенных вопросов, пути применения результатов работы.



Список используемой литературы: содержит сведения об источниках, использованных автором в ходе работы над темой работы, которые оформляются в алфавитном порядке.

Приложения: таблицы, схемы, графики, фотографии, макеты, эскизы и т.п.

Основные требования, предъявляемые к реферату:

- точное изложение взглядов автора;
- изложение всех наиболее существенных моментов реферируемого источника
- соблюдение единого стиля изложения
- использование точного, краткого, литературного языка;
- логическая последовательность изложения;
- ограниченность объёма.

Приложение

### Образец оформления таблицы в тексте

Основным и конечным результатом педагогической деятельности является развитие личности, способностей и компетентности обучающихся. Одним из показателей являются результаты мониторинга успеваемости и качества знаний обучающихся. Эти данные размещаются в таблице 3, по которой можно проследить динамику процесса обучения.

Таблица 3 – Результаты обучения

Учебный год	Общее количество учащихся	Средний балл	% качества знаний	% успеваемости
2013	90	4,0	100 %	100 %
2014	94	4,5	100 %	100 %
2015	117	4,7	100 %	100 %

### Образец оформления простого рисунка в тексте

Основным и конечным результатом педагогической деятельности является развитие личности, способностей и компетентности обучающихся. Одним из показателей являются результаты мониторинга успеваемости и качества знаний.



Рис. 1 – Средний балл по преподаваемым дисциплинам за три года

На рис. 1 четко виден рост графиков среднего балла за последние три года по преподаваемым дисциплинам.

МИНИСТЕРСТВО ЗДРАВООХРАНЕНИЯ РОССИЙСКОЙ ФЕДЕРАЦИИ  
федеральное государственное бюджетное учреждение  
«Национальный медицинский исследовательский центр имени В.А. Алмазова»  
Министерства здравоохранения Российской Федерации  
(ФГБУ «НМИЦ им. В.А. Алмазова» Минздрава России)

ИНСТИТУТ МЕДИЦИНСКОГО ОБРАЗОВАНИЯ

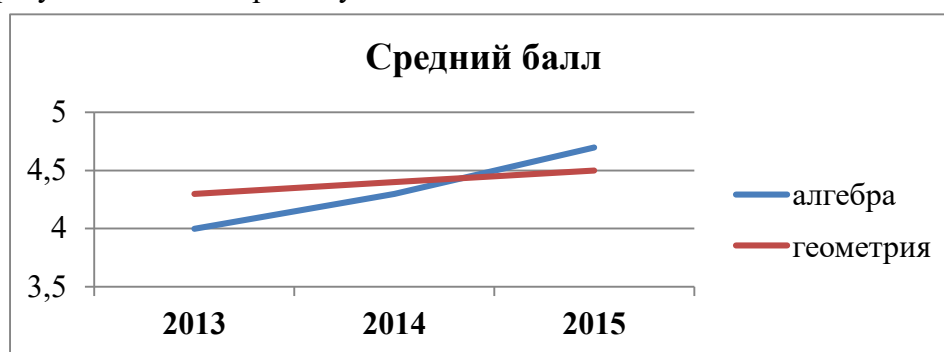
ОДОБРЕНО  
Учебно-методическим советом  
ФГБУ «НМИЦ им. В.А. Алмазова»  
Минздрава России  
«15» октября 2024 г.  
Протокол №07/2024г.

УТВЕРЖДАЮ  
Генеральный директор  
ФГБУ «НМИЦ им. В.А. Алмазова»  
Минздрава России  
Е.В. Шляхто  
«25» октября 2024 г.

Заседание Ученого совета  
«25» октября 2024 г.  
Протокол № 10

**МЕТОДИЧЕСКИЕ МАТЕРИАЛЫ**

по дисциплине «**Основы суицидологии**»

специалитет по специальности  
**37.05.01 Клиническая психология**

Очная форма обучения

Санкт-Петербург  
2024

## ЛИСТ СОГЛАСОВАНИЯ

Методические материалы по дисциплине «Основы суицидологии» рассмотрена и одобрена на заседании кафедры психологии.

## СОДЕРЖАНИЕ

№п/п	Наименование методических материалов
1	МЕТОДИЧЕСКИЕ РЕКОМЕНДАЦИИ ДЛЯ ПРЕПОДАВАТЕЛЯ ПО ОРГАНИЗАЦИИ И ПРОВЕДЕНИЮ ЗАНЯТИЙ ЛЕКЦИОННОГО ТИПА
2	МЕТОДИЧЕСКИЕ РЕКОМЕНДАЦИИ ДЛЯ ПРЕПОДАВАТЕЛЯ ПО ОРГАНИЗАЦИИ И ПРОВЕДЕНИЮ ЗАНЯТИЙ СЕМИНАРСКОГО ТИПА
3	МЕТОДИЧЕСКИЕ МАТЕРИАЛЫ ДЛЯ ОБУЧАЮЩИХСЯ
3.1	Методические рекомендации по самостоятельной работе
3.2	Методические рекомендации для обучающихся по выполнению различных видов самостоятельной работы (с Приложением образцов)

## МЕТОДИЧЕСКИЕ РЕКОМЕНДАЦИИ ДЛЯ ПРЕПОДАВАТЕЛЯ ПО ОРГАНИЗАЦИИ И ПРОВЕДЕНИЮ ЗАНЯТИЙ ЛЕКЦИОННОГО ТИПА

### Введение

Занятие лекционного типа является одной из основных системообразующих форм организации учебного процесса. Лекция представляет собой систематическое, последовательное, монологическое изложение преподавателем - лектором учебного материала, как правило, теоретического характера. Такое занятие представляет собой элемент технологии представления учебного материала путем логически стройного, систематически последовательного и ясного изложения.

Лекция требует порой от лектора особого физического, умственного и душевного напряжения, энтузиазма. Заурядно прочитанная лекция никогда не вызовет оживления аудитории и, как правило, никогда не достигнет своей цели и будет забыта сразу же после своего прочтения. Аналогичными могут быть последствия и для лекции, автор которой не покажет высокого уровня знаний и профессионализм, не сумеет обосновать актуальности и необходимости учебного материала для практики.

Лекция - в переводе с латинского означает чтение, систематическое, последовательное изложение учебного материала, какого-либо вопроса, темы, раздела, предмета, методов науки. В общих чертах лекцию иногда определяют как полутора-двухчасовое систематизированное изложение важных проблем науки посредством живой и хорошо организованной речи.

Лекция составляет основу теоретического обучения и должна давать систематизированные основы научных знаний по дисциплине, раскрывать состояние и перспективы развития соответствующей области науки и техники, концентрировать внимание обучающихся на наиболее сложных и узловых вопросах, стимулировать их активную познавательную деятельность и способствовать формированию творческого мышления.

Цель лекции – организация целенаправленной познавательной деятельности обучающихся по овладению программным материалом учебной дисциплины. Чтение курса лекций позволяет дать связанное, последовательное изложение материала в соответствии с новейшими данными науки, сообщить слушателям основное содержание предмета в целостном, систематизированном виде.

Преподавание учебных дисциплин и междисциплинарных курсов осуществляется в соответствии с ФГОС ВО и учебным планом.

Ведущим методом в лекции выступает устное изложение учебного материала, с использованием мультимедийной и электронно-вычислительной техники, схем, плакатов и др.

Лекции читаются заведующим кафедрой, профессорами и доцентами.

Квалификация преподавателя высшей школы в значительной мере определяется тем, насколько содержательно и мастерски читает он лекции. Обычно выделяют следующие основные элементы лекторского мастерства, которые делают его эффективным средством обучения и воспитания в вузе:

- научность, содержательность;
- связь теории с практикой;
- систематичность, последовательность и доступность обучения;
- умение достигать наибольшей взаимной связи с аудиторией, создание атмосферы сопереживания;
- воздействие личности лектора на аудиторию;
- умение организовывать самостоятельную работу обучающихся, возбудить интерес к работе с книгой, использованию электронной библиотеки и Интернет-ресурсов.

Лекция должна иметь четкую структуру и логику раскрытия последовательно излагаемых вопросов, необходимую идейно-теоретическую направленность, твердый теоретический и методический «стержень», законченный характер освещения определенной темы (или проблемы), тесную увязку с предыдущим материалом.

Лекция может быть:

- доказательной и аргументированной, содержать достаточное количество ярких и убедительных примеров, фактов, обоснований;

- проблемной, раскрывать противоречия и указывать пути их решения, ставить перед обучающимися вопросы для размышления.

- наглядной, сочетаться по возможности с демонстрацией аудиовизуальных материалов, макетов, моделей, образцов и т.д.

Не стоит забывать, что использование мультимедийной техники, компьютера с выходом в Интернет не способны заменить живой речи преподавателя.

В какой бы форме лекция не преподносилась, все же педагог с его методическими приемами доведения учебного материала будет по-прежнему оставаться центральной фигурой занятия, а умелое и рациональное использование им средств наглядности будет одним из ярких признаков мастерства наглядным и доступным для данной аудитории. Кроме этого, лекция должна:

- обладать внутренней убежденностью, силой логической аргументации и вызывать у обучающихся необходимый интерес познания, давать направления для самостоятельной работы обучающихся;

- отражать методическую обработку материала (выделение главных мыслей и положений, подчеркивание выводов, повторение их в различных формулировках);

- должна излагаться четким и ясным языком, содержать разъяснение всех вновь вводимых терминов и понятий.

### **Структура лекции**

Лекция состоит из трех основных частей: вступительной, основной и заключительной.

**Вступительная** часть определяет название темы, план и цель лекции. Она призвана заинтересовать и настроить аудиторию. В этой части лекции преподавателем излагается актуальность, основная идея, связь данной лекции с предыдущими занятиями, ее основные вопросы. Введение должно быть кратким и целенаправленным.

В **основной** части лекции реализуется научное содержание темы, все главные узловые вопросы, проводится вся система доказательств с использованием наиболее целесообразных методических приемов. Каждый учебный вопрос заканчивается краткими выводами, логически подводящими обучающихся к следующему вопросу лекции.

**Заключительная** часть имеет целью обобщать в кратких формулировках основные идеи лекции, логически завершая ее как целостное творение.

Каждая из структурных частей лекции чрезвычайно важна в доведении материала обучаемым, и сравнивать их по приоритетности просто некорректно. У каждой из них своя цель, специфика, временные рамки, особенности и сложности.

Лекция по своему структурному построению должна придерживаться данных общих правил. Однако отдельные виды лекций все же могут иметь свои особенности как по содержанию, так и по структуре, которые необходимо учитывать в последующем при составлении их планов.

### **Основные функции и виды лекции**

Лекции присущи три основные педагогические функции, которые определяют ее возможности в учебном процессе: познавательная, развивающая и организующая.

Познавательная функция выражается в возможности средствами лекции обеспечить слушателей основной научной информацией, необходимой для их профессиональной и исследовательской деятельности.

Развивающая функция лекции реализуется в непосредственном контакте обучающегося с преподавателем, становлении у обучающихся творческой мыслительной деятельности, обеспечивающей их профессионально-личностное развитие.

Организирующая функция предусматривает управление самостоятельной работой обучающихся, как в процессе занятия, так и во внеаудиторное время.

Выделяют четыре основных вида лекций применяемые для передачи теоретического материала: вводная, информационная, заключительная и обзорная.

**Вводная лекция** – один из наиболее важных и трудных видов лекции при чтении систематических курсов. От успеха этой лекции во многом зависит успех усвоения всего курса. Она может содержать:

**Вводная лекция** – один из наиболее важных и трудных видов лекции при чтении систематических курсов. От успеха этой лекции во многом зависит успех усвоения всего курса. Она может содержать:

- определение учебной дисциплины;
- краткую историческую справку о дисциплине;
- цели и задачи дисциплины, её роль в общей системе обучения и связь со смежными дисциплинами;
- основные проблемы (понятия и определения) данной науки;
- основную и дополнительную учебную литературу;
- особенности самостоятельной работы обучающихся над учебной дисциплиной и формы участия в научно-исследовательской работе;
- отчетность по курсу.

**Информационная лекция** ориентирована на изложение и объяснение обучающимся научной информации, подлежащей осмыслению и запоминанию. Это самый традиционный тип лекций в практике высшей школы.

**Заключительная лекция** предназначена для обобщения полученных знаний и раскрытия перспектив дальнейшего развития данной науки.

**Обзорная лекция** — это систематизация научных знаний на высоком уровне, допускающая большое число ассоциативных связей в процессе осмысления информации, излагаемой при раскрытии внутри предметной и меж предметной связей, исключая детализацию и конкретизацию. Как правило, стержень излагаемых теоретических положений составляет научно-понятийная и концептуальная основа всего курса или крупных его разделов.

В зависимости от предмета изучаемой дисциплины и дидактических целей могут быть использованы в учебном процессе проблемная лекция, лекция-визуализация, лекция-пресс-конференция, лекция с заранее запланированными ошибками, лекция вдвоем и др.

На **проблемной лекции** новое знание вводится через проблемность вопроса, задачи или ситуации. При этом процесс познания обучающихся в сотрудничестве и диалоге с преподавателем приближается к исследовательской деятельности. Содержание проблемы раскрывается путем организации поиска ее решения или суммирования и анализа традиционных и современных точек зрения.

**Лекция-визуализация** представляет собой визуальную форму подачи лекционного материала с использованием технических средств обучения или аудиовидеотехники (видео-лекция). Чтение такой лекции сводится к развернутому или краткому комментированию просматриваемых визуальных материалов.

**Лекция-пресс-конференция** проводится как научно-практическое занятие, с заранее поставленной проблемой и системой докладов, длительностью 5-10 минут. Каждое выступление представляет собой логически законченный текст, заранее подготовленный в рамках предложенной преподавателем программы. Совокупность представленных текстов позволит всесторонне осветить проблему. В конце лекции преподаватель подводит итоги самостоятельной работы и выступлений обучающихся, дополняя или уточняя предложенную информацию, формулирует основные выводы.

**Лекция вдвоем (или бинарная лекция)** - это разновидность чтения лекции в форме диалога двух преподавателей (либо как представителей двух научных школ, либо как теоретика

и практика). Необходимы: демонстрация культуры дискуссии, вовлечение в обсуждение проблемы обучающихся.

**Лекция с заранее запланированными ошибками** - рассчитана на стимулирование обучающихся к постоянному контролю предлагаемой информации (поиск ошибки: содержательной, методологической, орфографической). В конце лекции проводится диагностика слушателей и разбор сделанных ошибок.

**Лекция-консультация** может проходить по разным сценариям. Первый вариант осуществляется по типу «вопросы—ответы». Лектор отвечает в течение лекционного времени на вопросы обучающихся по всем разделу или всему курсу. Второй вариант такой лекции, представляемой по типу «вопросы—ответы—дискуссия», является тройным сочетанием: изложение новой учебной информации лектором, постановка вопросов и организация дискуссии в поиске ответов на поставленные вопросы».

Кроме рассмотренных видов лекций различают еще и такие лекции, как лекция – беседа, лекция – воспоминание, лекция-концерт, лекция-показ, лекция-экскурсия и др.

### **Порядок подготовки и проведения лекции**

Подготовка лекции начинается с разработки преподавателем структуры рабочего лекционного курса по конкретной дисциплине. Руководством здесь должна служить рабочая программа дисциплины (далее - РП, разработанная с учетом требований ФГОС ВО, учебного плана).

Структура лекционного курса обычно включает в себя вступительную, основную и заключительную части. Количество лекций в той или иной части определяется с учетом общего количества часов, отведенных для лекционной работы согласно учебному плану.

После определения структуры лекционного курса можно приступить к подготовке той или иной конкретной лекции. Методика работы над лекцией предполагает примерно следующие этапы:

- 1) отбор материала для лекции, составление списков основной и дополнительной литературы;
- 2) определение объема и содержания лекции;
- 3) выбор последовательности и логики изложения, написание конспекта;
- 4) подбор иллюстративного материала;
- 5) выработка манеры чтения лекции.

Отбор материала для лекции определяется ее темой. Лектору следует тщательно ознакомиться с содержанием темы в базовой учебной литературе, которой пользуются обучающийся, чтобы выяснить, какие аспекты изучаемой проблемы хорошо изложены, какие данные устарели и требуют корректировки. Следует обдумать обобщения, которые необходимо сделать, выделить спорные взгляды и четко сформировать свою точку зрения на них.

Определение объема и содержания лекции - второй важный этап подготовки лекции, определяющий темп изложения материала. Это обусловлено ограниченностью временных рамок, определяющих учебные часы на каждую дисциплину. Не рекомендуется идти по пути планирования чтения на лекциях всего предусмотренного программой материала в ущерб полноте изложения основных вопросов. Лекция должна содержать столько информации, сколько может быть усвоено аудиторией в отведенное время. Лекцию нужно разгружать от части материала, перенося его на самостоятельное изучение. Этот материал наряду с лекционным должен выноситься на экзамен. Если лекция будет прекрасно подготовлена, но перегружена фактическим (статистическим, и т.п.) материалом, то она будет малоэффективной и не достигнет поставленной цели. Кроме того, при выборе объема лекции необходимо учитывать возможность «среднего» обучающегося записать ту информацию, которую, по мнению преподавателя, он должен обязательно усвоить.

Приступая к решению вопроса об объеме и содержании лекции, следует учитывать ряд особенностей, специфических черт этого вида занятий, в том числе и дидактическую характеристику лекции. Объем и содержание лекции зависят и от ряда классификационных



характеристик лекционного занятия. Существуют классификации лекций по различным основаниям:

- месту в лекционном или учебном курсе (вводная, установочная, обзорная, итоговая и др.);
- преимущественной форме обучения (лекции при очном, заочном и очно-заочном (вечернем) обучении);
- частоте общения лектора с аудиторией (разовая, систематическая, цикловая ит.п.);
- степени проблемности изложения материала (информационная, проблемная, дискуссия и т.п.).

Так, например, вводная лекция читается, как правило, в начале курса с целью дать обучающимся общее представление о его содержании, месте в учебном процессе и роли в их будущей практической деятельности. Вводная лекция в значительной степени может носить популярный характер и читаться монологически. На вводной лекции может быть дан список необходимой для работы литературы, разъяснено, какие вопросы будут изучены на семинарских занятиях, выделены проблемы, решение которых потребует особых усилий.

Очень полезен для установления интереса со стороны слушателей краткий рассказ об истории кафедры и ее научном потенциале, существующей научной школе по данному направлению, перспективах сотрудничества с кафедрой.

Содержание лекции должно отвечать ряду дидактических принципов. Основными из них являются: целостность, научность, доступность, систематичность и наглядность.

Целостность лекции обеспечивается созданием единой ее структуры, основанной на взаимосвязи задач занятия и содержания материала, предназначенного для усвоения обучающимися. В тех случаях, когда на одном занятии достигнуть такой целостности не представляется возможным, это должно быть специально обосновано лектором ссылками на предыдущее или последующее изложение, на литературные и другие источники.

Научность лекции предполагает соответствие материала основным положениям современной науки, абсолютное преобладание объективного фактора и доказательность выдвигаемых положений. Каждый тезис должен быть четко сформулированным и непротиворечивым. Прежде чем приступить к доказательству, необходимо выяснить, насколько тезис усвоен обучающимися. В ходе всего доказательства тезис должен оставаться неизменным.

Лектор должен стремиться к чистоте речи, избегать слов-паразитов («значит», «так сказать», «понимаете»). Принцип доступности лекции предполагает, что содержание учебного материала должно быть понятным, а объем этого материала посильным для «среднего» обучающегося.

Следование принципу систематичности требует соблюдения ряда педагогических правил. К ним, первую очередь, относят:

- взаимосвязь изучаемого материала с ранее изученным, постепенное повышение сложности рассматриваемых вопросов;
- взаимосвязь частей изучаемого материала;
- обобщение изученного материала;
- стройность изложения материала по содержанию и внешней форме его подачи, рубрикация курса, темы, вопроса;
- единообразие структуры построения материала.

Дидактический принцип наглядности в обучении основан на том, что ознакомление обучающихся с каким-либо новым явлением или предметом начинается с конкретного ощущения и восприятия, однако, массированное применение их на лекции ведет к повышенному утомлению обучающихся. Преподаватель должен очень четко представлять, на каком именно этапе лекции он будет использовать ту или иную наглядность, а также случаи отсутствия возможности ее использования по независящим от него причинам.

Выбор последовательности и логики изложения материала - следующий этап работы над лекцией. При составлении плана лекции лучше выделить самостоятельные разделы, после

каждого из которых желательно сделать обобщения. Выделить информацию, на которой необходимо сконцентрировать внимание слушателей. Определяя логику построения лекции, следует четко определить, каким методом изложения вы будете пользоваться - методом индукции, дедукции или аналогии.

Индуктивный метод состоит в движении от частного к общему. Индукция может быть полной, когда обобщение делается из анализа всех без исключения характеристик, параметров или других данных об изучаемом явлении или предмете. Недостатком ее является громоздкость, так как приходится иногда оперировать с большим числом данных. Поэтому более распространена индукция неполная, когда обобщения делают на основании некоторых (не исчерпывающих, но достаточных) данных.

Дедуктивный метод изложения состоит в движении от общего к частному. Дедукцией пользуются в том случае, если известна какая-либо общая закономерность и на ее основе подлежат анализу отдельные проявления этой закономерности.

Метод аналогии основан на вынесении заключения об изучаемом явлении по сходству с другими известными явлениями. Это сходство может быть установлено по нескольким признакам, которые должны быть существенными и характеризовать явление с различных сторон. Проводя аналогию, нужно устанавливать и развитие рассматриваемых явлений, что способствует объективности анализа. Следует избегать использования поверхностных признаков аналогии, так как это может привести к типичной ошибке, называемой «ложной аналогией».

Особое внимание следует уделить требованиям к конспектированию лекций. В методической литературе не существует единого правила к тому, как нужно записывать лекцию. Это зависит от индивидуальных особенностей требований преподавателей и индивидуальных качеств личности обучающихся. Формирование культуры ведения лекционных записей - важная педагогическая задача. Конспект полезен тогда, когда изначально ориентирован на одновременную со слушанием лекции мыслительную переработку материала, на выделение и фиксацию в тезисно-аргументированной форме главного содержания лекции.

Подбор иллюстрированного материала может быть немаловажным этапом подготовки лекции. Несмотря на разнообразие наглядных пособий, при их использовании следует соблюдать некоторые общие правила. Демонстрационный материал во всех случаях должен играть подчиненную роль, быть одним из аппаратов лектора, а не подменять содержания лекции. В каждый момент лекции необходимо демонстрировать только тот наглядный материал, который иллюстрирует излагаемые положения. Подбор иллюстративного материала может быть немаловажным этапом подготовки лекции. Таблицы, диапозитивы, рисунки, схемы необходимо не только тщательно отобрать, но определить и зафиксировать их последовательность при чтении лекции.

Выработка индивидуальной манеры чтения лекции — исключительно важный и длительный период в подготовке к лекционному занятию. Прежде всего, не следует никогда читать текст лекции. Надо стремиться к ведению активного диалога с аудиторией, держать себя непринужденно, свободно, уверенно, передвигаться по аудитории, следя за тем, успевают ли обучающийся записывать за вами. Целесообразно повторять наиболее важные положения, периодически менять тембр голоса, логические ударения, показывая этим важность раздела, мысли, вывода или обобщения. Это нужно заранее продумать при подготовке лекции, отметить в лекционной модели, например, подчеркивая те или иные блоки лекции цветными фломастерами.

**Заключительный этап работы** над текстом лекции - ее оформление. Абсолютное большинство начинающих лекторов подобранные материалы оформляет в виде конспектов. Более опытные преподаватели обходятся разного рода тезисными записями и планами. В педагогической литературе рекомендуется использовать лекционную модель (расширенный план лекции), которая используется при чтении лекции. Требования к организации и

проведению лекционных занятий:

- Организационно-методической базой проведения занятий является учебный план специальности. На основе него объем часов аудиторных занятий, отведенный для каждой учебной дисциплины, делится на часы лекционных, практических, лабораторных и других занятий соответствующими кафедрами, с указанием форм контроля текущей и промежуточной аттестации обучаемых.

- Преподаватель, назначенный для чтения лекций, обязан до начала учебного процесса подготовить учебно-методические материалы, необходимые для проведения лекционно-семинарских занятий. К ним относятся:

- рабочая программа учебной дисциплины с Приложением «Оценочные средства»;
- методические материалы по дисциплине для преподавателя и обучающихся

Разработанный комплект учебно-методических материалов предоставляется в бумажном и электронном виде, обсуждается на заседании кафедры перед началом учебного года и утверждается заместителем директора по УМР.

- Преподаватель обязан проводить лекционные занятия в строгом соответствии с годовым учебным графиком и утвержденным на его основе расписанием лекций.

Категорически запрещается:

- заканчивать лекционные занятия ранее или позже установленного в расписании времени;
- досрочно (до окончания семестра) завершать чтение курса;
- самовольно изменять время или место проведения лекционных занятий.

В случае возникновения объективной необходимости переноса занятий на другое время или в другую аудиторию, преподаватель обязан заблаговременно согласовать это изменение с отделом организации учебного процесса.

Не допускается отмена лекции. При возникновении форс- мажорных обстоятельств преподаватель, назначенный для чтения лекций, обязан заблаговременно информировать о невозможности проведения занятий с объяснением причины.

Преподаватель, проводящий лекционные занятия, обязан вести учет посещаемости обучающихся по журналам групп. В случае неявки обучающихся на лекцию преподаватель обязан незамедлительно информировать деканат.

## МЕТОДИЧЕСКИЕ РЕКОМЕНДАЦИИ ДЛЯ ПРЕПОДАВАТЕЛЯ ПО ОРГАНИЗАЦИИ И ПРОВЕДЕНИЮ ЗАНЯТИЙ СЕМИНАРСКОГО ТИПА

### **Введение**

Занятия семинарского типа - одна из форм систематических занятий, на которых обучающиеся под руководством преподавателя приобретают необходимые умения и навыки по тому или иному разделу определенной дисциплины, входящей в учебный план.

Кафедрам рекомендуется разработать сборники задач, упражнений, вопросов и заданий, сопровождающихся методическими указаниями применительно к конкретным дисциплинам.

*Цель* занятий семинарского типа - предоставление возможностей для углубленного изучения теории, овладения практическими навыками и выработки самостоятельного творческого мышления у обучающихся.

### **Задачи:**

- отражение в учебном процессе современных достижений науки;
- углубление теоретической и практической подготовки обучающихся;
- приближение учебного процесса к реальным условиям работы того или иного специалиста;
- формирование умения применять полученные знания на практике, осуществлять вычисления и расчеты;
- развитие инициативы и самостоятельности обучающихся;
- формирование навыков публичного выступления, способности представлять результаты проведенного исследования, умения вести дискуссию;
- контроль за освоением учебной дисциплины.

### **Функции занятий семинарского типа:**

- учебно-познавательная - закрепление, расширение, углубление знаний, полученных на лекциях и в ходе самостоятельных занятий;
- обучающая - школа публичного выступления, развитие навыков отбора и обобщения информации;
- стимулирующая - определенный стимул к дальнейшей пробе своих творческих сил и подготовке к более активной работе;
- воспитательная - формирование мировоззрения и убеждений, воспитание самостоятельности, научного поиска, самостоятельности, смелости;
- контролирующая - в проверке уровня знаний и качества самостоятельной работы обучающихся.

### *Обучение на занятиях семинарского типа направлено на:*

- обобщение, систематизацию, углубление, закрепление полученных теоретических знаний по дисциплине;
- формирование умений (аналитических, проектировочных, конструктивных и др.) применять полученные знания на практике;
- реализацию единства интеллектуальной, практической деятельности;
- формирование практических умений выполнять определенные действия, операции, необходимые в последующей профессиональной деятельности;
- выработку при решении поставленных задач таких профессионально значимых факторов, как самостоятельность, ответственность, точность.

**Рекомендации преподавателям для облегчения освоения обучающимся практических навыков в ходе практического (семинарского) занятия:**

1. Преподаватель составляет план каждого занятия, в который входит: определение

целей и задач, подбор материала к занятию, подбор литературы, рекомендуемой обучающимся к данной теме, разработка рекомендаций обучающимся по организации самостоятельной работы в ходе подготовки к занятию семинарского типа, распределение пунктов плана по времени, моделирование вступительной и заключительной частей семинара.

2. Тема занятия семинарского типа и основные вопросы обсуждения объявляются преподавателем заранее.

3. Преподаватель, ведущий занятия семинарского типа должен находиться в постоянном контакте с обучающимися.

4. Преподаватель может использовать любую из форм проведения занятий: обсуждение сообщений, докладов, рефератов, выполненных обучающимися по результатам учебных или научных исследований под руководством преподавателя, семинар-диспут, упражнения на самостоятельность мышления, письменная контрольная работа, коллоквиум, собеседование, решение ситуационных задач, кейсов, расчетных заданий и других современных технологий обучения. Выполнение расчетов, вычислений, работа с документацией, инструктивными справочниками, составление проектной, плановой и другой специальной документацией.

5. Состав заданий для занятия должен быть спланирован так, чтобы за отведенное время их выполнили большинство обучающихся.

6. Преподавателю следует направлять ход обсуждений на формирование навыков профессиональной полемики и закрепление обсуждаемого материала. На занятиях обучающиеся учатся грамотно излагать проблемы, свободно высказывать свои суждения, рассматривать ситуации, способствующие профессиональной компетенции.

7. Во время проведения занятий подводятся итоги самостоятельной работы обучающихся по усвоению обсуждаемой научной проблемы. Особое значение имеет ознакомление обучающегося с методикой работы с учебной и научной литературой, навыками ее использования при самостоятельной работе, при подготовке к занятиям.

8. При проведении занятий в интерактивной форме (деловая, ролевая игра, ток-шоу и т.п.) преподавателю необходимо продумать и довести до обучающихся правила проведения, роли, функции, схемы взаимодействия участников, а также систему оценивания.

9. Строить ход занятий следует таким образом, чтобы обучающийся, овладев первоначальными профессиональными навыками и умениями, смогли в дальнейшем закрепить их в процессе практики и написания выпускной квалификационной работы.

При планировании состава и содержания занятий семинарского типа следует исходить из того, что все они имеют разные ведущие дидактические цели.

Практические работы направлены на формирование практических умений:

- учебных - решать задачи по физике, химии, математике и пр.;
- профессиональных - выполнять определенные действия, операции, необходимые в последующей профессиональной деятельности.

Семинарские занятия с целью овладения обучающимися общих и профессиональных компетенций, развития их личностных качеств.

В соответствии с ведущей дидактической целью содержанием занятий семинарского типа является:

- решение разного рода задач, в том числе профессиональных (анализ производственных ситуаций, решение ситуационных производственных задач,
- выполнение профессиональных функций в деловых играх и т.п.);
- выполнение вычислений, расчетов;
- работа с нормативными документами, инструктивными материалами, документами первичного учета и др.

Наряду с формированием умений и навыков в процессе практических занятий обобщаются, систематизируются, углубляются и конкретизируются теоретические знания, вырабатывается способность и готовность использовать теоретические знания на практике.

Содержанием семинарских занятий, в соответствии с ведущей дидактической целью, является подготовка докладов, выступлений, обзора материалов периодической печати и т.п. В процессе семинарских занятий формируются умения публичных выступлений, способность приобретать, высказывать и отстаивать собственные убеждения, систематизируется и расширяется объем знаний, реализуется региональный компонент, приобретаются навыки самостоятельной работы.

### **Организация и проведение занятий семинарского типа**

Практическое занятие проводится в учебных или компьютерных кабинетах. Продолжительностью 4 часа. В плане проведения практической работы указываются:

Семинарские занятия проводятся в учебных кабинетах. Продолжительностью, как правило, не менее 2-х академических часов. В плане проведения семинарского занятия указываются:

Планы проведения лабораторных работ, практических и семинарских занятий рассматриваются на заседаниях кафедры и утверждаются заведующим кафедрой.

Практические занятия могут носить:

– репродуктивный характер, в этом случае при их проведении обучающиеся пользуются подробными инструкциями, в которых определены пояснения к порядку выполнения работы;

– активный частично-поисковый характер - эти работы отличаются тем, что обучающиеся должны самостоятельно выбрать необходимое оборудование, способы выполнения работы по материалам инструктивной, справочной и др. литературы;

– интерактивный поисковый характер - такие работы характеризуются тем, что обучающиеся должны решить новую для них проблему, опираясь на имеющиеся теоретические знания.

Семинарские занятия могут проводиться в активной и интерактивной формах деловых игр, круглых столов, компьютерных симуляций, кейс-стади и пр., обеспечивающих максимальную активность обучающихся при обсуждении поставленных вопросов.

Для усиления профессиональной направленности практических и семинарских занятий рекомендуется проведение бинарных уроков. На таких занятиях, результаты лабораторных работ, практических и семинарских занятий, полученные на одной учебной дисциплине или профессиональном модуле являются основой для их выполнения на другой учебной дисциплине и профессиональном модуле.

Рекомендуется проведение сквозных практических работ на основе внутрипредметных связей, когда результаты, полученные в одной практической работе, используются при выполнении последующих практических работ по данной дисциплине.

Для повышения эффективности проведения практических занятий рекомендуется:

- разработка тестов входного контроля подготовленности обучающихся к их выполнению;

– разработка дифференцированных заданий на их выполнение с учетом индивидуальных особенностей обучающихся;

– максимальная организация самостоятельного выполнения обучающимися лабораторных работ, практических и семинарских занятий;

– использование бланков документов, инструктивных материалов;

– наличие материалов, позволяющих проконтролировать правильность выполнения обучающимися заданий расчетного характера.

# МЕТОДИЧЕСКИЕ МАТЕРИАЛЫ ДЛЯ ОБУЧАЮЩИХСЯ

## Методические рекомендации по самостоятельной работе

### Введение

Самостоятельная работа – часть учебного процесса, выполняемая обучающимися без посторонней помощи с целью усвоения, закрепления и совершенствования знаний, выработки соответствующих умений, приобретения практического опыта, формирования общекультурных, общепрофессиональных и профессиональных компетенций, составляющих содержание подготовки специалистов.

В образовательном процессе выделяют два вида самостоятельной работы:

1) Аудиторная – работа, выполняемая на учебных занятиях по заданию преподавателя;

2) Внеаудиторная – планируемая учебная, творческо-исследовательская работа, выполняемая вне занятий по заданию и при методическом руководстве преподавателя, но без его непосредственного участия.

Содержание и формы самостоятельной работы, обучающихся определяются в соответствии с ее целями:

#### Для овладения знаниями:

– чтение текста (учебника, первоисточника, дополнительной литературы, ресурсов Интернет);

- составление плана текста;
- графическое изображение структуры текста;
- составление электронной презентации;
- конспектирование текста;
- подготовка выписок из текста;
- работа со словарями и справочниками, ознакомление с нормативными документами;

- научно-исследовательская работа;
- использование компьютерной техники, интернета и др.;

#### Для закрепления и систематизации знаний:

– работа с конспектом лекций;

– работа над учебным материалом (учебника, первоисточника, дополнительной литературы, аудио- и видеозаписей);

- составление плана и тезисов ответа;
- составление таблиц для систематизации учебного материала;
- изучение нормативных материалов;
- ответы на контрольные вопросы;
- аналитическая обработка текста (аннотирование, рецензирование и др.);
- заполнение рабочих тетрадей, дневников практик;
- подготовка тезисов сообщений к выступлению на семинаре, конференции;
- подготовка рефератов, докладов, презентаций, эссе;
- составление резюме;
- написание истории болезни;
- составление библиографии, тематических кроссвордов и др.;

#### Для формирования умений:

- решение задач и упражнений по образцу;
- решение вариативных задач и упражнений;
- отработка манипуляций;
- выполнение расчетно-графических работ;
- решение ситуационных производственных (профессиональных) задач;

- подготовка к контрольным работам, практическим и лабораторным занятиям, семинарским занятиям, деловым играм, промежуточной аттестации;
- проектирование и моделирование разных видов и компонентов профессиональной деятельности;
- подготовка проектов;
- опытно-экспериментальная, научно-исследовательская работа;
- занятия в симуляционных классах, центрах;
- другие формы деятельности, в рамках формирования социокультурной среды, создания условий, необходимых для всестороннего развития и социализации личности, сохранения здоровья обучающихся, развития воспитательного компонента образовательного процесса.

## **Методические рекомендации для обучающихся по выполнению различных видов самостоятельной работы**

### **1. Составление плана**

План – это самая короткая форма оформления записей, которая не передаёт фактического содержания изучаемого материала, а лишь указывает схему его подачи и позволяет обучающимся:

- восстановить в памяти содержание источника;
- составить записи разного рода;
- ускорить проработку источника информации;
- организовать самоконтроль;
- сосредоточить внимание и стимулировать самостоятельную работу.

Составление плана при работе с текстом осуществляется по следующему алгоритму:

1. Прочитать текст целиком.
2. Разделить его на смысловые части.
3. Дать заголовки каждой части (заголовки должны отражать содержание части).

### **2. Составление тезисов**

Тезис – это положение, кратко излагающее какую-либо идею, а также одну из основных мыслей лекции, доклада и т.п.

Тезисы:

- повторяют, сжато формулируют и заключают написанное или изложенное устно;
- всегда имеют доказательства;
- всегда подразумевают аргументацию и выявляют суть содержания;
- позволяют обобщить материал.

Составление тезисов при работе с текстом осуществляется по следующему алгоритму:

1. Ознакомиться с содержанием материала.
2. Разбить текст на смысловые блоки.
3. Определить главную мысль каждой части.
4. Осмыслить суть этой мысли и передать её своими словами (или найти подходящую формулировку в тексте).
5. Тезисы необходимо нумеровать, чтобы сохранить логику авторских рассуждений.



### **3. Составление конспектов**

Конспект – это краткая запись содержания текста, выделение главных идей и положений. Основные требования к написанию конспекта: системность и логичность изложения материала, краткость, убедительность и доказательность.

Можно выделить следующие виды конспектов:

– **плановый**. При создании такого конспекта сначала пишется план текста, по каждому пункту которого даётся комментарий. Это могут быть цитаты или свободно изложенный текст.

– **тематический конспект**, является кратким изложением данной темы, раскрываемой по нескольким источникам.

– **текстуальный конспект**, представляет собой монтаж цитат, которые связаны логическими переходами.

– **свободный конспект**, включает в себя и цитаты, и собственные формулировки.

Составление конспекта может осуществляться по следующему алгоритму:

1. Прочитать текст, отметить в нём новые слова, непонятные места, имена, даты; составить перечень основных мыслей, содержащихся в тексте, составить простой план, который поможет группировать материал в соответствии с логикой изложения;

2. Выяснить в словаре значение новых непонятных слов, записать их в тетрадь или словарь в конце тетради;

3. Повторно прочитать текст, сочетая чтение с записью основных мыслей автора и их иллюстраций. Запись ведётся своими словами, без переписывания текста. Важно стремиться к краткости, пользуясь правилами записи текста;

4. Прочитать конспект ещё раз, доработать его.

### **4. Составление аннотации**

Аннотация – краткая характеристика текста (книги, статьи, рукописи), раскрывающая содержание и фиксирующая основные проблемы, затронутые в тексте, мнения, оценки, выводы автора.

Основные требования, предъявляемые к составлению аннотации, заключаются в следующем:

– композиция аннотации должна быть внутренне логична и может отличаться от композиции исходного текста;

– отбор сведений, формулирование выводов и их расположение зависят от характера аннотации;

– язык аннотации должен отличаться лаконичностью, простотой, ясностью;

– аннотация к статье оформляется на библиографической карточке, даётся без абзацев.

Аннотация имеет две обязательные части:

1. Содержит краткую характеристику текста и формулировку темы.

2. Перечисление основных положений текста и указание на адресата (читательскую аудиторию).

### **5. Составление рецензии и отзыва**

Отзыв – общая оценка, мнение, впечатление о работе, произведении без детального анализа. Рецензия – разбор и оценка какого-нибудь сочинения, работы, статьи, которая кратко, объективно воспроизводит взгляды автора; а также даёт развёрнутое научно-обоснованное оценочное отношение к ведущим идеям рецензируемого источника.

### **6. Составление доклада**

Доклад – публичное сообщение на определённую тему, способствующее формированию навыков исследовательской работы, стимулирующее познавательный интерес.

Составление доклада осуществляется по следующему алгоритму:

1. Подобрать литературу по изучаемой теме, познакомиться с её содержанием.
2. Пользуясь закладками, отметить наиболее существенные места и сделать выписки.
3. Используя рекомендации по составлению тематического конспекта и составленный план, написать доклад, в заключение которого обязательно выразить своё отношение к излагаемой теме и её содержанию.
4. Прочитать текст и отредактировать его.
5. Оформить его в соответствии с требованиями к оформлению. (При устном выступлении следует соблюдать требования к устной речи.)

## **7. Реферат**

Реферат – краткое изложение содержания книги, статьи или нескольких работ по общей тематике на основе классификации, обобщения, анализа, с формулировкой собственных выводов.

Рефераты классифицируются:

- 1) по полноте изложения:
  - информативные (рефераты-конспекты);
  - индикативные (рефераты-резюме);
- 2) по количеству реферируемых источников:
  - монографические;
  - обзорные;
- 3) по читательскому назначению:
  - общие;
  - ориентация на широкую аудиторию; характеристика содержания в целом;
  - специализированные;
  - ориентация на специалистов.

Структурные элементы реферата:

1. Титульный лист.
2. Содержание.
3. Введение.
4. Основная часть.
5. Заключение.
6. Список использованной литературы.
7. Приложения.

Титульный лист: Титульный лист является первой страницей и заполняется по определенным правилам (приложение).

Содержание: включает все разделы работы, а также наименования всех их подразделов и пунктов с указанием номеров страниц, с которых они начинаются.

Введение: обоснование темы реферата, её актуальность, значимость; перечисление вопросов, рассматриваемых в реферате; определение целей и задач работы; обзор источников и литературы.

Основная часть: основная часть имеет название, выражающее суть реферата; может состоять из двух-трёх разделов, которые тоже имеют название. В основной части глубоко и систематизировано излагается состояние изучаемого вопроса; приводятся противоречивые мнения, содержащиеся в различных источниках, которые анализируются и оцениваются с особой тщательностью.

Заключение (выводы автора и предложения): формулируются результаты анализа эволюции и тенденции развития рассматриваемого вопроса; даются предложения о способах решения существенных вопросов, пути применения результатов работы.

Список используемой литературы: содержит сведения об источниках, использованных автором в ходе работы над темой работы, которые оформляются в алфавитном порядке.

Приложения: таблицы, схемы, графики, фотографии, макеты, эскизы и т.п.

Основные требования, предъявляемые к реферату:

- точное изложение взглядов автора;
- изложение всех наиболее существенных моментов реферируемого источника
- соблюдение единого стиля изложения
- использование точного, краткого, литературного языка;
- логическая последовательность изложения;
- ограниченность объёма.

Приложение

### Образец оформления таблицы в тексте

Основным и конечным результатом педагогической деятельности является развитие личности, способностей и компетентности обучающихся. Одним из показателей являются результаты мониторинга успеваемости и качества знаний обучающихся. Эти данные размещаются в таблице 3, по которой можно проследить динамику процесса обучения.

Таблица 3 – Результаты обучения

Учебный год	Общее количество учащихся	Средний балл	% качества знаний	% успеваемости
2013	90	4,0	100 %	100 %
2014	94	4,5	100 %	100 %
2015	117	4,7	100 %	100 %

### Образец оформления простого рисунка в тексте

Основным и конечным результатом педагогической деятельности является развитие личности, способностей и компетентности обучающихся. Одним из показателей являются результаты мониторинга успеваемости и качества знаний.



Рис. 1 – Средний балл по преподаваемым дисциплинам за три года

На рис. 1 четко виден рост графиков среднего балла за последние три года по преподаваемым дисциплинам.

### Образец оформления сложного рисунка в тексте

Ширина периодонтальной щели колеблется от 0,1 до 0,55 мм. Направление пучков коллагеновых волокон периодонта неодинаково в различных его отделах. В устье зубной альвеолы (краевой периодонт) в удерживающем аппарате можно выделить зубодесневую, межзубную и зубоальвеолярную группы пучков волокон (Рис. 5).

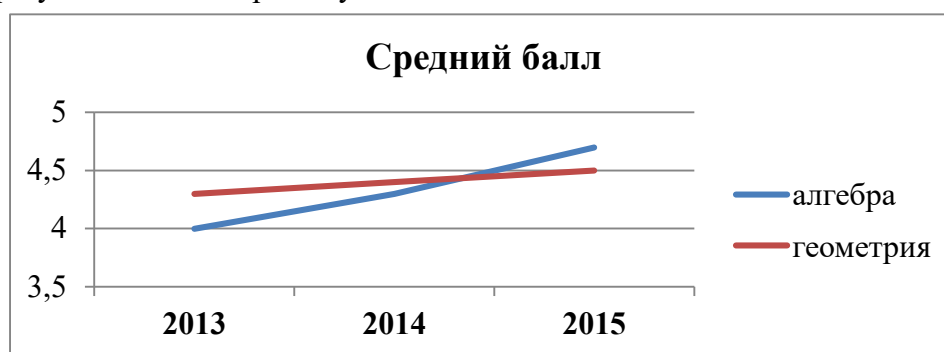

Рисунок 5 – Волокна периодонта

1 - межсосочковые; 2 - циркулярные; 3 - межзубные; 4 - зубодесневые

Зубодесневые волокна начинаются от цемента корня у дна десневого кармана и распространяются веерообразно кнаружи в соединительную ткань десны. Толщина пучков не превышает 0,1 мм.

### **Образец оформления простого маркированного списка**

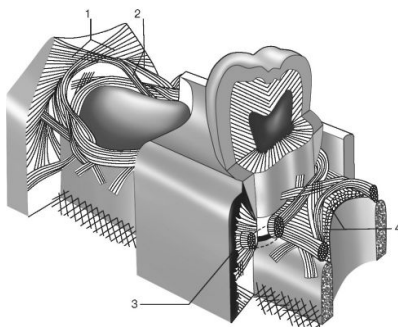
К опасным факторам экологического характера следует отнести следующие явления:

- ускоренное разрушение почвы и ее загрязнение тяжелыми металлами, другими вредными веществами;
- загрязнение и истощение водных ресурсов и т. п.

### **Образец оформления простого нумерованного списка**

К опасным факторам экологического характера следует отнести следующие явления:

1. Ускоренное разрушение почвы и ее загрязнение тяжелыми металлами, другими вредными веществами;
2. Загрязнение атмосферы вредными химическими веществами, шумом, электромагнитными полями и ионизирующими излучениями;
3. Кислотные дожди;
4. Загрязнение и истощение водных ресурсов и т. п.

### **Образец оформления сложного списка**

Можно выделить несколько факторов, влияющих на успех лечения:

1. Тщательное изучение исходной клинической картины:
  - линия улыбки (визуализация десневого края);
  - биотип мягких тканей (толстый, тонкий).
2. Планирование имплантологического лечения с ортопедической и хирургической точки зрения включает:
  - оценку возможности установки имплантатов в выгодное по ортопедическим показателям положение.

МИНИСТЕРСТВО ЗДРАВООХРАНЕНИЯ РОССИЙСКОЙ ФЕДЕРАЦИИ  
федеральное государственное бюджетное учреждение  
«**Национальный медицинский исследовательский центр имени В.А. Алмазова**»  
Министерства здравоохранения Российской Федерации  
(ФГБУ «НМИЦ им. В.А. Алмазова» Минздрава России)

ИНСТИТУТ МЕДИЦИНСКОГО ОБРАЗОВАНИЯ

ОДОБРЕНО  
Учебно-методическим советом  
ФГБУ «НМИЦ им. В.А. Алмазова»  
Минздрава России  
«15» октября 2024 г.  
Протокол №07/2024г.

УТВЕРЖДАЮ  
Генеральный директор  
ФГБУ «НМИЦ им. В.А. Алмазова»  
Минздрава России  
Е.В. Шляхто  
«25» октября 2024 г.

Заседание Ученого совета  
«25» октября 2024 г.  
Протокол № 10

**МЕТОДИЧЕСКИЕ МАТЕРИАЛЫ**

по дисциплине «**Основы виктимологии**»

специалитет по специальности  
**37.05.01 Клиническая психология**

Очная форма обучения

Санкт-Петербург

## ЛИСТ СОГЛАСОВАНИЯ

Методические материалы по дисциплине «Основы виктимологии» рассмотрена и одобрена на заседании кафедры психологии.

Дисциплина предназначена для знакомства будущих клинических психологов с виктимологией как теоретической и практической дисциплиной современной психологии. При изучении дисциплины формируются представления о психологической природе виктимности, факторах виктимного поведения и психологических последствиях переживания насилия. Студенты знакомятся с методиками психологической диагностики склонности к виктимности. Освоение дисциплины позволит решать профессиональные задачи, направленные на психологическую профилактику виктимного поведения и оказание психологической помощи жертвам насилия.

**Цель изучения дисциплины:** сформировать у обучающихся теоретических представлений о процессе виктимизации личности, овладение методами психологической профилактики виктимного поведения и оказания психологической помощи жертвам насилия.

**Задачи изучения дисциплины:**

- Изучение теоретических основ виктимологии как научного направления.
- Формирование знания о сущности виктимизации, ее факторах, механизмах.
- Овладение навыками диагностики предпосылок виктимизации.
- Изучение направлений и методов психологической профилактики виктимного поведения.
- Обучение основным приемам психологической помощи жертвам насилия.
- Формирование умения и навыка составления программ диагностики и помощи лицам, находящимся в ситуации виктимизации.

**Тема 1. Теоретические основы виктимологии**

Виктимология: предмет, история, перспективы. Типы жертв и виды виктимности: соотношение понятий. Насилие: виды и формы. Выученная беспомощность и поисковая активность.

Становление виктимологии как науки: научные взгляды Г. Гентинга, Б. Мендельсона, Э. Сатерленда, Г. Элленбергера. Теоретические и практические задачи виктимологии. Взаимодействие виктимологии и других наук. Методологические подходы (статистический, динамически-генетический, социально-структурный, культурологический, личностный, личностно-социологический) и принципы (комплексного виктимолого-криминалистического анализа, социального детерминизма) виктимологического исследования. Современные направления виктимологии.

**Задание**

Составьте аннотированный библиографический список 5-7 научных публикаций за последние три года, посвящённых изучению проблем психологии виктимности.

Пример описания:

Толстых Н.Н. Хронотоп человека без определенного места жительства // Социальная психология и общество. 2022. Том 13. № 1. С. 224–229. DOI: 10.17759/sps.2022130113

Аннотация. В статье рассматривается проблема... Автором излагается... Предложено... Анализируется... Обсуждается...

**Задание**

Изложите содержание из опубликованной за последние три года статьи из научного психологического журнала, где описано психологическое исследование, посвященное вопросам психологии виктимности. Выполните анализ статьи по следующим пунктам:

- сведения о статье – библиографическое описание;
- сведения об авторе;
- основные положения теоретической части статьи;

- основные положения эмпирической (исследовательской) части статьи: использованные автором методы, обследованная выборка (характеристики участников исследования) и полученные результаты

- пример опыта из Вашей жизни, жизненных наблюдений или художественной литературы, который можно понять с помощью материалов статьи.

### **Контрольные вопросы**

1. Назовите предмет, теоретические и практические задачи виктимологии.
2. Назовите основные этапы становления виктимологии как науки.
3. Назовите современные направления виктимологии.
4. Дайте определение понятиям «жертва» и «насилие».
5. Укажите формы и виды насилия.

### **Темы презентаций**

1. История виктимологии: основные этапы.
2. Становление виктимологии как науки: научные взгляды Г. Гентинга, Б. Мендельсона, Э. Сатерленда, Г. Элленбергера.
3. Сравнительный анализ современных подходов к пониманию виктимности.
4. Виктимология как междисциплинарная область науки и практики.
5. Теория выученной беспомощности.
6. Типы жертв и виды виктимности.
7. Насилие: виды и формы.
8. Современные зарубежные и отечественные исследования насильственного и виктимного поведения.
9. Международная и отечественная практика психологических программ профилактики виктимного поведения. Психологические программы оказания помощи жертвам насилия.
10. Комплексные, юридические, психологические и социальные проекты защиты жертв насилия в международной и отечественной практике.

### **Тема 2. Психологический портрет жертвы насилия**

Особенности личностных качеств человека как основа для классификации типов жертв: универсальный, избирательный, ситуативный, случайный, профессиональный типы (Д.В. Ривман). Характеристики мотивации, ведущей виктимной активности как критерий классификации типов жертв: импульсивная «жертва», «жертва», с утилитарно-ситуативной активностью, установочная «жертва», рациональная «жертва», «жертва», с ретретистской активностью (В.А. Туляков). Классификация типов жертв С.Ю. Плотниковой: «виноватые», «обвинители», «самозапугиватели», «супермены». Жертвы сексуального насилия: случайные, неосознанно провоцирующие, осознанно провоцирующие. Факторы психической травмы, связанных с сексуальным насилием (Дж. Хидман).

Положение в социуме как основание классификации «жертв»: игровая роль «жертвы», социальная роль «жертвы», позиция «жертвы», статус «жертвы». Описательные характеристики социальных и игровых ролей «жертвы». Характеристика игровых ролей жертвы: инфантильная «жертва», агрессивная «жертва», депрессивная «жертва», зависимая «жертва», самовлюбленная «жертва», нищая «жертва». Характеристика социальных ролей «жертвы»: «козел отпущения», покорная «жертва», «белая ворона».

### **Задание**

Приведите примеры героев художественной литературы или кино, которые относятся к различным типам жертв по различным классификациям. Обоснуйте свою позицию.



Используйте следующие классификации типов жертв, выделяемых по различным основаниям:

- положение в социуме как основание классификации «жертв»: игровая роль «жертвы», социальная роль «жертвы», позиция «жертвы», статус «жертвы»;
- описательные характеристики социальных и игровых ролей «жертвы»;
- характеристика игровых ролей жертвы: инфантильная «жертва», агрессивная «жертва», депрессивная «жертва», зависимая «жертва», самовлюбленная «жертва», нищая «жертва»;
- характеристика социальных ролей «жертвы»: «козел отпущения», покорная «жертва», «белая ворона».

### **Задание**

Составьте перечень доступных на русском языке психодиагностических методик, направленных на выявление психологических предикторов виктимного поведения.

Для каждой методики укажите следующие параметры:

- авторы разработки; авторы адаптации (при наличии);
- вид методики;
- психодиагностический конструкт (предмет психодиагностики);
- структура методики (если имеются: субтесты, варианты ответов, шкалы, итоговые показатели); можно привести примеры стимульного материала;
- время, затрачиваемое на проведение методики;
- контингент обследуемых;
- сведения о психометрической проверке методики (валидность, надежность, адаптация, стандартизация).

### **Задание**

Ознакомьтесь с методикой О.О. Андронниковой «Исследование склонности к виктимному поведению» (Приложение). Проведите самообследование. Составьте психодиагностическое заключение по материалам использованной методики.

### **Контрольные вопросы**

1. Перечислите основные теоретические подходы к объяснению социально-психологических особенностей личностей, составляющих портрет жертвы.
2. Опишите классификацию типов жертв сексуального насилия.
3. Дайте характеристику основным игровым ролям жертвы: инфантильная «жертва», агрессивная «жертва», депрессивная «жертва», зависимая «жертва», самовлюбленная «жертва», нищая «жертва».
4. Назовите личностные черты, слагающие психологический портрет жертвы.
5. Дайте характеристику основным социальным ролям жертвы: «козел отпущения», покорная «жертва», «белая ворона».

### **Контрольные вопросы**

1. Перечислите основные теоретические подходы к объяснению социально-психологических особенностей личностей, составляющих портрет жертвы.
2. Опишите классификацию типов жертв сексуального насилия.
3. Дайте характеристику основным игровым ролям жертвы: инфантильная «жертва», агрессивная «жертва», депрессивная «жертва», зависимая «жертва», самовлюбленная «жертва», нищая «жертва».
4. Назовите личностные черты, слагающие психологический портрет жертвы.
5. Дайте характеристику основным социальным ролям жертвы: «козел отпущения», покорная «жертва», «белая ворона».

### **Темы презентаций**

1. Особенности личностных качеств человека как основа для классификации типов жертв: универсальный, избирательный, ситуативный, случайный, профессиональный типы (Д.В. Ривман).

2. Характеристики мотивации, ведущей виктимной активности как критерий классификации типов жертв: импульсивная «жертва», «жертва», с утилитарно-ситуативной активностью, установочная «жертва», рациональная «жертва», «жертва», с ретренистской активностью (В.А. Туляков).

3. Классификация типов жертв С.Ю. Плотниковой: «виноватые», «обвинители», «самозапугиватели», «супермены».

4. Жертвы сексуального насилия: случайные, неосознанно провоцирующие, осознанно провоцирующие.

5. Положение в социуме как основание классификации «жертв»: игровая роль «жертвы», социальная роль «жертвы», позиция «жертвы», статус «жертвы».

### **Тема 3. Насилие над детьми и подростками: психологическая профилактика и психологическая помощь пострадавшим**

Консультирование детей – жертв насилия. Насилие над детьми. Социально-экономические факторы риска насилия в семье. Факторы риска насилия в семье, обусловленные структурой и моделью общения. Факторы риска насилия в семье, обусловленные личностью родителя. Классификация насилия над детьми: физическое, сексуальное, психологическое, эмоциональное насилие, пренебрежение нуждами ребенка. Способы выявления применения насилия к ребенку. Последствия жестокого обращения к ребенку (ближайшие и отдаленные). Принципы оказания психологической помощи детям, пережившим насилие. Технологии работы с детьми, пережившими насилие. Сказкотерапия. Арт-терапия. Игровые психотерапевтические методы.

Консультирование в ситуации моббинга и буллинга. Школьное насилие: эмоциональное и физическое. Факторы, предрасполагающие к риску школьного насилия. Прямое и косвенное влияние школьного насилия на формирование личности ребенка. Моббинг: определение понятия, признаки. Понятие «буллинг». «Горизонтальный» и «вертикальный» моббинг.

### **Задание**

Для закрепления материала по теме используется методика разбора конкретных ситуаций. Это техника обучения, использующая описание реальных социальных и психологических ситуаций, для анализа обучающимися с целью определения сути проблем, предложения возможных направлений психологической помощи, выбора лучших из них.

Несколько студенческих мини-групп, по 3-4 человек в каждой, знакомятся с содержанием кейса, обсуждают ситуацию и готовят ответы на сформулированные преподавателем вопросы. Результаты обсуждения в форме «решений» презентуются каждой группой и комментируются преподавателем.

### **Кейс № 1**

К школьному психологу обратился учитель физкультуры. Один из его учеников, мальчик 7 лет, неоднократно приходит на занятия с синяками. На вопрос учителя, что произошло, ученик сообщает, что он упал. Мальчик смущается, замкнут, печален. Учитель предлагает психологу разобраться с ситуацией.

Вопросы и задания группам:

- Определите суть проблемы, что это за ситуация?
- Составьте план проведения первой диагностической беседы с ребенком.
- Какие принципы необходимо соблюдать при проведении такой беседы?

### Кейс № 2

К психологу обратилась мать девочки 10 лет, на которую было совершено нападение в парадные дома. Крики девочки услышали соседи, самого страшного удалось избежать. Но сейчас девочка находится в тяжелом психологическом состоянии, да и сама мать очень нервничает и не знает, о чем можно говорить с дочерью, а о чем нет, так как та сразу начинает плакать. Как теперь быть?

Вопросы и задания группам:

- Определите суть проблемы, что это за ситуация?
- Составьте план проведения первой беседы с родителями ребенка, пострадавшего от физического и сексуального насилия.
- Какие принципы необходимо соблюдать при проведении такой беседы?

### Кейс № 3

К школьному психологу обратилась мать одного из учеников. Девочка приходит из школы последнее время очень печальная. Стала замкнутой, часто плачет. Мать просит помочь разобраться в ситуации.

Вопросы и задания группам:

- Определите суть проблемы, что это за ситуация?
- Составьте план проведения первой диагностической беседы с ребенком.
- Какие принципы необходимо соблюдать при проведении такой беседы?

### Задание

Выполните психологический анализ проблемной ситуации клиента. Предложите и обоснуйте выбор направления оказания психологической помощи (психологическая профилактика, краткосрочное или длительное консультирование, психологическое коррекция, психологическое сопровождение, кризисное консультирование, семейное консультирование и пр.). Выберите и обоснуйте наиболее адекватный особенностям клиента и специфике его проблемной ситуации теоретический подход в оказании помощи (психодинамический, экзистенциальный, когнитивно-поведенческий и пр.). Разработайте алгоритм первичной консультации. Предложите проект программы для работы с проблемной ситуацией клиента, с включением в программу примеров техник и приемов консультирования, уместных к использованию к работе с клиентом с учетом выбранного подхода и особенностей проблемной ситуации.

Проблемные ситуации и задания:

- Насилие в семье в отношении ребенка дошкольного возраста. Разработайте план психологической помощи ребенку.
- Насилие в семье в отношении подростка. Разработайте план психологической помощи подростку.
- Насилие в дошкольном учреждении в отношении ребенка. Разработайте план психологической помощи ребенку и родителям.
- Насилие в школе в отношении подростка. Разработайте план психологической помощи подростку.
- Сексуальное насилие в отношении ребенка дошкольного возраста. Разработайте план психологической помощи ребенку.
- Сексуальное насилие в отношении подростка. Разработайте план психологической помощи подростку.

### Контрольные вопросы

1. Перечислите принципы кризисной психологической помощи детям, пострадавшим от насилия.
2. Укажите основные задачи и направления посттравматической реабилитации жертв

насилия подросткового возраста.

3. Назовите особенности кризисной психологической помощи детям и подросткам в связи с ситуацией насилия.

4. Назовите возможности и ограничения групповой психологической помощи для детей, переживших насилие.

5. Охарактеризуйте специфику работы с детьми в ситуации семейного насилия.

### **Темы презентаций**

1. Школьное насилие: факторы, особенности, виды, способы профилактики, выявления и оказания психологической помощи.

2. Формы и методы виктимологической профилактики в образовательных учреждениях.

3. Технологии психологической помощи детям разного возраста, пострадавшим от насилия.

4. Технологии психологической помощи подросткам – жертвам сексуального насилия.

5. Особенности психологической помощи детям, жертвам насилия в семье.

6. Технологии психологической помощи при работе с жертвами буллинга и моббинга.

7. Насилие над детьми в онлайн-среде: факторы, виды, способы предотвращения.

8. Психологическая профилактика виктимного поведения в детском возрасте.

9. Типы жертв насилия детского возраста.

10. Психологическая диагностика признаков совершения насилия над детьми.

### **Тема 4. Кризисная психологическая помощь и посттравматическая реабилитация жертв насилия**

Общие принципы психологической помощи пострадавшим от насилия. Особенности работы с клиентами – жертвами. Технологии психотерапии виктимности. Консультирование и психотерапия жертв насилия.

Ключевые идеи, лежащие в основе транзактного анализа: модель Эго-состояний, транзакции, сценарий. Родительские послы как основа формирования комплексов самоуничижения, мученичества, садистских наклонностей, нарциссизма, ненасытной жажды любви (Е.В. Емельянова). Сценарные процессы, драйверы и типы сценариев. Понятие и функции игры в транзактном анализе. Драматический треугольник С. Карпмана. Техники транзактного анализа для оказания психологической помощи жертвам насилия.

Индивидуальная психология А. Адлера: основные положения. Стиль жизни. Процесс терапии согласно А. Адлеру. Техники индивидуальной психологии для оказания психологической помощи жертвам насилия.

Психосинтез: основные положения. Этапы и процесс работы с субличностями. Техники психосинтеза для оказания психологической помощи жертвам насилия.

Когнитивно-поведенческая терапия как метод психодиагностики и психокоррекции. Классификация коррекционных направлений в КПТ. Техники КПТ для работы с виктимными личностями для оказания психологической помощи жертвам насилия.

Особенности виктимологической профилактики. Основные компоненты специальной виктимологической профилактики.

Консультирование жертв семейного насилия. Домашнее (семейное насилие): определение, различные виды домашнего насилия. Факторы и условия существования семьи (Дж. Мюрстейн). Общие характеристики реальных и потенциальных жертв домашнего насилия. Стереотипы и мифы о семейном насилии. Черты характера, предрасполагающие мужчин к совершению насильственных действий в семье. Причины возникновения физического насилия в семье: причины, вызванные особенностями личности мужчины и историей его жизни, причины, вызванные особенностями личности

женщины и историей ее жизни, причины, обусловленные особенностями взаимоотношений мужчины и женщины. Психологическое насилие в семье.

Консультирование жертв сексуального насилия. Изнасилование. Стадии реакции на изнасилование. Реактивный синдром изнасилованных. Жертвы сексуального насилия: случайные, неосознанно провоцирующие, осознанно провоцирующие. Факторы психической травмы, связанных с сексуальным насилием (Дж. Хид-ман).

Особенности групповой работы по психологической поддержке клиентов, переживших насилие. Принципы разработки программ групповой работы по психологической поддержке клиентов, переживших насилие.

### **Задание**

Для закрепления материала по теме используется методика разбора конкретных ситуаций. Это техника обучения, использующая описание реальных социальных и психологических ситуаций, для анализа обучающимися с целью определения сути проблем, предложения возможных направлений психологической помощи, выбора лучших из них.

Несколько студенческих мини-групп, по 3-4 человек в каждой, знакомятся с содержанием кейса, обсуждают ситуацию и готовят ответы на сформулированные преподавателем вопросы. Результаты обсуждения в форме «решений» презентуются каждой группой и комментируются преподавателем.

#### **Кейс № 1**

К специалисту Центра психологической помощи пострадавшим от насилия обратилась женщина 35 лет. Она систематически подвергается побоям со стороны мужа, но не может подать на развод, так как муж запугивает ее тем, что тогда сделает все, чтобы отобрать у нее детей. Проанализируйте ситуацию. Наметьте план психологической помощи.

#### **Кейс № 2**

К специалисту Центра психологической помощи пострадавшим от насилия обратилась девушка 22 лет. На работе начальник неоднократно проявляет к ней внимание с сексуальным подтекстом. На ее предложения оставить ее в покое, он заявляет, что ей все это только кажется. И его действия на самом деле трудно доказать, так как в телесный контакт он с ней не вступает. Работа ей очень нравится, как ей прекратить сексуальные домогательства? Проанализируйте ситуацию. Наметьте план психологической помощи.

#### **Кейс № 3**

К психологу обратилась молодая женщина, которую избил муж. Такая ситуация происходит уже не впервые. Потом муж заглаживает, как может, свою вину, просит прощения, становится очень внимательным. Но потом все повторяется. Она любит своего мужа, у них есть маленький ребенок – все это заставляет ее терпеть. Что же делать?

Вопросы и задания группам:

- Определите суть проблемы, что это за ситуация?
- Составьте план проведения первой беседы с женщиной, пострадавшей от физического насилия.
- Какие принципы необходимо соблюдать при проведении такой беседы?
- Разработайте план психологической помощи женщине, страдающей от физического насилия.

#### **Кейс № 4**

К специалисту Центра психологической помощи пострадавшим от насилия обратился подросток 15 лет. У него в семье недавно появился отчим, который стал

проявлять рукоприкладство и по отношению к матери, и к нему. Мать не смеет отчиму ничего сказать, так как побаивается его. Как все это прекратить? Проанализируйте ситуацию. Наметьте план психологической помощи.

### **Задание**

Выполните психологический анализ проблемной ситуации клиента. Предложите и обоснуйте выбор направления оказания психологической помощи (психологическая профилактика, краткосрочное или длительное консультирование, психологическое коррекция, психологическое сопровождение, кризисное консультирование, семейное консультирование и пр.). Выберите и обоснуйте наиболее адекватный особенностям клиента и специфике его проблемной ситуации теоретический подход в оказании помощи (психодинамический, экзистенциальный, когнитивно-поведенческий и пр.). Разработайте алгоритм первичной консультации. Предложите проект программы для работы с проблемной ситуацией клиента, с включением в программу примеров техник и приемов консультирования, уместных к использованию к работе с клиентом с учетом выбранного подхода и особенностей проблемной ситуации.

Проблемные ситуации и задания:

- Сексуальное насилие в отношении взрослого (мужчины/женщины). Разработайте планы психологической помощи пострадавшим от насилия (мужчине/женщине).
- Психологическое насилие в семье в отношении одного из супругов. Разработайте план психологической помощи.
- Сексуальное принуждение в отношении сотрудника на рабочем месте. Разработайте план психологической помощи.

### **Контрольные вопросы**

1. Перечислите принципы кризисной психологической помощи людям, пострадавшим от насилия.
2. Укажите задачи и направления посттравматической реабилитации жертв насилия.
3. Назовите особенности кризисной психологической помощи детям и подросткам в связи с ситуацией насилия.
4. Назовите возможности и ограничения групповой психологической помощи для лиц, переживших насилие.
5. Охарактеризуйте специфику работы с жертвами в ситуации семейного насилия.

### **Темы докладов**

1. Насилие в семье: факторы, виды, способы выявления и оказания психологической помощи.
2. Насилие в отношении ребенка: факторы, особенности, виды, способы выявления и оказания психологической помощи.
3. Сексуальное насилие: факторы психической травмы и посттравматическая реабилитация.
4. Школьное насилие: факторы, особенности, виды, способы профилактики, выявления и оказания психологической помощи.
5. Насилие в онлайн-среде: факторы, виды, способы предотвращения и оказания психологической помощи.

МИНИСТЕРСТВО ЗДРАВООХРАНЕНИЯ РОССИЙСКОЙ ФЕДЕРАЦИИ  
федеральное государственное бюджетное учреждение  
«Национальный медицинский исследовательский центр имени В.А. Алмазова»  
Министерства здравоохранения Российской Федерации  
(ФГБУ «НМИЦ им. В.А. Алмазова» Минздрава России)

ИНСТИТУТ МЕДИЦИНСКОГО ОБРАЗОВАНИЯ

ОДОБРЕНО

Учебно-методическим советом  
ФГБУ «НМИЦ им. В.А. Алмазова»  
Минздрава России  
«15» октября 2024 г.  
Протокол №07/2024г.

УТВЕРЖДАЮ

Генеральный директор  
ФГБУ «НМИЦ им. В.А. Алмазова»  
Минздрава России  
Е.В. Шляхто  
«25» октября 2024 г.

Заседание Ученого совета  
«25» октября 2024 г.  
Протокол № 10

## МЕТОДИЧЕСКИЕ МАТЕРИАЛЫ

по дисциплине «**Индивидуальные жизненные кризисы**»

специалитет по специальности  
**37.05.01 Клиническая психология**

Очная форма обучения

Санкт-Петербург  
2024

## ЛИСТ СОГЛАСОВАНИЯ

Методические материалы по дисциплине «Индивидуальные жизненные кризисы» рассмотрена и одобрена на заседании кафедры психологии.



## СОДЕРЖАНИЕ

№п/п	Наименование методических материалов
1	МЕТОДИЧЕСКИЕ РЕКОМЕНДАЦИИ ДЛЯ ПРЕПОДАВАТЕЛЯ ПО ОРГАНИЗАЦИИ И ПРОВЕДЕНИЮ ЗАНЯТИЙ ЛЕКЦИОННОГО ТИПА
2	МЕТОДИЧЕСКИЕ РЕКОМЕНДАЦИИ ДЛЯ ПРЕПОДАВАТЕЛЯ ПО ОРГАНИЗАЦИИ И ПРОВЕДЕНИЮ ЗАНЯТИЙ СЕМИНАРСКОГО ТИПА
3	МЕТОДИЧЕСКИЕ МАТЕРИАЛЫ ДЛЯ ОБУЧАЮЩИХСЯ
3.1	Методические рекомендации по самостоятельной работе
3.2	Методические рекомендации для обучающихся по выполнению различных видов самостоятельной работы (с Приложением образцов)

## МЕТОДИЧЕСКИЕ РЕКОМЕНДАЦИИ ДЛЯ ПРЕПОДАВАТЕЛЯ ПО ОРГАНИЗАЦИИ И ПРОВЕДЕНИЮ ЗАНЯТИЙ ЛЕКЦИОННОГО ТИПА

### Введение

Занятие лекционного типа является одной из основных системообразующих форм организации учебного процесса. Лекция представляет собой систематическое, последовательное, монологическое изложение преподавателем - лектором учебного материала, как правило, теоретического характера. Такое занятие представляет собой элемент технологии представления учебного материала путем логически стройного, систематически последовательного и ясного изложения.

Лекция требует порой от лектора особого физического, умственного и душевного напряжения, энтузиазма. Заурядно прочитанная лекция никогда не вызовет оживления аудитории и, как правило, никогда не достигнет своей цели и будет забыта сразу же после своего прочтения. Аналогичными могут быть последствия и для лекции, автор которой не покажет высокого уровня знаний и профессионализм, не сумеет обосновать актуальности и необходимости учебного материала для практики.

Лекция - в переводе с латинского означает чтение, систематическое, последовательное изложение учебного материала, какого-либо вопроса, темы, раздела, предмета, методов науки. В общих чертах лекцию иногда определяют как полутора-двухчасовое систематизированное изложение важных проблем науки посредством живой и хорошо организованной речи.

Лекция составляет основу теоретического обучения и должна давать систематизированные основы научных знаний по дисциплине, раскрывать состояние и перспективы развития соответствующей области науки и техники, концентрировать внимание обучающихся на наиболее сложных и узловых вопросах, стимулировать их активную познавательную деятельность и способствовать формированию творческого мышления.

Цель лекции – организация целенаправленной познавательной деятельности обучающихся по овладению программным материалом учебной дисциплины. Чтение курса лекций позволяет дать связанное, последовательное изложение материала в соответствии с новейшими данными науки, сообщить слушателям основное содержание предмета в целостном, систематизированном виде.

Преподавание учебных дисциплин и междисциплинарных курсов осуществляется в соответствии с ФГОС ВО и учебным планом.

Ведущим методом в лекции выступает устное изложение учебного материала, с использованием мультимедийной и электронно-вычислительной техники, схем, плакатов и др.

Лекции читаются заведующим кафедрой, профессорами и доцентами.

Квалификация преподавателя высшей школы в значительной мере определяется тем, насколько содержательно и мастерски читает он лекции. Обычно выделяют следующие основные элементы лекторского мастерства, которые делают его эффективным средством обучения и воспитания в вузе:

- научность, содержательность;
- связь теории с практикой;
- систематичность, последовательность и доступность обучения;
- умение достигать наибольшей взаимной связи с аудиторией, создание атмосферы сопереживания;
- воздействие личности лектора на аудиторию;
- умение организовывать самостоятельную работу обучающихся, возбудить интерес к работе с книгой, использованию электронной библиотеки и Интернет-ресурсов.

Лекция должна иметь четкую структуру и логику раскрытия последовательно излагаемых вопросов, необходимую идейно-теоретическую направленность, твердый теоретический и методический «стержень», законченный характер освещения определенной темы (или проблемы), тесную увязку с предыдущим материалом.

Лекция может быть:

- доказательной и аргументированной, содержать достаточное количество ярких и убедительных примеров, фактов, обоснований;

- проблемной, раскрывать противоречия и указывать пути их решения, ставить перед обучающимися вопросы для размышления.

- наглядной, сочетаться по возможности с демонстрацией аудиовизуальных материалов, макетов, моделей, образцов и т.д.

Не стоит забывать, что использование мультимедийной техники, компьютера с выходом в Интернет не способны заменить живой речи преподавателя.

В какой бы форме лекция не преподносилась, все же педагог с его методическими приемами доведения учебного материала будет по-прежнему оставаться центральной фигурой занятия, а умелое и рациональное использование им средств наглядности будет одним из ярких признаков мастерства наглядным и доступным для данной аудитории. Кроме этого, лекция должна:

- обладать внутренней убежденностью, силой логической аргументации и вызывать у обучающихся необходимый интерес познания, давать направления для самостоятельной работы обучающихся;

- отражать методическую обработку материала (выделение главных мыслей и положений, подчеркивание выводов, повторение их в различных формулировках);

- должна излагаться четким и ясным языком, содержать разъяснение всех вновь вводимых терминов и понятий.

### **Структура лекции**

Лекция состоит из трех основных частей: вступительной, основной и заключительной.

**Вступительная** часть определяет название темы, план и цель лекции. Она призвана заинтересовать и настроить аудиторию. В этой части лекции преподавателем излагается актуальность, основная идея, связь данной лекции с предыдущими занятиями, ее основные вопросы. Введение должно быть кратким и целенаправленным.

В **основной** части лекции реализуется научное содержание темы, все главные узловые вопросы, проводится вся система доказательств с использованием наиболее целесообразных методических приемов. Каждый учебный вопрос заканчивается краткими выводами, логически подводящими обучающихся к следующему вопросу лекции.

**Заключительная** часть имеет целью обобщать в кратких формулировках основные идеи лекции, логически завершая ее как целостное творение.

Каждая из структурных частей лекции чрезвычайно важна в доведении материала обучаемым, и сравнивать их по приоритетности просто некорректно. У каждой из них своя цель, специфика, временные рамки, особенности и сложности.

Лекция по своему структурному построению должна придерживаться данных общих правил. Однако отдельные виды лекций все же могут иметь свои особенности как по содержанию, так и по структуре, которые необходимо учитывать в последующем при составлении их планов.

### **Основные функции и виды лекции**

Лекции присущи три основные педагогические функции, которые определяют ее возможности в учебном процессе: познавательная, развивающая и организующая.

Познавательная функция выражается в возможности средствами лекции обеспечить слушателей основной научной информацией, необходимой для их профессиональной и исследовательской деятельности.

Развивающая функция лекции реализуется в непосредственном контакте обучающегося с преподавателем, становлении у обучающихся творческой мыслительной деятельности, обеспечивающей их профессионально-личностное развитие.

Организирующая функция предусматривает управление самостоятельной работой обучающихся, как в процессе занятия, так и во внеаудиторное время.

Выделяют четыре основных вида лекций применяемые для передачи теоретического материала: вводная, информационная, заключительная и обзорная.

**Вводная лекция** – один из наиболее важных и трудных видов лекции при чтении систематических курсов. От успеха этой лекции во многом зависит успех усвоения всего курса. Она может содержать:

**Вводная лекция** – один из наиболее важных и трудных видов лекции при чтении систематических курсов. От успеха этой лекции во многом зависит успех усвоения всего курса. Она может содержать:

- определение учебной дисциплины;
- краткую историческую справку о дисциплине;
- цели и задачи дисциплины, её роль в общей системе обучения и связь со смежными дисциплинами;
- основные проблемы (понятия и определения) данной науки;
- основную и дополнительную учебную литературу;
- особенности самостоятельной работы обучающихся над учебной дисциплиной и формы участия в научно-исследовательской работе;
- отчетность по курсу.

**Информационная лекция** ориентирована на изложение и объяснение обучающимся научной информации, подлежащей осмыслению и запоминанию. Это самый традиционный тип лекций в практике высшей школы.

**Заключительная лекция** предназначена для обобщения полученных знаний и раскрытия перспектив дальнейшего развития данной науки.

**Обзорная лекция** — это систематизация научных знаний на высоком уровне, допускающая большое число ассоциативных связей в процессе осмысления информации, излагаемой при раскрытии внутри предметной и меж предметной связей, исключая детализацию и конкретизацию. Как правило, стержень излагаемых теоретических положений составляет научно-понятийная и концептуальная основа всего курса или крупных его разделов.

В зависимости от предмета изучаемой дисциплины и дидактических целей могут быть использованы в учебном процессе проблемная лекция, лекция-визуализация, лекция-пресс-конференция, лекция с заранее запланированными ошибками, лекция вдвоем и др.

На **проблемной лекции** новое знание вводится через проблемность вопроса, задачи или ситуации. При этом процесс познания обучающихся в сотрудничестве и диалоге с преподавателем приближается к исследовательской деятельности. Содержание проблемы раскрывается путем организации поиска ее решения или суммирования и анализа традиционных и современных точек зрения.

**Лекция-визуализация** представляет собой визуальную форму подачи лекционного материала с использованием технических средств обучения или аудиовидеотехники (видео-лекция). Чтение такой лекции сводится к развернутому или краткому комментированию просматриваемых визуальных материалов.

**Лекция-пресс-конференция** проводится как научно-практическое занятие, с заранее поставленной проблемой и системой докладов, длительностью 5-10 минут. Каждое выступление представляет собой логически законченный текст, заранее подготовленный в рамках предложенной преподавателем программы. Совокупность представленных текстов позволит всесторонне осветить проблему. В конце лекции преподаватель подводит итоги самостоятельной работы и выступлений обучающихся, дополняя или уточняя предложенную информацию, формулирует основные выводы.

**Лекция вдвоем (или бинарная лекция)** - это разновидность чтения лекции в форме диалога двух преподавателей (либо как представителей двух научных школ, либо как теоретика и практика). Необходимы: демонстрация культуры дискуссии, вовлечение в обсуждение

проблемы обучающихся.

**Лекция с заранее запланированными ошибками** - рассчитана на стимулирование обучающихся к постоянному контролю предлагаемой информации (поиск ошибки: содержательной, методологической, орфографической). В конце лекции проводится диагностика слушателей и разбор сделанных ошибок.

**Лекция-консультация** может проходить по разным сценариям. Первый вариант осуществляется по типу «вопросы—ответы». Лектор отвечает в течение лекционного времени на вопросы обучающихся по всем разделу или всему курсу. Второй вариант такой лекции, представляемой по типу «вопросы—ответы—дискуссия», является тройным сочетанием: изложение новой учебной информации лектором, постановка вопросов и организация дискуссии в поиске ответов на поставленные вопросы».

Кроме рассмотренных видов лекций различают еще и такие лекции, как лекция – беседа, лекция – воспоминание, лекция-концерт, лекция-показ, лекция-экскурсия и др.

### **Порядок подготовки и проведения лекции**

Подготовка лекции начинается с разработки преподавателем структуры рабочего лекционного курса по конкретной дисциплине. Руководством здесь должна служить рабочая программа дисциплины (далее - РП, разработанная с учетом требований ФГОС ВО, учебного плана).

Структура лекционного курса обычно включает в себя вступительную, основную и заключительную части. Количество лекций в той или иной части определяется с учетом общего количества часов, отведенных для лекционной работы согласно учебному плану.

После определения структуры лекционного курса можно приступить к подготовке той или иной конкретной лекции. Методика работы над лекцией предполагает примерно следующие этапы:

- 1) отбор материала для лекции, составление списков основной и дополнительной литературы;
- 2) определение объема и содержания лекции;
- 3) выбор последовательности и логики изложения, написание конспекта;
- 4) подбор иллюстративного материала;
- 5) выработка манеры чтения лекции.

Отбор материала для лекции определяется ее темой. Лектору следует тщательно ознакомиться с содержанием темы в базовой учебной литературе, которой пользуются обучающийся, чтобы выяснить, какие аспекты изучаемой проблемы хорошо изложены, какие данные устарели и требуют корректировки. Следует обдумать обобщения, которые необходимо сделать, выделить спорные взгляды и четко сформулировать свою точку зрения на них.

Определение объема и содержания лекции - второй важный этап подготовки лекции, определяющий темп изложения материала. Это обусловлено ограниченностью временных рамок, определяющих учебные часы на каждую дисциплину. Не рекомендуется идти по пути планирования чтения на лекциях всего предусмотренного программой материала в ущерб полноте изложения основных вопросов. Лекция должна содержать столько информации, сколько может быть усвоено аудиторией в отведенное время. Лекцию нужно разгружать от части материала, перенося его на самостоятельное изучение. Этот материал наряду с лекционным должен выноситься на экзамен. Если лекция будет прекрасно подготовлена, но перегружена фактическим (статистическим, и т.п.) материалом, то она будет малоэффективной и не достигнет поставленной цели. Кроме того, при выборе объема лекции необходимо учитывать возможность «среднего» обучающегося записать ту информацию, которую, по мнению преподавателя, он должен обязательно усвоить.

Приступая к решению вопроса об объеме и содержании лекции, следует учитывать ряд особенных, специфических черт этого вида занятий, в том числе и дидактическую характеристику лекции. Объем и содержание лекции зависят и от ряда классификационных характеристик лекционного занятия. Существуют классификации лекций по различным

основаниям:

- месту в лекционном или учебном курсе (вводная, установочная, обзорная, итоговая и др.);
- преимущественной форме обучения (лекции при очном, заочном и очно-заочном (вечернем) обучении);
- частоте общения лектора с аудиторией (разовая, систематическая, цикловая ит.п.);
- степени проблемности изложения материала (информационная, проблемная, дискуссия и т.п.).

Так, например, вводная лекция читается, как правило, в начале курса с целью дать обучающимся общее представление о его содержании, месте в учебном процессе и роли в их будущей практической деятельности. Вводная лекция в значительной степени может носить популярный характер и читаться монологически. На вводной лекции может быть дан список необходимой для работы литературы, разъяснено, какие вопросы будут изучены на семинарских занятиях, выделены проблемы, решение которых потребует особых усилий.

Очень полезен для установления интереса со стороны слушателей краткий рассказ об истории кафедры и ее научном потенциале, существующей научной школе по данному направлению, перспективах сотрудничества с кафедрой.

Содержание лекции должно отвечать ряду дидактических принципов. Основными из них являются: целостность, научность, доступность, систематичность и наглядность.

Целостность лекции обеспечивается созданием единой ее структуры, основанной на взаимосвязи задач занятия и содержания материала, предназначенного для усвоения обучающимися. В тех случаях, когда на одном занятии достигнуть такой целостности не представляется возможным, это должно быть специально обосновано лектором ссылками на предыдущее или последующее изложение, на литературные и другие источники.

Научность лекции предполагает соответствие материала основным положениям современной науки, абсолютное преобладание объективного фактора и доказательность выдвигаемых положений. Каждый тезис должен быть четко сформулированным и непротиворечивым. Прежде чем приступить к доказательству, необходимо выяснить, насколько тезис усвоен обучающимися. В ходе всего доказательства тезис должен оставаться неизменным.

Лектор должен стремиться к чистоте речи, избегать слов-паразитов («значит», «так сказать», «понимаете»). Принцип доступности лекции предполагает, что содержание учебного материала должно быть понятным, а объем этого материала посильным для «среднего» обучающегося.

Следование принципу систематичности требует соблюдения ряда педагогических правил. К ним, первую очередь, относят:

- взаимосвязь изучаемого материала с ранее изученным, постепенное повышение сложности рассматриваемых вопросов;
- взаимосвязь частей изучаемого материала;
- обобщение изученного материала;
- стройность изложения материала по содержанию и внешней форме его подачи, рубрикация курса, темы, вопроса;
- единообразие структуры построения материала.

Дидактический принцип наглядности в обучении основан на том, что ознакомление обучающихся с каким-либо новым явлением или предметом начинается с конкретного ощущения и восприятия, однако, массированное применение их на лекции ведет к повышенному утомлению обучающихся. Преподаватель должен очень четко представлять, на каком именно этапе лекции он будет использовать ту или иную наглядность, а также случаи отсутствия возможности ее использования по независящим от него причинам.

Выбор последовательности и логики изложения материала - следующий этап работы над лекцией. При составлении плана лекции лучше выделить самостоятельные разделы, после каждого из которых желательно сделать обобщения. Выделить информацию, на которой

необходимо сконцентрировать внимание слушателей. Определяя логику построения лекции, следует четко определить, каким методом изложения вы будете пользоваться - методом индукции, дедукции или аналогии.

Индуктивный метод состоит в движении от частного к общему. Индукция может быть полной, когда обобщение делается из анализа всех без исключения характеристик, параметров или других данных об изучаемом явлении или предмете. Недостатком ее является громоздкость, так как приходится иногда оперировать с большим числом данных. Поэтому более распространена индукция неполная, когда обобщения делают на основании некоторых (не исчерпывающих, но достаточных) данных.

Дедуктивный метод изложения состоит в движении от общего к частному. Дедукцией пользуются в том случае, если известна какая-либо общая закономерность и на ее основе подлежит анализу отдельные проявления этой закономерности.

Метод аналогии основан на вынесении заключения об изучаемом явлении по сходству с другими известными явлениями. Это сходство может быть установлено по нескольким признакам, которые должны быть существенными и характеризовать явление с различных сторон. Проводя аналогию, нужно устанавливать и развитие рассматриваемых явлений, что способствует объективности анализа. Следует избегать использования поверхностных признаков аналогии, так как это может привести к типичной ошибке, называемой «ложной аналогией».

Особое внимание следует уделить требованиям к конспектированию лекций. В методической литературе не существует единого правила к тому, как нужно записывать лекцию. Это зависит от индивидуальных особенностей требований преподавателей и индивидуальных качеств личности обучающихся. Формирование культуры ведения лекционных записей - важная педагогическая задача. Конспект полезен тогда, когда изначально ориентирован на одновременную со слушанием лекции мыслительную переработку материала, на выделение и фиксацию в тезисно-аргументированной форме главного содержания лекции.

Подбор иллюстрированного материала может быть немаловажным этапом подготовки лекции. Несмотря на разнообразие наглядных пособий, при их использовании следует соблюдать некоторые общие правила. Демонстрационный материал во всех случаях должен играть подчиненную роль, быть одним из аппаратов лектора, а не подменять содержания лекции. В каждый момент лекции необходимо демонстрировать только тот наглядный материал, который иллюстрирует излагаемые положения. Подбор иллюстративного материала может быть немаловажным этапом подготовки лекции. Таблицы, диапозитивы, рисунки, схемы необходимо не только тщательно отобрать, но определить и зафиксировать их последовательность при чтении лекции.

Выработка индивидуальной манеры чтения лекции — исключительно важный и длительный период в подготовке к лекционному занятию. Прежде всего, не следует никогда читать текст лекции. Надо стремиться к ведению активного диалога с аудиторией, держать себя непринужденно, свободно, уверенно, передвигаться по аудитории, следя за тем, успевают ли обучающийся записывать за вами. Целесообразно повторять наиболее важные положения, периодически менять тембр голоса, логические ударения, показывая этим важность раздела, мысли, вывода или обобщения. Это нужно заранее продумать при подготовке лекции, отметить в лекционной модели, например, подчеркивая те или иные блоки лекции цветными фломастерами.

**Заключительный этап работы** над текстом лекции - ее оформление. Абсолютное большинство начинающих лекторов подобранные материалы оформляет в виде конспектов. Более опытные преподаватели обходятся разного рода тезисными записями и планами. В педагогической литературе рекомендуется использовать лекционную модель (расширенный план лекции), которая используется при чтении лекции. Требования к организации и проведению лекционных занятий:

- Организационно-методической базой проведения занятий является учебный план специальности. На основе него объем часов аудиторных занятий, отведенный для каждой учебной дисциплины, делится на часы лекционных, практических, лабораторных и других занятий соответствующими кафедрами, с указанием форм контроля текущей и промежуточной аттестации обучающихся.

- Преподаватель, назначенный для чтения лекций, обязан до начала учебного процесса подготовить учебно-методические материалы, необходимые для проведения лекционно-семинарских занятий. К ним относятся:

– рабочая программа учебной дисциплины с Приложением «Оценочные средства»;

– методические материалы по дисциплине для преподавателя и обучающихся

Разработанный комплект учебно-методических материалов предоставляется в бумажном и электронном виде, обсуждается на заседании кафедры перед началом учебного года и утверждается заместителем директора по УМР.

- Преподаватель обязан проводить лекционные занятия в строгом соответствии с годовым учебным графиком и утвержденным на его основе расписанием лекций.

Категорически запрещается:

– заканчивать лекционные занятия ранее или позже установленного в расписании времени;

– досрочно (до окончания семестра) завершать чтение курса;

– самовольно изменять время или место проведения лекционных занятий.

В случае возникновения объективной необходимости переноса занятий на другое время или в другую аудиторию, преподаватель обязан заблаговременно согласовать это изменение с отделом организации учебного процесса.

Не допускается отмена лекции. При возникновении форс- мажорных обстоятельств преподаватель, назначенный для чтения лекций, обязан заблаговременно информировать о невозможности проведения занятий с объяснением причины.

Преподаватель, проводящий лекционные занятия, обязан вести учет посещаемости обучающихся по журналам групп. В случае неявки обучающихся на лекцию преподаватель обязан незамедлительно информировать деканат.



## МЕТОДИЧЕСКИЕ РЕКОМЕНДАЦИИ ДЛЯ ПРЕПОДАВАТЕЛЯ ПО ОРГАНИЗАЦИИ И ПРОВЕДЕНИЮ ЗАНЯТИЙ СЕМИНАРСКОГО ТИПА

### **Введение**

Занятия семинарского типа - одна из форм систематических занятий, на которых обучающиеся под руководством преподавателя приобретают необходимые умения и навыки по тому или иному разделу определенной дисциплины, входящей в учебный план.

Кафедрам рекомендуется разработать сборники задач, упражнений, вопросов и заданий, сопровождающихся методическими указаниями применительно к конкретным дисциплинам.

*Цель* занятий семинарского типа - предоставление возможностей для углубленного изучения теории, овладения практическими навыками и выработки самостоятельного творческого мышления у обучающихся.

### *Задачи:*

- отражение в учебном процессе современных достижений науки;
- углубление теоретической и практической подготовки обучающихся;
- приближение учебного процесса к реальным условиям работы того или иного специалиста;
- формирование умения применять полученные знания на практике, осуществлять вычисления и расчеты;
- развитие инициативы и самостоятельности обучающихся;
- формирование навыков публичного выступления, способности представлять результаты проведенного исследования, умения вести дискуссию;
- контроль за освоением учебной дисциплины.

### *Функции занятий семинарского типа:*

- учебно-познавательная - закрепление, расширение, углубление знаний, полученных на лекциях и в ходе самостоятельных занятий;
- обучающая - школа публичного выступления, развитие навыков отбора и обобщения информации;
- стимулирующая - определенный стимул к дальнейшей пробе своих творческих сил и подготовке к более активной работе;
- воспитательная - формирование мировоззрения и убеждений, воспитание самостоятельности, научного поиска, состязательности, смелости;
- контролирующая - в проверке уровня знаний и качества самостоятельной работы обучающихся.

### *Обучение на занятиях семинарского типа направлено на:*

- обобщение, систематизацию, углубление, закрепление полученных теоретических знаний по дисциплине;
- формирование умений (аналитических, проектировочных, конструктивных и др.) применять полученные знания на практике;
- реализацию единства интеллектуальной, практической деятельности;
- формирование практических умений выполнять определенные действия, операции, необходимые в последующей профессиональной деятельности;
- выработку при решении поставленных задач таких профессионально значимых факторов, как самостоятельность, ответственность, точность.

**Рекомендации преподавателям для облегчения освоения обучающимся практических навыков в ходе практического (семинарского) занятия:**

1. Преподаватель составляет план каждого занятия, в который входит: определение

целей и задач, подбор материала к занятию, подбор литературы, рекомендуемой обучающимся к данной теме, разработка рекомендаций обучающимся по организации самостоятельной работы в ходе подготовки к занятию семинарского типа, распределение пунктов плана по времени, моделирование вступительной и заключительной частей семинара.

2. Тема занятия семинарского типа и основные вопросы обсуждения объявляются преподавателем заранее.

3. Преподаватель, ведущий занятия семинарского типа должен находиться в постоянном контакте с обучающимися.

4. Преподаватель может использовать любую из форм проведения занятий: обсуждение сообщений, докладов, рефератов, выполненных обучающимися по результатам учебных или научных исследований под руководством преподавателя, семинар-диспут, упражнения на самостоятельность мышления, письменная контрольная работа, коллоквиум, собеседование, решение ситуационных задач, кейсов, расчетных заданий и других современных технологий обучения. Выполнение расчетов, вычислений, работа с документацией, инструктивными справочниками, составление проектной, плановой и другой специальной документацией.

5. Состав заданий для занятия должен быть спланирован так, чтобы за отведенное время их выполнили большинство обучающихся.

6. Преподавателю следует направлять ход обсуждений на формирование навыков профессиональной полемики и закрепление обсуждаемого материала. На занятиях обучающиеся учатся грамотно излагать проблемы, свободно высказывать свои суждения, рассматривать ситуации, способствующие профессиональной компетенции.

7. Во время проведения занятий подводятся итоги самостоятельной работы обучающихся по усвоению обсуждаемой научной проблемы. Особое значение имеет ознакомление обучающийся с методикой работы с учебной и научной литературой, навыками ее использования при самостоятельной работе, при подготовке к занятиям.

8. При проведении занятий в интерактивной форме (деловая, ролевая игра, ток-шоу и т.п.) преподавателю необходимо продумать и довести до обучающихся правила проведения, роли, функции, схемы взаимодействия участников, а также систему оценивания.

9. Строить ход занятий следует таким образом, чтобы обучающийся, овладев первоначальными профессиональными навыками и умениями, смогли в дальнейшем закрепить их в процессе практики и написания выпускной квалификационной работы.

При планировании состава и содержания занятий семинарского типа следует исходить из того, что все они имеют разные ведущие дидактические цели.

Практические работы направлены на формирование практических умений:

- учебных - решать задачи по физике, химии, математике и пр.;
- профессиональных - выполнять определенные действия, операции, необходимые в последующей профессиональной деятельности.

Семинарские занятия с целью овладения обучающимися общих и профессиональных компетенций, развития их личностных качеств.

В соответствии с ведущей дидактической целью содержанием занятий семинарского типа является:

- решение разного рода задач, в том числе профессиональных (анализ производственных ситуаций, решение ситуационных производственных задач,
- выполнение профессиональных функций в деловых играх и т.п.);
- выполнение вычислений, расчетов;
- работа с нормативными документами, инструктивными материалами, документами первичного учета и др.

Наряду с формированием умений и навыков в процессе практических занятий обобщаются, систематизируются, углубляются и конкретизируются теоретические знания, вырабатывается способность и готовность использовать теоретические знания на практике.

Содержанием семинарских занятий, в соответствии с ведущей дидактической целью, является подготовка докладов, выступлений, обзора материалов периодической печати и т.п. В процессе семинарских занятий формируются умения публичных выступлений, способность приобретать, высказывать и отстаивать собственные убеждения, систематизируется и расширяется объем знаний, реализуется региональный компонент, приобретаются навыки самостоятельной работы.

### **Организация и проведение занятий семинарского типа**

Практическое занятие проводится в учебных или компьютерных кабинетах. Продолжительностью 4 часа. В плане проведения практической работы указываются:

Семинарские занятия проводятся в учебных кабинетах. Продолжительностью, как правило, не менее 2-х академических часов. В плане проведения семинарского занятия указываются:

Планы проведения лабораторных работ, практических и семинарских занятий рассматриваются на заседаниях кафедры и утверждаются заведующим кафедрой.

Практические занятия могут носить:

– репродуктивный характер, в этом случае при их проведении обучающиеся пользуются подробными инструкциями, в которых определены пояснения к порядку выполнения работы;

– активный частично-поисковый характер - эти работы отличаются тем, что обучающиеся должны самостоятельно выбрать необходимое оборудование, способы выполнения работы по материалам инструктивной, справочной и др. литературы;

– интерактивный поисковый характер - такие работы характеризуются тем, что обучающиеся должны решить новую для них проблему, опираясь на имеющиеся теоретические знания.

Семинарские занятия могут проводиться в активной и интерактивной формах деловых игр, круглых столов, компьютерных симуляций, кейс-стади и пр., обеспечивающих максимальную активность обучающихся при обсуждении поставленных вопросов.

Для усиления профессиональной направленности практических и семинарских занятий рекомендуется проведение бинарных уроков. На таких занятиях, результаты лабораторных работ, практических и семинарских занятий, полученные на одной учебной дисциплине или профессиональном модуле являются основой для их выполнения на другой учебной дисциплине и профессиональном модуле.

Рекомендуется проведение сквозных практических работ на основе внутрипредметных связей, когда результаты, полученные в одной практической работе, используются при выполнении последующих практических работ по данной дисциплине.

Для повышения эффективности проведения практических занятий рекомендуется:

- разработка тестов входного контроля подготовленности обучающихся к их выполнению;

– разработка дифференцированных заданий на их выполнение с учетом индивидуальных особенностей обучающихся;

– максимальная организация самостоятельного выполнения обучающимися лабораторных работ, практических и семинарских занятий;

– использование бланков документов, инструктивных материалов;

– наличие материалов, позволяющих проконтролировать правильность выполнения обучающимися заданий расчетного характера.

## МЕТОДИЧЕСКИЕ МАТЕРИАЛЫ ДЛЯ ОБУЧАЮЩИХСЯ

Дисциплина готовит будущих клинических психологов к выполнению консультативных задач в профессиональной деятельности. Освоение дисциплины позволит решать профессиональные задачи, связанные с оказанием психологической помощи личности в ситуации жизненного кризиса. На занятиях рассматривается место кризисных периодов в структуре жизненного пути, критерии переживания кризисов, различные типологии кризисов. Магистранты знакомятся с методами психологической помощи личности в ситуации индивидуального жизненного кризиса.

### ЦЕЛЬ И ЗАДАЧИ ИЗУЧЕНИЯ ДИСЦИПЛИНЫ

**Цель изучения дисциплины:** формирование у обучающихся комплексного представления о жизненном пути, кризисах индивидуального развития и психологической помощи личности в ситуации индивидуального жизненного кризиса.

#### **Задачи изучения дисциплины:**

1. Формирование у обучающихся научно-теоретическое представление о развитии личности на протяжении жизненного пути.
2. Рассмотрение категории индивидуального жизненного кризиса и видов жизненных кризисов.
3. Изучение методов психологической помощи личности в ситуации индивидуального жизненного кризиса.

### ТЕМА 1. ЖИЗНЕННЫЙ ПУТЬ ЛИЧНОСТИ

Жизненный путь как социально-историческая форма развития личности. Свойства и структура жизненного пути. Событийный подход к изучению жизненного пути. Цели и смысл жизни. Субъективная картина жизненного пути. Личность как субъект жизненного пути. Понятие автобиографической памяти личности (В.В.Нуркова, У.Найссер), биографического мышления (Р.А.Ахмеров, Н.А.Логинова), экзистенциальных переживаний (С.Л.Рубинштейн), ответственности и сознания в целом (К.А.Абульханова) как жизненных способностях личности как субъекта жизни. Теоретико-эмпирические исследования жизненного пути в отечественной психологии (Н.А.Рыбников, Е.И.Головаха, А.А.Кроник, С.Л. Рубинштейн, К.А.Абульханова-Славская, Е.Ю.Коржова и др.). Исследования жизненного пути в зарубежных психологических концепциях (Г.Олпорт, Ш.Бюлер, Г.Мюррей, Г.Томе, А.Адлер, К.Юнг и др.)

#### **Практическое задание**

1. Представьте структурный анализ жизненной ситуации, описанной в художественной литературе.
2. Подготовьте конспект статьи «Современные исследования субъективной картины жизненного пути в отечественной психологии» (Змиевская А.А.)
3. Составьте сравнительную таблицу по авторам и их взглядам на проблему жизненного пути личности.

#### **Контрольные вопросы**

1. Дайте общую характеристику жизненного пути личности как пространственно-временному процессу.
2. Раскройте понятие и структуру субъективной картины жизненного пути.
3. Изложите основные взгляды Б.Г.Ананьева и С.Л.Рубинштейна на проблему жизненного пути личности.
4. Представьте вклад К.А. Абульхановой-Славской в разработку проблематики жизненного пути и психологического времени личности.
5. Изложите суть причинно-целевой концепции биографики А.А.Кроника и Е.И.Головахи.

6. Представьте современные разработки психобиографического метода в изучении субъективной картины жизненного пути (А.А.Кроник, Е.Ю.Коржова, Н.А.Логинова и др.).
7. Назовите концепции жизненного пути человека в отечественной науке.
8. Назовите концепции жизненного пути человека в зарубежной науке.
9. Раскройте структуру субъективного времени личности.
10. Назовите факторы формирования индивидуальных особенностей субъективной картины жизненного пути личности.

### Темы презентаций

1. Понятие субъективной картины жизненного пути.
2. Метафоры жизненного пути в литературе и искусстве.
3. Сравнительный анализ теоретико-эмпирических концепций жизненного пути и биографических событий в отечественной психологии (Н.А.Рыбников, Е.И.Головаха, А.А.Кроник, С.Л. Рубинштейн, К.А.Абульханова-Славская, Е.Ю.Коржова и др.).
4. Сравнительный анализ концепций жизненного пути в зарубежных психологических концепциях (Г.Олпорт, Ш.Бюлер, Г.Мюррей, Г.Томе, А.Адлер, К.Юнг и др.).
5. Основные идеи мотивационного подхода к пониманию психологического будущего в целостном временном контексте Ж.Нютгена.
6. Психология временной перспективы Ф.Зимбардо
7. Возрастные особенности субъективной картины жизненного пути личности.
8. Психология автобиографической памяти.
9. Понятие биографического мышления.
10. Понятие субъективного времени жизни.

## ТЕМА 2. КРИЗИС В СТРУКТУРЕ ЖИЗНЕННОГО ПУТИ ЛИЧНОСТИ

Феноменология жизненного кризиса. Компоненты кризисного состояния (эмоциональный, когнитивный, мотивационный, поведенческий). Развитие и этапы кризиса. Классификация индивидуальных жизненных кризисов. *Кризисы развития*: возрастные; профессиональные; творческие; экзистенциальные и духовные. *Травматические кризисы*: травматические ситуации; трудные жизненные ситуации (беременность, аборт, болезнь); потери, утраты.

Биографические кризисы в структуре жизненного пути (Р.А.Ахмеров). Жизненный выбор и его структура (С.Л.Кравченко). Изменения в структуре личности в результате жизненного выбора.

Методы анализа субъективной оценки жизненной ситуации. Диагностика кризисных переживаний. Психобиографические приемы выявления жизненных кризисов (интервью, спонтанные и спровоцированные автобиографии, свидетельства очевидцев, опросники, контент-анализ дневников, писем и т. п.).

### Практическое задание

Обучающимся рекомендуется по результатам изучения темы (изучив материалы лекций, основную и рекомендуемую дополнительную литературу) заполнить таблицу:

Компонент кризисного состояния	Особенности компонента
1	
2	
3	
4	

### Практическое задание

Проведите самодиагностику по представленным в Приложении 1 методикам для оценки кризисных состояний на индивидуальном жизненном пути личности.

Выполните сопоставительный анализ результатов обследования. Укажите на возможности и ограничения, присутствующие в результатах обследования, полученные с помощью различных психодиагностических инструментов.

### Практическое задание

Вспомните 1-2 ситуации в которых было необходимо совершить выбор, опишите их максимально подробно, проанализируйте как принималось решение. Заполните таблицу:

Оценка/описание ситуации выбора.	
Видение альтернатив в ситуации выбора.	
Внешние и/или внутренние ресурсы при осуществлении выбора.	
Инструменты осуществления выбора, которые представляют собой способы взаимодействия субъекта с ресурсами в ситуации выбора. (как был сделан выбор)	
Потребности, которые побудили осуществить выбор.	

### Практическое задание

Разработайте перечень вопросов для консультативной беседы с целью выявления стадии переживания и диагностики такого кризисного переживания как неразрешившаяся реакция горя, оформите в виде таблицы.

#### *Порядок выполнения задания*

1. Повторите лекционный материал по теме ненормативные личностные кризисы, переживания горя при смерти близкого человека или разводе с супругом.

2. Выпишите основные стадии переживания горящего человека и приведите краткое описание проявлений каждой из стадий в поведении.

3. Выпишите признаки неразрешившегося патологического горя.

4. Сформулируйте для каждого из разделов вопросы к человеку, переживающему утрату, для выявления описанных признаков стадий и реакций, заполните таблицу. Большинство исследователей фиксируют пять основных психологических реакций горящего человека:

*1. Стадия шока и отрицания.* В период первых реакций на утрату перед психологом или тем, кто находится рядом с человеком, потерявшим своего близкого, стоит тройная задача: (1) прежде всего, вывести человека из шокового состояния, (2) затем помочь ему признать факт потери, когда он будет к этому готов, и (3) плюс к тому, постараться пробудить чувства, а тем самым запустить работу горя. Обвинение самого ушедшего в неосторожности, в том, что не следил за здоровьем, в предательстве, в том, что ушел и бросил всех.

*2. Стадия гнева и обиды.* На данной фазе переживания потери перед психологом могут вставать разные задачи, наиболее общие из них — две следующие: - помочь человеку понять, что переживаемые им негативные чувства, направленные на других, являются нормальными; - помочь ему выразить эти чувства в приемлемой форме, направить их в конструктивное русло.

*3. Стадия вины и навязчивостей.* Поскольку чувство вины является чуть ли не всеобщим для горящих людей и часто — весьма стойким и мучительным переживанием, оно становится особенно распространенным предметом психологической помощи в горе.

*4. Стадия депрессии.* На этом этапе на первый план выходит собственно страдание от потери, от образовавшейся пустоты. Разделение данной стадии и предыдущей весьма условно. Как на предыдущей стадии наряду с виной наверняка присутствует страдание и элементы депрессии, так и на данной стадии на фоне доминирующих страдания и депрессии может сохраняться чувство вины, особенно, если она является настоящей, экзистенциальной.

5. *Стадия принятия и реорганизации.* Когда человек сумел более или менее принять смерть близкого, работа, собственно, с переживанием утраты (при условии, что благополучно пройдены предыдущие стадии) отступает уже на второе место. Она способствует окончательному признанию завершенности отношений с умершим. К такой завершенности человек приходит, когда оказывается в состоянии попрощаться со своим близким, бережно сложить в памяти все ценное, что связано с ним, и найти для него новое место в душе.

<b>Стадии переживания горя</b>	<b>Описание проявлений реакций горящего в поведении</b>	<b>Вопросы к клиенту для выявления стадии</b>
Отрицание (изоляция)		
Гнев		
Торг		
Депрессия		
Принятие (смирение)		
Признаки не разрешившегося горя		

### **Контрольные вопросы**

1. Дайте определение кризису.
2. Дайте определение понятию «индивидуальный жизненный кризис».
3. Назовите критерии переживания кризиса.
4. Раскройте понятие «кризис развития». Что его отличает от «возрастного кризиса»?
5. Назовите фазы развития возрастного кризиса. Каково их психологическое содержание?
6. Назовите методы диагностики кризисных переживаний.
7. Назовите методы диагностики кризисов на жизненном пути личности.
8. Перечислите компоненты кризисного состояния.
9. Назовите этапы переживания кризиса.
10. Назовите классификации индивидуальных жизненных кризисов.

### **Темы презентаций**

1. Психолого-биографическое обследование: организация и процедура.
2. Методы выявления кризисов с помощью диагностики субъективной картины жизненного пути.
3. Психологическая характеристика личных документов (дневники, письма, блоги и др.), их использование в диагностике индивидуальных кризисов.
4. Кризисы нереализованности, опустошенности, бесперспективности.
5. Кризис как переживание эмоционального дисбаланса (Донченко Е. А., Титаренко Т.; Брюдаль Л.)
6. Кризис как ситуация невозможности реализации жизненного замысла (Василюк Ф.Е.).

7. Кризис как изменения в ценностно-мотивационной и смысловой сферах личности (Леонтьев Д. А.).
8. Переживание утраты как процесс «смысловой реконструкции»
9. Переживание как процесс преодоления кризиса: сущность, типы.
10. Роль кризиса в жизни человека.

### ТЕМА 3. ВИДЫ ЖИЗНЕННЫХ КРИЗИСОВ

Возрастные нормативные кризисы. Экзистенциальные кризисы. Кризисы нереализованности, опустошенности, бесперспективности. Профессиональные кризисы. Нормативные профессиональные кризисы. Фазы кризисов профессионального развития. Профессиональные деструкции (тенденции развития, психологические детерминанты, виды). Ненормативные профессиональные кризисы. Творческие кризисы.

#### Практическое задание

Составьте программу профилактики возрастных кризисных состояний, связанных с возрастными особенностями личности (на выбор):

- для родителей младшего дошкольного возраста.
- для родителей будущих первоклассников.
- для подростков.

#### Практическое задание

Проведите сравнительный анализ основных кризисов профессионального становления личности на разных стадиях профессионального развития.

*Порядок выполнения задания*

1. Повторите лекционный материал по теме.
2. Определите, какие характеристики каждого из кризисов профессионального становления нужно учесть для сопоставления различных аспектов кризисных переживаний на разных стадиях профессионального развития личности. Это может быть возрастной этап, ведущая деятельность, актуальные задачи этого периода, проявления кризиса в поведении, причины кризиса, мероприятия по психологическому сопровождению личности в этом виде кризиса. Выбранные характеристики используйте в качестве столбцов таблицы для сравнительного анализа кризисов.
3. Заполните подготовленную таблицу, внося в нее краткие характеристики каждого из кризисов.

Название кризиса	Характеристики для сравнения			
	Возраст	Ведущая деятельность	Факторы, детерминирующие кризис	Способы преодоления
Кризис профессиональной ориентации	14—15 или 16—17 лет, на стадии оптации			
Кризис профессионального выбора	(16-18 лет или 19—21 год) на стадии профессионального образования			
Кризис профессиональных экспектаций	18—20 лет или 21—23 года, на стадии оптации			



Кризис профессионального роста	30—33 года, на стадии первичной профессионализации			
Кризис профессиональной карьеры	38—40 лет, на стадии вторичной профессионализации			
Кризис социально-профессиональной самоактуализации	48—50 лет, на стадии мастерства			
Кризис утраты профессиональной деятельности	55—60 лет, на стадии утраты профессии			

### Контрольные вопросы

1. Как отличить нормативное течение возрастного кризиса от ненормативного?
2. В чем заключается сущность кризиса профессионального развития?
3. Какие существуют ненормативные профессиональные кризисы?
4. Что такое профессиональные деструкции?
5. Назовите виды профессиональных деструкций.
6. В чем заключается сущность профессионального выгорания?
7. Что приводит к возникновению творческого кризиса?
8. Каковы ресурсы преодоления кризиса творчества?
9. Назовите основные характеристики экзистенциального кризиса?
10. Чем отличается духовный кризис от экзистенциального?

### Темы презентаций

1. Сравнительный анализ возрастных и биографических кризисов личности.
2. Периодизации кризисов развития.
3. Нормативные и ненормативные кризисы: сравнительная характеристика.
4. Содержание кризисов детского возраста.
5. Содержание кризисов подросткового и юношеского возраста.
6. Содержание кризисов зрелости и пожилого возраста.
7. Экзистенциальные кризисы.
8. Кризисы профессионального развития.
9. Кризисы творческой деятельности.
10. Кризисы в межличностных отношениях.

### ТЕМА 4. РЕСУРСЫ ПРЕОДОЛЕНИЯ ИНДИВИДУАЛЬНЫХ КРИЗИСОВ

Понятие ресурса в психологии. Виды ресурсов. Подходы в рассмотрении ресурсов преодоления индивидуальных кризисов. Объективные и субъектные ресурсы. Позитивные модели психотерапии и консультирования. Копинг-стратегии. Личная история человека как ресурс. Социальное конструирование успеха. Психологический потенциал успеха. Психологические состояния и эмоциональная свобода. Методы психологической самопомощи.

Ресурсы, необходимые для успеха. Внутренние ресурсы для достижения успеха. Внешние объективные данные для достижения успеха. Управление субъективными ресурсами. Управление функциональным состоянием и эмоциями. Управление временем. Искусство общения как ресурс в достижении успеха. Методы саморегуляции. Концепция достижения успеха Н. Хилл. Жизненные принципы и их соответствие цели.

### Практическое задание

Изучите описания психодиагностических методик (Приложение 2) для оценки ресурсных возможностей личности личности.

Выполните сопоставительный анализ методик. Укажите на сферу применения, возможности и ограничения, различных психодиагностических инструментов.

Представьте результаты анализа в виде таблицы.

### Практическое задание

Заполните «Лист самопомощи»

Вероятно, Вам понадобится время, чтобы заполнить его и это нормально, пусть он всегда будет в доступном месте.

Осознание причин своего настроения снижает остроту переживаний, а среди того, что Вам помогает, могут оказаться очень простые и доступные средства поддержать себя.

Триггеры (Причины раздражения, тревоги, напряжения)		Ресурсы (то, что помогает справиться/улучшает настроение)
В какой ситуации	Мысли, эмоции, поведение	
1		
2		
3		

### Практическое задание

Управление временем как ресурс преодоления.

Дефицит времени, как и его нерациональное использование, является чаще всего результатом не столько сложности учебной или профессиональной деятельности, сколько неразвитости его способности рационально использовать время. Для того чтобы понять, насколько вы способны рационально использовать время, заполните опросник «Рационально ли Вы используете время?».

Инструкция: Вам предлагается прочитать вопрос, ответить на него либо “да” (+), либо “нет” (-). Представляя свое поведение в той или иной ситуации, постарайтесь быть объективным.

*Текст опросника*

1. Характерна ли для Вас суетливость и спешка?
2. Всякий раз, когда у Вас появляется срочная, сверхплановая работа, то выводит ли это Вас из нормального рабочего ритма?
3. Приносите ли Вы материал для доработки дома, например, в воскресные дни?
4. Не испытываете ли Вы постоянный «завал» работы?
5. Не замечали ли Вы в течение последней недели, что выполняете работу, которую можно поручить другому?
6. Характерно ли для Вас систематическое переутомление?
7. Не отказываетесь ли Вы от запланированного отдыха, ссылаясь на занятость?
8. Ищете ли Вы резервы времени для выполнения срочной работы?
9. Если Вы что-то не успеваете, то просматриваете ли свои планы, приоритетность своих дел?

*Обработка и интерпретация результатов*

Подсчитайте число утвердительных ответов.

8-9 баллов- Вы работаете в режиме постоянного дефицита времени и стрессовых ситуаций. Вам необходимо пересмотреть планы и программы, овладеть искусством рационального использования времени.

5-7 баллов- Вы периодически испытываете дефицит времени.

3-5 баллов - Вы рационально используете время.

### **Практическое задание**

Сформулируйте основные жизненные цели, которые вы хотели бы достичь в ближайшее время (например, 3 -5 лет), и запишите их в столбик по уровню значимости.

Определите, какие конкретные шаги нужно предпринять для достижения этих целей. Здесь необходимо ответить на ряд вопросов:

- a) Что могу сделать только я?
- b) Что я могу сделать завтра из того, что не смогу сегодня?
- c) К кому придется обратиться за помощью?

В процессе задания важно оценить свои цели (хочу), процесс их достижения (могу) и зону своего ближайшего развития (должен).

### **Контрольные вопросы**

1. Дайте определение понятию «ресурс» в психологии.
2. Приведите примеры объективных и субъективных ресурсов.
3. Назовите виды ресурсов, используемых при оказании психологической помощи.
4. Назовите виды ресурсов, которые могут быть использованы при преодолении экзистенциальных кризисов?
5. Каковы ресурсы преодоления кризиса творчества?
6. Каковы ресурсы преодоления кризиса нереализованности?
7. Назовите виды ресурсов, которые могут быть использованы при преодолении профессиональных кризисов?
8. Представьте значение копинг-стратегий в преодолении кризисов.
9. Назовите психологические приемы выявления ресурсов личности.
10. Назовите психологические приемы конструирования ресурсов личности.

### **Темы презентаций**

1. Психокоррекционная сторона психобиографических методов.
2. Техники проектирования жизненного пути.
3. Методики ретроспективного и перспективного конструирования субъективной картины жизненного пути.
4. Возможности и приемы психобиографики в практике оказания психологической помощи при кризисах развития.
5. Возможности психобиографики в практике оказания психологической помощи при экзистенциальных кризисах.
6. Жизненный выбор личности: понятие выбора в психологии, ценностные основания выбора, принятие жизненного решения.
7. Объективные и субъективные ресурсы преодоления индивидуальных жизненных кризисов.
8. Копинг-стратегии – стратегии преодоления кризисов.
9. Социальное конструирование успеха.
10. Кризис как ресурс роста личности.

### **ТЕМЫ РЕФЕРАТОВ**

Промежуточная аттестация по дисциплине проводится в форме подготовки и предоставления реферата по одной из нижезаявленных тем.

Требования к реферату.

Объем – не менее 10 страниц, шрифт 12, Times New Roman, интервал полуторный.

В работе рекомендуется использовать не менее десяти научных источников, отдавая предпочтение материалам, изданным за последние пять лет.

1. Понятия биографики, онтогенетики и жизненного пути в антропологическом подходе Б.Г.Ананьева.
2. Личность как субъект жизненного пути: организация времени жизни, жизнетворчество.
3. Сравнительный анализ возрастных и биографических кризисов личности.
4. Сравнительный анализ психологических концепций жизненного пути личности.
5. Сравнительный анализ понятий «временная перспектива», «временная трансспектива» и «субъективная картина жизненного пути личности».
6. Методы выявления переживания индивидуальных жизненных кризисов.
7. Методы профилактики экзистенциальных кризисов.
8. Кризис как ситуация невозможности реализации жизненного замысла.
9. Роль экзистенциального кризиса в жизни человека.
10. Психобиографические методы анализа жизненного пути личности.
11. Методы анализа субъективной оценки жизненной ситуации.
12. Методы профилактики ненормативных профессиональных кризисов.
13. Объективные и субъективные ресурсы преодоления индивидуальных жизненных кризисов.
14. Феномен одиночества в психологии экстремальных и кризисных ситуаций.
15. Кризис как переживание эмоционального дисбаланса.
16. Кризис как изменения в ценностно-мотивационной и смысловой сферах личности.
17. Переживание как процесс преодоления кризиса.
18. Подходы в рассмотрении ресурсов преодоления индивидуальных кризисов.
19. Возможности групповой психологической помощи в ситуации переживания индивидуальных жизненных кризисов.
20. Возможности психологического консультирования в ситуации переживания индивидуальных жизненных кризисов.

## **ПЕРЕЧЕНЬ ОСНОВНОЙ И ДОПОЛНИТЕЛЬНОЙ УЧЕБНОЙ ЛИТЕРАТУРЫ, НЕОБХОДИМОЙ ДЛЯ ОСВОЕНИЯ ДИСЦИПЛИНЫ**

### **Основная литература:**

1. Психология развития и возрастная психология: учебник и практикум для вузов / Л. А. Головей [и др.]; под общей редакцией Л. А. Головей. — 2-е изд., испр. — Москва: Издательство Юрайт, 2022. — 413 с. — (Высшее образование). — ISBN 978-5-534-07004-0. — Текст: электронный // Образовательная платформа Юрайт [сайт]. — URL: <https://urait.ru/bcode/488919> (дата обращения: 17.08.2022).
2. Шарапов, А. О. Кризисная психология: учебное пособие для вузов / А. О. Шарапов, Е. П. Пчелкина, О. И. Шех. — 2-е изд., испр. и доп. — Москва: Издательство Юрайт, 2022. — 538 с. — (Высшее образование). — ISBN 978-5-534-11580-2. — Текст: электронный // Образовательная платформа Юрайт [сайт]. — URL: <https://urait.ru/bcode/495888> (дата обращения: 17.08.2022).

### **Дополнительная литература:**

1. Артемьева, О. А. Качественные и количественные методы исследования в психологии: учебное пособие для вузов / О. А. Артемьева. — 2-е изд., испр. и доп. — Москва: Издательство Юрайт, 2022. — 152 с. — (Высшее образование). — ISBN 978-5-534-08999-8. — Текст: электронный // Образовательная платформа Юрайт [сайт]. — URL: <https://urait.ru/bcode/491743> (дата обращения: 17.08.2022).
2. Смолова, Л. В. Психологическое консультирование: учебное пособие для вузов / Л. В. Смолова. — 2-е изд., испр. и доп. — Москва: Издательство Юрайт, 2022. — 356 с. — (Высшее образование). — ISBN 978-5-534-12382-1. — Текст: электронный // Образовательная платформа Юрайт [сайт]. — URL: <https://urait.ru/bcode/491789> (дата обращения: 17.08.2022).

## ГЛОССАРИЙ

**Автобиографическая память** – это субъективное отражение пройденного человеком отрезка жизненного пути, состоящее в фиксации, сохранении, интерпретации и актуализации автобиографически значимых событий и состояний, определяющих самоидентичность личности как уникального, тождественного самому себе психологического субъекта. (В.В. Нуркова).

**Биографический кризис личности** - особенность внутреннего мира человека, которая проявляется в различных формах переживания человеком непродуктивности своего жизненного пути.

**Биографическое мышление** - главная познавательная способность субъекта жизнедеятельности, инструмент достижения адекватного понимания жизни. Важно также учесть, что практическая сторона биографического мышления проявляется как воля к жизни, жизнедеятельности и жизнотворчеству. Причём к такой жизни, которую субъект считает достойной себя.

**Биографический метод** - "собираение и анализ данных о жизненном пути человека как личности и субъекте деятельности (анализ человеческой документации, свидетельств современников, продуктов деятельности самого человека и т. д.)" (Б.Г. Ананьев)

**Биографика ("генетическая персоналистика")** - теория и метод биографического исследования жизненного пути человека, основных событий, конфликтов, продуктов и ценностей, развертывающихся на протяжении жизни человека в данных общественно-исторических условиях (Б.Г. Ананьев). Биографика как психологическая отрасль занимается психологическими механизмами социальной жизнедеятельности, жизненного выбора, включая экзистенциальные переживания, духовную работу внутреннего мира индивидуальности.

**Гуманистическая психология** — ряд направлений в современной психологии, которые ориентированы прежде всего на изучение смысловых структур человека. В гуманистической психологии в качестве основных предметов анализа выступают: высшие ценности, самоактуализация [личности](#), творчество, любовь, свобода, ответственность, автономия, психическое здоровье, межличностное [общение](#). Гуманистическая психология в качестве самостоятельного течения выделилась в начале 60–х гг. XX в. Как протест против бихевиоризма и психоанализа, получив название „третьей силы“. К данному направлению могут быть отнесены [А. Маслоу](#), [К. Роджерс](#), [В. Франкл](#), [Ш. Бюлер](#). Ф. Бэррон, Р. Мэй, С. Джуард и др.

**Жизненный выбор личности** - событие на жизненном пути, после которого жизнь существенно меняется, принимает то или иное направление. Личностным механизмом жизненного выбора является определённое соответствие ценностей, лежащих в основе выбора, и способов принятия решения и претворения его в жизнь. Л.С.Кравченко

**Индивид** (от лат. Individuum — неделимое) — [Человек](#) как единичное природное существо, представитель вида Homo sapiens, продукт филогенетического и онтогенетического развития, единства врожденного и приобретенного. Наиболее общие характеристики И.: целостность психофизиологической организации; устойчивость во взаимодействии с окружающим миром; [активность](#). Иногда понятие индивид используют для обозначения отдельно взятого человека в совокупности всех присущих ему качеств: биологических, физических, социальных, психологических и др.

**Индивидуальность** - это неповторимое своеобразие конкретной личности во всей совокупности унаследованных и приобретенных специфических особенностей. Соотношение понятий «индивид» - «личность»-«индивидуальность» отражено в афоризме А.Г.Асмолова: «Индивидом рождаются, личностью становятся, индивидуальность отстаивают».

**Кризис** – особое состояние, характеризующееся резкими психологическими изменениями. Рассматривают нормативные кризисы: возрастные, социально-адаптивные и ненормативные кризисы: травматические, связанные с утратой, насилием, угрозой здоровью и жизни.

**Кризисная ситуация** — это совокупность внешних и внутренних условий и обстоятельств, создающих необходимость кардинальных системных изменений хода своей жизни.

**Кризисное состояние** (Амбрумова А.Г., Полеев А. М., 1986) — это психическое (психологическое) состояние человека, внезапно пережившего субъективно значимую и тяжело переносимую психическую травму (вследствие резкого изменения образа жизни, внутриличностной картины мира) или находящегося под угрозой возникновения психотравмирующей ситуации.

**Личностный кризис** определяется как самостоятельный кризис индивидуальной жизни, возникающий в условиях субъективной невозможности реализации внутренних потребностей жизни, сопровождающийся переживанием состояния внутренней дезинтеграции, которое возникает в результате осознания субъектом рассогласования реальных жизненных отношений и глубинных смысловых структур личности (Жедунова Л.Г., 2009).

**Личность.** В общественных науках Л. рассматривается как особое качество человека, приобретаемое им в социокультурной среде в процессе совместной деятельности и общения. В отечественной психологии в рамках системно-деятельностного подхода Л. рассматривается как относительно устойчивая совокупность психических свойств, как результат включения индивида в пространство межиндивидуальных связей. Таким образом, можно сказать, что личность – это социальный индивид, проявляющийся в системе его отношений и социальных ролей.

**Онтопсихология** - есть психологическое исследование бытия человека, которое включает природный онтогенез индивида и социально-исторический жизненный путь личности. (Б. Г. Ананьев)

**Психологическое время личности.** *Объективное психологическое время* существует и как время психического индивидуального развития с последовательностью фаз и закономерной их длительностью. Возрастные особенности психики первично зависят от количества прожитых лет, фазы жизни - топологии времени. Психологический возраст может не совпадать с биологическим и хронологическим (паспортным). Так что в один и тот же момент один и тот же человек может состоять в разных возрастах, и половозрелость, например, может сочетаться с умственной и личностной инфантильностью.

Наряду с объективным психологическим временем существует и *субъективное*, т.е. субъективное отражение временных характеристик материальных процессов в природе, обществе и самом человеке. Это, во-первых, непосредственное ощущение и восприятие временных интервалов типа отмеривания и оценивания сравнительно с эталоном. Психология исследует способность человека ориентироваться во времени, находит её зависимость от свойств индивида, его сенсорной организации и темперамента. С другой стороны, выяснились зависимости оценки времени от наполненности интервалов. Незаполненные отрезки времени воспринимаются более длительными, насыщенные событиями и впечатлениями - короткими. Но в памяти всё наоборот: заполненные интервалы времени вспоминаются как длинные, а незаполненные, скучные, кажутся короткими.

**Рефлексия** — самопознание в виде размышлений над собственными переживаниями, ощущениями и мыслями.

**Субъективная картина жизненного пути** - самосознании личности субъективная картина жизненного пути строится "соответственно социальному и индивидуальному развитию, соизмеряемому в биографо-исторических датах». В условиях социально-исторического либо биографического кризиса при деформации структуры личности она искажается: сокращается субъективное будущее, акцентируется сиюминутное настоящее, из прошлого выпадают существенные пласты опыта. На основе субъективной картины и концепции жизненного пути происходит регуляция личностью процесса её социальной жизнедеятельности, принимаются конкретные жизненные решения (Б. Г. Ананьев).

**Трудная жизненная ситуация** — ситуация, объективно нарушающая жизнедеятельность гражданина (инвалидность, неспособность к самообслуживанию в связи с

преклонным возрастом, болезнью, сиротство, безнадзорность, малообеспеченность, безработица, отсутствие определенного места жительства, конфликты и жестокое обращение в семье, одиночество и т.п.), которую он не может преодолеть самостоятельно.

**Опросник «Переживание психологического кризиса личностью»  
(С. В. Духновский)<sup>1</sup>**

В методике «Диагностика переживания кризиса личностью» заложены представление об интегральной индивидуальности человека (В.С. Мерлин), о его глубинно-психологических свойствах (Л. Зонди, А.В. Смирнов), представления о реакциях личности в ситуациях психологического кризиса, проходящих на непатологическом уровне (А.Г. Амбрумова) и психологической устойчивости личности (Л.В. Куликов).

При рассмотрении переживания кризиса мы придерживались позиции А.Г. Амбрумовой, согласно которой его переживание проявляется в ситуационных реакциях субъекта, проходящих на непатологическом уровне: реакции эмоционального дисбаланса, демобилизации, пессимизма, отрицательного баланса, дезорганизации и оппозиции.

Рассматривая психологическую устойчивость как наличие личных превентивных ресурсов (адаптационно-компенсаторных способностей) для конструктивного преодоления кризиса, использовали представление Л.В. Куликова о психологической устойчивости как качестве личности, отдельными аспектами которого являются стойкость, уравновешенность, сопротивляемость; оно позволяет личности противостоять жизненным трудностям, неблагоприятному давлению обстоятельств, сохранять здоровье и работоспособность в различных испытаниях

На основании проведенных исследований и полученных эмпирических данных нами была разработана психодиагностическая методика «Переживание кризиса личностью» (ППК). Основное назначение методики – выявление профиля интегральной индивидуальности субъекта, переживающего (не переживающего) кризис, а также прогноза его возможного развития. Ниже приведено краткое её описание.

Форма проведения: компьютерная, «карандаш–бумага»; методика может выполняться в индивидуальном и групповом вариантах.

Структура: методика содержит 7 основных шкал и 1 вспомогательную шкалу.

1. Шкала «Реакция эмоционального дисбаланса».
2. Шкала «Пессимистическая реакция».
3. Шкала «Реакция отрицательного баланса».
4. Шкала «Реакция демобилизации».
5. Шкала «Реакция оппозиции».
6. Шкала «Реакция дезорганизации».
7. Шкала «Психологическая устойчивость».
8. Шкала «Положительный – отрицательный образ себя» (вспомогательная), позволяющая определить критичность самооценивания обследованного.

Время выполнения: 20-25 минут.

«Кризисный профиль» определяется соотношением показателя «Индекс ситуационного реагирования», определяющего величину кризисной нагрузки субъекта и показателя «Психологическая устойчивость», определяющего наличие (отсутствие) личных превентивных ресурсов – адаптационно-компенсаторных способностей для конструктивного (деструктивного) преодоления кризиса.

В рамках методики «ППК» по результатам тестирования выдается *две формы диагностического отчета*:

а) *разъяснительно-поддерживающий отчет* (для тестируемого), включающий в себя краткую характеристику кризисного профиля, обследуемого и возможные рекомендации по

<sup>1</sup> Духновский С.В. Психодиагностическая методика Переживание кризиса личностью: руководство по применению. Курган: Курганский государственный университет, 2016. — 51 с.



профилактике деструктивного переживания кризиса посредством актуализации и реализации антропологического идеала (потенциалов здоровья) субъекта;

б) *профессионально-психологический отчет* (для психолога), включающий развернутую (содержательную) характеристику кризисного профиля обследуемого с указанием возможного прогноза его дальнейшего развития.

Разработанную психодиагностическую методику «Переживание кризиса личностью» (ППК) правомерно использовать в психологической, психолого-педагогической, психотерапевтической практике, а также в рамках оценки (в том числе и экспертной) персонала. В частности, цели использования методики «ППК» могут быть следующими:

- осуществление профилактики деструктивного переживания кризиса субъектами образовательного процесса;
- в целях профилактики коррупционных преступлений преподавателями ВУЗов и иных организационных структур, имеющих риск совершения противоправных деяний, данной направленности;
- в целях развития и поддержание здоровья (соматического и психологического) субъектов образовательного процесса;
- в целях проведения и оценки индивидуально-психологических и личностно-профессиональных особенностей преподавателя ВУЗа, как субъекта образовательного процесса, а также субъектов иных организаций (например, муниципальных и государственных служащих).

*Назначение методики «Переживание кризиса личностью» (ППК)* — выявление выраженности ситуационных реакций, проходящих на непатологическом уровне и связанных с возникновением психологического кризиса, а также уровня психологической устойчивости личности.

*Инструкция.* Отметьте, какого рода события происходили в вашей жизни за последнее время (полгода, три месяца, месяц). Прочтите приведенные ниже варианты ответа и выберите один из них или несколько, обведя соответствующую цифру (цифры) кружком. В последнее время у меня происходили:

- 1 — драматические, печальные события;
- 2 — неприятные события;
- 3 — приятные события;
- 4 — очень радостные события;
- 5 — примечательных событий не было.

Внимательно прочитайте приведенные ниже утверждения. Оцените, насколько перечисленные ниже признаки свойственны вам, имея в виду не только сегодняшний день, но и более длительный срок времени. Помните, что в опроснике нет «плохих» и «хороших» ответов, так как речь идет об индивидуальных особенностях вашей личности и ваших переживаниях.

Оценку каждого приведенного суждения необходимо выразить с помощью семибалльной шкалы:

- 1 — полностью не согласен;
- 2 — согласен в малой степени;
- 3 — согласен почти наполовину;
- 4 — согласен наполовину;
- 5 — согласен более чем наполовину;
- 6 — согласен почти полностью;
- 7 — согласен полностью.

*Текст опросника «ППК»*

*В последнее время (3—4 месяца) Я:*

1. Переживаю неприятные для меня эмоции чаще, чем приятные.
2. Чувствую, что хуже уже некуда.

3. Начинаю часто «оглядываться» на прожитые годы, оцениваю свое прошлое и перспективы будущего.
4. Чувствую, что я не одинок.
5. Раздражаюсь на людей, которые меня окружают.
6. Плохо сплю.
7. Легко могу отказаться от целей, которые считаю реально или потенциально недостижимыми.
8. Я часто хвалю людей, которых знаю очень мало.
9. Ощущаю внутренний дискомфорт.
10. Мрачно воспринимаю окружающий мир.
11. Строю планы на будущее и оцениваю их перспективы.
12. С трудом включаюсь в различные виды деятельности.
13. Стараюсь не придирается к людям, не критиковать их и работу, которую они выполняют.
14. Чувствую учащенное сердцебиение.
15. Верю в то, что возникающие в моей жизни трудности будут успешно преодолены.
16. Часто бывает, что я с кем-то сплетничаю.
17. Ожидаю чего-то неприятного для меня.
18. Чувствую безысходность, безвыходность своего положения.
19. Переживаю неудовлетворенность своими жизненными достижениями.
20. Переживаю чувства безнадежности, беспомощности.
21. Стараюсь не ссориться с окружающими людьми.
22. Часто тревожусь, беспокоюсь о чем-либо.
23. Стараюсь избегать крайностей в оценке происходящих событий.
24. Мои манеры за столом дома обычно не так хороши, как в гостях.
25. Переживаю чувство неудовлетворенности собой и событиями, происходящими в моей жизни.
26. Не хочу ничего делать, менять, так как я заранее знаю, что это ни к чему хорошему не приведет.
27. Стараюсь кардинально изменить свою жизнь.
28. Стараюсь ограничить контакты с окружающими людьми, в том числе и близкими для меня.
29. Начал считать, что в моих бедах и неудачах виноваты другие люди.
30. Стремлюсь максимально занять себя чем-либо.
31. Ставлю перед собой цели, которые всегда соответствуют моим возможностям.
32. Когда я неважно себя чувствую, я раздражительный.
33. Нахожусь в унынии, грущу.
34. Нахожусь в подавленном состоянии.
35. Ощущаю себя несчастным человеком.
36. Стремлюсь дистанцироваться от других людей, в том числе и близких для меня.
37. Стал «резким» и грубым в отношениях с окружающими.
38. Чувствую апатию и равнодушие к происходящему.
39. Стремлюсь противостоять тому, что ограничивает мою свободу.
40. Часто неприличная или даже непристойная шутка меня смешит.
41. Нахожусь в хорошем настроении.
42. Стараюсь не доверять окружающим.
43. Вспоминаю и «подсчитываю» позитивные и негативные моменты своей жизни.
44. Чувствую себя никому не нужным.
45. Чувствую теплоту, заботу и принятие со стороны окружающих людей.
46. Не могу сосредоточиться, собраться, взять себя в руки.
47. Уверен в своих силах и способностях.
48. Мне часто приходят в голову нехорошие мысли, о которых лучше не рассказывать.

Шкалы	Номера пунктов
Реакция эмоционального дисбаланса «Эд»	1, 9, 17, 25, 33, -41
Пессимистическая реакция «Пс»	2, 10, 18, 26, 34, 42
Реакция отрицательного баланса «Об»	3, -11, 19,-27, 35, 43

Шкалы	Номера пунктов
Реакция демобилизации «Дм»	-4, 12, 20, 28, 36, 44
Реакция оппозиции «Оп»	5, -13, -21, 29, 37, -45
Реакция дезорганизации «Дз»	6, 14, 22, -30, 38, 46
Психологическая устойчивость «Пу»	7, 15, 23, 31, 39, 47
Положительный — отрицательный образ себя	8, 16, 24, 32, 40, 48

Шкалы «Эд», «Об», «Дм», «Оп» и «Дз» содержат пункты, которые имеют инвертированную семибалльную шкалу. По этим пунктам в суммарный балл шкалы идут не те баллы, которые написаны испытуемыми, а разница, которая получается после вычитания, написанного (в бланке ответов) балла из восьми, т. е. необходимо использовать формулу:

$$S = 8 - M,$$

где М — балл, написанный испытуемыми; S — балл, который войдет в сумму сырых баллов для данной шкалы.

«Сырые» значения по шкалам «Эд», «Пс», «Об», «Дм», «Оп» и «Дз» суммируются и образуют итоговый балл — «Индекс ситуационного реагирования», полученные значения также переводятся в Т-баллы (табл. 2.10, 2.11).

**Оценка выраженности показателя по каждой шкале** производится с помощью перевода «сырых» числовых величин в стандартные, в Т-оценки.

*Повышенные оценки* по той или иной шкале — это оценки в 55 Т-баллов и более.

*Пониженные оценки* — это оценки в 45 Т-баллов и менее.

*Высокие оценки* — это оценки в 60 Т-баллов и более.

*Низкие оценки* — это оценки в 40 Т-баллов и менее.

**Кризисный профиль** определяется соотношением показателя «Индекс ситуационного реагирования», определяющего величину кризисной нагрузки субъекта, и показателя «Психологическая устойчивость», определяющего наличие (отсутствие) личных превентивных ресурсов — адаптационно-компенсаторных способностей для конструктивного (деструктивного) преодоления кризиса.

**Таблица перевода «сырых» значений в стандартные Т-баллы: методика «ППК» (основные шкалы)**

Сырые баллы	Т-баллы								Сырые баллы	Т-баллы							
	Эд	Пс	Об	Дм	Оп	Дз	Пу	По		Эд	Пс	Об	Дм	Оп	Дз	Пу	По

6	36	37	26	37	35	31	10	75	25	63	68	64	68	66	63	48	44
7	37	38	28	38	36	33	12	73	26	64	70	66	70	68	65	50	42
8	38	40	30	40	38	35	14	71	27	66	71	68	71	70	66	52	41
9	40	41	32	41	40	36	16	70	28	67	73	70	73	71	68	54	39
10	41	43	34	43	41	38	18	68	29	68	75	72	75	73	70	56	38
11	43	45	36	45	43	40	20	67	30	70	76	74	76	75	71	58	36
12	44	47	38	47	45	41	22	65	31	71	78	76	78	76	73	60	34
13	46	48	40	48	46	43	24	63	32	73	80	78	80	78	75	62	33
14	47	50	42	50	48	45	26	62	33	74	81	80	81	80	76	64	31
15	49	51	44	51	50	46	28	60	34	76	83	82	83	81	78	66	30
16	50	53	46	53	51	48	30	59	35	77	85	84	85	83	80	68	28
17	51	55	48	55	53	50	32	57	36	78	86	86	86	85	81	70	26
18	53	56	50	56	55	51	34	55	37	80	88	88	88	86	83	72	25
19	54	58	52	58	56	53	36	54	38	81	90	90	90	88	85	74	
20	56	60	54	60	58	55	38	52	39	83	91	92	91	90	86	76	
21	57	62	56	62	60	56	40	50	40	84	93	94	93	91	88	78	

Окончание табл.

Сырые баллы	Т-баллы								Сырые баллы	Т-баллы							
	Эд	Пс	Об	Дм	Оп	Дз	Пу	По		Эд	Пс	Об	Дм	Оп	Дз	Пу	По
22	58	63	58	63	61	58	42	49	41	86	95	96	95	93	90	80	
23	60	65	60	65	63	60	44	47	42	87	96	98	96	95	91	82	
24	61	66	62	66	65	61	46	46									

*Интерпретация шкал и «кризисных профилей» по методике «ППК»*

### **Шкала 1. «Реакция эмоционального дисбаланса».**

**Высокие оценки.** Фрустрация. Преобладание отрицательных эмоций над положительными. Значимость отрицательных раздражителей усиливается, в то время как значимость положительных стимулов резко падает. Повышенная готовность к восприятию и переработке отрицательных внешних сигналов и сигналов опасности.

Сокращение круга социальных контактов и их глубины. Повышена утомляемость, астенизация. *Высокая эмоциональность.* Восприимчивость, впечатлительность, высокая чувствительность к эмоциогенным воздействиям. Легко находится почва для эмоциональной реакции. *В психическом состоянии отмечается* склонность испытывать беспокойство в широком круге жизненных ситуаций, видеть угрозу престижу, благополучию независимо от того, насколько реальны причины; ожидание событий с неблагоприятным исходом,

предчувствие будущей угрозы (наказания, потери уважения или самоуважения) без ясного осознания ее источников; усталость, несобранность, вялость, инертность, низкая работоспособность, уменьшен ресурс сил.

**Низкие оценки.** Преобладание положительных эмоций над отрицательными в актуальном моменте жизни субъекта. Увеличение значимости положительных стимулов над отрицательными. Повышенная готовность к восприятию и переработке позитивных внешних сигналов. *Низкая эмоциональность* субъекта. Снижена эмоциональная восприимчивость субъекта, низкая чувствительность к эмоциогенным воздействиям, высокие пороги возникновения эмоциональной реакции. Уменьшено количество внешних воздействий и внутренних раздражителей, в ответ на которые возникает эмоциональная реакция. *Благоприятное психическое состояние*, проявлениями которого являются уверенность в своих силах и возможностях; возможность проявлять активность и расходовать энергию, стенически (активно) реагировать на возникающие трудности; ощущение внутренней собранности, запаса сил и энергии; готовность к работе, в том числе к длительной.

### **Шкала 2. «Пессимистическая ситуационная реакция».**

**Высокие оценки.** Мрачная окраска мировоззрения, суждений и оценок. Актуальная ситуация оценивается как реально и потенциально неблагоприятная. Снижение уровня оптимизма. Реальное планирование уступает место мрачным прогнозам. Снижение самооценки, ощущение маловажности и значимости собственных возможностей. Возможна ситуация «искусственно преувеличенного стресса» на фоне завышенной оценки своих возможностей и уровня притязаний, когда цели ставятся без учета сложности, степени трудности. *Низкий темп*: низкая скорость переработки информации, принятия решений, действий, выполнения деятельности, осуществления поведенческих актов. *В психическом состоянии* отмечается снижение эмоциональной устойчивости, легкость возникновения эмоционального возбуждения, изменчивость настроения, повышена раздражительность, преобладает негативный эмоциональный тон.

**Низкие оценки.** Позитивность мировоззрения, суждений и оценок. Актуальная ситуация оценивается как реально и потенциально благоприятная. Высокий уровень оптимизма. Реальное планирование своего поведения и деятельности. Адекватная самооценка, ощущение значимости и важности собственных возможностей. *Высокий темп*: высокая скорость переработки информации, принятия решений, действий, выполнения деятельности, осуществления поведенческих актов. *В психическом состоянии* отмечается ровный положительный эмоциональный тон, спокойное протекание эмоциональных процессов. Высокая эмоциональная устойчивость. В состоянии эмоционального возбуждения сохраняется адекватность и эффективность психической саморегуляции. В крайне низких вариантах — эмоциональная ригидность.

### **Шкала 3. «Реакция отрицательного баланса».**

**Высокие оценки.** Рациональное «подведение жизненных итогов», оценка пройденного пути, определение реальных перспектив существования, сравнение положительных и отрицательных моментов продолжения жизни. Наличие внутренних конфликтов, объективно не разрешимых, ограничений адаптационной деятельности. «Отрицательный жизненный баланс» в сознании личности. Высокий уровень критичности, реалистичность суждений. Собственные взгляды, позиции и отношения (к чему-то, кому-то) являются очень стойкими и трудно поддаются воздействию извне. *Высокая эмоциональность и импульсивность*: эмоциональная восприимчивость, впечатлительность, высокая чувствительность к эмоциогенным воздействиям. Легко находится почва для эмоциональной реакции. Принятие решений осуществляется без необходимой оценки ситуации, достаточного продумывания решения и его последствий. Сдержанность достигается ценой большого волевого напряжения. *В психическом состоянии* выражено пассивное отношение к жизненной ситуации, в ее оценке преобладают пессимистическая позиция, неверие в возможность успешного преодоления препятствий.

**Низкие оценки.** Жизнерадостность. Субъект не проводит сравнения положительных и отрицательных моментов своей жизни. Отсутствие (или игнорирование) внутренних

конфликтов, объективно не разрешимых противоречий. Собственные взгляды, позиции и отношения (к чему-то, кому-то) являются гибкими и легко поддаются конструктивному (в целях адаптации субъекта) изменению как самим субъектом, так и извне. *Низкие эмоциональность и импульсивность*: снижена аффективная восприимчивость субъекта, низкая чувствительность к эмоциогенным воздействиям, высокие пороги возникновения эмоциональной реакции. Уменьшено количество внешних воздействий и внутренних раздражителей, в ответ на которые возникает эмоциональная реакция. Сдержанность в поведении и поступках, уравновешенность, сбалансированность эмоциональных и когнитивных компонентов в оценке ситуации и принятии решения. *В психическом состоянии* выражено активное, оптимистическое отношение к жизненной ситуации, есть готовность к преодолению препятствий, ощущение наличия сил для этого, вера в свои возможности.

#### **Шкала 4. «Реакция демобилизации».**

*Высокие оценки.* Изменения в сфере контактов. Отказ от привычных контактов или значительное их ограничение, что вызывает переживания одиночества, беспомощности, безнадежности. Частичный отказ или избегание различных видов деятельности, за исключением социально контролируемых. Результативность деятельности невысокая и не удовлетворяет самого субъекта, усугубляя его душевный дискомфорт и усиливая чувство одиночества (отвер-гнутости, «покинутости», изолированности). *Низкая энергичность*; неспособность интенсивно выполнять стоящие задачи в течение длительного времени. Сниженная готовность к поиску необходимой информации, к энергичным действиям, к деятельному изменению существующей ситуации в желаемом для себя направлении. *В психическом состоянии* отмечается пониженное, печальное настроение, уныние. Человеку свойственны разочарованность ходом событий, сужение интересов, в картине будущего — мрачные тона, смысл будущего неясен. Возможна подавленность, чувство грядущего несчастья.

*Низкие оценки.* Включенность в различные виды совместной деятельности, высокая ее результативность. Стремление быть среди людей. Общительность. Легкость в установлении контактов с людьми. *Высокая энергичность*: способность интенсивно выполнять стоящие задачи в течение длительного времени, активно осваивать среду (природную, социальную, техническую). Для субъекта характерна повышенная готовность действовать, менять существующую ситуацию, если она не отвечает его желаниям и планам. *В психическом состоянии* отмечается повышенное, бодрое настроение, преобладает положительный эмоциональный фон. Расширение интересов, ожидание радостных событий в будущем.

#### **Шкала 5. «Реакция оппозиции».**

*Высокие оценки.* Грубость, протестность, агрессивность. Резкость отрицательных оценок, окружающих и их деятельности. В случае нарастания глубины и высокой интенсивности может трансформироваться в оппозиционную установку личности. *В психическом состоянии* выражено пассивное отношение к жизненной ситуации, в ее оценке преобладают пессимистическая позиция, неверие в возможность успешного преодоления жизненных трудностей и препятствий. Пониженное, печальное настроение, уныние. Возможна подавленность, ощущение «грядущего несчастья».

*Низкие оценки.* Добродушие. Отсутствие грубости и резкости в оценках других людей и их деятельности. В случае нарастания глубины и высокой интенсивности может трансформироваться в гиперсоциальную установку личности. *В психическом состоянии* выражено активное, оптимистическое отношение к жизненной ситуации, есть готовность к преодолению препятствий, вера в свои возможности. Ощущение сил для преодоления препятствий и достижения своих целей. Жизнерадостность. Бодрое настроение, преобладает положительный эмоциональный фон. Выражено желание действовать.

#### **Шкала 6. «Реакция дезорганизации».**

*Высокие оценки.* Тревожность. Повышена склонность испытывать беспокойство в широком круге жизненных ситуаций, видеть угрозу престижу, благополучию независимо от того, насколько реальны причины. Ожидание событий с неблагоприятным исходом,

предчувствие будущей угрозы (наказания, потери уважения или самоуважения и т. п.) без ясного осознания ее источников. Соматовегетативные проявления тревоги (гипертонические и сосудисто-вегетативные кризы, нарушение сна и др.). *Низкая энергичность и высокая эмоциональность*: неспособность интенсивно выполнять стоящие задачи в течение длительного времени, неспособность активно осваивать среду. Сниженная готовность к поиску необходимой информации, к энергичным действиям, к деятельному изменению существующей ситуации в желаемом направлении. Восприимчивость (эмоциональная), впечатлительность, высокая чувствительность к эмоциогенным воздействиям. *В психическом состоянии* отмечается усталость, несобранность, вялость, низкая работоспособность, утомляемость, уменьшен ресурс сил. Переживание большой значимости происходящих событий, текущей ситуации, поведения, деятельности. Увеличенное вовлечение ресурсов или активизация защитных механизмов.

**Низкие оценки.** Уверенность в своих силах и возможностях, низкая тревожность. *Высокая энергичность и низкая эмоциональность*: способность интенсивно выполнять стоящие задачи в течение длительного времени, активно осваивать окружающую действительность. Повышенная готовность действовать, менять существующую ситуацию, если она не отвечает желаниям и планам субъекта. Сниженная эмоциональная восприимчивость, низкая чувствительность к эмоциогенным воздействиям, высокие пороги возникновения эмоциональной реакции. *В психическом состоянии* отмечается повышенная возможность проявлять активность и расходовать энергию, стенически реагировать на возникающие трудности; ощущение внутренней собранности, запаса сил, энергии; повышена готовность к работе, в том числе и длительной. Отсутствие проблем в жизни субъекта, либо они в значительной степени разрешены, либо успешно решаются. Желаемые цели воспринимаются как вполне достижимые. В крайне низких значениях нет сильного стремления осуществлять какие-либо изменения в себе, своем поведении или в ситуации, безразличие и успокоенность.

#### **Шкала 7. «Психологическая устойчивость личности».**

**Высокие значения.** *Высокий уровень психологической устойчивости*: вера в себя, в свои возможности, удовлетворение основных жизненных потребностей (самореализации, самоуважения, самоутверждения). Способность соизмерять уровень напряжения с ресурсами своей психики и организма. Способность противостоять жизненным трудностям, неблагоприятному давлению обстоятельств. Наличие личных превентивных ресурсов — адаптационно-компенсаторных способностей для конструктивного преодоления трудных жизненных ситуаций, которые могут приобретать характер нормативного или ненормативного кризиса. *Высокая энергичность*: способность интенсивно выполнять стоящие задачи в течение длительного времени, активно осваивать среду (природную, социальную, техническую). Характерна повышенная готовность познавать, действовать, менять существующую ситуацию, если она не отвечает желаниям и планам субъекта. *В психическом состоянии* выражено активное, оптимистическое отношение к жизненной ситуации, есть готовность к преодолению препятствий, вера в свои возможности; ощущение сил для преодоления препятствий и достижения своих целей, жизнерадостность. Повышенное, бодрое настроение, преобладает положительный эмоциональный фон. Выражено желание действовать. Удовлетворенность жизнью в целом, ее ходом, самореализацией. Ощущение готовности преодолеть трудности в реализации своих способностей, высокая оценка личностной успешности. *Переживание благополучия* (возможно отрицание серьезных психологических проблем). Позитивная самооценка, общительность, уверенность в своих способностях, эффективность действий в условиях стресса, отсутствие склонности к высказыванию жалоб на различные недомогания.

**Низкие значения.** *Низкий уровень психологической устойчивости*: отсутствие веры в себя, неуверенность в своих возможностях, депривация основных жизненных потребностей (самореализации, самоуважения, самоутверждения). Неспособность соизмерять уровень напряжения с ресурсами своей психики и организма. Слабая способность противостоять жизненным трудностям, неблагоприятному давлению обстоятельств. Отсутствие личных превентивных ресурсов — адаптационно-компенсаторных способностей — для

конструктивного преодоления кризиса (как нормативного, так и ненормативного). *Низкая энергичность*: неспособность интенсивно выполнять стоящие задачи в течение длительного времени. Характерна сниженная готовность к поиску необходимой информации, к энергичным действиям, к деятельному изменению существующей ситуации в желаемом для себя направлении. *В психическом состоянии* выражено пассивное отношение к жизненной ситуации, в оценке многих жизненных ситуаций преобладает пессимистическая позиция, неверие в возможность успешного преодоления препятствий. Пониженное, печальное настроение, уныние, преобладает отрицательный эмоциональный фон. Свойственны разочарованность ходом событий, сужение интересов, в картине будущего — мрачные тона, смысл будущего неясен. В крайне низких значениях — подавленность, чувство грядущего несчастья. Неудовлетворенность жизнью. Низкая оценка личностной успешности. *Низкий и пониженный уровень благополучия личности*: неадекватная самооценка (завышенная, заниженная или неустойчивая), пессимистичность. Неудовлетворенность собой и своим положением, недостаток доверия к окружающим; трудности в контроле своих эмоций, неуравновешенность; ригидность (недостаток когнитивной, эмоциональной и поведенческой гибкости); беспокойство по поводу реальных или воображаемых неприятностей.

**Шкала 8. Положительный — отрицательный образ самого себя**, эта шкала вспомогательная, она позволяет определить критичность самооценивания (низкую или высокую) и его адекватность.

*Высокие оценки* говорят о недостаточно развитом понимании себя. Есть основания предполагать низкую критичность в самооценивании, недостаточную его адекватность, неискренность. Другими причинами этого могут быть отрицательное отношение к обследованию, влияние сильной заинтересованности обследуемого в «положительных, хороших» результатах тестирования.

*Умеренные оценки* характеризуют степень принятия личностью себя; говорят о достаточной искренности в ответах, выраженном стремлении к адекватности в оценках своих психологических особенностей (отношений), о критичности в самооценивании.

*Низкие оценки* свидетельствуют не только о критичности в самооценке и большом стремлении быть искренним, но и о негативном отношении к себе.



## Опросник смысложизненного кризиса (ОСК) (К. В. Карпинский)<sup>2</sup>

Опросник предназначен для изучения негативных аспектов субъективных переживаний и поведения человека, имеющего проблемы с определением и практическим воплощением смысла жизни. Разработано две версии методики: полная, исследовательская, рекомендованная в качестве научно-исследовательской методики, и сокращенная, диагностическая (50 вопросов), предназначенная для прикладной психодиагностики. Сумма баллов, набранных испытуемым, свидетельствует о выраженности у него психологических признаков смысложизненного кризиса. Чем выше эта сумма, тем глубже, интенсивнее и острее переживается кризис смысла жизни.

*Инструкция:* «Ниже предложен список утверждений, характеризующих различные способы отношения человека к собственной жизни. Внимательно прочитайте каждое утверждение и оцените, в какой степени оно справедливо применительно к Вам. При этом используйте следующую шкалу:

- 4 – абсолютно верно
- 3 – пожалуй, верно
- 2 – пожалуй, неверно
- 1 – абсолютно неверно

Свои оценки вписывайте в специальный бланк, напротив номера соответствующего утверждения. Не нужно много времени тратить на обдумывание своих ответов. Давайте тот ответ, который первым приходит в голову. Не пропускайте ни одного утверждения и помните, что здесь нет правильных и неправильных, хороших и плохих ответов».

### *Текст опросника*

1. Не могу уяснить, в чем конкретно заключается смысл моей жизни.
2. Жизнь видится мне бессмысленной и пустой.
3. Легко отличаю значимое от незначимого в своей жизни.
4. У меня еще не выработан определенный жизненный идеал.
5. Я слабо осознаю, что действительно важно в моей жизни, а что совсем неважно.
6. Моя жизнь имеет глубокий смысл.
7. Извлечение сиюминутной выгоды для меня важнее, чем стремление к далеким жизненным целям.
8. Изо всех сил стараюсь приблизиться к своему жизненному идеалу.
9. Ловлю себя на том, что большую часть времени занимаюсь бессмысленными делами.
10. С моей точки зрения, поиск смысла жизни – это бесполезная затея.
11. Я четко осознаю, что такое жизненный успех и в чем конкретно он состоит.
12. Реализую совсем не те ценности, которые составляют смысл моей жизни.
13. Чувствую в себе достаточно сил и энергии для реализации своих жизненных замыслов.
14. Меня не покидает чувство, что я упустил или потерял в жизни что-то очень важное.
15. Ощущаю внутреннюю опустошенность.
16. Мои представления о смысле жизни часто меняются.
17. В тех ситуациях, где необходимо принять важное жизненное решение, я испытываю полную растерянность.
18. В жизни я преимущественно делаю то, что ожидают или требуют от меня другие люди.

---

<sup>2</sup> Карпинский, К.В. Опросник смысложизненного кризиса / К.В. Карпинский. – Гродно: ГрГУ, 2008. – 127 с.

19. Никогда по-настоящему глубоко не задумывался о смысле жизни.
20. Мои поступки в своем большинстве не связаны с какой-либо жизненной целью и чаще всего носят случайный характер.
21. Нисколько не сожалею о своем жизненном выборе.
22. Я слишком озабочен своими проблемами, чтобы думать о смысле жизни.
23. Мне кажется, я нашел свое жизненное призвание или, по крайней мере, близок к тому, чтобы его отыскать.
24. Жизнь в соответствии с когда-то сформулированными целями в моей ситуации невозможна.
25. Многие дела и обязанности, которые я вынужден ежедневно выполнять, абсолютно мне безразличны.
26. Отлично понимаю, куда я в жизни двигаюсь и зачем.
27. У меня очень противоречивые взгляды на жизнь и, в частности, на смысл жизни.
28. Меня не оставляет мысль, что я потерялся в жизни и нахожусь не на своем месте.
29. Я «разбрасываюсь» по жизни: загораюсь одним делом, но быстро остываю и окунаюсь с головой в другое.
30. Мои жизненные ценности совсем не противоречат друг другу.
31. Для меня не имеет особого значения, каким делом в жизни я занят и занят ли вообще.
32. Без труда отделяю, какие цели в моей жизни приоритетные, а какие – второстепенные.
33. Потребность познать смысл своей жизни мне совершенно чужда.
34. Мне легко заставить себя упорно работать ради своих жизненных планов.
35. Все чаще замечаю, что мои действия являются хаотическими и сумбурными.
36. Совершенно не сомневаюсь в значимости своих жизненных целей.
37. Каждый день стараюсь посвятить тому, чтобы хоть немного приблизиться к своим жизненным целям.
38. Когда спрашиваю себя о том, что важно в моей жизни, меня охватывают тревога и беспокойство.
39. Если задаю себе вопрос о смысле моей жизни, то, как правило, нахожу на него удовлетворительный ответ.
40. До сих пор не знаю, чего я хочу от жизни.
41. Мне незнакомы такие образцы, которым я был бы готов следовать всю жизнь.
42. Не знаю, почему я делаю то, что делаю в жизни.
43. Есть такие идеи и убеждения, в которые я твердо верю и готов бороться за них всю свою жизнь.
44. У моей жизни нет единого и устойчивого направления, потому что я постоянно мечусь от одного занятия к другому.
45. В моей жизни много вещей, которые приносят мне чувство радости и счастья.
46. Если бы меня спросили, что я ценю больше всего в своей жизни, я бы не смог дать однозначный ответ.
47. Я убежден, что занимаюсь в жизни именно тем делом, которое приведет меня к успеху и даст возможность раскрыть внутренний потенциал.
48. За последние месяцы я нисколько не продвинулся в осуществлении своих жизненных планов.
49. У меня на будущее намечены важные события, ради свершения которых я много работаю уже сейчас.
50. Я не решаюсь проводить в жизнь свои ценности и идеалы, поскольку они кажутся мне неосуществимыми.

### Биографическая анкета кризисных событий (В. Р. Манукян)<sup>3</sup>

Инструкция: Перед Вами таблица, в которой представлены некоторые жизненные события и варианты их переживания. Цифры от 1 до 10.ю представлены в графах напротив, предназначены для оценки силы переживания события, интенсивности ваших мыслей и чувств, где 1 — минимальная интенсивность, едва уловимые переживания, 10 — максимальная интенсивность переживаний, поглощенность ими.

Если Вы можете сказать, что указанное событие или переживание в данный момент присутствует в Вашей жизни, то напротив этого события обведите соответствующую цифру, указывая, насколько оно Вас волнует. Если указанного события в данный момент в Вашей жизни нет, то пропустите графу и переходите к оценке следующего события.

Благодарим за сотрудничество!

События	Это есть в моей жизни сейчас
	Сила переживания
1. Обесценивание своих прошлых успехов («В моей прошлом не было ничего выдающегося»)	1 2 3 4 5 6 7 8 9 10
2. Невозможность быстро перестроится вместе с резкими изменениями в развитии общества	1 2 3 4 5 6 7 8 9 10
3. Отсутствие заметно привлекающих целей в будущем	1 2 3 4 5 6 7 8 9 10
4. Ощущение сильной усталости, отсутствие энергии для активной деятельности	1 2 3 4 5 6 7 8 9 10
5. Неопределенность, непредсказуемость будущего	1 2 3 4 5 6 7 8 9 10
6. Трудности ориентировки в сложном потоке событий	1 2 3 4 5 6 7 8 9 10
7. Отсутствие перспектив развития «Будущее не имеет смысла»	1 2 3 4 5 6 7 8 9 10
8. Сожаление по поводу упущенных возможностей	1 2 3 4 5 6 7 8 9 10
9. Переживание нехватки смысла жизни	1 2 3 4 5 6 7 8 9 10
10. Трудности в различных областях жизни:	
10.1 Связанные с удовлетворением физиологических потребностей человека (в пище, убежище, отдыхе, сексе)	1 2 3 4 5 6 7 8 9 10
10.2 Трудности в общении: принадлежности кому-либо или чему-либо, в привязанности, поддержке	1 2 3 4 5 6 7 8 9 10
10.3 Переживания, связанные с нехваткой уважения и признания (а также самоуважения)	1 2 3 4 5 6 7 8 9 10
10.4 Трудности в самовыражении	1 2 3 4 5 6 7 8 9 10
11. Ситуация конфликта (невозможности совмещения) двух одинаково важных потребностей, целей	1 2 3 4 5 6 7 8 9 10
12. Невозможность сейчас реализовать самый значимый план	1 2 3 4 5 6 7 8 9 10

<sup>3</sup> Манукян В. Р. Субъективная картина жизненного пути и кризисы взрослого периода: дис. ... канд. Псих. наук. СПб, 2003.

13. Переживание отставание от большинства ровесников в значимой области жизнедеятельности	
13.1 в профессиональной сфере	1 2 3 4 5 6 7 8 9 10
13.2 в вопросах, касающихся семьи, брака, сексуальных отношений	1 2 3 4 5 6 7 8 9 10
13.3 в уровне материального обеспечения	1 2 3 4 5 6 7 8 9 10
13.4 в определенных психологических характеристиках (жизненный опыт, особые умения, качества)	1 2 3 4 5 6 7 8 9 10
14. Переживание ситуации выбора профессии	1 2 3 4 5 6 7 8 9 10
15. Сложности с завоеванием эмоциональной независимости от родителей и других взрослых	1 2 3 4 5 6 7 8 9 10
16. Переживание своего «образа-я» («какой я?», «Каким мне быть?», и. т.п.)	1 2 3 4 5 6 7 8 9 10
17. Трудности адаптации, связанные с началом обучения в Вузе(колледже, аспирантуре)	1 2 3 4 5 6 7 8 9 10
17.1 трудности привыкания к новой манере обучения, преподавания	1 2 3 4 5 6 7 8 9 10
17.2. болезненный отрыв от семьи, поддержки близких и переход в само поддержке	1 2 3 4 5 6 7 8 9 10
17.3 отрыв от друзей детства	1 2 3 4 5 6 7 8 9 10
18. Страх выходить во взрослый мир на последних курсах обучения	1 2 3 4 5 6 7 8 9 10
19. Страх начала работы по выбранной специальности	1 2 3 4 5 6 7 8 9 10
20. Разочарование в выбранной профессии	1 2 3 4 5 6 7 8 9 10
21. Трудности в адаптации в трудовом коллективе	1 2 3 4 5 6 7 8 9 10
22. Трудности, связанные с принятием профессиональных норм	1 2 3 4 5 6 7 8 9 10
23. Ощущения однообразия жизни, скуки	1 2 3 4 5 6 7 8 9 10
24. Разочарование, возникающее при сравнении планов юности и реальных достижений	1 2 3 4 5 6 7 8 9 10
25. Страх приближения к середине жизни	1 2 3 4 5 6 7 8 9 10
26. Желание заняться чем-то более значимым, изменить жизненные цели и приоритеты	1 2 3 4 5 6 7 8 9 10
27. Желание начать что-то заново, чтобы исправить «ошибки молодости»	1 2 3 4 5 6 7 8 9 10
28. Переживание убывания физических си и привлекательности	1 2 3 4 5 6 7 8 9 10
29. Осознание расхождения между мечтами, жизненными целями и действительностью	1 2 3 4 5 6 7 8 9 10
30. Переживание невозможности что-то изменить в жизни, так как время уходит	1 2 3 4 5 6 7 8 9 10
31. Страх не успеть реализоваться, проявить себя в полную силу (в семье, профессии, общественной деятельности)	1 2 3 4 5 6 7 8 9 10

32. Частые мысли о смысле жизни и смерти	1 2 3 4 5 6 7 8 9 10
33. Ситуации, когда внезапные, непредвиденные события перечеркивают ваши планы:	1 2 3 4 5 6 7 8 9 10
33.1 потеря близких	1 2 3 4 5 6 7 8 9 10
33.2 смена места жительства	1 2 3 4 5 6 7 8 9 10
33.3 развод	1 2 3 4 5 6 7 8 9 10
33.4 потеря работы	1 2 3 4 5 6 7 8 9 10
33.5 банкротство	1 2 3 4 5 6 7 8 9 10
33.6 обнаружение ранее неизвестных жизненных обстоятельств	1 2 3 4 5 6 7 8 9 10
33.7 что-то ещё	1 2 3 4 5 6 7 8 9 10

Биографическая анкета кризисных событий представлена в модификации А. В. Гаранжа (2016). Анкета представляет собой перечень признаков (симптомов) различных кризисов. Сила переживания того или иного события оценивается по 10-балльной шкале. Анкета включает признаки следующих нормативных кризисов: юношеский кризис, «кризис первокурсника», «кризис молодого специалиста», кризис 30-летия, кризис середины жизни. В анкете так же представлены биографические и травматические кризисы. Анкета позволяет провести качественный и количественный анализ симптомов кризисного периода.

## Методика «Духовный кризис»<sup>4</sup>

### Описание методики

Методика «Духовный кризис» - само оценочная психологическая методика, направленная на диагностику кризисного состояния личности в русле экзистенциально-гуманистической психологии. Разработана Л.В. Шутовой и А.В. Ляшукон.

### Теоретические основы

Духовный кризис — это состояние переживания утраты бытийной основы существования, которое возникает в ответ на эмоциональную реакцию относительно индивидуально-значимого события или явления и сопровождается нарушением процесса поиска сакрального. Проживание этого кризиса ведет к построению новой системы жизненных ориентиров, основанной на приобретенном субъективном опыте. Манифестациями духовного кризиса могут являться конфликтные состояния, обусловленные следующими категориями: страхом смерти, одиночеством, свободой, бессмысленностью, виной, ответственностью, неудовлетворенностью и страданием. Перечисленные категории были положены в основу проектируемой методики диагностики духовного кризиса, переживаемого личностью. Лишь категория вины была заменена на категорию «грех». Это связано с тем, что религия полагает грех в качестве фундаментальной предпосылки человеческого бытия: человек рождается уже в условии греховности и становится виноват сразу же, как только узнает о возможности греха, ибо «невинность — это неведение». Вина же является, скорее, следствием греха. Использование такого понимания греха соответствует общей идее методики, т.к. ее основная задача — диагностика духовного кризиса. Помимо этого, грех не противоречит базовым экзистенциальным данностям, выделенным в русле экзистенциальной психологии, поскольку он является, как было отмечено выше, одной из базовых категорий бытия.

В основу создания методики были положены постулаты экзистенциальной психологии и принципы субъективного временного шкалирования, заключающиеся в оценке человеком тех или иных параметров в различных временных измерениях (прошлом, настоящем, будущем).

### Внутренняя структура

Методика состоит из трёх частей:

В первой части методики респонденту необходимо оценить проявление восьми категорий экзистенциального наполнения жизни в отношении прошлого, настоящего и будущего (итого 24 оценки).

Во второй части методики респонденту предлагается дать собственное описание данных жизненных категорий.

В третьей части методики предполагается рефлексия респондента относительно первых двух этапов.

### I этап

Инструкция: «Перед Вами находится таблица с восемью жизненными категориями. Каждую категорию можно представить в трех временах: прошлом, настоящем и будущем. Задумайтесь о своей жизни: о том, какой она была, какая она сейчас и какой Вы ее видите в будущем. Исходя из представлений о собственной жизни, охарактеризуйте проявленность

---

<sup>4</sup> Технологии психологической помощи в кризисных и чрезвычайных ситуациях: Учебно- методический комплекс. — СПб.: Изд-во РГПУ им. А. И. Герцена, 2008.

приведенных категорий в Вашей жизни по шкале от 0 («полностью отсутствует») до 6 («постоянно присутствует»).

Категория	Прошлое	Настоящее	Будущее
Неудовлетворённость			
Одиночество			
Свобода			
Грех			
Страдание			
Ответственность			
Страх смерти			
Бессмысленность			

### **II этап**

Инструкция: «На оборотной стороне листа напишите, как Вы понимаете каждую из перечисленных жизненных категорий. Постарайтесь не пользоваться цитатами и устойчивыми выражениями. Опишите именно Ваше понимание этих категорий. Если в процессе описания жизненных категорий Вы захотите исправить что-либо в таблице, Вы можете это сделать, но не зачеркивайте первоначальную цифру. Новую цифру пишите либо через «слеш» («/»), либо через запятую (или точку с запятой)».

Примечание. Относительно категории «страх смерти» напишите Ваше понимание того, что такое смерть, а относительно категории «бессмысленность» опишите Ваше понимание смысла жизни.

### **III этап**

Инструкция: «После того, как Вы заполнили бланк ответа, постарайтесь соотнести то, что происходит с Вами на данном жизненном этапе, с тем, что было отмечено Вами в этом бланке. Ответьте на приведенные ниже вопросы:

1. С какой точностью приведенные Вами результаты описывают Ваше состояние?
2. Изменилось ли Ваше отношение к собственной жизни после прохождения методики?
3. Способна ли данная методика помочь Вам для более глубокого понимания себя?»

## Интерпретация

1. Рассчитываются два показателя:

1. Вероятность духовного кризиса:  $(A * 100)/144$ , где А-сумма баллов по всем ячейкам.
2. Напряженность экзистенциального вакуума:  $(B * 100)/90$ , где В - сумма баллов по категориям «одиночество», «свобода», «ответственность», «страх смерти» и «бессмысленность».

2. Определяется тенденция духовного кризиса. Для этого рассчитываются временные коэффициенты для каждого временного измерения:

$$Ps = (C * 100)/48, \text{ где } C - \text{ сумма баллов в столбце «Прошлое»};$$

$$Pr = (D * 100)/48, \text{ где } D - \text{ сумма баллов в столбце «Настоящее»};$$

$$Ft = (E * 100)/48, \text{ где } E - \text{ сумма баллов в столбце «Будущее»}.$$

3. Последовательное сравнение этих показателей дает пять основных тенденций:

1. Прогрессивная ( $Ps \leq Pr \leq Ft$ ) – наблюдается усиление проявлений духовного кризиса в субъективном времени, что говорит о неудовлетворенности жизнью, о стремлении человека выйти на новый уровень своего развития; появляются устремления нравственного и религиозного характера.
2. Регрессивная ( $Ps \geq Pr \geq Ft$ ) - наблюдается снижение проявлений духовного кризиса, что указывает на духовный рост испытуемого; человек по-новому смотрит на жизнь, у него появилась осознанная цель и смысл жизни; человек перестает быть «таким, как все».
3. Стагнационная  
( $Ps = Pr = Ft$ ) – в зависимости от величины коэффициентов может указывать на следующие проявления:
  1. При показателях выше 75 - может свидетельствовать о глубоком духовном кризисе, который связан с потерей смысла жизни, депрессией и чувством вины;
  2. При показателях от 25 до 75 – указывает на пограничное состояние, при котором человек видит бессмысленность жизни, но стремится избавиться от этого чувства, «убегая» в работу и повседневные заботы;
  3. Показатели ниже 25 – указывает на человека, довольного жизнью, не стремящегося к вершинам духовного развития; духовного кризиса нет.
4. Пиковая ( $Ps \leq Pr \geq Ft$ ) – может указывать на человека, переживающего эмоциональный шок (например, вследствие потери близкого человека) или же испытывающего разочарование от жизни.
5. Низинная ( $Ps \geq Pr \leq Ft$ ) – указывает на человека, периодически входящего в состояние духовного кризиса, но отрицающего истинность и ценность своих переживаний; несмотря на это, ему не удается вернуться к своему прежнему состоянию, и он «тоскует по божественному».

*Примечание.* Если обнаружено равенство только между двумя рядоположными коэффициентами, то они приравниваются, и тенденция в этом случае считается либо прогрессивной, либо регрессивной (в зависимости от знака неравенства).



**1. Индикатор стратегий преодоления стресса (The Coping Strategy Indication, CSI).  
Дж. Амирхан. Адаптация Н. А. Сирота, В. М. Ялтонского.**

Предназначен для диагностики доминирующих копинг-стратегий личности. В теории копинг-поведения выделяются след. базисные копинг-стратегии: «разрешение проблем», «поиск социальной поддержки», «избегание». Эти стратегии называются базисными. Их основой являются базисные копинг-ресурсы, к которым относятся: Я-концепция, локус контроля, эмпатия, аффилиация и когнитивные ресурсы. *Копинг-стратегия «разрешения проблем»* – это способность человека выявлять проблему и находить альтернативные решения, позволяющие эффективно справляться со стрессовыми ситуациями. *Копинг-стратегия «поиска социальной поддержки»* дает возможность личности с помощью актуальных когнитивных, эмоциональных и поведенческих ответов успешно совладать со стрессовой ситуацией. Молодые пациенты наиболее важным в социальной поддержке считают возможность обсуждения своих переживаний, а пожилые – доверительные отношения. *Копинг-стратегия избегания* позволяет личности уменьшить эмоциональное напряжение, эмоциональный компонент дистресса до изменения самой ситуации. Опросник состоит из 33 суждений, на которые респондент дает ответ по 3-балльной системе. Опросником выявляются шкалы: 1) *Шкала «разрешение проблем»*; 2) *Шкала «поиск социальной поддержки»*; 3) *Шкала «избегание проблем»*. Результаты приводятся в баллах. Для каждой шкалы определяются уровни: очень низкий, низкий, средний, высокий.

**2. Диагностика копинг-поведения в стрессовых ситуациях. С. Норман, Д. Ф. Эндлер, Д. А. Джеймс, М. И. Паркер. Адаптация Т. А. Крюковой.**

Предназначена для выявления доминирующих копинг-стрессовых поведенческих стратегий. Копинг-поведение – это осознанное поведение субъекта, направленное на психологическое преодоление стресса. Для совладания со стрессом каждый человек на основе собственного опыта использует выработанные им копинг-стратегии (поведенческие, когнитивные и эмоциональные) с учетом степени своих возможностей, которые делятся на адаптивные, относительно адаптивные и неадаптивные. Опросник состоит из перечня 48 реакций на стрессовые ситуации, на которые респондент должен ответить по 5-балльной шкале в соответствии с собственным мнением. Методика дает возможность выявить следующие копинг-стратегии: 1) *Копинг, ориентированный на решение задачи*; 2) *Копинг, ориентированный на эмоции*; 3) *Копинг, ориентированный на избегание*; 4) *Субшкала отвлечения*. Результаты представляются в баллах.

**3. Опросник для изучения копинг-поведения. Э. Хайм (E. Heim). Адаптация Психоневрологического института им. В. М. Бехтерева.**

Предназначен для изучения 26 ситуационно-специфических вариантов копинга, отражающих действие когнитивных, эмоциональных и поведенческих копинг-механизмов. Опросник состоит из 3 разделов. *Раздел «А»* посвящен анализу когнитивного отражения сложной ситуации и включает 10 когнитивных копинг-стратегий: игнорирование, смирение, диссимуляцию, сохранение самообладания и др. *Раздел «В»* состоит из 8 позиций, описывающих особенности совладания, ориентированных на эмоциональное отреагирование стрессовой ситуации: протест, эмоциональная разрядка, подавление эмоций, оптимизм и др. *Раздел «С»* содержит 8 позиций, описывающих поведенческие паттерны в трудной ситуации: отвлечение, альтруизм, активное избегание, компенсация, обращение и др. Виды копинг-поведения были распределены Э. Хаймом по степени их адаптивных возможностей на 3 осн. группы: *адаптивные, относительно адаптивные и неадаптивные*. К *адаптивным возможностям* относятся: из когнитивного копинга – проблемный анализ, установка собственной ценности, сохранение самообладания; из эмоциональных позиций – протест,

оптимизм; из поведенческих паттернов – сотрудничество, обращение, альтруизм. В блок *неадаптивных возможностей* вошли следующие: из когнитивных – смирение, растерянность, диссимуляция, игнорирование; из эмоциональных позиций – подавление эмоций, покорность, самообвинение, агрессивность; из поведенческих паттернов – активное избегание, отступление. В блок *относительно адаптивных вариантов совладания* вошли те виды копинга, конструктивность которых зависит от значимости и выраженности ситуации преодоления, т. е.: относительность, придача смысла, религиозность; из эмоциональных позиций – эмоциональная разрядка, пассивная кооперация; из поведенческих паттернов – компенсация, отвлечение, конструктивная активность.

Респонденты должны выбрать в каждом разделе только один вариант ответа, при помощи которого в последнее время чаще всего они разрешают свои проблемы. Полученные ответы анализируются качественно по схеме, предложенной Э. Хаймом: определение конкретного типа копинга, характерного для респондента; анализ задействованного механизма копинга; оценка степени адаптивности предпочитаемых стратегий; общая характеристика совладающего поведения респондента.

Использование опросника позволяет корректировать неадаптивные формы копинг-стратегий у лиц, находящихся в стрессовых ситуациях; составлять психогигиенические и психопрофилактические программы, нацеленные на формирование адаптивных форм копинг-поведения у здоровых лиц, подвергающихся стрессу, и больных пограничными нервно-психическими расстройствами. Авторы русскоязычной версии методики отмечают неадекватность ее применения у пациентов, страдающих психозами, которые не могут достаточно осознанно и объективно оценивать реальность.

#### **4. Тест жизнестойкости (адаптация Д. А. Леонтьева, Е. И. Рассказовой)**

*Основное назначение* методики «Тест жизнестойкости» (ТЖС) — оценка способности и готовности человека активно и гибко действовать в ситуации стресса и трудностей, или наоборот — его уязвимости к переживаниям стресса и депрессии.

Как указывают Д. А. Леонтьев, Е. И. Рассказова, *жизнестойкость* является фактором профилактики риска нарушения работоспособности и развития соматических и психических заболеваний в условиях стресса, и одновременно способствует оптимальному переживанию ситуаций неопределенности и тревоги.

Тест жизнестойкости представляет собой русскоязычную адаптацию англоязычного опросника *Hardiness Survey*, разработанного американским психологом Сальваторе Мадди (Maddi) в 1984 году. Оригинальный вариант адаптации на русский язык был выполнен Д.А. Леонтьевым, Е.И. Рассказовой, которая была сокращена и подвергнута повторной валидации Е.Н. Осиным и Е.И. Рассказовой, сокращённый вариант опросника был переведён и валидизирован на русском языке М.В. Алфимовой и В.Е. Голимбет.

Англоязычное понятие *Hardiness* Д.А. Леонтьев предложил переводить как жизнестойкость. Понятие жизнестойкости, с одной стороны, опирается на понятийный аппарат экзистенциально-гуманистической психологии, с другой - на прикладную психологию.

Изначальным вопросом, приведшим к созданию теории жизнестойкости, был «какие психологические факторы способствуют успешному совладанию со стрессом и снижению (или даже предупреждению) внутреннего напряжения?».

Было высказано предположение, что данным фактором является то, что в последствии назвали жизнестойкостью - некая экзистенциальная отвага, позволяющая личности в меньшей степени зависеть от ситуативных переживаний, преодолеть постоянную базовую тревогу, актуализирующуюся в ситуации неопределённости и необходимости выбора.

**Жизнестойкость** (*hardiness*) представляет собой систему убеждений о себе, о мире, об отношениях с миром. Это диспозиция, включающая в себя три сравнительно автономных компонента: **вовлеченность, контроль, принятие риска**. Выраженность этих компонентов и жизнестойкости в целом препятствует возникновению внутреннего напряжения в стрессовых

ситуациях за счет стойкого совладания (*hardy coping*) со стрессами и восприятия их как менее значимых.

**Вовлеченность** (*commitment*) определяется как «убежденность в том, что вовлеченность в происходящее дает максимальный шанс найти нечто стоящее и интересное для личности». Человек с развитым компонентом вовлеченности получает удовольствие от собственной деятельности. В противоположность этому, отсутствие подобной убежденности порождает чувство отвергнутости, ощущение себя «вне» жизни. «Если вы чувствуете уверенность в себе и в том, что мир великодушен, вам присуща вовлеченность».

**Контроль** (*control*) представляет собой убежденность в том, что борьба позволяет повлиять на результат происходящего, пусть даже это влияние не абсолютно и успех не гарантирован. Противоположность этому — ощущение собственной беспомощности. Человек с сильно развитым компонентом контроля ощущает, что сам выбирает собственную деятельность, свой путь.

**Принятие риска** (*challenge*) — убежденность человека в том, что все то, что с ним случается, способствует его развитию за счет знаний, извлекаемых из опыта, — неважно, позитивного или негативного. Человек, рассматривающий жизнь как способ приобретения опыта, готов действовать в отсутствие надежных гарантий успеха, на свой страх и риск, считая стремление к простому комфорту и безопасности обедняющим жизнь личности. В основе принятия риска лежит идея развития через активное усвоение знаний из опыта и последующее их использование.

Таким образом, жизнестойкость представляет собой личностную характеристику, формирующуюся в детском и подростковом возрасте, хотя теоретически её развитие возможно и в более позднем возрасте.

Мадди предупреждает, что понятие жизнестойкости не следует смешивать с близкими по смыслу понятиями, такими как оптимизм, чувство связности, самоэффективность, устойчивость, религиозность и т.д.

Одним из первых и наиболее убедительных исследований, основанных на конструкте жизнестойкости, явилось лонгитюдное исследование менеджеров крупной телекоммуникационной компании штата Иллинойс. Стрессогенная ситуация в компании возникла вследствие изменений в законодательстве, регулирующем телекоммуникационный бизнес в США. В результате этих изменений всем предприятиям отрасли предстояли значительные сокращения персонала в течение нескольких месяцев, о чем было заранее известно. Эта ситуация провоцировала реакции дистресса, соматические заболевания и психические нарушения у многих работников, ожидающих решения своей судьбы. Исследование, проведенное Мадди, обнаружило четкую обратную зависимость между выраженностью компонентов жизнестойкости и вероятностью серьезного заболевания в течение года после возникновения стрессовой ситуации у менеджеров компании. При низкой выраженности всех трех компонентов жизнестойкости вероятность заболевания оказалась равна 92,5%, при высоком уровне одного из компонентов — 71,8%, при высоком уровне двух компонентов — 57,7%, и при высоком уровне всех трех компонентов — 1,1%. Эти цифры говорят не только о значимости компонентов жизнестойкости в предотвращении стрессогенных расстройств, но и о системном, синергическом характере их взаимодействия между собой, при котором суммарный эффект превышает сумму эффектов каждого компонента в отдельности.

МИНИСТЕРСТВО ЗДРАВООХРАНЕНИЯ РОССИЙСКОЙ ФЕДЕРАЦИИ  
федеральное государственное бюджетное учреждение  
«**Национальный медицинский исследовательский центр имени В.А. Алмазова**»  
Министерства здравоохранения Российской Федерации  
(ФГБУ «НМИЦ им. В.А. Алмазова» Минздрава России)

ИНСТИТУТ МЕДИЦИНСКОГО ОБРАЗОВАНИЯ

ОДОБРЕНО  
Учебно-методическим советом  
ФГБУ «НМИЦ им. В.А. Алмазова»  
Минздрава России  
«15» октября 2024 г.  
Протокол №07/2024г.

УТВЕРЖДАЮ  
Генеральный директор  
ФГБУ «НМИЦ им. В.А. Алмазова»  
Минздрава России  
Е.В. Шляхто  
«25» октября 2024 г.

Заседание Ученого совета  
«25» октября 2024 г.  
Протокол № 10

**МЕТОДИЧЕСКИЕ МАТЕРИАЛЫ**

по дисциплине «**Методы психобиографии в практике работы клинического психолога**»

специалитет по специальности  
**37.05.01 Клиническая психология**

Очная форма обучения

Санкт-Петербург  
2024

## ЛИСТ СОГЛАСОВАНИЯ

Методические материалы по дисциплине «Методы психобиографии в практике работы клинического психолога» рассмотрена и одобрена на заседании кафедры психологии.

## СОДЕРЖАНИЕ

№п/п	Наименование методических материалов
1	МЕТОДИЧЕСКИЕ РЕКОМЕНДАЦИИ ДЛЯ ПРЕПОДАВАТЕЛЯ ПО ОРГАНИЗАЦИИ И ПРОВЕДЕНИЮ ЗАНЯТИЙ ЛЕКЦИОННОГО ТИПА
2	МЕТОДИЧЕСКИЕ РЕКОМЕНДАЦИИ ДЛЯ ПРЕПОДАВАТЕЛЯ ПО ОРГАНИЗАЦИИ И ПРОВЕДЕНИЮ ЗАНЯТИЙ СЕМИНАРСКОГО ТИПА
3	МЕТОДИЧЕСКИЕ МАТЕРИАЛЫ ДЛЯ ОБУЧАЮЩИХСЯ
3.1	Методические рекомендации по самостоятельной работе
3.2	Методические рекомендации для обучающихся по выполнению различных видов самостоятельной работы (с Приложением образцов)

## МЕТОДИЧЕСКИЕ РЕКОМЕНДАЦИИ ДЛЯ ПРЕПОДАВАТЕЛЯ ПО ОРГАНИЗАЦИИ И ПРОВЕДЕНИЮ ЗАНЯТИЙ ЛЕКЦИОННОГО ТИПА

### Введение

Занятие лекционного типа является одной из основных системообразующих форм организации учебного процесса. Лекция представляет собой систематическое, последовательное, монологическое изложение преподавателем - лектором учебного материала, как правило, теоретического характера. Такое занятие представляет собой элемент технологии представления учебного материала путем логически стройного, систематически последовательного и ясного изложения.

Лекция требует порой от лектора особого физического, умственного и душевного напряжения, энтузиазма. Заурядно прочитанная лекция никогда не вызовет оживления аудитории и, как правило, никогда не достигнет своей цели и будет забыта сразу же после своего прочтения. Аналогичными могут быть последствия и для лекции, автор которой не покажет высокого уровня знаний и профессионализм, не сумеет обосновать актуальности и необходимости учебного материала для практики.

Лекция - в переводе с латинского означает чтение, систематическое, последовательное изложение учебного материала, какого-либо вопроса, темы, раздела, предмета, методов науки. В общих чертах лекцию иногда определяют, как полутора-двухчасовое систематизированное изложение важных проблем науки посредством живой и хорошо организованной речи.

Лекция составляет основу теоретического обучения и должна давать систематизированные основы научных знаний по дисциплине, раскрывать состояние и перспективы развития соответствующей области науки и техники, концентрировать внимание обучающихся на наиболее сложных и узловых вопросах, стимулировать их активную познавательную деятельность и способствовать формированию творческого мышления.

Цель лекции – организация целенаправленной познавательной деятельности обучающихся по овладению программным материалом учебной дисциплины. Чтение курса лекций позволяет дать связанное, последовательное изложение материала в соответствии с новейшими данными науки, сообщить слушателям основное содержание предмета в целостном, систематизированном виде.

Преподавание учебных дисциплин и междисциплинарных курсов осуществляется в соответствии с ФГОС ВО и учебным планом.

Ведущим методом в лекции выступает устное изложение учебного материала, с использованием мультимедийной и электронно-вычислительной техники, схем, плакатов и др.

Лекции читаются заведующим кафедрой, профессорами и доцентами.

Квалификация преподавателя высшей школы в значительной мере определяется тем, насколько содержательно и мастерски читает он лекции. Обычно выделяют следующие основные элементы лекторского мастерства, которые делают его эффективным средством обучения и воспитания в вузе:

- научность, содержательность;
- связь теории с практикой;
- систематичность, последовательность и доступность обучения;
- умение достигать наибольшей взаимной связи с аудиторией, создание атмосферы сопереживания;
- воздействие личности лектора на аудиторию;
- умение организовывать самостоятельную работу обучающихся, возбудить интерес к работе с книгой, использованию электронной библиотеки и Интернет-ресурсов.

Лекция должна иметь четкую структуру и логику раскрытия последовательно излагаемых вопросов, необходимую идейно-теоретическую направленность, твердый теоретический и методический «стержень», законченный характер освещения определенной темы (или проблемы), тесную увязку с предыдущим материалом.

Лекция может быть:

- доказательной и аргументированной, содержать достаточное количество ярких и убедительных примеров, фактов, обоснований;
- проблемной, раскрывать противоречия и указывать пути их решения, ставить перед обучающимися вопросы для размышления.
- наглядной, сочетаться по возможности с демонстрацией аудиовизуальных материалов, макетов, моделей, образцов и т.д.

Не стоит забывать, что использование мультимедийной техники, компьютера с выходом в Интернет не способны заменить живой речи преподавателя.

В какой бы форме лекция не преподносилась, все же педагог с его методическими приемами доведения учебного материала будет по-прежнему оставаться центральной фигурой занятия, а умелое и рациональное использование им средств наглядности будет одним из ярких признаков мастерства наглядным и доступным для данной аудитории. Кроме этого, лекция должна:

- обладать внутренней убежденностью, силой логической аргументации и вызывать у обучающихся необходимый интерес познания, давать направления для самостоятельной работы обучающихся;
- отражать методическую обработку материала (выделение главных мыслей и положений, подчеркивание выводов, повторение их в различных формулировках);
- должна излагаться четким и ясным языком, содержать разъяснение всех вновь вводимых терминов и понятий.

### **Структура лекции**

Лекция состоит из трех основных частей: вступительной, основной и заключительной.

**Вступительная** часть определяет название темы, план и цель лекции. Она призвана заинтересовать и настроить аудиторию. В этой части лекции преподавателем излагается актуальность, основная идея, связь данной лекции с предыдущими занятиями, ее основные вопросы. Введение должно быть кратким и целенаправленным.

В **основной** части лекции реализуется научное содержание темы, все главные узловые вопросы, проводится вся система доказательств с использованием наиболее целесообразных методических приемов. Каждый учебный вопрос заканчивается краткими выводами, логически подводящими обучающихся к следующему вопросу лекции.

**Заключительная** часть имеет целью обобщать в кратких формулировках основные идеи лекции, логически завершая ее как целостное творение.

Каждая из структурных частей лекции чрезвычайно важна в доведении материала обучающимся, и сравнивать их по приоритетности просто некорректно. У каждой из них своя цель, специфика, временные рамки, особенности и сложности.

Лекция по своему структурному построению должна придерживаться данных общих правил. Однако отдельные виды лекций все же могут иметь свои особенности как по содержанию, так и по структуре, которые необходимо учитывать в последующем при составлении их планов.

### **Основные функции и виды лекции**

Лекции присущи три основные педагогические функции, которые определяют ее возможности в учебном процессе: познавательная, развивающая и организующая.

Познавательная функция выражается в возможности средствами лекции обеспечить слушателей основной научной информацией, необходимой для их профессиональной и исследовательской деятельности.

Развивающая функция лекции реализуется в непосредственном контакте обучающегося с преподавателем, становлении у обучающихся творческой мыслительной деятельности, обеспечивающей их профессионально-личностное развитие.



Организирующая функция предусматривает управление самостоятельной работой обучающихся, как в процессе занятия, так и во внеаудиторное время.

Выделяют четыре основных вида лекций применяемые для передачи теоретического материала: вводная, информационная, заключительная и обзорная.

**Вводная лекция** – один из наиболее важных и трудных видов лекции при чтении систематических курсов. От успеха этой лекции во многом зависит успех усвоения всего курса. Она может содержать:

**Вводная лекция** – один из наиболее важных и трудных видов лекции при чтении систематических курсов. От успеха этой лекции во многом зависит успех усвоения всего курса. Она может содержать:

- определение учебной дисциплины;
- краткую историческую справку о дисциплине;
- цели и задачи дисциплины, её роль в общей системе обучения и связь со смежными дисциплинами;
- основные проблемы (понятия и определения) данной науки;
- основную и дополнительную учебную литературу;
- особенности самостоятельной работы обучающихся над учебной дисциплиной и формы участия в научно-исследовательской работе;
- отчетность по курсу.

**Информационная лекция** ориентирована на изложение и объяснение обучающимся научной информации, подлежащей осмыслению и запоминанию. Это самый традиционный тип лекций в практике высшей школы.

**Заключительная лекция** предназначена для обобщения полученных знаний и раскрытия перспектив дальнейшего развития данной науки.

**Обзорная лекция** — это систематизация научных знаний на высоком уровне, допускающая большое число ассоциативных связей в процессе осмысления информации, излагаемой при раскрытии внутри предметной и меж предметной связей, исключая детализацию и конкретизацию. Как правило, стержень излагаемых теоретических положений составляет научно-понятийная и концептуальная основа всего курса или крупных его разделов.

В зависимости от предмета изучаемой дисциплины и дидактических целей могут быть использованы в учебном процессе проблемная лекция, лекция-визуализация, лекция-пресс-конференция, лекция с заранее запланированными ошибками, лекция вдвоем и др.

На **проблемной лекции** новое знание вводится через проблемность вопроса, задачи или ситуации. При этом процесс познания обучающихся в сотрудничестве и диалоге с преподавателем приближается к исследовательской деятельности. Содержание проблемы раскрывается путем организации поиска ее решения или суммирования и анализа традиционных и современных точек зрения.

**Лекция-визуализация** представляет собой визуальную форму подачи лекционного материала с использованием технических средств обучения или аудиовидеотехники (видео-лекция). Чтение такой лекции сводится к развернутому или краткому комментированию просматриваемых визуальных материалов.

**Лекция-пресс-конференция** проводится как научно-практическое занятие, с заранее поставленной проблемой и системой докладов, длительностью 5-10 минут. Каждое выступление представляет собой логически законченный текст, заранее подготовленный в рамках предложенной преподавателем программы. Совокупность представленных текстов позволит всесторонне осветить проблему. В конце лекции преподаватель подводит итоги самостоятельной работы и выступлений обучающихся, дополняя или уточняя предложенную информацию, формулирует основные выводы.

**Лекция вдвоем (или бинарная лекция)** - это разновидность чтения лекции в форме диалога двух преподавателей (либо как представителей двух научных школ, либо как теоретика

и практика). Необходимы: демонстрация культуры дискуссии, вовлечение в обсуждение проблемы обучающихся.

**Лекция с заранее запланированными ошибками** - рассчитана на стимулирование обучающихся к постоянному контролю предлагаемой информации (поиск ошибки: содержательной, методологической, орфографической). В конце лекции проводится диагностика слушателей и разбор сделанных ошибок.

**Лекция-консультация** может проходить по разным сценариям. Первый вариант осуществляется по типу «вопросы—ответы». Лектор отвечает в течение лекционного времени на вопросы обучающихся по всем разделу или всему курсу. Второй вариант такой лекции, представляемой по типу «вопросы—ответы—дискуссия», является тройным сочетанием: изложение новой учебной информации лектором, постановка вопросов и организация дискуссии в поиске ответов на поставленные вопросы».

Кроме рассмотренных видов лекций различают еще и такие лекции, как лекция – беседа, лекция – воспоминание, лекция-концерт, лекция-показ, лекция-экскурсия и др.

### **Порядок подготовки и проведения лекции**

Подготовка лекции начинается с разработки преподавателем структуры рабочего лекционного курса по конкретной дисциплине. Руководством здесь должна служить рабочая программа дисциплины (далее - РП, разработанная с учетом требований ФГОС ВО, учебного плана).

Структура лекционного курса обычно включает в себя вступительную, основную и заключительную части. Количество лекций в той или иной части определяется с учетом общего количества часов, отведенных для лекционной работы согласно учебному плану.

После определения структуры лекционного курса можно приступить к подготовке той или иной конкретной лекции. Методика работы над лекцией предполагает примерно следующие этапы:

- 1) отбор материала для лекции, составление списков основной и дополнительной литературы;
- 2) определение объема и содержания лекции;
- 3) выбор последовательности и логики изложения, написание конспекта;
- 4) подбор иллюстративного материала;
- 5) выработка манеры чтения лекции.

Отбор материала для лекции определяется ее темой. Лектору следует тщательно ознакомиться с содержанием темы в базовой учебной литературе, которой пользуются обучающийся, чтобы выяснить, какие аспекты изучаемой проблемы хорошо изложены, какие данные устарели и требуют корректировки. Следует обдумать обобщения, которые необходимо сделать, выделить спорные взгляды и четко сформировать свою точку зрения на них.

Определение объема и содержания лекции - второй важный этап подготовки лекции, определяющий темп изложения материала. Это обусловлено ограниченностью временных рамок, определяющих учебные часы на каждую дисциплину. Не рекомендуется идти по пути планирования чтения на лекциях всего предусмотренного программой материала в ущерб полноте изложения основных вопросов. Лекция должна содержать столько информации, сколько может быть усвоено аудиторией в отведенное время. Лекцию нужно разгружать от части материала, перенося его на самостоятельное изучение. Этот материал наряду с лекционным должен выноситься на экзамен. Если лекция будет прекрасно подготовлена, но перегружена фактическим (статистическим, и т.п.) материалом, то она будет малоэффективной и не достигнет поставленной цели. Кроме того, при выборе объема лекции необходимо учитывать возможность «среднего» обучающегося записать ту информацию, которую, по мнению преподавателя, он должен обязательно усвоить.

Приступая к решению вопроса об объеме и содержании лекции, следует учитывать ряд особенных, специфических черт этого вида занятий, в том числе и дидактическую характеристику лекции. Объем и содержание лекции зависят и от ряда классификационных

характеристик лекционного занятия. Существуют классификации лекций по различным основаниям:

- месту в лекционном или учебном курсе (вводная, установочная, обзорная, итоговая и др.);
- преимущественной форме обучения (лекции при очном, заочном и очно-заочном (вечернем) обучении);
- частоте общения лектора с аудиторией (разовая, систематическая, цикловая ит.п.);
- степени проблемности изложения материала (информационная, проблемная, дискуссия и т.п.).

Так, например, вводная лекция читается, как правило, в начале курса с целью дать обучающимся общее представление о его содержании, месте в учебном процессе и роли в их будущей практической деятельности. Вводная лекция в значительной степени может носить популярный характер и читаться монологически. На вводной лекции может быть дан список необходимой для работы литературы, разъяснено, какие вопросы будут изучены на семинарских занятиях, выделены проблемы, решение которых потребует особых усилий.

Очень полезен для установления интереса со стороны слушателей краткий рассказ об истории кафедры и ее научном потенциале, существующей научной школе по данному направлению, перспективах сотрудничества с кафедрой.

Содержание лекции должно отвечать ряду дидактических принципов. Основными из них являются: целостность, научность, доступность, систематичность и наглядность.

Целостность лекции обеспечивается созданием единой ее структуры, основанной на взаимосвязи задач занятия и содержания материала, предназначенного для усвоения обучающимися. В тех случаях, когда на одном занятии достигнуть такой целостности не представляется возможным, это должно быть специально обосновано лектором ссылками на предыдущее или последующее изложение, на литературные и другие источники.

Научность лекции предполагает соответствие материала основным положениям современной науки, абсолютное преобладание объективного фактора и доказательность выдвигаемых положений. Каждый тезис должен быть четко сформулированным и непротиворечивым. Прежде чем приступить к доказательству, необходимо выяснить, насколько тезис усвоен обучающимися. В ходе всего доказательства тезис должен оставаться неизменным.

Лектор должен стремиться к чистоте речи, избегать слов-паразитов («значит», «так сказать», «понимаете»). Принцип доступности лекции предполагает, что содержание учебного материала должно быть понятным, а объем этого материала посильным для «среднего» обучающегося.

Следование принципу систематичности требует соблюдения ряда педагогических правил. К ним, первую очередь, относят:

- взаимосвязь изучаемого материала с ранее изученным, постепенное повышение сложности рассматриваемых вопросов;
- взаимосвязь частей изучаемого материала;
- обобщение изученного материала;
- стройность изложения материала по содержанию и внешней форме его подачи, рубрикация курса, темы, вопроса;
- единообразии структуры построения материала.

Дидактический принцип наглядности в обучении основан на том, что ознакомление обучающихся с каким-либо новым явлением или предметом начинается с конкретного ощущения и восприятия, однако, массированное применение их на лекции ведет к повышенному утомлению обучающихся. Преподаватель должен очень четко представлять, на каком именно этапе лекции он будет использовать ту или иную наглядность, а также случаи отсутствия возможности ее использования по независящим от него причинам.

Выбор последовательности и логики изложения материала - следующий этап работы над лекцией. При составлении плана лекции лучше выделить самостоятельные разделы, после

каждого из которых желательно сделать обобщения. Выделить информацию, на которой необходимо сконцентрировать внимание слушателей. Определяя логику построения лекции, следует четко определить, каким методом изложения вы будете пользоваться - методом индукции, дедукции или аналогии.

Индуктивный метод состоит в движении от частного к общему. Индукция может быть полной, когда обобщение делается из анализа всех без исключения характеристик, параметров или других данных об изучаемом явлении или предмете. Недостатком ее является громоздкость, так как приходится иногда оперировать с большим числом данных. Поэтому более распространена индукция неполная, когда обобщения делают на основании некоторых (не исчерпывающих, но достаточных) данных.

Дедуктивный метод изложения состоит в движении от общего к частному. Дедукцией пользуются в том случае, если известна какая-либо общая закономерность и на ее основе подлежат анализу отдельные проявления этой закономерности.

Метод аналогии основан на вынесении заключения об изучаемом явлении по сходству с другими известными явлениями. Это сходство может быть установлено по нескольким признакам, которые должны быть существенными и характеризовать явление с различных сторон. Проводя аналогию, нужно устанавливать и развитие рассматриваемых явлений, что способствует объективности анализа. Следует избегать использования поверхностных признаков аналогии, так как это может привести к типичной ошибке, называемой «ложной аналогией».

Особое внимание следует уделить требованиям к конспектированию лекций. В методической литературе не существует единого правила к тому, как нужно записывать лекцию. Это зависит от индивидуальных особенностей требований преподавателей и индивидуальных качеств личности обучающихся. Формирование культуры ведения лекционных записей - важная педагогическая задача. Конспект полезен тогда, когда изначально ориентирован на одновременную со слушанием лекции мыслительную переработку материала, на выделение и фиксацию в тезисно-аргументированной форме главного содержания лекции.

Подбор иллюстрированного материала может быть немаловажным этапом подготовки лекции. Несмотря на разнообразие наглядных пособий, при их использовании следует соблюдать некоторые общие правила. Демонстрационный материал во всех случаях должен играть подчиненную роль, быть одним из аппаратов лектора, а не подменять содержания лекции. В каждый момент лекции необходимо демонстрировать только тот наглядный материал, который иллюстрирует излагаемые положения. Подбор иллюстративного материала может быть немаловажным этапом подготовки лекции. Таблицы, диапозитивы, рисунки, схемы необходимо не только тщательно отобрать, но определить и зафиксировать их последовательность при чтении лекции.

Выработка индивидуальной манеры чтения лекции — исключительно важный и длительный период в подготовке к лекционному занятию. Прежде всего, не следует никогда читать текст лекции. Надо стремиться к ведению активного диалога с аудиторией, держать себя непринужденно, свободно, уверенно, передвигаться по аудитории, следя за тем, успевают ли обучающийся записывать за вами. Целесообразно повторять наиболее важные положения, периодически менять тембр голоса, логические ударения, показывая этим важность раздела, мысли, вывода или обобщения. Это нужно заранее продумать при подготовке лекции, отметить в лекционной модели, например, подчеркивая те или иные блоки лекции цветными фломастерами.

**Заключительный этап работы** над текстом лекции - ее оформление. Абсолютное большинство начинающих лекторов подобранные материалы оформляет в виде конспектов. Более опытные преподаватели обходятся разного рода тезисными записями и планами. В педагогической литературе рекомендуется использовать лекционную модель (расширенный план лекции), которая используется при чтении лекции. Требования к организации и проведению лекционных занятий:

- Организационно-методической базой проведения занятий является учебный план специальности. На основе него объем часов аудиторных занятий, отведенный для каждой учебной дисциплины, делится на часы лекционных, практических, лабораторных и других занятий соответствующими кафедрами, с указанием форм контроля текущей и промежуточной аттестации обучающихся.

- Преподаватель, назначенный для чтения лекций, обязан до начала учебного процесса подготовить учебно-методические материалы, необходимые для проведения лекционно-семинарских занятий. К ним относятся:

– рабочая программа учебной дисциплины с Приложением «Оценочные средства»;

– методические материалы по дисциплине для преподавателя и обучающихся

Разработанный комплект учебно-методических материалов предоставляется в бумажном и электронном виде, обсуждается на заседании кафедры перед началом учебного года и утверждается заместителем директора по УМР.

- Преподаватель обязан проводить лекционные занятия в строгом соответствии с годовым учебным графиком и утвержденным на его основе расписанием лекций.

Категорически запрещается:

– заканчивать лекционные занятия ранее или позже установленного в расписании времени;

– досрочно (до окончания семестра) завершать чтение курса;

– самовольно изменять время или место проведения лекционных занятий.

В случае возникновения объективной необходимости переноса занятий на другое время или в другую аудиторию, преподаватель обязан заблаговременно согласовать это изменение с отделом организации учебного процесса.

Не допускается отмена лекции. При возникновении форс- мажорных обстоятельств преподаватель, назначенный для чтения лекций, обязан заблаговременно информировать о невозможности проведения занятий с объяснением причины.

Преподаватель, проводящий лекционные занятия, обязан вести учет посещаемости обучающихся по журналам групп. В случае неявки обучающихся на лекцию преподаватель обязан незамедлительно информировать деканат.

## **МЕТОДИЧЕСКИЕ РЕКОМЕНДАЦИИ ДЛЯ ПРЕПОДАВАТЕЛЯ ПО ОРГАНИЗАЦИИ И ПРОВЕДЕНИЮ ЗАНЯТИЙ СЕМИНАРСКОГО ТИПА**

### **Введение**

Занятия семинарского типа - одна из форм систематических занятий, на которых обучающиеся под руководством преподавателя приобретают необходимые умения и навыки по тому или иному разделу определенной дисциплины, входящей в учебный план.

Кафедрам рекомендуется разработать сборники задач, упражнений, вопросов и заданий, сопровождающихся методическими указаниями применительно к конкретным дисциплинам.

*Цель* занятий семинарского типа - предоставление возможностей для углубленного изучения теории, овладения практическими навыками и выработки самостоятельного творческого мышления у обучающихся.

### ***Задачи:***

- отражение в учебном процессе современных достижений науки;
  - углубление теоретической и практической подготовки обучающихся;
  - приближение учебного процесса к реальным условиям работы того или иного специалиста;
  - формирование умения применять полученные знания на практике, осуществлять вычисления и расчеты;
  - развитие инициативы и самостоятельности обучающихся;
- формирование навыков публичного выступления, способности представлять результаты проведенного исследования, умения вести дискуссию;
- контроль за освоением учебной дисциплины.

### ***Функции занятий семинарского типа:***

- учебно-познавательная - закрепление, расширение, углубление знаний, полученных на лекциях и в ходе самостоятельных занятий;
- обучающая - школа публичного выступления, развитие навыков отбора и обобщения информации;
- стимулирующая - определенный стимул к дальнейшей пробе своих творческих сил и подготовке к более активной работе;
- воспитательная - формирование мировоззрения и убеждений, воспитание самостоятельности, научного поиска, самостоятельности, смелости;
- контролирующая - в проверке уровня знаний и качества самостоятельной работы обучающихся.

### ***Обучение на занятиях семинарского типа направлено на:***

- обобщение, систематизацию, углубление, закрепление полученных теоретических знаний по дисциплине;
- формирование умений (аналитических, проектировочных, конструктивных и др.) применять полученные знания на практике;
- реализацию единства интеллектуальной, практической деятельности;
- формирование практических умений выполнять определенные действия, операции, необходимые в последующей профессиональной деятельности;
- выработку при решении поставленных задач таких профессионально значимых факторов, как самостоятельность, ответственность, точность.

### **Рекомендации преподавателям для облегчения освоения обучающимся практических навыков в ходе практического (семинарского) занятия:**

1. Преподаватель составляет план каждого занятия, в который входит: определение целей и задач, подбор материала к занятию, подбор литературы, рекомендуемой обучающимся к

данной теме, разработка рекомендаций обучающимся по организации самостоятельной работы в ходе подготовки к занятию семинарского типа, распределение пунктов плана по времени, моделирование вступительной и заключительной частей семинара.

2. Тема занятия семинарского типа и основные вопросы обсуждения объявляются преподавателем заранее.

3. Преподаватель, ведущий занятия семинарского типа должен находиться в постоянном контакте с обучающимися.

4. Преподаватель может использовать любую из форм проведения занятий: обсуждение сообщений, докладов, рефератов, выполненных обучающимися по результатам учебных или научных исследований под руководством преподавателя, семинар-диспут, упражнения на самостоятельность мышления, письменная контрольная работа, коллоквиум, собеседование, решение ситуационных задач, кейсов, расчетных заданий и других современных технологий обучения. Выполнение расчетов, вычислений, работа с документацией, инструктивными справочниками, составление проектной, плановой и другой специальной документацией.

5. Состав заданий для занятия должен быть спланирован так, чтобы за отведенное время их выполнили большинство обучающихся.

6. Преподавателю следует направлять ход обсуждений на формирование навыков профессиональной полемики и закрепление обсуждаемого материала. На занятиях обучающиеся учатся грамотно излагать проблемы, свободно высказывать свои суждения, рассматривать ситуации, способствующие профессиональной компетенции.

7. Во время проведения занятий подводятся итоги самостоятельной работы обучающихся по усвоению обсуждаемой научной проблемы. Особое значение имеет ознакомление, обучающийся с методикой работы с учебной и научной литературой, навыками ее использования при самостоятельной работе, при подготовке к занятиям.

8. При проведении занятий в интерактивной форме (деловая, ролевая игра, ток-шоу и т.п.) преподавателю необходимо продумать и довести до обучающихся правила проведения, роли, функции, схемы взаимодействия участников, а также систему оценивания.

9. Строить ход занятий следует таким образом, чтобы обучающийся, овладев первоначальными профессиональными навыками и умениями, смогли в дальнейшем закрепить их в процессе практики и написания выпускной квалификационной работы.

При планировании состава и содержания занятий семинарского типа следует исходить из того, что все они имеют разные ведущие дидактические цели.

Практические работы направлены на формирование практических умений:

- учебных - решать задачи по физике, химии, математике и пр.;
- профессиональных - выполнять определенные действия, операции, необходимые в последующей профессиональной деятельности.

Семинарские занятия с целью овладения обучающимися общих и профессиональных компетенций, развития их личностных качеств.

В соответствии с ведущей дидактической целью содержанием занятий семинарского типа является:

- решение разного рода задач, в том числе профессиональных (анализ производственных ситуаций, решение ситуационных производственных задач,
- выполнение профессиональных функций в деловых играх и т.п.);
- выполнение вычислений, расчетов;
- работа с нормативными документами, инструктивными материалами, документами первичного учета и др.

Наряду с формированием умений и навыков в процессе практических занятий обобщаются, систематизируются, углубляются и конкретизируются теоретические знания, вырабатывается способность и готовность использовать теоретические знания на практике.

Содержанием семинарских занятий, в соответствии с ведущей дидактической целью, является подготовка докладов, выступлений, обзора материалов периодической печати и т.п. В процессе семинарских занятий формируются умения публичных выступлений, способность приобретать, высказывать и отстаивать собственные убеждения, систематизируется и расширяется объем знаний, реализуется региональный компонент, приобретаются навыки самостоятельной работы.

### **Организация и проведение занятий семинарского типа**

Практическое занятие проводится в учебных или компьютерных кабинетах. Продолжительностью 4 часа. В плане проведения практической работы указываются:

Семинарские занятия проводятся в учебных кабинетах. Продолжительностью, как правило, не менее 2-х академических часов. В плане проведения семинарского занятия указываются:

Планы проведения лабораторных работ, практических и семинарских занятий рассматриваются на заседаниях кафедры и утверждаются заведующим кафедрой.

Практические занятия могут носить:

– репродуктивный характер, в этом случае при их проведении обучающиеся пользуются подробными инструкциями, в которых определены пояснения к порядку выполнения работы;

– активный частично-поисковый характер - эти работы отличаются тем, что обучающиеся должны самостоятельно выбрать необходимое оборудование, способы выполнения работы по материалам инструктивной, справочной и др. литературы;

– интерактивный поисковый характер - такие работы характеризуются тем, что обучающиеся должны решить новую для них проблему, опираясь на имеющиеся теоретические знания.

Семинарские занятия могут проводиться в активной и интерактивной формах деловых игр, круглых столов, компьютерных симуляций, кейс-стади и пр., обеспечивающих максимальную активность обучающихся при обсуждении поставленных вопросов.

Для усиления профессиональной направленности практических и семинарских занятий рекомендуется проведение бинарных уроков. На таких занятиях, результаты лабораторных работ, практических и семинарских занятий, полученные на одной учебной дисциплине или профессиональном модуле являются основой для их выполнения на другой учебной дисциплине и профессиональном модуле.

Рекомендуется проведение сквозных практических работ на основе внутрипредметных связей, когда результаты, полученные в одной практической работе, используются при выполнении последующих практических работ по данной дисциплине.

Для повышения эффективности проведения практических занятий рекомендуется:

- разработка тестов входного контроля подготовленности обучающихся к их выполнению;

– разработка дифференцированных заданий на их выполнение с учетом индивидуальных особенностей обучающихся;

– максимальная организация самостоятельного выполнения обучающимися лабораторных работ, практических и семинарских занятий;

– использование бланков документов, инструктивных материалов;

– наличие материалов, позволяющих проконтролировать правильность выполнения обучающимися заданий расчетного характера.



## МЕТОДИЧЕСКИЕ МАТЕРИАЛЫ ДЛЯ ОБУЧАЮЩИХСЯ

### Тема 1. Теоретические основы психобиографического подхода

Психобиографический подход: направленность, сфера применения, возможности и ограничения. Понятие о биографии личности, ее соотношение с онтогенетикой. Место биографии в системе психологии. Жизненный путь как социально-историческая форма развития личности. Свойства и структура жизненного пути. Теоретико-эмпирические исследования жизненного пути и биографических событий в отечественной и зарубежной психологии. Психологические механизмы развития личности на жизненном пути: биографическое мышление, автобиографическая память, жизненный выбор.

Личность как субъект жизненного пути. Понятие автобиографической памяти личности (В.В. Нуркова, У.Найссер), биографического мышления (Р.А.Ахмеров, Н.А.Логинова), экзистенциальных переживаний (С.Л.Рубинштейн), ответственности и сознания в целом (К.А.Абульханова) как жизненных способностей личности как субъекта жизни. Уровни «биографической» активности личности. Жизненные способности личности. Понятие автобиографической памяти личности (В.В.Нуркова, У.Найссер), биографического мышления (Н.А.Логинова), внутренней речи (Б.Г.Ананьев), экзистенциальных переживаниях, мировоззренческих чувствах (С.Л.Рубинштейн), социальном мышлении и сознании в целом (К.А.Абульханова) как жизненных способностей личности.

Биографические кризисы в структуре жизненного пути (Р.А.Ахмеров). Кризисы нереализованности, опустошенности, бесперспективности. Жизненный выбор и его структура (С.Л.Кравченко). Изменения в структуре личности в результате жизненного выбора.

Общие сведения о системе биографических методов. Источники биографической информации. Разновидности биографического метода: психобиография, каузометрия, анкеты, психологическая автобиография. Этапы и динамика психобиографического обследования.

Методы изучения и коррекции личности в контексте жизненного пути.

Психобиографическая беседа.

Событийно-биографические методики.

Анализ биографических документов.

Анализ дневниковых записей.

Анализ автобиографических воспоминаний.

Анализ генеалогических связей.

Методы самопрогнозирования.

Психобиографические тренинги.

«Биографические» письма.

Проективные методики жизненного пути.

Элементы психобиографического анализа жизненного пути. Принципы психобиографического обследования с учетом формы психологической работы (групповая, индивидуальная).

Принципы и алгоритмы разработки психологических рекомендаций по результатам интерпретации психобиографического материала клиента.

Выработка психологических рекомендаций по психобиографическому конструированию с учетом психологических особенностей клиента.

### Задание

Составьте аннотированный библиографический список 3-5 научных публикаций за последние три года, посвященных изучению проблем жизненного пути личности.

Пример описания:

Толстых Н.Н. Хронотоп человека без определенного места жительства // Социальная психология и общество. 2022. Том 13. № 1. С. 224–229. DOI: 10.17759/sps.2022130113

Аннотация. В статье рассматривается проблема... Автором излагается... Предложено...  
Анализируется... Обсуждается...

### **Задание**

Изложите содержание из опубликованной за последние три года статьи из научного психологического журнала, где описано психологическое исследование, выполненное с использованием психобиографического метода. Выполните анализ статьи по следующим пунктам:

- сведения о статье – библиографическое описание;
- сведения об авторе;
- основные положения теоретической части статьи;
- основные положения эмпирической (исследовательской) части статьи: использованные автором методы, обследованная выборка (характеристики участников исследования) и полученные результаты
- пример опыта из Вашей жизни, жизненных наблюдений или художественной литературы, который можно понять с помощью материалов статьи.

### **Контрольные вопросы**

1. Дайте общую характеристику психобиографического подхода: направленность, сфера применения, возможности и ограничения.
2. Раскройте понятие о биографии личности, покажите ее соотношение с онтогенетикой.
3. Охарактеризуйте жизненный путь как социально-историческую форму развития личности.
4. Раскройте свойства и структуру жизненного пути.
5. Выполните обзор теоретических концепций жизненного пути в отечественной и зарубежной психологии.
6. Выполните общий обзор системы биографических методов.
7. Назовите источники сбора биографической информации в психологических исследованиях и практике.

### **Темы для презентаций**

1. Личность как субъект жизненного пути (Б.Г.Ананьев, С.Л.Рубинштейн, К.А.Абульханова).
2. Понятие автобиографической памяти личности (В.В.Нуркова, У.Найссер и др.).
3. Понятие биографического мышления (Н.А.Логинова).
4. Биографические кризисы в структуре жизненного пути (Р.А.Ахмеров). Кризисы нереализованности, опустошенности, бесперспективности.
5. Жизненный выбор и его структура (С.Л.Кравченко). Изменения в структуре личности в результате жизненного выбора.

## **Тема 2. Психобиографическая оценка организации времени жизни и событийный анализ жизненного пути личности**

Субъективная картина жизненного пути и методы ее реконструкции. Понятие субъективной картины жизненного пути. Виды жизненных событий.

Событийный анализ жизненного пути личности. Содержательный, эмоциональный, возрастной анализ событий. Ранжирование событий по разным основаниям. Каузометрия. Концептуальные формулы жизненного пути. Рисуночные методики и методики визуализации жизненного пути. Семантический дифференциал жизненной ситуации. Метод мотивационной индукции (Ж.Нюттен). Методика «Жизненный путь» И.Л.Соломина.

Причинно-целевая концепция психологического времени личности. Психологическое настоящее, прошлое и будущее: основные понятия и единицы измерения. Удаленность событий в психологическом времени. Свойства времени в переживании человека. Психологический возраст личности. Понятие психологического времени.

Исследование временных структур личности с помощью методик. Временной семантический дифференциал (А.А.Кроник, Е.И.Головаха), метод мотивационной индукции (Ж.Нюттен), интервью «Часы», оценивание пятилетий жизни (Е.И.Головаха), Тест временной перспективы (Ф.Зимбардо).

Психобиографическая оценка организации времени жизни личности. Событийный анализ жизненного пути личности. Оценка жизненного события и его когнитивная концептуализация.

Формализованная биографическая анкета (Н.А.Логинова). Биографическое интервью «Жизненный выбор». Метод исследования субъективной картины жизненного пути: каузометрия (А.К. Кроник). Методика «Психологическая автобиография» (Е.Ю.Коржова).

Проективные методы исследования жизненного пути. Рисуночные и нарративные методики.

Исследование жизненного стиля (А.Адлер, Е.Сидоренко). Использование метода ранних воспоминаний. Схема интервью для детей и взрослых. Преимущества и ограничения метода ранних воспоминаний. Процедура получения воспоминаний. Качественный и количественный анализ ранних воспоминаний. Исследование жизненного стиля путем суммирования впечатлений. Номотетические исследования элементов жизненного стиля.

### **Задание**

Разработайте кейс психологической консультации, на которой Вы бы рекомендовали использовать психобиографическую методику. В кейсе опишите:

- социально-биографические характеристики клиента;
- проблемная ситуация и запрос клиента;
- психобиографическая методика: ее место и роль в консультативном процессе; процедура; значение результатов для достижения консультативных целей.

### **Задание**

Разработайте вариант психобиографической процедуры обследования в соответствии с выполняемой темой диссертационного исследования.

Опишите цель, предмет, процедуру обследования, алгоритм обработки результатов.

### **Задание**

Используйте для самодиагностики приемы психобиографического исследования, описанные в Приложении 1.

Составьте психодиагностическое заключение по материалам использованных методик.

Проанализируйте, какие дополнительные сведения дают возможность получать психобиографические методики в сравнении с опросными стандартизированными методиками психодиагностики. Укажите на ограничения применяемых методов.

### **Контрольные вопросы**

1. Перечислите этапы и элементы психобиографического обследования.
2. Назовите принципы психобиографического обследования с учетом формы психологической работы (групповая, индивидуальная).
3. Назовите принципы и алгоритмы разработки психологических рекомендаций по результатам интерпретации психобиографического материала клиента.
4. Дайте определение понятию субъективной картины жизненного пути.
5. Дайте определение понятию субъективного времени жизни личности.
6. Назовите приемы психобиографической оценки организации времени жизни личности.
7. Дайте общую характеристику методу событийного анализа жизненного пути личности.
8. Приведите примеры классификаций типов жизненных событий.

### **Темы для презентаций**

1. Психобиографическая беседа как метод изучения и коррекции личности в контексте жизненного пути.
2. Событийно-биографические методики изучения и коррекции личности в контексте жизненного пути.
3. Классификации жизненных событий.
4. «Биографические» письма и их использование в практиках психобиографики.
5. Проективные методики жизненного пути и их использование в практиках психобиографики.
6. Событийный анализ жизненного пути личности; содержательный, эмоциональный, возрастной анализ событий.
7. Каузометрия.
8. Понятие психологического времени личности.

### **Тема 3. Психобиографические методы в практике оказания психологической помощи**

Возможности и приемы психобиографики в практике оказания психологической помощи. Возможности психобиографики в практике оказания психологической помощи при экзистенциальных переживаниях.

Психокоррекционные возможности психобиографических методов.

Техники проектирования жизненного пути. Методики ретроспективного и перспективного конструирования субъективной картины жизненного пути.

Принципы психобиографического конструирования с учетом запроса клиента. Принципы психобиографического конструирования с учетом возраста клиента. Принципы психобиографического конструирования с учетом формы психологической работы (групповая, индивидуальная).

Принципы и алгоритмы разработки психологических рекомендаций по результатам интерпретации психобиографического материала клиента. Выработка психологических рекомендаций по психобиографическому конструированию с учетом психологических особенностей клиента.

#### **Задание**

Используйте для самодиагностики методику проективной психодиагностики «Жизненный путь» (см. Приложение 1).

Составьте психодиагностическое заключение по материалам использованной методики.

Проанализируйте, какие дополнительные сведения дают возможность получать проективные в сравнении с событийными методиками психобиографического подхода. Укажите на ограничения применения методики.

#### **Задание**

Используйте для самодиагностики методику «Семантический дифференциал жизненной ситуации», описанную в Приложении 2. Составьте психодиагностическое заключение по материалам использованной методики.

Проанализируйте, какие дополнительные сведения дает возможность получать психосемантическая методика анализа жизненной ситуации в сравнении с опросными стандартизированными методиками психодиагностики. Укажите на ограничения использования методики.

Предложите вариант использования данной методики в контексте проводимого диссертационного исследования.

### **Задание**

Используйте для самодиагностики методику «Опросник временной перспективы» Зимбардо (Приложение 2). Составьте психодиагностическое заключение по материалам использованной методики.

Назовите ситуации практической работы психолога, где целесообразно применение данной методики.

Предложите способы использования методики в научных исследованиях. Назовите релевантные для изучения с помощью научные проблемы.

### **Задание**

По материалам самообследования к темам 2 и 3 составьте Психологическое заключение (согласно Приложению 4). Заключение предоставляет собой результаты самообследования по психобиографическим методикам и составление общего психобиографического описания жизненного пути обследуемой личности.

### **Контрольные вопросы**

1. Охарактеризуйте возможности применения психобиографических методов психокоррекционной работе психолога.
2. Назовите критерии эффективности практической психобиографики.
3. Назовите приемы психобиографики в практике психологического консультирования.
4. Перечислите методы конструирования и коррекции субъективной картины жизненного пути.
5. Укажите возможности психобиографических методов в коррекции субъективной картины жизненного пути личности.

### **Темы для презентаций**

1. Методы самопрогнозирования и их использование в практиках психобиографики.
2. Техники проектирования жизненного пути.
3. Методики ретроспективного и перспективного конструирования субъективной картины жизненного пути.
4. Жизненный выбор личности: понятие выбора в психологии, ценностные основания выбора, принятие жизненного решения.
5. Психобиографические методы работы в ситуации трудности совершения жизненного выбора.

### **Тема 4. Психобиографические методы психотравматологии**

Задачи психоконсультирования и психокоррекционной работы на основе биографического метода. Психокоррекционные возможности психобиографических методов. Психобиографические методы в практике оказания психологической помощи при травмах и посттравматических состояниях. Методики психобиографического конструирования.

Задачи психоконсультирования и психокоррекционной работы на основе биографического метода. Возможности, ограничения и особенности использования психобиографических техник для коррекции посттравматических состояний и посттравматической реабилитации. Принципы и этапы разработки программ оказания кризисной психологической помощи с использованием психобиографических техник. Методы оценки эффективности психобиографических приемов оказания психологической помощи клиентам.

### **Практическое задание**

Для закрепления материала по теме и для оценки умений применять методики психобиографического анализа в работе психолога обучающимся предлагается ролевая игра «Яйцо травмы». Обучающиеся разделяются на пары, где один участник играет роль психолога,

ад ругой – клиента. Далее под руководством психолога клиент выполняет методику «Яйцо травмы» Г. Мюррея. После выполнения инструкций психолог проводит беседу по алгоритму методики, предлагает клиенту перечень рекомендаций.

После завершения работы роли в паре меняются. Работа повторяется.

Материал для выполнения задания содержится в статье:

Андронникова, О. О. Технологии "Яйцо травмы" М. Мюррей и "Яйцо радости" О. Андронниковой в работе с психологической травмой / О. О. Андронникова // СМАЛЬТА. – 2022. – № 1. – С. 79-95. – DOI 10.15293/2312-1580.2201.07.

### **Контрольные вопросы**

1. Назовите задачи психоконсультирования и психотерапевтической работы на основе биографического метода в психотравматологии.

2. Изложите психокоррекционные возможности психобиографических методов при работе с психотравмами.

3. Приведите примеры методик психобиографического конструирования.

4. Опишите сферы применения психобиографических методов в практике оказания психологической помощи при травмах и посттравматических состояниях.

5. Назовите возможности использования психобиографических приемов при переживании жизненных кризисов.

### **Темы для презентаций**

1. Задачи психоконсультирования и психокоррекционной работы на основе биографического метода.

2. Возможности, ограничения и особенности использования психобиографических техник для коррекции посттравматических состояний и посттравматической реабилитации.

3. Принципы и этапы разработки программ оказания кризисной психологической помощи с использованием психобиографических техник.

4. Методы оценки эффективности психобиографических приемов оказания психологической помощи клиентам.

5. Возможности психобиографики в практике оказания психологической помощи при экзистенциальных переживаниях и травмах.

## Исследование личности биографическим методом

### Методика «События»<sup>1</sup>

Инструкция. Предлагаем письменно перечислить, датировать и кратко описать те факты жизненного пути, которые Вы сами считаете событиями своей жизни. Для этого составьте список событий с кратким описанием события, календарной даты этого события, укажите возраст, в котором Вы его пережили. Событием обычно считают такой факт жизни, который существенно повлиял на ее дальнейший ход и (или) изменил какое-либо отношение, мировоззрение, характер.

Принимая во внимание уникальность содержания и формы осуществления события, отмеченного самим изучаемым, мы рассматриваем события как индикаторы его индивидуальности. Они указывают на значимые для человека объекты, случаи, ситуации в прошлом и настоящем, вошедшие в содержание внутреннего мира индивидуальности.

Обработка.

1. Подсчет количества событий, которое дает представление о развитии рефлексии личности, разной степени концептуализации жизненного пути и полноте жизни.
2. Подсчет процентов событий разного вида: события среды, поступки, события внутреннего мира.
3. Анализ содержания событий в контексте всего жизненного пути и в связи с возрастом и личностными особенностями человека.

### Методика «Оценивание пятилетних интервалов» (ОПИ)<sup>2</sup>

Эта методика Е. И. Головахи и А. А. Кроника применяется для экспресс-диагностики субъективной картины жизненного пути личности, измерения динамики продуктивности жизни и других показателей — психологический возраст, коэффициент зрелости, ожидаемая продолжительность жизни и пр. Испытуемому предлагается оценить степень насыщенности важными событиями каждого 5-летия жизни с рождения до ожидаемой даты смерти (по 10-балльной шкале). После проведения методики подсчитываются результаты по каждой из шкал по определенной формуле.

Оценка ожидаемой продолжительности жизни (ОПЖ) — первая и самая простая характеристика субъективной картины жизненного пути. Испытуемый называет возраст своего предполагаемого ухода из жизни.

Показатель субъективной реализованности (СР) определяется через соотношение насыщенности прожитых лет важными событиями и ожидаемой человеком суммарной насыщенности жизни в целом. Чем больше значимых событий жизни в прошлом, тем выше реализованность. С возрастом показатель реализованности растет.

Продуктивность жизни определяется суммарной насыщенностью всех периодов, т.е. количеством значимых событий и продолжительностью жизни.

Другой показатель, получаемый по методике ОПИ, — это психологический возраст (ПВ). Психологический возраст является мерой психологического прошлого. Он вычисляется по формуле

$$ПВ = СР \cdot \frac{ОПЖ}{100},$$

Коэффициент зрелости (КВ) — это соотношение психологического и

<sup>1</sup> Психология развития и возрастная психология: учебник и практикум для вузов / Л. А. Головей [и др.]; под общей редакцией Л. А. Головей. — 2-е изд., испр. — Москва: Издательство Юрайт, 2020. — 413 с. — (Высшее образование). — ISBN 978-5-534-07004-0. — Текст: электронный // ЭБС Юрайт [сайт]. — URL: <https://urait.ru/bcode/449994>

<sup>2</sup> Головаха Е. И., Кроник А. А. Психологическое время личности. 2-е изд. М.: Смысл, 2008.

хронологического возрастов:

$$KB = \frac{ПВ}{\text{хронологический возраст}} \cdot 100.$$

При  $KB < 100$  человек психологически моложе, при  $KB > 100$  — старше, при  $KB = 100$  человек чувствует себя в соответствии с хронологическим возрастом. Наличие больших различий между психологическим и хронологическим возрастом способствует определенным кризисам. Оптимально, по-видимому, когда  $KB = 80 - 100$ , что истолковывается как наличие значимых жизненных ожиданий и еще нереализованного творческого потенциала.

Соответствие хронологического и психологического возрастов свидетельствует об умении человека найти приемлемый для себя темп жизни, соразмерить притязания с возможностями. Завышенный ПВ связан с пессимистичной и обедненной жизненной перспективой. Большие различия между психологическим и хронологическим возрастом указывают на возможные биографические кризисы личности. Так, кризис нереализованности имеет место, когда психологический возраст значительно ниже хронологического, это связано с переживаниями неудовлетворенности пройденными этапами жизни, причиной чему является занижение значимости собственных достижений и успехов или их отсутствие. Кризис бесперспективности имеет место, когда человек не ставит цели, слабо планирует свою жизнь, не умеет мечтать. Данный кризис связан с трудностями построения жизненной программы, самоопределения и самореализации личности. Кризис опустошенности имеет место, когда при смене социальной ситуации у человека нарушается ориентировка в текущем потоке событий, в настоящем времени, появляется чувство непредсказуемости, неопределенности будущего.

### **Методика «Психологическая автобиография»<sup>3</sup>**

Обогащенный вариант событийной методики разработала Е. Ю. Коржова. Изучаемые составляют перечень событий своей жизни, а затем оценивают события по их значимости и желательности/нежелательности путем приписывания им баллов от 1 до 5 (с плюсом или минусом). Кроме того, автор выделяла типы событий по критерию их причин, по сферам жизни, где они случились (родительская семья, брак, дети, здоровье, учеба, работа и т.д.), соответственно определяла частоту встречаемости (оригинальность/популярность) событий различного типа, отнесенность событий к прошлому или будущему. Обработка предполагает подсчет баллов по всем категориям оценок, количества событий разного вида, временные характеристики (удаленность во времени, или дистантность).

При интерпретации учитываются следующие характеристики событий: а) количество воспроизведенных событий жизни; б) значимость данного события по сравнению с другими; в) желательность событий; г) степень влияния событий на ход жизни; д) временная дистанция антиципации и ретроспекции (удаленность событий в прошлом или будущем времени). Кроме того, важны содержательные характеристики событий: е) тип и вид значимых событий; ж) «оригинальность/популярность» (частота встречаемости событий различного содержания); з) «сила/слабость» (преобладающее влияние личностных либо ситуационных переменных).

**Инструкция.** Перечислите наиболее важные события, которые произошли в Вашей жизни, а также те, которые Вы ожидаете в будущем. Каждое событие, как состоявшееся, так и ожидаемое, было (будет) радостным или грустным. Попробуйте выразить свое отношение к указанным Вами событиям, оценив радостные от +1 до +5, а грустные от -1 до -5. Отметьте на бланке примерные даты событий.

<sup>3</sup> Коржова Е. Ю. Психологическое познание судьбы человека. СПб.: РГПУ им. А. И. Герцена, 2002.



### Фрагмент таблицы к методике

№	Событие	Оценка события	Дата	Примечания
1	2	3	4	5
Прошедшие события				
1	Замужество	+5	1967	Здесь экспериментатор обозначает тип и вид и другие характеристики события
2	Болезнь	-3	1985	

### Методика «Переживания событий жизни»

Составить таблицу, отметив в ней значимые события жизни: 3 события (или более, на усмотрение обучающегося). По каждому событию необходимо выписать и проанализировать свои переживания. Ответы обрабатываются методом контент-анализа. Интерпретация результатов предполагает анализ:

- социальной ситуации развития личности;
- основного фона эмоциональных переживаний в разные периоды развития;
- ценностных ориентаций, направленности, интересов, тенденций, среды общения, социальной активности личности;
- основных конфликтов и движущих сил развития личности.

Основные даты	События	Переживания

### Методика «Автобиография и биографическое интервью»<sup>4</sup>

Как в письменном тексте (автобиографии), так и в устной биографической беседе (интервью) изучаемого просят погружаться в прошлое, заново переживать его, вместе с тем не препятствуют его оценкам и обобщениям. При этом требуется датировать упоминаемые факты из личной истории. Автобиография дается изучаемому как домашнее задание. Интервью проводится очно в один – три приема.

Чтобы успешно провести интервью и получить психологически ценную информацию, необходимо строить вопросы с опорой на уже известные из официальных документов, анкеты и автобиографии факты. Беседа проводится индивидуально, с глазу на глаз. Если изучаемый не возражает, то лучше записывать беседу на диктофон, но в любом случае надо вести подробную, а лучше дословную запись."

Пункты плана автобиографии, а также биографического интервью, применительно к изучаемым в возрасте поздней юности и ранней молодости, могут быть следующими:

1. Характеристика родительской семьи. Средний доход, уровень жизни, жилищные условия. Уровень и характер образования членов семьи. Взаимоотношения в семье. Основные события семейной жизни.

<sup>4</sup> Психология развития и возрастная психология: учебник и практикум для вузов / Л. А. Головей [и др.]; под общей редакцией Л. А. Головей. – 2-е изд., испр. – Москва: Издательство Юрайт, 2020. – 413 с. – (Высшее образование). – ISBN 978-5-534-07004-0. – Текст: электронный // ЭБС Юрайт [сайт]. – URL: <https://urait.ru/bcode/449994>

2. Общение. Характеристика друзей, неприятелей, значимых других, особенно родителей. Был ли в биографии данной личности человек-событие.
3. Организации и группы. Участие в различных организациях, общностях. События из жизни коллективов, города, страны, мира, которые лично переживались и запомнились.
4. Характеристика учебной деятельности. Любимые и нелюбимые предметы. Уровень успеваемости. Отношение к учебным занятиям. Знакомство с научной, научно-популярной и справочной литературой.
5. Интересы и увлечения. Характеристика чтения. Объем и репертуар в разные периоды жизни. Любимые произведения и персонажи, переживания по поводу прочитанного. Памятные фильмы, спектакли, концерты, выставки. Участие в различных кружках, спортивных секциях.
6. История выбора специальности. Интересы, связанные с выбором профессии. Были ли пробы учиться где-то еще до окончательного выбора? Каналы и источники информации об избранной профессии. Что определило окончательный выбор?
7. Ход физического развития. Перенесенные заболевания. Общая оценка здоровья по фазам жизненного пути.

### Методика «Круг общения»<sup>5</sup>

Методика направлена на получение в графической форме датированных сведений об истории общения на жизненном пути. По нашим данным это наиболее важное измерение жизни: 44% событий, указанных изучаемыми, имеют отношение к общению. Инструкция. Предлагаем отобразить основные, наиболее важные контакты с окружающими людьми в Вашей жизни. Для этого Вам дается система координат, где на оси абсцисс отмечены годы Вашей жизни от рождения по сегодняшний день. Вам надо будет обозначить на оси ординат инициалы или имена людей, с которым Вы общались. Каждому имени соответствует одно деление на оси ординат. На уровне того или иного деления Вы проведете горизонтальную прямую или отрезок, начало которого соответствует году знакомства с указанным человеком, а конец — году завершения Ваших контактов с ним — очных и заочных. Если это общение продолжается по настоящее время, то Вы изображаете прямую со стрелкой на конце, как бы устремленную в будущее. Учтите, Вы должны отразить: а) дружеские связи, что можно понимать, как совместное проведение досуга, обсуждения интересных тем, регулярную переписку, обращение за помощью, симпатию и т.п.; б) антипатии, т.е. общение с теми, кто был Вам неприятен, противодействовал Вам, вредил, но по обстоятельствам Вы вынуждены были с ним общаться, и это не прошло бесследно для вас; в) характер и интенсивность Ваших человеческих связей.

Обозначения: связи-симпатии рисуйте сплошной линией, связи-антипатии — пунктиром, интенсивность закодируйте одной или двумя линиями, укажите по оси ординат имя, пол (ж., м.) и позицию старшинства: существенно старше —>, существенно младше —<, ровесник — =. Пример смотрите на рисунке ниже.

---

<sup>5</sup> Логинова Н. А. Биографический метод в свете идей Б. Г. Ананьева // Вопросы психологии. 1986. № 5. С. 104—112.

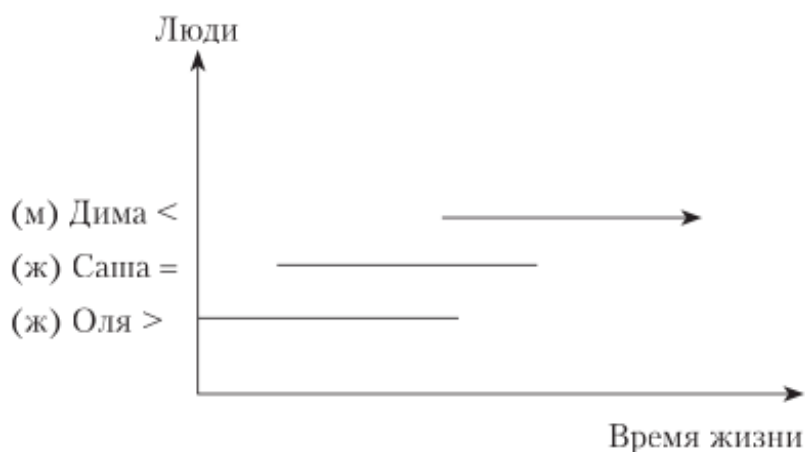

Обработка данных по методике «Круг общения» состоит в следующем. Подсчет количества связей, что свидетельствует об объеме общения. Подсчет средней длительности связей, что свидетельствует об устойчивости межличностных отношений. Выявление пропорции старших, младших и ровесников, а также мужчин и женщин в структуре общения. Последнее указывает на избирательность общения и косвенно на другие характерологические черты личности (например, застенчивость, уровень притязания, общее развитие). Следует обратить внимание на динамику общения по годам жизни. Для этого на основе полученной диаграммы общения в изображенной выше системе координат (рис. 18.1) надо построить график общения в системе координат, где по оси абсцисс отмечены годы жизни (возраст), а по оси ординат — количество межличностных связей, приходящихся на каждый год жизни. Продуктивно интерпретировать динамику общения в связи с теми или другими событиями жизни (смена местожительства, учебного заведения, места работы, вступление в брак и т.п.).

### Методика «Каузометрия» А.А. Кроника<sup>6</sup>.

#### Ход работы:

Необходимо выполнить процедурные этапы методики:

1. биографическая разминка: временной тест Коттла
2. формирование списка событий,
3. датировка событий,
4. ранжирование событий по важности,
5. подбор цветowych ассоциаций событий,
6. анализ событий по 5-бальной (от -2 до +2) шкале «приятное-неприятное»,
7. причинный анализ межсобытийных отношений,
8. целевой анализ межсобытийных отношений,
9. обозначение сфер принадлежности (социум, природа, работа, личная жизнь),
10. определение «личностного временного центра».

Обработка результатов: заключается в следующем: необходимо построить таблицы содержательных и мотивационно-эмоциональных характеристик, построить каузоматрицу и каузограмму.

Провести анализ и интерпретацию полученных результатов. Составить общее заключение.

### Методика «Жизненный путь» А.С. Соломина<sup>7</sup>.

<sup>6</sup> Кроник А.А. Каузометрия: Методы самопознания, психодиагностики и психотерапии в психологии жизненного пути [Текст] / А. А. Кроник, Р. А. Ахмеров. - 2-е изд., испр. и доп. - М.: Смысл, 2008. - 294 с.

<sup>7</sup> Соломин И.Л. Современные методы психологической экспресс-диагностики и профессионального консультирования [Текст] / И. Л.Соломин. - СПб.: Речь, 2006. - 280 с.

### Ход работы:

Рисовать необходимо на чистом листе бумаги А4. Уменьшение площади недопустимо по причине ограничения амплитуды графических движений. Следует рисовать только простым карандашом или ручкой.

### Инструкция:

Путник шел по дороге, которая называлась «Жизнь». Дорога привела его к перекрестку. Путник остановился, осмотрелся и задумался по какому пути идти дальше?

Представьте себя на месте этого путника.

О чем вы думаете?

Что вы чувствуете?

Перед вами чистый лист бумаги. Возьмите карандаш и изобразите на листе свою прошлую историю, свое положение в данный момент и варианты своей будущей жизни. Используйте свои воспоминания, переживания, фантазии, мечты.

Куда вы хотите прийти?

Что вы возьмете с собой в дорогу?

С чем встретитесь на своем пути?

Чему вам предстоит научиться?

Обработка результатов: дается интерпретация рисунка с опорой как на общие принципы интерпретации проективных рисуночных методик (формальные показатели), так и учитывая психологическое содержание самого рисунка (содержательные показатели). В конце дается целостное заключение о представлении личности о собственном жизненном пути и личностных особенностях испытуемого.

### Вопросы для обсуждения:

1. Перечислите, в каких случаях Вы считаете целесообразным использовать проективные методы исследования?

2. Для каких целей используется методика «метафорический жизненный путь»? Как можно использовать методику в исследовательской деятельности и консультативной практике?

3. В чем особенность проведения проективных рисуночных методик?

4. Каковы принципы интерпретации рисуночных методик?

## Приложение 2

### Методика «Семантический дифференциал жизненной ситуации» («СДЖС») <sup>8</sup>

*Инструкция.* «Вам будут предложены пары противоположных по смыслу прилагательных, например, «белое—черное». Проанализировав каждую пару, определите, какое одно из двух прилагательных точнее описывает вашу жизненную ситуацию. Отметьте цифру, которая соответствует степени (силе) выраженности данной характеристики. Чем ближе показатель к цифре «3», тем в большей степени данное прилагательное характеризует данную ситуацию. Старайтесь долго не задумываться над вопросами, поскольку правильных или неправильных ответов нет».

#### Бланк методики

1	Пассивная	3	2	1	1	2	3	Активная
2	Возбуждающая	3	2	1	1	2	3	Расслабляющая
3	Равнодушная	3	2	1	1	2	3	Отзывчивая
4	Обратимая	3	2	1	1	2	3	Безвозвратная
5	Избавляющая	3	2	1	1	2	3	Уничтожающая
6	Сильная	3	2	1	1	2	3	Слабая
7	Легкая	3	2	1	1	2	3	Трудная
8	Логичная	3	2	1	1	2	3	Иррациональная
9	Беспроигрышная	3	2	1	1	2	3	Проигрышная
10	Энергичная	3	2	1	1	2	3	Вялая
11	Безнадежная	3	2	1	1	2	3	Обнадеживающая
12	Оптимистичная	3	2	1	1	2	3	Пессимистичная
13	Жестокая	3	2	1	1	2	3	Добрая
14	Желанная	3	2	1	1	2	3	Невыносимая
15	Веселая	3	2	1	1	2	3	Грустная
16	Очевидная	3	2	1	1	2	3	Таинственная
17	Непонятная	3	2	1	1	2	3	Понятная
18	Значимая	3	2	1	1	2	3	Незначимая
19	Личная	3	2	1	1	2	3	Публичная
20	Разрешимая	3	2	1	1	2	3	Неразрешимая
21	Изменчивая	3	2	1	1	2	3	Устойчивая
22	Преодолимая	3	2	1	1	2	3	Тупиковая
23	Сложная	3	2	1	1	2	3	Простая
24	Добровольная	3	2	1	1	2	3	Вынужденная
25	Контролируемая	3	2	1	1	2	3	Неконтролируемая
26	Безопасная	3	2	1	1	2	3	Угрожающая
27	Острая	3	2	1	1	2	3	Мягкая
28	Приятная	3	2	1	1	2	3	Ужасная
29	Смертельная	3	2	1	1	2	3	Жизнеутверждающая
30	Близкая	3	2	1	1	2	3	Далекая
31	Дружественная	3	2	1	1	2	3	Враждебная
32	Освобождающая	3	2	1	1	2	3	Сковывающая

<sup>8</sup> Александрова О.В., Дерманова И.Б. Семантический дифференциал жизненной ситуации // Консультативная психология и психотерапия. 2018. Том 26. № 3. С. 127–145. DOI: 10.17759/cpp.2018260307

33	Пустая	3	2	1	1	2	3	Информативная
34	Принимающая	3	2	1	1	2	3	Отвергающая
35	Глубокая	3	2	1	1	2	3	Поверхностная
36	Определенная	3	2	1	1	2	3	Неопределенная
37	Уникальная	3	2	1	1	2	3	Обычная
38	Нормальная	3	2	1	1	2	3	Отклоняющаяся от нормы
39	Однозначная	3	2	1	1	2	3	Многозначная

### Кодировка

№	Содержание понятий	Полярность	Полярность	Содержание понятий	№
1	Пассивная	1	6	Активная	1
2	Возбуждающая	6	1	Расслабляющая	2
3	Равнодушная	1	6	Отзывчивая	3
4	Обратимая	6	1	Безвозвратная	4
5	Избавляющая	6	1	Уничтожающая	5
6	Сильная	6	1	Слабая	6
7	Легкая	6	1	Трудная	7
8	Логичная	6	1	Иррациональная	8
9	Беспроегрышная	6	1	Проегрышная	9
10	Энергичная	6	1	Вялая	10
11	Безнадежная	1	6	Обнадеживающая	11
12	Оптимистичная	6	1	Пессимистичная	12
13	Жестокая	1	6	Добрая	13
14	Желанная	6	1	Невыносимая	14
15	Веселая	6	1	Грустная	15
16	Очевидная	6	1	Таинственная	16
17	Непонятная	1	6	Понятная	17
18	Значимая	6	1	Незначимая	18
19	Личная	6	1	Публичная	19
20	Разрешимая	6	1	Неразрешимая	20
21	Изменчивая	1	6	Устойчивая	21
22	Преодолимая	6	1	Тупиковая	22
23	Сложная	1	6	Простая	23
24	Добровольная	6	1	Вынужденная	24
25	Контролируемая	6	1	Неконтролируемая	25
26	Безопасная	6	1	Угрожающая	26
27	Острая	1	6	Мягкая	27
28	Приятная	6	1	Ужасная	28
29	Смертельная	1	6	Жизнеутверждающая	29
30	Близкая	6	1	Далекая	30
31	Дружественная	6	1	Враждебная	31
32	Освобождающая	6	1	Сковывающая	32
33	Пустая	1	6	Информативная	33
34	Принимающая	6	1	Отвергающая	34
35	Глубокая	6	1	Поверхностная	35

36	Определенная	6	1	Неопределенная	36
37	Уникальная	6	1	Обычная	37
38	Нормальная	6	1	Отклоняющаяся от нормы	38
39	Однозначная	6	1	Многозначная	39

**Обработка данных.** Для подсчета баллов необходимо перевести отмеченные испытуемым позиции на симметричной шкале: 3 — 2 — 1 — 1 — 2 — 3 в оценки по восходящей асимметричной шкале.

После этого суммируются баллы асимметричных шкал, входящих оцениваемый фактор, и сумма делится на соответствующее количество пунктов, т. е. высчитывается среднее значение по шкале.

**Ключ.**

Субшкала 1 — владение ситуацией:  $\sum (5; 6; 8; 10; 15; 22; 25; 26; 31; 32; 34) / 11$

Субшкала 2 — эмоциональное переживание ситуации:  $\sum (12; 14; 18; 22; 24; 28; 29; 30; 34) / 9$

Субшкала 3 — позитивные ожидания от ситуации:  $\sum (1; 3; 11; 13; 29; 33) / 6$

Субшкала 4 — обыденность и повседневность ситуации:  $\sum (21; 23; 27; 37) / 4$

Субшкала 5 — разрешимость ситуации:  $\sum (7; 9; 20; 24; 36) / 5$

Субшкала 6 — личная включенность и вера в преодолимость ситуации:  $\sum (19; 22; 35) / 3$

Субшкала 7 — энергетический заряд ситуации:  $\sum (2; 8) / 2$

Субшкала 8 — уровень понимания ситуации:  $\sum (16; 17; 38; 39) / 4$

**Нормативные значения**

№	Название фактора	Средняя оценка
1	Владение ситуацией	4,12 + 1,23
2	Эмоциональное переживание ситуации	3,91 + 1,21
3	Позитивные ожидания» от ситуации	4,03 + 1,13
4	Обыденность и повседневность ситуации	3,44 + 1,20
5	Разрешимость ситуации	3,80 + 1,20
6	Личная включенность и вера в преодолимость ситуации	3,84 + 1,38
7	Энергетический заряд ситуации	3,64 + 1,28
8	Уровень понимания ситуации	3,65 + 1,23

**Общее правило градации**

Показатели в интервале от М до (М+сигма) соответствуют повышенному уровню; показатели выше (М+сигма) соответствуют существенно повышенному уровню; показатели в интервале от М до (М — сигма) соответствуют пониженному уровню; показатели ниже (М-сигма) соответствуют существенно пониженному уровню.

**«Опросник временной перспективы» Зимбардо<sup>9</sup>**

Опросник временной перспективы Зимбардо (англ. Zimbardo Time Perspective Inventory, сокр. ZTPI) представляет собой методику, направленную на диагностику системы отношений личности к временному континууму. Разработана Ф. Зимбардо в 1997 году.

Взаимодействие со временем - фундаментальная характеристика человеческого опыта, как объективного, так и субъективного. Психологическое время личности является связующим звеном между всеми структурами реальности, пронизывает все сферы жизнедеятельности человека, как внешние, так и внутренние.

Методика направлена на оценку отношения к времени, а через это - на оценку отношения личности к окружающей действительности вообще, а также к самому себе, своему опыту и грядущим перспективам.

Оригинальная и адаптированная версия опросника состоит из 56 пунктов, ответы по которой распределяются по 5-балльной шкале Ликкерта. Из опросника возможно извлечение 5 показателей:

**1. Фактор восприятия негативного прошлого.** Выражает степень неприятия собственного прошлого, вызывающего отвращение, полного боли и разочарований. «Негативное прошлое» наиболее коррелирует с импульсивностью, обидой, депрессией, тревогой, низкой самооценкой, агрессивностью, подозрительностью, раздражительностью; отрицательно коррелирует с факторами «добросовестность» и «поиск новых ощущений».

**2. Фактор восприятия позитивного прошлого.** Выражает степень принятия собственного прошлого, при котором любой опыт является опытом, способствующим развитию и приведшим к сегодняшнему состоянию. Фактор «Позитивное прошлое» позитивно связан с эмпатией и отрицательно - с физической агрессией, с остальными факторами связь не подтвердилась.

**3. Фактор восприятия гедонистического настоящего.** При этом настоящее видится оторванным от прошлого и будущего, единственная цель - наслаждение. Фактор «Гедонистическое настоящее» коррелирует фактором «Позитивное настоящее» с импульсивностью и поиском новых ощущений; негативно связан с добросовестностью и фактором «Будущее».

**4. Фактор восприятия фаталистического настоящего.** При это оно видится независимым от воли личности, изначально предопределённым, а личность - подчинённым судьбе. Фактор «Фаталистическое настоящее» связан с низкой самооценкой, импульсивностью, депрессией, обидой и подозрительностью; отрицательно коррелирует с добросовестностью.

**5. Степень ориентации на будущее.** Выражает наличие у личности целей и планов на будущее. Фактор «Будущее» положительно коррелирует с добросовестностью, положительной самооценкой; отрицательно - с импульсивностью, тревогой и депрессией.

**Инструкция**

Пожалуйста, прочитайте все предлагаемые пункты опросника и как можно более честно ответьте на вопрос: «Насколько это характерно или верно в отношении Вас?» Отметьте свой ответ в соответствующей ячейке, используя шкалу (1 - совершенно не верно, 2 - скорее неверно, 3 - нейтрально, 4 - скорее верно, 5 - совершенно верно). Пожалуйста, ответьте на ВСЕ вопросы.

---

<sup>9</sup>Сырцова А., Соколова Е. Т., Митина О. В. Адаптация опросника временной перспективы личности Ф. Зимбардо. Психологический журнал, 2008 год, том 29, №3, с.101-109.



Утверждение	1	2	3	4	5
1. Я считаю, что весело проводить время со своими друзьями – одно из важных удовольствий в жизни.					
2. Знакомые с детства картины, звуки, запахи часто приносят с собой поток замечательных воспоминаний.					
3. Судьба многое определяет в моей жизни.					
4. Я часто думаю о том, что я должен(-на) был(а) сделать в своей жизни иначе.					
5. На мои решения в основном влияют окружающие меня вещи и люди.					
6. Я считаю, что каждое утро человек должен планировать свой день.					
7. Мне приятно думать о своем прошлом.					
8. Я действую импульсивно.					
9. Я не беспокоюсь, если мне что-то не удастся сделать вовремя.					
10. Если я хочу достичь чего-то, я ставлю перед собой цели и размышляю над тем, какими средствами их достичь.					
11. Вообще говоря, в моих воспоминаниях о прошлом гораздо больше хорошего, чем плохого.					
12. Слушая свою любимую музыку, я часто забываю про время.					
13. Если завтра необходимо закончить (сдать) работу и предстоят другие важные дела, то сегодня я думаю о них, а не о развлечениях сегодняшнего вечера.					
14. Если уж чему-то суждено случиться, то от моих действий это не зависит.					
15. Мне нравятся рассказы о том, как все было в старые добрые времена.					
16. Болезненные переживания прошлого продолжают занимать мои мысли.					
17. Я стараюсь жить полной жизнью каждый день, насколько это возможно.					
18. Я расстраиваюсь, когда опаздываю на заранее назначенные встречи.					
19. В идеале, я бы прожил(а) каждый свой день так, словно он последний.					
20. Счастливые воспоминания о хороших временах с легкостью приходят в голову.					
21. Я вовремя выполняю свои обязательства перед друзьями и начальством.					
22. В прошлом мне досталась своя доля плохого обращения и отвержения.					
23. Я принимаю решения под влиянием момента.					
24. Я принимаю каждый день, каков он есть, не пытаюсь планировать его заранее.					
25. В прошлом слишком много неприятных воспоминаний, я					

предпочитаю не думать о них.					
26. Важно, чтобы в моей жизни были волнующие моменты.					
27. В прошлом я совершил(а) ошибки, которые хотел(а) бы исправить.					
28. Я чувствую, что гораздо важнее получать удовольствие от процесса работы, чем выполнить её в срок.					
29. Я скучаю по детству.					
30. Прежде чем принять решение, я взвешиваю, что я затратю, и что получу.					
31. Риск позволяет мне избежать скуки в жизни.					
32. Для меня важнее получать удовольствие от самого путешествия по жизни, чем быть сосредоточенным(-ной) только на цели этого путешествия.					
33. Редко получается так, как я ожидаю.					
34. Мне трудно забыть неприятные картины из моей юности.					
35. Процесс деятельности перестает приносить мне удовольствие, если приходится думать о цели, последствиях и практических результатах.					
36. Даже когда я получаю удовольствие от настоящего, я все равно сравниваю его с чем-то похожим из своего прошлого.					
37. Ты реально не можешь планировать свое будущее, потому что все слишком изменчиво.					
38. Мой жизненный путь контролируется силами, на которые я не могу повлиять.					
39. Нет смысла беспокоиться о будущем, так как я все равно ничего не могу сделать.					
40. Я выполняю намеченное вовремя, постепенно продвигаясь вперед.					
41. Я замечаю, что теряю интерес к разговору, когда члены моей семьи начинают вспоминать былое.					
42. Я рискую, чтобы придать жизни остроты и возбуждения.					
43. Я составляю список того, что мне надо сделать.					
44. Я чаще следую порывам сердца, чем доводам разума.					
45. Я способен(-на) удержаться от соблазнов, если знаю, что меня ждет работа, которую нужно сделать.					
46. Волнующие моменты часто захватывают меня.					
47. Сегодняшняя жизнь слишком сложна, я бы предпочел(-ла) более простое прошлое.					
48. Я предпочитаю таких друзей, которые спонтанны и раскованы, а не очень предсказуемы.					
49. Мне нравятся семейные традиции, которые постоянно соблюдаются.					
50. Я думаю о том плохом, что произошло со мной в прошлом.					
51. Я продолжаю работу над трудными и неинтересными заданиями,					

если это поможет мне продвинуться вперед.					
52. Лучше потратить заработанные деньги на удовольствия сегодняшнего дня, чем отложить на черный день.					
53. Часто удача дает больше, чем упорная работа.					
54. Я часто думаю о том хорошем, что упустил(-а) в своей жизни.					
55. Мне нравится, когда мои близкие отношения исполнены страсти.					
56. Придерживаюсь мнения, что «работа не волк, в лес не убежит».					

### Обработка результатов

Шкала	В прямых значениях	В обратных
Негативное прошлое	4, 5, 16, 22, 27, 33, 34, 36, 50, 54	
Гедонистическое настоящее	1, 8, 12, 17, 19, 23, 26, 28, 31, 32, 42, 44, 46, 48, 55	
Будущее	6, 10, 13, 18, 21, 30, 40, 43, 45, 51	9, 24, 56
Позитивное прошлое	2, 7, 11, 15, 20, 29, 49	25, 41
Фаталистическое настоящее	3, 14, 35, 37, 38, 39, 47, 52, 53	

Психологическое заключение по психобиографической информации<sup>10</sup>

Обработка психобиографической информации об индивидуальности, полученной в результате процедуры с комплексом методик

Проведение процедуры биографического исследования индивидуальности дает большой объем информации. По каждой методике высчитываем количественные показатели, например, процент того или иного вида событий, плотность событий или оценка удовлетворенности жизнью (по методике оценки 5-летних интервалов). Строим графики и диаграммы, например, по методике «Круг общения». После описания результатов каждой методики дается частный вывод. Далее переходим к обобщающим методам обработки биографических данных. Во-первых, составление хронологической таблицы и, во-вторых, составление «Жизненной истории», которая представляет все полученные сведения об изучаемом человеке в виде связного психобиографического изложения."

Хронологическая таблица (фрагмент)

Номер факта по порядку	Хронология	Событие, биографический факт	Субъективное состояние	Характеристика, самохарактеристика	Оценка периода, момента
12	2009, сентябрь	Поступила в университет	Особой радости не было	Я была пассивна и слушалась родителей	Период жизни запомнился тревожным

Следующий этап — интерпретация полученного и обработанного психобиографического материала об индивидуальности. Интерпретация происходит с теоретической позиции исследователя, его представлений о жизненном пути и индивидуальности, законах ее развития, в свете целей, задач и гипотез исследования. В итоге интерпретации мы получаем более или менее убедительную картину индивидуальной жизни и развития субъекта жизни, его изменяющегося и в чем-то постоянного психологического содержания. Интерпретация происходит в двух планах: структурном и генетическом, которые предстают в единстве.

Структурный и генетический анализ индивидуальности на основе биографических данных

Качество интерпретации биографических фактов зависит от истинности и разработанности, принятой исследователем теории жизненного пути и субъекта жизни. Мы опираемся на теорию Б. Г. Ананьева, в которой структура индивидуальности предстает как интегральное образование на уровне природного индивида, социально-исторической личности и субъекта деятельности, в первую очередь труда, познания и общения. В психобиографии эта структура представлена жизненной направленностью личности, ее характером и талантом (одаренности).

Цель структурной интерпретации — реконструкция структуры личности-индивидуальности по психобиографическим данным. Она предполагает следующие шаги.

Реконструкция направленности личности сводится к выявлению целей жизни и отдельных ее периодов, интересов и склонностей, характера субъективной картины жизни,

<sup>10</sup> Психология развития и возрастная психология : учебник и практикум для вузов / Л. А. Головей [и др.] ; под общей редакцией Л. А. Головей. – 2-е изд., испр. – Москва : Издательство Юрайт, 2020. – 413 с. – (Высшее образование). – ISBN 978-5-534-07004-0. – Текст : электронный // ЭБС Юрайт [сайт]. – URL: <https://urait.ru/bcode/449994>

включая принципы жизни, жизненную философию и концепцию собственного жизненного пути. Склонности. Интересы.

Реконструкция характера проводится по блокам его структуры в соответствии с характерологической концепцией Б. Г. Ананьева.

1. Интеллектуальные черты (серьезность, глубокомыслие, широта мышления, остроумие, пытливость, смышленность, ироничность...).

2. Эмоциональные черты (импульсивность, порывистость, ранимость, страстность, тонкость, лиричность, романтичность, развитость высших чувств...).

3. Волевые черты (решительность, смелость, терпеливость, самообладание, настойчивость, сила воли...).

4. Коммуникативные черты (широта, интенсивность, глубина, длительность общения, выраженность потребности в общении, вежливость, доброта...).

5. Рефлексивные черты (самокритичность, скромность, честность, чувство собственного достоинства, самоотверженность...).

Реконструкция одаренности (таланта) отвечает на вопросы, каков интеллект (общий уровень интеллектуального развития, образный, словесно-логический, практический интеллект)? Каковы специальные способности и склонности (лингвистические, математические, художественные...)? Какие способности являются ведущими?

Чтобы преодолеть или хотя бы смягчить неопределенность интерпретации, сделать ее более надежной, следует опираться не на отдельный факт сам по себе, а в связи с обстоятельствами и в связи с другими проявлениями личности. Тогда при сопоставительном анализе массы жизненных фактов просматривается повторение сходных по смыслу проявлений личности в разнообразных жизненных обстоятельствах. К тому же можно опереться на экспертные отзывы, свидетельства и характеристики от окружающих авторитетных и знающих людей, продукты деятельности изучаемой личности (конспекты, проекты, сочинения и пр.).

Генетическая интерпретация отвечает на вопрос о конкретных биографических индивидуально-своеобразных фазах развития, источниках происхождения черт характера, направленности и способностей данной личности. Задачи здесь таковы:

1. Проанализировать в целом основные события жизни, их состав, наличие биографически значимых людей.

2. Установить фазы жизненного пути, их соотношение с возрастными фазами, главное содержание каждой фазы и ее итог.

3. Определить связи между фазами жизни, характер перехода между ними (плавный или прерывистый, конфликтный, кризисный).

4. Определить связи между событиями и характером, способностями, жизненной направленностью. Выявить и понять роль самой личности в собственном развитии.

В итоге интерпретации делаем заключение об индивидуальности в целом. При этом следует ответить на вопросы: «Есть ли соответствие потенциалов и тенденций?» «Найден ли личностью путь самоосуществления?» «Как удовлетворяются родовые человеческие потребности в труде, познании и общении?» «Есть ли хронические внутренние конфликты и неудовлетворенность собой и жизнью?» Далее выясняем, каковы проявления личности как субъекта жизненного пути, уровень и тип ее «биографической» активности, ее жизненная стратегия. Каковы жизненные способности личности, включая ее автобиографическую память, биографическое мышление, внутреннюю речь, экзистенциальные переживания, мировоззренческие чувства, волю.

#### Обобщенное заключение включает в себя и типологизацию индивидуальности

В биографической психологии известны: временная типология личности В. И. Ковалева, типология жизненных программ по А. А. Кронику и Р. А. Ахмерову. Типология личности в зависимости от регулирования ею времени жизни: запаздывающий, опережающий, своевременный типы. Важно оценить общий уровень субъектности на жизненном пути, а также ответить на вопрос, в чем состоит главное противоречие этой индивидуальности.

В итоге дается прогноз развития индивидуальности на жизненном пути по структурным линиям: что будет с направленностью, характером и талантом в будущем. Как будет жить этот человек, чем заниматься, с кем общаться, что и как производить в своем труде и т.д.

МИНИСТЕРСТВО ЗДРАВООХРАНЕНИЯ РОССИЙСКОЙ ФЕДЕРАЦИИ  
федеральное государственное бюджетное учреждение  
«Национальный медицинский исследовательский центр имени В.А. Алмазова»  
Министерства здравоохранения Российской Федерации  
(ФГБУ «НМИЦ им. В.А. Алмазова» Минздрава России)

ОДОБРЕНО  
Учебно-методическим советом  
ФГБУ «НМИЦ им. В.А. Алмазова»  
Минздрава России  
«15» октября 2024 г.  
Протокол №07/2024г.

УТВЕРЖДАЮ  
Генеральный директор  
ФГБУ «НМИЦ им. В.А. Алмазова»  
Минздрава России  
Е.В. Шляхто  
«25» октября 2024 г.

Заседание Ученого совета  
«25» октября 2024 г.  
Протокол № 10

**МЕТОДИЧЕСКИЕ МАТЕРИАЛЫ**

по дисциплине «Физическая культура и спорт»

специалитет по специальности  
**37.05.01 Клиническая психология**

Очная форма обучения

Санкт-Петербург  
2024

## ЛИСТ СОГЛАСОВАНИЯ

Методические материалы по дисциплине «Элективные дисциплины по физической культуре и спорту» рассмотрена и одобрена на заседании кафедры Физической культуры и спорта.



## СОДЕРЖАНИЕ

№п/п	Наименование методических материалов
1	МЕТОДИЧЕСКИЕ РЕКОМЕНДАЦИИ ДЛЯ ПРЕПОДАВАТЕЛЯ ПО ОРГАНИЗАЦИИ И ПРОВЕДЕНИЮ ЗАНЯТИЙ ЛЕКЦИОННОГО ТИПА
2	МЕТОДИЧЕСКИЕ РЕКОМЕНДАЦИИ ДЛЯ ПРЕПОДАВАТЕЛЯ ПО ОРГАНИЗАЦИИ И ПРОВЕДЕНИЮ ЗАНЯТИЙ СЕМИНАРСКОГО ТИПА
3	МЕТОДИЧЕСКИЕ МАТЕРИАЛЫ ДЛЯ ОБУЧАЮЩИХСЯ
3.1	Методические рекомендации по самостоятельной работе
3.2	Методические рекомендации для обучающихся по выполнению различных видов самостоятельной работы (с Приложением образцов)

## МЕТОДИЧЕСКИЕ РЕКОМЕНДАЦИИ ДЛЯ ПРЕПОДАВАТЕЛЯ ПО ОРГАНИЗАЦИИ И ПРОВЕДЕНИЮ ЗАНЯТИЙ ЛЕКЦИОННОГО ТИПА

### Введение

Занятие лекционного типа является одной из основных системообразующих форм организации учебного процесса. Лекция представляет собой систематическое, последовательное, монологическое изложение преподавателем - лектором учебного материала, как правило, теоретического характера. Такое занятие представляет собой элемент технологии представления учебного материала путем логически стройного, систематически последовательного и ясного изложения.

Лекция требует порой от лектора особого физического, умственного и душевного напряжения, энтузиазма. Заурядно прочитанная лекция никогда не вызовет оживления аудитории и, как правило, никогда не достигнет своей цели и будет забыта сразу же после своего прочтения. Аналогичными могут быть последствия и для лекции, автор которой не покажет высокого уровня знаний и профессионализм, не сумеет обосновать актуальности и необходимости учебного материала для практики.

Лекция - в переводе с латинского означает чтение, систематическое, последовательное изложение учебного материала, какого-либо вопроса, темы, раздела, предмета, методов науки. В общих чертах лекцию иногда определяют как полутора-двухчасовое систематизированное изложение важных проблем науки посредством живой и хорошо организованной речи.

Лекция составляет основу теоретического обучения и должна давать систематизированные основы научных знаний по дисциплине, раскрывать состояние и перспективы развития соответствующей области науки и техники, концентрировать внимание обучающихся на наиболее сложных и узловых вопросах, стимулировать их активную познавательную деятельность и способствовать формированию творческого мышления.

Цель лекции – организация целенаправленной познавательной деятельности обучающихся по овладению программным материалом учебной дисциплины. Чтение курса лекций позволяет дать связанное, последовательное изложение материала в соответствии с новейшими данными науки, сообщить слушателям основное содержание предмета в целостном, систематизированном виде.

Преподавание учебных дисциплин и междисциплинарных курсов осуществляется в соответствии с ФГОС ВО и учебным планом.

Ведущим методом в лекции выступает устное изложение учебного материала, с использованием мультимедийной и электронно-вычислительной техники, схем, плакатов и др.

Лекции читаются заведующим кафедрой, профессорами и доцентами.

Квалификация преподавателя высшей школы в значительной мере определяется тем, насколько содержательно и мастерски читает он лекции. Обычно выделяют следующие основные элементы лекторского мастерства, которые делают его эффективным средством обучения и воспитания в вузе:

- научность, содержательность;
- связь теории с практикой;
- систематичность, последовательность и доступность обучения;
- умение достигать наибольшей взаимной связи с аудиторией, создание атмосферы сопереживания;
- воздействие личности лектора на аудиторию;
- умение организовывать самостоятельную работу обучающихся, возбудить интерес к работе с книгой, использованию электронной библиотеки и Интернет-ресурсов.

Лекция должна иметь четкую структуру и логику раскрытия последовательно излагаемых вопросов, необходимую идейно-теоретическую направленность, твердый теоретический и методический «стержень», законченный характер освещения определенной темы (или проблемы), тесную увязку с предыдущим материалом.

Лекция может быть:

- доказательной и аргументированной, содержать достаточное количество ярких и убедительных примеров, фактов, обоснований;

- проблемной, раскрывать противоречия и указывать пути их решения, ставить перед обучающимися вопросы для размышления.

- наглядной, сочетаться по возможности с демонстрацией аудиовизуальных материалов, макетов, моделей, образцов и т.д.

Не стоит забывать, что использование мультимедийной техники, компьютера с выходом в Интернет не способны заменить живой речи преподавателя.

В какой бы форме лекция не преподносилась, все же педагог с его методическими приемами доведения учебного материала будет по-прежнему оставаться центральной фигурой занятия, а умелое и рациональное использование им средств наглядности будет одним из ярких признаков мастерства наглядным и доступным для данной аудитории. Кроме этого, лекция должна:

- обладать внутренней убежденностью, силой логической аргументации и вызывать у обучающихся необходимый интерес познания, давать направления для самостоятельной работы обучающихся;

- отражать методическую обработку материала (выделение главных мыслей и положений, подчеркивание выводов, повторение их в различных формулировках);

- должна излагаться четким и ясным языком, содержать разъяснение всех вновь вводимых терминов и понятий.

### **Структура лекции**

Лекция состоит из трех основных частей: вступительной, основной и заключительной.

**Вступительная** часть определяет название темы, план и цель лекции. Она призвана заинтересовать и настроить аудиторию. В этой части лекции преподавателем излагается актуальность, основная идея, связь данной лекции с предыдущими занятиями, ее основные вопросы. Введение должно быть кратким и целенаправленным.

В **основной** части лекции реализуется научное содержание темы, все главные узловые вопросы, проводится вся система доказательств с использованием наиболее целесообразных методических приемов. Каждый учебный вопрос заканчивается краткими выводами, логически подводящими обучающихся к следующему вопросу лекции.

**Заключительная** часть имеет целью обобщать в кратких формулировках основные идеи лекции, логически завершая ее как целостное творение.

Каждая из структурных частей лекции чрезвычайно важна в доведении материала обучающимся, и сравнивать их по приоритетности просто некорректно. У каждой из них своя цель, специфика, временные рамки, особенности и сложности.

Лекция по своему структурному построению должна придерживаться данных общих правил. Однако отдельные виды лекций все же могут иметь свои особенности как по содержанию, так и по структуре, которые необходимо учитывать в последующем при составлении их планов.

### **Основные функции и виды лекции**

Лекции присущи три основные педагогические функции, которые определяют ее возможности в учебном процессе: познавательная, развивающая и организующая.

Познавательная функция выражается в возможности средствами лекции обеспечить слушателей основной научной информацией, необходимой для их профессиональной и исследовательской деятельности.

Развивающая функция лекции реализуется в непосредственном контакте обучающегося с преподавателем, становлении у обучающихся творческой мыслительной деятельности, обеспечивающей их профессионально-личностное развитие.

Организирующая функция предусматривает управление самостоятельной работой обучающихся, как в процессе занятия, так и во внеаудиторное время.

Выделяют четыре основных вида лекций применяемые для передачи теоретического материала: вводная, информационная, заключительная и обзорная.

**Вводная лекция** – один из наиболее важных и трудных видов лекции при чтении систематических курсов. От успеха этой лекции во многом зависит успех усвоения всего курса. Она может содержать:

**Вводная лекция** – один из наиболее важных и трудных видов лекции при чтении систематических курсов. От успеха этой лекции во многом зависит успех усвоения всего курса. Она может содержать:

- определение учебной дисциплины;
- краткую историческую справку о дисциплине;
- цели и задачи дисциплины, её роль в общей системе обучения и связь со смежными дисциплинами;
- основные проблемы (понятия и определения) данной науки;
- основную и дополнительную учебную литературу;
- особенности самостоятельной работы обучающихся над учебной дисциплиной и формы участия в научно-исследовательской работе;
- отчетность по курсу.

**Информационная лекция** ориентирована на изложение и объяснение обучающимся научной информации, подлежащей осмыслению и запоминанию. Это самый традиционный тип лекций в практике высшей школы.

**Заключительная лекция** предназначена для обобщения полученных знаний и раскрытия перспектив дальнейшего развития данной науки.

**Обзорная лекция** — это систематизация научных знаний на высоком уровне, допускающая большое число ассоциативных связей в процессе осмысления информации, излагаемой при раскрытии внутри предметной и меж предметной связей, исключая детализацию и конкретизацию. Как правило, стержень излагаемых теоретических положений составляет научно-понятийная и концептуальная основа всего курса или крупных его разделов.

В зависимости от предмета изучаемой дисциплины и дидактических целей могут быть использованы в учебном процессе проблемная лекция, лекция-визуализация, лекция-пресс-конференция, лекция с заранее запланированными ошибками, лекция вдвоем и др.

На **проблемной лекции** новое знание вводится через проблемность вопроса, задачи или ситуации. При этом процесс познания обучающихся в сотрудничестве и диалоге с преподавателем приближается к исследовательской деятельности. Содержание проблемы раскрывается путем организации поиска ее решения или суммирования и анализа традиционных и современных точек зрения.

**Лекция-визуализация** представляет собой визуальную форму подачи лекционного материала с использованием технических средств обучения или аудиовидеотехники (видео-лекция). Чтение такой лекции сводится к развернутому или краткому комментированию просматриваемых визуальных материалов.

**Лекция-пресс-конференция** проводится как научно-практическое занятие, с заранее поставленной проблемой и системой докладов, длительностью 5-10 минут. Каждое выступление представляет собой логически законченный текст, заранее подготовленный в рамках предложенной преподавателем программы. Совокупность представленных текстов позволит всесторонне осветить проблему. В конце лекции преподаватель подводит итоги самостоятельной работы и выступлений обучающихся, дополняя или уточняя предложенную информацию, формулирует основные выводы.

**Лекция вдвоем (или бинарная лекция)** - это разновидность чтения лекции в форме диалога двух преподавателей (либо как представителей двух научных школ, либо как теоретика

и практика). Необходимы: демонстрация культуры дискуссии, вовлечение в обсуждение проблемы обучающихся.

**Лекция с заранее запланированными ошибками** - рассчитана на стимулирование обучающихся к постоянному контролю предлагаемой информации (поиск ошибки: содержательной, методологической, орфографической). В конце лекции проводится диагностика слушателей и разбор сделанных ошибок.

**Лекция-консультация** может проходить по разным сценариям. Первый вариант осуществляется по типу «вопросы—ответы». Лектор отвечает в течение лекционного времени на вопросы обучающихся по всем разделу или всему курсу. Второй вариант такой лекции, представляемой по типу «вопросы—ответы—дискуссия», является тройным сочетанием: изложение новой учебной информации лектором, постановка вопросов и организация дискуссии в поиске ответов на поставленные вопросы».

Кроме рассмотренных видов лекций различают еще и такие лекции, как лекция – беседа, лекция – воспоминание, лекция-концерт, лекция-показ, лекция-экскурсия и др.

### **Порядок подготовки и проведения лекции**

Подготовка лекции начинается с разработки преподавателем структуры рабочего лекционного курса по конкретной дисциплине. Руководством здесь должна служить рабочая программа дисциплины (далее - РП, разработанная с учетом требований ФГОС ВО, учебного плана).

Структура лекционного курса обычно включает в себя вступительную, основную и заключительную части. Количество лекций в той или иной части определяется с учетом общего количества часов, отведенных для лекционной работы согласно учебному плану.

После определения структуры лекционного курса можно приступить к подготовке той или иной конкретной лекции. Методика работы над лекцией предполагает примерно следующие этапы:

- 1) отбор материала для лекции, составление списков основной и дополнительной литературы;
- 2) определение объема и содержания лекции;
- 3) выбор последовательности и логики изложения, написание конспекта;
- 4) подбор иллюстративного материала;
- 5) выработка манеры чтения лекции.

Отбор материала для лекции определяется ее темой. Лектору следует тщательно ознакомиться с содержанием темы в базовой учебной литературе, которой пользуются обучающийся, чтобы выяснить, какие аспекты изучаемой проблемы хорошо изложены, какие данные устарели и требуют корректировки. Следует обдумать обобщения, которые необходимо сделать, выделить спорные взгляды и четко сформировать свою точку зрения на них.

Определение объема и содержания лекции - второй важный этап подготовки лекции, определяющий темп изложения материала. Это обусловлено ограниченностью временных рамок, определяющих учебные часы на каждую дисциплину. Не рекомендуется идти по пути планирования чтения на лекциях всего предусмотренного программой материала в ущерб полноте изложения основных вопросов. Лекция должна содержать столько информации, сколько может быть усвоено аудиторией в отведенное время. Лекцию нужно разгружать от части материала, перенося его на самостоятельное изучение. Этот материал наряду с лекционным должен выноситься на экзамен. Если лекция будет прекрасно подготовлена, но перегружена фактическим (статистическим, и т.п.) материалом, то она будет малоэффективной и не достигнет поставленной цели. Кроме того, при выборе объема лекции необходимо учитывать возможность «среднего» обучающегося записать ту информацию, которую, по мнению преподавателя, он должен обязательно усвоить.

Приступая к решению вопроса об объеме и содержании лекции, следует учитывать ряд особенных, специфических черт этого вида занятий, в том числе и дидактическую характеристику лекции. Объем и содержание лекции зависят и от ряда классификационных

характеристик лекционного занятия. Существуют классификации лекций по различным основаниям:

- месту в лекционном или учебном курсе (вводная, установочная, обзорная, итоговая и др.);
- преимущественной форме обучения (лекции при очном, заочном и очно-заочном (вечернем) обучении);
- частоте общения лектора с аудиторией (разовая, систематическая, цикловая ит.п.);
- степени проблемности изложения материала (информационная, проблемная, дискуссия и т.п.).

Так, например, вводная лекция читается, как правило, в начале курса с целью дать обучающимся общее представление о его содержании, месте в учебном процессе и роли в их будущей практической деятельности. Вводная лекция в значительной степени может носить популярный характер и читаться монологически. На вводной лекции может быть дан список необходимой для работы литературы, разъяснено, какие вопросы будут изучены на семинарских занятиях, выделены проблемы, решение которых потребует особых усилий.

Очень полезен для установления интереса со стороны слушателей краткий рассказ об истории кафедры и ее научном потенциале, существующей научной школе по данному направлению, перспективах сотрудничества с кафедрой.

Содержание лекции должно отвечать ряду дидактических принципов. Основными из них являются: целостность, научность, доступность, систематичность и наглядность.

Целостность лекции обеспечивается созданием единой ее структуры, основанной на взаимосвязи задач занятия и содержания материала, предназначенного для усвоения обучающимися. В тех случаях, когда на одном занятии достигнуть такой целостности не представляется возможным, это должно быть специально обосновано лектором ссылками на предыдущее или последующее изложение, на литературные и другие источники.

Научность лекции предполагает соответствие материала основным положениям современной науки, абсолютное преобладание объективного фактора и доказательность выдвигаемых положений. Каждый тезис должен быть четко сформулированным и непротиворечивым. Прежде чем приступить к доказательству, необходимо выяснить, насколько тезис усвоен обучающимися. В ходе всего доказательства тезис должен оставаться неизменным.

Лектор должен стремиться к чистоте речи, избегать слов-паразитов («значит», «так сказать», «понимаете»). Принцип доступности лекции предполагает, что содержание учебного материала должно быть понятным, а объем этого материала посильным для «среднего» обучающегося.

Следование принципу систематичности требует соблюдения ряда педагогических правил. К ним, первую очередь, относят:

- взаимосвязь изучаемого материала с ранее изученным, постепенное повышение сложности рассматриваемых вопросов;
- взаимосвязь частей изучаемого материала;
- обобщение изученного материала;
- стройность изложения материала по содержанию и внешней форме его подачи, рубрикация курса, темы, вопроса;
- единообразие структуры построения материала.

Дидактический принцип наглядности в обучении основан на том, что ознакомление обучающихся с каким-либо новым явлением или предметом начинается с конкретного ощущения и восприятия, однако, массированное применение их на лекции ведет к повышенному утомлению обучающихся. Преподаватель должен очень четко представлять, на каком именно этапе лекции он будет использовать ту или иную наглядность, а также случаи отсутствия возможности ее использования по независящим от него причинам.

Выбор последовательности и логики изложения материала - следующий этап работы над лекцией. При составлении плана лекции лучше выделить самостоятельные разделы, после

каждого из которых желательно сделать обобщения. Выделить информацию, на которой необходимо сконцентрировать внимание слушателей. Определяя логику построения лекции, следует четко определить, каким методом изложения вы будете пользоваться - методом индукции, дедукции или аналогии.

Индуктивный метод состоит в движении от частного к общему. Индукция может быть полной, когда обобщение делается из анализа всех без исключения характеристик, параметров или других данных об изучаемом явлении или предмете. Недостатком ее является громоздкость, так как приходится иногда оперировать с большим числом данных. Поэтому более распространена индукция неполная, когда обобщения делают на основании некоторых (не исчерпывающих, но достаточных) данных.

Дедуктивный метод изложения состоит в движении от общего к частному. Дедукцией пользуются в том случае, если известна какая-либо общая закономерность и на ее основе подлежат анализу отдельные проявления этой закономерности.

Метод аналогии основан на вынесении заключения об изучаемом явлении по сходству с другими известными явлениями. Это сходство может быть установлено по нескольким признакам, которые должны быть существенными и характеризовать явление с различных сторон. Проводя аналогию, нужно устанавливать и развитие рассматриваемых явлений, что способствует объективности анализа. Следует избегать использования поверхностных признаков аналогии, так как это может привести к типичной ошибке, называемой «ложной аналогией».

Особое внимание следует уделить требованиям к конспектированию лекций. В методической литературе не существует единого правила к тому, как нужно записывать лекцию. Это зависит от индивидуальных особенностей требований преподавателей и индивидуальных качеств личности обучающихся. Формирование культуры ведения лекционных записей - важная педагогическая задача. Конспект полезен тогда, когда изначально ориентирован на одновременную со слушанием лекции мыслительную переработку материала, на выделение и фиксацию в тезисно-аргументированной форме главного содержания лекции.

Подбор иллюстрированного материала может быть немаловажным этапом подготовки лекции. Несмотря на разнообразие наглядных пособий, при их использовании следует соблюдать некоторые общие правила. Демонстрационный материал во всех случаях должен играть подчиненную роль, быть одним из аппаратов лектора, а не подменять содержания лекции. В каждый момент лекции необходимо демонстрировать только тот наглядный материал, который иллюстрирует излагаемые положения. Подбор иллюстративного материала может быть немаловажным этапом подготовки лекции. Таблицы, диапозитивы, рисунки, схемы необходимо не только тщательно отобрать, но определить и зафиксировать их последовательность при чтении лекции.

Выработка индивидуальной манеры чтения лекции — исключительно важный и длительный период в подготовке к лекционному занятию. Прежде всего, не следует никогда читать текст лекции. Надо стремиться к ведению активного диалога с аудиторией, держать себя непринужденно, свободно, уверенно, передвигаться по аудитории, следя за тем, успевают ли обучающийся записывать за вами. Целесообразно повторять наиболее важные положения, периодически менять тембр голоса, логические ударения, показывая этим важность раздела, мысли, вывода или обобщения. Это нужно заранее продумать при подготовке лекции, отметить в лекционной модели, например, подчеркивая те или иные блоки лекции цветными фломастерами.

**Заключительный этап работы** над текстом лекции - ее оформление. Абсолютное большинство начинающих лекторов подобранные материалы оформляет в виде конспектов. Более опытные преподаватели обходятся разного рода тезисными записями и планами. В педагогической литературе рекомендуется использовать лекционную модель (расширенный план лекции), которая используется при чтении лекции. Требования к организации и

проведению лекционных занятий:

- Организационно-методической базой проведения занятий является учебный план специальности. На основе него объем часов аудиторных занятий, отведенный для каждой учебной дисциплины, делится на часы лекционных, практических, лабораторных и других занятий соответствующими кафедрами, с указанием форм контроля текущей и промежуточной аттестации обучаемых.

- Преподаватель, назначенный для чтения лекций, обязан до начала учебного процесса подготовить учебно-методические материалы, необходимые для проведения лекционно-семинарских занятий. К ним относятся:

- рабочая программа учебной дисциплины с Приложением «Оценочные средства»;
- методические материалы по дисциплине для преподавателя и обучающихся

Разработанный комплект учебно-методических материалов предоставляется в бумажном и электронном виде, обсуждается на заседании кафедры перед началом учебного года и утверждается заместителем директора по УМР.

- Преподаватель обязан проводить лекционные занятия в строгом соответствии с годовым учебным графиком и утвержденным на его основе расписанием лекций.

Категорически запрещается:

- заканчивать лекционные занятия ранее или позже установленного в расписании времени;
- досрочно (до окончания семестра) завершать чтение курса;
- самовольно изменять время или место проведения лекционных занятий.

В случае возникновения объективной необходимости переноса занятий на другое время или в другую аудиторию, преподаватель обязан заблаговременно согласовать это изменение с отделом организации учебного процесса.

Не допускается отмена лекции. При возникновении форс- мажорных обстоятельств преподаватель, назначенный для чтения лекций, обязан заблаговременно информировать о невозможности проведения занятий с объяснением причины.

Преподаватель, проводящий лекционные занятия, обязан вести учет посещаемости обучающихся по журналам групп. В случае неявки обучающихся на лекцию преподаватель обязан незамедлительно информировать деканат.



## **МЕТОДИЧЕСКИЕ РЕКОМЕНДАЦИИ ДЛЯ ПРЕПОДАВАТЕЛЯ ПО ОРГАНИЗАЦИИ И ПРОВЕДЕНИЮ ЗАНЯТИЙ СЕМИНАРСКОГО ТИПА**

### **Введение**

Занятия семинарского типа - одна из форм систематических занятий, на которых обучающиеся под руководством преподавателя приобретают необходимые умения и навыки по тому или иному разделу определенной дисциплины, входящей в учебный план.

Кафедрам рекомендуется разработать сборники задач, упражнений, вопросов и заданий, сопровождающихся методическими указаниями применительно к конкретным дисциплинам.

*Цель* занятий семинарского типа - предоставление возможностей для углубленного изучения теории, овладения практическими навыками и выработки самостоятельного творческого мышления у обучающихся.

### ***Задачи:***

- отражение в учебном процессе современных достижений науки;
- углубление теоретической и практической подготовки обучающихся;
- приближение учебного процесса к реальным условиям работы того или иного специалиста;
- формирование умения применять полученные знания на практике, осуществлять вычисления и расчеты;
- развитие инициативы и самостоятельности обучающихся;
- формирование навыков публичного выступления, способности представлять результаты проведенного исследования, умения вести дискуссию;
- контроль за освоением учебной дисциплины.

### ***Функции занятий семинарского типа:***

- учебно-познавательная - закрепление, расширение, углубление знаний, полученных на лекциях и в ходе самостоятельных занятий;
- обучающая - школа публичного выступления, развитие навыков отбора и обобщения информации;
- стимулирующая - определенный стимул к дальнейшей пробе своих творческих сил и подготовке к более активной работе;
- воспитательная - формирование мировоззрения и убеждений, воспитание самостоятельности, научного поиска, самостоятельности, смелости;
- контролирующая - в проверке уровня знаний и качества самостоятельной работы обучающихся.

### ***Обучение на занятиях семинарского типа направлено на:***

- обобщение, систематизацию, углубление, закрепление полученных теоретических знаний по дисциплине;
- формирование умений (аналитических, проектировочных, конструктивных и др.) применять полученные знания на практике;
- реализацию единства интеллектуальной, практической деятельности;
- формирование практических умений выполнять определенные действия, операции, необходимые в последующей профессиональной деятельности;
- выработку при решении поставленных задач таких профессионально значимых факторов, как самостоятельность, ответственность, точность.

### **Рекомендации преподавателям для облегчения освоения обучающимся практических навыков в ходе практического (семинарского) занятия:**

1. Преподаватель составляет план каждого занятия, в который входит: определение

целей и задач, подбор материала к занятию, подбор литературы, рекомендуемой обучающимся к данной теме, разработка рекомендаций обучающимся по организации самостоятельной работы в ходе подготовки к занятию семинарского типа, распределение пунктов плана по времени, моделирование вступительной и заключительной частей семинара.

2. Тема занятия семинарского типа и основные вопросы обсуждения объявляются преподавателем заранее.

3. Преподаватель, ведущий занятия семинарского типа должен находиться в постоянном контакте с обучающимися.

4. Преподаватель может использовать любую из форм проведения занятий: обсуждение сообщений, докладов, рефератов, выполненных обучающимися по результатам учебных или научных исследований под руководством преподавателя, семинар-диспут, упражнения на самостоятельность мышления, письменная контрольная работа, коллоквиум, собеседование, решение ситуационных задач, кейсов, расчетных заданий и других современных технологий обучения. Выполнение расчетов, вычислений, работа с документацией, инструктивными справочниками, составление проектной, плановой и другой специальной документацией.

5. Состав заданий для занятия должен быть спланирован так, чтобы за отведенное время их выполнили большинство обучающихся.

6. Преподавателю следует направлять ход обсуждений на формирование навыков профессиональной полемики и закрепление обсуждаемого материала. На занятиях обучающиеся учатся грамотно излагать проблемы, свободно высказывать свои суждения, рассматривать ситуации, способствующие профессиональной компетенции.

7. Во время проведения занятий подводятся итоги самостоятельной работы обучающихся по усвоению обсуждаемой научной проблемы. Особое значение имеет ознакомление обучающегося с методикой работы с учебной и научной литературой, навыками ее использования при самостоятельной работе, при подготовке к занятиям.

8. При проведении занятий в интерактивной форме (деловая, ролевая игра, ток-шоу и т.п.) преподавателю необходимо продумать и довести до обучающихся правила проведения, роли, функции, схемы взаимодействия участников, а также систему оценивания.

9. Строить ход занятий следует таким образом, чтобы обучающийся, овладев первоначальными профессиональными навыками и умениями, смог в дальнейшем закрепить их в процессе практики и написания выпускной квалификационной работы.

При планировании состава и содержания занятий семинарского типа следует исходить из того, что все они имеют разные ведущие дидактические цели.

Практические работы направлены на формирование практических умений:

- учебных - решать задачи по физике, химии, математике и пр.;
- профессиональных - выполнять определенные действия, операции, необходимые в последующей профессиональной деятельности.

Семинарские занятия с целью овладения обучающимися общих и профессиональных компетенций, развития их личностных качеств.

В соответствии с ведущей дидактической целью содержанием занятий семинарского типа является:

- решение разного рода задач, в том числе профессиональных (анализ производственных ситуаций, решение ситуационных производственных задач,
- выполнение профессиональных функций в деловых играх и т.п.);
- выполнение вычислений, расчетов;
- работа с нормативными документами, инструктивными материалами, документами первичного учета и др.

Наряду с формированием умений и навыков в процессе практических занятий обобщаются, систематизируются, углубляются и конкретизируются теоретические знания, вырабатывается способность и готовность использовать теоретические знания на практике.

Содержанием семинарских занятий, в соответствии с ведущей дидактической целью, является подготовка докладов, выступлений, обзора материалов периодической печати и т.п. В процессе семинарских занятий формируются умения публичных выступлений, способность приобретать, высказывать и отстаивать собственные убеждения, систематизируется и расширяется объем знаний, реализуется региональный компонент, приобретаются навыки самостоятельной работы.

### **Организация и проведение занятий семинарского типа**

Практическое занятие проводится в учебных или компьютерных кабинетах. Продолжительностью 4 часа. В плане проведения практической работы указываются:

Семинарские занятия проводятся в учебных кабинетах. Продолжительностью, как правило, не менее 2-х академических часов. В плане проведения семинарского занятия указываются:

Планы проведения лабораторных работ, практических и семинарских занятий рассматриваются на заседаниях кафедры и утверждаются заведующим кафедрой.

Практические занятия могут носить:

– репродуктивный характер, в этом случае при их проведении обучающиеся пользуются подробными инструкциями, в которых определены пояснения к порядку выполнения работы;

– активный частично-поисковый характер - эти работы отличаются тем, что обучающиеся должны самостоятельно выбрать необходимое оборудование, способы выполнения работы по материалам инструктивной, справочной и др. литературы;

– интерактивный поисковый характер - такие работы характеризуются тем, что обучающиеся должны решить новую для них проблему, опираясь на имеющиеся теоретические знания.

Семинарские занятия могут проводиться в активной и интерактивной формах деловых игр, круглых столов, компьютерных симуляций, кейс-стади и пр., обеспечивающих максимальную активность обучающихся при обсуждении поставленных вопросов.

Для усиления профессиональной направленности практических и семинарских занятий рекомендуется проведение бинарных уроков. На таких занятиях, результаты лабораторных работ, практических и семинарских занятий, полученные на одной учебной дисциплине или профессиональном модуле являются основой для их выполнения на другой учебной дисциплине и профессиональном модуле.

Рекомендуется проведение сквозных практических работ на основе внутрипредметных связей, когда результаты, полученные в одной практической работе, используются при выполнении последующих практических работ по данной дисциплине.

Для повышения эффективности проведения практических занятий рекомендуется:

- разработка тестов входного контроля подготовленности обучающихся к их выполнению;

– разработка дифференцированных заданий на их выполнение с учетом индивидуальных особенностей обучающихся;

– максимальная организация самостоятельного выполнения обучающимися лабораторных работ, практических и семинарских занятий;

– использование бланков документов, инструктивных материалов;

– наличие материалов, позволяющих проконтролировать правильность выполнения обучающимися заданий расчетного характера.

# МЕТОДИЧЕСКИЕ МАТЕРИАЛЫ ДЛЯ ОБУЧАЮЩИХСЯ

## Методические рекомендации по самостоятельной работе

### Введение

Самостоятельная работа – часть учебного процесса, выполняемая обучающимися без посторонней помощи с целью усвоения, закрепления и совершенствования знаний, выработки соответствующих умений, приобретения практического опыта, формирования общекультурных, общепрофессиональных и профессиональных компетенций, составляющих содержание подготовки специалистов.

В образовательном процессе выделяют два вида самостоятельной работы:

1) Аудиторная – работа, выполняемая на учебных занятиях по заданию преподавателя;

2) Внеаудиторная – планируемая учебная, творческо-исследовательская работа, выполняемая вне занятий по заданию и при методическом руководстве преподавателя, но без его непосредственного участия.

Содержание и формы самостоятельной работы, обучающихся определяются в соответствии с ее целями:

#### Для овладения знаниями:

– чтение текста (учебника, первоисточника, дополнительной литературы, ресурсов Интернет);

- составление плана текста;
- графическое изображение структуры текста;
- составление электронной презентации;
- конспектирование текста;
- подготовка выписок из текста;
- работа со словарями и справочниками, ознакомление с нормативными документами;

- научно-исследовательская работа;
- использование компьютерной техники, интернета и др.;

#### Для закрепления и систематизации знаний:

– работа с конспектом лекций;

– работа над учебным материалом (учебника, первоисточника, дополнительной литературы, аудио- и видеозаписей);

- составление плана и тезисов ответа;
- составление таблиц для систематизации учебного материала;
- изучение нормативных материалов;
- ответы на контрольные вопросы;
- аналитическая обработка текста (аннотирование, рецензирование и др.);
- заполнение рабочих тетрадей, дневников практик;
- подготовка тезисов сообщений к выступлению на семинаре, конференции;
- подготовка рефератов, докладов, презентаций, эссе;
- составление резюме;
- написание истории болезни;
- составление библиографии, тематических кроссвордов и др.;

#### Для формирования умений:

- решение задач и упражнений по образцу;
- решение вариативных задач и упражнений;
- отработка манипуляций;
- выполнение расчетно-графических работ;
- решение ситуационных производственных (профессиональных) задач;

- подготовка к контрольным работам, практическим и лабораторным занятиям, семинарским занятиям, деловым играм, промежуточной аттестации;
- проектирование и моделирование разных видов и компонентов профессиональной деятельности;
- подготовка проектов;
- опытно-экспериментальная, научно-исследовательская работа;
- занятия в симуляционных классах, центрах;
- другие формы деятельности, в рамках формирования социокультурной среды, создания условий, необходимых для всестороннего развития и социализации личности, сохранения здоровья обучающихся, развития воспитательного компонента образовательного процесса.

## **Методические рекомендации для обучающихся по выполнению различных видов самостоятельной работы**

### **1. Составление плана**

План – это самая короткая форма оформления записей, которая не передаёт фактического содержания изучаемого материала, а лишь указывает схему его подачи и позволяет обучающимся:

- восстановить в памяти содержание источника;
- составить записи разного рода;
- ускорить проработку источника информации;
- организовать самоконтроль;
- сосредоточить внимание и стимулировать самостоятельную работу.

Составление плана при работе с текстом осуществляется по следующему алгоритму:

1. Прочитать текст целиком.
2. Разделить его на смысловые части.
3. Дать заголовки каждой части (заголовки должны отражать содержание части).

### **2. Составление тезисов**

Тезис – это положение, кратко излагающее какую-либо идею, а также одну из основных мыслей лекции, доклада и т.п.

Тезисы:

- повторяют, сжато формулируют и заключают написанное или изложенное устно;
- всегда имеют доказательства;
- всегда подразумевают аргументацию и выявляют суть содержания;
- позволяют обобщить материал.

Составление тезисов при работе с текстом осуществляется по следующему алгоритму:

1. Ознакомиться с содержанием материала.
2. Разбить текст на смысловые блоки.
3. Определить главную мысль каждой части.
4. Осмыслить суть этой мысли и передать её своими словами (или найти подходящую формулировку в тексте).
5. Тезисы необходимо нумеровать, чтобы сохранить логику авторских рассуждений.

### **3. Составление конспектов**

Конспект – это краткая запись содержания текста, выделение главных идей и положений. Основные требования к написанию конспекта: системность и логичность изложения материала, краткость, убедительность и доказательность.

Можно выделить следующие виды конспектов:

– **плановый.** При создании такого конспекта сначала пишется план текста, по каждому пункту которого даётся комментарий. Это могут быть цитаты или свободно изложенный текст.

– **тематический конспект,** является кратким изложением данной темы, раскрываемой по нескольким источникам.

– **текстуальный конспект,** представляет собой монтаж цитат, которые связаны логическими переходами.

– **свободный конспект,** включает в себя и цитаты, и собственные формулировки.

Составление конспекта может осуществляться по следующему алгоритму:

1. Прочитать текст, отметить в нём новые слова, непонятные места, имена, даты; составить перечень основных мыслей, содержащихся в тексте, составить простой план, который поможет группировать материал в соответствии с логикой изложения;

2. Выяснить в словаре значение новых непонятных слов, записать их в тетрадь или словарь в конце тетради;

3. Повторно прочитать текст, сочетая чтение с записью основных мыслей автора и их иллюстраций. Запись ведётся своими словами, без переписывания текста. Важно стремиться к краткости, пользуясь правилами записи текста;

4. Прочитать конспект ещё раз, доработать его.

### **4. Составление аннотации**

Аннотация – краткая характеристика текста (книги, статьи, рукописи), раскрывающая содержание и фиксирующая основные проблемы, затронутые в тексте, мнения, оценки, выводы автора.

Основные требования, предъявляемые к составлению аннотации, заключаются в следующем:

– композиция аннотации должна быть внутренне логична и может отличаться от композиции исходного текста;

– отбор сведений, формулирование выводов и их расположение зависят от характера аннотации;

– язык аннотации должен отличаться лаконичностью, простотой, ясностью;

– аннотация к статье оформляется на библиографической карточке, даётся без абзацев.

Аннотация имеет две обязательные части:

1. Содержит краткую характеристику текста и формулировку темы.

2. Перечисление основных положений текста и указание на адресата (читательскую аудиторию).

### **5. Составление рецензии и отзыва**

Отзыв – общая оценка, мнение, впечатление о работе, произведении без детального анализа. Рецензия – разбор и оценка какого-нибудь сочинения, работы, статьи, которая кратко, объективно воспроизводит взгляды автора; а также даёт развёрнутое научно-обоснованное оценочное отношение к ведущим идеям рецензируемого источника.

### **6. Составление доклада**

Доклад – публичное сообщение на определённую тему, способствующее формированию навыков исследовательской работы, стимулирующее познавательный интерес.

Составление доклада осуществляется по следующему алгоритму:

1. Подобрать литературу по изучаемой теме, познакомиться с её содержанием.
2. Пользуясь закладками, отметить наиболее существенные места и сделать выписки.
3. Используя рекомендации по составлению тематического конспекта и составленный план, написать доклад, в заключение которого обязательно выразить своё отношение к излагаемой теме и её содержанию.
4. Прочитать текст и отредактировать его.
5. Оформить его в соответствии с требованиями к оформлению. (При устном выступлении следует соблюдать требования к устной речи.)

## **7. Реферат**

Реферат – краткое изложение содержания книги, статьи или нескольких работ по общей тематике на основе классификации, обобщения, анализа, с формулировкой собственных выводов.

Рефераты классифицируются:

1) по полноте изложения:

- информативные (рефераты-конспекты);
- индикативные (рефераты-резюме);

2) по количеству реферируемых источников:

- монографические;
- обзорные;

3) по читательскому назначению:

- общие;
- ориентация на широкую аудиторию; характеристика содержания в целом;
- специализированные;
- ориентация на специалистов.

Структурные элементы реферата:

1. Титульный лист.
2. Содержание.
3. Введение.
4. Основная часть.
5. Заключение.
6. Список использованной литературы.
7. Приложения.

Титульный лист: Титульный лист является первой страницей и заполняется по определенным правилам (приложение).

Содержание: включает все разделы работы, а также наименования всех их подразделов и пунктов с указанием номеров страниц, с которых они начинаются.

Введение: обоснование темы реферата, её актуальность, значимость; перечисление вопросов, рассматриваемых в реферате; определение целей и задач работы; обзор источников и литературы.

Основная часть: основная часть имеет название, выражающее суть реферата; может состоять из двух-трёх разделов, которые тоже имеют название. В основной части глубоко и систематизировано излагается состояние изучаемого вопроса; приводятся противоречивые мнения, содержащиеся в различных источниках, которые анализируются и оцениваются с особой тщательностью.

Заключение (выводы автора и предложения): формулируются результаты анализа эволюции и тенденции развития рассматриваемого вопроса; даются предложения о способах решения существенных вопросов, пути применения результатов работы.

Список используемой литературы: содержит сведения об источниках, использованных автором в ходе работы над темой работы, которые оформляются в алфавитном порядке.

Приложения: таблицы, схемы, графики, фотографии, макеты, эскизы и т.п.

Основные требования, предъявляемые к реферату:

- точное изложение взглядов автора;
- изложение всех наиболее существенных моментов реферируемого источника
- соблюдение единого стиля изложения
- использование точного, краткого, литературного языка;
- логическая последовательность изложения;
- ограниченность объёма.

Приложение

### Образец оформления таблицы в тексте

Основным и конечным результатом педагогической деятельности является развитие личности, способностей и компетентности обучающихся. Одним из показателей являются результаты мониторинга успеваемости и качества знаний обучающихся. Эти данные размещаются в таблице 3, по которой можно проследить динамику процесса обучения.

Таблица 3 – Результаты обучения

Учебный год	Общее количество учащихся	Средний балл	% качества знаний	% успеваемости
2013	90	4,0	100 %	100 %
2014	94	4,5	100 %	100 %
2015	117	4,7	100 %	100 %

### Образец оформления простого рисунка в тексте

Основным и конечным результатом педагогической деятельности является развитие личности, способностей и компетентности обучающихся. Одним из показателей являются результаты мониторинга успеваемости и качества знаний.



Рис. 1 – Средний балл по преподаваемым дисциплинам за три года

На рис. 1 четко виден рост графиков среднего балла за последние три года по преподаваемым дисциплинам.

### Образец оформления сложного рисунка в тексте

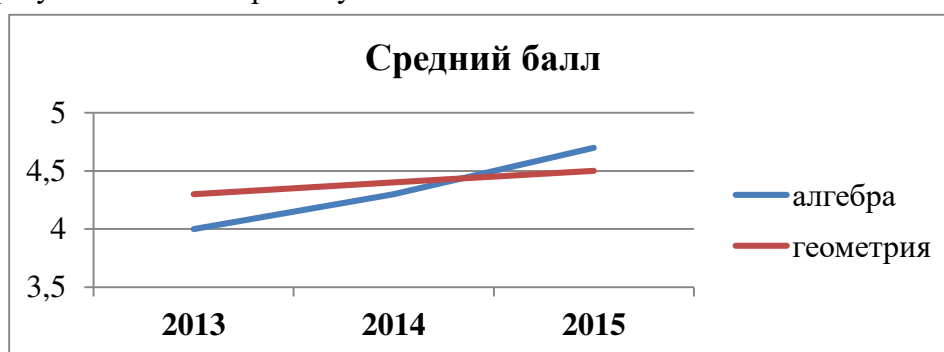

Ширина периодонтальной щели колеблется от 0,1 до 0,55 мм. Направление пучков коллагеновых волокон периодонта неодинаково в различных его отделах. В устье зубной альвеолы (краевой периодонт) в удерживающем аппарате можно выделить зубодесневую, межзубную и зубоальвеолярную группы пучков волокон (Рис. 5).



Рисунок 5 – Волокна периодонта

1 - межсосочковые; 2 - циркулярные; 3 - межзубные; 4 - зубодесневые

Зубодесневые волокна начинаются от цемента корня у дна десневого кармана и распространяются веерообразно кнаружи в соединительную ткань десны. Толщина пучков не превышает 0,1 мм.

#### **Образец оформления простого маркированного списка**

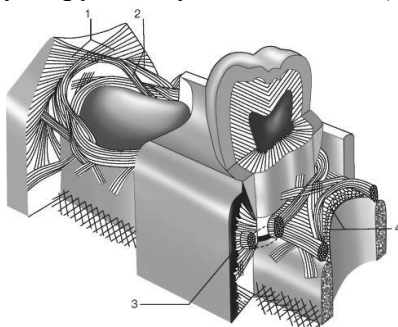
К опасным факторам экологического характера следует отнести следующие явления:

- ускоренное разрушение почвы и ее загрязнение тяжелыми металлами, другими вредными веществами;
- загрязнение и истощение водных ресурсов и т. п.

#### **Образец оформления простого нумерованного списка**

К опасным факторам экологического характера следует отнести следующие явления:

1. Ускоренное разрушение почвы и ее загрязнение тяжелыми металлами, другими вредными веществами;
2. Загрязнение атмосферы вредными химическими веществами, шумом, электромагнитными полями и ионизирующими излучениями;
3. Кислотные дожди;
4. Загрязнение и истощение водных ресурсов и т. п.

#### **Образец оформления сложного списка**

Можно выделить несколько факторов, влияющих на успех лечения:

1. Тщательное изучение исходной клинической картины:
  - линия улыбки (визуализация десневого края);
  - биотип мягких тканей (толстый, тонкий).
2. Планирование имплантологического лечения с ортопедической и хирургической точки зрения включает:
  - оценку возможности установки имплантатов в выгодное по ортопедическим показателям положение.

МИНИСТЕРСТВО ЗДРАВООХРАНЕНИЯ РОССИЙСКОЙ ФЕДЕРАЦИИ  
федеральное государственное бюджетное учреждение  
«Национальный медицинский исследовательский центр имени В.А. Алмазова»  
Министерства здравоохранения Российской Федерации  
(ФГБУ «НМИЦ им. В.А. Алмазова» Минздрава России)

ИНСТИТУТ МЕДИЦИНСКОГО ОБРАЗОВАНИЯ

ОДОБРЕНО  
Учебно-методическим советом  
ФГБУ «НМИЦ им. В.А. Алмазова»  
Минздрава России  
«15» октября 2024 г.  
Протокол №07/2024г.

УТВЕРЖДАЮ  
Генеральный директор  
ФГБУ «НМИЦ им. В.А. Алмазова»  
Минздрава России  
Е.В. Шляхто  
«25» октября 2024 г.

Заседание Ученого совета  
«25» октября 2024 г.  
Протокол № 10

**МЕТОДИЧЕСКИЕ МАТЕРИАЛЫ**

по дисциплине «Тренинг командообразования»

специалитет по специальности  
**37.05.01 Клиническая психология**

Очная форма обучения

Санкт-Петербург  
2024

## ЛИСТ СОГЛАСОВАНИЯ

Методические материалы по дисциплине «Тренинг командообразования» рассмотрена и одобрена на заседании кафедры психологии.

### **Пояснительная записка к рабочей программе дисциплины**

Дисциплина готовит будущих клинических психологов к выполнению практических задач в профессиональной деятельности. Освоение дисциплины позволит решать задачи, направленные на организацию командной работы, в т.ч. партнерского взаимодействия, в рамках совместной деятельности как в основных рабочих коллективах, так и в группах, создаваемых для реализации отдельных проектов.

## **1. ЦЕЛЬ И ЗАДАЧИ ДИСЦИПЛИНЫ**

### **Цель изучения дисциплины:**

формирование у обучающихся практических навыков работы в команде и организации командной работы.

### **Задачи изучения дисциплины:**

1. Создание условий для знакомства участников и достижения сплоченности в группе.
2. Формирование способности к партнерскому взаимодействию.
3. Развитие профессиональной рефлексии.
4. Овладение навыками предоставления обратной связи.
5. Формирование у обучающихся способности к оценке результатов деятельности с позиции профессиональных этических стандартов психолога.

## **РАЗДЕЛ 1. ЦЕЛИ, ЗАДАЧИ И ПРИНЦИПЫ РАБОТЫ ГРУППЫ ПСИХОЛОГИЧЕСКОГО ТРЕНИНГА**

### **ТЕМА 1.1. СОЦИАЛЬНО-ПСИХОЛОГИЧЕСКИЙ ТРЕНИНГ КАК ИНТЕРАКТИВНАЯ ФОРМА ОБУЧЕНИЯ**

Социально-психологический тренинг определяется как «область практической психологии, ориентированная на использование активных методов групповой психологической работы с целью развития компетентности в общении» («Психологический словарь, 1990)

Групповой психологический тренинг не сводится только к социально-психологическому. Область его применения значительно шире, чем у последнего, и отнюдь не ограничивается развитием навыков эффективного общения и повышением коммуникативной компетентности. В тренинге могут применяться психотерапевтические, коррекционные и обучающие методы, что в целом ряде случаев не позволяет однозначно определить форму групповой работы.

Один из ведущих специалистов по тренингам в нашей стране Ю.Н.Емельянов отмечает: «При этом термин «тренинг», по нашему мнению, в структуре русской психологической речи должен использоваться не для обозначения методов обучения, а для обозначения методов развития способностей к обучению или овладению любым сложным видом деятельности, в частности общением» (1985, с.89). Следуя этому подходу, он предлагает четко разграничивать учебный и тренировочный аспект в работе группы. В данном подходе тренинг — это не только метод развития способностей, но и метод развития разнообразных психических структур и личности в целом.

А.П.Ситников дает такое определение тренинга: «Тренинги (обучающие игры) являются синтетической антропотехникой, сочетающей в себе учебную и игровую деятельность, проходящие в условиях моделирования различных игровых ситуаций...» (1996, С.144). При этом под антропотехникой он понимает такую составляющую акмеологической практики, которая направлена на преобразование «естественно данных человеку способностей» (М.К.Мамардашвили) и формирование на их основе культурного феномена

профессионального мастерства. Он выделяет три основных антропотехники: научение, учение и игру.

Расширение границ использования этого понятия связано, прежде всего, с увеличением диапазона целей, значительно более широкого по сравнению с ранее определявшимися целями (развитие компетентности в общении). Так целями специально организованных тренингов становятся личностный рост, обучение новым психологическим технологиям или отработка новых поведенческих паттернов.

С.И. Макшанов (1997) определяет тренинг как «многофункциональный метод преднамеренных изменений психологических феноменов человека, группы и организации с целью гармонизации профессионального и личностного бытия человека».

Общая цель социально-психологического тренинга — повышение компетентности в общении — может быть конкретизирована в ряде задач с различной формулировкой, но обязательно связанных с приобретением знаний, формированием умений, навыков, развитием установок, определяющих поведение в общении, перцептивных способностей человека, коррекцией и развитием системы отношений личности, поскольку личностное своеобразие является тем фоном, который окрашивает в разные цвета действия человека, его вербальные и невербальные проявления.

Одним из условий успешной работы тренинговой группы является рефлексия ведущим той задачи, которая решается в ходе занятий. Воздействие может осуществляться на уровне либо установок, либо умений и навыков, либо перцептивных способностей и т. д. Смешивать разные задачи в ходе работы одной тренинговой группы нецелесообразно, так как это может, с одной стороны, снизить эффективность воздействия, а с другой стороны, вызвать появление этической проблемы, поскольку изменять задачу в процессе тренинга можно только с согласия группы.

В чем состоят основные отличия группового психологического тренинга от психотерапии, психокоррекции и обучения?

Во-первых, в отличие от психотерапии цели тренинговой работы не связаны собственно с лечением. Ведущий тренинга ориентирован на оказание профилактической психологической помощи, а не на лечебное воздействие. Это положение, разумеется, не исключает возможности применения оздоровительных процедур.

Во-вторых, отличие психологического тренинга от психокоррекции определяется тем, что в тренинге уделяется внимание не столько дискретным характеристикам внутреннего мира, отдельным психологическим структурам, сколько формированию навыков саморазвития личности в целом. Кроме того, коррекция напрямую связана с понятием нормы психического развития, на которую она ориентируется, в то время как в некоторых видах тренингов вообще не принимается категория нормы.

В-третьих, тренинговую работу невозможно свести только к обучению, потому что когнитивный компонент не всегда является в тренинге главным и может порой вообще отсутствовать. Ряд специалистов считает наиболее ценным для участников тренинга получение, прежде всего, эмоционального опыта. Впрочем, психологический тренинг очень тесно сопрягается с развивающим обучением, понимаемым в широком смысле слова.

## **Принципы работы тренинговой группы**

### **ПРИНЦИП АКТИВНОСТИ**

Активность участников тренинговой группы носит особый характер, отличный от активности человека, слушающего лекцию или читающего книгу. В тренинге люди вовлекаются в специально разработанные действия. Это может быть проигрывание той или иной ситуации, выполнение упражнений, наблюдение за поведением других по специальной схеме. Активность возрастает в том случае, если мы даем участникам установку на готовность включиться в совершаемые действия в любой момент.

Особенно эффективными в достижении целей тренинга через осознание, апробирование и тренировку приемов, способов поведения, идей, предложенных тренером, являются те ситуации и упражнения, которые позволяют активно участвовать в них всем членам группы одновременно.

Принцип активности, в частности, опирается на известную из области экспериментальной психологии идею: человек усваивает десять процентов того, что слышит, пятьдесят процентов того, что видит, семьдесят процентов того, что проговаривает, и девяносто того, что делает сам.

### ПРИНЦИП ИССЛЕДОВАТЕЛЬСКОЙ (ТВОРЧЕСКОЙ) ПОЗИЦИИ

Суть этого принципа заключается в том, что в ходе тренинга участники группы осознают, обнаруживают, открывают идеи, закономерности, уже известные в психологии, а также, что особенно важно, свои личные ресурсы, возможности, особенности.

Исходя из этого принципа, тренер придумывает, конструирует и организовывает такие ситуации, которые давали бы возможность членам группы осознать, апробировать и тренировать новые способы поведения, экспериментировать с ними.

В тренинговой группе создается креативная среда, основными характеристиками которой являются проблемность, неопределенность, принятие, безопасность.

Реализация этого принципа порой встречает достаточно сильное сопротивление со стороны участников. Люди, которые приходят в группу тренинга, имеют определенный опыт обучения в школе, в институте, где им предлагались те или иные правила, которые надо было выучить, и модели, которым надо следовать в дальнейшем. Сталкиваясь с другим, непривычным для них способом обучения, люди проявляют недовольство, иногда в достаточно сильной, даже агрессивной форме. Преодолеть такое сопротивление помогают ситуации, позволяющие участникам тренинга осознать важность и необходимость формирования у них готовности и после окончания тренинга экспериментировать со своим поведением, творчески относиться к жизни, к самому себе.

### ПРИНЦИП ОБЪЕКТИВАЦИИ (ОСОЗНАНИЯ) ПОВЕДЕНИЯ

В процессе занятий поведение участников переводится с импульсивного на объективированный уровень, позволяющий производить изменения в тренинге. Универсальным средством объективации поведения является обратная связь. Создание условий для эффективной обратной связи в группе — важная задача тренерской работы.

В тех видах тренинга, которые направлены на формирование умений, навыков, установок, используются дополнительные средства объективации поведения. Одним из них является видеозапись поведения участников группы в тех или иных ситуациях с последующим просмотром и обсуждением. Надо учитывать, что видеозапись является очень сильным средством воздействия, способным оказать негативное влияние, поэтому им следует пользоваться с большой осторожностью, и, что самое важное, — профессионально.

### ПРИНЦИП ПАРТНЕРСКОГО (СУБЪЕКТ-СУБЪЕКТНОГО) ОБЩЕНИЯ

Партнерским, или субъект-субъектным, общением является такое, при котором учитываются интересы других участников взаимодействия, а также их чувства, эмоции, переживания, признается ценность личности другого человека.

Реализация этого принципа создает в группе атмосферу безопасности, доверия, открытости, которая позволяет участникам группы экспериментировать со своим поведением, не стесняясь ошибок. Этот принцип тесно связан с принципом творческой, исследовательской позиции участников группы.

Особенно широко возможности психологического тренинга раскрываются при внедрении командного метода работы, сплочении коллектива как психологической предпосылки управленческих нововведений. По сути, это единственный метод, позволяющий достичь реальных результатов в данной области. Лекции и другие традиционные методы лишь расширяют круг знаний, но не приводят к изменению поведения. Наиболее ярко это проявляется при использовании тренинга для формирования команды в игровых видах спорта. Н.В. Цзен и Ю.В. Пахомов так описывают воздействие психологического тренинга: «Совместно решая конкретную задачу, участники психотехнической игры постоянно стремятся к взаимопониманию и согласованию действий. Нащупав принципы объединения усилий, они начинают что-то создавать, придумывать ...Захваченные игрой, члены психотехнической группы полнее раскрывают себя и больше узнают друг о друге. Более глубоким становится взаимное доверие. Более живым — взаимный интерес» (Цзен, Пахомов, 1988, с.36).

Группой называется ограниченная общность людей, выделяемая из социального целого на основе определенных признаков. Величина, структура и состав группы определяются целями и задачами деятельности.

Сформировавшиеся в группе отношения влияют на эффективность групповой деятельности.

Группы достаточно давно стали предметом изучения и имеют достаточно разветвленную классификацию:

- по общественному статусу выделяют: формальные (официальные) и неформальные (неофициальные) группы;
- по размеру: большие, малые, микрогруппы (диады, триады);
- по непосредственности взаимосвязей: реальные (контактные) и условные;
- по уровню развития: низкого уровня развития (ассоциации, корпорации, диффузные группы) и высокого уровня развития (коллективы);
- по значимости: референтные группы и группы членства и т. д.

Практически каждый вышеназванный вид группы имеет свои разновидности. Так среди формальных групп выделяют трудовой (производственный) коллектив, выполняющий определенную общественно-значимую работу.

А. В. Петровский и К. К. Платонов предложили свое видение иерархии контактных групп, которая предполагает постепенное усложнение и изменение взаимоотношений и возрастание уровня опосредованности взаимодействия индивидов в зависимости от характера их межличностных взаимоотношений.

I. Диффузная группа – межличностные отношения существуют, но не опосредуются содержанием групповой деятельности.

II. Ассоциация – межличностные отношения опосредуются лично значимым для каждого содержанием групповой деятельности.

III. Корпорация – межличностные отношения опосредуются лично значимым, но асоциальным по своим установкам содержанием групповой деятельности.

IV. Коллектив – межличностные отношения опосредуются лично значимым и общественно ценным содержанием групповой деятельности.

## **ТЕМА 1.2. ОСНОВЫ ГРУППОВОЙ ДИНАМИКИ**

Впервые термин «групповая динамика» был использован Куртом Левином в статье «Эксперименты в социальном пространстве», опубликованной в одном из американских научных журналов в 1939 году. Он исходил из того, что групповая динамика исследует

положительные и отрицательные силы, действующие в конкретной группе (от греч. dynamis – сила).

Групповая динамика – это совокупность внутригрупповых социально-психологических процессов и явлений, характеризующих весь цикл деятельности малой группы и его этапы: образование, функционирование, развитие, стагнацию, регресс, распад.

К явлениям групповой динамики относят все процессы, которые фиксируют и обеспечивают психологические изменения, происходящие в группе за время ее существования:

- руководство и лидерство, принятие групповых решений;
- выработку групповых мнений, правил и ценностей;
- формирование структуры группы;
- сплочение;
- конфликты;
- групповое давление и другие способы регуляции поведения члена группы.

В процессе совместной деятельности реальной и первоначально диффузной человеческой общности происходит объединение взаимодействующих и взаимозависимых лиц, представляющее собой группу определенного уровня развития. Групповая динамика далеко не всегда приводит к формированию команды или коллектива. Командообразование – лишь частный случай групповой динамики, представляющий собой стадию группообразования, означающую переход группы в процессе совместной социально ценной деятельности от низкого к более высокому уровню развития и в конечном итоге к коллективу. Процессы образования команды при этом сопровождаются повышением сплоченности и единства коллектива, формированием командных или коллективистских норм поведения и взаимоотношений, проявлением командной идентификации и самоопределения.

Разные авторы выделяют различные этапы групповой динамики. Так, А. С. Макаренко описывал три основных этапа формирования коллектива:

- подготовительный;
- организационный;
- этап стабильной жизнедеятельности.

## **РАЗДЕЛ 2. СОЦИАЛЬНО-ПСИХОЛОГИЧЕСКАЯ ОЦЕНКА РАБОЧЕГО КОЛЛЕКТИВА**

### **ТЕМА 2.1. ХАРАКТЕРИСТИКИ КОМАНДЫ**

команда характеризуется открытой и неформальной атмосферой, хорошим пониманием задачи и ее принятием, внимательным отношением к мнению всех членов команды, участием всех членов в обсуждении принципиальных вопросов, поощрением высказывания идей и выражения чувств, концентрацией конфликтов вокруг идей и методов, а не личностей, принятием решений на основе всеобщего согласия, а не просто мнения большинства [Ильин В. А.].

За последние годы разработаны принципы подбора и работы команды, определены плюсы и минусы командной деятельности (см. табл.: 2, 3 по Зинкевич-Евстигнеевой Т. Д., Фролову Д. Ф., Грабенко Т. М.).



## Принципы работы команды

Принципы работы команды	Содержание
Добровольность вхождения в команду	<b>Ключевой принцип формирования команды.</b> В состав команды может быть включен только тот кандидат, кто добровольно изъявил готовность войти в состав команды на основе осведомленности и понимания всех условий ее деятельности
Коллективное исполнение работы	Каждый член команды выполняет ту часть общего задания, которую ему поручила команда, а не ту, что он обычно исполнял по заданию административного начальства (последнее не исключается и в рамках команды)
Коллективная ответственность	Вся команда теряет в доверии, стимулировании, в общественном признании, если задание не выполнено по вине любого из членов команды
Ориентированность оплаты труда на конечный результат общеконандной работы	Все члены команды, независимо от занимаемых должностей, «приобретают», если команда в целом работала эффективно, и «теряют», если команда не достигла результата
Достойная значимость (стимул) стимулирования команды за конечный результат	Руководство должно обладать информацией о стимулах, значимых для кандидатов в члены команды. На основании этой информации составляется «фонд стимулирования». В качестве достойных стимулов могут выступать не только деньги, но другие способы поощрения, основанные на хобби, амбициях и предпочтениях кандидатов. Нередко общественное признание оказывается более ценным стимулом, чем материальная оплата
Автономное самоуправление команды	Деятельностью членов команды управляет ее руководитель (лидер), а не административное начальство организации
Повышенная исполнительская дисциплина	Каждый член команды отвечает за конечный общеконандный результат. Данный принцип добровольно принимается каждым членом команды

## «Плюсы» и «минусы» организации команды

Плюс»	Содержание
Время	Команда способна быстро и эффективно справиться с задачей, на решение которой обычно уходит значительное время
Креативность	Команда способна генерировать нестандартные решения, создавать «копилку решений»
Качество	Кодекс чести профессионала не позволит делать работу некачественно
Стиль	В команде нарабатывается опыт сотрудничества и взаимной поддержки
Координация	Команде не требуется менеджер, координирующий работу членов команды. Каждый по-своему участвует в координации работ
Имидж	Наличие команды создает фирме выгодный имидж, вызывающий доверие клиентов

Перспектива	При наличии команды фирма имеет преимущества в получении выгодных заказов
Ценности	Работа в команде формирует созидательную систему ценностей у каждого члена команды
Рост	Работа в команде всегда содействует личностному и профессиональному росту членов команды, а значит, повышает эффективность команды в целом
«Минус»	<b>Содержание</b>
Время	Процесс образования команды растянут по времени
Деньги	Требуются средства на дополнительные тренинговые занятия (необходимо сформировать «командный дух»), на дополнительное обучение членов команды, на материальное стимулирование
Человеческий фактор	Резко возрастает ценность вклада каждого сотрудника: руководитель и каждый член команды должны быть психологически к этому готовы
Недирективность	Административно-командный стиль управления в команде «не проходит».
Уникальность	Модель команды не всегда пригодна для «тиражирования», каждую новую команду нужно создавать с особой тщательностью и бережностью
Индивидуальный подход	Многое держится на взаимоотношениях между ее членами, на «командном духе», системе ценностей, философии развития. Это категории тонкие и требуют постоянной поддержки, сопровождения

## ТЕМА 2.2. МОНИТОРИНГ ЭФФЕКТИВНОСТИ КОМАНДНОЙ РАБОТЫ

### Мониторинг эффективности команды в целом

Эффективность команды определяется на основании трех основных показателей:

- уровень эффективности межличностного взаимодействия;
- уровень согласованности действий в работе на общий результат;
- результативность, продуктивность.

### Методика проведения

По истечении определенного периода (полгода, год) лидер оценивает работу своей команды по 10-балльной шкале по каждому из трех показателей и заносит результаты в сводную таблицу «Эффективность команды» в свою графу. Затем лидер организует обсуждение каждого показателя в команде и заносит коллегиальную оценку команды в соответствующую графу сводной таблицы.

Если высший руководитель проводит собственный мониторинг, он фиксирует результаты отдельно.

### Различия между рабочей группой и командой

Рабочая группа	Команда
Сильный, четко обозначенный лидер	Соучастие в исполнении роли лидера всех членов
Индивидуальная ответственность	Индивидуальная и взаимная ответственность
Индивидуально произведенные продукты труда	Совместно произведенные продукты труда
Совещание проводит лидер	Лидер поощряет открытое обсуждение и активное участие в решении проблем в ходе совещания
Обсуждает, решает и делегирует	Совместно делает реальное дело

### «Эффективность команды»

Оценка	Уровень эффективности межличностного взаимодействия				Уровень согласованности действий в работе на общий результат				Результативность, продуктивность			
	да та	да та	да та	да та	да та	да та	да та	да та	да та	да та	да та	да та
Лидер команды												
Команда												

### Описание шкал и показателей

#### Уровень эффективности межличностного взаимодействия

Чтобы оценить данный показатель, лидеру, а затем и членам команды необходимо честно и объективно ответить на следующие вопросы.

Были ли за истекший период в команде крупные конфликты между членами?

Были ли в команде за истекший период мелкие конфликты, недомолвки, обиды, неурядицы между членами команды?

Всегда ли члены команды следуют общекомандным ценностям?

Всегда ли члены команды этичны, внимательны по отношению друг к другу?

Умеют ли члены команды слушать друг друга?

Умеют ли члены команды строить конструктивный конфликт, владеют навыками аргументации, контраргументации?

В какой степени члены команды умеют контролировать эмоции во время острых дискуссий?

Можно ли сказать, что в команде присутствует благоприятный эмоциональный климат?

Балл	Критерии
1–2	<p>Последствия затяжного крупного конфликта до сих пор существенно влияют на микроклимат и стиль общения в команде.</p> <p>Или команда находится в состоянии скрытого конфликта: действия в соответствии с общекомандными ценностями носят лишь декларативный характер, у членов команды наблюдается множество негативных эмоций по отношению друг к другу, присутствует взаимное раздражение друг другом</p>
3–4	<p>Команду периодически сотрясали мелкие конфликты, неурядицы.</p> <p>Или члены команды только начали строить между собой эффективные отношения, однако наблюдается довольно много таких коммуникативных трудностей, как взаимное непонимание, неумение слушать и слышать друг друга, чрезмерная эмоциональность, недостаточная тактичность.</p> <p>Присутствует ощущение «прохлады», напряженности в эмоциональном климате команды</p>
5–6	<p>Взаимоотношения в команде были достаточно благоприятными. Однако наблюдались ситуативные мелкие конфликты, которые члены команды довольно успешно разрешали.</p> <p>Члены команды стараются следовать общекомандным ценностям, однако не всегда им это удается; но осознанное стремление к этому есть.</p> <p>Члены команды стараются быть этичными, тактичными и внимательными по отношению друг к другу; однако случаются ситуативные проблемы в межличностной коммуникации.</p> <p>Члены команды постепенно осваивают технику конструктивного конфликта и стремятся контролировать собственные эмоции. Эмоциональный климат в команде достаточно благоприятный, взаимоотношения довольно открытые, конструктивные</p>
7–8	<p>Уровень эффективности межличностного взаимодействия в команде высокий. Наблюдаются бесконфликтность, четкое следование технологии конструктивного конфликта, объединенность командным духом.</p> <p>Члены команды внимательны, тактичны, открыты, порядочны и честны по отношению друг к другу. Умеют слушать и слышать друг друга, ценить вклад каждого в общее дело. Эмоциональный микроклимат благоприятный</p>
9–10	<p>В команде сформировался уникальный по своей доброжелательности микроклимат.</p> <p>Члены команды, с одной стороны, внимательны друг к другу, с другой – прекрасно владеют техниками эффективного общения, за счет чего в команде наблюдается высочайший уровень эффективности и конструктивного межличностного взаимодействия</p>

### **Уровень согласованности действий в работе на общий результат**

Чтобы оценить данный показатель, лидеру и членам команде необходимо задуматься над следующими вопросами.

Все ли члены команды понимают, что такое общий результат? Насколько команда умеет согласованно действовать?

Умеют ли члены команды не противоречить друг другу по мелочам, не «впадать в амбиции», когда вопрос связан с общим делом?

Насколько эффективно распределяются в команде роли и функции в процессе работы на общий результат?

Роли и функции в команде распределяются в соответствии с личностными особенностями и способностями членов команды?

Бывает ли так, что члены команды, работая над одной проблемой, подвели друг друга или конфликтовали друг с другом?

Балл	Критерии
1–2	Члены команды не понимают, что такое общий результат, и не умеют действовать согласованно. Наблюдается ситуация, описанная в басне И. А. Крылова «Лебедь, рак и щука»
3–4	Члены команды теоретически понимают, что такое общий результат, но не умеют действовать согласованно из-за того, что в определенный момент начинают доминировать личные амбиции, появляются противоречия. Роли и функции распределяются не адекватно способностям и возможностям каждого. Они жестко закрепляются, следовательно, потенциал каждого используется недостаточно. Результат достигается не за счет общей согласованности действий, а за счет личной инициативы отдельных членов или лидера
5–6	Члены команды стараются действовать согласованно. Часто открыто обсуждают между собой стратегии, сценарии действий, согласуют друг с другом общие действия во время групповых обсуждений. Бывает, что у отдельных членов команды проявляется амбициозность, возникают мелочные противоречия, но члены команды умеют конструктивно разрешать подобные ситуации. Распределение ролей в команде часто осуществляется адекватно возможностям каждого и общей задаче. В большинстве случаев достижение результата – это следствие согласованных действий всех членов команды
7–8	Члены команды действуют согласованно. Понимая значимость общего результата, умеют преодолевать разногласия и амбициозность. Роли и функции в команде распределяют в соответствии со способностями и возможностями каждого, адекватно задаче. Причем, если позволяет задача, члены команды стараются распределять роли так, чтобы каждый мог попробовать себя в разных ролях
9–10	Члены команды неизменно действуют четко, согласованно, сообща

### Уровень результативности и продуктивности

Результативность команды определяется на основании анализа количества и качества выполненных задач за истекший период.

Балл	Уровень	Критерии
1–2	Крайне низкий	Команда не справилась с заданием
3–4	Низкий	Команда выполнила лишь половину из запланированного
5–6	Средний	Команда довольно качественно выполнила основное из того, что было запланировано, однако остались некоторые замечания
7–8	Высокий	Команда качественно выполнила все, что было запланировано
9–10	Высочайший	Команда качественно выполнила все, что было запланировано, и даже перевыполнила план (успешно реализовала другие заказы, разработала новые темы, направления и пр.)

По решению команды профилактический мониторинг может проводиться один или два раза в год. Если команда работает на реализацию разовых конкретных задач, тогда мониторинг проводится после выполнения каждого задания.

Если в процессе профилактического мониторинга были выявлены серьезные внутрикомандные проблемы (оценки по каким-либо показателям находятся на низком и крайне низком уровне), в этом случае проводится проблемно-ориентированный мониторинг.

Проблемно-ориентированный мониторинг команда может осуществить самостоятельно или пригласить компетентного внешнего специалиста.

**Данные мониторинга эффективности команды** – это информационно-статистическая база устойчивого развития команды за все периоды ее существования. По результатам мониторинга составляется программа развития команды, в которую включаются мероприятия по обеспечению эффективной деятельности команды.

### **ТЕМА 2.3. ПРИНЦИПЫ БЕСКОНФЛИКТНОГО ОБЩЕНИЯ**

Конфликт – это взаимодействие двух или нескольких людей, имеющих взаимоисключающие цели (по крайней мере, воспринимаемые ими как таковые) и реализующих их один в ущерб другому. В основе любого конфликта – конфликтная ситуация. В свою очередь в структуре конфликтной ситуации можно выделить участников конфликта и его объект – то, из-за чего возник конфликт, на что претендует каждый из его участников.

Объект конфликта может быть как материальным (например, какая-либо престижная вещь), так и идеальным (правила поведения, статус в группе и т.д.). Конфликтная ситуация может существовать задолго до возникновения конфликта, никак не проявляясь. К примеру, в комнате, в которой проживают поэт, музыкант и футболист, – один телевизор. Конфликт может возникнуть только тогда, когда они одновременно выразят желание посмотреть свои любимые передачи: один – вечер поэзии, другой – концерт, третий – футбол – и попытаются завладеть пультом управления. Такие действия условных жителей комнаты называют инцидентом.

Немало конфликтов между людьми осложняется наличием невысказанных мыслей и чувств. При этом рекомендуется использовать тип «я-высказываний»: «я обиделся». «я рассердился» и т.д. При этом «нападайте» на проблему, а не на личность. Это, к примеру, значит, что высказывание «вы нарочно ставите громкую музыку, чтобы раздражать меня» должно быть перефразировано примерно так: «Когда я слышу громкую музыку у вас, мне трудно сосредоточиться, так как это вызывает у меня раздражение». Важно также узнать о том, что думает и чувствует другой человек. Попробуйте встать на позицию другого человека и взглянуть на ситуацию «его глазами».

Правила бесконфликтного общения:

В своей речи следите за словами, которые могут вызвать обиду или негативную реакцию сотрудника и спровоцировать конфликтную ситуацию в коллективе. Эти слова или фразы называют конфликтогенами, так как они направлены на провоцирование такого же общения, с взаимодействующей с Вами стороны. Никогда не употребляйте конфликтогены в общении с людьми, с которыми у вас общая деятельность.

Если Вы услышали в обращении к Вам коллеги слова – конфликтогены, не отвечайте ему тем же, чтобы не позволить распространиться конфликтной ситуации. Поверьте, игнорирование подобных слов не означает Вашу слабость и подчинение, а напротив подчеркивает Вашу силу, как специалиста. Для коллеги направляющего против Вас конфликтогены Ваша подобная неожиданная реакция сделает его слова бессмысленными. Конфликтогены, направленные на Вас, потеряют свою силу и значимость;

При взаимодействии и обсуждении непонятного Вам вопроса или вопроса, с которым Вы не согласны, попробуйте поставить себя на место Вашего собеседника и понять его точку зрения и чувства, движимые в этом случае им. Демонстрируйте уважение к мнению коллеги. Создавайте дружеский настрой при любом взаимодействии;

Подходите к любому человеку с позиций гуманистического отношения: доброжелательно, сочувственно, уважительно. Добро и дружеское участие есть в каждом коллеге, если Вы изначально предполагаете эти качества у него. Старайтесь быть уравновешенными, спокойными и уверенными в общении с людьми. Помните, что уверенность и высокомерие не тождественные понятия;

При агрессии и конфликтогенах, направленных против Вас, смените на некоторое время тему разговора.;

Не скрывайте своих негативных чувств, вызванных обсуждением от Вашего собеседника. Спокойно, и в правильной форме демонстрируйте их, как лично Ваши переживания и сомнения;

Не ущемляйте права человека, с которым взаимодействуете. Не задевайте его чувств, говоря о качествах его личности. Лучше апеллируйте к их внешнему проявлению в поведении;

Всегда своевременно разьясняйте возникшие в ходе обсуждения недоразумения, задавая уточняющие вопросы;

Уверенные в себе люди и хорошие специалисты умеют признавать свои ошибки, так как это делает их сильнее. Свободно и своевременно извиняйтесь, если знаете о своей ошибке. Умейте признавать свою неправоту. В другой раз Вы сможете рассчитывать на такое же признание со стороны Ваших знакомых или друзей. Если Вы обнаруживаете, что Ваше взаимодействие с кем-либо, превращается в напряженный похожий на открытый конфликт процесс, сделайте в Ваших переговорах паузу. Молчание и пауза даст Вам время успокоиться и спокойно продолжить разговор;

### **РАЗДЕЛ 3. СРЕДСТВА КОМАНДООБРАЗОВАНИЯ**

#### **ТЕМА 3.2. СТИЛИ УПРАВЛЕНИЯ КОМАНДОЙ**

Психологические аспекты стилей управления одним из первых проанализировал Курт Левин. Он выделил первоначально три основных стиля управления: авторитарный, демократический, либеральный. Впоследствии и психологи, и экономисты стали активно разрабатывать проблему стиля управления, понимая под ним систему управленческих отношений, характерную для той или иной организации.

Стиль управления отражает методы работы руководителя, организацию деятельности, взаимоотношения в коллективе, приоритеты, позиции администрации, преобладающую систему ценностей. Это понятие является ключевым для анализа организационной культуры. Некоторые специалисты используют их порой как синонимы, поскольку стиль является концентрированным выражением определенной культуры.

Стиль управления проявляется в устойчивой совокупности поступков и действий, реальном поведении руководителя при осуществлении тех функций и норм, которые для него обязательны. Регламентированные нормы поведения руководителя преломляются через его личность, а потому стиль руководства определяется влиянием индивидуальности на деятельность и поведение, связанные с реализацией должностных обязанностей.

В настоящее время можно встретить достаточно разнообразные определения стилей управления организацией или организационной культуры предприятия, учреждения, корпорации, холдинга и т. д. Нередко эти стили отличаются лишь терминологически, отражая, по существу, одинаковые явления, а иногда отличаются лишь особенностями перевода или даже просто различиями в русской транскрипции иностранных слов. Так, одни авторы отождествляют коллективный стиль управления с авторитарным, а другие с органическим, а, например, английский термин *participation*, обозначающий максимальное участие сотрудников в решении проблем организации, называют и патисипативным, и партиципативным, причем первый вариант обычно используют экономисты, а второй –

московские психологи, что было бы верным, если бы в основе лежала латынь, а не современный английский.

Разные авторы в разных сочетаниях выделяют такие стили управления, как: автократический, авторитарный, административный, аналитический, анархический, бюрократический, демократический, директивный, инструментальный, коллегиальный, коллективный, командный, либеральный, непоследовательный (алогичный) органический, патисипативный (партиципативный), поддерживающий, попустительский, предпринимательский, ситуационный и др. При этом авторы, как правило, выделяют лишь от трех до пяти стилей управления организационных культур.

### **Задание**

Сравните, предлагаемые ниже определения стилей, типов руководства, используя приведенный выше список различных названий стилей управления и выделите синонимические, взаимозаменяемые, близкие по смыслу определения;

### **Стили управления**

**Авторитарный** (директивный или диктаторский) стиль, т. е. основанный на исключительно точном следовании директивам, приказам. Для него характерно жесткое единоличное принятие руководителем всех решений, жесткий постоянный контроль за выполнением решений с угрозой наказания, отсутствие интереса к работнику как к личности. За счет постоянного контроля этот стиль управления обеспечивает вполне приемлемые результаты по непсихологическим критериям: прибыль, производительность, качество продукции. Но недостатков больше чем достоинств. При авторитарном стиле чаще проявляется конформизм и реже – индивидуальность. Покорность сочетается с заискиванием. Темы разговоров в коллективе не выходят за пределы работы. Наблюдается подавление инициативы, творчества подчиненных, замедление нововведений, застой, пассивность сотрудников, их неудовлетворенность своей работой, своим положением в коллективе. Неблагоприятный психологический климат обуславливает повышенную стрессовую нагрузку. При таком стиле руководства возникает нередко агрессивность, враждебность во взаимоотношениях. Напряжение и недовольство часто выплескивается на «козла отпущения» – ни в чем не повинного и самого слабого члена группы. Этот стиль руководства целесообразен и оправдан лишь в критических ситуациях, требующих напряжения, энергичных действий группы (например, боевые военные действия, аварии).

**Демократический** стиль (или коллективный). При таком стиле руководства управленческие решения принимаются на основе обсуждения проблемы, учета мнений и инициатив сотрудников. Выполнение принятых решений контролируется и руководителем, и самими сотрудниками. Руководитель проявляет интерес и доброжелательное внимание к личности сотрудников, к учету их интересов, потребностей, особенностей. Для демократического стиля характерна такая форма организации деятельности, как делегирование полномочий, т. е. часть управленческих функций передается другим членам коллектива, но с сохранением ответственности, благодаря чему в коллективе реализуется самоуправление. Хотя количественные итоги при демократическом стиле управления могут оказаться ниже, чем при авторитарном, желание работать – сильнее. Демократический стиль является наиболее эффективным, так как он обеспечивает, в отличие от авторитарного, высокую вероятность правильных взвешенных решений, высокие производственные результаты труда, инициативу, активность сотрудников, качество и оригинальность исполнения, удовлетворенность людей своей работой и членством в коллективе, благоприятный психологический климат. Однако реализация демократического стиля возможна при высоких интеллектуальных, организаторских, психологически коммуникативных способностях руководителя.

**Либерально-анархический** (или попустительский) стиль руководства характеризуется, с одной стороны, «максимумом демократии» (все могут высказывать свои



позиции, но реального учета, согласования позиций не стремятся достичь), а с другой стороны, «минимум контроля» (даже принятые решения не выполняются, нет контроля за их реализацией, все пущено на «самотек»), вследствие чего результаты работы обычно низкие, люди не удовлетворены своей работой, руководителем, психологический климат в коллективе неблагоприятный, нет никакого сотрудничества, нет стимула добросовестно трудиться из отдельных интересов лидеров подгруппы, возможны скрытые и явные конфликты, идет расслоение на конфликтующие подгруппы.

**Непоследовательный (алогичный)** стиль руководства проявляется в непредсказуемом переходе руководителем от одного стиля к другому, что обуславливает крайне низкие результаты работы и максимальное количество конфликтов и проблем.

Ситуативный стиль управления гибко учитывает уровень психологического развития подчиненных и коллектива. Поведение руководителя во многом подчиняется создавшимся ситуациям. Руководитель практически не управляет своими отношениями с подчиненными, а просто следует за той ситуацией, которая возникает в коллективе. Так, при низком уровне развития сотрудника или коллектива формой управленческого поведения руководителя является «авторитарное указывание». При среднем уровне, когда сотрудники «хотят работать, но еще не умеют работать» из-за недостаточного опыта – «популяризация», т. е. указания, инструктаж в популярной форме (наставничество, совет), дает возможность проявить себя. При хорошем уровне – «участие в управлении». При высоком уровне – «передача полномочий». В деятельности любого руководителя есть неизбежные этапы: постановка цели, расстановка людей, инструктаж и оценка выполнения.

Тип управления – это характеристика того, как принимаются (управленческая форма) и каким способом реализуются (рычаг управления) управленческие решения.

### **ТЕМА 3.3. ОБРАТНАЯ СВЯЗЬ КАК МЕХАНИЗМ ПРОДУКТИВНОЙ КОММУНИКАЦИИ В ГРУППЕ**

В процессе групповых занятий поведение участников переводится с импульсивного на объективированный уровень, позволяющий производить изменения.

Универсальным средством объективации поведения является обратная связь. Создание условий для эффективной обратной связи в группе — важная задача.

Выделение проблематики обратной связи (ОС) из традиционной для психологии проблематики межличностного общения произошло в 70-е годы прошлого века в связи с поисками механизмов регуляции совместной деятельности и общения, а также способов воздействия на их протекание.

Понятие ОС было введено в науку Н. Винером. Ему принадлежит идея о циркулировании информации в системе, в которой ОС замыкает цепочку циркулирования информации, ОС – это воздействие выхода системы на ее вход.

В ряде исследований ОС в контексте тренинга стала предметом изучения. Было установлено, что социально-психологический тренинг обеспечивает создание специфических условий развития рефлексии за счет развернутой системы ОС.

Е.Б. Березиной было выделено три аспекта обратной связи, подаваемой в тренинге: когнитивный (высказывания, направленные только на изменение или дополнение знаний реципиента), эмоциональный (высказывания, касающиеся чувств или переживаний реципиента, а также оценочные высказывания) и поведенческий (высказывания, направленные на коррекцию определенных действий), которые дифференцируются в связи с направленностью на различные составляющие личности – когниции, эмоции или поведение. Ею также проведено сравнение видов обратной связи и особенностей их использования в деловом и личностно-ориентированном тренинге.

В современной социальной психологии, как отмечает О.В. Соловьева, термин «обратная связь» используется в двух основных значениях. В широком смысле ОС рассматривается применительно к процессу коммуникации: как «сообщения, которые

человек посылает в ответ на сообщения другого». В данном случае ОС будет содержать ответ на вопрос «Что сообщается?», выполнять функцию приращения информации, ориентировки собеседников в обсуждаемой ими проблеме.

В узком смысле принцип ОС рассматривается в социальной психологии как сочетающий в себе не только коммуникативную, но и перцептивную стороны общения. В этой трактовке обратная связь будет отвечать на вопросы «Кто сообщает информацию?» и «Как информация сообщается?». Особенно важно отметить, что при рассмотрении ОС в узком смысле меняется также и соотношение «межличностное общение – обратная связь». Если при широкой трактовке межличностное общение выступает в роли «поля», в котором осуществляется ОС, то при узкой трактовке межличностное общение становится в дополнение к своей основной роли также и предметом, по поводу которого дается ОС.

В плане тренинга умений ОС может объясняться «как предоставление участникам тренинга информации о том, какие их действия способствовали достижению необходимого уровня исполнения работы что именно так они должны действовать в дальнейшем, а также информации о том, какие действия препятствовали достижению необходимых стандартов и повторения каких действий необходимо избегать» .

Положительная (эмоциональная поддержка)

Отрицательная (критика)

Безоценочная

Правила безоценочной обратной связи:

Я-

Высказывания (в терминах собственных чувств и эмоций)

Содержит предложение

(«я бы в этом случае сделал вот как: ...»).



### ТЕМА 3.4. КОЛЛЕКТИВНАЯ ТВОРЧЕСКАЯ ДЕЯТЕЛЬНОСТЬ

Работы А.С. Макаренко, К. Левина, И.П. Иванова, К. Роджерса и многих других показали, что группа, команда, коллектив могут оказывать мощное воздействие на развитие и даже трансформацию личности человека, и при этом человек отнюдь не теряет своей индивидуальности.

Результаты исследования, проведенного О.Б. Кононовой под руководством профессора В. Л. Ситникова, убедительно доказали, что активное участие в коллективной

творческой организаторской деятельности оказывает существенное влияние на формирование смысло-жизненных ориентаций, представлений о себе и других людях.

При этом выявилось, что, по сравнению с контрольной группой, участие старших школьников в жизнедеятельности общественного объединения, работающего по системе академика И. П. Иванова, ведет к повышению значимости мотивационно-волевой сферы личности и формированию позитивного Я-образа личности и образов других людей.

Становление устойчивой жизненной позиции связано с опытом позитивного взаимодействия со взрослыми, отличающимися от других по таким показателям социального интеллекта, как готовность помочь, понять, способность стать примером для подражания, быть открытым и легким в общении (от  $p \leq 0,05$ , до  $p \leq 0,01$ ). В условиях коллективной творческой организаторской деятельности воспитатель, занимающий позицию старшего товарища, становится ведущим звеном в процессе формирования жизненных смыслов старшеклассников, а отношения дружества поколений фундаментом всей системы их воспитания.

Длительность периода включенности в активную коллективную творческую организаторскую деятельность, а также перенос полученного опыта в свою дальнейшую жизнь ведет к повышению целенаправленности, осмысленности жизни, открывает временную перспективу, увеличивает убежденность в том, что человеку дано контролировать свою жизнь, свободно принимать решения и воплощать их. Наличие четкой жизненной позиции наполняет жизнь смыслом, человек переживает процесс своей жизни как интересный и эмоционально насыщенный.

### **Логика развивающих действий КТД**

Структура каждого коллективного творческого дела определяется шестью стадиями коллективного творчества.

Содержание этих стадий составляют действия, необходимые для целенаправленного развития целостно-многостороннего гражданского отношения к жизни и к самим себе и для преодоления отрицательных личностных качеств.

**Первая стадия** – предварительная работа коллектива. На этой стадии руководитель и сотрудники коллектива определяют конкретные задачи данного КТД, намечают свои исходные направляющие действия, необходимые для выполнения этих задач и приступают к таким действиям, проводя «нацеливающие» занятия (беседы, экскурсии и т. д.), готовят участников к коллективному планированию – рассказывают, какие дела можно провести, для кого, с кем вместе.

Все это в наибольшей степени характерно для стартовой беседы, во время которой организаторы увлекают участников радостной перспективой интересного и полезного дела, творческим поиском оптимального решения нескольких важных задач-вопросов: Что лучше сделать? Для кого? Когда? Где? Кто будет участвовать? С кем вместе? Кому быть организатором?

**Вторая стадия** – коллективное планирование. Коллективное планирование начинается в микроколлективах, постоянных или временных объединениях. Здесь каждый высказывает свое мнение, оно обсуждается, в результате вырабатывается мнение микроколлектива.

На сборе-старте выступают представители микроколлективов. Ведущий сбор-старт сопоставляет выдвинутые представителями микроколлективов варианты, задает наводящие, уточняющие вопросы, предлагает обосновать предложения или их критику, ставит дополнительные «задачи на размышление», которые решаются сначала по микроколлективам, а потом сообща.

**Третья стадия** – коллективная подготовка КТД. Для подготовки и проведения выбранного коллективного творческого дела создаются или сводный отряд добровольцев, или специальный орган – совет дела, в который входят представители от каждого

микроколлектива. На своих заседаниях сводный отряд добровольцев выбирает командира, а совет дела – председателя.

Оба эти объединения действуют только во время подготовки и проведения данного КТД. Для следующего дела подобные органы создаются уже в новом составе.

Проект коллективного творческого дела уточняется и конкретизируется сначала советом дела, с участием руководителя коллектива, затем – в микроколлективах, которые планируют и начинают работу по воплощению общего замысла.

При этом участники применяют не только опыт, полученный во время коллективного планирования, но и те знания, умения, навыки, что были усвоены ими в учебном процессе или в трудовой деятельности.

**Четвертая стадия** – проведение коллективного творческого дела.

На этой стадии можно условно выделить три основных момента:

- 1) приготовления непосредственно перед началом;
- 2) само проведение дела;
- 3) его завершение.

Очень важен общий настрой, атмосфера и настроение каждого.

Когда дело закончено, очень важно так же дружно, как готовились, завершить работу: подвести итоги (определить победителей, если это состязание, поблагодарить участников и гостей, вручить подготовленные сувениры-сюрпризы и т. д.), проводить гостей, привести в порядок место проведения дела.

**Пятая стадия** – коллективное подведение итогов КТД. Подведение итогов происходит на общем сборе-огоньке, которому может предшествовать письменный опрос-анкета, содержащая первичные вопросы-задачи на размышление: «Что у нас было хорошо и почему? Что не удалось осуществить и почему? Что предлагаем на будущее?»

Вопросы в этом случае выступают исходными направляющими действиями руководителей, а выдвигаемые по этим вопросам мнения и предложения – исходные действия самих участников.

Производные направляющие действия руководителя коллектива и других организаторов (особенно в заключительной части общего сбора-огонька) – сопоставление мнений, уточняющие вопросы, развитие и обобщение предложений, высказанных участниками, – представляют собой товарищескую воспитательную заботу о том, чтобы действительно каждый участвовал в размышлении об опыте своих товарищей и своем собственном, в его сравнительном анализе и оценке, в извлечении уроков на будущее.

**Шестая стадия** – стадия ближайшего последствия КТД. Эту стадию, как и предыдущую, надо научиться прогнозировать, заранее думать еще при подготовке – а что будет потом? Какие могут быть выводы и последствия этого дела? Если и будут приняты конкретные решения, их нужно будет выполнить. Что это могут быть за решения? Их главный смысл в расширении круга добрых дел. На этой стадии в исходных направляющих действиях руководителей непосредственно реализуются выводы и предложения, выдвинутые при подведении итогов проделанной работы. Руководитель коллектива организует использование участниками и в учебной работе, и в трудовой деятельности, и в повседневной жизни опыта, накопленного при планировании, подготовке, проведении и обсуждении результатов коллективного творческого дела.

Таковы внутренние связи каждого коллективного творческого дела, которые можно назвать связями развертывания КТД – развертывания нужных развивающих действий [10, 11, 12].

### **Задания**

1. Проанализируйте особенности групповой динамики вашей группы и обсудите на каком этапе, стадии, цикле развития она находится в данный момент.

2. Организуйте и проведите коллективное творческое дело, опираясь на логику развивающих действий И. П. Иванова, включающую шесть стадий коллективного творческого дела – КТД.

1-я стадия – предварительная работа организаторов.

2-я стадия – коллективное планирование КТД.

3-я стадия – коллективная подготовка дела.

4-я стадия – проведение КТД.

5-я стадия – коллективное подведение итогов КТД.

6-я стадия – ближайшее последствие КТД. (Что делаем дальше?)

С возможными вариантами КТД можно познакомиться в трех изданиях книги И. П. Иванова «Энциклопедия коллективных творческих дел», вышедшие в 1989 и 1999 году в Москве и в 2003 году в Новосибирске [11].

3. Выделите основные моменты 3-ей стадии КТД

## **1 этап (начальный)**

### **Упражнения для знакомства**

Возможны следующие варианты представления участников группы

Вариант А. Предлагается каждому члену группы представиться. Каждый участник, представляясь, называет качества, которые способствуют или мешают эффективному общению, называют свое хобби, девиз жизни. Представление ведется по кругу. Участники имеют право задавать любые вопросы.

Вариант Б «Взаимопрезентация». Участники разбиваются на пары и в течение 10-15 минут проводят взаимное интервью. По окончании – каждый представляет своего партнера. Участники также задают любые вопросы. (В этой процедуре значительно более высок обучающий эффект).

Вариант В. Представление снимается на видеопленку. Участники выходят за дверь и по одному входят в комнату, где находится ведущий. Их задача – назвать 2–3 качества, мешающие общению и 2–3 качества – способствующие ему. После предъявления участник выходит, за ним входит другой. После представления группа собирается вместе, рассаживается в круг, обменивается мнениями о чувствах и ощущениях перед телекамерой. Затем группа анализирует видеозапись. (Ценность этого варианта – в наглядной обратной связи и большом количестве материала, анализ которого проводит группа вместе с ведущим).

Вариант Г. Каждый участник на карточке пишет свое имя, коммуникативные качества, девиз, хобби. Также на карточках стоят вопросы, на которые отвечают участники.

### **Упражнение «История моего имени»**

Каждый участник по кругу называет себя и рассказывает историю своего имени. Почему меня так назвали, кто, каких я знаю известных людей с таким же именем. Нравится мне мое имя или нет. Смешные истории, связанные с моим именем.

### **Упражнение «Снежный ком»**

Цель. Знакомство, развитие навыков активного слушания.

Необходимо назвать свое имя или то, как бы хотелось, чтобы тебя называли в группе, а затем качества, которые помогают или мешают тебе в общении. Повторяет вся группа.

### **Упражнение «Паутина»**

Участник представляет себя и наматывает на палец немного нитки от целого клубка. Затем кидает любому человеку, который также представляется и кидает дальше. В результате вся группа оказывается в паутине. Можно данное упражнение использовать и в конце занятия, вовремя шеринга.

### **Упражнение «Минута славы»**

Каждый участник по очереди садится на стул (каким-то образом обозначенный, отличный от всех остальных) и рассказывает о себе в течение одной минуты самое важное.

### **Упражнение «Я – животное»**

Каждый ассоциирует свое состояние с животным. Например, сейчас кошка, такая же мягкая и ласковая, а я сейчас гусь, который вытянул шею и с интересом слушает, что здесь происходит. Могут быть варианты:

«Я – погода», «Я – растение» ...Логично этим же упражнением закончить день. А сейчас я –...

### Упражнение «Мой любимый герой»

Представиться и назвать своего любимого героя. Объяснить, почему именно этот человек мой любимый герой.

### Упражнение «Дерево ожиданий и опасений»

На ватмане с нарисованным деревом каждый участник наклеивает с одной стороны свои ожидания (на стикерах), а с другой – свои опасения. За 10 минут каждый должен наклеить 3 ожидания и 3 опасения.

Затем обсуждение, на котором ведущий показывает, что ответственность лежит и на нем, и на группе.

### Упражнение «Приветствие»

Цель упражнения:

- формирование доверительного стиля общения в процессе налаживания контактов;
- создание позитивных эмоциональных установок на доверительное общение.

Участники садятся в круг и по очереди приветствуют друг друга, обязательно подчеркивая индивидуальность партнера, например, «Я рад тебя видеть, и хочу сказать, что ты выглядишь великолепно» или «Привет, ты как всегда энергичен и весел». Можно вспомнить о той индивидуальной черте, которую сам человек выделил при первом знакомстве. Участник может обращаться ко всем сразу или к конкретному человеку. Во время этой психологической разминки группа должна настроиться на доверительный стиль общения, продемонстрировать свое доброе отношение друг к другу.

Ведущему важно обратить внимание на манеры установления контактов.

На занятие отводится 10–15 минут. По его окончании можно разобрать типичные ошибки, допущенные участниками и придумать эффективные способы приветствий.

### Упражнения – разогревы (разминки)

Цель – получение первичной информации о группе, о ее «больных» местах.

Выбор разогрева зависит от:

- степени знакомства (незнакомая, малознакомая, знакомая);
- от количества человек (малая 6–8 человек, средняя 9–12, большая 13–16 и более);
- условий помещения;
- индивидуальных особенностей участников (инвалиды, травмированные...);
- половых особенностей;
- возраста;
- статуса;
- темы;
- продолжительности тренинга: чем длиннее тренинг, тем больше разогревов.

Функцией разогревов является расслабление, снятие эмоциональной нагрузки, сплочение, настрой и готовность каждого участника к дальнейшей работе. Необходимо помнить о травмоопасности и важно вовремя завершить разогрев (не переиграть).

### Возможные варианты использования разогревов

Степень знакомства	Малая группа	Средняя	Большая
Незнакомая	«Вопросы – угадайки»; «Встаньте те, кто...», «Букет»	Броуновское движение, «Дракон, принцесса, самурай», «Встаньте те, кто...», «Поход», «Букет», «Карлики и великаны»	«Передать предмет с запиской»; «Букет», «Встаньте те, кто...», «Карлики и великаны»

Малознакомая	«Социометрия», «Детектив», «Групповое рисование»	«Поход», «Сигнал», «Передача движения по кругу», «Дождь»	«Часовой механизм», «Спящая красавица»
Знакомая	«Печатная машинка», «Меняющаяся комната», «Прорвись в круг», «Детектив», «Синхронизация»	«Зоопарк», «Фру – «Фру», «Поздороваемся!», «Меняющаяся комната»	«Прорвись в круг», «Меняющаяся комната»

### **Упражнение «Встаньте те, кто...»**

Цель упражнения: помочь участникам ближе узнать друг друга. Стоящий в центре круга (для начала им буду я) предлагает поменяться местами (пересесты) всем тем, кто обладает общим признаком. Например, я скажу: «Пересядьте все те, кто родился весной» – и все, кто родился весной, должны поменяться местами. При этом, тот, кто стоит в центре круга, должен постараться успеть занять одно из освободившихся мест, а кто останется в центре без места, продолжает игру.

После выполнения упражнения можно спросить у участников: Как вы себя чувствуете?

Как ваше настроение?

Не правда ли, общего в нас больше, чем различий?

### **Упражнение «Передача движения по кругу»**

Цель упражнения:

– совершенствование навыков координации и взаимодействия на психомоторном уровне;

– развитие воображения и эмпатии.

Все садятся в круг. Один из участников группы начинает действие с воображаемым предметом так, чтобы его можно было продолжить. Сосед повторяет действие и продолжает его. Таким образом предмет обходит круг и возвращается к первому игроку. Тот называет переданный им предмет и каждый из участников называет, в свою очередь, что передавал именно он. После обсуждения упражнение повторяется еще раз.

### **Упражнение «Социометрия»**

Цель упражнения: позволяет участникам лучше познакомиться друг с другом и создает более доверительную атмосферу.

Участники свободно разбредаются по комнате. Ведущий дает задание: «Найдите друг друга те, у кого одинаковый цвет глаз» (варианты: «Те, у кого день рождения летом», «Те, в чьем имени 5 букв» и т. д.) Возможны другие варианты, когда участники объединяются в группы по месту проживания, знаку зодиака, любимому цвету и т. п.

### **Упражнение**

### **«Печатная**

### **машинка».**

Цель упражнения: разминка, выработка навыков сплоченных действий.

Участникам загадывается слово или фраза. Буквы, составляющие текст, распределяются между членами группы. Затем фраза должна быть сказана как можно быстрее, причем каждый называет свою букву, а в промежутках между словами все хапают в ладоши.

ж

### **Упражнение «Прорвись в круг»**

Цель упражнения:

– стимуляция групповой сплоченности;



– снятие эмоционального напряжения.

Члены группы берутся за руки и образуют замкнутый круг (в большой группе делается 2 круга). Предварительно ведущий, по итогам прошедших занятий, определяет для себя, кто из членов группы чувствует себя меньше всего включенным в группу и предлагает ему первым включиться в исполнение упражнения, т. е. прорвать круг и проникнуть в него. То же самое может проделать каждый участник.

### **Упражнение «Сигнал»**

Цель упражнения: разминка, улучшение атмосферы в группе.

Участники стоят по кругу, достаточно близко и держатся сзади за руки. Кто-то, легко сжимая руку, посылает сигнал в виде последовательности быстрых или более длинных сжатий. Сигнал передается по кругу, пока не вернется к автору. В виде усложнения можно посылать несколько сигналов одновременно, в одну или в разные стороны движения.

**Упражнение «Букет».** Каждый выбирает себе любой цветок, ведущий называет 5 цветов. Эти участники встают, задача ведущего занять чьенибудь место.

**Упражнение «Поздороваемся!»** Здравуемся руками, ногами, глазами, ушами со всеми. Развитие доверительных отношений обеспечивает возможность контакта и взаимодействия.

**Упражнение «Часовой механизм».** Группа случайным образом разбивается на 2 подгруппы, которые встают в круг, держась за руки. Один круг идет в одну сторону, второй в другую, оба находятся поблизости друг к другу, буквально задевая, как часовой механизм. Между ними стоит ведущий и неожиданно останавливает круги, дотрагиваясь до плеч участников из разных подгрупп. Они должны быстро назвать имя другого, кто первый называет, тот забирает партнера в свою команду. Упражнение заканчивается, когда какой-нибудь круг не «опустеет».

**Упражнение «Поход».** Ведущий предупреждает группу, что мы сейчас идем в поход, но пойдут не все, а только те, кого, по какой-то причине он возьмет. Эта причина заключается в первой букве имени участника группы, т. е. он идет в поход, если называет любой предмет на первую букву своего имени (их может быть 2: Лена и Елена). В результате, по кругу каждый называет любой предмет, который, по его мнению, может пригодиться в походе. Постепенно группа начинает догадываться о замысле упражнения, которое продолжается до тех пор, пока все не догадаются.

### **Упражнение «Веселый мусорщик»**

Все участники делятся на команды. Дается задание обмениваться предметами, которые в данный момент имеются в руках и в карманах. Меняться нужно предмет на предмет, имеет значение только количество, без учета ценности. После того как задание получено, группы должны обсудить тактику работы. В это время ведущий подходит к каждой команде и сообщает настоящие, скрытые задания, которые нужно выполнять в процессе обмена. Примеры заданий.

1. Обмениваться с партнером, который сидит, когда вы стоите (пристройка сверху).
2. Обмениваться только на территории своей команды.
3. Обмениваться, выводя за дверь.
4. Обмениваться, подводя к окну.
5. Обмениваться, положив руки на плечи.

Процесс обмена снимается и анализируется. Моменты реализации скрытых заданий разбираются с точки зрения техники манипулирования. Успешная реализация оценивается в 10 раз дороже, чем простой обмен.

### **Упражнение «Меняющаяся комната»**

Давайте сейчас будем медленно ходить по комнате, а теперь представьте, что комната наполнена жвачкой и вы продираетесь сквозь нее: А теперь комната стала оранжевой – оранжевые стены. Пол и потолок, вы чувствуете себя наполненными энергией, веселыми и легкими как пузырьки в <Фанте>: А теперь пошел дождь, все вокруг стало голубым и серым. Вы идете печально, грустно, усталые.

### **Упражнение «Карлики и великаны»**

Все стоят в кругу. На команду: «Великаны!» – все стоят, а на команду: «Карлики!» – нужно присесть. Ведущий пытается запутать участников – приседает на команду «Великаны».

### **Упражнение «Детектив»**

Цель: снятие эмоционального напряжения, сплочение группы, развитие навыков отображения своего и чужого эмоционального состояния. Развитие «чувства локтя».

Предлагается сочинить детектив с любым сюжетом. Каждый участник говорит по предложению, повторяя при этом то, что сказал предыдущий. Заканчивается по завершению сюжета.

### **Упражнение «Групповое рисование»**

Цель: Снятие эмоционального напряжения. Сплочение группы.

У каждого участника листок бумаги, он начинает рисовать на свободную тему, по хлопку тренера (примерно через минуту) листок передается по часовой стрелке, и следующий участник рисует на нем, так до тех пор, пока листок не вернется к своему хозяину.

### **Упражнение «Синхронизация!»**

Осознание возможности переживания чувства единения с другими людьми. Участникам предлагается на счет «3» показать одинаковое количество пальцев на одной руке. Синхронизация наступает в тот момент, когда почти все участники показывают одинаковое количество пальцев.

### **Упражнение «Дождь»**

Цель: развитие доверительных отношений, релаксация, активизация совместной деятельности. Сплочение группы. Снятие напряжение.

Движения, напоминающие звук начинающего дождя, постепенно производят все участники (щелчки, хлопки по коленям, топание ногами и снова хлопки, щелчки). В результате создается впечатление шума дождя.

## **УПРАЖНЕНИЯ ДЛЯ РАЗДЕЛЕНИЯ ГРУППЫ НА НЕСКОЛЬКО ПОДГРУПП**

### **Упражнение «Фишка»**

Если вы хотите разделить на 2–3–4 подгруппы, то заготовьте заранее стикеры или клеющиеся листочки цветной бумаги. Участники встают в круг и закрывают глаза, ведущий наклеивает на спину всем членам группы листочки с разными цветами. Задачей участников является, открыв глаза, без слов разделиться на группы по цветам.

### **Упражнение «Дурдом в зоопарке»**

Ведущий подходит к каждому и на ухо говорит животное (осел, козел, белка, панда и т. д.) Другой вариант: карточки с животными. Выбирается столько животных, сколько групп нам необходимо. Задачей участников является найти «своих» при помощи звуков (с закрытыми глазами) или невербальных проявлений.

### **Упражнение «Пазлы»**

Ведущий готовит заранее 3–4 (по количеству необходимых групп) разрезанные картинки (открытки, тексты). Каждый из участников получает один из пазлов. Задача участников восстановить утерянные картинки, объединившись с другими в группы.

### **Упражнение «Деление по признакам»**

Группы могут быть созданы при объединении участников тренинга по времени года, связанному с их датой рождения, по региону проживания, по любимому занятию и другому. При таком делении на группы у ведущего должна быть информация об участниках тренинга, чтобы точнее выбрать признак.

## **2 ЭТАП (ПЕРЕХОДНЫЙ)**

### **Организационная игра «Адские башни»**

Необходимое время: около часа.

Цель: это упражнение на построение команды, в котором делается попытка показать конфликт, возникший из-за коммуникационных барьеров между участниками. Такие барьеры возникают в связи с тем, что люди, расценивая свое восприятие мира как единственно верное, зачастую отказываются принимать иные точки зрения. В «Адских башнях» эта концепция взята на вооружение и используется для побуждения игроков задуматься о факторах, как способствующих, так и препятствующих построению единой команды.

Размер группы: инструкции, представленные ниже, рассчитаны на группу хотя бы из 12 человек (то есть две команды по 6 человек в каждой). Если по каким-то причинам вы захотите иметь команды большей или меньшей численности, вы можете изменить количество карточек с инструкциями. При наличии достаточного места играть может любое количество человек.

Этапы работы.

Разбейте группу на команды по 6 человек.

Дайте каждой команде побольше деталей из «Лего» или какого-нибудь другого похожего конструктора. Объясните, что им будет нужно построить башню.

Всем участникам каждой из команд вручите карточку, на которой будут записаны данные, касающиеся какой-то одной части задания. Подчеркните, что этой информацией ни с кем нельзя делиться.

Объявите, что игра будет проходить в полном молчании, и разрешите игрокам приступить к делу.

Инструкции для карточек:

Башня должна состоять из 20 блоков. Башня должна иметь высоту в 10 уровней.

Башня должна быть построена только из белых, красных и желтых «кирпичиков».

Башня должна быть построена только из синих и желтых «кирпичиков». Шестой уровень башни должен отличаться по цвету от остальных. Башню должны построить именно вы. Если за «кирпичи» возьмутся другие члены вашей команды, остановите их и настаивайте, что постройте башню самостоятельно.

Обсуждение итогов игры.

За игрой в «Адские башни» интересно наблюдать со стороны (если сможете, запишите ее на видео), так как отдельные игроки неизбежно придут к замешательству, неразберихе и разочарованию, едва лишь поймут, что все их попытки следовать инструкциям приводят исключительно к противодействию со стороны членов их команд. Их постигнет разочарование, как только они поймут, что вся совместная работа над общей задачей сводится к выявлению того факта, что на деле ничего подобного не происходит. Например, какой-нибудь игрок пытается положить синий «кирпичик» только для того, чтобы другой игрок убрал его с явным негодованием. Третий постарается удержать других от каких бы то ни было действий вообще и т. д.

По окончании действия полезно обсудить ситуации – они повторяются всякий раз, когда используют эту игру.

1. Побеждает игрок, которому поручено быть единственным строителем. Такое случается, если эту роль отводят волевому человеку, который хорошо владеет невербальными методами общения и ясно дает понять, что не потерпит никакой оппозиции. В этих условиях другие члены команды более или менее терпеливо – в зависимости от темперамента – сидят в сторонке и наблюдают за «самозванцем».

Все идет гладко, пока этот человек не сделает что-то, противоречащее инструкциям другого игрока: последний заявляет молчаливый протест, к которому строитель обычно прислушивается и соответственно изменяет конструкцию. Когда двое протестующих вступают между собой в конфликт (возможно, из-за того, что одного из них не устраивает цвет «кирпичей»), строитель зачастую начинает экспериментировать, меняя один «кирпич» на другой, пока оба спорщика не будут удовлетворены – тем, например, что используются исключительно желтые кирпичи.

Такое поведение команды чаще всего оказывается эффективным, в результате чего группа, подобная описанной выше, может построить башню первой и остаться очень довольной своим выступлением, изделием (башней) и друг другом. Так происходит, вероятно, по причине того, что никто из них «не потерял лица». Первоначальное унижение, испытанное членами команды, которых отстранили от работы, компенсируется их последующими указаниями «строителю», как и что ему строить. Это другой аспект лидерства как компромисса между вожаком и подчиненными.

2. Самозванный строитель терпит поражение от мощной оппозиции в лице других игроков, которые настаивают, чтобы их допустили до «кирпичей». Такое поведение обычно приводит к серьезным конфликтам. Мы видели, как люди вырывали «кирпичи друг у друга или вынимали их из конструкции. Если события примут такой оборот, башня вряд ли будет построена.

3. Налицо комбинация описанных стратегий. Между потенциальными строителями идут непрерывные переговоры, которые отнимают много времени. Каждый «кирпич» становится предметом невербальной, иногда горячей дискуссии. При достаточном времени башня, в конце концов, вырастет, но команда, ведущая себя подобным образом, обычно проигрывает соперникам, которые выбирают стратегию 1.

### **Упражнение «Вавилонская башня»**

Цель: используется в тренингах командообразования.

Материалы: цветные маркеры, флипчарт, заготовленные заранее индивидуальные задания.

Индивидуальные задания: кратко прописаны на отдельных листах, каждый лист является строго конфиденциальным для одного участника. Например, «Башня должна иметь 10 этажей» – листок с такой надписью вручается одному участнику, он не имеет права никому его показывать, обязан сделать так, чтобы нарисованная совместно башня имела именно 10 этажей! Второе задание: «Вся башня имеет коричневый контур» – это

задание для следующего участника. «Над башней развивается синий флаг», «В башне всего 6 окон» и т. д.

Условия: участникам запрещено разговаривать и вообще как-нибудь использовать голос. Необходимо совместно нарисовать Вавилонскую башню. Для азарта подключается секундомер.

### **Упражнение «Встречают по одежке»**

Цель игры: развивать активное групповое общение, учиться внутренне анализировать свою социальную «маску».

Участники садятся в круг. Каждый получает карточку с надписью, например: «Я плохо слышу», «Я богатый», «Похвалите меня», «Решаю все проблемы», «Люблю подражаться», «Дам денег», «Я все умею», «Пожалейте меня», «Я вас обманываю» и т. п. Карточки держат так, чтобы обладатель ее не видел надпись, в то время как всем другим она видна. Участники активно общаются друг с другом в соответствии с тем, что написано на карточке. Общение с обладателем карточки строится в форме вопросов, просьб или утверждений завуалированно, косвенно, намеками, а не «в лоб», и при этом он должен догадаться, что именно (желательно дословно) написано на его карточке. На вопросы, просьбы, утверждения он, естественно, пока принимает информацию, не отвечает и никаких наводящих вопросов никому не задает.

Обсуждение: проводится методом поиска ответов на вопросы: Что помогло догадаться о содержании надписи на карточке?

Что мешало понять содержание надписи на карточке?

Какие самые тонкие и остроумные высказывания или вопросы звучали в адрес владельцев карточек?

### **Упражнение «Мы с тобой одинаково...»**

Цель: подчеркивание общности. Каждый участник начинает фразу со слов «Мы с тобой одинаково...», обращаясь к любому из членов группы и кидает мячик, затем то же делает участник, поймавший мячик и т. д. Упражнение занимает 10–20 мин. Оборудование: мячик или мягкая игрушка.

### **Упражнение: Фотография «Семья»**

Один из группы (по желанию) становится невербальным фотографом. Он расставляет всех участников группы, как бы создавая семейную, свадебную или юбилейную фотографию. Разговаривать до конца этого процесса нельзя.

Затем обсуждается: кто кем себя почувствовал.

### **Упражнение «Сказка о других членах группы»**

2 подгруппы-команды пишут друг о друге сказку. Обобщение знаний друг о друге, обучение социальным навыкам.

### **Упражнение «Взаимные презентации»**

Цель: сплочение группы, формальное открытие тренинга, самопрезентации участников, получение участниками обратной связи.

Инструкция:

«Сейчас мы разобьемся на пары. Мы с вами будем действовать по алгоритму.

Первый этап работы заключается в том, что каждый самостоятельно рисует образ, отвечая на вопрос «Я и моя профессия». На выполнение первого этапа у вас 5 минут.

Второй этап: вы рассказываете своему партнеру о себе и своем рисунке, расскажите друг другу о себе как можно подробнее.

Третьим этапом работы будет представление группе своего партнера. Поэтому постарайтесь получить как можно больше разносторонней информации о своем партнере. Хотелось бы, чтобы вы отразили в самопрезентации следующие самые важные вопросы:

Как я вижу свою профессию? Что я ценю в самом себе?

Предмет моей гордости?

Что я умею делать лучше всего?

На выполнение второго этапа у вас 5 минут». После этого организуется работа в парах.

*Комментарий 1:* Тренер может сам разбить группу на пары, например, разбиение «через одного» (человек, сидящий слева от тренера образует пару с человеком, находящимся через одного от него и т. д.) или люди, сидящие друг на против друга, образуют пару. Тренер может позволить группе самостоятельно разбиться на пары – «молчаливый выбор» (все встают со своих мест, молча ходят по комнате и выбирают себе партнера.) Можно также использовать недавно выполненную работу «человечков» (по степени похожести выбранных цветовых гамм; распределению цветовых зон; использованию одного, двух, трех цветов).

Спустя десять минут ведущий дает дополнительную инструкцию.

«Презентации будут происходить следующим образом: один из членов пары сидит на стуле, второй встает за его спиной, положив первому руки на плечи. Стоящий будет говорить от лица сидящего, называя себя именем своего партнера. Его задача – попытаться войти в роль своего партнера на время презентации, стать им, думать, рассуждать, чувствовать, переживать так, как кажется стоящему, вел и отвечал бы его партнер. В течение одной минуты – строго одной минуты, не больше и не меньше! – стоящий говорит, играя роль сидящего. Сидящий же, все это время молчит и, как все остальные, слушает. Ровно через минуту я прерву монолог; если кто-то закончит раньше, мы будем молчать, пока не истечет отведенная на выступление минута. Таким образом наша задача – построить свою презентацию так, чтобы она длилась ровно шестьдесят секунд.

После этого любой член группы – и я в том числе – имеет право задать выступающему любые вопросы, на которые тот должен отвечать также от лица сидящего. Понятно, что вы можете и не знать истинного ответа на заданный вопрос, поэтому вам нужно понять, почувствовать, как ответил бы ваш партнер. Кстати, тот, кого презентуют, не может вмешиваться и вынужден будет молчать»

*Комментарий 2.* Вопросы, которые задают участники группы и ведущий выступающему, начинаются с обращения к нему по игровому имени человека, которого он презентует, и могут касаться самых разных тем, например:

Какие качества ты наиболее ценишь в людях? Что ты считаешь самым отвратительным?

Есть ли человек, который оказал сильное влияние на твою жизнь?

Кто он?

Чего бы тебе хотелось добиться в жизни? И т. п.

Упражнение завершается обсуждением чувств и мыслей участников. При этом важно уделить внимание трем аспектам – способности учитывать время при презентации, способности верно и сжато передать полученную информацию от партнера и способность «вчувствоваться» в другого человека настолько, чтобы домыслить недостающую информацию.

*Комментарий 3.* Вопросы

Оцени успешность твоей презентации своего партнера.

Что ты чувствовал, когда твой партнер не сумел уложиться в отведенное время (замолчал раньше, чем закончилась минута)?

Удалось ли партнеру верно изложить сведения о тебе? Получилось ли у твоего партнера стать твоим двойником? Правильно ли он угадал ответы, которые давал от твоего имени? Тяжело ли было говорить от имени другого?

**Упражнение «Рекламный ролик»**

Каждый вытаскивает листок с именем одного из участников группы, нужно составить рекламу любого товара, наделяя его качествами этого человека. Остальные должны догадаться о ком идет речь, дается 3 попытки.

### Упражнение «Всеобщее внимание»

Всем участникам игры предлагается выполнить одну и ту же простейшую задачу. Любыми средствами, не прибегая, конечно, к физическим воздействиям и местным катастрофам, постарайтесь привлечь к себе внимание окружающих. Задача усложняется тем, что одновременно ее стараются выполнить все участники игры. Определите, кому это удалось и за счет каких средств. Итак, все участники игры пытаются обратить на себя внимание как можно большего числа играющих. Начали! Подсчитываем в заключение, кто привлек внимание большего числа участников игры.

Участники сидят с закрытыми глазами. Тренер обходит группу по кругу, и касается одного из участников. Каждый должен убедить группу, что коснулись именно его.

### Упражнение «Нить разговора»

Ведущий объявляет тему разговора/дискуссии, которая может быть абсолютно любой. Раздает группе нитки. Каждый высказывается по кругу, но высказываться можно ровно столько времени, сколько займет у игрока обкручивание нитки вокруг пальца.

### Упражнение «Дерево»

Цель: социометрия. Невербальное упражнение.

Инструкция: аудитория – дерево. Крона – окно, корни – стена. Найдисвое место.

Продолжительность 20 мин.

### Упражнение «Бинго – Бонго» (автор К. Фопель)

Цель – знакомство и разминка.

Каждый получает карточку и должен как можно быстрее заполнить ее по вертикали, горизонтали или по диагонали, опрашивая РАЗНЫХ людей из группы и получая положительные ответы. Выигрывает тот, кто первым сделает это.

Кто играет на фортепьяно	Кто любит манную кашу	Кто боится числа 13	Кто умеет рисовать	Кто не терпит, когда рядом с ним матерятся	Кто может нарисовать собаку
Кто участвовал когда-нибудь в сборе винограда	Кто любит петь	Кто часто спит больше 7 часов в сутки	Кто хотя бы однажды встречал рассвет	Кто может самостоятельно приготовить обед из 3 блюд	Кто левша
Кто бывал в Австралии	Кто имеет 2 гражданства	Кто знает наизусть российский гимн	Кто терпеть не может рокмузыку	Кто верит в любовь с первого взгляда	У кого сейчас есть цепочкана шее
У кого есть родимое пятно	Кто умеет танцевать вальс	Кто умеет свистеть на пальцах	Кто хорошо разбирается в математике	Кому не скучно слушать классическую музыку	Кто не любит отмечать свой деньрождения

Кто любит море	Кто умеет кататься на роликах	Кто стесняется своих родителей	Кто пишет грамотно	Кто был в Эрмитаже	Кто любит танцевать
Кто знает немецкий язык	Кто любит кошек	Кто ни разу не был в театре	Кто умеет ставить палатку	Кто не боится быть «белой вороной».	Кто считает, что добро должно быть с кулаками

### Упражнение «Три имени» (30 мин)

Цель: развитие саморефлексии, формирование установки на самопознание.

Каждому участнику выдается по три карточки. На карточках нужно написать три варианта своего имени (например, как вас называют родственники, сослуживцы и близкие друзья). Затем каждый член группы представляется, используя эти имена и описывая ту сторону своего характера, которая соответствует этому имени, а может быть, послужила причиной возникновения этого имени.

### Упражнение «Метафоры команд»

Цель: символическое представление команды.

Инструкция. В каждой команде выберите скульптора, остальные будут глиняными фигурами. Договоритесь о том, что напоминает ваша команда. На что она похожа? Какой образ, метафора возникает у вас? После этого скульптору дается возможность изобразить общую фигуру – образ вашей команды. В вашем распоряжении 20 минут.

### Упражнение «Фигурные построения»

Цель. Упражнение сплачивает группу, способствует формированию взаимопонимания, обучает уверенному поведению в условиях необходимости принимать решения при ограниченности доступной информации, брать на себя ответственность за свою часть в общей работе.

Описание упражнения

Участники хаотично перемещаются по помещению.

По команде ведущего они закрывают глаза и пытаются построиться, образовав ту геометрическую фигуру, которая названа ведущим (круг, треугольник, квадрат, «змейка» и т. п.). Если кто-то подсматривает – он выбывает из игры.

Когда построение закончено, участники по команде ведущего открывают глаза и смотрят, что в итоге получилось.

Обсуждение

Насколько успешным участники считают построение разных фигур? Что требуется от участников, чтобы справиться с таким заданием?

Что же обеспечивает возможность взаимопонимания в таких ситуациях, да еще если у участников закрыты глаза?

### Игра «Берлинская стена»

*Материалы:* веревка или достаточное количество стульев (5–7).

*Ход упражнения.* Комната перегораживается посередине стульями или веревкой (веревку держат ведущие на высоте 0,5 м от пола). Группа должна перебраться на другую сторону комнаты, перешагнув через веревку. Если хоть один человек остается по ту сторону преграды или преграду кто-то задевает, все участники возвращаются обратно. Ведущие могут поднимать веревку на любую высоту.

В зависимости от особенностей группы возможен вариант проведения игры в два этапа: «стена» может стать значительно выше, и группе придется повторить штурм, чтобы вернуться обратно. Второй этап желателен в том случае, если в процессе знакомства и



выработки правил в группе возникли разлад, соперничество, склонность к «навешиванию ярлыков».

*Обсуждение и резюме.* Завершив игру, тренер обсуждает стратегию решения проблемы или причину ее отсутствия. А также оговаривает с участниками, из-за чего у них возникали проблемы и какие еще стратегии могла избрать группа.

### **Игра «Лабиринт»**

*Цель:* Научиться искать выход из трудной ситуации, прислушиваться к мнению окружающих.

*Материалы:* бумажный скотч или полоски из бумаги для разметки поля. Размер одного квадрата на поле примерно 20×20 см. План поля с отмеченными «незаминированными» квадратами. («Незаминированные» квадраты должны составлять «коридор», по которому можно пройти от одного края поля к другому. «Незаминированные» квадраты должны соприкасаться друг с другом углами или боками. Данный план должен быть только у ведущего. Участники не должны его видеть!)

Ведущие раскладывают бумажные полоски на полу, деля его на квадраты.

*Задача:* Всем участникам по очереди (по одному) надо перебраться на противоположную сторону поля. При этом они имеют право передвигаться по полю, только переходя из квадрата в квадрат, которые соприкасаются друг с другом углами или боками. Перепрыгивать через квадраты нельзя!

*Условия:* Участникам дается 5 минут на обсуждение стратегии. После этого они не имеют права разговаривать, показывать на поле руками, пометать нужные квадраты.

Два раза подряд идти по полю нельзя, поэтому, «подорвавшись» (наступив на квадрат вне «коридора»), участник встает в конец очереди. Если кто-то наступает на «заминированный» квадрат, ведущий подает звуковой сигнал (хлопает, топает и проч.).

*Примечание:* Если всем участникам удастся перейти на другую сторону за 10-15 минут, можно заключить, что группа хорошо сплочена, способна находить правильные стратегии для выхода из сложных ситуаций.

### **Упражнение «Поезд»**

*Цель.* Сплочение, повышение взаимного доверия участников, тренировка уверенности поведения при необходимости действовать в условиях недостатка информации, положившись на партнеров.

*Описание упражнения:* 6–8 участников изображают «поезд», встав в колонну и положив руки на плечи стоящим впереди. Все, кроме первого, закрывают глаза. Этому «поезду» нужно проехать через препятствия, которые изображают другие участники. При малом количестве играющих часть препятствий можно изобразить с помощью стульев.

Задача «поезда» – проследовать от одной стены помещения до другой, по пути обязательно объехав по кругу 3–4 препятствия (ведущий указывает, какие именно) и не столкнувшись с остальными. Препятствия, изображенные с помощью других игроков (желательно, чтобы те, которые нужно объехать по кругу, были именно из их числа), при приближении к ним «вагонов поезда» на опасно-близкое расстояние могли издавать предостерегающие звуки – например, начинать шипеть.

Игра повторяется несколько раз, чтобы дать возможность каждому побыть и в роли препятствий, и в составе «поезда».

Если участников много и позволяют размеры помещения, можно сделать игру более динамичной, запуская одновременно по два «поезда».

### **Упражнение «По листикам»**

*Цель.* Обучение координации совместных действий, а также тренировка уверенности в ситуации управления другими людьми.

Для успешного выполнения упражнения каждый должен на некоторое время взять на себя управляющую роль и довести других участников до «своего» листка.

*Описание упражнения.* Каждый участник пишет на небольшом листе бумаги свое имя и кладет этот лист на пол в любом месте помещения. После этого участники встают в шеренгу и берутся за руки. Дается следующее задание: каждый должен добраться до своего листа и хотя бы один раз наступить на него. Размыкать руки при этом нельзя, движется вся шеренга.

Если участников больше, чем 9–10, то целесообразно разделить их на 2–3 команды, которые будут работать параллельно.

#### *Обсуждение*

Кому что было легче – следовать за другими участниками или самому вести их в нужном направлении?

А что для вас ближе в обычной жизни – стремиться управлять другими людьми, или подчиняться им?

Какие плюсы и минусы у тех, кто стремится быть лидером и у тех, кто предпочитает позицию ведомого?

### **Упражнение «Всадник на лошади»**

*Цель:* применяется в тренингах на командообразование, на постановку задач, на делегирование, на лидерство.

*Инструкция:* из выданных материалов построить фигуру всадника на лошади.

#### *Требования*

Использовать только стройматериалы, выданные тренером.

Высота фигуры должна быть не менее 1 м.

Фигура должна быть достаточно устойчивой, чтобы стоять без посторонней помощи.

Фигура должна быть достаточно крепкой, чтобы ее можно было перенести из комнаты в комнату (или из одного конца комнаты в др).

Всадник и лошадь должны быть разного цвета. Время выполнения: 30 мин.

*Стойматериалы:*

- большой скотч;
- бумага А4;
- ножницы;
- маркеры двух цветов;
- трубочки для коктейлей двух цветов;
- зубочистки;
- степлер.

### **Игра «Машина с характером»**

*Цель:* сплочение группы.

*Время проведения:* 20 минут.

*Этапы игры:* Расскажите о целях игры. Вся группа должна построить воображаемую машину. Ее детали – это только слаженные и разнообразные движения и возгласы игроков. При этом каждому участнику придется внимательно следить за действиями других членов команды. Во время игры нельзя разговаривать.

Попросите одного добровольца (игрок № 1) выйти на середину круга и скажите ему: «Я хочу, чтобы сейчас ты начал выполнять какие-нибудь повторяющиеся движения. Может быть, ты хочешь попеременно вытягивать руки вверх, или поглаживать живот правой рукой,

или прыгать на одной ноге. Годится любое действие, но ты должен непрерывно повторять его. Если хочешь, можешь свои движения сопровождать возгласами».

Когда игрок № 1 определится со своими действиями, он становится первой деталью машины. Теперь следующий доброволец может стать второй деталью.

Игрок № 2, со своей стороны, выполняет движения, которые дополняют действие первого игрока. Если, например, игрок № 1 смотрит вверх, поглаживает себя по животу и при этом в промежутке попеременно говорит: «Ах» и «Ох», то игрок № 2 может встать сзади и каждый раз, когда игрок № 1 говорит: «Ах», разводит руками, а при заключительном «Ох» один раз подпрыгивать. Он может также встать боком к игроку № 1, класть ему правую руку на голову и при этом говорить: «Ау», причем для своего «Ау» выбрать момент между «Ах» и «Ох».

Когда движения первых добровольцев обретут достаточную скоординированность, к ним может присоединиться третий игрок. Каждый игрок должен стать новой деталью увеличивающейся машины и пытаться сделать ее более интересной и многогранной. Каждый может выбрать себе место, где он мог бы расположиться, а также придумать свое действие и возгласы.

Когда задействованы все игроки, вы можете позволить фантастической машине полминуты работать в выбранном группой темпе. Потом предложите, чтобы скорость работы несколько увеличилась, затем слегка замедлилась, потом начала останавливаться. В конце концов машина должна развалиться.

#### *Обсуждение игры*

Смогла ли группа создать интересную машину? Функционировала ли машина некоторое время без перебоев? В какой момент вы стали деталью машины?

Как вы придумали свои действия?

Трудно ли было придерживаться единого ритма и темпа работы? Что происходило, когда ход машины ускорялся или замедлялся? Трудно ли было разобрать машину?

Как влияло на работу то, что вам нельзя было переговариваться друг другом?

#### *Варианты*

Участники, разбившись по четверо или пятеро, могут изображать реально существующие механизмы, агрегаты, машины: будильник, кофемолку, мотор, планер. Игроки могут построить машину, аллегорически изображающую концептуальное понятие, например, машину любви, войны, мира и т. д.

### **Игра «Преодолей препятствие»**

Участники выстраиваются в линейку.

*Инструкция.* Представьте, что вы стоите на краю пропасти и вам надо преодолеть сложные препятствия. Препятствия представляют собой участники команды. Преодолевающий должен мобилизовать всю свою фантазию, чтобы каждое из «препятствий» было преодолено.

Варианты препятствий могут быть совершенно различными: моральные, физические, эмоциональные, интеллектуальные и т. д. и требующие различных и нестандартных подходов к решению проблемы преодоления препятствия.

Одно условие – не наносить друг другу физического или морального ущерба. Каждый из участников команды обязательно должен быть и «препятствием» и «преодолевающим».

Очень эмоциональная игра. В ее процессе поощряется открытое проявление эмоций. Ведущий внимательно следит за соблюдением правил. В конце игры проводится тщательное обсуждение.

### **3 этап (заключительный)**

#### **УПРАЖНЕНИЯ ДЛЯ ЗАВЕРШЕНИЯ ГРУППОВОЙ РАБОТЫ**

##### **Процедура «Спасибо за приятное занятие»**

Это упражнение можно сделать ритуальным, т. е. каждый раз заканчивать им занятие. Пожалуйста, встаньте в общий круг. Я хочу предложить вам поучаствовать в небольшой церемонии, которая поможет нам выразить дружеские чувства и благодарность друг другу. Игра проходит следующим образом: один из вас становится в центр, другой подходит к нему, пожимает руку и произносит: «Спасибо за приятное занятие!». Оба остаются в центре, по-прежнему держась за руки. Затем подходит третий участник, берет за свободную руку либо первого, либо второго, пожимает ее и говорит: «Спасибо за приятное занятие!» Таким образом, группа в центре круга постоянно увеличивается. Все держат друг друга за руки. Когда к вашей группе присоединится последний участник, замкните круг и завершите церемонию безмолвным крепким троекратным пожатием рук.

##### **Упражнение «Аплодисменты по кругу»**

Мы хорошо поработали сегодня, и мне хочется предложить вам игру, в ходе которой аплодисменты сначала звучат тихонько, а затем становятся все сильнее и сильнее.

Ведущий начинает тихонько хлопать в ладоши, глядя и постепенно подходя к одному из участников. Затем этот участник выбирает из группы следующего, кому они аплодируют вдвоем. Третий выбирает четвертого и т. д. последнему участнику аплодирует уже вся группа.

##### **Упражнение «Коллективный счет»**

*Цель.* Развитие умения слушать и чувствовать других. Сплочение группы.

Участники, сидя в кругу и глядя в пол, должны сосчитать до числа, по количеству членов группы по порядку, например, если в группе 12 человек, то до 13, включая ведущего. Каждый называет любое число только один раз в любой момент, не перебивая других. Если несколько человек одновременно называют число, то счет начинается заново.

##### **Упражнение «Собери в дорогу чемодан»**

*Цель.* Обобщение знаний друг о друге, обучение социальным навыкам.

Участники заранее готовят открытки (не подписанные, желательно чистые), каждый пишет любое пожелание всем по очереди членам группы, учитывая те знания, которые он получил об этом человеке, можно анонимно. Таким образом, каждый получает искренние пожелания от всей группы.

#### **АНАЛИЗ, РЕФЛЕКСИЯ И ОЦЕНКА ЭФФЕКТИВНОСТИ ТРЕНИНГА**

При описании форм, методов, способов групповой работы в последнее время все чаще стали использоваться зарубежные термины. В отечественной практике подобные виды работы также существуют, но не имеют при этом конкретных названий. Так, допустим, заключительная часть занятия всегда включает в себя анализ дня, подведение итогов, обсуждение, вербализацию и т. д. Благодаря современному широкому использованию опыта работы зарубежных коллег или же просто на просто «американизации» речи, в практику групповых занятий постепенно незаметно «вошли» такие термины как дебрифинг и шеринг. Эти два понятия тесно связаны между собой, некоторые практикующие тренеры и руководители групп даже не разделяют их.

В английском языке существует термин «*debriefing*», который означает буквально «выдаивание» знаний из участников игрового взаимодействия. Считается, что первым эту методику предложил Джеффри Митчел.

Под *дебрифингом* подразумевается процесс, обратный инструктажу, его цель – извлечь информацию из анализа группового взаимодействия. В российской системе командообразования этот термин используется крайне редко. Аналогом (но не синонимом) является термин «рефлексия» – предполагающая возможность для участников оглянуться на события, происходившие во время работы над ситуацией.

Достоинством дебрифинга является подчеркнутая связь первоначальных целей с обзором окончательных результатов.

Дебрифинг реализует следующие функции.

1. Выведение членов команды из работы, из разыгранных или анализируемых ролей, ведь высокая включенность фактически является одним из показателей успеха внедрения новой технологии. Поскольку хорошо подготовленное игровое занятие, развитое воображение членов команды, включенность в упражнение стимулируют глубокое погружение игрока в игровой процесс, то для того, чтобы вывести человека из действия, нужно также использовать различные приемы. В противном случае, отношения, сложившиеся во время игры, упражнения (часто ярко эмоционально окрашенные) могут переноситься на повседневные взаимоотношения и/или восприниматься таковыми в любой ситуации вне игры. Например, человек, выполняя роль полицейского, должен понять обман «контрабандиста» и соответственно может воспринимать его как лживого, изворотливого, нечестного человека, а не персонажа игры. После упражнения остается «осадок», что партнер – «контрабандист», который действительно всегда пытается меня обмануть, провести или он вообще такой.

2. Внесение ясности в происходящие события. Это происходит на уровне фактов, «Что именно произошло?». В групповой работе важно каждое мнение, это один из лучших способов работы со стереотипами и повышения эффективности взаимодействия. Благодаря общему обсуждению, мы совместно приходим к полученным фактам, а не оцениваем или осуждаем человека, упражнение, группу;

1) Устранение возникших недоразумений и исправление ошибок. На этом этапе полезно продемонстрировать группе, что не стоит бояться и скрывать свои ошибки. Их нужно осознавать и уметь открыться в этом перед группой. «Любой человек может совершить ошибку!».

4. Снятие напряжения (тревоги, беспокойства) у тех, кто находится в таком состоянии. Для этого руководителю или тренеру важно быть внимательным ко всем вербальным и невербальным проявлениям участников. Желательно направить работу группы так, чтобы сами участники поддержали «напряженного» члена группы, эффект включенности одноклассников всегда значительно выше, чем только руководителя.

5. Выявление возникших установок, чувств и перемен, произошедших с каждым человеком в ходе работы. Этому способствуют заранее продуманные вопросы для анализа своего состояния.

6. Развитие участниками в себе способности к самонаблюдению и самоанализу, а также демонстрация их.

7. Соотношение итогового результата с первоначально поставленными целями. Удалось ли нам добиться поставленной цели? Почему?

8. Установление связи с предыдущими и последующими занятиями.

Возможно, выделяются и другие функции дебрифинга; на наш взгляд, вышеперечисленные являются самыми важными.

По окончании игрового занятия у участников, как правило, появляется потребность обсудить его и поговорить о происшедшем. Многие хотели бы проиграть ситуацию заново, чтобы опробовать иные подходы, которые пришли в голову, но занятие уже окончилось. Если группа или ее отдельные участники недовольны исходом игры, то в глубине души будут продолжать придирается к ней. Чтобы не было негативного «послеигрового действия», также нужен не только дебрифинг, который осуществит

логический процесс постепенного выхода из игрового взаимодействия, но и **шеринг**. Происходит плавный переход от обсуждения чувств и эмоций, проявленных обучаемыми в конкретных ролях, которые они исполняли, к более объективному обсуждению проблем. А поскольку все обсуждения и анализ необходимо осуществлять только в рабочей группе, то правильно организованный шеринг является залогом грамотной и успешной работы ведущего группы.

В отличие от дебрифинга, понятие шеринга в работе отечественных практиков по командообразованию используется довольно широко. Изначально под шерингом понималась очень узкая область, от англ. *sharing* – минимизация последствий психодрамы с ее обсуждением. Это была одна из заключительных частей психодрамы, дающая всем членам группы шанс выразить свои чувства. Вместе с тем, происхождение термина связано с английским словом *to share* – делиться, поэтому сегодня слово используют практически во всех формах групповой работы, в том числе и в командообразовании для обозначения выражения своих чувств, эмоций, состояния в начале или конце работы. В этом его основное отличие от дебрифинга, который используется только после упражнения или игры и является более рациональным, а не эмоциональным.

На основании исследований Зерка Морено (Z. Морено, 1987), можно выделить следующие функции шеринга:

- а) функция вербализации. Члены группы проговаривают «за себя», «от своего лица», впечатления от упражнения или дня, но не анализируют других.
- б) функция обратной связи. Особенно активные участники группы получают от шеринга гораздо больше, чем от холодного анализа или критики.
- в) функция раскрытия. Инсайт сам по себе редко оказывает оздоровительный эффект, в процессе проговаривания мы «открываем» в себе или во взаимоотношениях новые стороны, грани.
- г) функция объединения. Выслушивание переживаний других людей дает участникам группы ощущение того, что они не одиноки, и ведет к объединению.
- д) функция смягчения конструктивной критики, снятия напряжения. Интерпретация и оценивание производятся позже, когда члены группы уже не так уязвимы.

Во время шеринга групповая сплоченность обычно значительно возрастает, особенно между теми членами группы, которые могут обнаружить некоторое сходство. Все участники группы сталкиваются со схожими трудностями и борются с ними – это и является основой для возникновения связи. Таким образом, после эффективного шеринга у каждого члена группы, как правило, не остается мыслей о том, что он одинок. Все участники группы получают базовое чувство принятия и обратную связь от других, которая укрепляюще действует на его готовность продолжать исследование внутреннего содержания и беспокоящих мыслей и чувств.

### **Оценка уровня эффективности тренинга**

1. Тренинг считается эффективным в том случае, если достиг поставленной цели. Поэтому важно на этапе подготовки и начала занятия четко сформулировать и предъявить цель.

2. Выделяется 4 уровня оценки тренинга.

№	Уровень оценки	Тип результата	Способы и методы оценки
1	Эмоциональная реакция участников	Высказывания и слова участников, включенность	Итоговая анкета Упражнение «Мое эмоциональное состояние» (по команде ведущего участники в центр круга «выкидывают» пальцы на одной руке 5 – все замечательно, 4 – все хорошо, 3 – состояние удовлетворительное, 2 – состояние неудовлетворительное, 1 – мне плохо) Ежедневная обратная связь Шеринг
2	Усвоение информации и отработка навыков	Повышение уровня информированности по теме занятия	Наблюдения ведущего во время занятия Анкеты Самоанализ деятельности во время шеринга
3	Изменение поведения	Применение полученных знаний и навыков на практике, в повседневной жизни	Упражнения, в которых отрабатывается определенный навык и проверяются знания Опрос участников Анкета влияния тренинга
4	Закрепление (экология)	При повторной ситуации – новое поведение	Игры на закрепление навыков Общение после окончания занятий Группы супервизий

#### Примерный вариант итоговой анкеты

	Насколько я доволен тем, что происходило сегодня	1 2 3 4 5 6 7 8 9 10
	Насколько я доволен своей работой	1 2 3 4 5 6 7 8 9 10
	Насколько знания были для меня новыми	1 2 3 4 5 6 7 8 9 10
	Мое самочувствие сегодня можно оценить на	1 2 3 4 5 6 7 8 9 10
	Сколько я вложил сегодня в работу	1 2 3 4 5 6 7 8 9 10
	Сколько я получил от работы	1 2 3 4 5 6 7 8 9 10
	Что было для меня особенно полезным	
	Что мешало работать	
	Что бы я изменил (а)	
	Какую дополнительную информацию мне бы хотелось получить (ой теме, разделу)	
	Знания, полученные на тренинге я могу использовать	
	Я сегодня весь день хотел (а) сказать, что...	

МИНИСТЕРСТВО ЗДРАВООХРАНЕНИЯ РОССИЙСКОЙ ФЕДЕРАЦИИ  
федеральное государственное бюджетное учреждение  
«Национальный медицинский исследовательский центр имени В.А. Алмазова»  
Министерства здравоохранения Российской Федерации  
(ФГБУ «НМИЦ им. В.А. Алмазова» Минздрава России)

ИНСТИТУТ МЕДИЦИНСКОГО ОБРАЗОВАНИЯ

ОДОБРЕНО  
Учебно-методическим советом  
ФГБУ «НМИЦ им. В.А. Алмазова»  
Минздрава России  
«15» октября 2024 г.  
Протокол №07/2024г.

УТВЕРЖДАЮ  
Генеральный директор  
ФГБУ «НМИЦ им. В.А. Алмазова»  
Минздрава России  
Е.В. Шляхто  
«25» октября 2024 г.

Заседание Ученого совета  
«25» октября 2024 г.  
Протокол № 10

**МЕТОДИЧЕСКИЕ МАТЕРИАЛЫ**

по дисциплине «Коммуникативный тренинг»

специалитет по специальности  
**37.05.01 Клиническая психология**  
Очная форма обучения

Санкт-Петербург  
2024



## ЛИСТ СОГЛАСОВАНИЯ

Методические материалы по дисциплине «Коммуникативный тренинг» рассмотрена и одобрена на заседании кафедры психологии.

## Пояснительная записка к рабочей программе дисциплины

Дисциплина готовит будущих клинических психологов к выполнению практических задач в профессиональной деятельности. Освоение дисциплины позволит решать задачи, направленные на развитие у обучающихся навыков, обеспечивающих социальную адаптацию и эффективную коммуникацию в различных ситуациях делового общения.

### 1. ЦЕЛЬ И ЗАДАЧИ ДИСЦИПЛИНЫ

#### Цель изучения дисциплины:

формирование и совершенствование у обучающихся коммуникативной компетентности в общении.

#### Задачи изучения дисциплины:

- Развитие способности к формированию и поддержанию межличностного контакта во взаимодействии.
- Развитие способности к сотрудничеству и партнерским отношениям.
- Развитие способности к разрешению конфликтных ситуаций.
- Формирование представления о конструктивных и деструктивных методах влияния.
- Развитие способности к оценке результатов деятельности с позиции профессиональных этических стандартов психолога.

## РАЗДЕЛ 1. МЕЖЛИЧНОСТНЫЙ КОНТАКТ

**Общение** — это необходимость взаимодействия между людьми, диктуемая нам условиями совместного проживания; это необходимый вид самостоятельной человеческой деятельности. Чтобы выжить, людям необходимо общаться. Без общения невозможно формирование полноценной многогранной личности. (Маугли).

Цели общения бывают самыми разнообразными.

Под средствами общения понимают способ передачи информации.

По характеру и содержанию общение бывает **формальным** (деловое) и **неформальным** (светское, быденное, бытовое).

**Деловое общение** — это процесс взаимосвязи и взаимодействия, в котором происходит обмен деятельностью, информацией и опытом, предполагающим достижение определенного результата, решение конкретной проблемы или реализацию определенной цели.

Деловое общение можно условно разделить на **прямое** (непосредственный контакт) и **косвенное** (когда между партнерами существует пространственно-временная дистанция).

Прямое деловое общение обладает большей результативностью, силой эмоционального воздействия и внушения, чем косвенное, в нем непосредственно действуют социально-психологические механизмы, о которых мы говорили ранее.

В целом деловое общение отличается от быденного (неформального) тем, что в его процессе ставятся цель и конкретные задачи, которые требуют своего решения. В деловом общении мы не можем прекратить взаимодействие с партнером (по крайней мере, без потерь для обеих сторон). В обычном дружеском общении чаще всего не ставятся конкретные задачи, не преследуются определенные цели. Такое общение можно прекратить (по желанию участников) в любой момент.

Дадим определение коллективу и личности.

**Коллектив** - это многосложная система из множества взаимосвязанных отдельных личностей и групп.

**Личность** – это отдельный человек с его психологическими и физиологическими особенностями, с его индивидуальным, только ему присущим внутренним миром.

**Трудовой коллектив** выполняет экономическую и социальную функции. Экономическая функция заключается в создании ценностей в ходе трудовой деятельности. Это ведущая мотивация для деятельности коллектива. Социальная функция сводится к удовлетворению потребностей членов коллектива.

Формирование трудового коллектива происходит поэтапно. Первый этап – это начало формирования общности коллектива. Здесь происходит знакомство друг с другом, с руководителем и с основными задачами организации. Руководитель высказывает свои требования.

На втором этапе формируются группы на основании общности интересов. Также выделяются лидеры, добросовестные и ответственные люди, пассивные и явно отрицательно настроенные. Лидер чаще всего урегулирует лишь неформальные отношения, что принципиально отличает его от руководителя организации, который регулирует официальные отношения в коллективе. Положение лидера нестабильно и может меняться в зависимости от настроения коллектива. Воздействие лидера в основном распространяется лишь на какую-то часть сотрудников. Руководитель же осуществляет воздействие на весь коллектив без исключения.

Третий этап характеризуется тем, что весь коллектив предъявляет установившиеся требования к себе и друг другу. Если коллектив достиг этого этапа, то развитие коллектива следует продолжать дальше.

Межличностные отношения — это взаимосвязь и взаимодействие членов коллектива между собой в ходе решения служебных вопросов.

Деловое общение – это такой процесс общения, в ходе которого происходит взаимообмен информацией, приобретенным опытом партнеров. В процессе ДО ставятся конкретные цели и задачи, которые необходимо решить. Это и создает особенность этого вида общения. Благодаря ДО человек приобретает новые деловые и личные качества. Он развивается сам благодаря развитию деловых отношений, постигая все тонкости делового общения.

Один из часто употребляемых **видов делового общения** – это *служебное общение*. Это взаимоотношения, которые осуществляются партнерами в служебной обстановке. Т. е. это взаимодействие в рабочее время, непосредственно на территории самой организации.

ДО также подразумевает и более широкие рамки взаимодействия, охватывая взаимоотношения и наемных работников и руководителей. Территориально оно может происходить не только в стенах организации, но и за ее пределами. Например, это *переговоры, деловые приемы, выставки*.

ДО имеет свои виды и стили. Так, его можно разделить на прямое и косвенное общение.

*Прямое общение* – это непосредственный контакт между партнерами, будь то беседа или переговоры. *Косвенный контакт* – это общение партнеров, разделенных во времени и пространстве с помощью технических средств связи. По возможности, всегда надо стремиться к прямому, непосредственному общению, так как оно более результативно. Имеется больше возможностей убедить собеседника, добиться нужных результатов.

По видам ДО можно разделить на вербальное и невербальное.

*Вербальное общение* – это общение, происходящее с помощью слов. Это то, что и как мы говорим.

*Невербальное общение* осуществляется через мимику, жесты и позы. То, как и где мы стоим, какой у нас взгляд, и с какой интонацией мы говорим, составляет наш невербальный портрет в глазах собеседника. Иногда результат невербального восприятия играет намного более значительную роль, чем мы ожидаем.

Рассмотрим 3 основных **стиля делового общения**.

*Ритуальный*, где основная задача – поддержание традиции и основных устоев данного общества. Человек выступает здесь лишь как элемент соблюдения ритуала общения.

**Манипулятивный** стиль – это управление оппонентом для достижения поставленных целей. Сюда можно отнести обучение, управление.

И третий – **гуманистический, партнерский** стиль, при котором общение направлено на достижение взаимопонимания. При этом стиле важна индивидуальность каждого.

Стоит отметить, что существует и **индивидуальный стиль общения**. Человек определяет его сам для себя и любой процесс общения происходит согласно выработанной стратегии общения.

Формирование индивидуального стиля зависит от личностных особенностей человека, его жизненного опыта и от определенного вида общения, которое присуще для его общества.

### 3. Этикет.

Совокупность правил первоначального межличностного взаимодействия, касающихся внешнего проявления отношения к людям, составляет **этикет приветствий и представлений**.

Кажущаяся простота правил взаимных приветствий и представлений тоже требует определенных знаний и достаточного внимания. В современном деловом этикете выработаны некоторые правила относительно знакомства и приветствий в зависимости от пола, возраста и должности контактирующих людей, а также от того, находятся ли они в группе или по одному.

Создание в глазах потенциального партнера *образа уверенного в себе человека*, умеющего вести себя в обществе, не вызывая своими поступками недоумения и пренебрежительной усмешки, — одно из условий успеха в профессиональной деятельности.

Следует помнить, что наша ответственность за собственное поведение усиливается при широком и активном развитии международных контактов. В этой ситуации на нас смотрят как на представителей страны и ее народа и по нашим поступкам очень часто судят о них. Поэтому необходимо усвоить основные правила поведения, принятые во всем мире.

Свод основных правил поведения во всех странах предполагает несколько качеств этики взаимоотношений: вежливость, естественность, достоинство и тактичность.

**Приветствие** — одно из проявлений вежливости, которое представляет собой особую форму взаимного уважения. Приветствие в любой ситуации должно показывать вашу расположенность и доброжелательность. На характере приветствия не должно сказываться ваше настроение или негативное отношение к другому человеку.

Такой элемент приветствия как *рукопожатие* пришел к нам из глубины веков. В свое время он демонстрировал отсутствие оружия в руке. Сегодня рукопожатие является достаточно ответственным проявлением взаимного расположения людей друг к другу и требует тактичности в сочетании с естественностью.

Все чаще рукопожатие используется в качестве приветствия или прощания с женщиной, но здесь возможны модификации по сравнению с мужским вариантом. Как правило, инициатором рукопожатия должна быть женщина. Исключение из правил составляет ситуация, когда мужчина намного старше женщины по возрасту или по служебному положению. В этом случае он может подать руку первым.

Хотя рукопожатие и стало привычным и стандартным ритуалом, оно может передать отношение людей друг к другу.

Первый вариант: вы чувствуете, что человек как бы доминирует над вами, т. е. пытается вами управлять и надо быть с ним поосторожнее. Это происходит потому, что его рука направлена вниз по отношению к вашей руке и вы чувствуете довольно сильное давление. Как правило, такой человек первым протягивает руку для пожатия.

Второй вариант: человек протягивает руку так, что его ладонь смотрит вверх и таким образом дает вам понять, что готов подчиниться и признает ваше лидерство.

Третий вариант: руки движутся параллельно друг другу и вертикально по отношению к плоскости пола. Давление ладоней также примерно одинаковое. Это отношения равенства, партнерства.

**Представление** является важным элементом вежливости в деловой жизни. Посредством его можно установить нужные и полезные связи. Этикет предусматривает определенные нормы, указывающие, когда и как необходимо представлять и быть представленным.

В процессе взаимоотношений могут складываться различные ситуации, имеющие специфику приветствия, представления друг другу или рукопожатия. Эта специфика выражается главным образом в том, кто обладает правом или обязан быть первым в указанных действиях.

**Вербальный этикет.** Этикет процедуры знакомства и приветствия включает также и правила вербального этикета, связанного со стилем речи, принятым в общении деловых людей. Существуют как исторически наработанные, так и заимствованные стандартные речевые обороты, используемые для знакомства и приветствия.

Так, например, вместо обращения по половому признаку или слова «товарищ», все большее распространение получает обращение «дамы», «господа», «сударь», «сударыни». Это исконно русские слова, и они отражают ту необходимую степень уважения и вежливости, которая соответствует современному деловому этикету.

При приветствии и прощании, кроме слов «здравствуйте», «добрый день» и «до свидания», желательно называть имя и отчество собеседника, особенно, если он занимает по отношению к вам подчиненное положение. Если позволяют условия и время беседы, возможен обмен нейтральными фразами: «*Как дела?*» — «*Спасибо, нормально. Надеюсь, что и у вас все обстоит хорошо?*» — «*Спасибо, да*» .

Вербальный этикет допускает также применение различных психологических приемов, таких, как, например, форм напутствия и краткой оценки общения. Это словесные обороты типа: «*удачи вам*», «*желаю успеха*», «*приятно было встретиться*» .

В речевом этикете деловых людей также большое значение имеют комплименты — приятные слова, выражающие одобрение, положительную оценку деятельности, ума делового партнера. С этой точки зрения, комплимент — не механизм лести, а необходимая часть речевого этикета, особенно если деловой партнер — женщина.

Одно из условий успешной карьеры на государственной и муниципальной службе — это создание в глазах коллег имиджа, уверенного в себе человека, умеющего вести себя в обществе, не вызывающего своими поступками недоумения и пренебрежительной улыбки.

Поэтому необходимо усвоить кодекс поведения, принятый для хорошо воспитанных людей во всех странах. Этот кодекс включает четыре основных правила: вежливость, естественность, достоинство, такт.

Вежливость предполагает прежде всего **приветствие**. Приветствие — это обычай, пришедший к нам из древних времен; с приветствия начинается любой разговор, и именно произнесенные при приветствии слова задают тон всему дальнейшему общению. Важным элементом приветствия является интонация. Приветствие, высказанное грубым или сухим тоном, может обидеть человека, с которым вы здороваетесь. Приветствовать людей следует тепло и дружелюбно. Слова при этом произносятся четко, не слишком быстро, но и не медленно.

При приветствии лучше всего пользоваться традиционным официальным "Здравствуйте".

Следует помнить, что "Доброе утро" принято говорить до 12.00 часов, "Добрый день" — до 18.00 часов, "Добрый вечер" — после 18.00 часов. (Три последних приветствия не рекомендуется обращать к вышестоящим лицам, хотя последние могут таким образом адресоваться к нижестоящим.)

Если обстоятельства таковы, что приветствие голосом нецелесообразно — слишком большое расстояние или между здоровающимися находятся другие стоящие или проходящие по коридору сотрудники, имеет смысл лишь обменяться поклонами.

Поклон — это не кивок головой, при поклоне голова фиксируется в наклоненном состоянии на одну-две секунды.

Поклон может быть формальным, вежливым, заискивающим, пренебрежительным, холодным, теплым, полным уважения, изящным, глубоким.

Приветствия обычно не обходятся без рукопожатия. Рукопожатие – это традиционный, символический жест-приветствие. Вообще, жест рукопожатия информативен и говорит о многом. Не случайно знаменитый представитель немецкой классической философии И. Кант назвал руку "видимой частью мозга".

Ритуал рукопожатия в разных странах достаточно существенно отличается друг от друга.

Англичане жмут друг другу руки лишь при первой встрече и окончательном прощании.

Американцы при приветствии энергично пожмут руку и при этом похлопают по плечу, а вот большинство жителей Азии при встрече не терпят физических контактов.

Японцы приветствуют друг друга низким поклоном, а вот рукопожатие не одобряется, особенно по отношению к женщине. Корейцы, наоборот, приветствуют рукопожатие, при этом поддерживание левой рукой локтя правой руки собеседника также является символом уважения, хотя и носит оттенок покровительства.

Африканцы, разговаривая с вами, будут держать вас за руку. А французы даже с незнакомыми людьми в бистро обязательно поздороваются за руку.

Приветствуют друг друга рукопожатием чаще всего мужчины. Не принять протянутую вам руку – значит нанести подавшему ее тяжкое оскорбление. В деловом мире рукопожатие используется не только при приветствии, но также как символ заключения соглашений, знак доверия и уважения к партнеру.

В недалеком прошлом по правилам этикета женщина при встрече первой протягивала руку. Сейчас это не является обязательным: как женщина, так и мужчина могут первыми протянуть руку для приветствия любому человеку.

Изредка в ходе приветствия "используется" поцелуй, который в зависимости от обстоятельств может быть, как уместным, так и неуместным. В служебной обстановке к нему надо прибегать с большой осторожностью, и тем более не рекомендуется лезть с поцелуями к малознакомым людям. Также не следует целоваться с теми, кто выше или ниже по служебному положению. Для того чтобы избежать неприятных ситуаций, следует держаться на определенной дистанции, а при знакомстве протягивать руку.

Признаком дурного тона при приветствии считается переход к деловой стороне разговора сразу после рукопожатия. Необходимо пять-десять минут уделить вопросам, не касающимся основной темы разговора. Можно поинтересоваться здоровьем собеседника, его семьи, спросить о его работе, поговорить о погоде и т.д.

Какой бы сложной ни была структура учреждения государственной или муниципальной службы, в любом случае вежливый тон при обращении с сослуживцами создает комфортный климат в коллективе. Так, руководитель учреждения должен приветливо здороваться с охраной, вахтерами и отвечать на их приветственные фразы. Рукопожатие при этом вовсе не обязательно: так можно приветствовать друг друга в том случае, когда обе стороны придают этому исключительное значение. На практике подобная форма приветствия может оказаться обременительной.

Правила **представления** основаны на нормах общепринятого этикета и здравом смысле.

- Когда вас представляют, следует сказать: "Здравствуйте" либо "Приятно познакомиться", протянуть руку и смотреть при этом собеседнику в глаза.

- Представляя людей, называйте имя и фамилию (в русской традиции всегда было принято добавлять отчество). Улыбайтесь и говорите отчетливо. Скажите несколько теплых слов о каждом из тех, кого вы знакомите.

- Представьте сами, если вас некому представить.

Младшего по должности представляют старшему по должности, но руку для приветствия первым должен протянуть старший. Если он этого не сделал, обижаться не следует.

- При представлении пол отходит на второй план, а на первый выходит служебный статус. По общепринятым правилам этикета принято мужчину представлять женщине, однако согласно служебному этикету, если мужчина выше по должности своего визави-женщины, то первой представляют ее.

- Если вы знакомите равных по служебному положению сотрудников, то представьте того, кто менее вам знаком, тому, кого вы лучше знаете.

- Сотрудника, не имеющего титулов, ученых степеней и научных званий, представляют тому, кто ими обладает.

- В большой группе одного человека представляют сразу несколькими.

Во время ритуала представления могут возникнуть непростые ситуации, типичными из которых являются следующие.

Когда представляют вас, необходимо снять перчатки, за исключением случаев, когда они являются элементом официальной одежды или, когда на улице слишком холодно.

Если при представлении ваши руки оказались занятыми (папками с документами, одеждой и т.д.), то можно в ответ кивнуть головой.

Если сотрудник, представляющий вас, вдруг забыл ваше имя, следует быстро подсказать ему, чтобы устранить неловкость.

Если вы, представляя кого-либо, забыли его имя, постарайтесь свести это к шутке, а затем спросите имя представляемого.

Если вы уже познакомились с человеком, но он не узнает вас, представьтесь ему еще раз.

Важным элементом приветствия и представления является **обращение**. Его главной функцией является привлечение внимания собеседника.

В служебной обстановке для обращения используются собственные имена, названия должностей, научные и воинские звания, титулы.

Для обращения к официальным лицам приняты следующие формы:

- к должностным лицам государства – господин плюс должность (без имени) (господин Президент, господин Премьер-министр, господин Государственный секретарь и т.д.);

- к военным – товарищ плюс воинское звание (товарищ генерал, товарищ майор и т.д.);

- к лицам, имеющим научные звания, – академик, профессор плюс фамилия. В современном научном мире есть одна особенность – обращение "доцент" не применяется, если у человека имеется соответствующее научное звание, по отношению к нему принято использовать титул "профессор";

- к православному патриарху – Ваше святейшество;

- к главе католической церкви – Ваше святейшество или Святой отец.

Таким образом, знание правил приветствия и представления поможет государственному и муниципальному служащему избежать ряда неприятных ситуаций и укрепить свой авторитет как вежливого и воспитанного человека.

Общение осуществляется разными средствами. Выделяют **вербальные и невербальные средства общения**.

**Вербальное общение** (знаковое) осуществляется с помощью слов. К вербальным средствам общения относится человеческая речь. Специалистами по общению подсчитано, что современный человек за день произносит примерно 30 тыс. слов, или более 3 тыс. слов в час.

В зависимости от намерений коммуникантов (что-то сообщить, узнать, выразить оценку, отношение, побудить к чему-либо, договориться и т.д.) возникают разнообразные речевые тексты. В любом тексте (письменном или устном) реализуется система языка.

Итак, язык - это система знаков и способов их соединения, которая служит орудием выражения мыслей, чувств и волеизъявлений людей и является важнейшим средством человеческого общения. Язык используется в самых разных функциях:

- Коммуникативная. Язык выступает в роли основного средства общения. Благодаря наличию у языка такой функции, люди имеют возможность полноценного общения с себе подобными.
- Познавательная. Язык как выражение деятельности сознания. Основную часть информации о мире мы получаем через язык.

- Аккумулятивная. Язык как средство накопления и хранения знаний. Приобретенные опыт и знания человек старается удержать, чтобы использовать их в будущем. В повседневной жизни нас выручают конспекты, дневники, записные книжки. А «записными книжками» всего человечества являются разного рода памятники письменности и художественная литература, которая была бы невозможна без существования письменного языка.

- Конструктивная. Язык как средство формирования мыслей. При помощи языка мысль «материализуется», приобретает звуковую форму. Выраженная словесно, мысль становится отчетливой, ясной для самого говорящего.

- Эмоциональная. Язык как одно из средств выражения чувств и эмоций. Эта функция реализуется в речи только тогда, когда прямо выражается эмоциональное отношение человека к тому, о чем он говорит. Большую роль при этом играет интонация.

- Контактостанавливающая. Язык как средство установления контакта между людьми. Иногда общение как бы бесцельно, информативность его нулевая, лишь готовится почва для дальнейшего плодотворного, доверительного общения.

- Этническая. Язык как средство объединения народа.

Под речевой деятельностью понимается ситуация, когда для общения с другими людьми человек использует язык. Существует несколько видов речевой деятельности:

- говорение - использование языка для того, чтобы что-то сообщить;
- слушание - восприятие содержания звучащей речи;
- письмо - фиксация содержания речи на бумаге;
- чтение - восприятие зафиксированной на бумаге информации.

С точки зрения формы существования языка общение делится на устное и письменное, а с точки зрения количества участников - на межличностное и массовое.

Любой национальный язык неоднороден, он существует в разных формах. С точки зрения социального и культурного статуса различаются литературные и нелитературные формы языка.

Литературная форма языка, иначе - литературный язык, понимается говорящими как образцовая. Основным признаком литературного языка - наличие устойчивых норм.

Литературный язык имеет две формы: устную и письменную. Первая - звучащая речь, а вторая - графически оформленная. Устная форма изначальна. К нелитературным формам языка относятся территориальные и социальные диалекты, просторечие.

Для психологии активности и поведения особую важность представляют именно невербальные средства общения. При невербальном общении средством передачи информации являются несловесные знаки (позы, жесты, мимика, интонации, взгляды, пространственное расположение и т.д.).

К основным **невербальным средствам общения** относятся:

Кинестика - рассматривает внешнее проявление человеческих чувств и эмоций в процессе общения. К ней относятся:

- жестика;
- мимика;
- пантомимика.

**Жестика.** Жесты - это разнообразные движения руками и головой. Язык жестов - самый древний способ достижения взаимопонимания. В различные исторические эпохи и у



разных народов были свои общепринятые способы жестикуляции. В настоящее время даже предпринимаются попытки создать словари жестов. О той информации, которую несет жестикуляция, известно довольно много. Прежде всего, важно количество жестикуляции. У разных народов выработались и вошли в естественные формы выражения чувств различные культурные нормы силы и частотности жестикуляции. Исследования М. Аргайла, в которых изучались частота и сила жестикуляции в разных культурах, показали, что в течение одного часа финны жестикулировали 1 раз, французы - 20, итальянцы - 80, мексиканцы - 180.

Интенсивность жестикуляции может расти вместе с возрастанием эмоциональной возбужденности человека, а также при желании достичь более полного понимания между партнерами, особенно если оно затруднено.

Конкретный смысл отдельных жестов различен в разных культурах. Однако во всех культурах есть сходные жесты, среди которых можно выделить:

- Коммуникативные (жесты приветствия, прощания, привлечения внимания, запреты, утвердительные, отрицательные, вопросительные и т.д.)
- Модальные, т.е. выражающие оценку и отношение (жесты одобрения, удовлетворения, доверия и недоверия и т.п.).
- Описательные жесты, которые имеют смысл только в контекст речевого высказывания.

**Мимика.** Мимика - это движения мышц лица, главный показатель чувств. Исследования показали, что при неподвижном или невидимом лице собеседника теряется до 10-15% информации. В литературе отмечается более 20 000 описаний выражения лица. Главной характеристикой мимики является ее целостность и динамичность. Это означает, что в мимическом выражении лица шести основных эмоциональных состояний (гнев, радость, страх, печаль, удивление, отвращение) все движения мышц лица скоординированы. Основную информативную нагрузку в мимическом плане несут брови и губы.

Визуальный контакт, также является исключительно важным элементом общения. Смотреть на говорящего - означает не только заинтересованность, но и помогает сосредоточить внимание на том, что нам говорят. Общающиеся люди обычно смотрят в глаза друг другу не более 10 секунд. Если на нас смотрят мало, мы имеем основания полагать, что к нам или к тому, что мы говорим, относятся плохо, а если слишком много, это может восприниматься как вызов или же хорошее к нам отношение. Кроме того, замечено, что, когда человек лжет или пытается скрыть информацию, его глаза встречаются с глазами партнера менее 1/3 времени разговора.

Отчасти долгота взгляда человека зависит от того, к какой нации он принадлежит. Жители южной Европы имеют высокую частоту взгляда, что может показаться оскорбительным для других, а японцы при беседе смотрят скорее на шею, чем на лицо.

По своей специфике взгляд может быть:

- Деловой - когда взгляд фиксируется в районе лба собеседника, это предполагает создание серьезной атмосферы делового партнерства
- Социальный - взгляд концентрируется в треугольнике между глазами и ртом, это способствует созданию атмосферы непринужденного светского общения.
- Интимный - взгляд направлен не в глаза собеседника, а ниже лица - до уровня груди. Такой взгляд говорит о большой заинтересованности друг другом в общении.
- Взгляд искоса используется для передачи интереса или враждебности. Если он сопровождается слегка поднятыми бровями или улыбкой, он означает заинтересованность. Если же он сопровождается нахмуренным лбом или опущенными уголками рта, это говорит о критическом или подозрительном отношении к собеседнику.

**Пантомимика** - это походка, позы, осанка, общая моторика всего тела.

**Походка** - это стиль передвижения человека. Ее составляющими являются: ритм, динамика шага, амплитуда переноса тела при движении, масса тела. По походке человека можно судить о самочувствии человека, его характере, возрасте. В исследованиях психологов люди узнавали по походке такие эмоции, как гнев, страдание, гордость, счастье. Выяснилось, что «тяжелая» походка характерна для людей, находящихся в гневе, «легкая» - для

радостных. У гордящегося человека самая большая длина шага, а если человек страдает, его походка вялая, угнетенная, такой человек редко глядит вверх или в том направлении, куда идет.

Кроме того, можно утверждать, что люди, которые ходят быстро, размахивая руками, уверены в себе, имеют ясную цель и готовы ее реализовать. Те, кто всегда держит руки в карманах - скорее всего очень критичны и скрытны, как правило, им нравится подавлять других людей. Человек, держащий руки на бедрах, стремится достичь своих целей кратчайшим путем за минимальное время.

**Поза** — это положение тела. Человеческое тело способно принять около 1000 устойчивых различных положений. Поза показывает, как данный человек воспринимает свой статус по отношению к статусу других присутствующих лиц. Лица с более высоким статусом принимают более непринужденную позу. В противном случае могут возникать конфликтные ситуации.

Одним из первых на роль позы человека как средства в невербальном общении указал психолог А. Шефлен. В дальнейших исследованиях, проведенных В. Шубцем, было выявлено, что главное смысловое содержание позы состоит в размещении индивидом своего тела по отношению к собеседнику. Это размещение свидетельствует либо о закрытости, либо о расположении к общению.

Поза, при которой человек перекрещивает руки и ноги, называется закрытой. Перекрещенные на груди руки являются модифицированным вариантом преграды, которую человек выставляет между собой и своим собеседником. Закрытая поза воспринимается как поза недоверия, несогласия, противодействия, критики. Более того, примерно треть информации, воспринятой из такой позы, не усваивается собеседником. Наиболее простым способом выведения из этой позы является предложение что-нибудь поддержать или посмотреть.

Открытой считается поза, в которой руки и ноги не перекрещены, корпус тела направлен в сторону собеседника, а ладони и стопы развернуты к партнеру по общению. Это - поза доверия, согласия, доброжелательности, психологического комфорта.

Если человек заинтересован в общении, он будет ориентироваться на собеседника и наклоняться в его сторону, а если не очень заинтересован, наоборот, ориентироваться в сторону и откидываться назад. Человек, желающий заявить о себе, будет держаться прямо, в напряженном состоянии, с развернутыми плечами; человек же, которому не нужно подчеркивать свой статус и положение, будет расслаблен, спокоен, находиться в свободной непринужденной позе.

Лучший способ добиться взаимопонимания с собеседником - это скопировать его позу и жесты.

**Такесика** — роль прикосновений в процессе невербального общения. Здесь выделяются рукопожатия, поцелуи, поглаживания, отталкивания и т.п. Доказано, что динамические прикосновения являются биологически необходимой формой стимуляции. Использование человеком в общении динамических прикосновений определяется многими факторами: статусом партнеров, их возрастом, полом, степенью знакомства.

Неадекватное использование личностью такесических средств может привести к конфликтам в общении. Например, похлопывание по плечу возможно только при условии близких отношений, равенства социального положения в обществе.

Обмен рукопожатием - многоговорящий жест, известный с древних времен. Первобытные люди при встрече протягивали друг другу руки раскрытыми ладонями вперед, чтобы показать свою безоружность. Этот жест со временем претерпел изменения, и появились его варианты, такие как помахивание рукой в воздухе, приложение ладони к груди и многие другие, в том числе и рукопожатие. Часто рукопожатие может быть очень информативным, особенно его интенсивность и продолжительность.

Рукопожатия делятся на 3 вида:

- доминирующее (рука сверху, ладонь развернута вниз);

- покорное (рука снизу, ладонь развернута вверх);
- равноправное.

Доминирующее рукопожатие является наиболее агрессивной его формой. При доминирующем (властном) рукопожатии человек сообщает другому, что он хочет главенствовать в процессе общения.

Покорное рукопожатие бывает необходимо в ситуациях, когда человек хочет отдать инициативу другому, позволить ему чувствовать себя хозяином положения.

Часто используется жест, называемый «перчаткой»: человек двумя руками, обхватывает руку другого. Инициатор этого жеста подчеркивает, что он честен и ему можно доверять. Однако жест «перчатка» следует применять к хорошо знакомым людям, т.к. при первом знакомстве он может произвести обратный эффект.

Крепкое рукопожатие вплоть до хруста пальцев является отличительной чертой агрессивного, жесткого человека.

Признаком агрессивности является также пожатие несогнутой, прямой рукой. Его главное назначение - сохранить дистанцию и не допустить человека в свою интимную зону. Эту же цель преследует и пожатие кончиков пальцев, но такое рукопожатие свидетельствует о том, что человек не уверен в себе.

**Проксемика** - определяет зоны наиболее эффективного общения. Э.Холл выделяет четыре основные зоны общения:

- *Интимная зона (15-45 см)* - в нее человек допускает только близких себе людей. В этой зоне ведется негромкий доверительный разговор, осуществляются тактильные контакты. Нарушение этой зоны посторонними вызывает физиологические изменения в организме: учащение сердцебиения, рост кровяного давления, прилив крови к голове, выброс адреналина и др. Вторжение «чужого» в эту зону расценивается как угроза.

- *Личная (персональная) зона (45 - 120 см)* - зона обыденного общения с друзьями, коллегами. Допускается только визуальный - зрительный контакт.

- *Социальная зона (120 - 400 см)* - зона проведения официальных встреч и ведения переговоров, совещаний, проведения административных бесед.

- *Публичная зона (более 400 см)* - зона общения с большими группами людей во время лекций, митингов, публичных выступлений и т. д.

В общении также важно обращать внимание на голосовые характеристики, относящиеся к невербальному общению.

**Просодика** - это общее название таких ритмико-интонационных сторон речи, как высота, громкость голоса, его тембр.

**Экстралингвистика** - это включение в речь пауз и различных не морфологических явлений человека: плача, кашля, смеха, вздоха и т.д.

Просодическими и экстралингвистическими средствами регулируется поток речи, экономятся языковые средства общения, они дополняют, замещают и предвосхищают речевые высказывания, выражают эмоциональные состояния.

Нужно уметь не только слушать, но и слышать интонационный строй речи, оценивать силу и тон голоса, скорость речи, которые практически позволяют выразить наши чувства и мысли.

Голос содержит в себе очень много информации о хозяине. Опытный специалист по голосу сможет определить возраст, место проживания, состояние здоровья, характер и темперамент его обладателя.

Хотя природа и наградила людей уникальным голосом, окраску ему они придают сами. Те, кому свойственно резко менять высоту голоса, как правило, бодрее. Общительнее, увереннее, компетентнее и гораздо приятнее, чем люди, говорящие монотонно.

Чувства, испытываемые говорящим, отражаются, прежде всего, в **тоне голоса**. В нем чувства находят свое выражение независимо от произносимых слов. Так, обычно легко распознаются гнев и печаль.

Немало информации дают сила и высота голоса. Некоторые чувства, например, энтузиазм, радость и недоверие, обычно передаются высоким голосом, гнев и страх — тоже довольно высоким голосом, но в более широком диапазоне тональности, силы и высоты звуков. Такие чувства, как горе, печаль, усталость обычно передаются мягким и приглушенным голосом с понижением интонации к концу каждой фразы.

Скорость речи также отражает чувства. Человек говорит быстро, если он взволнован, обеспокоен, говорит о своих личных трудностях или хочет нас в чем-то убедить, уговорить. Медленная речь чаще всего свидетельствует об угнетенном состоянии, горе, высокомерии или усталости.

Допуская в речи незначительные ошибки, например, повторяя слова, неуверенно или неправильно их выбирая, обрывая фразы на полуслове, люди невольно выражают свои чувства и раскрывают намерения. Неуверенность в выборе слов проявляется тогда, когда говорящий не уверен в себе или собирается нас удивить. Обычно речевые недостатки более выражены при волнении или, когда человек пытается обмануть своего собеседника.

Поскольку характеристика голоса зависит от работы различных органов тела, то в нем отражается и их состояние. Эмоции изменяют ритм дыхания. Страх, например, парализует гортань, голосовые связки напрягаются, голос «садится». При хорошем расположении духа голос становится глубже и богаче оттенками. Он действует на других успокаивающе и внушает больше доверия.

Существует и обратная связь: с помощью дыхания можно воздействовать на эмоции. Для этого рекомендуется шумно вздохнуть, широко открыв рот. Коли дышать полной грудью и вдыхать большое количество воздуха, настроение улучшается, а голос непроизвольно снижается.

Важно, что в процессе общения человек больше доверяет знакам невербального общения, чем вербальному. По оценке специалистов, мимические выражения несут в себе до 70% информации. При проявлении своих эмоциональных реакций мы, как правило, более правдивы, чем в процессе вербального общения.

Также следует учитывать, что человек обычно высказывает лишь 80% той информации, которой хотел поделиться. Собеседник воспринимает 70% от сказанного и понимает 60% услышанного, а через 5 часов в его памяти остается в среднем от 10 до 25% воспринятой информации.

Можно выделить следующие виды слушания: рефлексивное (активное), нерефлексивное (пассивное), эмпатическое.

**Нерефлексивное (пассивное) слушание** — это умение внимательно молчать, не вмешиваясь в речь собеседника своими замечаниями. Слушание этого вида особенно полезно тогда, когда собеседник проявляет такие глубокие чувства, как гнев или горе, горит желанием высказать свою точку зрения, хочет обсудить наиболее болезненные вопросы. Ответы при нерефлексивном слушании должны быть сведены к минимуму типа «Да!», «Ну-и-ну!», «Продолжайте», «Интересно» и т. д.

В деловом, как и в любом другом общении, важно сочетание нерефлексивного и рефлексивного слушания.

**Рефлексивное (активное) слушание** представляет собой процесс расшифровки смысла сообщений. Выяснить реальное значение сообщения помогают рефлексивные ответы, среди которых выделяют выяснение, перефразирование, отражение чувств и резюмирование.

**Выяснение** представляет собой обращение к говорящему за уточнениями при помощи ключевых фраз типа: «Я не понял», «Что вы имеете в виду? «Пожалуйста, уточним это» и т. п.

**Перефразирование** — собственная формулировка сообщения говорящего для проверки его точности. Ключевые фразы: «Как я понял вас...», «Вы думаете, что...», «По вашему мнению...»

При **отражении чувств** акцент делается на отражении слушающим эмоционального состояния, говорящего при помощи фраз: «Вероятно, вы чувствуете...», «Вы несколько расстроены...» и т. д.

При **резюмировании** подытоживаются основные идеи и чувства говорящего, для чего используются фразы: «Вашими основными идеями, как я понял, являются...», «Если теперь подытожить сказанное вами, то...» Резюмирование уместно в ситуациях при обсуждении разногласий в конце беседы, во время длительного обсуждения вопроса, при завершении разговора.

Нужно избегать типичных ошибок слушания, среди которых можно выделить следующие.

Перебивание собеседника во время его сообщения. Большинство людей перебивают друг друга неосознанно. Руководители чаще перебивают подчиненных, а мужчины — женщин. При перебивании нужно постараться тут же восстановить ход мыслей собеседника.

Поспешные выводы заставляют собеседника занять оборонительную позицию, что сразу же возводит преграду для конструктивного общения.

Поспешные возражения часто возникают при несогласии с высказываниями говорящего. Зачастую человек не слушает, а мысленно формулирует возражение и ждет очереди высказаться. Затем увлекается обоснованием своей точки зрения и не замечает, что собеседник пытался сказать то же самое.

Непрощенные советы обычно дают люди, не способные оказывать реальную помощь. Прежде всего нужно установить, что хочет собеседник: совместно поразмышлять или получить конкретную помощь.

Приемами активного слушания являются постоянные уточнения правильности понимания информации, которую хочет донести до вас собеседник путем задания уточняющих вопросов типа: «Правильно я вас понял, что...?», «Таким образом, ты хочешь сказать...» или «Другими словами, ты имел в виду...» Применение таких простых приемов общения позволяет достичь сразу двух целей:

1. Обеспечивается адекватная обратная связь, у вашего собеседника возникает ощущение, что передаваемая им информация правильно понята.

2. Вы косвенным образом информируете собеседника о том, что перед ним не ребенок, которому можно указывать, и не «диктофон», в который можно диктовать свои мысли и рассуждения, а равный ему партнер. Занятие вами равной партнерской позиции означает, что оба собеседника должны нести ответственность за каждое свое слово. Эта цель достигается быстрее первой, особенно в тех случаях, когда вы имеете дело с авторитарным, жестким собеседником, привыкшим общаться с позиции «на пьедестале». Применение навыков активного слушания очень поможет вам, если вам свойственна позиция «жертвы», так как это применение не только сбивает с привычной позиции авторитарного собеседника, но и поднимает вас до уровня разговора на равных, дает возможность сосредоточиться на существенных моментах разговора, а не на собственных переживаниях и опасениях.

Активное слушание незаменимо в деловых переговорах, в ситуациях, когда ваш партнер по общению равен вам или сильнее вас, а также в конфликтных ситуациях, когда собеседник ведет себя агрессивно или демонстрирует свое превосходство. Это очень хорошее средство успокоиться и настроиться самому (и настроить собеседника) на деловую волну, если у вас возникает желание надерзить вашему партнеру, развить начавшийся конфликт.

Типичной ошибкой людей при применении активного слушания является чисто формальное следование правилам, без реального отражения содержания разговора. В таких случаях человек задает «нужный» вопрос: «Правильно ли я вас понял, что...», но, не услышав ответа, продолжает развивать свои аргументы в пользу своей собственной точки зрения, фактически игнорируя точку зрения собеседника. Потом такой человек удивляется, что «техника активного слушания» не работает: «Я же сказал: «Если я вас правильно понял, то...», а мы все равно не поняли друг друга, и собеседник стал злиться на меня. За что?»

Дело в том, что активное слушание, как и всякое слушание, подразумевает постоянное осознание своих «Я-слушаний» и только при наличии фильтра «Я хочу тебя понять» или отсутствии всяких фильтров вообще активное слушание будет работать.

Приемы активного слушания работают только тогда, когда вы учитываете ситуацию, содержание разговора и эмоциональное состояние собеседника. Активное слушание имеет смысл применять только в тех случаях, когда ваш партнер, как минимум, равен вам. Бывает, однако, что приходится слушать человека, находящегося в состоянии эмоционального аффекта, в состоянии сильного эмоционального возбуждения, и в этом случае приемы активного слушания не сработают. Ваш собеседник и не является в прямом смысле собеседником, он сейчас всего лишь человек, который не контролирует свои эмоции, не способен улавливать содержание разговора.

Ему надо только одно — успокоиться, прийти в состояние самоконтроля, только после этого с ним можно общаться «на равных». В таких случаях эффективно работает так называемое пассивное слушание.

Тут важно просто слушать человека, просто давать ему понять, что он не один, что вы его слушаете, понимаете и готовы поддержать. Лучше всего при этом действуют так называемые «угу-реакции»: «да-да, угу-угу, ну конечно» и т. п. Дело в том, что эмоциональное состояние человека подобно маятнику: дойдя до высшей точки эмоционального накала, человек начинает «спускаться», успокаиваться, затем сила его чувств опять увеличивается, дойдя до высшей точки, она снова падает и т. д. Если не вмешиваться в этот процесс, не «раскачивать» маятник дополнительно, то, выговорившись, человек успокоится и, почувствовав это, вы уже можете общаться с ним нормально. Не молчите, потому что глухое молчание у любых человек вызывает раздражение, а у возбужденного человека это раздражение будет усилено. Не задавайте ему уточняющих вопросов, потому что вопрос: «Ты хочешь сказать, что она тебе сказала то-то и то-то?», заданный в ответ на реплику: «И ты представляешь, тут она мне говорит... а я ей отвечаю...!», только ЕЫЗОВСТ взрыв негодования у вашего партнера. Не говорите партнеру: «Успокойся, не волнуйся, все уладится», — он этих слов адекватно понять не может, они его возмущают, ему кажется, что его проблему недооценивают, что его не понимают. Иногда в таких случаях полезно «пристроиться» к партнеру, повторять его слова, эмоции, движения, т. е. вести себя как он, быть как бы им, разделять его чувства. Но если для вас это сложно сделать, естественно, лучше и не пытаться повторять действия, слова эмоционального партнера, так как он, заметив вашу неискренность, оценит ваши действия как издевательство над его чувствами.

Если эмоции партнера направлены на вас, главная задача — не заразиться от собеседника его эмоциями, не впасть в то же эмоциональное состояние, которое уж точно приведет к бурному конфликту, «выяснению отношений». Ваше «Я-слушание» в этом случае можно было бы назвать словом «обида» (в этом случае вы обиделись, вам показалось, что вас обвинили в чем-то) или словами «Все равно я прав» (и тогда сказанное вам в эмоциональном тоне замечание было воспринято вами как еще одна угроза и вызвало желание дополнительно утвердиться в том, что вы правы, и вы начали бурно это доказывать!).

Пассивное слушание на самом деле требует определенной душевной работы — работы по осознанию своих «Я-слушаний». Приемы пассивного слушания будут действенны только тогда, если вы предварительно осознаете, какое «Я-слушание» у вас в данный момент, способны ли вы без искажающих фильтров услышать ту эмоцию, которая сейчас доминирует у вашего партнера, не относя ее к себе, не заражаясь ею, не реагируя на нее лично. Если да, то ваше слушание будет успешным, если же нет, то вы всего лишь поддадитесь тому эмоциональному напору, который исходит от вашего собеседника, и фактически являетесь объектом его манипулирования вами.

Давайте подумаем, зачем вы рассказываете кому-то о своих проблемах? Может быть, чтобы выслушать совет, как вам вести себя в сложившейся ситуации? Или для того, чтобы

вас оценили, сказали, правильно ли вы ведете себя? Или, может быть, для того, чтобы услышать, как вел себя собеседник в аналогичной ситуации? Наверно, все же нет. Если вы посмотрите на себя откровенно, то поймете, что главное в таких случаях — желание, чтобы вас поняли, разделили с вами те чувства, те переживания, которые вы испытываете. Главное, видимо, состоит именно в этом — в понимании чувств собеседника и сопереживании ему.

Именно в этом — секрет хорошего слушания, такого, которое дает другому человеку облегчение и, как это ни неожиданно, открывает ему новые пути для понимания самого себя. Таким образом, эмпатическое слушание позволяет переживать те же чувства, которые переживает собеседник, отражать эти чувства, понимать эмоциональное состояние собеседника и разделять его. При эмпатическом слушании не дают советов, не стремятся оценить говорящего, не морализируют, не критикуют, не поучают. Правила эмпатического слушания:

1. Необходимо настроиться на слушание: на время забыть о своих проблемах, освободить душу от собственных переживаний и постараться отстраниться от готовых установок и предубеждений относительно собеседника. Только в этом случае вы можете понять то, что чувствует ваш собеседник, «увидеть» его эмоции.

2. В своей реакции на слова партнера вы должны в точности отразить переживание, чувство, эмоцию, стоящие за его высказыванием, но сделать это так, чтобы продемонстрировать собеседнику, что его чувство не только правильно понято, но принято вами.

3. Необходимо держать паузу. После вашего ответа собеседнику обычно надо промолчать, подумать. Помните, что это время принадлежит ему, не забивайте его своими дополнительными соображениями, разъяснениями, уточнениями. Пауза необходима человеку для того, чтобы разобраться в своем переживании.

4. Необходимо помнить, что эмпатическое слушание — не интерпретация скрытых от собеседника тайных мотивов его поведения. Надо только отразить чувство партнера, но не объяснять ему причину возникновения у него этого чувства. Замечания типа: «Так это у тебя от того, что ты просто завидуешь своему другу» или «На самом деле тебе хотелось бы, чтобы на тебя все время обращали внимание» — не могут вызывать ничего, кроме отторжения и защиты.

5. В тех случаях, когда партнер возбужден, когда беседа складывается таким образом, что партнер говорит, «не закрывая рта», а ваша беседа носит уже достаточно доверительный характер, вовсе не обязательно отвечать развернутыми фразами, достаточно просто поддерживать партнера междометиями, короткими фразами типа «да-да», «угу», кивать головой или же повторять его последние слова.

6. Методику эмпатического слушания имеет смысл применять только в том случае, когда человек сам хочет поделиться какими-то переживаниями.

## **РАЗДЕЛ 2. РАЗРЕШЕНИЕ КОНФЛИКТОВ**

Напряжение в деловом общении не всегда является чем-то таким, что нужно снижать. При этом речь может идти как о положительном, так и отрицательном эмоциональном напряжении. Иногда напряжение наоборот нужно повышать. По-видимому, можно говорить о некотором оптимальном диапазоне напряжения, различающимся для разных ситуаций, тем, партнеров и т. д. Можно представить себе соотношение оптимальных и неоптимальных диапазонов напряжения в виде перевернутой U-образной кривой.

При низком эмоциональном напряжении эффективность деятельности низкая. Лишь начиная с определенного уровня эмоционального напряжения эффективность начинает расти. Однако, как только напряжение достигает критической точки, дальнейшего роста эффективности не наблюдается. Напротив, с дальнейшим ростом напряжения эффективность падает.

Для того чтобы усилить психологическое напряжение, нужно использовать техники, перечисленные в правом столбце табл. 1.

Кроме того, повышению напряжения будут способствовать ошибки в использовании техник снижения напряжения. Эти ошибки проиллюстрированы в табл. 2 и 3. Повышению напряжения будет способствовать и использование не вполне уважительных формулировок в технике вербализации чувств.

Таблица 1. Техники регуляции эмоционального напряжения

Снижают напряжение	Повышают напряжение
1. Подчеркивание общности с партнером (сходства целей, интересов, мнения личностных черт и др.)	1. Подчеркивание различий между собой и партнером
2. Подчеркивание значимости партнера его мнения в ваших глазах	2. Принижение партнера негативная оценка личности партнера, приуменьшение вклада партнера в общее дело и преувеличение своего
3. Вербализация эмоционального состояния (своего или партнера)	3. Игнорирование эмоционального состояния (своего или партнера)
4. Проявление интереса к проблемам партнера	4. Демонстрация незаинтересованности в проблеме партнера
5. Предоставление партнеру возможности выговориться	5. Перебивание партнера
6. В случае вашей неправоты немедленное признание ее	6. Оттягивание момента признания своей неправоты или отрицание ее
7. Предложение конкретного выхода из сложившейся ситуации	7. Поиск виноватых и обвинение партнера
8. Обращение к фактам	8. Переход на «личности»
9. Спокойный уверенный темп речи	9. Резкое убыстрение темпа речи
10. Поддержание оптимальной дистанции угла поворота и наклона тела	10. Избегание пространственной близости и контакта глаз

Рассмотрим подробно те из них, которые требуют развернутых пояснений и комментариев.

**1. Техника подчеркивания общности (целей, интересов, личностных характеристик и т. п.)** В тренингах японских менеджеров им через 20 минут после знакомства с группой предлагают написать, что их объединяет с каждым участником группы. Списков должно быть столько, сколько участников в группе, и каждый список должен включать не менее 10-ти качеств. В подчеркивании общности должны быть соблюдены два условия:

1. выявляемые общие черты должны быть скорее приятны партнеру, чем неприятны;
2. эти общие черты должны быть релевантны деловой или личной экспертной зонам человека.

Есть некоторые черты, которые не являются недостатками, но воспринимаются как таковые теми, кто ими обладает: застенчивость, прямота, усидчивость, расчетливость и т. п. Подчеркивая общность по этим характеристикам, мы рискуем обидеть или уязвить человека. Первое требование подразумевает, что эти характеристики должны *восприниматься как достоинства* (например, наблюдательность, изобретательность, артистизм) или как спорные, но *своеобразные* черты (хитрость, доминантность, эксцентричность, индивидуализм и т. п.), например,

- Мы оба хотим добиться разрешения этой ситуации.
- Мы с тобой оба любим творческих людей.
- Что нас объединяет, так это быстрота соображения.



**2. Техника подчеркивания значимости партнера,** его мнения, вклада в общее дело и т. п. Подчеркивание значимости — это выражение своего восхищения другим человеком, признание его заслуг и достижений. Требования к технике:

- конкретность, обусловленность фактами;
- искренность.

Это означает, что формула техники не «ты мне нравишься», а «мне кажется ценным то, что ты делаешь». Для того чтобы по-настоящему подчеркнуть значимость партнера, нужно **замечать и запоминать, что он делает**. В этой технике, как и во многих других проявляется интерес к партнеру. Подчеркивание значимости — это не комплимент в расхожем значении этого слова, потому что комплимент вполне может быть лестью, т. е. неискренним восхвалением. Подчеркивание значимости — это вариант позитивной констатации, но с некоторым эмоциональным дополнением: «У меня вызывает восхищение...», «...возникает гордость», «...растет уважение к тебе» и т. п., например,

- Ты знаешь, твоя идея мне показалась очень ценной.
- Я несколько раз вспоминал(а) сегодня: как здорово ты ответил(а) вчера на вопрос из зала.
- Я увидел твои расчеты и проникся благоговением!
- Вот это работа! Супер!
- Твоя молниеносность меня поражает!

**3. Техника вербализации своих чувств и чувств партнера.** Речь идет о том, что один из партнеров говорит другому о своих собственных чувствах или о тех чувствах, которые, как ему кажется, испытывает партнер. При этом под категорию «чувство» подпадают любые эмоции и эмоциональные состояния и даже вообще любые психические состояния, например, сосредоточенность.

Зачастую эта техника вызывает непонимание и протест, особенно у мужчин. «Зачем же говорить о своих переживаниях? Сразу поймут, что это у меня слабое место» и т. п. В этих случаях действенными оказываются следующие формулы вербализации собственных чувств:

- Я удивлен...
- Я огорчен...
- Мне неудобно...
- Меня задевает...
- У меня вызывает некоторый протест
- Меня тревожит...
- Меня угнетает...

Когнитивный, рациональный анализ чувства, эмоционального состояния, несомненно, снижает его интенсивность. Вербализация собственного состояния, следовательно, выполняет двоякую роль — с одной стороны, информирует нашего партнера о наших чувствах и снижает его напряжение, а с другой стороны — помогает регулировать собственное эмоциональное состояние.

Гораздо труднее задача *вербализации чувств партнера*. Формулировки вроде: «вы возмущены» или «вы взволнованы» могут звучать как издевательство и провоцировать у партнера усиление негативной реакции. Более эффективна «косвенная» вербализация чувств партнера, например,

- я согласен(а), что это может вызывать протест;
- я согласен(а), что это вызывает дискомфорт;
- согласен(а), что такой поворот дела вызывает неприятные чувства;
- да, это, конечно, огорчительно.

В прямых констатациях чувств предпочтительнее использовать термины, которые указывают на определенный уровень уважения и самоуважения, бережно-почтительного, а, возможно, даже изысканно-церемонного отношения к партнеру и к самому себе. Сравним два столбца формулировок в табл. 2.

Таблица 2. Формулы вербализации чувств

<i>Менее уважительные формулировки для вербализации чувств</i>	<i>Более уважительные формулировки для вербализации чувств</i>
1б. Вы не понимаете; я не понимаю	1а. Вы удивлены; я удивлен
2б. Вы в депрессии; я в депрессии	2а. Вы огорчены; я огорчен
3б. Вам неприятно, мне неприятно	3а. Вам неуютно, мне неуютно
4б. Вам противно; мне противно	4а. Вы возмущены, я возмущен
5б. Вы нервничаете; я нервничаю	5а. Вас беспокоит; меня беспокоит
6б. Вам обидно; мне обидно	6а. Меня задевает; вас задевает
7б. Вас бесит; меня бесит	7а. У вас вызывает протест; у меня вызывает протест
8б. Противно (вам; мне)	8а. Вызывает дискомфорт (у вас; у меня)
9б. Вы злитесь; я злюсь	9а. Вы сердитесь; я сердит
10б. Вы боитесь; я боюсь	10а. Вы опасаетесь; я опасаясь

Вербализация чувств может совершаться с помощью формулы «Я чувствую себя как...» и далее метафора. Метафора должна быть яркой и в то же время мягкой, правдивой и в то же время шутиливой, точной и в то же время уважительной по отношению к себе.

Таблица 3. Типичные ошибки в регуляции эмоционального напряжения и способы их преодоления

<b>Типичная ошибка вербализации</b>	<b>Почему это ошибка?</b>	<b>Способ преодоления</b>
<p>1. Подчеркивание общности в том, что партнер ни в коей случае не хочет за собой признавать:</p> <p>— Мы с тобой оба не любим, когда нас прижимают...</p> <p>— Шеф нас с тобой за людей не считает...</p>	<p>Может восприниматься партнером как скрытое принижение его личности. Человек хочет принадлежать только к той общности, которая является референтной для него.</p>	<p>Подчеркивать общность «недостатков» или «слабостей» только в том случае, когда это не воспринимается как угроза самооценке. Лучше выбирать формулировки, в которых недостатки выступают как продолжение достоинств.</p> <p>— Мы оба нетерпимы к неточностям.</p> <p>— Ну и резкими же мы бываем с тобой!</p>
<p>2. Действие с точностью до наоборот при подчеркивании значимости:</p> <p>— Вы хорошо это сделали! Я от вас не ожидал...</p> <p>— Вы сегодня хорошо выступили, не то что обычно!</p>	<p>Скрытое принижение личности партнера. Фактически ему передается послание о том, что обычно он находится на гораздо более низком уровне. В бочку меда добавляется ложка дегтя.</p>	<p>Избегать сравнений данного человека с ним самим и с ожиданиями в отношении него:</p> <p>— Вы хорошо это сделали!</p> <p>— Вы так удачно выступили сегодня!</p>
<p>3. Голословные заявления вместо вербализации:</p> <p>— Я вас очень хорошо понимаю...</p> <p>— Я вас прекрасно понимаю!</p>	<p>До тех, пока эмоция не названа может продолжать думать, что его на самом деле поняли неправильно. Человеку хочется, чтобы его поняли ровно настолько, насколько он хочет быть понятым. «Прекрасно понимаю» может вызвать страх разоблачения.</p>	<p>Если состояние собеседника не вполне понятно или вы чувствуете, что в нем происходит борьба разнообразных чувств, то лучше использовать нейтрально-уважительные формулировки с вопросительной интонацией:</p> <p>— Вы удивлены?..</p> <p>— У вас вызывает протест?..</p> <p>— Вы чувствуете себя неуютно?..</p> <p>— У вас вызывает огорчение?..</p>
<p>4. Вербализация тех негативных чувств и состояний, которые лишь усиливаются в результате вербализации:</p>	<p>Свежий вид, бодрость, подтянутость — и внешняя, и внутренняя — все это признаки благополучия, свидетельствующего о</p>	<p>Уважительные и более нейтральные формулировки:</p> <p>— Вы сконцентрированы...</p> <p>— Вы опасаетесь...</p> <p>— Ты чем-то встревожен(а)...</p>

<ul style="list-style-type: none"> <li>— У вас усталый вид...</li> <li>— Вы выглядите такой измученной...</li> <li>— У тебя такой испуганный вид...</li> </ul>	<p>способности добиваться социального успеха. Усталый вид — признак определенного поражения или уступки трудностям жизни.</p>	
--	---	--

## Методы эмоциональной саморегуляции

У каждого человека при напряженных эмоциональных состояниях меняется мимика, повышается тонус скелетной мускулатуры, темп речи, появляется суетливость, изменяются дыхание, пульс, цвет лица.

Эмоциональное напряжение пойдет на убыль, если ваше внимание переключится с причины гнева, печали или радости на их внешние проявления — выражение лица, слезы или смех и т.д. Это говорит о том, что эмоциональные и физические состояния человека взаимосвязаны, а потому обладают способностью взаимовлияния. Поэтому одинаково правомерны утверждения: «Мы смеемся потому, что нам весело» и «Нам весело потому, что мы смеемся» (Луньков А. И.).

### Мускулатура

Самый простой, но эффективный способ эмоциональной саморегуляции — **расслабление мимической мускулатуры**. Научившись расслаблять лицевые мышцы, а также произвольно и сознательно контролировать их состояние, можно научиться управлять и соответствующими эмоциями. Чем раньше (по времени возникновения эмоций) включается сознательный контроль, тем более эффективным он оказывается.

Так, в гневе сжимаются зубы, меняется выражение лица. Возникает это автоматически, рефлекторно. Однако стоит «запустить» вопросы самоконтроля («Не сжаты ли зубы?», «Как выглядит мое лицо?»), и мимические мышцы начинают расслабляться. Только необходима предварительная тренировка в расслаблении определенных мышечных групп на основе словесных самоприказов.

В деловом общении особенно важно овладеть навыками расслабления мимических мышц, чтобы применять их при необходимости в ситуациях профессиональной деятельности. Упражнения для релаксации мышц лица включают задания на расслабление той или иной группы мимических мышц (лба, глаз, носа, щек, губ, подбородка). Суть их — в чередовании напряжения и расслабления различных мышц, чтобы легче было запомнить ощущение расслабления по контрасту с напряжением.

Упражнения выполняются при активной направленности внимания на фазы напряжения и расслабления с помощью словесных самоприказов, самовнушения. В результате многократных повторений этих упражнений постепенно в сознании возникает образ своего лица в виде маски, максимально свободного от мышечного напряжения. После такой тренировки можно легко по мысленному приказу в нужный момент расслабить все мышцы лица.

### Дыхательные упражнения.

Важным резервом в стабилизации своего эмоционального состояния является **совершенствование дыхания**. Как ни странно, не все люди умеют правильно дышать. Не последнюю роль неумелое дыхание играет и в утомляемости. Сосредоточив свое внимание, нетрудно заметить, как меняется дыхание человека в разных ситуациях: по-разному дышат спящий, работающий, разгневанный, развеселившийся, загрустивший или испугавшийся. Как видно, нарушения дыхания зависят от внутреннего состояния человека, а потому и произвольное упорядоченное дыхание должно оказывать обратное воздействие на это состояние. Научившись влиять на свое дыхание, можно приобрести еще один способ эмоциональной саморегуляции.

Смысл дыхательных упражнений состоит в сознательном контроле за ритмом, частотой, глубиной дыхания. Разные типы ритмичного дыхания включают задержки дыхания разной продолжительности и варьирование вдоха и выдоха. На всем протяжении дыхательные пути обильно снабжены окончаниями вегетативной нервной системы. Установлено, что фаза вдоха возбуждает окончания симпатического нерва, активизирующего деятельность внутренних органов, а фаза выдоха — блуждающего нерва, как правило, оказывающего тормозящее влияние.

### Методика выполнения дыхательных упражнений

- Сядьте на стул (боком к спинке), выпрямите спину и расслабьте мышцы шеи.
- Руки свободно положите на колени и закройте глаза, чтобы никакая визуальная информация не мешала вам сосредоточиться. Сосредоточьтесь только на своем дыхании.
- При выполнении дыхательного упражнения дышите через нос, губы слегка сомкнуты (но не сжаты).
- В течение нескольких минут просто контролируйте свое дыхание. Обратите внимание на то, что оно легкое и свободное. Ощутите, что вдыхаемый воздух более холодный, чем выдыхаемый. Следите лишь за тем, чтобы дыхание было ритмичным.
- Теперь обратите внимание на то, чтобы во время вдоха и выдоха не включались вспомогательные дыхательные мышцы — особенно при вдохе не следует расправлять плечи. Они должны быть расслаблены, опущены и слегка отведены назад. После вдоха, естественно, должен последовать выдох. Однако попытайтесь продлить вдох. Это вам удастся, если, продолжая вдох, вы как можно дольше удержите от напряжения мышцы грудной клетки. Думайте о том, что теперь вам предстоит продолжительный выдох. Глубокий вдох и последующий продолжительный выдох повторите несколько раз.
- Сейчас контролируйте ритм дыхания. Ведь именно ритмичное дыхание успокаивает нервы, оказывает противострессовое действие. Выполняйте медленный вдох, успевая при этом сосчитать в среднем темпе от одного до шести. Затем — пауза. Тренируйте ритмичное дыхание примерно 2-3 минуты. Продолжительность отдельных фаз дыхания в данном случае не так важна — гораздо важнее правильный ритм. Этот простой способ ритмичного дыхания вы можете в любое время вспомнить и повторить.

### Визуализация

Эффективной эмоциональной саморегуляции способствует также использование приемов воображения или визуализации. **Визуализация** — это создание внутренних образов в сознании человека, то есть активизация воображения с помощью слуховых, зрительных, вкусовых, обонятельных, осязательных ощущений, а также их комбинаций. Визуализация помогает человеку активизировать его эмоциональную память, воссоздать те ощущения, которые он испытал когда-то. Воспроизведя в сознании образы внешнего мира, можно быстро отвлечься от напряженной ситуации, восстановить эмоциональное равновесие.

Разновидностью визуализации являются упражнения «сюжетного воображения», основанные на преднамеренном использовании цвета и пространственных представлений сознания человека. Сознательные представления окрашиваются в нужный цвет, соответствующий моделируемому эмоциональному состоянию. Цвет обладает мощным эмоциональным действием на нервную систему. Красный, оранжевый, желтый — цвета активности; голубой, синий, фиолетовый — цвета покоя; зеленый — нейтральный.

Цветовые (температурные, звуковые, осязательные) ощущения лучше дополнять пространственными представлениями. Если необходимо успокоиться, отдохнуть, необходимо представлять широкое, открытое пространство (морской горизонт, просторное небо, широкая площадь, обширный зал театра и т. д.) Для мобилизации организма на выполнение ответственной задачи помогают образы тесных, узких пространств с ограниченным горизонтом (узкая улица с высокими домами, ущелье, тесная комната).

Использование данных приемов воедино позволяет вызвать необходимое эмоциональное состояние в нужный момент (спокойное — просторный морской берег, зимний пейзаж в сиреневых сумерках; бодрящее — летний пляж ярким солнечным днем, слепящее солнце, ярко-желтый песок). Следует вжиться в представляемую картину, прочувствовать ее и зафиксировать в сознании. Постепенно возникнет состояние расслабленности и покоя или, наоборот, активности, мобилизованности.

Когда возникают чрезвычайные ситуации, они вызывают напряжение задолго до столкновения с ними. Поэтому необходимо подготовиться к ним. Первым шагом к успеху в любом начинании является психологическая установка на успех, абсолютная уверенность в том, что цель будет достигнута. Необходимо приучить себя к успеху, удаче, сделать ее само собой разумеющейся, привычной. «Хранить в своей памяти негативные представления равнозначно медленному самоубийству», — пишет Х. Линдемман, известный специалист по аутогенной тренировке.

Упражнения «вдохновения» состоят в «репетировании» напряженной ситуации обязательно в условиях успеха, с использованием цветовых и пространственных представлений. Технические условия выполнения таких упражнений состоят в следующем:

1. выполняются они чаще всего утром, иногда — днем, но не на ночь;
2. внимание тренирующегося жестко концентрируется от большого и среднего круга внимания (широкие, просторные помещения) и спокойных цветовых представлений (голубые, синие, фиолетовые тона) к малому кругу внимания (узкие, тесные помещения) и бодрящим цветовым тонам (красный, желтый, оранжевый цвета) или, в отдельных случаях, к внутреннему;
3. выполнение упражнений сопровождается музыкальным подкреплением: вначале упражнения используется спокойная, плавная музыка, затем постепенно музыкальный темпоритм убыстряется.

**Динамика конфликта** — это протекание конфликта от одной стадии к другой. Обычно выделяют следующие три фазы.

1. **Предконфликтная ситуация**, где происходит осознание противоречий и поиск путей их разрешения. На этой фазе формируются детерминанты конфликта, к которым можно отнести социальные условия, вызывающие расхождение интересов, различные виды эмоциональных вовлечений, агрессивных диспозиций, провоцирующих конфликт.

2. **Конфликтное взаимодействие, или собственно конфликт**. На этой фазе наблюдаются следующие явления: инцидент, который приводит к эскалации конфликта, т.е. большей его напряженности. Каждая сторона в процессе эскалации конфликта претерпевает следующие изменения: переход к более жестким тактикам, к более общим вопросам, к стремлению победить противника, а не решить проблему и т.д.

На этапе конфликтного взаимодействия человек демонстрирует различные стратегии поведения (давление/соперничество, уход, уступку, компромисс, сотрудничество).

В определенный момент, на этапе конфликтного взаимодействия наступает момент мертвой точки конфликта, когда одна из сторон не может и не хочет продолжать эскалацию. Возникает равенство сторон, что и открывает путь процессу деэскалации — изменению внутри конфликтующих сторон. Оно обусловлено изменением целей, связанных с ростом издержек, превосходящих первоначальные затраты, возникновением новых связей между сторонами и т.д. Деэскалация готовит конфликт к его последней стадии — завершению.

3. **Завершение конфликта** — третья фаза протекания конфликта. Она может быть выражена протяженно. На одном конце — конфликты, в ходе которых удалось решить проблему на взаимовыгодной основе, а на другом — в пользу одной из сторон. Между ними — множество других вариантов завершения конфликтов на основе компромисса.

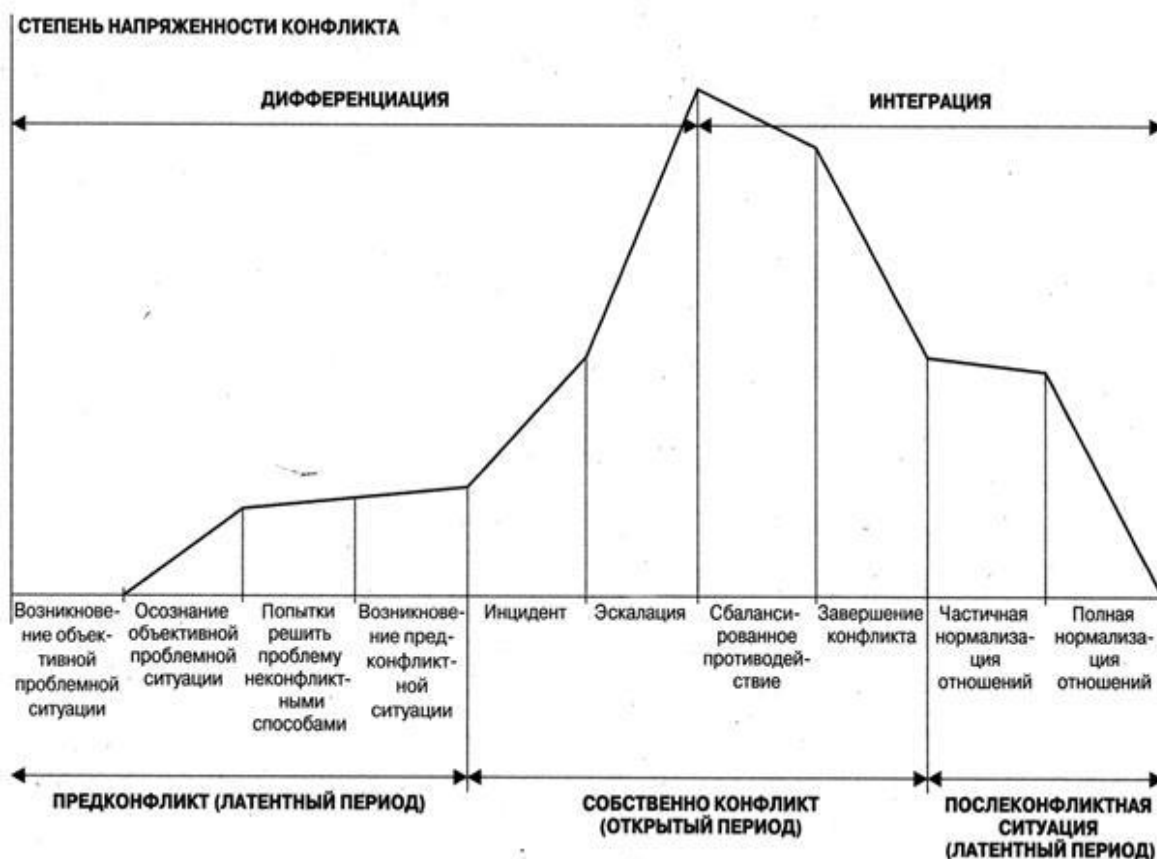

Любая модель завершения конфликта имеет большие возможности его дальнейшего развития. Об этом говорил Л. Козер, когда подчеркивал, что "завершение конфликта содержит в себе ряд проблем, которые не свойственны конечным процессам". Он определял завершение как "достижение согласия по вопросу о том, что следует считать истинным решением проблемы". Эти договоренности обычно связаны с предметной и процедурной сторонами конфликта и не затрагивают эмоциональную сторону, которая чаще всего будет продолжена. Необходимо помнить о том, что конфликт по возможности должен быть институализирован. Когда конфликтующие стороны знают нормы, правила ведения и завершения конфликта, а также считают их законными, признают и принимают, только тогда и эмоциональные последствия конфликта не будут основой для нового конфликта. Еще раз сошлемся на Л. Козера: "Когда сумма очков достигает определенного числа, когда доказана та или иная разновидность причиненного ущерба или пересечена финишная черта, конфликт оказывается исчерпанным, а его результат очевидным как для победителя, так и для побежденного".

**Конфликтная ситуация** - это объективная основа конфликта, фиксирующая возникновение реальных противоречий в интересах и потребностях сторон. Часто именно объективные противоречия лежат в основе конфликтной ситуации, но иногда хватает какой-либо мелочи: невпазд сказанного слова, мнения, т.е. инцидента — и конфликт может начаться.

**Инцидент (повод)** - активизация деятельности одной из сторон, которая ущемляет (пусть даже неумышленно) интересы другой стороны.

**Субъект конфликта** - личность, группа или отдельная организация.

**Объект конфликта** - то, чем пытается завладеть каждая из конфликтующих сторон, что вызывает их противодействие, предмет их спора, получение чего одним из участников полностью или частично лишает другого возможности достичь своих целей.

Конфликтная ситуация — состояние достаточно подвижное, неустойчивое, легко может измениться под воздействием любого из составляющих элементов: взглядов

оппонентов, отношений объект — оппонент, при подмене объекта конфликта, появлении условий, затрудняющих или исключающих взаимодействие оппонентов, отказе одного из субъектов от дальнейшего взаимодействия и др.

#### Соотношение фаз и этапов конфликта.

Фаза конфликта	Этап конфликта	Возможности разрешения конфликта (%)
Начальная фаза	Возникновение и развитие конфликтной ситуации; осознание конфликтной ситуации.	92%
Фаза подъема	Начало открытого конфликтного взаимодействия	46%
Пик конфликта	Развитие открытого конфликта	Менее 5%
Фаза спада	-	Около 20%

### Стратегии поведения в конфликтной ситуации

В конфликте каждый участник оценивает и сравнивает свои собственные интересы и интересы оппонента, анализируя ответы на следующие вопросы: что я могу выиграть, а что потерять, так ли важен предмет спора моему противнику. Базируясь на своих ответах, он отдаст предпочтение той или иной стратегии поведения (уход, компромисс, уступка, сотрудничество или принуждение). Часто отражение этих интересов происходит на подсознательном уровне, и тогда поведение в конфликтном взаимодействии очень эмоционально и непредсказуемо.

Важное место в оценке моделей и стратегий поведения личности в конфликте занимает значимость для нее межличностных отношений с противоборствующей стороной. Если для одного соперника межличностные отношения с другим соперником (дружба, партнерство, любовь и т.д.) безразличны, то его поведение в конфликте будет отличаться деструктивным содержанием или крайними позициями в стратегии (принуждение, борьба, соперничество). И наоборот, если субъект ставит превыше всего межличностные отношения, то, как правило, это является существенной причиной конструктивного поведения в конфликте или направленности на компромисс, сотрудничество, уход или уступку.

Широкое распространение в конфликтологии получила разработанная К. Томасом и Р. Киллменом двухмерная модель стратегий поведения личности в конфликтном взаимодействии. В основе этой модели лежат ориентации участников конфликта на свои интересы и интересы противоположной стороны.

Оценка интересов в конфликте — это качественная характеристика выбираемого поведения. В модели Томаса—Киллмена она соотносится с количественными параметрами: низким, средним или высоким уровнем направленности на интересы.



### Соперничество (конкуренция, давление)

В ходе конфликтной ситуации субъект ставит свои интересы превыше интересов оппонента, полностью игнорируя его мнение и доводы. Он настойчиво и агрессивно добивается своей цели. Заставляет всевозможными способами принять свою точку зрения. Для принуждения использует свою власть и положение.

Соперничество как стиль будет эффективен там, где руководитель в силу своих знаний имеет большую власть над подчиненными.

Вероятность того, что будет принято неверное решение велика. Так как представлена только одна точка зрения другие даже не обсуждаются.

Соперничество как стиль поведения в конфликтной ситуации может вызвать возмущение у более образованного и опытного персонала. Соперничество является таким видом поведения, когда субъект стремится к удовлетворению своих собственных интересов, принося ущерб интересам противоположного субъекта. Следуя представленной стратегии, человек уверен, что одержать верх в конфликте возможно только для одного участника, а сама победа для одного всегда будет означать поражение для другого. Человек, предпочитающий соперничество, будет «гнуть свою линию» всеми доступными ему способами. Противоположная же позиция братья во внимание им не будет.

Основные действия человека при стратегии «Соперничество»

- Жёсткий контроль над действиями оппонента
- Постоянное и преднамеренное давление на оппонента любыми способами
- Применение обмана, хитростей для создания перевеса в свою сторону
- Провокация оппонента на совершение ошибок и непродуманных шагов
- Нежелание вступать в конструктивный диалог по причине самоуверенности

Плюсы и минусы стратегии «Соперничество»

Жёсткое отстаивание своей позиции, конечно же, может помочь субъекту одержать верх в случае конфликта. Но такая стратегия не может быть применима, если последующее взаимодействие людей подразумевает длительные отношения, например, совместную работу, дружбу, любовь. Ведь отношения могут развиваться и вообще иметь право на существование только в том случае, когда в расчёт берутся желания и интересы всех людей, а поражение одного будет означать поражение для каждого. Поэтому, если человек, с которым у вас возник конфликт, дорог вам или отношения с ним по какой-либо причине для вас важны, стратегию соперничества для разрешения конфликта лучше не применять.

### Компромисс



Это менее конструктивная стратегия поведения в конфликте.

Компромисс характеризуется принятием одной стороны до некоторой степени точки зрения другой стороны. Стороны идут на взаимные уступки, в следствии чего принимаются "половинчатые" приемлемые для обеих сторон решения. В ходе компромисса интересы сторон удовлетворяются частично.

Часто компромисс дает возможность быстро разрешить спор, снимает накопившееся напряжение.

Однако данная стратегия поведения на ранней стадии развития конфликта сокращает время поиска альтернативного, наиболее правильного решения проблемы, при этом ущемляются интересы одной или обеих сторон.

Компромисс является частичным удовлетворением интересов всех субъектов конфликтного взаимодействия.

Основные действия человека при стратегии «Компромисс»

- Ориентированность на равенство позиций
- Предложение своих вариантов в ответ на предложение вариантов оппонента
- Иногда использование хитрости или лести с целью вызова у оппонента благожелательного отношения
- Стремление к поиску взаимовыгодного решения

Плюсы и минусы стратегии «Компромисс»

Несмотря на то, что компромисс подразумевает удовлетворение интересов всех субъектов конфликтного взаимодействия, что, по сути, является справедливым, важно иметь в виду, что в большинстве ситуаций данная стратегия должна рассматриваться только в качестве промежуточного этапа разрешения ситуации, предшествующего поиску наиболее оптимального решения, полностью устраивающего конфликтующие стороны.

### **Игнорирование (уклонение, уход) конфликта**

Игнорирование (уход, уклонение) - это стратегия поведения, подразумевающая стремление человека уклониться от конфликта сознательно или бессознательно.

Позиция человека, избравшего стратегию ухода в конфликтной ситуации - не попадать в ситуации, провоцирующие возникновение конфликта. Он уклоняется от обсуждения вопросов, чреватых разногласиями. Субъект не желает прилагать усилий для разрешения конфликта, не видит смысла идти на встречу оппоненту.

Бессознательный уход от конфликта является защитным механизмом личности, обеспечивающем охрану психики человека.

Суть данной стратегии заключается в том, что человек старается сделать всё возможное, чтобы отложить конфликт и принятие важных решений на потом. При такой стратегии человек не только не отстаивает свои интересы, но и не проявляет внимания к интересам оппонента.

Основные действия человека при стратегии «Избегание»

- Отказ от взаимодействия с оппонентом
- Тактика демонстративного ухода
- Отказ от применения силовых методов
- Игнорирование любой информации от оппонента, отказ от сбора фактов
- Отрицание важности и серьезности конфликта
- Преднамеренное замедление в принятии решений
- Страх сделать ответный ход

Плюсы и минусы стратегии «Избегание»

Стратегия «Избегание» может оказаться полезной в ситуации, когда суть конфликта не особо важна или когда отношения с оппонентом поддерживать не планируется. Но здесь опять же: если отношения с человеком важны для вас, то уклонением от ответственности, перекладыванием проблем на чужие плечи ситуацию не разрешить, иначе это грозит не

только усугублением положения дел, но и ухудшением отношений и даже их окончательным разрывом.

### **Приспособление (уступчивость, сглаживание)**

Стратегия приспособления в конфликтной ситуации предполагает изменение своей позиции, отказ от борьбы и своих интересов.

При таком стиле человек убежден, что не стоит ссориться, сердиться, потому что все мы - одна дружная команда и не следует "раскачивать лодку". Его цель - не разрешение конфликта, а сохранение дружеских отношений с оппонентом.

Такой "сглаживатель" стремится подавить признаки конфликта. Если пойти на поводу у такого человека проблема, лежащая в основе конфликта, забывается, наступает мир и покой. Но проблема остается и рано или поздно напомнит о себе.

Приспособление как способ поведения в конфликте характеризуется тем, что субъект готов убраться на задний план свои потребности, желания и интересы и пойти на уступки оппоненту, чтобы не допустить конфронтации. Подобную стратегию нередко выбирают люди с заниженной самооценкой, неуверенные в себе и считающие, что их позиция и мнение не должны браться в расчёт.

Основные действия человека при стратегии «Приспособление»

3. Постоянное соглашение с требованиями оппонента в угоду ему
4. Активная демонстрация пассивной позиции
5. Отсутствие претензии на победу и сопротивление
6. Лесть, потакание оппоненту

Плюсы и минусы стратегии «Приспособление»

В том случае, если предмет конфликта не представляет особой важности, а главным является сохранение конструктивного взаимодействия, позволить человеку одержать верх, тем самым самоутвердившись, может стать самым эффективным способом разрешения конфликта. Однако если причиной конфликта является нечто существенное, что-то, что затрагивает чувства всех вовлечённых в конфликт людей, то такая стратегия не принесёт должного результата. В этом случае итогом станут только негативные эмоции того, кто пошёл на уступки, а между участниками может вовсе исчезнуть всякое доверие, взаимопонимание и уважение.

### **Сотрудничество**

Это одна из конструктивных стратегий поведения в конфликтной ситуации.

Стратегия сотрудничества направлена на наиболее полное удовлетворение потребностей и интересов обеих сторон конфликта.

В процессе спора оппоненты находят взаимоприемлемое решение проблемы с учетом законных интересов друг друга. Для принятия общего взаимовыгодного решения обсуждается и учитывается мнение каждой из сторон.

Сотрудничество развивается на прошлом позитивном опыте участников, основанного на отсутствии разногласий в прошлом, либо на их успешном преодолении.

Для достижения результата в разговоре используются убеждения, аргументы, доказательства.

Сотрудничество способствует сохранению длительных взаимоотношений, на основе уважительного отношения друг к другу.

Выбирая стратегию сотрудничества, субъект конфликта настроен на разрешение конфликта таким образом, чтобы это было выгодно всем участникам. Причём, здесь не просто учитывается позиция оппонента или оппонентов, но и присутствует стремление к тому, чтобы их требования были максимально удовлетворены, как и свои собственные.

Основные действия человека при стратегии «Сотрудничество»

- Сбор информации об оппоненте, предмете конфликта и самом конфликте

- Подсчёт ресурсов всех участников взаимодействия с целью выработать альтернативные предложения
- Открытое обсуждение конфликта, стремление его опредметить
- Рассмотрение предложений оппонента

Плюсы и минусы стратегии «Сотрудничество»

Сотрудничество ориентировано, главным образом, на понимание противоположной позиции, внимание к точке зрения оппонента и поиск устраивающего всех решения. Благодаря такому подходу можно добиться взаимоуважения, взаимопонимания и доверия, что самым лучшим образом способствует развитию долгосрочных, крепких и стабильных отношений. Наиболее эффективно сотрудничество, когда предмет конфликта важен для всего его сторон. Однако важно отметить, что в некоторых ситуациях найти устраивающее всех решение может быть очень трудно, в особенности, если оппонент не настроен сотрудничать. В таком случае стратегия «Сотрудничество» может лишь усложнить конфликт и отсрочить его решение на неопределённый срок.

В конфликте всегда есть риск разрушения отношений, но, вместе с этим, есть благоприятная возможность выхода на новый уровень отношений, конструктивного диалога, преодоления кризиса, а в последствие, обретение новых жизненных возможностей.

Все функции конфликта имеют две неразделимые стороны – позитивную (конструктивную) и деструктивную (разрушительную).

#### **Функции конфликта:**

- разрядка психологической напряженности в отношениях противоборствующих сторон – позволяет «спустить пар» и выразить эмоции (чаще негативные)
- коммуникативно-информационная (связующая) функция – участники конфликта осознают свои и противоположные им интересы, могут выявить общие проблемы и приспособиться друг к другу
- консолидирующая функция – в ходе разрешения конфликта люди по-новому воспринимают друг друга и у них появляется интерес к дальнейшему сотрудничеству

<b>Позитивные функции</b>	<b>Негативные функции</b>
Разрядка эмоционального напряжения между конфликтующими сторонами	Большие эмоциональные и материальные затраты участников конфликта
Диагностика и проверка возможностей, стратегии и тактики поведения оппонентов	Ухудшение социально-психологического климата в отношениях (а порой его разрушение) между конфликтующими сторонами
Выявление проблем во взаимоотношениях и путей дальнейшего их разрешения для конфликтующих сторон	Сложное (порой невозможное) восстановление отношений между оппонентами

#### **Участников конфликта можно разделить на четыре группы:**

1. противоборствующие стороны
2. лица, вовлеченные в конфликт с целью его возникновения и развития - подстрекатели
3. лица, наблюдающие за противоборствующими сторонами и развитием конфликта
4. лица, участвующие в разрешении конфликта

### **Медиация конфликтов**

Для более успешного разрешения конфликта желательно не только выбрать стиль, но и составить *карту конфликта*, разработанную Х. Корнелиусом и Ш. Фэйром. Суть ее состоит в следующем:

1. определить проблему конфликта в общих чертах;
2. выяснить, кто вовлечен в конфликт;
3. определить подлинные потребности и опасения каждого из главных участников конфликта.

Составление такой карты, по мнению специалистов, позволит:

- 1) ограничить дискуссию определенными формальными рамками, что в значительной степени поможет избежать чрезмерного проявления эмоций, так как во время составления карты люди могут сдерживать себя;
- 2) создать возможность совместного обсуждения проблемы, высказать людям их требования и желания;
- 3) уяснить как собственную точку зрения, так и точку зрения других;
- 4) создать атмосферу эмпатии, т.е. возможности увидеть проблему глазами других людей и признать мнения людей, считавших ранее, что они не были поняты;
- 5) выбрать новые пути разрешения конфликта.

#### Функции медиатора:

1. *Аналитик.* В этой роли медиатор должен взвешенно и тщательно изучить все, что касается участников конфликта, собрать информацию о всех ее участников.

2. *Активный слушатель.* В этой роли медиатор должен все внимательно выслушать, чтобы уяснить как содержательную, так и эмоциональную составляющие конфликта. Активное слушание включает следующее:

- обеспечение обратной связи между сторонами с тем, чтобы удостовериться, что одна сторона услышала и поняла, что говорит другой;
- отделение эмоциональных факторов от содержательных вопросов конфликта; поиск и раскрытие истинных интересов сторон;
- отделения вопросов, не связанных с реальными интересами сторон, от проблем, связанных с интересами сторон;
- проявление гнева, если он целесообразен и имеет конструктивный характер;
- обеспечение возможности конфликтующим сторонам понять их позиции;
- определение моментов ощущение сторонами несправедливости или принуждение к сделке;
- понимание того, когда сторонам нужно больше информации, консультаций или предоставления времени для обдумывания проблем

3. *Беспристрастный организатор процесса.* В этой роли медиатор должен:

- оказывать помощь в установлении основных положений, которые лягут в основу процедурных соглашений;
- наносить тон процесса переговоров;
- помогать сторонам в достижении процедурных соглашений;
- создавать условия для установления корректных отношений между сторонами;
- удерживать стороны в пределах правил ведения договорного процесса;
- обеспечивать и поддерживать психологическое удовлетворение каждой из сторон ходом и результатами переговорного процесса

4. *Генератор альтернативных предложений.* В этой роли медиатор обязан помочь противодействующим сторонам найти другие решения, которые в итоге могут спасти репутацию сторон.

5. *Источник информации.* Медиатор должен обеспечивать участников конфликта информацией или оказывать им помощь в ее поиске, но не должен давать никаких юридических толкований, разъяснений или советов, даже если он является адвокатом, не зависеть от всякого рода побочной информации, уточнений и интерпретаций. Медиатор не может вмешиваться в позиции сторон.

6. *Помощник в выработке сторонами окончательных договоренностей.* В этой роли медиатор должен удостовериться, что конфликтующие стороны точно и ясно понимают все условия соглашения об урегулировании конфликта. Кроме того, стороны должны полностью согласовываться с условиями соглашения и быть способными выполнить свою часть договоренностей. Роль медиатора - не просто помочь сторонам договориться, но и позаботиться о том, чтобы эти договоренности были надежными и долгосрочными.

7. *Тренер по правилам ведения партнерских переговоров.* В этой роли медиатора нужно учить стороны думать, действовать и вести переговоры с установкой на сотрудничество. Большинство участников конфликта не знают, как вести переговоры с установкой на сотрудничество, и нуждаются в обучении и помощи при выработке и поиска решений, которые учитывают, как их собственные, так и интересы другой стороны.

### **Конфликт (от лат. *conflictus* — столкновение).**

- столкновение противоположных интересов, взглядов, стремлений; серьёзное разногласие, острый спор, приводящий к борьбе (Большая советская энциклопедия).

- столкновение разнонаправленных целей, интересов, позиций, мнений или взглядов субъектов взаимодействия, фиксируемых ими в жесткой форме (Большая психологическая энциклопедия).

- столкновение сторон, мнений, сил (Большой Энциклопедический словарь).

Все определения конфликта подчеркивают наличие противоречия, которое принимает форму разногласий, если речь идёт о взаимодействии людей. В психологии конфликт определяется как: "столкновение противоположно направленных, несовместимых друг с другом тенденций, отдельно взятого эпизода в сознании, в межличностных взаимодействиях или межличностных отношениях индивидов или групп людей, связанное с отрицательными эмоциональными переживаниями". (Краткий психологический словарь/ Под ред. А.В. Петровского, Н.Г. Ярошевского. Ростов-н/Д: Феникс, 1999. 506 с.).

Конфликты могут быть скрытыми или явными, но в основе их лежит отсутствие согласия. Поэтому определим конфликт как отсутствие согласия между двумя или более сторонами - лицами или группами. Отсутствие согласия обусловлено наличием разнообразных мнений, взглядов, идей, интересов, точек зрения и т.д. Однако оно, как уже отмечалось, не всегда выражается в форме явного столкновения, конфликта. Это происходит только тогда, когда существующие противоречия, разногласия нарушают нормальное взаимодействие людей, препятствуют достижению поставленных целей. В этом случае люди просто бывают вынуждены каким-либо образом преодолеть разногласия и вступают в открытое конфликтное взаимодействие. В процессе конфликтного взаимодействия его участники получают возможность выражать различные мнения, выявлять больше альтернатив при принятии решения, и именно в этом заключается важный позитивный смысл конфликта. Сказанное, конечно, не означает, что конфликт всегда носит положительный характер. (Козырев Г.И. Конфликтология. Межличностные конфликты // Социально-гуманитарные знания. - 1999. - № 3. - С. 82-91.)

## **РАЗДЕЛ 3. ПСИХОЛОГИЧЕСКОЕ ВЛИЯНИЕ**

*Психологическое влияние* - это воздействие на психическое состояние, чувства, мысли и поступки других людей с помощью исключительно психологических средств: вербальных, паралингвистических или невербальных (Е. В. Сидоренко).

Ссылки на возможность применения социальных санкций или физических средств воздействия также должны считаться психологическими средствами, по крайней мере, до тех пор, пока эти угрозы не приводятся в действие. Угроза увольнения или побоев - это

психологические средства, факт увольнения или побоев - уже нет, это уже социальные и физические воздействия. Они, несомненно, имеют психологический эффект, но сами психологическими средствами не являются.

Характерным для психологического влияния является то, что у партнера, на которого оказывается влияние, есть возможность ответить на него психологическими же средствами. Иными словами, ему предоставлено право ответить и время для этого ответа.

В реальной жизни трудно оценить, сколь велика вероятность того, что угроза может быть приведена в действие, и насколько быстро это может произойти. Поэтому многие виды влияния людей друг на друга являются смешанными, сочетающими в себе психологические, социальные, а иногда и физические средства. Однако такие методы влияния и противостояния им должны рассматриваться уже в контексте социального противостояния, социальной борьбы или физической самообороны.

Психологическое влияние - прерогатива более цивилизованных человеческих отношений. Здесь взаимодействие принимает характер психологического соприкосновения двух душевных миров. Всякие внешние средства слишком грубы для его тонкой ткани.

**Психологическое влияние** — это воздействие на состояние, мысли, чувства и действия другого человека с помощью исключительно психологических средств, с предоставлением ему права и времени отвечать на это воздействие.

**Противостояние чужому влиянию** — это сопротивление воздействию другого человека с помощью психологических средств.

**Инициатор влияния** — тот из партнеров, кто первым предпринимает попытку влияния.

**Адресат влияния** — тот из партнеров, к которому обращена первая попытка влияния. В дальнейшем взаимодействии инициатива может переходить от одного партнера к другому в попытках взаимного влияния, но всякий раз тот, кто первым начал серию взаимодействий, будет называться **инициатором**, а тот, кто первым испытал его влияние, — **адресатом**. Однако в процессе межличностного общения происходит постоянное взаимное влияние людей друг на друга, так что в большинстве случаев человек одновременно является и инициатором, и адресатом влияния.

**Открытое психологическое взаимодействие** — взаимное влияние, цели которого заранее объявляются или не скрываются.

**Скрытое психологическое взаимодействие** — взаимное влияние, цели которого не объявляются или маскируются под цели открытого взаимодействия.

В реальной жизни для достижения *психологических* целей часто используются *непсихологические* средства, например, материальные (в том числе денежные), физические, организационные и др.

К исключительно *психологическим средствам влияния* относятся вербальные, паралингвистические и невербальные.

**Психологические средства** = вербальные сигналы + паралингвистические сигналы + невербальные сигналы.

**Вербальные сигналы** — слова, и прежде всего их смысл, но также и характер используемых слов, подбор выражений, правильность речи либо разные виды ее неправильности.

**Паралингвистические сигналы** — особенности произнесения речи, отдельных слов и звуков.

**Невербальные сигналы** — взаимное расположение собеседников в пространстве, позы, жесты, мимика, контакт глаз, оформление внешности, прикосновения, запахи.

## **Виды психологического влияния**

### **Виды психологического влияния**

(ДоценкоЕ. Л., 1996; SteinerС. М., 1974; JonesЕ. Е., 1964).

Вид влияния	Определение
1. Убеждение (Аргументация)	Высказывание и обсуждение доводов в пользу определенного решения или позиции с целью формирования или изменения отношения собеседника к данному решению или позиции
2. Внушение	Сознательное неаргументированное воздействие на человека или группу людей, имеющее своей целью изменение их состояния, отношения к чему-либо и создания предрасположенности к определенным действиям
3. Заражение	Передача своего состояния или отношения другому человеку или группе людей, которые каким-то образом (пока не нашедшим объяснения) перенимают это состояние или отношение. Передаваться состояние может как непроизвольно, так и произвольно, усваиваться - также непроизвольно или произвольно
4. Самопродвижение	Объявление своих целей и предъявление свидетельств своей компетентности и квалификации для того, чтобы быть оцененным по достоинству и благодаря этому получить преимущества на выборах, при назначении на должность и др.
5. Пробуждение импульса к подражанию	Способность вызывать стремление быть подобным себе. Эта способность может как непроизвольно проявляться, так и произвольно использоваться. Стремление подражать и подражание (копирование чужого поведения и образа мыслей) также может быть произвольным и непроизвольным
6. Формирование благосклонности	Привлечение к себе непроизвольного внимания адресата путем проявления инициатором собственной незаурядности и привлекательности, высказывания благоприятных суждений об адресате, подражания ему или оказания ему услуги
7. Просьба	Обращение к адресату с призывом удовлетворить потребности или желания инициатора воздействия
8. Игнорирование	Умышленное невнимание, рассеянность по отношению к партнеру, его высказываниям и действиям. Чаще всего воспринимается как признак пренебрежения и неуважения, однако в некоторых случаях выступает как тактичная форма прощения бестактности или неловкости, допущенной партнером
9. Принуждение	Приневоливание <sup>6</sup> человека к выполнению определенных действий с помощью угроз и лишений. В наиболее грубых формах принуждения могут использоваться угрозы физической расправы, ограничения свободы и физические воздействия. В последних двух случаях принуждение перестает быть собственно психологическим средством влияния
10. Нападение:	<ul style="list-style-type: none"> <li>•деструктивная критика;</li> <li>•деструктивные констатации;</li> <li>•деструктивные советы</li> </ul>
11. Манипуляция	Скрытое побуждение адресата к переживанию определенных состояний, принятию решений и/или выполнению действий, необходимых для достижения инициатором своих собственных целей

**Убеждение (аргументация).** Как способ психологического воздействия, убеждение направлено на снятие своеобразных фильтров на пути информации до сознания и чувств человека. Его используют для преобразования информации, сообщается, на систему установок и принципов индивида. **Убеждение** - метод сознательного и организованного воздействия на психику индивида через обращение к его критическому суждению. Осуществляясь в процессе коммуникативного взаимодействия, убеждения обеспечивает восприятие и включение новых сведений в систему взглядов человека. Основано оно на сознательном отношении индивида к информации, на ее анализе и оценке. Благоприятными условиями для убеждения является дискуссия, групповая полемика, спор, поскольку сформированная во время их хода мнение гораздо глубже, чем та, которая возникла за пассивные восприятия информации.

**Заражение.** Массовый способ интеграции групповой деятельности возникает у значительного скопления людей - на стадионах, в концертных залах, на карнавалах, митингах и т.д. Одним из его признаков является стихийность. **Заражение** - психологическое воздействие на личность в процессе общения и взаимодействия, который передает

определенные настроения, побуждения не через сознание и интеллект, а через эмоциональную сферу. **Психическое заражение** осуществляется через передачу эмоционального состояния от одного лица к другому на бессознательном уровне. Сознание в таких условиях резко сужается, почти исчезает критичность к событиям, информации, поступающей из различных источников. Психология объясняет заражения как неосознаваемую, произвольную склонность человека к определенным психическим состояниям. Происходит заражение через передачу психического настроя, наделенного большим эмоциональным зарядом. Оно является одновременно продуктом влияния на других энергетики психического состояния индивида или группы, а также способностью человека к восприятию, сопереживанию этого состояния, соучастию.

**Внушение.** В современных условиях применяется довольно часто, одновременно может быть одним из опасных инструментов манипуляции поведением человека, поскольку действует на его сознание и подсознание. **Внушение**, или суггестия, - метод воздействия на психику человека, связанный с существенным снижением ее критичности к информации, поступающей отсутствием стремления проверить ее достоверность, неограниченным доверием к ее источникам.

Эффективно внушение лишь тогда, когда будет возникать эффект доверия. Источников внушения достаточно много. Ими могут быть знакомые и незнакомые люди, средства массовой информации, реклама и др. Внушение направлено не к логике индивида, его способности мыслить, анализировать, оценивать, а в его готовности принять распоряжение, приказ, совет и соответственно к ним действовать. При этом большое значение имеют индивидуальные особенности человека, на которую направлено воздействие: способность критически мыслить, самостоятельно принимать решения, твердость убеждений, пол, возраст, эмоциональное состояние. Важным фактором, обуславливающим эффективность внушения, является авторитет, умения и навыки, статус, волевые качества суггестора (источника воздействия), его уверенные манеры, категоричный тон, выразительная интонация.

Сознательно применяют его в медицине (гипноз, психотерапия). Одновременно внушение может иметь и негативное влияние, став инструментом безответственной манипуляции сознанием индивида, группы. Формами внушения могут быть: гетеросуггестии (влияние со стороны) и аутосуггестии (самовнушения). Самовнушение относится к сознательного саморегулирования, внушение себе определенных представлений, чувств, эмоций.

К числу личностных факторов, обеспечивающих эффективность внушения и заражения, а также пробуждения импульса к подражанию, формирования благосклонности целевой персоны и просьбы относится таинственный «личный магнетизм», «обаяние», «харизма» и др.

**Харизма** — психологическая притягательность человека, способность вызывать у людей приверженность своим целям и энтузиазм в их достижении (*Oxford Advanced Learners Dictionary*). **Харизма** — Божий дар, искра Божья, способность руководить, обаяние.

«Харизмой» следует назвать качество личности, признаваемое необычайным, благодаря которому она оценивается как одаренная сверхъестественными, сверхчеловеческими или, по меньшей мере, специфическими особыми силами и свойствами, не доступными другим людям. Она рассматривается как посланная Богом или как образец» (Вебер, 1999. С. 55). «В традиционном смысле слово «харизма» относится к священной личности. Оно определяет догмы религии и связано с благодатью, той, которая облегчает страдание; со светом, который нисходит на измученное сознание верующего; с живым словом пророка, которое трогает сердца; наконец, с внутренней гармонией учителя и его учеников» (Московичи, 1999. С. 409). Харизма в форме «военного неистовства» считалась разновидностью военного оружия (Вебер, 1999. С. 55).



Проанализировав существующую литературу, А. Нахаванди выделяет следующие характеристики харизматического лидера:

- высокий уровень уверенности в себе;
- сильнейшая убежденность в правильности своих идей;
- высокий уровень энергии и энтузиазма;
- высокий уровень экспрессивности, внешняя выразительность;
- блестящие коммуникационные и ораторские навыки;
- активное моделирование роли и формирование имиджа (Naha-vandiA., 1997).

**Манипуляция** — это преднамеренное и скрытое побуждение другого человека к переживанию определенных состояний, принятию решений и выполнению действий, необходимых для достижения инициатором своих собственных целей. Манипуляция — это промежуточная ступень от варварства к цивилизованному влиянию.

#### **Отличительные черты манипуляции**

1. Осознанность манипулятором своих целей и средств.
2. Скрытость целей манипулятора.
3. Скрытость средств манипулятора.
4. Принятие адресатом на себя ответственности за происходящее.

Остается ли манипуляция манипуляцией, если адресату удастся раскрыть цели манипулятора? Остается ли манипуляция манипуляцией, если адресату удастся раскрыть лишь используемые им средства?<sup>3</sup>

Ответ, по-видимому, должен быть таким:

1) если *адресат раскрыл цели* манипулятора и открыто заявил ему об этом, данная *манипуляция прекращается*, преобразуясь в цивилизованное или, наоборот, варварское взаимодействие;

2) если *адресат раскрыл цели* манипулятора, но решил сделать вид, что по-прежнему ни о чем не догадывается, чтобы добиться своих собственных скрытых целей, то это означает, что он использует *встречную манипуляцию*; начинается обмен манипуляциями, или манипуляцион-ное взаимодействие;

3) если *адресат понял*, что манипулятор использует *специальные средства* для достижения какой-то тайной цели, и начинает выяснять эту цель или нейтрализовать действие этих средств, то это *противостояние манипуляции*;

4) если *адресат понял*, что манипулятор использует *специальные средства* для достижения какой-то тайной цели, но решает отдаться на волю манипулятора (например, потому, что ему настолько приятны используемые манипулятором средства, что он не хочет отказываться от них и/или потому, что он согласен с целью), то это *капитуляция*.

Манипуляция — это промежуточная ступень от варварства к цивилизованному влиянию. Манипулятор побеждает не силой, а хитростью и выдержкой. Его задача — принудить человека сделать что-то нужное, но так, чтобы человеку казалось, что он сам решил это сделать, причем принял это решение не под угрозой наказания, а по своей доброй воле.

На самом же деле он действует под влиянием тех мыслей и чувств, которые смог вызвать в нем манипулятор, затронув значимые для адресата «струны души», или мотивы. Е. Л. Доценко назвал это эксплуатацией личностных (мотивационных) структур (Доценко Е. Л., 1994). Манипулятор — это мастер игры на чужих мотивационных структурах, или струнах чужой души. И он тем тоньше и искусней, чем большее количество струн в чужой душе может распознать и затронуть.

При этом манипулятор может задеть струну, используя как «щипок сверху», так и «щипок снизу».

**Щипок** — затрагивание чувствительной струны.

Для некоторых людей эффективнее использовать первую возможность, для других — вторую.

Прием	«Щипок снизу»	«Щипок сверху»
Поддразнивающие высказывания	- Тебя что, <b>так легко</b> расстроить (задеть, обмануть, заставить подчиниться)? - Как всегда, <b>боишься</b> (иронично)	- Я знаю, <b>тебя не так легко</b> расстроить (задеть, обмануть, заставить подчиниться) - И ты боишься (удивленно)
Подзадоривающие высказывания	- С этим человеком трудно вести переговоры, <b>тут нужен такт, талант...</b> - Эта вещь <b>слишком дорогая</b> , чтобы ты смог ее купить	- Только ты с твоим тактом и талантом <b>сможешь</b> вести с этим человеком переговоры - Эта вещь <b>дорогая, как раз для тебя</b>

Манипулятор может применять и *универсальные щипки*, которые парадоксальным образом действуют одновременно и сверху, и снизу, заставляя струну дрожать, трепетать, вибрировать. При этом важно, что человек не понимает, то ли ему польстили, то ли упрекнули в чем-то.

Важно установить, чем манипуляция отличается от психологической игры. Самым простым было бы считать, что манипуляция совершается манипулятором осознанно, а игра игроком — неосознанно. Это вполне отвечает тем описаниям и определениям, которые дает признанный эксперт в области психологических игр Эрик Берне (Берне Э., 1992).

#### Классификация видов влияния и противостояния влиянию по признаку психологической цивилизованности или варварства (Сидоренко Е. В.)

Виды влияния	Характеристика цивилизованности — варварства	Цивилизованные виды контрвлияния	Варварские или спорные виды контрвлияния
1. Аргументация	Цивилизованный вид влияния при условии, что мы ясно и открыто сформулировали партнеру цель нашего воздействия	Контраргументация	Игнорирование Принуждение Нападение Манипуляция
2. Самопродвижение	Цивилизованный вид влияния при условии, что инициатор не использует обманных «трюков» и раскрывает свои истинные цели и запросы	Конструктивная критика Отказ	Нападение Игнорирование
3. Манипуляция	Переходный (от варварства к цивилизации) вид влияния	Эмоциональный мониторинг Психологическая самооборона Информационный диалог Конструктивная критика Конфронтация Уклонение Игнорирование (не личности партнера, но его нападок и «щипков»)	Встречная манипуляция Нападение
4. Внушение	Спорный вид влияния; внушение - это всегда проникновение через «черный вход»	Конструктивная критика Энергетическая мобилизация Уклонение	Нападение Манипуляция Принуждение
5. Заражение	Спорный вид влияния; никто не может определить, насколько полезно адресату заразиться именно данным чувством или состоянием, и именно сейчас	Конструктивная критика Энергетическая мобилизация Уклонение	Нападение Манипуляция Принуждение

6. Пробуждение импульса к подражанию	Спорный вид влияния; считается приемлемым в воспитании детей и при передаче мастерства от профессионала высокого класса молодому профессионалу	Творчество Конструктивная критика Уклонение	Нападение Игнорирование
7. Формирование благосклонности	Спорный вид влияния; лесть, подражание как высшая форма лести и услуга адресату влияния могут быть манипуляцией	Конструктивная критика Уклонение Энергетическая мобилизация	Нападение Игнорирование
8. Просьба	Спорный вид влияния; в российской культуре считается разрушительным для того, кто просит; в американской культуре считается оправданным	Отказ Уклонение	Нападение Игнорирование
9. Игнорирование	Спорный вид влияния	Самопродвижение Конфронтация	Нападение Встречное игнорирование Манипуляция
10. Принуждение	Варварский вид влияния; считается допустимым и эффективным в некоторых педагогических и политических системах, а также аварийных ситуациях	Контраргументация Конфронтация	Нападение Манипуляция Ответное принуждение Игнорирование
11. Нападение: •деструктивная критика; •деструктивные констатации; •деструктивные советы	Варварский вид влияния	Психологическая самооборона Информационный диалог Конструктивная критика Конфронтация Уклонение	Ответное нападение (ответная деструктивная критика и т. п.) Манипуляция Принуждение Игнорирование

### Алгоритм цивилизованного противостояния психологическому влиянию

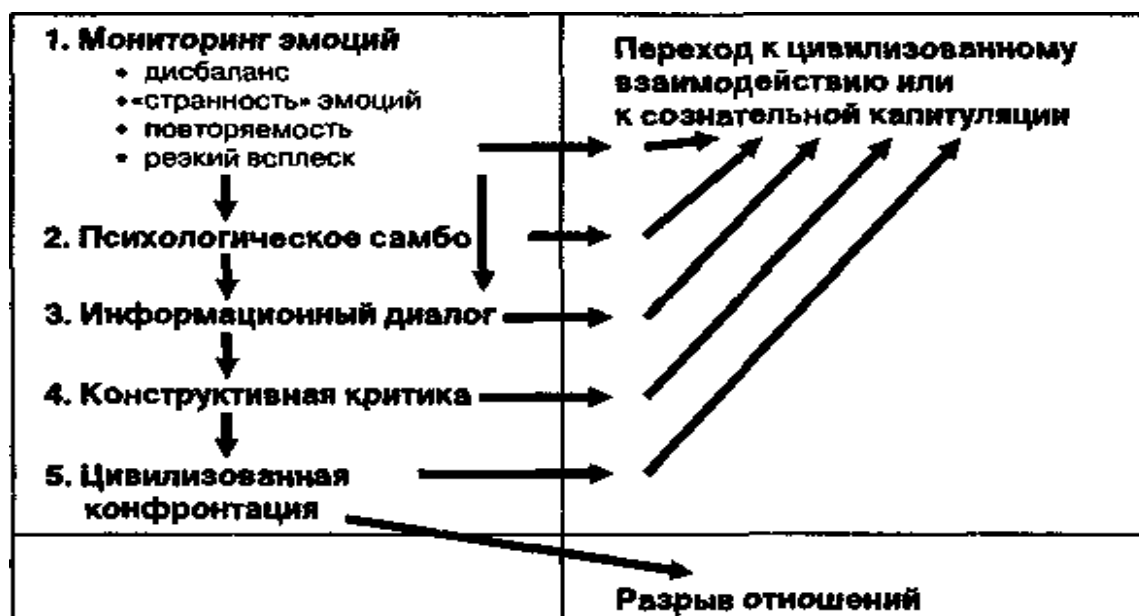

### Мониторинг эмоций

Мониторинг — это сплошное наблюдение явления в его полной динамике; сканирование, прослеживание. Мониторинг необходим для того, чтобы выявить ранние признаки начинающейся манипуляции. Некоторые изменения в эмоциональном состоянии

адресата являются достоверными признаками того, что манипулятор начал свою «работу» с его эмоциональными струнами.

К числу таких признаков относятся:

- **дисбаланс** — противоречивость, амбивалентность эмоций, например, сочетание гордости и обиды, радости и недоверия, умиления и тревоги, или, как выразился один из участников тренинга, «когда одновременно смешно и неприятно», и т. п.;
- **«странность» эмоций**, например, вспышка ярости в момент обсуждения несущественных подробностей плана действий; безотчетный страх в процессе мирного обсуждения объема будущих поставок и т. п.;
- **повторяемость эмоций**, например, систематическое возникновение одних и тех же эмоций при встрече с определенным человеком, чувства вины, профессиональной некомпетентности, унижения, протеста и т. п.;
- **резкий всплеск эмоций**, который не кажется оправданным объективными характеристиками ситуации.

*Дисбаланс эмоций*, внутренняя противоречивость нашего эмоционального состояния, может быть следствием применения манипулятором универсального щипка (см. раздел 3.1).

*«Странность» эмоций* также объясняется тем, что задета одна или несколько наших чувствительных струн, причем столь искусно, что нам даже не удалось заметить, когда и как это было сделано.

*Повторяемость эмоций* может свидетельствовать о том, что данный манипулятор постоянно играет на одной и той же нашей струне, которая с готовностью начинает звучать при его появлении.

*Резкий всплеск эмоций* — это, пожалуй, самая важная характеристика, которая должна быть проанализирована в первую очередь. Однако парадокс состоит в том, что при возникновении интенсивной реакции мы забываем о мониторинге. Поэтому тот индикатор, который легче всего заметить, оказывается самым трудным для практического применения. Вмести того, чтобы использовать собственную эмоцию как важный информационный сигнал, мы отдаемся во власть этой эмоции.

### **Психологическая самооборона (психологическое самбо)**

Задача техник психологического самбо — предохранить себя от разрушительных последствий варварского нападения и манипуляции, помочь самому себе справиться с ошеломленностью, смятением, эмоциональной бурей в душе. Техники самбо позволяют выиграть время, нужное для того, чтобы вновь обрести самоконтроль и восстановить свои способности к функционированию в интеллектуальном пласте взаимодействия с партнером.

Мы говорим о самообороне, а не о самозащите, поскольку между этими понятиями могут быть выделены по крайней мере три важнейших различия:

1. *Защищают* обычно слабого, а *обороняться* может и сильный, если на него напали.
2. Защищаться можно на любой территории, в то время как *обороняются на собственной земле*.
3. Лучший способ защиты — встречное нападение, обороны — *преобразование материала и формы нападения* в новый материал и новую форму для эмоциональной нейтрализации ситуации.

Психологическое самбо требует:

- а) использования четких речевых формул;
- б) правильно подобранной интонации — например, спокойной, холодной, задумчивой, веселой или грустной;
- в) основательности в ответе, которая достигается:
  - выдерживанием паузы перед ответом;
  - неторопливостью ответа;

–обращенностью ответа в пространство более глубокое и обширное, нежели то, которое представляет собой непосредственная зона столкновения.

## **Техники психологической самообороны**

### **1. Техника бесконечного уточнения**

Умение поставить вопрос, требующий содержательного и развернутого ответа, активизирует и собственные интеллектуальные усилия, и мыслительную деятельность партнера по общению. Для того, чтобы поставить вопрос, и для того, чтобы ответить на вопрос по существу, нужно подумать, а это значит, что часть энергетического заряда переводится из эмоционального потока в рациональный. Кроме того, мы выигрываем время, которое партнер тратит на обдумывание ответа.

Возможные варианты ответов в технике бесконечного уточнения:

— *Что в этом предложении кажется вам самым уязвимым для критики?*

— *Что нужно изменить?*

— *А какой цвет (стиль одежды, стиль высказывания, оборот речи) был бы более подходящим?*

— *Что бы ты посоветовал?*

Другой вариант техники бесконечного уточнения — подробное объяснение партнеру собственной позиции. Условно можно назвать его «самоуточнение».

### **2. Техника внешнего согласия, или «наведения тумана»**

Эта техника особенно эффективна против несправедливой критики или откровенной грубости, например:

А. Не надо быть столь самоуверенной! Б. Может быть.

Уверенный человек внешне соглашается, но при этом может и не изменить своей позиции (Fry L., 1983). Каждому человеку важно, чтобы с ним соглашались, по крайней мере признавали за ним право на собственное мнение. Техника внешнего согласия важна тем, что она адресована важнейшей человеческой потребности — быть в согласии. Когда партнер соглашается с нами, мы окунаемся в атмосферу тепла, принятия, даже счастья. Это обезоруживает. Человеку, с которым соглашаются, хочется, чтобы с ним и дальше соглашались.

Вот возможные варианты ответов:

— *Какая неожиданная мысль! Надо будет ее обдумать...*

— *Я действительно!..*

— *Верно! А мне и невдомек!*

— *Я подумаю над тем, как мне учесть это в своей работе.*

— *Знаешь, я вынуждена с тобой согласиться, хотя мне и трудно это сделать сразу.*

— *Я сама об этом часто думаю, но пока не пришла к определенным выводам.*

— *Я подумаю, имеет ли это отношение ко мне.*

### **3. Техника испорченной пластинки**

В ответ на нападение адресат формулирует емкую фразу, содержащую важное сообщение нападающему или манипулятору. Эта фраза должна быть такой, чтобы ее можно было повторить несколько раз, не нарушая осмысленности разговора. В сущности, она должна даже несколько опережать разговор. Она должна содержать в себе то, к чему собеседники придут на третьем витке разговора. Они могли бы прийти к этому и на первом витке, если бы нападающий не был так взвинчен.

в этой технике самообороны важна интонация. Как и в пластинке, которую «заело», фраза должна произноситься каждый раз с одной и той же интонацией. В тоне голоса не должно появляться ни «металла», ни «яда». Техника испорченной пластинки использует

также известное правило трех С — скажи три раза. Оно известно также как «правило британского старшины»:

1. Сначала скажите им, что именно вы собираетесь им сказать.
2. Потом скажите им то, что вы собираетесь им сказать.
3. Потом скажите им, что именно вы им сказали.

И тогда вас, может быть, услышат.

#### **4. Техника английского профессора**

В этой технике партнер корректно выражает сомнения по поводу того, что выполнение чьих-либо требований действительно не нарушает его личных прав.

— *Джордж, вы не могли бы говорить немного медленнее и более короткими фразами, чтобы я могла переводить более точно?*

*Джордж замер. Мне стало не по себе. Он, по-видимому, боролся с собой. Наконец он сказал:*

— *Боюсь, что нет... Видите ли, говорить быстро и длинными фразами — это... это часть моей личности.*

Эта техника останавливает и смягчает нападение, хотя может быть эмоционально неприятной для нападающего.

Возможные варианты ответов в технике английского профессора:

— *Это составляет предмет моих убеждений...*

— *Если я сделаю это, то это буду уже не я...*

— *Это не согласуется с моим представлением о себе.*

— *Я ценю некоторые свои странности и предрассудки, потому что они помогают мне находить неординарные решения.*

### **Конструктивная критика**

**Конструктивная критика** — это подкрепленное фактами обсуждение целей, средств или действий инициатора воздействия и обоснование их несоответствия целям, условиям и требованиям адресата.

#### **Общие характеристики:**

- *Фактологичность*: оцениваются возможности, факты, события, и их последствия, а не личности.
- *Корректность*: допускаются только парламентские выражения.
- *Беспристрастность*: анализ и оценка производится «без эмоций», отстранение, безо всякой личностной вовлеченности, повышения голоса и т. п.

#### **Техники конструктивной критики:**

##### **1. Выражение сомнения в целесообразности**

— *Боюсь, что в настоящее время это не является актуальной задачей для нашей фирмы.*

— *Вероятно, мы сможем вернуться к этому вопросу через год. Сейчас неподходящее время для диверсификации (распространения в новые регионы, построения колбасного модуля и т. п.).*

— *Сотрудники этого профиля у нас уже набраны.*

— *Полагаю, что использование вашей идеи потребует неоправданных затрат.*

##### **2. Цитирование прошлого случая**

Ссылка на аналогичные события, ситуации и решения с описанием тех неблагоприятных последствий, к которым они привели.

— *У нас был аналогичный случай месяц назад. К сожалению, оказалось, что такого рода заказы требуют привлечения дополнительных работников.*

— Благодарю, мы уже сталкивались с иностранными специалистами. Они не всегда реалистичны. Требуется время, чтобы они адаптировались к российской реальности. Мы приняли решение пока обходиться отечественными кадрами.

### 3. Ссылка на три причины

Сообщение о том, что предложение не может быть принято... по трем причинам.

Три причины — это веско. К тому же, они всегда есть. Партнер может постараться использовать против них метод разделения аргументов. Когда человек говорит «по трем причинам», он сам структурирует свое отношение к предложению. Это очень ценное упражнение для ума и действительная проверка предложения на эффективность.

— Я не могу принять метод трех причин по трем причинам. Во-первых, он манипулятивен. В тот момент, когда я говорю «по трем причинам», я еще могу не знать причин. Во-вторых, мне в голову могут не прийти три причины, а, например, только две или даже только одна. В-третьих, это слишком длинно.

— Я не согласен взять Иванова сейчас на эту должность. Он еще не прошел испытательного срока. Это раз. Он допустил несколько ошибок. Это два. И он муж одной из сотрудниц, а я против семейственности. Это три.

Конструктивная критика — это, в сущности, контраргументация, которая может совершаться в технике перелицовки, разделения аргументов партнера или развертывания собственных аргументов. Выражение сомнений в целесообразности и цитирование прошлого случая — это методы развертывания собственных аргументов.

## Цивилизованная конфронтация

Конфронтация — это самое мощное средство противостояния нападению и манипуляции. Это противопоставление собственного силового маневра силовой игре партнера с целью заставить его считаться с нами, перестать нас игнорировать (Steiner S. M., 1974). Этот способ является оправданным в тех случаях, когда инициатор влияния использует такие неконструктивные способы воздействия, как манипуляция, деструктивная критика, игнорирование или принуждение.

Несмотря на то, что конфронтация — это противостояние, она может быть, по выражению А. Бека, «удобной». Она означает, что «нам не все равно». «Вступая в конфронтацию, мы предлагаем другому человеку и самим себе возможность изменить, улучшить наши взаимоотношения, в то же время уважая свою собственную потребность выразить дискомфорт» (Beck A. C., 1988. P. 14). А. Бек считает, что есть риск конфронтации и риск избегания конфронтации.

Риск конфронтации	Риск избегания конфронтации
Отношения прекратятся Госка Сотрудничество будет разрушено	Может возникнуть еще более сильный конфликт, что может иметь пагубные последствия и для организации, и для психологического благополучия участников взаимодействия (Beck A., 1988 P. 14-15)

Если принято решение вступить в конфронтацию, необходимо быть последовательным и готовым идти до конца. Конфронтация может быть эффективной, только если реализована каждая из необходимых ее фаз.

### Алгоритм конфронтации

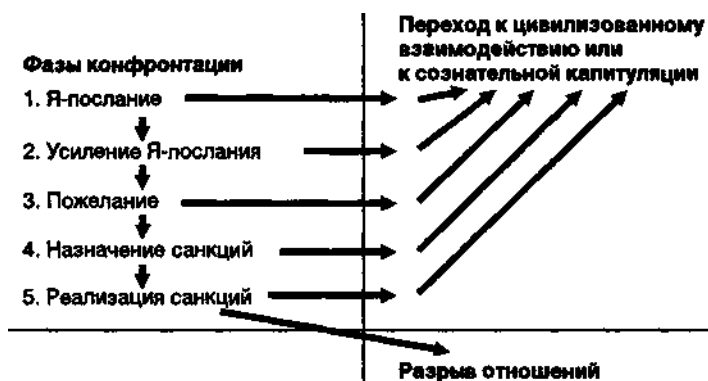

**Первая фаза конфронтации.** Я-сообщение о чувствах, которые вызывает данное поведение инициатора воздействий

Допустим, манипулятор (мужчина) специально нарушил психологическую дистанцию между собой и адресатом своих воздействий (девушкой), чтобы та испытала чувство неудобства и скорее согласилась выполнить его просьбу. Он придвигает свой стул вплотную к ее стулу и, приобнимая ее за плечи, говорит: «Дай мне, пожалуйста, это руководство, мне оно сегодня просто необходимо». Девушка-адресат отвечает ему Я-сообщением: «Когда ко мне подсаживаются так близко, я чувствую тревогу и неудобство». Если манипулятор принимает Я-сообщение адресата, приносит свои извинения и отсаживается, цель достигнута и конфронтация завершена. Только в том случае, если он этого не делает или, сделав, затем вновь повторяет попытки ограничить психологическое пространство адресата, необходимо перейти ко второй фазе.

**Вторая фаза конфронтации.** Усиление Я-сообщения В данном примере девушка-адресат сделала это так: «Когда я говорю, что у меня возникают тревога и неудобство, а на это никак не реагируют, то я начинаю испытывать тоску, огорчение. Обиду, наконец. Мне плохо, понимаешь?» Если инициатор воздействия принимает это Я-сообщение и прекращает свои посягательства на ограничение психологического пространства, конфронтация может считаться успешно завершенной. Только в том случае, если он этого не делает, адресату необходимо перейти к следующей фазе.

**Третья фаза конфронтации.** Выражение пожелания или просьбы, например, «Я прошу тебя сидеть приблизительно вот на таком расстоянии от меня, не ближе. И еще я прошу не хлопать меня по руке и вообще ко мне не прикасаться». Если просьба не выполняется, необходимо перейти к четвертой фазе.

**Четвертая фаза конфронтации.** Назначение санкций Пример: «Если ты еще раз похлопаешь меня по руке или сядешь ближе, чем мне это удобно, я, во-первых, немедленно уйду, а во-вторых, всякий раз буду отходить, как только ты ко мне подойдешь. Перестану с тобой общаться, и все». Мы видим, что санкция — это угроза, а угроза является атрибутом принуждения. Если конфронтация дошла до этой фазы, необходимо признать себе, что мы принуждаем манипулятора совершить выбор: либо подчиниться нашим требованиям, либо отказаться от возможности взаимодействовать с нами. Манипулятор может противостоять принуждению в форме ответной конфронтации. Мы можем пойти на переговоры и обсудить его требования. Только в том случае, если он продолжает свои действия или нам не удалось добиться соглашения, необходимо перейти к пятой фазе.

**Пятая фаза конфронтации.** Реализация санкций.

Адресат воздействия должен отказаться от всякого взаимодействия с инициатором. Порвать отношения с ним, если нет другого выхода.

Мы видим, что конфронтация — это метод, требующий решимости идти до конца в утверждении своей психологической свободы, своего права противостоять чужому влиянию.



Предпосылки успешности деловых переговоров касаются ряда как объективных, так и субъективных факторов, и условий. Прежде всего, партнеры по переговорам должны выполнить следующие условия:

1. обе стороны должны иметь интерес к предмету переговоров;
2. они должны иметь достаточные полномочия в принятии окончательных решений (соответствующее право на ведение переговоров)
3. партнеры должны иметь достаточную компетентность, необходимые знания в отношении предмета переговоров;
4. должны уметь максимально полно учитывать субъективные и объективные интересы другой стороны и идти на компромисс;
5. партнеры по переговорам должны в определенной мере доверять друг другу.

Для обеспечения эффективности переговоров следует придерживаться следующих правил: Основное правило заключается в том, что обе стороны должны прийти к убеждению, что они что-то выиграли в результате переговоров. Самое главное на переговорах - это партнер. Его нужно убедить в принятии предложения. На него надо ориентировать весь процесс переговоров, всю аргументацию.

Переговоры - это сотрудничество. Любое сотрудничество должно иметь общую базу, поэтому важно найти общий знаменатель для различных интересов партнеров. Очень редко переговоры проходят без проблем, поэтому важна склонность к компромиссу.

Любые переговоры должны быть диалогом, поэтому важно уметь правильно поставить вопросы и выслушать партнера.

Позитивные результаты переговоров следует рассматривать как их естественное завершение, поэтому напоследок необходимо остановиться на содержании договора, в котором нашли отражение все интересы партнеров.

Переговоры считаются завершенными, если их результаты подверглись тщательному анализу, на основе которого сделаны соответствующие выводы.

## **Информационный диалог**

**Информационный диалог** — прояснение позиции партнера и собственной позиции путем обмена вопросами и ответами, сообщениями и предложениями в бесстрастном и беспристрастном режиме компьютерного поиска информации.

Эмоциональные подтексты игнорируются. В каждом обращении партнера отыскивается та суть, которая имеет отношение к обсуждаемому делу, все остальное опускается.

Информационный диалог — это разговор о существе дела, или, по крайней мере, попытка такого разговора.

Если партнер идет на обсуждение вопроса по существу, постепенно отказываясь от манипуляции, противостояние можно считать успешно завершенным: манипуляция оказалась преобразованной в информационное обсуждение.

### **Техники информационного диалога:**

#### **1. Вопросы, направленные на прояснение сути дела:**

- «Что вы имеете в виду, когда говорите о...»
- «Какие факты (условия, ограничения, преимущества и т. п.) вы имеете в виду?»
- «Что следует предпринять, чтобы изменить ситуацию?»
- «Что именно вы считаете неконструктивным?»
- «Как мы могли бы сформулировать свою задачу?»

#### **2. Вопросы, направленные на прояснение целей манипулятора:**

*«Почему вы спрашиваете у меня об этом именно сейчас?»*

*«Зачем ты говоришь мне об этом?»*

*«О чем в действительности ты хочешь меня попросить?»*

*«Что ты хочешь этим сказать?»*

### **3. Ответы и сообщения:**

*«Да, эта работа не была закончена в срок»*

*«Это было мое решение».*

*«Совещание было созвано для обсуждения именно этой проблемы».*

*«Результаты будут известны через две недели».*

*«Да, я тоже голосовал против».*

*«Нет, я отказался поддержать этот проект».*

*«На этот раз нас постигла неудача».*

*«Да, этот успех очень важен для нас» и т. п.*

### **4. Предложения по существу дела:**

*«Предлагаю согласовать наши подходы до начала переговоров».*

*«Предлагаю обсудить факты».*

*«Предлагаю наметить план действий».*

*«Предлагаю обсудить наши разногласия в свете новых данных».*

*«Предлагаю составить список необходимых документов».*

*«Не могли бы вы еще раз сформулировать свой вопрос?»*

*«Не могли бы вы пояснить некоторые детали?» и т. п.*

### **5. Предложения ограничить область обсуждения:**

*«Предлагаю вернуться к существу дела».*

*«Предлагаю избегать личных комментариев в нашем обсуждении».*

*«Предлагаю не затрагивать конфиденциальной информации».*

*«Предлагаю обсуждать вопросы последовательно» и т. п.*

## ПРАКТИЧЕСКИЕ УПРАЖНЕНИЯ:

### ТРЕНИНГ РАЗВИТИЯ НАВЫКОВ НЕВЕРБАЛЬНОЙ КОММУНИКАЦИИ

микродизайн на три дня

#### ПЕРВЫЙ ДЕНЬ | ПЕРВАЯ ПОЛОВИНА | ОБЩЕЕ

<i>Время</i>	<i>Этап, тема, цель</i>	<i>Описание упражнения</i>	<i>Результат для участников</i>	<i>Инвентарь</i>
10.00-10.15 (10-15 мин)	<u>Знакомство. Разминка.</u> «Реклама». Активизация состояния участников, первичное знакомство участников друг с другом	После вводного слова и представления ведущих участника предлагается подумать, какое качество им в себе не нравится. После этого каждый участник по кругу называет свое имя и старается прорекламировать (представить с положительной стороны) то качество, над которым они размышляли	Активизация состояния, знакомство, установление первичного контакта с другими участниками	
10.15-10.35 (15-20 мин)	<u>Установление правил группы.</u> Создание безопасной и благоприятной атмосферы внутри группы	Тренеры предлагают обсудить и принять правила группы. Предлагаемые правила выносятся на доску и остаются на ней до завершения тренинга. Желательно установление следующих правил: уважение, активность, «здесь и сейчас»	Продолжение знакомства и активизации состояния; появление понимания о безопасности внутри пространства группы	а) Маркер б) Доска
10.35-10.43 (6-8 мин)	<u>Целеполагание через понимание участниками.</u> Получение от участников информации об их ожиданиях на предстоящий тренинг	Участникам задаются вопросы, направленные на выявление их ожиданий от тренинга, актуальности в получаемых навыках, например: «Чего Вы ожидаете от тренинга? Для чего развитие навыков невербальной коммуникации пригодилось бы именно Вам? В каких ситуациях Вы хотели бы их использовать?»	Реализация целеполагания на предстоящий тренинг, осознание актуальности для личной ситуации	
10.43-10.58 (13-15 мин)	<u>Разминка.</u> Активизация состояния участников, поднятие общего эмоционального фона и настроенности на дальнейшую работу	«Давайте для начала немного разомнемся. Сейчас вам нужно будет вытягивать карточки из двух коробок. В первой лежат карточки с текстом, который вы должны будете зачитать вслух, а во второй – роль или состояние, из которых вам нужно будет это зачитать»	Активизация состояния, поднятие настроения, настроенности на отыгрывание ролей	– Коробка с карточками с текстами-стишками – Коробка с карточками с ролями и состояниями
10.58-11.38 (35-40 мин)  (6-8 мин одна пара)	<u>Опыт. «Чревоуещатель».</u> Демонстрация негативного эффекта разных моделей несоответствия вербальной и невербальных (невербальной и паравербальной) сторон коммуникации	«Сейчас мы предлагаем вам разделить на пары. Каждая пара станет одним человеком, но один из вас будет отвечать за его голос, а другой – за тело. Видеть друг друга вы при этом не будете. Вам нужно будет вытянуть сценарий, указанный на карточке, и в соответствии с ним пройти собеседование. В это время наблюдатели становятся работниками фирмы, которые проводят собеседование. Ваша цель не решить сейчас, принимать человека на работу или нет, а понять, подходит ли он вашей компании. Задавайте любые вопросы, например, на какую зарплату рассчитывает будущий работник, какова его мотивация, почему он выбрал именно вашу компанию, какие у него есть сильные и слабые стороны, почему он ушел с предыдущего места работы и т.д. Это только примеры того, о чем вы можете спрашивать, общий ход беседы в любом случае остается за вами»	Ознакомление с разными моделями несоответствия вербальной и невербальных (невербальной и паравербальной) сторон коммуникации	а) Коробка с двойными карточками сценарием (одна часть карточки – сценарий для «голоса», вторая – для «тела»). б) Ширма

11:38-11:47 (7-9 мин)	<u>Отреагирование.</u> Предоставление участникам возможности выразить накопившиеся во время упражнения эмоции. Создание условий для перехода к дискуссии	«Теперь, когда мы провели столько собеседований, давайте поделимся друг с другом, как вам было. Когда вам в руки будет попадать мяч, назовите три слова, которые могли бы описать ваши впечатления»	Эмоциональная разрядка, получение возможности выразить накопившиеся во время упражнения эмоции	1) Мячик
11:47-12:07 (17-20 мин)	<u>Осмысление.</u> Дать участникам возможность выразить свои мысли относительно представленного несоответствия вербальной и невербальных сторон коммуникации и наглядно представить их элементы	«Как вы считаете, смотрелся бы убедительно человек, который вел бы себя подобным образом? Почему? Какие элементы коммуникации вам показались отталкивающими, а какие, наоборот, привлекательными?» Обобщенные элементы выписываются на доску (громкость голоса, быстрота речи, положение рук и т.п.)	Выражение мыслей относительно несоответствия вербальной и невербальных сторон коммуникации и наглядное представление их элементов	a) Маркер b) Доска
12:07-12:15 (5-8 мин)	<u>Обобщение.</u> Систематизация полученных элементов и выделение основных сторон невербальной коммуникации	«У нас получился большой список разнородных элементов. Давайте попробуем его обобщить. Есть ли у кого-нибудь предложения? (Если от участников не поступают предложения, то задаются наводящие вопросы)» Итоговые группы должны включать в себя: вербальное и невербальное (голос и тело). Также следует уточнить, что группа «Тело» разделяется на позу и положение в пространстве	Систематизация полученных элементов и выделение основных сторон невербальной коммуникации	
12:15-12:23 (8 мин)	<u>Применение.</u>	«Вероятно, многие из нас сталкивались с ситуацией, когда человек говорит откровенную ерунду, но так преподносит себя, что окружающие слушают его с интересом. Возможно, вы могли думать в этот момент, что хотели бы уметь так же достойно преподносить себя, потому что зачастую бывает и так, что человек, который знает, о чем говорит, выглядит неуверенно, из-за чего его слова не производят должного эффекта и не воспринимаются всерьез. Именно поэтому язык тела, невербальное общение, не менее важен, чем то, что мы говорим» Параллельно задаются вопросы, актуализирующие опыт участников («Было ли у вас такое? Сталкивались ли вы с этим?»)	Становится понятна актуальность развития навыков невербальной коммуникации	
12:23-12:28 (5 мин)	<u>Подведение итогов.</u>	«Итак, нами уже проделана большая работа. Мы не только выделили основные виды коммуникации, но и их внутреннюю структуру, а также на практике убедились, что рассогласованность между этими структурами может стоить хорошего впечатления о себе. Поэтому в нашем трехдневном тренинге мы подробно разберем особенности невербальной коммуникации и отработаем ее элементы как по отдельности (голос, позу, мимику, положение тела в пространстве) так и все вместе». Приводится статистика, насколько каждая из сторон коммуникации влияет на первое впечатление о человеке (по А. Меграбян):	Понимание структуры трехдневного тренинга и важности отдельных элементов невербальной коммуникации и их взаимодействия	
12:28-12:38 (8-10 мин)	<u>Целеполагание</u> через содержание тренинга	Участникам раздаются стимульные материалы. Предлагается в течение нескольких минут подумать над тем, в какой степени у них развита каждая из выделенных при обобщении сторон невербальной коммуникации. Участники отмечают на шкалах стимульных материалов свое примерное положение в отношении всех сфер. Затем другим обозначением участники	Осознание собственного уровня уже приобретенных навыков невербальной коммуникации, целеполагание, затрагивающее углубленное содержание тренинга	Листы с уже подготовленными шкалами: «проксемика», «мимика»,

		выделяют участок, которого хотели бы достичь по окончании тренинга. Далее заполненные стимульные материалы собираются тренерами и хранятся до последнего дня тренинга		«пантомимика» и «паравербалика». Каждая шкала имеет два полюса: нижний – навык совсем не развит, верхний – навык развит и активно применяется. 0 – центральная отметка, помогающая в определении отношения к одному из двух полюсов (стимульный материал схож со стимульным материалом методики Дембо-Рубинштейн)
12:38-12:45 (5-7 мин)	<u>Обратная связь по первому блоку</u>	По завершении блока получается обратная связь от участников. Примерный список вопросов: <ul style="list-style-type: none"> <li>• Как Вам сейчас?</li> <li>• Что было актуально именно для Вас?</li> <li>• Что Вы сегодня с собой берете?</li> </ul>	Заземление, подведение промежуточных итогов по содержанию блока	
12:45-13:00 (15 мин)	<u>Заминка. «Зеркало».</u> Предоставление участникам возможности «посмотреть на себя со стороны»	Пара участников выходит в центр. Один из них становится «зеркалом» того человека, который будет находиться у его партнера за спиной: старается максимально точно отразить его позу, мимику, жесты. Другой участник из пары должен постараться отгадать, кто стоит за его спиной. Несколько раз происходит смена активных лиц	Получение возможности «посмотреть на себя со стороны», анализ собственных проявлений в невербальной коммуникации	

**ПЕРВЫЙ ДЕНЬ | ВТОРАЯ ПОЛОВИНА | ПРОКСЕМИКА**

<i>Время</i>	<i>Этап, тема, цель</i>	<i>Описание упражнения</i>	<i>Результат для участников</i>	<i>Инвентарь</i>
14:00-14:10 (8-10 мин)	<u>Разминка</u> . «Броуновское движение». Активизация состояния участников, подготовка к ориентации на «телесность»	Участники перемещаются внутри круга, стараясь друг друга не касаться. Затем дается инструкция при приближении к другому участнику: приветствие глазами, следом – прикосновения руками, далее – легкие подталкивания.	Повышение эмоционального фона, настроенность на работу с телом	
14:10-14:40 (25-30 мин)	<u>Опыт</u> . «Я в пространстве». Настройка участников на рефлексию собственного выбора положения в пространстве	В перерыве перед второй частью тренинга подготавливается пространство: на полу/стульях/стенах в разных местах по всему помещению отмечаются «зоны», обозначенные расклеенными листами, количество которых превышает количество участников (+5-7).  После разминки участникам предлагается выйти за пределы круга и побродить по пространству, как в предыдущем упражнении, чтобы рассмотреть отмеченные зоны. Далее участникам предлагается занять зоны, которые кажутся им наиболее привлекательными. Когда каждый занял свое место, следует инструкция: «Возьмите листы, прикрепленные рядом с вами, и посмотрите на вопросы, которые там написаны. Сейчас у вас будет несколько минут, чтобы самостоятельно ответить на них, затем мы их обсудим»	Рефлексия собственного положения тела в пространстве, анализ ощущений	Листы с уже подготовленными опорными вопросами, направленными на актуализацию рефлексии участниками своего состояния и положения в пространстве, например: а) Теперь, когда Вы заняли это место, подумайте, как Вам сейчас: б) Почему Вы выбрали именно это место? в) Попробуйте описать выбранное место (близко ли к другим участникам, каким-либо объектам, выходу) г) Комфортно ли Вам? Какие ощущения сейчас присутствуют в Вашем теле? д) Приятны ли они? Если нет, то что хотелось бы изменить в своем положении? Измените его, не затрагивая других участников. Как сейчас изменились Ваши ощущения? е) Возможно, некоторые участники начали перемещаться. Что Вы чувствуете относительно этого?
14:40-15:10 (25-30 мин)	<u>Опыт + Отреагирование</u> . «Общение со сменой положения». Предоставление участникам возможности поделиться своими мыслями и чувствами относительно заданных в предыдущем упражнении вопросов.	Участникам предлагается разделиться на пары для обсуждения ответов на вопросы. При этом дается инструкция о расположении собеседников относительно друг друга при разговоре (на каждое положение около минуты), например: а) ровно напротив друг друга на расстоянии около метра б) ровно напротив друг друга вплотную в) рядом, как если бы сидели на лавочке г) под углом примерно 45 градусов д) один садится за спиной другого (смотрит в затылок) е) спиной друг к другу ж) лицом друг к другу, но слушающий стоит з) лицом друг к другу, но слушающий сидит на корточках Затем происходит смена ролей (говорящий-слушающий), повторяется смена расположений	Эмоциональная разрядка, получение возможности выразить накопившиеся во время упражнения эмоции и мысли. Получение возможности почувствовать себя при разных положениях относительно собеседника	

15:10-15:25 (12-15 мин)	<u>Отреагирование.</u> Предоставление участникам возможности выразить накопившиеся во время упражнения эмоции, проанализировать наиболее комфортные и дискомфортные вариации	Возвращаясь в круг, участники обсуждают, каково им было при разных положениях относительно собеседника. Задаются вопросы по типу: а) В каком положении было наиболее и наименее удобно? Почему? б) Что Вы испытывали в этих положениях? Хотелось ли что-то изменить?	Эмоциональная разрядка, получение возможности выразить накопившиеся во время упражнения эмоции и мысли, анализ наиболее комфортных и дискомфортных расположений	
15:25-15:45 (15-20 мин)	<u>Осмысление.</u> Соотнесение представленных вариантов расположений с возможными бытовыми ситуациями, «подсвечивание» актуальности	Участникам предлагается обсудить, какие положения были бы уместны в разных ситуациях (собеседование, диалог с другом, коллегой, преподавателем и др. (в зависимости от запросов участников группы, озвученных в первый день))	Понимание актуальности предложенных вариантов расположения тела для личных бытовых ситуаций	
15:45-16:05 (15-20 мин)	<u>Обобщение.</u> Выявление существенных элементов влияния положения собеседников относительно друг друга на ход беседы	Обсуждение и выявление существенных элементов влияния положения собеседников относительно друг друга на ход беседы, их ощущения (например, нарастание напряжения, когда кто-то стоит за спиной или «над душой»)	Понимание базовых закономерностей влияния расположения тела в пространстве на разговор и эмоциональное состояние участников диалога	
16:05-16:20 (12-15 мин)	<u>Мини-лекция</u>	Краткое информирование о межсубъектных зонах (интимная 0-0,5м; персональная (личностная) 0,5-1,2м; социальная 1,2-3,65м; общественная 3,65+м), объяснение основных механизмов и причин формирования этих зон		
16:20-16:30 (8-10 мин)	<u>Обратная связь по второму блоку</u>	По завершении блока получается обратная связь от участников. Примерный список вопросов: • Как Вам сейчас? • Что было актуально именно для Вас? Что Вы сегодня с собой берете?	Заземление, подведение промежуточных итогов по содержанию блока	
16:30-16:57 (15-27 мин)	<u>Применение.</u> «Влиться в группу». Отработка полученных знаний в ролевой игре	Один участник выходит за дверь, 3-4 человек становятся участниками ситуации, остальные – наблюдателями. Задается тема беседы (возможно, по сфере применения навыков невербальной коммуникации, названной выходящем человеком в целеполагании первой половины дня). Участники разыгрывают ситуацию (например, собеседование, непринужденный разговор между коллегами, разговор с доминирующим начальником, поддержка близкого или незнакомого человека и др.). Вышедший человек при входе старается влиться в уже существующую сцену и отразить свои намерения с помощью изменения положения в пространстве	Отработка полученных знаний в ролевой игре	

16:57-17:00 (3 минуты)	<u>Домашнее задание</u>	Участники должны быть заранее информированы о проведении съемки в тренинге. По завершении дня каждому участнику присылается видеозапись одного из фрагментов тренинга. Предлагается дома обдумать, как участники себя чувствуют при просмотре видео, какие паттерны поведения могут выделить, какое впечатление сложилось бы у них о себе, будь они себе чужим человеком	Возможность более объективной оценки себя, «взгляд со стороны»	
---------------------------	-------------------------	--	--	--

### ТОРОЙ ДЕНЬ | ПЕРВАЯ ПОЛОВИНА | МИМИКА

<b>Время</b>	<b>Этап, тема, цель</b>	<b>Описание упражнения</b>	<b>Результат для участников</b>	<b>Инвентарь</b>
10:00-10:12 (10-12 мин)	<u>Разминка. «Крокодил».</u> Активизирование состояния участников, поднятие эмоционального фона, настройка на работу с невербальным общением, тренировка контроля мимических мышц	Один участник выходит в центр и вытягивает из коробки карточку с явлением, которое он должен показать с помощью мимики так, чтобы остальные участники смогли угадать загаданное.	Активизирование состояния, поднятие эмоционального фона, готовность на работу с невербальным общением, тренировка контроля мимических мышц	a) Коробка b) Карточки с названиями простых эмоций (грусть, радость, отвращение и т.д.) и более сложных чувств (разочарование, опустошение, эйфория, зависть, возмущение и др.)
10:12-10:27 (10-15 мин)	<u>Обсуждение ДЗ</u>	Обсуждается домашнее задание, данное участникам на предыдущем дне. Задаются вопросы, направленные на рефлекссию, понимание собственных проявлений в отношении невербальной стороны коммуникации: 1. Что Вы чувствовали при просмотре видео? Какие эмоции вызывал просмотр? 2. Было ли что-то, что удивило, когда удалось посмотреть на себя со стороны? 3. Какие паттерны поведения Вы смогли заметить за собой? 4. Какое впечатление сложилось бы у Вас о Вас же, если человек, которого Вы увидели, был бы посторонним?	Рефлексия собственных невербальных проявлений, «взгляд со стороны»	
10:27-11:02 (30-35 мин)	<u>Опыт. «Собираем лицо».</u> Дать понять участникам важность конгруэнтности мимических проявлений относительно зон лица, тренировка контроля мимических мышц	Раздаются трафареты. Каждый участник (по кругу) должен показать по очереди эмоции (злость, радость, грусть, страх, отвращение и др.), однако задействовать только одну лицевую зону. Каждый круг соответствует одной лицевой зоне: лоб и брови, глаза, нос и щеки, рот. Остальные участники должны понять, что за эмоция изображается.	Поднятие эмоционального фона, понимание важности тренировки всех мимических мышц	Трафареты с прозрачными вставками, открывающими части лица
11:02-11:17 (12-15 мин)	<u>Отреагирование.</u> Дать участникам возможность выразить свои эмоции от прошедшего упражнения	Задаются вопросы, направленные на быстрое отреагирование: 1. Каково было проявлять эмоцию только одной зоной лица? Все ли эмоции давались легко? 2. Как легко было дифференцировать эмоции по отдельным частям?	Возможность выразить свои эмоции и мысли относительно упражнения	
11:17-11:37	<u>Осмысление.</u> Выявление	Участники обсуждают, какие моменты помогли понимать,	Выявление характерных	



(15-20 мин)	характерных черт, помогающих распознавать мимические выражения	какая эмоция выражается (экспрессивность мимики, замечание изменений других частей тела и т.п.)	черт, помогающих распознавать мимические выражения	
11:37-11:52 (15 минут)	<u>Опыт.</u> «Области взгляда». Тренировка использования разных зрительных контактов	Участники делятся на пары, один человек примеряет роль слушателя, другой – говорящего. Задается тема диалога. Говорящий начинает рассказ, а слушающему даются инструкции (время на отработку каждой около 1-2 минут): <ol style="list-style-type: none"> <li>1. отсутствие зрительного контакта, взгляд не фокусируется на собеседнике</li> <li>2. взгляд часто уводится в сторону, мимолеетое обращение взгляда на собеседника</li> <li>3. пристальный взгляд на собеседника, направленный в область переносицы</li> <li>4. «малый треугольник» - зрительный контакт сосредоточен на области, ограничивающейся тремя точками: левый глаз, правый глаз, рот</li> <li>5. «большой треугольник» - зрительный контакт сосредоточен на области, ограничивающейся тремя точками: голова и плечи</li> <li>6. «лист А4» - зрительный контакт сосредоточен той области, если бы на лицо собеседника наложили лист (входит область «малого треугольника», при этом область «большого треугольника» фиксируется периферийным зрением)</li> </ol> <p>Важно, чтобы при каждой инструкции слушающий фиксировал мимические проявления, которые он мог заметить при каждой инструкции. Когда все инструкции пройдены, происходит смена ролями и цикл повторяется</p>	Тренировка использования разных зрительных контактов	
11:52-12:02 (10 минут)	<u>Отреагирование + Осмысление.</u> Выявление наиболее комфортных вариантов контакта взглядом	Участникам предлагается обсудить их ощущения во время упражнения. Примерный список вопросов: <ol style="list-style-type: none"> <li>1. При каких контактах говорящему было более комфортно и менее комфортно? Почему?</li> <li>2. При каких контактах слушающему было более комфортно и менее комфортно? Почему? При каких вариантах контакта удалось зафиксировать максимальное количество проявлений?</li> </ol>	Анализ собственных ощущений во время упражнения	
12:02-12:10 (8 минут)	<u>Обобщение.</u> Выявление наиболее оптимальных вариантов зрительного контакта	Выявление наиболее комфортных и дискомфортных вариантов контакта для большинства участников. Обсуждение вопроса, в каких ситуациях какой контакт был бы уместен, какие варианты контакта свойственны разным людям	Выявление наиболее оптимальных вариантов зрительного контакта	
12:10-12:26 (6 минут)	<u>Применение.</u> «Активное слушание». Отработка навыков активного слушания	Участники вновь разделяются на пары. Теперь задача слушателя применить один из наиболее комфортных вариантов контакта с применением элементов активного слушания (кивание, передача звуками заинтересованности в акцентных моментах, проявления мимики). После слушания (около 2 минут) ему нужно кратко пересказать все, что	Тренировка навыков активного слушания, применение полученных знаний о вариантах зрительного контакта на практике	

		рассказывал рассказчик (1 минута). Далее смена ролей		
12:26-12:28 (2 минуты)	<u>Отреагирование</u>	В течение 1 минуты каждый из участников делится со своим партнером своими чувствами и ощущениями во время слушания, говорения и принятия пересказа	Получение обратной связи от партнера по упражнению, выражение собственных чувств и эмоций	
12:28-12:43 (10-15 мин)	<u>Опыт.</u> «Чужой портрет». Дать участникам возможность увидеть собственное обычное эмоциональное состояние и эмоциональные проявления со стороны	Участники делятся на группы по 3-4 человека. Эмоционально общаясь, отзеркаливают мимику соседа (каждый из участников должен быть и отзеркаливаемым, и отзеркаливающим). Затем происходит смена объекта отзеркаливания (3-5 минут на каждого)	Возможность увидеть собственное обычное эмоциональное состояние и эмоциональные проявления со стороны	
12:43-12:53 (8-10 мин)	<u>Обратная связь по третьему блоку</u>	По завершении блока получается обратная связь от участников. Примерный список вопросов: <ul style="list-style-type: none"> <li>• Как Вам сейчас?</li> <li>• Что было актуально именно для Вас?</li> </ul> Что Вы сегодня с собой берете?	Заземление, подведение промежуточных итогов по содержанию блока	
12:53-13:00 (5-7 мин)	Заминка. «Лягушка»	Участники становятся в круг. Один участник выходит в центр. Оглядываясь, он пытается заметить, как другие участники высовывают язык (они стараются это сделать незаметно для центрального игрока). Когда «лягушка» замечена – она выбывает из игры и перестает высовывать язык. Раунд продолжается до выявления последней «лягушки»	Повышение эмоционального фона, «разгрузка»	

## ВТОРОЙ ДЕНЬ | ВТОРАЯ ПОЛОВИНА | ПАНТОМИМИКА

<i>Время</i>	<i>Этап, тема, цель</i>	<i>Описание упражнения</i>	<i>Результат для участников</i>	<i>Инвентарь</i>
14:00-14:25 (20-25 мин)	<u>Разминка.</u> «Сломанный крокодил». Активизирование состояния участников, настройка на работу с пантомимикой	Участники становятся друг за другом. Последний человек, получив карточку с поговоркой, должен изобразить эту поговорку только с помощью движений так, чтобы следующий участник понял его. Следующий участник делает то же самое. Цепочка идет до тех пор, пока поговорка не дойдет до первого человека. В конце первый участник и последний называют поговорки, которые получили.	Повышение эмоционального фона, готовность на работу с пантомимикой	Карточки с поговорками (например: «Цыплят по осени считают», «Тише едешь – дальше будешь»)
14:25-14:40 (10-15 мин)	<u>Опыт.</u> «Животные с характером». Перенесение опыта метафорической пантомимики на характеристики личности	Участникам предлагается показать характер определенного животного таким образом, как если бы это животное было человеком, задействуя все тело. Примерные варианты предлагаемых животных: <ol style="list-style-type: none"> <li>1. павлин - надменный, горделивый</li> <li>2. гиена - коварная, злобная</li> <li>3. ястреб - строгий, суровый</li> <li>4. сова - удивленная, спокойная</li> <li>5. мышь - трусливая, суетливая</li> <li>6. лев - гордый, уверенный</li> </ol>	Перенесение опыта метафорической пантомимики на характеристики личности	
14:40-15:00 (15-20 мин)	<u>Осмысление.</u> Понимание пантомимических проявлений в	Участники обсуждают, по каким элементам они понимали характер животного и само животное, выписываем на доску	Понимание пантомимических	

	характере		проявлений в характере	
15:00-15:12 (10-12 мин)	<u>Обобщение.</u> Вычленение отдельных элементов пантомимических проявлений, отражающих намерения и характер	Участника предлагается обсудить, какие именно элементы помогли создать полное впечатление о характере в образе (открытая/закрытая поза, осанка, жесты и т.д.)	Понимание отдельных элементов пантомимических проявлений, отражающих намерения и характер	
15:12-15:37 (20-25 мин)	<u>Применение + Опыт.</u> «Красноречивые руки». Навыки жестикуляции	Один участник садится за ширму, из-за которой будут видны только его руки. Второй располагается напротив. Между ними начинается диалог (о погоде, о работе, о том, что делали вчера), однако человек за ширмой может отвечать только руками.	Выражение мыслей и чувств с помощью жестикуляции	Ширма
15:37-15:52 (10-15 мин)	<u>Отреагирование + Осмысление.</u> Дать участникам возможность выразить свои впечатления от упражнения.	Идет обсуждение, затрагивающее проявленную жестикуляцию. Задаются вопросы, направленные на испытываемые ощущения, на применение в обыденной жизни, например: <ul style="list-style-type: none"> <li>• Каково Вам было во время упражнения? Было легко или сложно?</li> <li>• Пользуетесь ли Вы жестикуляцией в обыденной жизни, свойственна ли она Вам?</li> <li>• Почувствовали ли Вы потенциал в своем теле?</li> </ul> Мысли идут к выводам о том, что иногда и одной жестикуляции достаточно, чтобы понять смысл намеренного.	Возможность поделиться впечатлениями, проанализировать свою повседневную жестикуляцию на предмет и характер, частоту использования; осознать широту ее возможностей	
15:52-16:07 (12-15 мин)	<u>Опыт «Ужас по-итальянски»</u>	Участникам необходимо выполнить задание (например, указать дорогу или рассказать о каком-то ярком зрительном впечатлении), не используя руки. Выполняется в парах.	В противовес предыдущему упражнению возможность ощутить депривацию жестикуляции	
16:07-16:19 (10-12 мин)	<u>Отреагирование + Осмысление.</u> Дать участникам возможность выразить свои впечатления от упражнения	Обсуждение выполненного упражнения. Примерный список вопросов: <ol style="list-style-type: none"> <li>1. Как Вам было объяснять что-либо без использования жестикуляции?</li> <li>2. Трудно ли изъясняться без использования пантомимики?</li> <li>3. Как Вы думаете, насколько важную роль жестикуляция играет в нашем повседневном общении?</li> </ol>	Возможность выразить свои впечатления от упражнения	
16:19-16:30 (9-11 мин)	<u>Обратная связь по четвертому блоку</u>	По завершении блока получается обратная связь от участников. Примерный список вопросов: <ul style="list-style-type: none"> <li>• Как Вам сейчас?</li> <li>• Что было актуально именно для Вас?</li> <li>• Что Вы сегодня с собой берете?</li> </ul>	Заземление, подведение промежуточных итогов по содержанию блока	
16:30-17:00 (25-30 мин)	<u>Заминка.</u> «За окном». Отработка передачи информации через пантомимику	Участникам предлагается отыграть ситуацию: один уже вышел из дома, но кое-что вспомнил. Чтобы не возвращаться, он пытается передать другому, который остался дома (другой участник), что он забыл, однако их разделяет окно, а потому они не могут услышать друг друга. Когда второй участник понимает, что хочет сказать ему первый, он берет карточку с нужным действием, завершая ситуацию. Примерные ситуаций: <ul style="list-style-type: none"> <li>– забыл дома шапку</li> <li>– не выключил свет в своей комнате</li> <li>– забыл запереть входную дверь</li> </ul>	Применение полученных знаний пантомимики на примере передачи информации	1. Маски (во избежание чтения по губам) 2. Карточки с действиями

		<ul style="list-style-type: none"> <li>– оставил ключ в замке</li> <li>– не успел погладить кота</li> </ul>		
<b>ТРЕТИЙ ДЕНЬ   ПЕРВАЯ ПОЛОВИНА   ПАРАВЕРБАЛИКА</b>				
<b>Время</b>	<b>Этап, тема, цель</b>	<b>Описание упражнения</b>	<b>Результат для участников</b>	<b>Инвентарь</b>
10:00-10:15 (13-15 мин)	Разминка. «Скороговорки». Повышение эмоционального фона, активизирование состояния участников, отработка навыков дикции	Участникам раздаются карточки со скороговорками. Каждый должен попробовать прочитать скороговорку в разных вариациях, например, сначала без помех, затем задрвав голову или положив в рот горох, после – пытаясь не поднимать язык с нижнего неба	Повышение эмоционального фона, активизирование состояния, отработка навыков дикции	<ul style="list-style-type: none"> <li>• Карточки со скороговорками</li> <li>• Предметы, способные мешать дикции (вода, горох и т.п.)</li> </ul>
10:15-10:55 (35-40 мин)	Опыт «Звукорежиссеры». Отработка навыков управления голосовыми характеристиками	Два человека садятся друг напротив друга и беседуют. За каждым из них сидят по три человека: первый принимает на себя роль громкости голоса, второй – скорости, третий – высоты. «Характеристики голоса» регулируют своего человека. Регулируемый участник следит за характеристиками: если «громкость» привстает, то голос становится громче, если «скорость» - быстрее и т.п. Характеристикам дается инструкция сыграть «тревожного», «раздраженного», «уставшего», «оптимиста», «уверенного», «безразличного», «надменного».	Отработка навыков управления голосовыми характеристиками	<i>Бейджи с ролями («громкость», «скорость», «высота»)</i>
10:55-11:07 (10-12 мин)	<u>Отреагирование.</u> Дать участникам возможность выразить свои впечатления от упражнения	Задаются вопросы на самооощущения: <ul style="list-style-type: none"> <li>• Было ли сложно? Что именно было сложным?</li> </ul>	Выражение своих впечатлений от упражнения	
11:07-11:19 (10-12 мин)	<u>Осмысление.</u> Рефлексия собственных навыков относительно характеристик голоса	Заранее на полу размещается три шкалы: «громкость», «скорость», «высота». Участникам предлагается оценить свои способности и найти свое место на этих шкалах и встать на них. Параллельно задаются уточняющие вопросы от ведущих: <ul style="list-style-type: none"> <li>• Помогают или мешают эти особенности в повседневной жизни?</li> <li>• Где хотелось бы оказаться на этой шкале? Что это Вам дало бы (изменилось бы мнение при первом впечатлении и т.п.)? Что для этого нужно сделать?</li> </ul>	Рефлексия собственных навыков относительно характеристик голоса	Малярный скотч
11:19-11:29 (8-10 мин)	<u>Мини-лекция</u>	Небольшое информирование об использовании громкости, скорости, высоты, тембра голоса, акцентирующих интонаций	Получение знаний об использовании громкости, скорости, высоты, тембра голоса, акцентирующих интонаций	

11:29-11:49 (15-20 мин)	<u>Опыт.</u> «Короткий звонок». Тренировка управления паравербальными характеристиками голоса	Участники делятся в группы по 3 человека, один становится наблюдателем, двое садятся спинами друг к другу и получают карточки с ситуацией телефонного разговора. Диалоги при каждой ситуации должны быть максимально близки по содержанию, но разные по интонации в зависимости от контекста так, чтобы собеседник мог предположить, по какому поводу Вы ему звоните (сразу ситуация не озвучивается)	Тренировка управления паравербальными характеристиками голоса	Карточки с готовыми ситуациями. Примеры ситуаций: 1. позвонить маме и сказать о том, что уходите с учебы, потому что: 1. отчислили за прогулы 2. есть возможность перевестись в более престижное место 3. заболели и Вам нужен отдых 2. позвонить с другом и сказать, что какое-то время не сможете ему звонить, потому что: 1. несколько дней телефон будет в ремонте 2. Вы делаете другу сюрприз и скрываете это 3. Вы очень злы на друга, потому что на ночевке он съел Ваш любимый йогурт, теперь Вам нужна пауза, чтобы все осмыслить 3. позвонить соседу и попросить спуститься к вам, потому что: 1. хотите пригласить его на новоселье 2. он Вас затопил 3. он должен забрать у Вас дрель, которую хотел позаимствовать
11:49-11:57 (5-8 мин)	<u>Отреагирование + Осмысление.</u> Дать участникам возможность выразить свои мысли и эмоции относительно выполненного упражнения	В тех же тройках участники обсуждают, каково им было во время упражнения, удалось ли донести содержание паравербаликой и удалось ли это содержание считать	Возможность выразить свои мысли и эмоции относительно выполненного упражнения	
11:57-12:20 (20-23 мин)	<u>Опыт.</u> «Однослов». Тренировка считывания информации по характеристикам голоса.	Одному участнику предлагается сесть за ширму. Он вытягивает карточку со словом, которое и становится всем его словарным запасом. Участники получают сценарий, у Однослова полный, у участников - с пропущенными словами. Они должны выяснить недостающий текст с помощью диалога.	Тренировка считывания информации по характеристикам голоса.	
12:20-12:30 (8-10 мин)	<u>Обратная связь по пятому блоку</u>	По завершении блока получается обратная связь от участников. Примерный список вопросов: <ul style="list-style-type: none"> <li>• Как Вам сейчас?</li> <li>• Что было актуально именно для Вас?</li> <li>• Что Вы сегодня с собой берете?</li> </ul>	Заземление, подведение промежуточных итогов по содержанию блока	
12:30-12:50 (15-20 мин)	<u>Опыт.</u> «Цитаты». Поднятие эмоционального фона, тренировка управления паравербальными характеристиками голоса, сплочение группы	На доске выписывается цитата. Участники должны по кругу зачитать ее, произнося по одному слову так, чтобы звучание было похоже на речь одного человека. Цитата должна быть зачитана выразительно. Если не получается, предложить разобрать цитату, выделить на доске паузы, повышение/понижение интонации	<u>Поднятие эмоционального фона, тренировка управления паравербальными характеристиками голоса, сплочение</u>	1. Маркер 2. Доска

			<i>группы</i>	
12:50-13:00 (8-10 мин)	<u>Заминка</u> . «Осторожно, злая собака»	Участник тянет в качестве роли породу собаки. Ему предстоит «облаять» (словами) проходящего мимо соседа/кота, исходя из своей роли.	<i>Поднятие эмоционального фона, тренировка управления паравербальными характеристиками голоса</i>	<i>Карточки с изображениями собак разных пород (бульдог, мопс, лабрадор, чихуахуа и др. породы с яркими темпераментами)</i>
<b>ТРЕТИЙ ДЕНЬ   ВТОРАЯ ПОЛОВИНА   ОБЩЕЕ</b>				
14:00-14:20 (15-20 мин)	<u>Разминка</u> . «Внеземной разговор». Активизация состояния участников, настройка на активную коммуникацию	Один участник выходит из аудитории. Другие участники выбирают условную ситуацию в коллективе, характеризующуюся актуальным эмоциональным настроем и проблемой. Вышедший участник возвращается и пытается вписаться в созданную ситуацию. Особенностью является то, что каждый участник – пришелец с разных планет. Никто не понимает друг друга словами, потому что каждый язык кажется вымышленным. Задача – установить контакт	Активизация состояния, настройка на активную коммуникацию	
14:20-14:35 (10-15 мин)	<u>Опыт</u> . «Ярлык». Навыки считывания и демонстрации информации по невербальным сигналам	Стикеры с отношением к человеку, нужно угадать это отношение, показываемое другими с помощью всей изученной невербалики Хаотичное движение, случайный контакт Поздоровайтесь, поговорите о погоде	Навыки считывания и демонстрации информации по невербальным сигналам	
14:35-14:50 (10-15 мин)	<u>Отреагирование + Осмысление</u> . Дать участникам возможность выразить свои мысли и эмоции относительно выполненного упражнения	Примерные вопросы: 3. Как Вам было ощущать на себе определенное отношение? 4. Быстро ли Вы поняли, какое оно было?	Возможность выразить свои мысли и эмоции относительно выполненного упражнения	
14:50-15:30 (35-40 мин)	<u>Опыт</u> . «Найти его». Навыки считывания и демонстрации информации по невербальным сигналам	Один человек выходит в центр, ему дается инструкция по ситуации: а) Рукопожатие (принять делегацию) б) Официант и критик (или что-то про отражение намерения, гость с аллергиями) в) Человека, который хочет с вами подружиться Группа делится на наблюдателей и участников, участники создают ситуацию. Человек входит и, взаимодействуя со всеми, пытается реализовать свою цель. Остальным участникам даются карточки с их ролями в делегации/ресторане/коллективе	Навыки считывания и демонстрации информации по невербальным сигналам	Карточки с ролями участников в ситуации делегации /ресторане/коллективе
15:30-15:45 (10-15 мин)	<u>Отреагирование + Осмысление</u> . Дать участникам возможность выразить свои мысли и эмоции относительно выполненного упражнения	Примерные вопросы: 4. Легко ли было распознать нужную Вам роль? 5. По каким деталям невербального поведения Вам это удалось? Какие детали невербального поведения сбивали?	Возможность выразить свои мысли и эмоции относительно выполненного упражнения	
15:45-16:33	<u>Опыт</u> . «Слепозлухонемой и поводырь». Тренировка считывания невербального поведения.	Участники делятся на пары, один из них становится слепозлухонемым и надевает повязку на глаза. Стоит обратить внимание: он не может ни видеть, ни слышать, ни говорить. Другой становится поводырем. Задача поводыря - общаться со слепым, узнать, чего он хочет (напр., пройтись, посидеть, обняться, познакомиться с другими участниками, что-нибудь осмотреть, нарисовать). Узнайте его желания и попробуйте вместе осуществить их.	Тренировка считывания невербального поведения.	Повязка на глаза

16:33-16:48 (15 мин)	<u>Обратная связь по всему тренингу.</u>	<p>Обобщение, напоминание всех пройденных разделов.</p> <p>Целеполагание: отметить на шкале (как по Дембо-Рубинштейн) свое умение использовать ту или иную область невербальной коммуникации на момент третьего дня. Сравнить с первым днем. Подумать о самооценке первого дня (насколько она объективна).</p> <p>Обратная связь в кругу.</p> <p>Примерное направление вопросов:</p> <ul style="list-style-type: none"> <li>• Как Вам сейчас?</li> <li>• Что было актуально именно для Вас?</li> <li>• Что Вы сегодня с собой берете?</li> </ul>	Заземление, подведение общих итогов по содержанию всего пройденного тренинга, обмен впечатлениями	
16:48-17:00 (10-12 мин)	<u>Заминка. «Зеркало».</u> Предоставление участникам возможности «посмотреть на себя со стороны»	Пара участников выходит в центр. Один из них становится «зеркалом» того человека, который будет находиться у его партнера за спиной: старается максимально точно отразить его позу, мимику, жесты. Другой участник из пары должен постараться отгадать, кто стоит за его спиной. Несколько раз происходит смена активных лиц	Получение возможности «посмотреть на себя со стороны», анализ собственных проявлений в невербальной коммуникации	

МИНИСТЕРСТВО ЗДРАВООХРАНЕНИЯ РОССИЙСКОЙ ФЕДЕРАЦИИ  
федеральное государственное бюджетное учреждение  
«Национальный медицинский исследовательский центр имени В.А. Алмазова»  
Министерства здравоохранения Российской Федерации  
(ФГБУ «НМИЦ им. В.А. Алмазова» Минздрава России)

ИНСТИТУТ МЕДИЦИНСКОГО ОБРАЗОВАНИЯ

ОДОБРЕНО  
Учебно-методическим советом  
ФГБУ «НМИЦ им. В.А. Алмазова»  
Минздрава России  
«15» октября 2024 г.  
Протокол №07/2024г.

УТВЕРЖДАЮ  
Генеральный директор  
ФГБУ «НМИЦ им. В.А. Алмазова»  
Минздрава России  
Е.В. Шляхто  
«25» октября 2024 г.

Заседание Ученого совета  
«25» октября 2024 г.  
Протокол № 10

**МЕТОДИЧЕСКИЕ МАТЕРИАЛЫ**

по дисциплине «Тренинг сенсорной чувствительности»

специалитет по специальности  
**37.05.01 Клиническая психология**

Очная форма обучения

Санкт-Петербург  
2024



## ЛИСТ СОГЛАСОВАНИЯ

Методические материалы по дисциплине «Тренинг сенсорной чувствительности» рассмотрена и одобрена на заседании кафедры психологии.

## СОДЕРЖАНИЕ

№п/п	Наименование методических материалов
1	МЕТОДИЧЕСКИЕ РЕКОМЕНДАЦИИ ДЛЯ ПРЕПОДАВАТЕЛЯ ПО ОРГАНИЗАЦИИ И ПРОВЕДЕНИЮ ЗАНЯТИЙ ЛЕКЦИОННОГО ТИПА
2	МЕТОДИЧЕСКИЕ РЕКОМЕНДАЦИИ ДЛЯ ПРЕПОДАВАТЕЛЯ ПО ОРГАНИЗАЦИИ И ПРОВЕДЕНИЮ ЗАНЯТИЙ СЕМИНАРСКОГО ТИПА
3	МЕТОДИЧЕСКИЕ МАТЕРИАЛЫ ДЛЯ ОБУЧАЮЩИХСЯ
3.1	Методические рекомендации по самостоятельной работе
3.2	Методические рекомендации для обучающихся по выполнению различных видов самостоятельной работы (с Приложением образцов)

## МЕТОДИЧЕСКИЕ РЕКОМЕНДАЦИИ ДЛЯ ПРЕПОДАВАТЕЛЯ ПО ОРГАНИЗАЦИИ И ПРОВЕДЕНИЮ ЗАНЯТИЙ ЛЕКЦИОННОГО ТИПА

### Введение

Занятие лекционного типа является одной из основных системообразующих форм организации учебного процесса. Лекция представляет собой систематическое, последовательное, монологическое изложение преподавателем - лектором учебного материала, как правило, теоретического характера. Такое занятие представляет собой элемент технологии представления учебного материала путем логически стройного, систематически последовательного и ясного изложения.

Лекция требует порой от лектора особого физического, умственного и душевного напряжения, энтузиазма. Заурядно прочитанная лекция никогда не вызовет оживления аудитории и, как правило, никогда не достигнет своей цели и будет забыта сразу же после своего прочтения. Аналогичными могут быть последствия и для лекции, автор которой не покажет высокого уровня знаний и профессионализм, не сумеет обосновать актуальности и необходимости учебного материала для практики.

Лекция - в переводе с латинского означает чтение, систематическое, последовательное изложение учебного материала, какого-либо вопроса, темы, раздела, предмета, методов науки. В общих чертах лекцию иногда определяют как полутора-двухчасовое систематизированное изложение важных проблем науки посредством живой и хорошо организованной речи.

Лекция составляет основу теоретического обучения и должна давать систематизированные основы научных знаний по дисциплине, раскрывать состояние и перспективы развития соответствующей области науки и техники, концентрировать внимание обучающихся на наиболее сложных и узловых вопросах, стимулировать их активную познавательную деятельность и способствовать формированию творческого мышления.

Цель лекции – организация целенаправленной познавательной деятельности обучающихся по овладению программным материалом учебной дисциплины. Чтение курса лекций позволяет дать связанное, последовательное изложение материала в соответствии с новейшими данными науки, сообщить слушателям основное содержание предмета в целостном, систематизированном виде.

Преподавание учебных дисциплин и междисциплинарных курсов осуществляется в соответствии с ФГОС ВО и учебным планом.

Ведущим методом в лекции выступает устное изложение учебного материала, с использованием мультимедийной и электронно-вычислительной техники, схем, плакатов и др.

Лекции читаются заведующим кафедрой, профессорами и доцентами.

Квалификация преподавателя высшей школы в значительной мере определяется тем, насколько содержательно и мастерски читает он лекции. Обычно выделяют следующие основные элементы лекторского мастерства, которые делают его эффективным средством обучения и воспитания в вузе:

- научность, содержательность;
- связь теории с практикой;
- систематичность, последовательность и доступность обучения;
- умение достигать наибольшей взаимной связи с аудиторией, создание атмосферы сопереживания;
- воздействие личности лектора на аудиторию;
- умение организовывать самостоятельную работу обучающихся, возбудить интерес к работе с книгой, использованию электронной библиотеки и Интернет-ресурсов.

Лекция должна иметь четкую структуру и логику раскрытия последовательно излагаемых вопросов, необходимую идейно-теоретическую направленность, твердый теоретический и методический «стержень», законченный характер освещения определенной темы (или проблемы), тесную увязку с предыдущим материалом.

Лекция может быть:

- доказательной и аргументированной, содержать достаточное количество ярких и убедительных примеров, фактов, обоснований;

- проблемной, раскрывать противоречия и указывать пути их решения, ставить перед обучающимися вопросы для размышления.

- наглядной, сочетаться по возможности с демонстрацией аудиовизуальных материалов, макетов, моделей, образцов и т.д.

Не стоит забывать, что использование мультимедийной техники, компьютера с выходом в Интернет не способны заменить живой речи преподавателя.

В какой бы форме лекция не преподносилась, все же педагог с его методическими приемами доведения учебного материала будет по-прежнему оставаться центральной фигурой занятия, а умелое и рациональное использование им средств наглядности будет одним из ярких признаков мастерства наглядным и доступным для данной аудитории. Кроме этого, лекция должна:

- обладать внутренней убежденностью, силой логической аргументации и вызывать у обучающихся необходимый интерес познания, давать направления для самостоятельной работы обучающихся;

- отражать методическую обработку материала (выделение главных мыслей и положений, подчеркивание выводов, повторение их в различных формулировках);

- должна излагаться четким и ясным языком, содержать разъяснение всех вновь вводимых терминов и понятий.

### **Структура лекции**

Лекция состоит из трех основных частей: вступительной, основной и заключительной.

**Вступительная** часть определяет название темы, план и цель лекции. Она призвана заинтересовать и настроить аудиторию. В этой части лекции преподавателем излагается актуальность, основная идея, связь данной лекции с предыдущими занятиями, ее основные вопросы. Введение должно быть кратким и целенаправленным.

В **основной** части лекции реализуется научное содержание темы, все главные узловые вопросы, проводится вся система доказательств с использованием наиболее целесообразных методических приемов. Каждый учебный вопрос заканчивается краткими выводами, логически подводящими обучающихся к следующему вопросу лекции.

**Заключительная** часть имеет целью обобщать в кратких формулировках основные идеи лекции, логически завершая ее как целостное творение.

Каждая из структурных частей лекции чрезвычайно важна в доведении материала обучаемым, и сравнивать их по приоритетности просто некорректно. У каждой из них своя цель, специфика, временные рамки, особенности и сложности.

Лекция по своему структурному построению должна придерживаться данных общих правил. Однако отдельные виды лекций все же могут иметь свои особенности как по содержанию, так и по структуре, которые необходимо учитывать в последующем при составлении их планов.

### **Основные функции и виды лекции**

Лекции присущи три основные педагогические функции, которые определяют ее возможности в учебном процессе: познавательная, развивающая и организующая.

Познавательная функция выражается в возможности средствами лекции обеспечить слушателей основной научной информацией, необходимой для их профессиональной и исследовательской деятельности.

Развивающая функция лекции реализуется в непосредственном контакте обучающегося с преподавателем, становлении у обучающихся творческой мыслительной деятельности, обеспечивающей их профессионально-личностное развитие.

Организирующая функция предусматривает управление самостоятельной работой обучающихся, как в процессе занятия, так и во внеаудиторное время.

Выделяют четыре основных вида лекций применяемые для передачи теоретического материала: вводная, информационная, заключительная и обзорная.

**Вводная лекция** – один из наиболее важных и трудных видов лекции при чтении систематических курсов. От успеха этой лекции во многом зависит успех усвоения всего курса. Она может содержать:

**Вводная лекция** – один из наиболее важных и трудных видов лекции при чтении систематических курсов. От успеха этой лекции во многом зависит успех усвоения всего курса. Она может содержать:

- определение учебной дисциплины;
- краткую историческую справку о дисциплине;
- цели и задачи дисциплины, её роль в общей системе обучения и связь со смежными дисциплинами;
- основные проблемы (понятия и определения) данной науки;
- основную и дополнительную учебную литературу;
- особенности самостоятельной работы обучающихся над учебной дисциплиной и формы участия в научно-исследовательской работе;
- отчетность по курсу.

**Информационная лекция** ориентирована на изложение и объяснение обучающимся научной информации, подлежащей осмыслению и запоминанию. Это самый традиционный тип лекций в практике высшей школы.

**Заключительная лекция** предназначена для обобщения полученных знаний и раскрытия перспектив дальнейшего развития данной науки.

**Обзорная лекция** — это систематизация научных знаний на высоком уровне, допускающая большое число ассоциативных связей в процессе осмысления информации, излагаемой при раскрытии внутри предметной и меж предметной связей, исключая детализацию и конкретизацию. Как правило, стержень излагаемых теоретических положений составляет научно-понятийная и концептуальная основа всего курса или крупных его разделов.

В зависимости от предмета изучаемой дисциплины и дидактических целей могут быть использованы в учебном процессе проблемная лекция, лекция-визуализация, лекция-пресс-конференция, лекция с заранее запланированными ошибками, лекция вдвоем и др.

На **проблемной лекции** новое знание вводится через проблемность вопроса, задачи или ситуации. При этом процесс познания обучающихся в сотрудничестве и диалоге с преподавателем приближается к исследовательской деятельности. Содержание проблемы раскрывается путем организации поиска ее решения или суммирования и анализа традиционных и современных точек зрения.

**Лекция-визуализация** представляет собой визуальную форму подачи лекционного материала с использованием технических средств обучения или аудиовидеотехники (видео-лекция). Чтение такой лекции сводится к развернутому или краткому комментированию просматриваемых визуальных материалов.

**Лекция-пресс-конференция** проводится как научно-практическое занятие, с заранее поставленной проблемой и системой докладов, длительностью 5-10 минут. Каждое выступление представляет собой логически законченный текст, заранее подготовленный в рамках предложенной преподавателем программы. Совокупность представленных текстов позволит всесторонне осветить проблему. В конце лекции преподаватель подводит итоги самостоятельной работы и выступлений обучающихся, дополняя или уточняя предложенную информацию, формулирует основные выводы.

**Лекция вдвоем (или бинарная лекция)** - это разновидность чтения лекции в форме диалога двух преподавателей (либо как представителей двух научных школ, либо как теоретика

и практика). Необходимы: демонстрация культуры дискуссии, вовлечение в обсуждение проблемы обучающихся.

**Лекция с заранее запланированными ошибками** - рассчитана на стимулирование обучающихся к постоянному контролю предлагаемой информации (поиск ошибки: содержательной, методологической, орфографической). В конце лекции проводится диагностика слушателей и разбор сделанных ошибок.

**Лекция-консультация** может проходить по разным сценариям. Первый вариант осуществляется по типу «вопросы—ответы». Лектор отвечает в течение лекционного времени на вопросы обучающихся по всем разделу или всему курсу. Второй вариант такой лекции, представляемой по типу «вопросы—ответы—дискуссия», является тройным сочетанием: изложение новой учебной информации лектором, постановка вопросов и организация дискуссии в поиске ответов на поставленные вопросы».

Кроме рассмотренных видов лекций различают еще и такие лекции, как лекция – беседа, лекция – воспоминание, лекция-концерт, лекция-показ, лекция-экскурсия и др.

### **Порядок подготовки и проведения лекции**

Подготовка лекции начинается с разработки преподавателем структуры рабочего лекционного курса по конкретной дисциплине. Руководством здесь должна служить рабочая программа дисциплины (далее - РП, разработанная с учетом требований ФГОС ВО, учебного плана).

Структура лекционного курса обычно включает в себя вступительную, основную и заключительную части. Количество лекций в той или иной части определяется с учетом общего количества часов, отведенных для лекционной работы согласно учебному плану.

После определения структуры лекционного курса можно приступить к подготовке той или иной конкретной лекции. Методика работы над лекцией предполагает примерно следующие этапы:

- 1) отбор материала для лекции, составление списков основной и дополнительной литературы;
- 2) определение объема и содержания лекции;
- 3) выбор последовательности и логики изложения, написание конспекта;
- 4) подбор иллюстративного материала;
- 5) выработка манеры чтения лекции.

Отбор материала для лекции определяется ее темой. Лектору следует тщательно ознакомиться с содержанием темы в базовой учебной литературе, которой пользуются обучающийся, чтобы выяснить, какие аспекты изучаемой проблемы хорошо изложены, какие данные устарели и требуют корректировки. Следует обдумать обобщения, которые необходимо сделать, выделить спорные взгляды и четко сформировать свою точку зрения на них.

Определение объема и содержания лекции - второй важный этап подготовки лекции, определяющий темп изложения материала. Это обусловлено ограниченностью временных рамок, определяющих учебные часы на каждую дисциплину. Не рекомендуется идти по пути планирования чтения на лекциях всего предусмотренного программой материала в ущерб полноте изложения основных вопросов. Лекция должна содержать столько информации, сколько может быть усвоено аудиторией в отведенное время. Лекцию нужно разгружать от части материала, перенося его на самостоятельное изучение. Этот материал наряду с лекционным должен выноситься на экзамен. Если лекция будет прекрасно подготовлена, но перегружена фактическим (статистическим, и т.п.) материалом, то она будет малоэффективной и не достигнет поставленной цели. Кроме того, при выборе объема лекции необходимо учитывать возможность «среднего» обучающегося записать ту информацию, которую, по мнению преподавателя, он должен обязательно усвоить.

Приступая к решению вопроса об объеме и содержании лекции, следует учитывать ряд особенных, специфических черт этого вида занятий, в том числе и дидактическую характеристику лекции. Объем и содержание лекции зависят и от ряда классификационных

характеристик лекционного занятия. Существуют классификации лекций по различным основаниям:

- месту в лекционном или учебном курсе (вводная, установочная, обзорная, итоговая и др.);
- преимущественной форме обучения (лекции при очном, заочном и очно-заочном (вечернем) обучении);
- частоте общения лектора с аудиторией (разовая, систематическая, цикловая ит.п.);
- степени проблемности изложения материала (информационная, проблемная, дискуссия и т.п.).

Так, например, вводная лекция читается, как правило, в начале курса с целью дать обучающимся общее представление о его содержании, месте в учебном процессе и роли в их будущей практической деятельности. Вводная лекция в значительной степени может носить популярный характер и читаться монологически. На вводной лекции может быть дан список необходимой для работы литературы, разъяснено, какие вопросы будут изучены на семинарских занятиях, выделены проблемы, решение которых потребует особых усилий.

Очень полезен для установления интереса со стороны слушателей краткий рассказ об истории кафедры и ее научном потенциале, существующей научной школе по данному направлению, перспективах сотрудничества с кафедрой.

Содержание лекции должно отвечать ряду дидактических принципов. Основными из них являются: целостность, научность, доступность, систематичность и наглядность.

Целостность лекции обеспечивается созданием единой ее структуры, основанной на взаимосвязи задач занятия и содержания материала, предназначенного для усвоения обучающимися. В тех случаях, когда на одном занятии достигнуть такой целостности не представляется возможным, это должно быть специально обосновано лектором ссылками на предыдущее или последующее изложение, на литературные и другие источники.

Научность лекции предполагает соответствие материала основным положениям современной науки, абсолютное преобладание объективного фактора и доказательность выдвигаемых положений. Каждый тезис должен быть четко сформулированным и непротиворечивым. Прежде чем приступить к доказательству, необходимо выяснить, насколько тезис усвоен обучающимися. В ходе всего доказательства тезис должен оставаться неизменным.

Лектор должен стремиться к чистоте речи, избегать слов-паразитов («значит», «так сказать», «понимаете»). Принцип доступности лекции предполагает, что содержание учебного материала должно быть понятным, а объем этого материала посильным для «среднего» обучающегося.

Следование принципу систематичности требует соблюдения ряда педагогических правил. К ним, первую очередь, относят:

- взаимосвязь изучаемого материала с ранее изученным, постепенное повышение сложности рассматриваемых вопросов;
- взаимосвязь частей изучаемого материала;
- обобщение изученного материала;
- стройность изложения материала по содержанию и внешней форме его подачи, рубрикация курса, темы, вопроса;
- единообразие структуры построения материала.

Дидактический принцип наглядности в обучении основан на том, что ознакомление обучающихся с каким-либо новым явлением или предметом начинается с конкретного ощущения и восприятия, однако, массированное применение их на лекции ведет к повышенному утомлению обучающихся. Преподаватель должен очень четко представлять, на каком именно этапе лекции он будет использовать ту или иную наглядность, а также случаи отсутствия возможности ее использования по независящим от него причинам.

Выбор последовательности и логики изложения материала - следующий этап работы над лекцией. При составлении плана лекции лучше выделить самостоятельные разделы, после

каждого из которых желательно сделать обобщения. Выделить информацию, на которой необходимо сконцентрировать внимание слушателей. Определяя логику построения лекции, следует четко определить, каким методом изложения вы будете пользоваться - методом индукции, дедукции или аналогии.

Индуктивный метод состоит в движении от частного к общему. Индукция может быть полной, когда обобщение делается из анализа всех без исключения характеристик, параметров или других данных об изучаемом явлении или предмете. Недостатком ее является громоздкость, так как приходится иногда оперировать с большим числом данных. Поэтому более распространена индукция неполная, когда обобщения делают на основании некоторых (не исчерпывающих, но достаточных) данных.

Дедуктивный метод изложения состоит в движении от общего к частному. Дедукцией пользуются в том случае, если известна какая-либо общая закономерность и на ее основе подлежат анализу отдельные проявления этой закономерности.

Метод аналогии основан на вынесении заключения об изучаемом явлении по сходству с другими известными явлениями. Это сходство может быть установлено по нескольким признакам, которые должны быть существенными и характеризовать явление с различных сторон. Проводя аналогию, нужно устанавливать и развитие рассматриваемых явлений, что способствует объективности анализа. Следует избегать использования поверхностных признаков аналогии, так как это может привести к типичной ошибке, называемой «ложной аналогией».

Особое внимание следует уделить требованиям к конспектированию лекций. В методической литературе не существует единого правила к тому, как нужно записывать лекцию. Это зависит от индивидуальных особенностей требований преподавателей и индивидуальных качеств личности обучающихся. Формирование культуры ведения лекционных записей - важная педагогическая задача. Конспект полезен тогда, когда изначально ориентирован на одновременную со слушанием лекции мыслительную переработку материала, на выделение и фиксацию в тезисно-аргументированной форме главного содержания лекции.

Подбор иллюстрированного материала может быть немаловажным этапом подготовки лекции. Несмотря на разнообразие наглядных пособий, при их использовании следует соблюдать некоторые общие правила. Демонстрационный материал во всех случаях должен играть подчиненную роль, быть одним из аппаратов лектора, а не подменять содержания лекции. В каждый момент лекции необходимо демонстрировать только тот наглядный материал, который иллюстрирует излагаемые положения. Подбор иллюстративного материала может быть немаловажным этапом подготовки лекции. Таблицы, диапозитивы, рисунки, схемы необходимо не только тщательно отобрать, но определить и зафиксировать их последовательность при чтении лекции.

Выработка индивидуальной манеры чтения лекции — исключительно важный и длительный период в подготовке к лекционному занятию. Прежде всего, не следует никогда читать текст лекции. Надо стремиться к ведению активного диалога с аудиторией, держать себя непринужденно, свободно, уверенно, передвигаться по аудитории, следя за тем, успевают ли обучающийся записывать за вами. Целесообразно повторять наиболее важные положения, периодически менять тембр голоса, логические ударения, показывая этим важность раздела, мысли, вывода или обобщения. Это нужно заранее продумать при подготовке лекции, отметить в лекционной модели, например, подчеркивая те или иные блоки лекции цветными фломастерами.

**Заключительный этап работы** над текстом лекции - ее оформление. Абсолютное большинство начинающих лекторов подобранные материалы оформляет в виде конспектов. Более опытные преподаватели обходятся разного рода тезисными записями и планами. В педагогической литературе рекомендуется использовать лекционную модель (расширенный план лекции), которая используется при чтении лекции. Требования к организации и



проведению лекционных занятий:

- Организационно-методической базой проведения занятий является учебный план специальности. На основе него объем часов аудиторных занятий, отведенный для каждой учебной дисциплины, делится на часы лекционных, практических, лабораторных и других занятий соответствующими кафедрами, с указанием форм контроля текущей и промежуточной аттестации обучаемых.

- Преподаватель, назначенный для чтения лекций, обязан до начала учебного процесса подготовить учебно-методические материалы, необходимые для проведения лекционно-семинарских занятий. К ним относятся:

- рабочая программа учебной дисциплины с Приложением «Оценочные средства»;
- методические материалы по дисциплине для преподавателя и обучающихся

Разработанный комплект учебно-методических материалов предоставляется в бумажном и электронном виде, обсуждается на заседании кафедры перед началом учебного года и утверждается заместителем директора по УМР.

- Преподаватель обязан проводить лекционные занятия в строгом соответствии с годовым учебным графиком и утвержденным на его основе расписанием лекций.

Категорически запрещается:

- заканчивать лекционные занятия ранее или позже установленного в расписании времени;
- досрочно (до окончания семестра) завершать чтение курса;
- самовольно изменять время или место проведения лекционных занятий.

В случае возникновения объективной необходимости переноса занятий на другое время или в другую аудиторию, преподаватель обязан заблаговременно согласовать это изменение с отделом организации учебного процесса.

Не допускается отмена лекции. При возникновении форс- мажорных обстоятельств преподаватель, назначенный для чтения лекций, обязан заблаговременно информировать о невозможности проведения занятий с объяснением причины.

Преподаватель, проводящий лекционные занятия, обязан вести учет посещаемости обучающихся по журналам групп. В случае неявки обучающихся на лекцию преподаватель обязан незамедлительно информировать деканат.

## МЕТОДИЧЕСКИЕ РЕКОМЕНДАЦИИ ДЛЯ ПРЕПОДАВАТЕЛЯ ПО ОРГАНИЗАЦИИ И ПРОВЕДЕНИЮ ЗАНЯТИЙ СЕМИНАРСКОГО ТИПА

### **Введение**

Занятия семинарского типа - одна из форм систематических занятий, на которых обучающиеся под руководством преподавателя приобретают необходимые умения и навыки по тому или иному разделу определенной дисциплины, входящей в учебный план.

Кафедрам рекомендуется разработать сборники задач, упражнений, вопросов и заданий, сопровождающихся методическими указаниями применительно к конкретным дисциплинам.

*Цель* занятий семинарского типа - предоставление возможностей для углубленного изучения теории, овладения практическими навыками и выработки самостоятельного творческого мышления у обучающихся.

### ***Задачи:***

- отражение в учебном процессе современных достижений науки;
- углубление теоретической и практической подготовки обучающихся;
- приближение учебного процесса к реальным условиям работы того или иного специалиста;
- формирование умения применять полученные знания на практике, осуществлять вычисления и расчеты;
- развитие инициативы и самостоятельности обучающихся;
- формирование навыков публичного выступления, способности представлять результаты проведенного исследования, умения вести дискуссию;
- контроль за освоением учебной дисциплины.

### ***Функции занятий семинарского типа:***

- учебно-познавательная - закрепление, расширение, углубление знаний, полученных на лекциях и в ходе самостоятельных занятий;
- обучающая - школа публичного выступления, развитие навыков отбора и обобщения информации;
- стимулирующая - определенный стимул к дальнейшей пробе своих творческих сил и подготовке к более активной работе;
- воспитательная - формирование мировоззрения и убеждений, воспитание самостоятельности, научного поиска, самостоятельности, смелости;
- контролирующая - в проверке уровня знаний и качества самостоятельной работы обучающихся.

### ***Обучение на занятиях семинарского типа направлено на:***

- обобщение, систематизацию, углубление, закрепление полученных теоретических знаний по дисциплине;
- формирование умений (аналитических, проектировочных, конструктивных и др.) применять полученные знания на практике;
- реализацию единства интеллектуальной, практической деятельности;
- формирование практических умений выполнять определенные действия, операции, необходимые в последующей профессиональной деятельности;
- выработку при решении поставленных задач таких профессионально значимых факторов, как самостоятельность, ответственность, точность.

### **Рекомендации преподавателям для облегчения освоения обучающимся практических навыков в ходе практического (семинарского) занятия:**

1. Преподаватель составляет план каждого занятия, в который входит: определение

целей и задач, подбор материала к занятию, подбор литературы, рекомендуемой обучающимся к данной теме, разработка рекомендаций обучающимся по организации самостоятельной работы в ходе подготовки к занятию семинарского типа, распределение пунктов плана по времени, моделирование вступительной и заключительной частей семинара.

2. Тема занятия семинарского типа и основные вопросы обсуждения объявляются преподавателем заранее.

3. Преподаватель, ведущий занятия семинарского типа должен находиться в постоянном контакте с обучающимися.

4. Преподаватель может использовать любую из форм проведения занятий: обсуждение сообщений, докладов, рефератов, выполненных обучающимися по результатам учебных или научных исследований под руководством преподавателя, семинар-диспут, упражнения на самостоятельность мышления, письменная контрольная работа, коллоквиум, собеседование, решение ситуационных задач, кейсов, расчетных заданий и других современных технологий обучения. Выполнение расчетов, вычислений, работа с документацией, инструктивными справочниками, составление проектной, плановой и другой специальной документацией.

5. Состав заданий для занятия должен быть спланирован так, чтобы за отведенное время их выполнили большинство обучающихся.

6. Преподавателю следует направлять ход обсуждений на формирование навыков профессиональной полемики и закрепление обсуждаемого материала. На занятиях обучающиеся учатся грамотно излагать проблемы, свободно высказывать свои суждения, рассматривать ситуации, способствующие профессиональной компетенции.

7. Во время проведения занятий подводятся итоги самостоятельной работы обучающихся по усвоению обсуждаемой научной проблемы. Особое значение имеет ознакомление обучающегося с методикой работы с учебной и научной литературой, навыками ее использования при самостоятельной работе, при подготовке к занятиям.

8. При проведении занятий в интерактивной форме (деловая, ролевая игра, ток-шоу и т.п.) преподавателю необходимо продумать и довести до обучающихся правила проведения, роли, функции, схемы взаимодействия участников, а также систему оценивания.

9. Строить ход занятий следует таким образом, чтобы обучающийся, овладев первоначальными профессиональными навыками и умениями, смог в дальнейшем закрепить их в процессе практики и написания выпускной квалификационной работы.

При планировании состава и содержания занятий семинарского типа следует исходить из того, что все они имеют разные ведущие дидактические цели.

Практические работы направлены на формирование практических умений:

- учебных - решать задачи по физике, химии, математике и пр.;
- профессиональных - выполнять определенные действия, операции, необходимые в последующей профессиональной деятельности.

Семинарские занятия с целью овладения обучающимися общих и профессиональных компетенций, развития их личностных качеств.

В соответствии с ведущей дидактической целью содержанием занятий семинарского типа является:

- решение разного рода задач, в том числе профессиональных (анализ производственных ситуаций, решение ситуационных производственных задач,
- выполнение профессиональных функций в деловых играх и т.п.);
- выполнение вычислений, расчетов;
- работа с нормативными документами, инструктивными материалами, документами первичного учета и др.

Наряду с формированием умений и навыков в процессе практических занятий обобщаются, систематизируются, углубляются и конкретизируются теоретические знания, вырабатывается способность и готовность использовать теоретические знания на практике.

Содержанием семинарских занятий, в соответствии с ведущей дидактической целью, является подготовка докладов, выступлений, обзора материалов периодической печати и т.п. В процессе семинарских занятий формируются умения публичных выступлений, способность приобретать, высказывать и отстаивать собственные убеждения, систематизируется и расширяется объем знаний, реализуется региональный компонент, приобретаются навыки самостоятельной работы.

### **Организация и проведение занятий семинарского типа**

Практическое занятие проводится в учебных или компьютерных кабинетах. Продолжительностью 4 часа. В плане проведения практической работы указываются:

Семинарские занятия проводятся в учебных кабинетах. Продолжительностью, как правило, не менее 2-х академических часов. В плане проведения семинарского занятия указываются:

Планы проведения лабораторных работ, практических и семинарских занятий рассматриваются на заседаниях кафедры и утверждаются заведующим кафедрой.

Практические занятия могут носить:

– репродуктивный характер, в этом случае при их проведении обучающиеся пользуются подробными инструкциями, в которых определены пояснения к порядку выполнения работы;

– активный частично-поисковый характер - эти работы отличаются тем, что обучающиеся должны самостоятельно выбрать необходимое оборудование, способы выполнения работы по материалам инструктивной, справочной и др. литературы;

– интерактивный поисковый характер - такие работы характеризуются тем, что обучающиеся должны решить новую для них проблему, опираясь на имеющиеся теоретические знания.

Семинарские занятия могут проводиться в активной и интерактивной формах деловых игр, круглых столов, компьютерных симуляций, кейс-стади и пр., обеспечивающих максимальную активность обучающихся при обсуждении поставленных вопросов.

Для усиления профессиональной направленности практических и семинарских занятий рекомендуется проведение бинарных уроков. На таких занятиях, результаты лабораторных работ, практических и семинарских занятий, полученные на одной учебной дисциплине или профессиональном модуле являются основой для их выполнения на другой учебной дисциплине и профессиональном модуле.

Рекомендуется проведение сквозных практических работ на основе внутрипредметных связей, когда результаты, полученные в одной практической работе, используются при выполнении последующих практических работ по данной дисциплине.

Для повышения эффективности проведения практических занятий рекомендуется:

- разработка тестов входного контроля подготовленности обучающихся к их выполнению;

– разработка дифференцированных заданий на их выполнение с учетом индивидуальных особенностей обучающихся;

– максимальная организация самостоятельного выполнения обучающимися лабораторных работ, практических и семинарских занятий;

– использование бланков документов, инструктивных материалов;

– наличие материалов, позволяющих проконтролировать правильность выполнения обучающимися заданий расчетного характера.

# МЕТОДИЧЕСКИЕ МАТЕРИАЛЫ ДЛЯ ОБУЧАЮЩИХСЯ

## Методические рекомендации по самостоятельной работе

### Введение

Самостоятельная работа – часть учебного процесса, выполняемая обучающимися без посторонней помощи с целью усвоения, закрепления и совершенствования знаний, выработки соответствующих умений, приобретения практического опыта, формирования общекультурных, общепрофессиональных и профессиональных компетенций, составляющих содержание подготовки специалистов.

В образовательном процессе выделяют два вида самостоятельной работы:

1) Аудиторная – работа, выполняемая на учебных занятиях по заданию преподавателя;

2) Внеаудиторная – планируемая учебная, творческо-исследовательская работа, выполняемая вне занятий по заданию и при методическом руководстве преподавателя, но без его непосредственного участия.

Содержание и формы самостоятельной работы, обучающихся определяются в соответствии с ее целями:

#### Для овладения знаниями:

– чтение текста (учебника, первоисточника, дополнительной литературы, ресурсов Интернет);

- составление плана текста;
- графическое изображение структуры текста;
- составление электронной презентации;
- конспектирование текста;
- подготовка выписок из текста;
- работа со словарями и справочниками, ознакомление с нормативными документами;

- научно-исследовательская работа;
- использование компьютерной техники, интернета и др.;

#### Для закрепления и систематизации знаний:

– работа с конспектом лекций;

– работа над учебным материалом (учебника, первоисточника, дополнительной литературы, аудио- и видеозаписей);

- составление плана и тезисов ответа;
- составление таблиц для систематизации учебного материала;
- изучение нормативных материалов;
- ответы на контрольные вопросы;
- аналитическая обработка текста (аннотирование, рецензирование и др.);
- заполнение рабочих тетрадей, дневников практик;
- подготовка тезисов сообщений к выступлению на семинаре, конференции;
- подготовка рефератов, докладов, презентаций, эссе;
- составление резюме;
- написание истории болезни;
- составление библиографии, тематических кроссвордов и др.;

#### Для формирования умений:

- решение задач и упражнений по образцу;
- решение вариативных задач и упражнений;
- отработка манипуляций;
- выполнение расчетно-графических работ;
- решение ситуационных производственных (профессиональных) задач;

- подготовка к контрольным работам, практическим и лабораторным занятиям, семинарским занятиям, деловым играм, промежуточной аттестации;
- проектирование и моделирование разных видов и компонентов профессиональной деятельности;
- подготовка проектов;
- опытно-экспериментальная, научно-исследовательская работа;
- занятия в симуляционных классах, центрах;
- другие формы деятельности, в рамках формирования социокультурной среды, создания условий, необходимых для всестороннего развития и социализации личности, сохранения здоровья обучающихся, развития воспитательного компонента образовательного процесса.

## **Методические рекомендации для обучающихся по выполнению различных видов самостоятельной работы**

### **1. Составление плана**

План – это самая короткая форма оформления записей, которая не передаёт фактического содержания изучаемого материала, а лишь указывает схему его подачи и позволяет обучающимся:

- восстановить в памяти содержание источника;
- составить записи разного рода;
- ускорить проработку источника информации;
- организовать самоконтроль;
- сосредоточить внимание и стимулировать самостоятельную работу.

Составление плана при работе с текстом осуществляется по следующему алгоритму:

1. Прочитать текст целиком.
2. Разделить его на смысловые части.
3. Дать заголовки каждой части (заголовки должны отражать содержание части).

### **2. Составление тезисов**

Тезис – это положение, кратко излагающее какую-либо идею, а также одну из основных мыслей лекции, доклада и т.п.

Тезисы:

- повторяют, сжато формулируют и заключают написанное или изложенное устно;
- всегда имеют доказательства;
- всегда подразумевают аргументацию и выявляют суть содержания;
- позволяют обобщить материал.

Составление тезисов при работе с текстом осуществляется по следующему алгоритму:

1. Ознакомиться с содержанием материала.
2. Разбить текст на смысловые блоки.
3. Определить главную мысль каждой части.
4. Осмыслить суть этой мысли и передать её своими словами (или найти подходящую формулировку в тексте).
5. Тезисы необходимо нумеровать, чтобы сохранить логику авторских рассуждений.

### **3. Составление конспектов**

Конспект – это краткая запись содержания текста, выделение главных идей и положений. Основные требования к написанию конспекта: системность и логичность изложения материала, краткость, убедительность и доказательность.

Можно выделить следующие виды конспектов:

– **плановый.** При создании такого конспекта сначала пишется план текста, по каждому пункту которого даётся комментарий. Это могут быть цитаты или свободно изложенный текст.

– **тематический конспект,** является кратким изложением данной темы, раскрываемой по нескольким источникам.

– **текстуальный конспект,** представляет собой монтаж цитат, которые связаны логическими переходами.

– **свободный конспект,** включает в себя и цитаты, и собственные формулировки.

Составление конспекта может осуществляться по следующему алгоритму:

1. Прочитать текст, отметить в нём новые слова, непонятные места, имена, даты; составить перечень основных мыслей, содержащихся в тексте, составить простой план, который поможет группировать материал в соответствии с логикой изложения;

2. Выяснить в словаре значение новых непонятных слов, записать их в тетрадь или словарь в конце тетради;

3. Повторно прочитать текст, сочетая чтение с записью основных мыслей автора и их иллюстраций. Запись ведётся своими словами, без переписывания текста. Важно стремиться к краткости, пользуясь правилами записи текста;

4. Прочитать конспект ещё раз, доработать его.

### **4. Составление аннотации**

Аннотация – краткая характеристика текста (книги, статьи, рукописи), раскрывающая содержание и фиксирующая основные проблемы, затронутые в тексте, мнения, оценки, выводы автора.

Основные требования, предъявляемые к составлению аннотации, заключаются в следующем:

– композиция аннотации должна быть внутренне логична и может отличаться от композиции исходного текста;

– отбор сведений, формулирование выводов и их расположение зависят от характера аннотации;

– язык аннотации должен отличаться лаконичностью, простотой, ясностью;

– аннотация к статье оформляется на библиографической карточке, даётся без абзацев.

Аннотация имеет две обязательные части:

1. Содержит краткую характеристику текста и формулировку темы.

2. Перечисление основных положений текста и указание на адресата (читательскую аудиторию).

### **5. Составление рецензии и отзыва**

Отзыв – общая оценка, мнение, впечатление о работе, произведении без детального анализа. Рецензия – разбор и оценка какого-нибудь сочинения, работы, статьи, которая кратко, объективно воспроизводит взгляды автора; а также даёт развёрнутое научно-обоснованное оценочное отношение к ведущим идеям рецензируемого источника.

### **6. Составление доклада**

Доклад – публичное сообщение на определённую тему, способствующее формированию навыков исследовательской работы, стимулирующее познавательный интерес.

Составление доклада осуществляется по следующему алгоритму:

1. Подобрать литературу по изучаемой теме, познакомиться с её содержанием.
2. Пользуясь закладками, отметить наиболее существенные места и сделать выписки.
3. Используя рекомендации по составлению тематического конспекта и составленный план, написать доклад, в заключение которого обязательно выразить своё отношение к излагаемой теме и её содержанию.
4. Прочитать текст и отредактировать его.
5. Оформить его в соответствии с требованиями к оформлению. (При устном выступлении следует соблюдать требования к устной речи.)

## **7. Реферат**

Реферат – краткое изложение содержания книги, статьи или нескольких работ по общей тематике на основе классификации, обобщения, анализа, с формулировкой собственных выводов.

Рефераты классифицируются:

1) по полноте изложения:

- информативные (рефераты-конспекты);
- индикативные (рефераты-резюме);

2) по количеству реферируемых источников:

- монографические;
- обзорные;

3) по читательскому назначению:

- общие;
- ориентация на широкую аудиторию; характеристика содержания в целом;
- специализированные;
- ориентация на специалистов.

Структурные элементы реферата:

1. Титульный лист.
2. Содержание.
3. Введение.
4. Основная часть.
5. Заключение.
6. Список использованной литературы.
7. Приложения.

Титульный лист: Титульный лист является первой страницей и заполняется по определенным правилам (приложение).

Содержание: включает все разделы работы, а также наименования всех их подразделов и пунктов с указанием номеров страниц, с которых они начинаются.

Введение: обоснование темы реферата, её актуальность, значимость; перечисление вопросов, рассматриваемых в реферате; определение целей и задач работы; обзор источников и литературы.

Основная часть: основная часть имеет название, выражающее суть реферата; может состоять из двух-трёх разделов, которые тоже имеют название. В основной части глубоко и систематизировано излагается состояние изучаемого вопроса; приводятся противоречивые мнения, содержащиеся в различных источниках, которые анализируются и оцениваются с особой тщательностью.

Заключение (выводы автора и предложения): формулируются результаты анализа эволюции и тенденции развития рассматриваемого вопроса; даются предложения о способах решения существенных вопросов, пути применения результатов работы.



Список используемой литературы: содержит сведения об источниках, использованных автором в ходе работы над темой работы, которые оформляются в алфавитном порядке.

Приложения: таблицы, схемы, графики, фотографии, макеты, эскизы и т.п.

Основные требования, предъявляемые к реферату:

- точное изложение взглядов автора;
- изложение всех наиболее существенных моментов реферируемого источника
- соблюдение единого стиля изложения
- использование точного, краткого, литературного языка;
- логическая последовательность изложения;
- ограниченность объёма.

Приложение

### Образец оформления таблицы в тексте

Основным и конечным результатом педагогической деятельности является развитие личности, способностей и компетентности обучающихся. Одним из показателей являются результаты мониторинга успеваемости и качества знаний обучающихся. Эти данные размещаются в таблице 3, по которой можно проследить динамику процесса обучения.

Таблица 3 – Результаты обучения

Учебный год	Общее количество учащихся	Средний балл	% качества знаний	% успеваемости
2013	90	4,0	100 %	100 %
2014	94	4,5	100 %	100 %
2015	117	4,7	100 %	100 %

### Образец оформления простого рисунка в тексте

Основным и конечным результатом педагогической деятельности является развитие личности, способностей и компетентности обучающихся. Одним из показателей являются результаты мониторинга успеваемости и качества знаний.



Рис. 1 – Средний балл по преподаваемым дисциплинам за три года

На рис. 1 четко виден рост графиков среднего балла за последние три года по преподаваемым дисциплинам.

### Образец оформления сложного рисунка в тексте

Ширина периодонтальной щели колеблется от 0,1 до 0,55 мм. Направление пучков коллагеновых волокон периодонта неодинаково в различных его отделах. В устье зубной альвеолы (краевой периодонт) в удерживающем аппарате можно выделить зубодесневую, межзубную и зубоальвеолярную группы пучков волокон (Рис. 5).

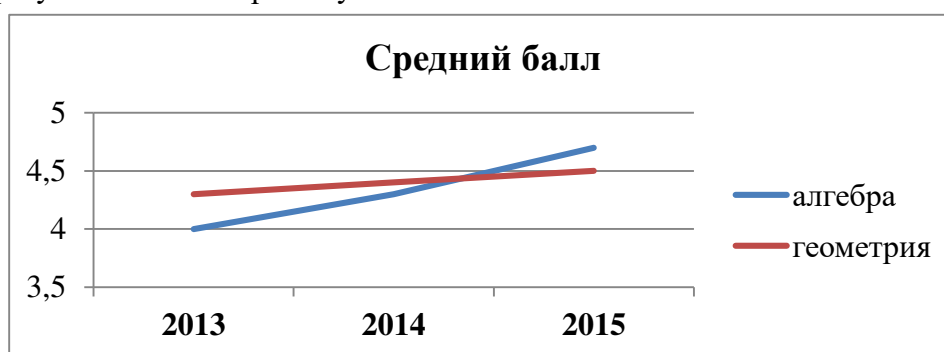

Рисунок 5 – Волокна периодонта

1 - межсосочковые; 2 - циркулярные; 3 - межзубные; 4 - зубодесневые

Зубодесневые волокна начинаются от цемента корня у дна десневого кармана и распространяются веерообразно кнаружи в соединительную ткань десны. Толщина пучков не превышает 0,1 мм.

### **Образец оформления простого маркированного списка**

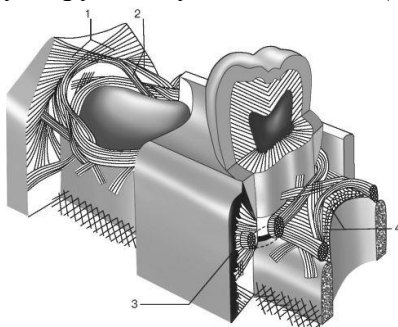
К опасным факторам экологического характера следует отнести следующие явления:

- ускоренное разрушение почвы и ее загрязнение тяжелыми металлами, другими вредными веществами;
- загрязнение и истощение водных ресурсов и т. п.

### **Образец оформления простого нумерованного списка**

К опасным факторам экологического характера следует отнести следующие явления:

1. Ускоренное разрушение почвы и ее загрязнение тяжелыми металлами, другими вредными веществами;
2. Загрязнение атмосферы вредными химическими веществами, шумом, электромагнитными полями и ионизирующими излучениями;
3. Кислотные дожди;
4. Загрязнение и истощение водных ресурсов и т. п.

### **Образец оформления сложного списка**

Можно выделить несколько факторов, влияющих на успех лечения:

1. Тщательное изучение исходной клинической картины:
  - линия улыбки (визуализация десневого края);
  - биотип мягких тканей (толстый, тонкий).
2. Планирование имплантологического лечения с ортопедической и хирургической точки зрения включает:
  - оценку возможности установки имплантатов в выгодное по ортопедическим показателям положение.

МИНИСТЕРСТВО ЗДРАВООХРАНЕНИЯ РОССИЙСКОЙ ФЕДЕРАЦИИ  
федеральное государственное бюджетное учреждение  
«Национальный медицинский исследовательский центр имени В.А. Алмазова»  
Министерства здравоохранения Российской Федерации  
(ФГБУ «НМИЦ им. В.А. Алмазова» Минздрава России)

ИНСТИТУТ МЕДИЦИНСКОГО ОБРАЗОВАНИЯ

ОДОБРЕНО  
Учебно-методическим советом  
ФГБУ «НМИЦ им. В.А. Алмазова»  
Минздрава России  
«15» октября 2024 г.  
Протокол №07/2024г.

УТВЕРЖДАЮ  
Генеральный директор  
ФГБУ «НМИЦ им. В.А. Алмазова»  
Минздрава России  
Е.В. Шляхто  
«25» октября 2024 г.

Заседание Ученого совета  
«25» октября 2024 г.  
Протокол № 10

**МЕТОДИЧЕСКИЕ МАТЕРИАЛЫ**

по дисциплине «Тренинг саморегуляции»

специалитет по специальности  
**37.05.01 Клиническая психология**

Очная форма обучения

Санкт-Петербург  
2024

## ЛИСТ СОГЛАСОВАНИЯ

Методические материалы по дисциплине «Тренинг саморегуляции» рассмотрена и одобрена на заседании кафедры психологии.

## СОДЕРЖАНИЕ

№п/п	Наименование методических материалов
1	МЕТОДИЧЕСКИЕ РЕКОМЕНДАЦИИ ДЛЯ ПРЕПОДАВАТЕЛЯ ПО ОРГАНИЗАЦИИ И ПРОВЕДЕНИЮ ЗАНЯТИЙ ЛЕКЦИОННОГО ТИПА
2	МЕТОДИЧЕСКИЕ РЕКОМЕНДАЦИИ ДЛЯ ПРЕПОДАВАТЕЛЯ ПО ОРГАНИЗАЦИИ И ПРОВЕДЕНИЮ ЗАНЯТИЙ СЕМИНАРСКОГО ТИПА
3	МЕТОДИЧЕСКИЕ МАТЕРИАЛЫ ДЛЯ ОБУЧАЮЩИХСЯ
3.1	Методические рекомендации по самостоятельной работе
3.2	Методические рекомендации для обучающихся по выполнению различных видов самостоятельной работы (с Приложением образцов)

## МЕТОДИЧЕСКИЕ РЕКОМЕНДАЦИИ ДЛЯ ПРЕПОДАВАТЕЛЯ ПО ОРГАНИЗАЦИИ И ПРОВЕДЕНИЮ ЗАНЯТИЙ ЛЕКЦИОННОГО ТИПА

### Введение

Занятие лекционного типа является одной из основных системообразующих форм организации учебного процесса. Лекция представляет собой систематическое, последовательное, монологическое изложение преподавателем - лектором учебного материала, как правило, теоретического характера. Такое занятие представляет собой элемент технологии представления учебного материала путем логически стройного, систематически последовательного и ясного изложения.

Лекция требует порой от лектора особого физического, умственного и душевного напряжения, энтузиазма. Заурядно прочитанная лекция никогда не вызовет оживления аудитории и, как правило, никогда не достигнет своей цели и будет забыта сразу же после своего прочтения. Аналогичными могут быть последствия и для лекции, автор которой не покажет высокого уровня знаний и профессионализм, не сумеет обосновать актуальности и необходимости учебного материала для практики.

Лекция - в переводе с латинского означает чтение, систематическое, последовательное изложение учебного материала, какого-либо вопроса, темы, раздела, предмета, методов науки. В общих чертах лекцию иногда определяют как полутора-двухчасовое систематизированное изложение важных проблем науки посредством живой и хорошо организованной речи.

Лекция составляет основу теоретического обучения и должна давать систематизированные основы научных знаний по дисциплине, раскрывать состояние и перспективы развития соответствующей области науки и техники, концентрировать внимание обучающихся на наиболее сложных и узловых вопросах, стимулировать их активную познавательную деятельность и способствовать формированию творческого мышления.

Цель лекции – организация целенаправленной познавательной деятельности обучающихся по овладению программным материалом учебной дисциплины. Чтение курса лекций позволяет дать связанное, последовательное изложение материала в соответствии с новейшими данными науки, сообщить слушателям основное содержание предмета в целостном, систематизированном виде.

Преподавание учебных дисциплин и междисциплинарных курсов осуществляется в соответствии с ФГОС ВО и учебным планом.

Ведущим методом в лекции выступает устное изложение учебного материала, с использованием мультимедийной и электронно-вычислительной техники, схем, плакатов и др.

Лекции читаются заведующим кафедрой, профессорами и доцентами.

Квалификация преподавателя высшей школы в значительной мере определяется тем, насколько содержательно и мастерски читает он лекции. Обычно выделяют следующие основные элементы лекторского мастерства, которые делают его эффективным средством обучения и воспитания в вузе:

- научность, содержательность;
- связь теории с практикой;
- систематичность, последовательность и доступность обучения;
- умение достигать наибольшей взаимной связи с аудиторией, создание атмосферы сопереживания;
- воздействие личности лектора на аудиторию;
- умение организовывать самостоятельную работу обучающихся, возбудить интерес к работе с книгой, использованию электронной библиотеки и Интернет-ресурсов.

Лекция должна иметь четкую структуру и логику раскрытия последовательно излагаемых вопросов, необходимую идейно-теоретическую направленность, твердый теоретический и методический «стержень», законченный характер освещения определенной темы (или проблемы), тесную увязку с предыдущим материалом.

Лекция может быть:

- доказательной и аргументированной, содержать достаточное количество ярких и убедительных примеров, фактов, обоснований;

- проблемной, раскрывать противоречия и указывать пути их решения, ставить перед обучающимися вопросы для размышления.

- наглядной, сочетаться по возможности с демонстрацией аудиовизуальных материалов, макетов, моделей, образцов и т.д.

Не стоит забывать, что использование мультимедийной техники, компьютера с выходом в Интернет не способны заменить живой речи преподавателя.

В какой бы форме лекция не преподносилась, все же педагог с его методическими приемами доведения учебного материала будет по-прежнему оставаться центральной фигурой занятия, а умелое и рациональное использование им средств наглядности будет одним из ярких признаков мастерства наглядным и доступным для данной аудитории. Кроме этого, лекция должна:

- обладать внутренней убежденностью, силой логической аргументации и вызывать у обучающихся необходимый интерес познания, давать направления для самостоятельной работы обучающихся;

- отражать методическую обработку материала (выделение главных мыслей и положений, подчеркивание выводов, повторение их в различных формулировках);

- должна излагаться четким и ясным языком, содержать разъяснение всех вновь вводимых терминов и понятий.

### **Структура лекции**

Лекция состоит из трех основных частей: вступительной, основной и заключительной.

**Вступительная** часть определяет название темы, план и цель лекции. Она призвана заинтересовать и настроить аудиторию. В этой части лекции преподавателем излагается актуальность, основная идея, связь данной лекции с предыдущими занятиями, ее основные вопросы. Введение должно быть кратким и целенаправленным.

В **основной** части лекции реализуется научное содержание темы, все главные узловые вопросы, проводится вся система доказательств с использованием наиболее целесообразных методических приемов. Каждый учебный вопрос заканчивается краткими выводами, логически подводящими обучающихся к следующему вопросу лекции.

**Заключительная** часть имеет целью обобщать в кратких формулировках основные идеи лекции, логически завершая ее как целостное творение.

Каждая из структурных частей лекции чрезвычайно важна в доведении материала обучаемым, и сравнивать их по приоритетности просто некорректно. У каждой из них своя цель, специфика, временные рамки, особенности и сложности.

Лекция по своему структурному построению должна придерживаться данных общих правил. Однако отдельные виды лекций все же могут иметь свои особенности как по содержанию, так и по структуре, которые необходимо учитывать в последующем при составлении их планов.

### **Основные функции и виды лекции**

Лекции присущи три основные педагогические функции, которые определяют ее возможности в учебном процессе: познавательная, развивающая и организующая.

Познавательная функция выражается в возможности средствами лекции обеспечить слушателей основной научной информацией, необходимой для их профессиональной и исследовательской деятельности.

Развивающая функция лекции реализуется в непосредственном контакте обучающегося с преподавателем, становлении у обучающихся творческой мыслительной деятельности, обеспечивающей их профессионально-личностное развитие.

Организирующая функция предусматривает управление самостоятельной работой обучающихся, как в процессе занятия, так и во внеаудиторное время.

Выделяют четыре основных вида лекций применяемые для передачи теоретического материала: вводная, информационная, заключительная и обзорная.

**Вводная лекция** – один из наиболее важных и трудных видов лекции при чтении систематических курсов. От успеха этой лекции во многом зависит успех усвоения всего курса. Она может содержать:

**Вводная лекция** – один из наиболее важных и трудных видов лекции при чтении систематических курсов. От успеха этой лекции во многом зависит успех усвоения всего курса. Она может содержать:

- определение учебной дисциплины;
- краткую историческую справку о дисциплине;
- цели и задачи дисциплины, её роль в общей системе обучения и связь со смежными дисциплинами;
- основные проблемы (понятия и определения) данной науки;
- основную и дополнительную учебную литературу;
- особенности самостоятельной работы обучающихся над учебной дисциплиной и формы участия в научно-исследовательской работе;
- отчетность по курсу.

**Информационная лекция** ориентирована на изложение и объяснение обучающимся научной информации, подлежащей осмыслению и запоминанию. Это самый традиционный тип лекций в практике высшей школы.

**Заключительная лекция** предназначена для обобщения полученных знаний и раскрытия перспектив дальнейшего развития данной науки.

**Обзорная лекция** — это систематизация научных знаний на высоком уровне, допускающая большое число ассоциативных связей в процессе осмысления информации, излагаемой при раскрытии внутри предметной и меж предметной связей, исключая детализацию и конкретизацию. Как правило, стержень излагаемых теоретических положений составляет научно-понятийная и концептуальная основа всего курса или крупных его разделов.

В зависимости от предмета изучаемой дисциплины и дидактических целей могут быть использованы в учебном процессе проблемная лекция, лекция-визуализация, лекция-пресс-конференция, лекция с заранее запланированными ошибками, лекция вдвоем и др.

На **проблемной лекции** новое знание вводится через проблемность вопроса, задачи или ситуации. При этом процесс познания обучающихся в сотрудничестве и диалоге с преподавателем приближается к исследовательской деятельности. Содержание проблемы раскрывается путем организации поиска ее решения или суммирования и анализа традиционных и современных точек зрения.

**Лекция-визуализация** представляет собой визуальную форму подачи лекционного материала с использованием технических средств обучения или аудиовидеотехники (видео-лекция). Чтение такой лекции сводится к развернутому или краткому комментированию просматриваемых визуальных материалов.

**Лекция-пресс-конференция** проводится как научно-практическое занятие, с заранее поставленной проблемой и системой докладов, длительностью 5-10 минут. Каждое выступление представляет собой логически законченный текст, заранее подготовленный в рамках предложенной преподавателем программы. Совокупность представленных текстов позволит всесторонне осветить проблему. В конце лекции преподаватель подводит итоги самостоятельной работы и выступлений обучающихся, дополняя или уточняя предложенную информацию, формулирует основные выводы.

**Лекция вдвоем (или бинарная лекция)** - это разновидность чтения лекции в форме диалога двух преподавателей (либо как представителей двух научных школ, либо как теоретика



и практика). Необходимы: демонстрация культуры дискуссии, вовлечение в обсуждение проблемы обучающихся.

**Лекция с заранее запланированными ошибками** - рассчитана на стимулирование обучающихся к постоянному контролю предлагаемой информации (поиск ошибки: содержательной, методологической, орфографической). В конце лекции проводится диагностика слушателей и разбор сделанных ошибок.

**Лекция-консультация** может проходить по разным сценариям. Первый вариант осуществляется по типу «вопросы—ответы». Лектор отвечает в течение лекционного времени на вопросы обучающихся по всем разделу или всему курсу. Второй вариант такой лекции, представляемой по типу «вопросы—ответы—дискуссия», является тройным сочетанием: изложение новой учебной информации лектором, постановка вопросов и организация дискуссии в поиске ответов на поставленные вопросы».

Кроме рассмотренных видов лекций различают еще и такие лекции, как лекция – беседа, лекция – воспоминание, лекция-концерт, лекция-показ, лекция-экскурсия и др.

### **Порядок подготовки и проведения лекции**

Подготовка лекции начинается с разработки преподавателем структуры рабочего лекционного курса по конкретной дисциплине. Руководством здесь должна служить рабочая программа дисциплины (далее - РП, разработанная с учетом требований ФГОС ВО, учебного плана).

Структура лекционного курса обычно включает в себя вступительную, основную и заключительную части. Количество лекций в той или иной части определяется с учетом общего количества часов, отведенных для лекционной работы согласно учебному плану.

После определения структуры лекционного курса можно приступить к подготовке той или иной конкретной лекции. Методика работы над лекцией предполагает примерно следующие этапы:

- 1) отбор материала для лекции, составление списков основной и дополнительной литературы;
- 2) определение объема и содержания лекции;
- 3) выбор последовательности и логики изложения, написание конспекта;
- 4) подбор иллюстративного материала;
- 5) выработка манеры чтения лекции.

Отбор материала для лекции определяется ее темой. Лектору следует тщательно ознакомиться с содержанием темы в базовой учебной литературе, которой пользуются обучающийся, чтобы выяснить, какие аспекты изучаемой проблемы хорошо изложены, какие данные устарели и требуют корректировки. Следует обдумать обобщения, которые необходимо сделать, выделить спорные взгляды и четко сформировать свою точку зрения на них.

Определение объема и содержания лекции - второй важный этап подготовки лекции, определяющий темп изложения материала. Это обусловлено ограниченностью временных рамок, определяющих учебные часы на каждую дисциплину. Не рекомендуется идти по пути планирования чтения на лекциях всего предусмотренного программой материала в ущерб полноте изложения основных вопросов. Лекция должна содержать столько информации, сколько может быть усвоено аудиторией в отведенное время. Лекцию нужно разгружать от части материала, перенося его на самостоятельное изучение. Этот материал наряду с лекционным должен выноситься на экзамен. Если лекция будет прекрасно подготовлена, но перегружена фактическим (статистическим, и т.п.) материалом, то она будет малоэффективной и не достигнет поставленной цели. Кроме того, при выборе объема лекции необходимо учитывать возможность «среднего» обучающегося записать ту информацию, которую, по мнению преподавателя, он должен обязательно усвоить.

Приступая к решению вопроса об объеме и содержании лекции, следует учитывать ряд особенных, специфических черт этого вида занятий, в том числе и дидактическую характеристику лекции. Объем и содержание лекции зависят и от ряда классификационных

характеристик лекционного занятия. Существуют классификации лекций по различным основаниям:

- месту в лекционном или учебном курсе (вводная, установочная, обзорная, итоговая и др.);
- преимущественной форме обучения (лекции при очном, заочном и очно-заочном (вечернем) обучении);
- частоте общения лектора с аудиторией (разовая, систематическая, цикловая ит.п.);
- степени проблемности изложения материала (информационная, проблемная, дискуссия и т.п.).

Так, например, вводная лекция читается, как правило, в начале курса с целью дать обучающимся общее представление о его содержании, месте в учебном процессе и роли в их будущей практической деятельности. Вводная лекция в значительной степени может носить популярный характер и читаться монологически. На вводной лекции может быть дан список необходимой для работы литературы, разъяснено, какие вопросы будут изучены на семинарских занятиях, выделены проблемы, решение которых потребует особых усилий.

Очень полезен для установления интереса со стороны слушателей краткий рассказ об истории кафедры и ее научном потенциале, существующей научной школе по данному направлению, перспективах сотрудничества с кафедрой.

Содержание лекции должно отвечать ряду дидактических принципов. Основными из них являются: целостность, научность, доступность, систематичность и наглядность.

Целостность лекции обеспечивается созданием единой ее структуры, основанной на взаимосвязи задач занятия и содержания материала, предназначенного для усвоения обучающимися. В тех случаях, когда на одном занятии достигнуть такой целостности не представляется возможным, это должно быть специально обосновано лектором ссылками на предыдущее или последующее изложение, на литературные и другие источники.

Научность лекции предполагает соответствие материала основным положениям современной науки, абсолютное преобладание объективного фактора и доказательность выдвигаемых положений. Каждый тезис должен быть четко сформулированным и непротиворечивым. Прежде чем приступить к доказательству, необходимо выяснить, насколько тезис усвоен обучающимися. В ходе всего доказательства тезис должен оставаться неизменным.

Лектор должен стремиться к чистоте речи, избегать слов-паразитов («значит», «так сказать», «понимаете»). Принцип доступности лекции предполагает, что содержание учебного материала должно быть понятным, а объем этого материала посильным для «среднего» обучающегося.

Следование принципу систематичности требует соблюдения ряда педагогических правил. К ним, первую очередь, относят:

- взаимосвязь изучаемого материала с ранее изученным, постепенное повышение сложности рассматриваемых вопросов;
- взаимосвязь частей изучаемого материала;
- обобщение изученного материала;
- стройность изложения материала по содержанию и внешней форме его подачи, рубрикация курса, темы, вопроса;
- единообразие структуры построения материала.

Дидактический принцип наглядности в обучении основан на том, что ознакомление обучающихся с каким-либо новым явлением или предметом начинается с конкретного ощущения и восприятия, однако, массированное применение их на лекции ведет к повышенному утомлению обучающихся. Преподаватель должен очень четко представлять, на каком именно этапе лекции он будет использовать ту или иную наглядность, а также случаи отсутствия возможности ее использования по независящим от него причинам.

Выбор последовательности и логики изложения материала - следующий этап работы над лекцией. При составлении плана лекции лучше выделить самостоятельные разделы, после

каждого из которых желательно сделать обобщения. Выделить информацию, на которой необходимо сконцентрировать внимание слушателей. Определяя логику построения лекции, следует четко определить, каким методом изложения вы будете пользоваться - методом индукции, дедукции или аналогии.

Индуктивный метод состоит в движении от частного к общему. Индукция может быть полной, когда обобщение делается из анализа всех без исключения характеристик, параметров или других данных об изучаемом явлении или предмете. Недостатком ее является громоздкость, так как приходится иногда оперировать с большим числом данных. Поэтому болеераспространена индукция неполная, когда обобщения делают на основании некоторых (не исчерпывающих, но достаточных) данных.

Дедуктивный метод изложения состоит в движении от общего к частному. Дедукцией пользуются в том случае, если известна какая-либо общая закономерность и на ее основе подлежит анализу отдельные проявления этой закономерности.

Метод аналогии основан на вынесении заключения об изучаемом явлении по сходству с другими известными явлениями. Это сходство может быть установлено по нескольким признакам, которые должны быть существенными и характеризовать явление с различных сторон. Проводя аналогию, нужно устанавливать и развитие рассматриваемых явлений, что способствует объективности анализа. Следует избегать использования поверхностных признаков аналогии, так как это может привести к типичной ошибке, называемой «ложной аналогией».

Особое внимание следует уделить требованиям к конспектированию лекций. В методической литературе не существует единого правила к тому, как нужно записывать лекцию. Это зависит от индивидуальных особенностей требований преподавателей и индивидуальных качеств личности обучающихся. Формирование культуры ведения лекционных записей - важная педагогическая задача. Конспект полезен тогда, когда изначально ориентирован на одновременную со слушанием лекции мыслительную переработку материала, на выделение и фиксацию в тезисно-аргументированной форме главного содержания лекции.

Подбор иллюстрированного материала может быть немаловажным этапом подготовки лекции. Несмотря на разнообразие наглядных пособий, при их использовании следует соблюдать некоторые общие правила. Демонстрационный материал во всех случаях должен играть подчиненную роль, быть одним из аппаратов лектора, а не подменять содержания лекции. В каждый момент лекции необходимо демонстрировать только тот наглядный материал, который иллюстрирует излагаемые положения. Подбор иллюстративного материала может быть немаловажным этапом подготовки лекции. Таблицы, диапозитивы, рисунки, схемы необходимо не только тщательно отобрать, но определить и зафиксировать их последовательность при чтении лекции.

Выработка индивидуальной манеры чтения лекции — исключительно важный и длительный период в подготовке к лекционному занятию. Прежде всего, не следует никогда читать текст лекции. Надо стремиться к ведению активного диалога с аудиторией, держать себя непринужденно, свободно, уверенно, передвигаться по аудитории, следя за тем, успевают ли обучающийся записывать за вами. Целесообразно повторять наиболее важные положения, периодически менять тембр голоса, логические ударения, показывая этим важность раздела, мысли, вывода или обобщения. Это нужно заранее продумать при подготовке лекции, отметить в лекционной модели, например, подчеркивая те или иные блоки лекции цветными фломастерами.

**Заключительный этап работы** над текстом лекции - ее оформление. Абсолютное большинство начинающих лекторов подобранные материалы оформляет в виде конспектов. Более опытные преподаватели обходятся разного рода тезисными записями и планами. В педагогической литературе рекомендуется использовать лекционную модель (расширенный план лекции), которая используется при чтении лекции. Требования к организации и

проведению лекционных занятий:

- Организационно-методической базой проведения занятий является учебный план специальности. На основе него объем часов аудиторных занятий, отведенный для каждой учебной дисциплины, делится на часы лекционных, практических, лабораторных и других занятий соответствующими кафедрами, с указанием форм контроля текущей и промежуточной аттестации обучаемых.

- Преподаватель, назначенный для чтения лекций, обязан до начала учебного процесса подготовить учебно-методические материалы, необходимые для проведения лекционно-семинарских занятий. К ним относятся:

- рабочая программа учебной дисциплины с Приложением «Оценочные средства»;
- методические материалы по дисциплине для преподавателя и обучающихся

Разработанный комплект учебно-методических материалов предоставляется в бумажном и электронном виде, обсуждается на заседании кафедры перед началом учебного года и утверждается заместителем директора по УМР.

- Преподаватель обязан проводить лекционные занятия в строгом соответствии с годовым учебным графиком и утвержденным на его основе расписанием лекций.

Категорически запрещается:

- заканчивать лекционные занятия ранее или позже установленного в расписании времени;
- досрочно (до окончания семестра) завершать чтение курса;
- самовольно изменять время или место проведения лекционных занятий.

В случае возникновения объективной необходимости переноса занятий на другое время или в другую аудиторию, преподаватель обязан заблаговременно согласовать это изменение с отделом организации учебного процесса.

Не допускается отмена лекции. При возникновении форс- мажорных обстоятельств преподаватель, назначенный для чтения лекций, обязан заблаговременно информировать о невозможности проведения занятий с объяснением причины.

Преподаватель, проводящий лекционные занятия, обязан вести учет посещаемости обучающихся по журналам групп. В случае неявки обучающихся на лекцию преподаватель обязан незамедлительно информировать деканат.

## **МЕТОДИЧЕСКИЕ РЕКОМЕНДАЦИИ ДЛЯ ПРЕПОДАВАТЕЛЯ ПО ОРГАНИЗАЦИИ И ПРОВЕДЕНИЮ ЗАНЯТИЙ СЕМИНАРСКОГО ТИПА**

### **Введение**

Занятия семинарского типа - одна из форм систематических занятий, на которых обучающиеся под руководством преподавателя приобретают необходимые умения и навыки по тому или иному разделу определенной дисциплины, входящей в учебный план.

Кафедрам рекомендуется разработать сборники задач, упражнений, вопросов и заданий, сопровождающихся методическими указаниями применительно к конкретным дисциплинам.

*Цель* занятий семинарского типа - предоставление возможностей для углубленного изучения теории, овладения практическими навыками и выработки самостоятельного творческого мышления у обучающихся.

### ***Задачи:***

- отражение в учебном процессе современных достижений науки;
- углубление теоретической и практической подготовки обучающихся;
- приближение учебного процесса к реальным условиям работы того или иного специалиста;
- формирование умения применять полученные знания на практике, осуществлять вычисления и расчеты;
- развитие инициативы и самостоятельности обучающихся;
- формирование навыков публичного выступления, способности представлять результаты проведенного исследования, умения вести дискуссию;
- контроль за освоением учебной дисциплины.

### ***Функции занятий семинарского типа:***

- учебно-познавательная - закрепление, расширение, углубление знаний, полученных на лекциях и в ходе самостоятельных занятий;
- обучающая - школа публичного выступления, развитие навыков отбора и обобщения информации;
- стимулирующая - определенный стимул к дальнейшей пробе своих творческих сил и подготовке к более активной работе;
- воспитательная - формирование мировоззрения и убеждений, воспитание самостоятельности, научного поиска, самостоятельности, смелости;
- контролирующая - в проверке уровня знаний и качества самостоятельной работы обучающихся.

### ***Обучение на занятиях семинарского типа направлено на:***

- обобщение, систематизацию, углубление, закрепление полученных теоретических знаний по дисциплине;
- формирование умений (аналитических, проектировочных, конструктивных и др.) применять полученные знания на практике;
- реализацию единства интеллектуальной, практической деятельности;
- формирование практических умений выполнять определенные действия, операции, необходимые в последующей профессиональной деятельности;
- выработку при решении поставленных задач таких профессионально значимых факторов, как самостоятельность, ответственность, точность.

**Рекомендации преподавателям для облегчения освоения обучающимся практических навыков в ходе практического (семинарского) занятия:**

1. Преподаватель составляет план каждого занятия, в который входит: определение

целей и задач, подбор материала к занятию, подбор литературы, рекомендуемой обучающимся к данной теме, разработка рекомендаций обучающимся по организации самостоятельной работы в ходе подготовки к занятию семинарского типа, распределение пунктов плана по времени, моделирование вступительной и заключительной частей семинара.

2. Тема занятия семинарского типа и основные вопросы обсуждения объявляются преподавателем заранее.

3. Преподаватель, ведущий занятия семинарского типа должен находиться в постоянном контакте с обучающимися.

4. Преподаватель может использовать любую из форм проведения занятий: обсуждение сообщений, докладов, рефератов, выполненных обучающимися по результатам учебных или научных исследований под руководством преподавателя, семинар-диспут, упражнения на самостоятельность мышления, письменная контрольная работа, коллоквиум, собеседование, решение ситуационных задач, кейсов, расчетных заданий и других современных технологий обучения. Выполнение расчетов, вычислений, работа с документацией, инструктивными справочниками, составление проектной, плановой и другой специальной документацией.

5. Состав заданий для занятия должен быть спланирован так, чтобы за отведенное время их выполнили большинство обучающихся.

6. Преподавателю следует направлять ход обсуждений на формирование навыков профессиональной полемики и закрепление обсуждаемого материала. На занятиях обучающиеся учатся грамотно излагать проблемы, свободно высказывать свои суждения, рассматривать ситуации, способствующие профессиональной компетенции.

7. Во время проведения занятий подводятся итоги самостоятельной работы обучающихся по усвоению обсуждаемой научной проблемы. Особое значение имеет ознакомление обучающийся с методикой работы с учебной и научной литературой, навыками ее использования при самостоятельной работе, при подготовке к занятиям.

8. При проведении занятий в интерактивной форме (деловая, ролевая игра, ток-шоу и т.п.) преподавателю необходимо продумать и довести до обучающихся правила проведения, роли, функции, схемы взаимодействия участников, а также систему оценивания.

9. Строить ход занятий следует таким образом, чтобы обучающийся, овладев первоначальными профессиональными навыками и умениями, смогли в дальнейшем закрепить их в процессе практики и написания выпускной квалификационной работы.

При планировании состава и содержания занятий семинарского типа следует исходить из того, что все они имеют разные ведущие дидактические цели.

Практические работы направлены на формирование практических умений:

- учебных - решать задачи по физике, химии, математике и пр.;
- профессиональных - выполнять определенные действия, операции, необходимые в последующей профессиональной деятельности.

Семинарские занятия с целью овладения обучающимися общих и профессиональных компетенций, развития их личностных качеств.

В соответствии с ведущей дидактической целью содержанием занятий семинарского типа является:

- решение разного рода задач, в том числе профессиональных (анализ производственных ситуаций, решение ситуационных производственных задач,
- выполнение профессиональных функций в деловых играх и т.п.);
- выполнение вычислений, расчетов;
- работа с нормативными документами, инструктивными материалами, документами первичного учета и др.

Наряду с формированием умений и навыков в процессе практических занятий обобщаются, систематизируются, углубляются и конкретизируются теоретические знания, вырабатывается способность и готовность использовать теоретические знания на практике.

Содержанием семинарских занятий, в соответствии с ведущей дидактической целью, является подготовка докладов, выступлений, обзора материалов периодической печати и т.п. В процессе семинарских занятий формируются умения публичных выступлений, способность приобретать, высказывать и отстаивать собственные убеждения, систематизируется и расширяется объем знаний, реализуется региональный компонент, приобретаются навыки самостоятельной работы.

### **Организация и проведение занятий семинарского типа**

Практическое занятие проводится в учебных или компьютерных кабинетах. Продолжительностью 4 часа. В плане проведения практической работы указываются:

Семинарские занятия проводятся в учебных кабинетах. Продолжительностью, как правило, не менее 2-х академических часов. В плане проведения семинарского занятия указываются:

Планы проведения лабораторных работ, практических и семинарских занятий рассматриваются на заседаниях кафедры и утверждаются заведующим кафедрой.

Практические занятия могут носить:

– репродуктивный характер, в этом случае при их проведении обучающиеся пользуются подробными инструкциями, в которых определены пояснения к порядку выполнения работы;

– активный частично-поисковый характер - эти работы отличаются тем, что обучающиеся должны самостоятельно выбрать необходимое оборудование, способы выполнения работы по материалам инструктивной, справочной и др. литературы;

– интерактивный поисковый характер - такие работы характеризуются тем, что обучающиеся должны решить новую для них проблему, опираясь на имеющиеся теоретические знания.

Семинарские занятия могут проводиться в активной и интерактивной формах деловых игр, круглых столов, компьютерных симуляций, кейс-стади и пр., обеспечивающих максимальную активность обучающихся при обсуждении поставленных вопросов.

Для усиления профессиональной направленности практических и семинарских занятий рекомендуется проведение бинарных уроков. На таких занятиях, результаты лабораторных работ, практических и семинарских занятий, полученные на одной учебной дисциплине или профессиональном модуле являются основой для их выполнения на другой учебной дисциплине и профессиональном модуле.

Рекомендуется проведение сквозных практических работ на основе внутрипредметных связей, когда результаты, полученные в одной практической работе, используются при выполнении последующих практических работ по данной дисциплине.

Для повышения эффективности проведения практических занятий рекомендуется:

- разработка тестов входного контроля подготовленности обучающихся к их выполнению;

– разработка дифференцированных заданий на их выполнение с учетом индивидуальных особенностей обучающихся;

– максимальная организация самостоятельного выполнения обучающимися лабораторных работ, практических и семинарских занятий;

– использование бланков документов, инструктивных материалов;

– наличие материалов, позволяющих проконтролировать правильность выполнения обучающимися заданий расчетного характера.

# МЕТОДИЧЕСКИЕ МАТЕРИАЛЫ ДЛЯ ОБУЧАЮЩИХСЯ

## Методические рекомендации по самостоятельной работе

### Введение

Самостоятельная работа – часть учебного процесса, выполняемая обучающимися без посторонней помощи с целью усвоения, закрепления и совершенствования знаний, выработки соответствующих умений, приобретения практического опыта, формирования общекультурных, общепрофессиональных и профессиональных компетенций, составляющих содержание подготовки специалистов.

В образовательном процессе выделяют два вида самостоятельной работы:

1) Аудиторная – работа, выполняемая на учебных занятиях по заданию преподавателя;

2) Внеаудиторная – планируемая учебная, творческо-исследовательская работа, выполняемая вне занятий по заданию и при методическом руководстве преподавателя, но без его непосредственного участия.

Содержание и формы самостоятельной работы, обучающихся определяются в соответствии с ее целями:

#### Для овладения знаниями:

– чтение текста (учебника, первоисточника, дополнительной литературы, ресурсов Интернет);

- составление плана текста;
- графическое изображение структуры текста;
- составление электронной презентации;
- конспектирование текста;
- подготовка выписок из текста;
- работа со словарями и справочниками, ознакомление с нормативными документами;

– научно-исследовательская работа;

– использование компьютерной техники, интернета и др.;

#### Для закрепления и систематизации знаний:

– работа с конспектом лекций;

– работа над учебным материалом (учебника, первоисточника, дополнительной литературы, аудио- и видеозаписей);

– составление плана и тезисов ответа;

– составление таблиц для систематизации учебного материала;

– изучение нормативных материалов;

– ответы на контрольные вопросы;

– аналитическая обработка текста (аннотирование, рецензирование и др.);

– заполнение рабочих тетрадей, дневников практик;

– подготовка тезисов сообщений к выступлению на семинаре, конференции;

– подготовка рефератов, докладов, презентаций, эссе;

– составление резюме;

– написание истории болезни;

– составление библиографии, тематических кроссвордов и др.;

#### Для формирования умений:

– решение задач и упражнений по образцу;

– решение вариативных задач и упражнений;

– отработка манипуляций;

– выполнение расчетно-графических работ;

– решение ситуационных производственных (профессиональных) задач;



- подготовка к контрольным работам, практическим и лабораторным занятиям, семинарским занятиям, деловым играм, промежуточной аттестации;
- проектирование и моделирование разных видов и компонентов профессиональной деятельности;
- подготовка проектов;
- опытно-экспериментальная, научно-исследовательская работа;
- занятия в симуляционных классах, центрах;
- другие формы деятельности, в рамках формирования социокультурной среды, создания условий, необходимых для всестороннего развития и социализации личности, сохранения здоровья обучающихся, развития воспитательного компонента образовательного процесса.

## **Методические рекомендации для обучающихся по выполнению различных видов самостоятельной работы**

### **1. Составление плана**

План – это самая короткая форма оформления записей, которая не передаёт фактического содержания изучаемого материала, а лишь указывает схему его подачи и позволяет обучающимся:

- восстановить в памяти содержание источника;
- составить записи разного рода;
- ускорить проработку источника информации;
- организовать самоконтроль;
- сосредоточить внимание и стимулировать самостоятельную работу.

Составление плана при работе с текстом осуществляется по следующему алгоритму:

1. Прочитать текст целиком.
2. Разделить его на смысловые части.
3. Дать заголовки каждой части (заголовки должны отражать содержание части).

### **2. Составление тезисов**

Тезис – это положение, кратко излагающее какую-либо идею, а также одну из основных мыслей лекции, доклада и т.п.

Тезисы:

- повторяют, сжато формулируют и заключают написанное или изложенное устно;
- всегда имеют доказательства;
- всегда подразумевают аргументацию и выявляют суть содержания;
- позволяют обобщить материал.

Составление тезисов при работе с текстом осуществляется по следующему алгоритму:

1. Ознакомиться с содержанием материала.
2. Разбить текст на смысловые блоки.
3. Определить главную мысль каждой части.
4. Осмыслить суть этой мысли и передать её своими словами (или найти подходящую формулировку в тексте).
5. Тезисы необходимо нумеровать, чтобы сохранить логику авторских рассуждений.

### **3. Составление конспектов**

Конспект – это краткая запись содержания текста, выделение главных идей и положений. Основные требования к написанию конспекта: системность и логичность изложения материала, краткость, убедительность и доказательность.

Можно выделить следующие виды конспектов:

– **плановый.** При создании такого конспекта сначала пишется план текста, по каждому пункту которого даётся комментарий. Это могут быть цитаты или свободно изложенный текст.

– **тематический конспект,** является кратким изложением данной темы, раскрываемой по нескольким источникам.

– **текстуальный конспект,** представляет собой монтаж цитат, которые связаны логическими переходами.

– **свободный конспект,** включает в себя и цитаты, и собственные формулировки.

Составление конспекта может осуществляться по следующему алгоритму:

1. Прочитать текст, отметить в нём новые слова, непонятные места, имена, даты; составить перечень основных мыслей, содержащихся в тексте, составить простой план, который поможет группировать материал в соответствии с логикой изложения;

2. Выяснить в словаре значение новых непонятных слов, записать их в тетрадь или словарь в конце тетради;

3. Повторно прочитать текст, сочетая чтение с записью основных мыслей автора и их иллюстраций. Запись ведётся своими словами, без переписывания текста. Важно стремиться к краткости, пользуясь правилами записи текста;

4. Прочитать конспект ещё раз, доработать его.

### **4. Составление аннотации**

Аннотация – краткая характеристика текста (книги, статьи, рукописи), раскрывающая содержание и фиксирующая основные проблемы, затронутые в тексте, мнения, оценки, выводы автора.

Основные требования, предъявляемые к составлению аннотации, заключаются в следующем:

– композиция аннотации должна быть внутренне логична и может отличаться от композиции исходного текста;

– отбор сведений, формулирование выводов и их расположение зависят от характера аннотации;

– язык аннотации должен отличаться лаконичностью, простотой, ясностью;

– аннотация к статье оформляется на библиографической карточке, даётся без абзацев.

Аннотация имеет две обязательные части:

1. Содержит краткую характеристику текста и формулировку темы.

2. Перечисление основных положений текста и указание на адресата (читательскую аудиторию).

### **5. Составление рецензии и отзыва**

Отзыв – общая оценка, мнение, впечатление о работе, произведении без детального анализа. Рецензия – разбор и оценка какого-нибудь сочинения, работы, статьи, которая кратко, объективно воспроизводит взгляды автора; а также даёт развёрнутое научно-обоснованное оценочное отношение к ведущим идеям рецензируемого источника.

### **6. Составление доклада**

Доклад – публичное сообщение на определённую тему, способствующее формированию навыков исследовательской работы, стимулирующее познавательный интерес.

Составление доклада осуществляется по следующему алгоритму:

1. Подобрать литературу по изучаемой теме, познакомиться с её содержанием.
2. Пользуясь закладками, отметить наиболее существенные места и сделать выписки.
3. Используя рекомендации по составлению тематического конспекта и составленный план, написать доклад, в заключение которого обязательно выразить своё отношение к излагаемой теме и её содержанию.
4. Прочитать текст и отредактировать его.
5. Оформить его в соответствии с требованиями к оформлению. (При устном выступлении следует соблюдать требования к устной речи.)

## **7. Реферат**

Реферат – краткое изложение содержания книги, статьи или нескольких работ по общей тематике на основе классификации, обобщения, анализа, с формулировкой собственных выводов.

Рефераты классифицируются:

1) по полноте изложения:

- информативные (рефераты-конспекты);
- индикативные (рефераты-резюме);

2) по количеству реферируемых источников:

- монографические;
- обзорные;

3) по читательскому назначению:

- общие;
- ориентация на широкую аудиторию; характеристика содержания в целом;
- специализированные;
- ориентация на специалистов.

Структурные элементы реферата:

1. Титульный лист.
2. Содержание.
3. Введение.
4. Основная часть.
5. Заключение.
6. Список использованной литературы.
7. Приложения.

Титульный лист: Титульный лист является первой страницей и заполняется по определенным правилам (приложение).

Содержание: включает все разделы работы, а также наименования всех их подразделов и пунктов с указанием номеров страниц, с которых они начинаются.

Введение: обоснование темы реферата, её актуальность, значимость; перечисление вопросов, рассматриваемых в реферате; определение целей и задач работы; обзор источников и литературы.

Основная часть: основная часть имеет название, выражающее суть реферата; может состоять из двух-трёх разделов, которые тоже имеют название. В основной части глубоко и систематизировано излагается состояние изучаемого вопроса; приводятся противоречивые мнения, содержащиеся в различных источниках, которые анализируются и оцениваются с особой тщательностью.

Заключение (выводы автора и предложения): формулируются результаты анализа эволюции и тенденции развития рассматриваемого вопроса; даются предложения о способах решения существенных вопросов, пути применения результатов работы.

Список используемой литературы: содержит сведения об источниках, использованных автором в ходе работы над темой работы, которые оформляются в алфавитном порядке.

Приложения: таблицы, схемы, графики, фотографии, макеты, эскизы и т.п.

Основные требования, предъявляемые к реферату:

- точное изложение взглядов автора;
- изложение всех наиболее существенных моментов реферируемого источника
- соблюдение единого стиля изложения
- использование точного, краткого, литературного языка;
- логическая последовательность изложения;
- ограниченность объёма.

Приложение

### Образец оформления таблицы в тексте

Основным и конечным результатом педагогической деятельности является развитие личности, способностей и компетентности обучающихся. Одним из показателей являются результаты мониторинга успеваемости и качества знаний обучающихся. Эти данные размещаются в таблице 3, по которой можно проследить динамику процесса обучения.

Таблица 3 – Результаты обучения

Учебный год	Общее количество учащихся	Средний балл	% качества знаний	% успеваемости
2013	90	4,0	100 %	100 %
2014	94	4,5	100 %	100 %
2015	117	4,7	100 %	100 %

### Образец оформления простого рисунка в тексте

Основным и конечным результатом педагогической деятельности является развитие личности, способностей и компетентности обучающихся. Одним из показателей являются результаты мониторинга успеваемости и качества знаний.



Рис. 1 – Средний балл по преподаваемым дисциплинам за три года

На рис. 1 четко виден рост графиков среднего балла за последние три года по преподаваемым дисциплинам.

### Образец оформления сложного рисунка в тексте

Ширина периодонтальной щели колеблется от 0,1 до 0,55 мм. Направление пучков коллагеновых волокон периодонта неодинаково в различных его отделах. В устье зубной альвеолы (краевой периодонт) в удерживающем аппарате можно выделить зубодесневую, межзубную и зубоальвеолярную группы пучков волокон (Рис. 5).

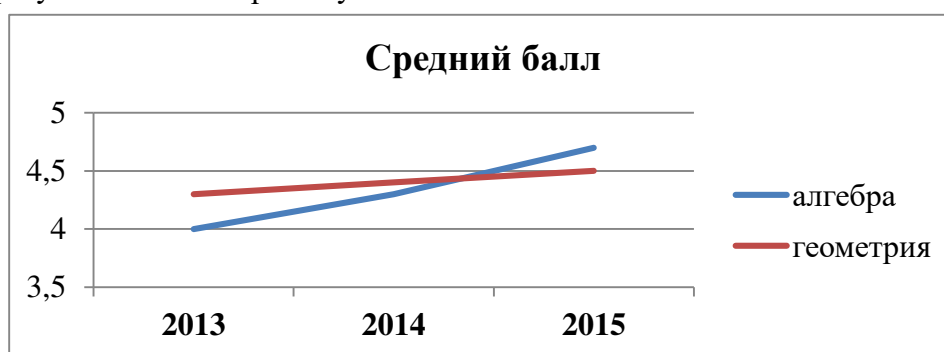

Рисунок 5 – Волокна периодонта

1 - межсосочковые; 2 - циркулярные; 3 - межзубные; 4 - зубодесневые

Зубодесневые волокна начинаются от цемента корня у дна десневого кармана и распространяются веерообразно кнаружи в соединительную ткань десны. Толщина пучков не превышает 0,1 мм.

#### **Образец оформления простого маркированного списка**

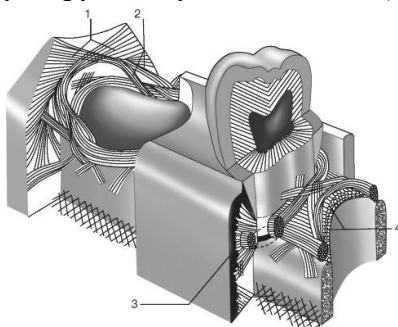
К опасным факторам экологического характера следует отнести следующие явления:

- ускоренное разрушение почвы и ее загрязнение тяжелыми металлами, другими вредными веществами;
- загрязнение и истощение водных ресурсов и т. п.

#### **Образец оформления простого нумерованного списка**

К опасным факторам экологического характера следует отнести следующие явления:

1. Ускоренное разрушение почвы и ее загрязнение тяжелыми металлами, другими вредными веществами;
2. Загрязнение атмосферы вредными химическими веществами, шумом, электромагнитными полями и ионизирующими излучениями;
3. Кислотные дожди;
4. Загрязнение и истощение водных ресурсов и т. п.

#### **Образец оформления сложного списка**

Можно выделить несколько факторов, влияющих на успех лечения:

1. Тщательное изучение исходной клинической картины:
  - линия улыбки (визуализация десневого края);
  - биотип мягких тканей (толстый, тонкий).
2. Планирование имплантологического лечения с ортопедической и хирургической точки зрения включает:
  - оценку возможности установки имплантатов в выгодное по ортопедическим показателям положение.

МИНИСТЕРСТВО ЗДРАВООХРАНЕНИЯ РОССИЙСКОЙ ФЕДЕРАЦИИ  
федеральное государственное бюджетное учреждение  
«Национальный медицинский исследовательский центр имени В.А. Алмазова»  
Министерства здравоохранения Российской Федерации  
(ФГБУ «НМИЦ им. В.А. Алмазова» Минздрава России)

ИНСТИТУТ МЕДИЦИНСКОГО ОБРАЗОВАНИЯ

ОДОБРЕНО  
Учебно-методическим советом  
ФГБУ «НМИЦ им. В.А. Алмазова»  
Минздрава России  
«15» октября 2024 г.  
Протокол №07/2024г.

УТВЕРЖДАЮ  
Генеральный директор  
ФГБУ «НМИЦ им. В.А. Алмазова»  
Минздрава России  
Е.В. Шляхто  
«25» октября 2024 г.

Заседание Ученого совета  
«25» октября 2024 г.  
Протокол № 10

**МЕТОДИЧЕСКИЕ МАТЕРИАЛЫ**

по дисциплине «Тренинг публичного выступления»

специалитет по специальности  
**37.05.01 Клиническая психология**

Очная форма обучения

Санкт-Петербург  
2024

## ЛИСТ СОГЛАСОВАНИЯ

Методические материалы по дисциплине «Тренинг публичного выступления» рассмотрена и одобрена на заседании кафедры психологии.

## СОДЕРЖАНИЕ

№п/п	Наименование методических материалов
1	МЕТОДИЧЕСКИЕ РЕКОМЕНДАЦИИ ДЛЯ ПРЕПОДАВАТЕЛЯ ПО ОРГАНИЗАЦИИ И ПРОВЕДЕНИЮ ЗАНЯТИЙ ЛЕКЦИОННОГО ТИПА
2	МЕТОДИЧЕСКИЕ РЕКОМЕНДАЦИИ ДЛЯ ПРЕПОДАВАТЕЛЯ ПО ОРГАНИЗАЦИИ И ПРОВЕДЕНИЮ ЗАНЯТИЙ СЕМИНАРСКОГО ТИПА
3	МЕТОДИЧЕСКИЕ МАТЕРИАЛЫ ДЛЯ ОБУЧАЮЩИХСЯ
3.1	Методические рекомендации по самостоятельной работе
3.2	Методические рекомендации для обучающихся по выполнению различных видов самостоятельной работы (с Приложением образцов)



## МЕТОДИЧЕСКИЕ РЕКОМЕНДАЦИИ ДЛЯ ПРЕПОДАВАТЕЛЯ ПО ОРГАНИЗАЦИИ И ПРОВЕДЕНИЮ ЗАНЯТИЙ ЛЕКЦИОННОГО ТИПА

### Введение

Занятие лекционного типа является одной из основных системообразующих форм организации учебного процесса. Лекция представляет собой систематическое, последовательное, монологическое изложение преподавателем - лектором учебного материала, как правило, теоретического характера. Такое занятие представляет собой элемент технологии представления учебного материала путем логически стройного, систематически последовательного и ясного изложения.

Лекция требует порой от лектора особого физического, умственного и душевного напряжения, энтузиазма. Заурядно прочитанная лекция никогда не вызовет оживления аудитории и, как правило, никогда не достигнет своей цели и будет забыта сразу же после своего прочтения. Аналогичными могут быть последствия и для лекции, автор которой не покажет высокого уровня знаний и профессионализм, не сумеет обосновать актуальности и необходимости учебного материала для практики.

Лекция - в переводе с латинского означает чтение, систематическое, последовательное изложение учебного материала, какого-либо вопроса, темы, раздела, предмета, методов науки. В общих чертах лекцию иногда определяют как полутора-двухчасовое систематизированное изложение важных проблем науки посредством живой и хорошо организованной речи.

Лекция составляет основу теоретического обучения и должна давать систематизированные основы научных знаний по дисциплине, раскрывать состояние и перспективы развития соответствующей области науки и техники, концентрировать внимание обучающихся на наиболее сложных и узловых вопросах, стимулировать их активную познавательную деятельность и способствовать формированию творческого мышления.

Цель лекции – организация целенаправленной познавательной деятельности обучающихся по овладению программным материалом учебной дисциплины. Чтение курса лекций позволяет дать связанное, последовательное изложение материала в соответствии с новейшими данными науки, сообщить слушателям основное содержание предмета в целостном, систематизированном виде.

Преподавание учебных дисциплин и междисциплинарных курсов осуществляется в соответствии с ФГОС ВО и учебным планом.

Ведущим методом в лекции выступает устное изложение учебного материала, с использованием мультимедийной и электронно-вычислительной техники, схем, плакатов и др.

Лекции читаются заведующим кафедрой, профессорами и доцентами.

Квалификация преподавателя высшей школы в значительной мере определяется тем, насколько содержательно и мастерски читает он лекции. Обычно выделяют следующие основные элементы лекторского мастерства, которые делают его эффективным средством обучения и воспитания в вузе:

- научность, содержательность;
- связь теории с практикой;
- систематичность, последовательность и доступность обучения;
- умение достигать наибольшей взаимной связи с аудиторией, создание атмосферы сопереживания;
- воздействие личности лектора на аудиторию;
- умение организовывать самостоятельную работу обучающихся, возбудить интерес к работе с книгой, использованию электронной библиотеки и Интернет-ресурсов.

Лекция должна иметь четкую структуру и логику раскрытия последовательно излагаемых вопросов, необходимую идейно-теоретическую направленность, твердый теоретический и методический «стержень», законченный характер освещения определенной темы (или проблемы), тесную увязку с предыдущим материалом.

Лекция может быть:

- доказательной и аргументированной, содержать достаточное количество ярких и убедительных примеров, фактов, обоснований;

- проблемной, раскрывать противоречия и указывать пути их решения, ставить перед обучающимися вопросы для размышления.

- наглядной, сочетаться по возможности с демонстрацией аудиовизуальных материалов, макетов, моделей, образцов и т.д.

Не стоит забывать, что использование мультимедийной техники, компьютера с выходом в Интернет не способны заменить живой речи преподавателя.

В какой бы форме лекция не преподносилась, все же педагог с его методическими приемами доведения учебного материала будет по-прежнему оставаться центральной фигурой занятия, а умелое и рациональное использование им средств наглядности будет одним из ярких признаков мастерства наглядным и доступным для данной аудитории. Кроме этого, лекция должна:

- обладать внутренней убежденностью, силой логической аргументации и вызывать у обучающихся необходимый интерес познания, давать направления для самостоятельной работы обучающихся;

- отражать методическую обработку материала (выделение главных мыслей и положений, подчеркивание выводов, повторение их в различных формулировках);

- должна излагаться четким и ясным языком, содержать разъяснение всех вновь вводимых терминов и понятий.

### **Структура лекции**

Лекция состоит из трех основных частей: вступительной, основной и заключительной.

**Вступительная** часть определяет название темы, план и цель лекции. Она призвана заинтересовать и настроить аудиторию. В этой части лекции преподавателем излагается актуальность, основная идея, связь данной лекции с предыдущими занятиями, ее основные вопросы. Введение должно быть кратким и целенаправленным.

В **основной** части лекции реализуется научное содержание темы, все главные узловые вопросы, проводится вся система доказательств с использованием наиболее целесообразных методических приемов. Каждый учебный вопрос заканчивается краткими выводами, логически подводящими обучающихся к следующему вопросу лекции.

**Заключительная** часть имеет целью обобщать в кратких формулировках основные идеи лекции, логически завершая ее как целостное творение.

Каждая из структурных частей лекции чрезвычайно важна в доведении материала обучаемым, и сравнивать их по приоритетности просто некорректно. У каждой из них своя цель, специфика, временные рамки, особенности и сложности.

Лекция по своему структурному построению должна придерживаться данных общих правил. Однако отдельные виды лекций все же могут иметь свои особенности как по содержанию, так и по структуре, которые необходимо учитывать в последующем при составлении их планов.

### **Основные функции и виды лекции**

Лекции присущи три основные педагогические функции, которые определяют ее возможности в учебном процессе: познавательная, развивающая и организующая.

Познавательная функция выражается в возможности средствами лекции обеспечить слушателей основной научной информацией, необходимой для их профессиональной и исследовательской деятельности.

Развивающая функция лекции реализуется в непосредственном контакте обучающегося с преподавателем, становлении у обучающихся творческой мыслительной деятельности, обеспечивающей их профессионально-личностное развитие.

Организирующая функция предусматривает управление самостоятельной работой обучающихся, как в процессе занятия, так и во внеаудиторное время.

Выделяют четыре основных вида лекций применяемые для передачи теоретического материала: вводная, информационная, заключительная и обзорная.

**Вводная лекция** – один из наиболее важных и трудных видов лекции при чтении систематических курсов. От успеха этой лекции во многом зависит успех усвоения всего курса. Она может содержать:

**Вводная лекция** – один из наиболее важных и трудных видов лекции при чтении систематических курсов. От успеха этой лекции во многом зависит успех усвоения всего курса. Она может содержать:

- определение учебной дисциплины;
- краткую историческую справку о дисциплине;
- цели и задачи дисциплины, её роль в общей системе обучения и связь со смежными дисциплинами;
- основные проблемы (понятия и определения) данной науки;
- основную и дополнительную учебную литературу;
- особенности самостоятельной работы обучающихся над учебной дисциплиной и формы участия в научно-исследовательской работе;
- отчетность по курсу.

**Информационная лекция** ориентирована на изложение и объяснение обучающимся научной информации, подлежащей осмыслению и запоминанию. Это самый традиционный тип лекций в практике высшей школы.

**Заключительная лекция** предназначена для обобщения полученных знаний и раскрытия перспектив дальнейшего развития данной науки.

**Обзорная лекция** — это систематизация научных знаний на высоком уровне, допускающая большое число ассоциативных связей в процессе осмысления информации, излагаемой при раскрытии внутри предметной и меж предметной связей, исключая детализацию и конкретизацию. Как правило, стержень излагаемых теоретических положений составляет научно-понятийная и концептуальная основа всего курса или крупных его разделов.

В зависимости от предмета изучаемой дисциплины и дидактических целей могут быть использованы в учебном процессе проблемная лекция, лекция-визуализация, лекция-пресс-конференция, лекция с заранее запланированными ошибками, лекция вдвоем и др.

На **проблемной лекции** новое знание вводится через проблемность вопроса, задачи или ситуации. При этом процесс познания обучающихся в сотрудничестве и диалоге с преподавателем приближается к исследовательской деятельности. Содержание проблемы раскрывается путем организации поиска ее решения или суммирования и анализа традиционных и современных точек зрения.

**Лекция-визуализация** представляет собой визуальную форму подачи лекционного материала с использованием технических средств обучения или аудиовидеотехники (видео-лекция). Чтение такой лекции сводится к развернутому или краткому комментированию просматриваемых визуальных материалов.

**Лекция-пресс-конференция** проводится как научно-практическое занятие, с заранее поставленной проблемой и системой докладов, длительностью 5-10 минут. Каждое выступление представляет собой логически законченный текст, заранее подготовленный в рамках предложенной преподавателем программы. Совокупность представленных текстов позволит всесторонне осветить проблему. В конце лекции преподаватель подводит итоги самостоятельной работы и выступлений обучающихся, дополняя или уточняя предложенную информацию, формулирует основные выводы.

**Лекция вдвоем (или бинарная лекция)** - это разновидность чтения лекции в форме диалога двух преподавателей (либо как представителей двух научных школ, либо как теоретика

и практика). Необходимы: демонстрация культуры дискуссии, вовлечение в обсуждение проблемы обучающихся.

**Лекция с заранее запланированными ошибками** - рассчитана на стимулирование обучающихся к постоянному контролю предлагаемой информации (поиск ошибки: содержательной, методологической, орфографической). В конце лекции проводится диагностика слушателей и разбор сделанных ошибок.

**Лекция-консультация** может проходить по разным сценариям. Первый вариант осуществляется по типу «вопросы—ответы». Лектор отвечает в течение лекционного времени на вопросы обучающихся по всем разделу или всему курсу. Второй вариант такой лекции, представляемой по типу «вопросы—ответы—дискуссия», является тройным сочетанием: изложение новой учебной информации лектором, постановка вопросов и организация дискуссии в поиске ответов на поставленные вопросы».

Кроме рассмотренных видов лекций различают еще и такие лекции, как лекция – беседа, лекция – воспоминание, лекция-концерт, лекция-показ, лекция-экскурсия и др.

### **Порядок подготовки и проведения лекции**

Подготовка лекции начинается с разработки преподавателем структуры рабочего лекционного курса по конкретной дисциплине. Руководством здесь должна служить рабочая программа дисциплины (далее - РП, разработанная с учетом требований ФГОС ВО, учебного плана).

Структура лекционного курса обычно включает в себя вступительную, основную и заключительную части. Количество лекций в той или иной части определяется с учетом общего количества часов, отведенных для лекционной работы согласно учебному плану.

После определения структуры лекционного курса можно приступить к подготовке той или иной конкретной лекции. Методика работы над лекцией предполагает примерно следующие этапы:

- 1) отбор материала для лекции, составление списков основной и дополнительной литературы;
- 2) определение объема и содержания лекции;
- 3) выбор последовательности и логики изложения, написание конспекта;
- 4) подбор иллюстративного материала;
- 5) выработка манеры чтения лекции.

Отбор материала для лекции определяется ее темой. Лектору следует тщательно ознакомиться с содержанием темы в базовой учебной литературе, которой пользуются обучающийся, чтобы выяснить, какие аспекты изучаемой проблемы хорошо изложены, какие данные устарели и требуют корректировки. Следует обдумать обобщения, которые необходимо сделать, выделить спорные взгляды и четко сформировать свою точку зрения на них.

Определение объема и содержания лекции - второй важный этап подготовки лекции, определяющий темп изложения материала. Это обусловлено ограниченностью временных рамок, определяющих учебные часы на каждую дисциплину. Не рекомендуется идти по пути планирования чтения на лекциях всего предусмотренного программой материала в ущерб полноте изложения основных вопросов. Лекция должна содержать столько информации, сколько может быть усвоено аудиторией в отведенное время. Лекцию нужно разгружать от части материала, перенося его на самостоятельное изучение. Этот материал наряду с лекционным должен выноситься на экзамен. Если лекция будет прекрасно подготовлена, но перегружена фактическим (статистическим, и т.п.) материалом, то она будет малоэффективной и не достигнет поставленной цели. Кроме того, при выборе объема лекции необходимо учитывать возможность «среднего» обучающегося записать ту информацию, которую, по мнению преподавателя, он должен обязательно усвоить.

Приступая к решению вопроса об объеме и содержании лекции, следует учитывать ряд особенных, специфических черт этого вида занятий, в том числе и дидактическую характеристику лекции. Объем и содержание лекции зависят и от ряда классификационных

характеристик лекционного занятия. Существуют классификации лекций по различным основаниям:

- месту в лекционном или учебном курсе (вводная, установочная, обзорная, итоговая и др.);
- преимущественной форме обучения (лекции при очном, заочном и очно-заочном (вечернем) обучении);
- частоте общения лектора с аудиторией (разовая, систематическая, цикловая ит.п.);
- степени проблемности изложения материала (информационная, проблемная, дискуссия и т.п.).

Так, например, вводная лекция читается, как правило, в начале курса с целью дать обучающимся общее представление о его содержании, месте в учебном процессе и роли в их будущей практической деятельности. Вводная лекция в значительной степени может носить популярный характер и читаться монологически. На вводной лекции может быть дан список необходимой для работы литературы, разъяснено, какие вопросы будут изучены на семинарских занятиях, выделены проблемы, решение которых потребует особых усилий.

Очень полезен для установления интереса со стороны слушателей краткий рассказ об истории кафедры и ее научном потенциале, существующей научной школе по данному направлению, перспективах сотрудничества с кафедрой.

Содержание лекции должно отвечать ряду дидактических принципов. Основными из них являются: целостность, научность, доступность, систематичность и наглядность.

Целостность лекции обеспечивается созданием единой ее структуры, основанной на взаимосвязи задач занятия и содержания материала, предназначенного для усвоения обучающимися. В тех случаях, когда на одном занятии достигнуть такой целостности не представляется возможным, это должно быть специально обосновано лектором ссылками на предыдущее или последующее изложение, на литературные и другие источники.

Научность лекции предполагает соответствие материала основным положениям современной науки, абсолютное преобладание объективного фактора и доказательность выдвигаемых положений. Каждый тезис должен быть четко сформулированным и непротиворечивым. Прежде чем приступить к доказательству, необходимо выяснить, насколько тезис усвоен обучающимися. В ходе всего доказательства тезис должен оставаться неизменным.

Лектор должен стремиться к чистоте речи, избегать слов-паразитов («значит», «так сказать», «понимаете»). Принцип доступности лекции предполагает, что содержание учебного материала должно быть понятным, а объем этого материала посильным для «среднего» обучающегося.

Следование принципу систематичности требует соблюдения ряда педагогических правил. К ним, первую очередь, относят:

- взаимосвязь изучаемого материала с ранее изученным, постепенное повышение сложности рассматриваемых вопросов;
- взаимосвязь частей изучаемого материала;
- обобщение изученного материала;
- стройность изложения материала по содержанию и внешней форме его подачи, рубрикация курса, темы, вопроса;
- единообразие структуры построения материала.

Дидактический принцип наглядности в обучении основан на том, что ознакомление обучающихся с каким-либо новым явлением или предметом начинается с конкретного ощущения и восприятия, однако, массированное применение их на лекции ведет к повышенному утомлению обучающихся. Преподаватель должен очень четко представлять, на каком именно этапе лекции он будет использовать ту или иную наглядность, а также случаи отсутствия возможности ее использования по независящим от него причинам.

Выбор последовательности и логики изложения материала - следующий этап работы над лекцией. При составлении плана лекции лучше выделить самостоятельные разделы, после

каждого из которых желательно сделать обобщения. Выделить информацию, на которой необходимо сконцентрировать внимание слушателей. Определяя логику построения лекции, следует четко определить, каким методом изложения вы будете пользоваться - методом индукции, дедукции или аналогии.

Индуктивный метод состоит в движении от частного к общему. Индукция может быть полной, когда обобщение делается из анализа всех без исключения характеристик, параметров или других данных об изучаемом явлении или предмете. Недостатком ее является громоздкость, так как приходится иногда оперировать с большим числом данных. Поэтому более распространена индукция неполная, когда обобщения делают на основании некоторых (не исчерпывающих, но достаточных) данных.

Дедуктивный метод изложения состоит в движении от общего к частному. Дедукцией пользуются в том случае, если известна какая-либо общая закономерность и на ее основе подлежат анализу отдельные проявления этой закономерности.

Метод аналогии основан на вынесении заключения об изучаемом явлении по сходству с другими известными явлениями. Это сходство может быть установлено по нескольким признакам, которые должны быть существенными и характеризовать явление с различных сторон. Проводя аналогию, нужно устанавливать и развитие рассматриваемых явлений, что способствует объективности анализа. Следует избегать использования поверхностных признаков аналогии, так как это может привести к типичной ошибке, называемой «ложной аналогией».

Особое внимание следует уделить требованиям к конспектированию лекций. В методической литературе не существует единого правила к тому, как нужно записывать лекцию. Это зависит от индивидуальных особенностей требований преподавателей и индивидуальных качеств личности обучающихся. Формирование культуры ведения лекционных записей - важная педагогическая задача. Конспект полезен тогда, когда изначально ориентирован на одновременную со слушанием лекции мыслительную переработку материала, на выделение и фиксацию в тезисно-аргументированной форме главного содержания лекции.

Подбор иллюстрированного материала может быть немаловажным этапом подготовки лекции. Несмотря на разнообразие наглядных пособий, при их использовании следует соблюдать некоторые общие правила. Демонстрационный материал во всех случаях должен играть подчиненную роль, быть одним из аппаратов лектора, а не подменять содержания лекции. В каждый момент лекции необходимо демонстрировать только тот наглядный материал, который иллюстрирует излагаемые положения. Подбор иллюстративного материала может быть немаловажным этапом подготовки лекции. Таблицы, диапозитивы, рисунки, схемы необходимо не только тщательно отобрать, но определить и зафиксировать их последовательность при чтении лекции.

Выработка индивидуальной манеры чтения лекции — исключительно важный и длительный период в подготовке к лекционному занятию. Прежде всего, не следует никогда читать текст лекции. Надо стремиться к ведению активного диалога с аудиторией, держать себя непринужденно, свободно, уверенно, передвигаться по аудитории, следя за тем, успевают ли обучающийся записывать за вами. Целесообразно повторять наиболее важные положения, периодически менять тембр голоса, логические ударения, показывая этим важность раздела, мысли, вывода или обобщения. Это нужно заранее продумать при подготовке лекции, отметить в лекционной модели, например, подчеркивая те или иные блоки лекции цветными фломастерами.

**Заключительный этап работы** над текстом лекции - ее оформление. Абсолютное большинство начинающих лекторов подобранные материалы оформляет в виде конспектов. Более опытные преподаватели обходятся разного рода тезисными записями и планами. В педагогической литературе рекомендуется использовать лекционную модель (расширенный план лекции), которая используется при чтении лекции. Требования к организации и

проведению лекционных занятий:

- Организационно-методической базой проведения занятий является учебный план специальности. На основе него объем часов аудиторных занятий, отведенный для каждой учебной дисциплины, делится на часы лекционных, практических, лабораторных и других занятий соответствующими кафедрами, с указанием форм контроля текущей и промежуточной аттестации обучаемых.

- Преподаватель, назначенный для чтения лекций, обязан до начала учебного процесса подготовить учебно-методические материалы, необходимые для проведения лекционно-семинарских занятий. К ним относятся:

- рабочая программа учебной дисциплины с Приложением «Оценочные средства»;
- методические материалы по дисциплине для преподавателя и обучающихся

Разработанный комплект учебно-методических материалов предоставляется в бумажном и электронном виде, обсуждается на заседании кафедры перед началом учебного года и утверждается заместителем директора по УМР.

- Преподаватель обязан проводить лекционные занятия в строгом соответствии с годовым учебным графиком и утвержденным на его основе расписанием лекций.

Категорически запрещается:

- заканчивать лекционные занятия ранее или позже установленного в расписании времени;
- досрочно (до окончания семестра) завершать чтение курса;
- самовольно изменять время или место проведения лекционных занятий.

В случае возникновения объективной необходимости переноса занятий на другое время или в другую аудиторию, преподаватель обязан заблаговременно согласовать это изменение с отделом организации учебного процесса.

Не допускается отмена лекции. При возникновении форс- мажорных обстоятельств преподаватель, назначенный для чтения лекций, обязан заблаговременно информировать о невозможности проведения занятий с объяснением причины.

Преподаватель, проводящий лекционные занятия, обязан вести учет посещаемости обучающихся по журналам групп. В случае неявки обучающихся на лекцию преподаватель обязан незамедлительно информировать деканат.

## **МЕТОДИЧЕСКИЕ РЕКОМЕНДАЦИИ ДЛЯ ПРЕПОДАВАТЕЛЯ ПО ОРГАНИЗАЦИИ И ПРОВЕДЕНИЮ ЗАНЯТИЙ СЕМИНАРСКОГО ТИПА**

### **Введение**

Занятия семинарского типа - одна из форм систематических занятий, на которых обучающиеся под руководством преподавателя приобретают необходимые умения и навыки по тому или иному разделу определенной дисциплины, входящей в учебный план.

Кафедрам рекомендуется разработать сборники задач, упражнений, вопросов и заданий, сопровождающихся методическими указаниями применительно к конкретным дисциплинам.

*Цель* занятий семинарского типа - предоставление возможностей для углубленного изучения теории, овладения практическими навыками и выработки самостоятельного творческого мышления у обучающихся.

### ***Задачи:***

- отражение в учебном процессе современных достижений науки;
- углубление теоретической и практической подготовки обучающихся;
- приближение учебного процесса к реальным условиям работы того или иного специалиста;
- формирование умения применять полученные знания на практике, осуществлять вычисления и расчеты;
- развитие инициативы и самостоятельности обучающихся;
- формирование навыков публичного выступления, способности представлять результаты проведенного исследования, умения вести дискуссию;
- контроль за освоением учебной дисциплины.

### ***Функции занятий семинарского типа:***

- учебно-познавательная - закрепление, расширение, углубление знаний, полученных на лекциях и в ходе самостоятельных занятий;
- обучающая - школа публичного выступления, развитие навыков отбора и обобщения информации;
- стимулирующая - определенный стимул к дальнейшей пробе своих творческих сил и подготовке к более активной работе;
- воспитательная - формирование мировоззрения и убеждений, воспитание самостоятельности, научного поиска, самостоятельности, смелости;
- контролирующая - в проверке уровня знаний и качества самостоятельной работы обучающихся.

### ***Обучение на занятиях семинарского типа направлено на:***

- обобщение, систематизацию, углубление, закрепление полученных теоретических знаний по дисциплине;
- формирование умений (аналитических, проектировочных, конструктивных и др.) применять полученные знания на практике;
- реализацию единства интеллектуальной, практической деятельности;
- формирование практических умений выполнять определенные действия, операции, необходимые в последующей профессиональной деятельности;
- выработку при решении поставленных задач таких профессионально значимых факторов, как самостоятельность, ответственность, точность.

### **Рекомендации преподавателям для облегчения освоения обучающимся практических навыков в ходе практического (семинарского) занятия:**

1. Преподаватель составляет план каждого занятия, в который входит: определение



целей и задач, подбор материала к занятию, подбор литературы, рекомендуемой обучающимся к данной теме, разработка рекомендаций обучающимся по организации самостоятельной работы в ходе подготовки к занятию семинарского типа, распределение пунктов плана по времени, моделирование вступительной и заключительной частей семинара.

2. Тема занятия семинарского типа и основные вопросы обсуждения объявляются преподавателем заранее.

3. Преподаватель, ведущий занятия семинарского типа должен находиться в постоянном контакте с обучающимися.

4. Преподаватель может использовать любую из форм проведения занятий: обсуждение сообщений, докладов, рефератов, выполненных обучающимися по результатам учебных или научных исследований под руководством преподавателя, семинар-диспут, упражнения на самостоятельность мышления, письменная контрольная работа, коллоквиум, собеседование, решение ситуационных задач, кейсов, расчетных заданий и других современных технологий обучения. Выполнение расчетов, вычислений, работа с документацией, инструктивными справочниками, составление проектной, плановой и другой специальной документацией.

5. Состав заданий для занятия должен быть спланирован так, чтобы за отведенное время их выполнили большинство обучающихся.

6. Преподавателю следует направлять ход обсуждений на формирование навыков профессиональной полемики и закрепление обсуждаемого материала. На занятиях обучающиеся учатся грамотно излагать проблемы, свободно высказывать свои суждения, рассматривать ситуации, способствующие профессиональной компетенции.

7. Во время проведения занятий подводятся итоги самостоятельной работы обучающихся по усвоению обсуждаемой научной проблемы. Особое значение имеет ознакомление обучающегося с методикой работы с учебной и научной литературой, навыками ее использования при самостоятельной работе, при подготовке к занятиям.

8. При проведении занятий в интерактивной форме (деловая, ролевая игра, ток-шоу и т.п.) преподавателю необходимо продумать и довести до обучающихся правила проведения, роли, функции, схемы взаимодействия участников, а также систему оценивания.

9. Строить ход занятий следует таким образом, чтобы обучающийся, овладев первоначальными профессиональными навыками и умениями, смогли в дальнейшем закрепить их в процессе практики и написания выпускной квалификационной работы.

При планировании состава и содержания занятий семинарского типа следует исходить из того, что все они имеют разные ведущие дидактические цели.

Практические работы направлены на формирование практических умений:

- учебных - решать задачи по физике, химии, математике и пр.;
- профессиональных - выполнять определенные действия, операции, необходимые в последующей профессиональной деятельности.

Семинарские занятия с целью овладения обучающимися общих и профессиональных компетенций, развития их личностных качеств.

В соответствии с ведущей дидактической целью содержанием занятий семинарского типа является:

- решение разного рода задач, в том числе профессиональных (анализ производственных ситуаций, решение ситуационных производственных задач,
- выполнение профессиональных функций в деловых играх и т.п.);
- выполнение вычислений, расчетов;
- работа с нормативными документами, инструктивными материалами, документами первичного учета и др.

Наряду с формированием умений и навыков в процессе практических занятий обобщаются, систематизируются, углубляются и конкретизируются теоретические знания, вырабатывается способность и готовность использовать теоретические знания на практике.

Содержанием семинарских занятий, в соответствии с ведущей дидактической целью, является подготовка докладов, выступлений, обзора материалов периодической печати и т.п. В процессе семинарских занятий формируются умения публичных выступлений, способность приобретать, высказывать и отстаивать собственные убеждения, систематизируется и расширяется объем знаний, реализуется региональный компонент, приобретаются навыки самостоятельной работы.

### **Организация и проведение занятий семинарского типа**

Практическое занятие проводится в учебных или компьютерных кабинетах. Продолжительностью 4 часа. В плане проведения практической работы указываются:

Семинарские занятия проводятся в учебных кабинетах. Продолжительностью, как правило, не менее 2-х академических часов. В плане проведения семинарского занятия указываются:

Планы проведения лабораторных работ, практических и семинарских занятий рассматриваются на заседаниях кафедры и утверждаются заведующим кафедрой.

Практические занятия могут носить:

– репродуктивный характер, в этом случае при их проведении обучающиеся пользуются подробными инструкциями, в которых определены пояснения к порядку выполнения работы;

– активный частично-поисковый характер - эти работы отличаются тем, что обучающиеся должны самостоятельно выбрать необходимое оборудование, способы выполнения работы по материалам инструктивной, справочной и др. литературы;

– интерактивный поисковый характер - такие работы характеризуются тем, что обучающиеся должны решить новую для них проблему, опираясь на имеющиеся теоретические знания.

Семинарские занятия могут проводиться в активной и интерактивной формах деловых игр, круглых столов, компьютерных симуляций, кейс-стади и пр., обеспечивающих максимальную активность обучающихся при обсуждении поставленных вопросов.

Для усиления профессиональной направленности практических и семинарских занятий рекомендуется проведение бинарных уроков. На таких занятиях, результаты лабораторных работ, практических и семинарских занятий, полученные на одной учебной дисциплине или профессиональном модуле являются основой для их выполнения на другой учебной дисциплине и профессиональном модуле.

Рекомендуется проведение сквозных практических работ на основе внутрипредметных связей, когда результаты, полученные в одной практической работе, используются при выполнении последующих практических работ по данной дисциплине.

Для повышения эффективности проведения практических занятий рекомендуется:

- разработка тестов входного контроля подготовленности обучающихся к их выполнению;

– разработка дифференцированных заданий на их выполнение с учетом индивидуальных особенностей обучающихся;

– максимальная организация самостоятельного выполнения обучающимися лабораторных работ, практических и семинарских занятий;

– использование бланков документов, инструктивных материалов;

– наличие материалов, позволяющих проконтролировать правильность выполнения обучающимися заданий расчетного характера.

МИНИСТЕРСТВО ЗДРАВООХРАНЕНИЯ РОССИЙСКОЙ ФЕДЕРАЦИИ  
федеральное государственное бюджетное учреждение  
«Национальный медицинский исследовательский центр имени В.А. Алмазова»  
Министерства здравоохранения Российской Федерации  
(ФГБУ «НМИЦ им. В.А. Алмазова» Минздрава России)

ИНСТИТУТ МЕДИЦИНСКОГО ОБРАЗОВАНИЯ

ОДОБРЕНО  
Учебно-методическим советом  
ФГБУ «НМИЦ им. В.А. Алмазова»  
Минздрава России  
«15» октября 2024 г.  
Протокол №07/2024г.

УТВЕРЖДАЮ  
Генеральный директор  
ФГБУ «НМИЦ им. В.А. Алмазова»  
Минздрава России  
Е.В. Шляхто  
«25» октября 2024 г.

Заседание Ученого совета  
«25» октября 2024 г.  
Протокол № 10

**МЕТОДИЧЕСКИЕ МАТЕРИАЛЫ**

по дисциплине «Тренинг таймменеджмента»

специалитет по специальности  
**37.05.01 Клиническая психология**

Очная форма обучения

Санкт-Петербург  
2024

## ЛИСТ СОГЛАСОВАНИЯ

Методические материалы по дисциплине «Тренинг таймменеджмента» рассмотрена и одобрена на заседании кафедры психологии.

## СОДЕРЖАНИЕ

№п/п	Наименование методических материалов
1	МЕТОДИЧЕСКИЕ РЕКОМЕНДАЦИИ ДЛЯ ПРЕПОДАВАТЕЛЯ ПО ОРГАНИЗАЦИИ И ПРОВЕДЕНИЮ ЗАНЯТИЙ ЛЕКЦИОННОГО ТИПА
2	МЕТОДИЧЕСКИЕ РЕКОМЕНДАЦИИ ДЛЯ ПРЕПОДАВАТЕЛЯ ПО ОРГАНИЗАЦИИ И ПРОВЕДЕНИЮ ЗАНЯТИЙ СЕМИНАРСКОГО ТИПА
3	МЕТОДИЧЕСКИЕ МАТЕРИАЛЫ ДЛЯ ОБУЧАЮЩИХСЯ
3.1	Методические рекомендации по самостоятельной работе
3.2	Методические рекомендации для обучающихся по выполнению различных видов самостоятельной работы (с Приложением образцов)

## МЕТОДИЧЕСКИЕ РЕКОМЕНДАЦИИ ДЛЯ ПРЕПОДАВАТЕЛЯ ПО ОРГАНИЗАЦИИ И ПРОВЕДЕНИЮ ЗАНЯТИЙ ЛЕКЦИОННОГО ТИПА

### Введение

Занятие лекционного типа является одной из основных системообразующих форм организации учебного процесса. Лекция представляет собой систематическое, последовательное, монологическое изложение преподавателем - лектором учебного материала, как правило, теоретического характера. Такое занятие представляет собой элемент технологии представления учебного материала путем логически стройного, систематически последовательного и ясного изложения.

Лекция требует порой от лектора особого физического, умственного и душевного напряжения, энтузиазма. Заурядно прочитанная лекция никогда не вызовет оживления аудитории и, как правило, никогда не достигнет своей цели и будет забыта сразу же после своего прочтения. Аналогичными могут быть последствия и для лекции, автор которой не покажет высокого уровня знаний и профессионализм, не сумеет обосновать актуальности и необходимости учебного материала для практики.

Лекция - в переводе с латинского означает чтение, систематическое, последовательное изложение учебного материала, какого-либо вопроса, темы, раздела, предмета, методов науки. В общих чертах лекцию иногда определяют как полутора-двухчасовое систематизированное изложение важных проблем науки посредством живой и хорошо организованной речи.

Лекция составляет основу теоретического обучения и должна давать систематизированные основы научных знаний по дисциплине, раскрывать состояние и перспективы развития соответствующей области науки и техники, концентрировать внимание обучающихся на наиболее сложных и узловых вопросах, стимулировать их активную познавательную деятельность и способствовать формированию творческого мышления.

Цель лекции – организация целенаправленной познавательной деятельности обучающихся по овладению программным материалом учебной дисциплины. Чтение курса лекций позволяет дать связанное, последовательное изложение материала в соответствии с новейшими данными науки, сообщить слушателям основное содержание предмета в целостном, систематизированном виде.

Преподавание учебных дисциплин и междисциплинарных курсов осуществляется в соответствии с ФГОС ВО и учебным планом.

Ведущим методом в лекции выступает устное изложение учебного материала, с использованием мультимедийной и электронно-вычислительной техники, схем, плакатов и др.

Лекции читаются заведующим кафедрой, профессорами и доцентами.

Квалификация преподавателя высшей школы в значительной мере определяется тем, насколько содержательно и мастерски читает он лекции. Обычно выделяют следующие основные элементы лекторского мастерства, которые делают его эффективным средством обучения и воспитания в вузе:

- научность, содержательность;
- связь теории с практикой;
- систематичность, последовательность и доступность обучения;
- умение достигать наибольшей взаимной связи с аудиторией, создание атмосферы сопереживания;
- воздействие личности лектора на аудиторию;
- умение организовывать самостоятельную работу обучающихся, возбудить интерес к работе с книгой, использованию электронной библиотеки и Интернет-ресурсов.

Лекция должна иметь четкую структуру и логику раскрытия последовательно излагаемых вопросов, необходимую идейно-теоретическую направленность, твердый теоретический и методический «стержень», законченный характер освещения определенной темы (или проблемы), тесную увязку с предыдущим материалом.

Лекция может быть:

- доказательной и аргументированной, содержать достаточное количество ярких и убедительных примеров, фактов, обоснований;

- проблемной, раскрывать противоречия и указывать пути их решения, ставить перед обучающимися вопросы для размышления.

- наглядной, сочетаться по возможности с демонстрацией аудиовизуальных материалов, макетов, моделей, образцов и т.д.

Не стоит забывать, что использование мультимедийной техники, компьютера с выходом в Интернет не способны заменить живой речи преподавателя.

В какой бы форме лекция не преподносилась, все же педагог с его методическими приемами доведения учебного материала будет по-прежнему оставаться центральной фигурой занятия, а умелое и рациональное использование им средств наглядности будет одним из ярких признаков мастерства наглядным и доступным для данной аудитории. Кроме этого, лекция должна:

- обладать внутренней убежденностью, силой логической аргументации и вызывать у обучающихся необходимый интерес познания, давать направления для самостоятельной работы обучающихся;

- отражать методическую обработку материала (выделение главных мыслей и положений, подчеркивание выводов, повторение их в различных формулировках);

- должна излагаться четким и ясным языком, содержать разъяснение всех вновь вводимых терминов и понятий.

### **Структура лекции**

Лекция состоит из трех основных частей: вступительной, основной и заключительной.

**Вступительная** часть определяет название темы, план и цель лекции. Она призвана заинтересовать и настроить аудиторию. В этой части лекции преподавателем излагается актуальность, основная идея, связь данной лекции с предыдущими занятиями, ее основные вопросы. Введение должно быть кратким и целенаправленным.

В **основной** части лекции реализуется научное содержание темы, все главные узловые вопросы, проводится вся система доказательств с использованием наиболее целесообразных методических приемов. Каждый учебный вопрос заканчивается краткими выводами, логически подводящими обучающихся к следующему вопросу лекции.

**Заключительная** часть имеет целью обобщать в кратких формулировках основные идеи лекции, логически завершая ее как целостное творение.

Каждая из структурных частей лекции чрезвычайно важна в доведении материала обучаемым, и сравнивать их по приоритетности просто некорректно. У каждой из них своя цель, специфика, временные рамки, особенности и сложности.

Лекция по своему структурному построению должна придерживаться данных общих правил. Однако отдельные виды лекций все же могут иметь свои особенности как по содержанию, так и по структуре, которые необходимо учитывать в последующем при составлении их планов.

### **Основные функции и виды лекции**

Лекции присущи три основные педагогические функции, которые определяют ее возможности в учебном процессе: познавательная, развивающая и организующая.

Познавательная функция выражается в возможности средствами лекции обеспечить слушателей основной научной информацией, необходимой для их профессиональной и исследовательской деятельности.

Развивающая функция лекции реализуется в непосредственном контакте обучающегося с преподавателем, становлении у обучающихся творческой мыслительной деятельности, обеспечивающей их профессионально-личностное развитие.

Организирующая функция предусматривает управление самостоятельной работой обучающихся, как в процессе занятия, так и во внеаудиторное время.

Выделяют четыре основных вида лекций применяемые для передачи теоретического материала: вводная, информационная, заключительная и обзорная.

**Вводная лекция** – один из наиболее важных и трудных видов лекции при чтении систематических курсов. От успеха этой лекции во многом зависит успех усвоения всего курса. Она может содержать:

**Вводная лекция** – один из наиболее важных и трудных видов лекции при чтении систематических курсов. От успеха этой лекции во многом зависит успех усвоения всего курса. Она может содержать:

- определение учебной дисциплины;
- краткую историческую справку о дисциплине;
- цели и задачи дисциплины, её роль в общей системе обучения и связь со смежными дисциплинами;
- основные проблемы (понятия и определения) данной науки;
- основную и дополнительную учебную литературу;
- особенности самостоятельной работы обучающихся над учебной дисциплиной и формы участия в научно-исследовательской работе;
- отчетность по курсу.

**Информационная лекция** ориентирована на изложение и объяснение обучающимся научной информации, подлежащей осмыслению и запоминанию. Это самый традиционный тип лекций в практике высшей школы.

**Заключительная лекция** предназначена для обобщения полученных знаний и раскрытия перспектив дальнейшего развития данной науки.

**Обзорная лекция** — это систематизация научных знаний на высоком уровне, допускающая большое число ассоциативных связей в процессе осмысления информации, излагаемой при раскрытии внутри предметной и меж предметной связей, исключая детализацию и конкретизацию. Как правило, стержень излагаемых теоретических положений составляет научно-понятийная и концептуальная основа всего курса или крупных его разделов.

В зависимости от предмета изучаемой дисциплины и дидактических целей могут быть использованы в учебном процессе проблемная лекция, лекция-визуализация, лекция-пресс-конференция, лекция с заранее запланированными ошибками, лекция вдвоем и др.

На **проблемной лекции** новое знание вводится через проблемность вопроса, задачи или ситуации. При этом процесс познания обучающихся в сотрудничестве и диалоге с преподавателем приближается к исследовательской деятельности. Содержание проблемы раскрывается путем организации поиска ее решения или суммирования и анализа традиционных и современных точек зрения.

**Лекция-визуализация** представляет собой визуальную форму подачи лекционного материала с использованием технических средств обучения или аудиовидеотехники (видео-лекция). Чтение такой лекции сводится к развернутому или краткому комментированию просматриваемых визуальных материалов.

**Лекция-пресс-конференция** проводится как научно-практическое занятие, с заранее поставленной проблемой и системой докладов, длительностью 5-10 минут. Каждое выступление представляет собой логически законченный текст, заранее подготовленный в рамках предложенной преподавателем программы. Совокупность представленных текстов позволит всесторонне осветить проблему. В конце лекции преподаватель подводит итоги самостоятельной работы и выступлений обучающихся, дополняя или уточняя предложенную информацию, формулирует основные выводы.

**Лекция вдвоем (или бинарная лекция)** - это разновидность чтения лекции в форме диалога двух преподавателей (либо как представителей двух научных школ, либо как теоретика



и практика). Необходимы: демонстрация культуры дискуссии, вовлечение в обсуждение проблемы обучающихся.

**Лекция с заранее запланированными ошибками** - рассчитана на стимулирование обучающихся к постоянному контролю предлагаемой информации (поиск ошибки: содержательной, методологической, орфографической). В конце лекции проводится диагностика слушателей и разбор сделанных ошибок.

**Лекция-консультация** может проходить по разным сценариям. Первый вариант осуществляется по типу «вопросы—ответы». Лектор отвечает в течение лекционного времени на вопросы обучающихся по всем разделу или всему курсу. Второй вариант такой лекции, представляемой по типу «вопросы—ответы—дискуссия», является тройным сочетанием: изложение новой учебной информации лектором, постановка вопросов и организация дискуссии в поиске ответов на поставленные вопросы».

Кроме рассмотренных видов лекций различают еще и такие лекции, как лекция – беседа, лекция – воспоминание, лекция-концерт, лекция-показ, лекция-экскурсия и др.

### **Порядок подготовки и проведения лекции**

Подготовка лекции начинается с разработки преподавателем структуры рабочего лекционного курса по конкретной дисциплине. Руководством здесь должна служить рабочая программа дисциплины (далее - РП, разработанная с учетом требований ФГОС ВО, учебного плана).

Структура лекционного курса обычно включает в себя вступительную, основную и заключительную части. Количество лекций в той или иной части определяется с учетом общего количества часов, отведенных для лекционной работы согласно учебному плану.

После определения структуры лекционного курса можно приступить к подготовке той или иной конкретной лекции. Методика работы над лекцией предполагает примерно следующие этапы:

- 1) отбор материала для лекции, составление списков основной и дополнительной литературы;
- 2) определение объема и содержания лекции;
- 3) выбор последовательности и логики изложения, написание конспекта;
- 4) подбор иллюстративного материала;
- 5) выработка манеры чтения лекции.

Отбор материала для лекции определяется ее темой. Лектору следует тщательно ознакомиться с содержанием темы в базовой учебной литературе, которой пользуются обучающийся, чтобы выяснить, какие аспекты изучаемой проблемы хорошо изложены, какие данные устарели и требуют корректировки. Следует обдумать обобщения, которые необходимо сделать, выделить спорные взгляды и четко сформировать свою точку зрения на них.

Определение объема и содержания лекции - второй важный этап подготовки лекции, определяющий темп изложения материала. Это обусловлено ограниченностью временных рамок, определяющих учебные часы на каждую дисциплину. Не рекомендуется идти по пути планирования чтения на лекциях всего предусмотренного программой материала в ущерб полноте изложения основных вопросов. Лекция должна содержать столько информации, сколько может быть усвоено аудиторией в отведенное время. Лекцию нужно разгружать от части материала, перенося его на самостоятельное изучение. Этот материал наряду с лекционным должен выноситься на экзамен. Если лекция будет прекрасно подготовлена, но перегружена фактическим (статистическим, и т.п.) материалом, то она будет малоэффективной и не достигнет поставленной цели. Кроме того, при выборе объема лекции необходимо учитывать возможность «среднего» обучающегося записать ту информацию, которую, по мнению преподавателя, он должен обязательно усвоить.

Приступая к решению вопроса об объеме и содержании лекции, следует учитывать ряд особенных, специфических черт этого вида занятий, в том числе и дидактическую характеристику лекции. Объем и содержание лекции зависят и от ряда классификационных

характеристик лекционного занятия. Существуют классификации лекций по различным основаниям:

- месту в лекционном или учебном курсе (вводная, установочная, обзорная, итоговая и др.);
- преимущественной форме обучения (лекции при очном, заочном и очно-заочном (вечернем) обучении);
- частоте общения лектора с аудиторией (разовая, систематическая, цикловая ит.п.);
- степени проблемности изложения материала (информационная, проблемная, дискуссия и т.п.).

Так, например, вводная лекция читается, как правило, в начале курса с целью дать обучающимся общее представление о его содержании, месте в учебном процессе и роли в их будущей практической деятельности. Вводная лекция в значительной степени может носить популярный характер и читаться монологически. На вводной лекции может быть дан список необходимой для работы литературы, разъяснено, какие вопросы будут изучены на семинарских занятиях, выделены проблемы, решение которых потребует особых усилий.

Очень полезен для установления интереса со стороны слушателей краткий рассказ об истории кафедры и ее научном потенциале, существующей научной школе по данному направлению, перспективах сотрудничества с кафедрой.

Содержание лекции должно отвечать ряду дидактических принципов. Основными из них являются: целостность, научность, доступность, систематичность и наглядность.

Целостность лекции обеспечивается созданием единой ее структуры, основанной на взаимосвязи задач занятия и содержания материала, предназначенного для усвоения обучающимися. В тех случаях, когда на одном занятии достигнуть такой целостности не представляется возможным, это должно быть специально обосновано лектором ссылками на предыдущее или последующее изложение, на литературные и другие источники.

Научность лекции предполагает соответствие материала основным положениям современной науки, абсолютное преобладание объективного фактора и доказательность выдвигаемых положений. Каждый тезис должен быть четко сформулированным и непротиворечивым. Прежде чем приступить к доказательству, необходимо выяснить, насколько тезис усвоен обучающимися. В ходе всего доказательства тезис должен оставаться неизменным.

Лектор должен стремиться к чистоте речи, избегать слов-паразитов («значит», «так сказать», «понимаете»). Принцип доступности лекции предполагает, что содержание учебного материала должно быть понятным, а объем этого материала посильным для «среднего» обучающегося.

Следование принципу систематичности требует соблюдения ряда педагогических правил. К ним, первую очередь, относят:

- взаимосвязь изучаемого материала с ранее изученным, постепенное повышение сложности рассматриваемых вопросов;
- взаимосвязь частей изучаемого материала;
- обобщение изученного материала;
- стройность изложения материала по содержанию и внешней форме его подачи, рубрикация курса, темы, вопроса;
- единообразие структуры построения материала.

Дидактический принцип наглядности в обучении основан на том, что ознакомление обучающихся с каким-либо новым явлением или предметом начинается с конкретного ощущения и восприятия, однако, массированное применение их на лекции ведет к повышенному утомлению обучающихся. Преподаватель должен очень четко представлять, на каком именно этапе лекции он будет использовать ту или иную наглядность, а также случаи отсутствия возможности ее использования по независящим от него причинам.

Выбор последовательности и логики изложения материала - следующий этап работы над лекцией. При составлении плана лекции лучше выделить самостоятельные разделы, после

каждого из которых желательно сделать обобщения. Выделить информацию, на которой необходимо сконцентрировать внимание слушателей. Определяя логику построения лекции, следует четко определить, каким методом изложения вы будете пользоваться - методом индукции, дедукции или аналогии.

Индуктивный метод состоит в движении от частного к общему. Индукция может быть полной, когда обобщение делается из анализа всех без исключения характеристик, параметров или других данных об изучаемом явлении или предмете. Недостатком ее является громоздкость, так как приходится иногда оперировать с большим числом данных. Поэтому более распространена индукция неполная, когда обобщения делают на основании некоторых (не исчерпывающих, но достаточных) данных.

Дедуктивный метод изложения состоит в движении от общего к частному. Дедукцией пользуются в том случае, если известна какая-либо общая закономерность и на ее основе подлежат анализу отдельные проявления этой закономерности.

Метод аналогии основан на вынесении заключения об изучаемом явлении по сходству с другими известными явлениями. Это сходство может быть установлено по нескольким признакам, которые должны быть существенными и характеризовать явление с различных сторон. Проводя аналогию, нужно устанавливать и развитие рассматриваемых явлений, что способствует объективности анализа. Следует избегать использования поверхностных признаков аналогии, так как это может привести к типичной ошибке, называемой «ложной аналогией».

Особое внимание следует уделить требованиям к конспектированию лекций. В методической литературе не существует единого правила к тому, как нужно записывать лекцию. Это зависит от индивидуальных особенностей требований преподавателей и индивидуальных качеств личности обучающихся. Формирование культуры ведения лекционных записей - важная педагогическая задача. Конспект полезен тогда, когда изначально ориентирован на одновременную со слушанием лекции мыслительную переработку материала, на выделение и фиксацию в тезисно-аргументированной форме главного содержания лекции.

Подбор иллюстрированного материала может быть немаловажным этапом подготовки лекции. Несмотря на разнообразие наглядных пособий, при их использовании следует соблюдать некоторые общие правила. Демонстрационный материал во всех случаях должен играть подчиненную роль, быть одним из аппаратов лектора, а не подменять содержания лекции. В каждый момент лекции необходимо демонстрировать только тот наглядный материал, который иллюстрирует излагаемые положения. Подбор иллюстративного материала может быть немаловажным этапом подготовки лекции. Таблицы, диапозитивы, рисунки, схемы необходимо не только тщательно отобрать, но определить и зафиксировать их последовательность при чтении лекции.

Выработка индивидуальной манеры чтения лекции — исключительно важный и длительный период в подготовке к лекционному занятию. Прежде всего, не следует никогда читать текст лекции. Надо стремиться к ведению активного диалога с аудиторией, держать себя непринужденно, свободно, уверенно, передвигаться по аудитории, следя за тем, успевают ли обучающийся записывать за вами. Целесообразно повторять наиболее важные положения, периодически менять тембр голоса, логические ударения, показывая этим важность раздела, мысли, вывода или обобщения. Это нужно заранее продумать при подготовке лекции, отметить в лекционной модели, например, подчеркивая те или иные блоки лекции цветными фломастерами.

**Заключительный этап работы** над текстом лекции - ее оформление. Абсолютное большинство начинающих лекторов подобранные материалы оформляет в виде конспектов. Более опытные преподаватели обходятся разного рода тезисными записями и планами. В педагогической литературе рекомендуется использовать лекционную модель (расширенный план лекции), которая используется при чтении лекции. Требования к организации и

проведению лекционных занятий:

- Организационно-методической базой проведения занятий является учебный план специальности. На основе него объем часов аудиторных занятий, отведенный для каждой учебной дисциплины, делится на часы лекционных, практических, лабораторных и других занятий соответствующими кафедрами, с указанием форм контроля текущей и промежуточной аттестации обучаемых.

- Преподаватель, назначенный для чтения лекций, обязан до начала учебного процесса подготовить учебно-методические материалы, необходимые для проведения лекционно-семинарских занятий. К ним относятся:

- рабочая программа учебной дисциплины с Приложением «Оценочные средства»;
- методические материалы по дисциплине для преподавателя и обучающихся

Разработанный комплект учебно-методических материалов предоставляется в бумажном и электронном виде, обсуждается на заседании кафедры перед началом учебного года и утверждается заместителем директора по УМР.

- Преподаватель обязан проводить лекционные занятия в строгом соответствии с годовым учебным графиком и утвержденным на его основе расписанием лекций.

Категорически запрещается:

- заканчивать лекционные занятия ранее или позже установленного в расписании времени;
- досрочно (до окончания семестра) завершать чтение курса;
- самовольно изменять время или место проведения лекционных занятий.

В случае возникновения объективной необходимости переноса занятий на другое время или в другую аудиторию, преподаватель обязан заблаговременно согласовать это изменение с отделом организации учебного процесса.

Не допускается отмена лекции. При возникновении форс- мажорных обстоятельств преподаватель, назначенный для чтения лекций, обязан заблаговременно информировать о невозможности проведения занятий с объяснением причины.

Преподаватель, проводящий лекционные занятия, обязан вести учет посещаемости обучающихся по журналам групп. В случае неявки обучающихся на лекцию преподаватель обязан незамедлительно информировать деканат.

## МЕТОДИЧЕСКИЕ РЕКОМЕНДАЦИИ ДЛЯ ПРЕПОДАВАТЕЛЯ ПО ОРГАНИЗАЦИИ И ПРОВЕДЕНИЮ ЗАНЯТИЙ СЕМИНАРСКОГО ТИПА

### **Введение**

Занятия семинарского типа - одна из форм систематических занятий, на которых обучающиеся под руководством преподавателя приобретают необходимые умения и навыки по тому или иному разделу определенной дисциплины, входящей в учебный план.

Кафедрам рекомендуется разработать сборники задач, упражнений, вопросов и заданий, сопровождающихся методическими указаниями применительно к конкретным дисциплинам.

*Цель* занятий семинарского типа - предоставление возможностей для углубленного изучения теории, овладения практическими навыками и выработки самостоятельного творческого мышления у обучающихся.

### **Задачи:**

- отражение в учебном процессе современных достижений науки;
- углубление теоретической и практической подготовки обучающихся;
- приближение учебного процесса к реальным условиям работы того или иного специалиста;
- формирование умения применять полученные знания на практике, осуществлять вычисления и расчеты;
- развитие инициативы и самостоятельности обучающихся;
- формирование навыков публичного выступления, способности представлять результаты проведенного исследования, умения вести дискуссию;
- контроль за освоением учебной дисциплины.

### **Функции занятий семинарского типа:**

- учебно-познавательная - закрепление, расширение, углубление знаний, полученных на лекциях и в ходе самостоятельных занятий;
- обучающая - школа публичного выступления, развитие навыков отбора и обобщения информации;
- стимулирующая - определенный стимул к дальнейшей пробе своих творческих сил и подготовке к более активной работе;
- воспитательная - формирование мировоззрения и убеждений, воспитание самостоятельности, научного поиска, самостоятельности, смелости;
- контролирующая - в проверке уровня знаний и качества самостоятельной работы обучающихся.

### *Обучение на занятиях семинарского типа направлено на:*

- обобщение, систематизацию, углубление, закрепление полученных теоретических знаний по дисциплине;
- формирование умений (аналитических, проектировочных, конструктивных и др.) применять полученные знания на практике;
- реализацию единства интеллектуальной, практической деятельности;
- формирование практических умений выполнять определенные действия, операции, необходимые в последующей профессиональной деятельности;
- выработку при решении поставленных задач таких профессионально значимых факторов, как самостоятельность, ответственность, точность.

### **Рекомендации преподавателям для облегчения освоения обучающимся практических навыков в ходе практического (семинарского) занятия:**

1. Преподаватель составляет план каждого занятия, в который входит: определение

целей и задач, подбор материала к занятию, подбор литературы, рекомендуемой обучающимся к данной теме, разработка рекомендаций обучающимся по организации самостоятельной работы в ходе подготовки к занятию семинарского типа, распределение пунктов плана по времени, моделирование вступительной и заключительной частей семинара.

2. Тема занятия семинарского типа и основные вопросы обсуждения объявляются преподавателем заранее.

3. Преподаватель, ведущий занятия семинарского типа должен находиться в постоянном контакте с обучающимися.

4. Преподаватель может использовать любую из форм проведения занятий: обсуждение сообщений, докладов, рефератов, выполненных обучающимися по результатам учебных или научных исследований под руководством преподавателя, семинар-диспут, упражнения на самостоятельность мышления, письменная контрольная работа, коллоквиум, собеседование, решение ситуационных задач, кейсов, расчетных заданий и других современных технологий обучения. Выполнение расчетов, вычислений, работа с документацией, инструктивными справочниками, составление проектной, плановой и другой специальной документацией.

5. Состав заданий для занятия должен быть спланирован так, чтобы за отведенное время их выполнили большинство обучающихся.

6. Преподавателю следует направлять ход обсуждений на формирование навыков профессиональной полемики и закрепление обсуждаемого материала. На занятиях обучающиеся учатся грамотно излагать проблемы, свободно высказывать свои суждения, рассматривать ситуации, способствующие профессиональной компетенции.

7. Во время проведения занятий подводятся итоги самостоятельной работы обучающихся по усвоению обсуждаемой научной проблемы. Особое значение имеет ознакомление обучающегося с методикой работы с учебной и научной литературой, навыками ее использования при самостоятельной работе, при подготовке к занятиям.

8. При проведении занятий в интерактивной форме (деловая, ролевая игра, ток-шоу и т.п.) преподавателю необходимо продумать и довести до обучающихся правила проведения, роли, функции, схемы взаимодействия участников, а также систему оценивания.

9. Строить ход занятий следует таким образом, чтобы обучающийся, овладев первоначальными профессиональными навыками и умениями, смог в дальнейшем закрепить их в процессе практики и написания выпускной квалификационной работы.

При планировании состава и содержания занятий семинарского типа следует исходить из того, что все они имеют разные ведущие дидактические цели.

Практические работы направлены на формирование практических умений:

- учебных - решать задачи по физике, химии, математике и пр.;
- профессиональных - выполнять определенные действия, операции, необходимые в последующей профессиональной деятельности.

Семинарские занятия с целью овладения обучающимися общих и профессиональных компетенций, развития их личностных качеств.

В соответствии с ведущей дидактической целью содержанием занятий семинарского типа является:

- решение разного рода задач, в том числе профессиональных (анализ производственных ситуаций, решение ситуационных производственных задач,
- выполнение профессиональных функций в деловых играх и т.п.);
- выполнение вычислений, расчетов;
- работа с нормативными документами, инструктивными материалами, документами первичного учета и др.

Наряду с формированием умений и навыков в процессе практических занятий обобщаются, систематизируются, углубляются и конкретизируются теоретические знания, вырабатывается способность и готовность использовать теоретические знания на практике.

Содержанием семинарских занятий, в соответствии с ведущей дидактической целью, является подготовка докладов, выступлений, обзора материалов периодической печати и т.п. В процессе семинарских занятий формируются умения публичных выступлений, способность приобретать, высказывать и отстаивать собственные убеждения, систематизируется и расширяется объем знаний, реализуется региональный компонент, приобретаются навыки самостоятельной работы.

### **Организация и проведение занятий семинарского типа**

Практическое занятие проводится в учебных или компьютерных кабинетах. Продолжительностью 4 часа. В плане проведения практической работы указываются:

Семинарские занятия проводятся в учебных кабинетах. Продолжительностью, как правило, не менее 2-х академических часов. В плане проведения семинарского занятия указываются:

Планы проведения лабораторных работ, практических и семинарских занятий рассматриваются на заседаниях кафедры и утверждаются заведующим кафедрой.

Практические занятия могут носить:

– репродуктивный характер, в этом случае при их проведении обучающиеся пользуются подробными инструкциями, в которых определены пояснения к порядку выполнения работы;

– активный частично-поисковый характер - эти работы отличаются тем, что обучающиеся должны самостоятельно выбрать необходимое оборудование, способы выполнения работы по материалам инструктивной, справочной и др. литературы;

– интерактивный поисковый характер - такие работы характеризуются тем, что обучающиеся должны решить новую для них проблему, опираясь на имеющиеся теоретические знания.

Семинарские занятия могут проводиться в активной и интерактивной формах деловых игр, круглых столов, компьютерных симуляций, кейс-стади и пр., обеспечивающих максимальную активность обучающихся при обсуждении поставленных вопросов.

Для усиления профессиональной направленности практических и семинарских занятий рекомендуется проведение бинарных уроков. На таких занятиях, результаты лабораторных работ, практических и семинарских занятий, полученные на одной учебной дисциплине или профессиональном модуле являются основой для их выполнения на другой учебной дисциплине и профессиональном модуле.

Рекомендуется проведение сквозных практических работ на основе внутрипредметных связей, когда результаты, полученные в одной практической работе, используются при выполнении последующих практических работ по данной дисциплине.

Для повышения эффективности проведения практических занятий рекомендуется:

- разработка тестов входного контроля подготовленности обучающихся к их выполнению;

– разработка дифференцированных заданий на их выполнение с учетом индивидуальных особенностей обучающихся;

– максимальная организация самостоятельного выполнения обучающимися лабораторных работ, практических и семинарских занятий;

– использование бланков документов, инструктивных материалов;

– наличие материалов, позволяющих проконтролировать правильность выполнения обучающимися заданий расчетного характера.

# МЕТОДИЧЕСКИЕ МАТЕРИАЛЫ ДЛЯ ОБУЧАЮЩИХСЯ

## Методические рекомендации по самостоятельной работе

### Введение

Самостоятельная работа – часть учебного процесса, выполняемая обучающимися без посторонней помощи с целью усвоения, закрепления и совершенствования знаний, выработки соответствующих умений, приобретения практического опыта, формирования общекультурных, общепрофессиональных и профессиональных компетенций, составляющих содержание подготовки специалистов.

В образовательном процессе выделяют два вида самостоятельной работы:

1) Аудиторная – работа, выполняемая на учебных занятиях по заданию преподавателя;

2) Внеаудиторная – планируемая учебная, творческо-исследовательская работа, выполняемая вне занятий по заданию и при методическом руководстве преподавателя, но без его непосредственного участия.

Содержание и формы самостоятельной работы, обучающихся определяются в соответствии с ее целями:

#### Для овладения знаниями:

– чтение текста (учебника, первоисточника, дополнительной литературы, ресурсов Интернет);

- составление плана текста;
- графическое изображение структуры текста;
- составление электронной презентации;
- конспектирование текста;
- подготовка выписок из текста;
- работа со словарями и справочниками, ознакомление с нормативными документами;

- научно-исследовательская работа;
- использование компьютерной техники, интернета и др.;

#### Для закрепления и систематизации знаний:

– работа с конспектом лекций;

– работа над учебным материалом (учебника, первоисточника, дополнительной литературы, аудио- и видеозаписей);

- составление плана и тезисов ответа;
- составление таблиц для систематизации учебного материала;
- изучение нормативных материалов;
- ответы на контрольные вопросы;
- аналитическая обработка текста (аннотирование, рецензирование и др.);
- заполнение рабочих тетрадей, дневников практик;
- подготовка тезисов сообщений к выступлению на семинаре, конференции;
- подготовка рефератов, докладов, презентаций, эссе;
- составление резюме;
- написание истории болезни;
- составление библиографии, тематических кроссвордов и др.;

#### Для формирования умений:

- решение задач и упражнений по образцу;
- решение вариативных задач и упражнений;
- отработка манипуляций;
- выполнение расчетно-графических работ;
- решение ситуационных производственных (профессиональных) задач;



- подготовка к контрольным работам, практическим и лабораторным занятиям, семинарским занятиям, деловым играм, промежуточной аттестации;
- проектирование и моделирование разных видов и компонентов профессиональной деятельности;
- подготовка проектов;
- опытно-экспериментальная, научно-исследовательская работа;
- занятия в симуляционных классах, центрах;
- другие формы деятельности, в рамках формирования социокультурной среды, создания условий, необходимых для всестороннего развития и социализации личности, сохранения здоровья обучающихся, развития воспитательного компонента образовательного процесса.

## **Методические рекомендации для обучающихся по выполнению различных видов самостоятельной работы**

### **1. Составление плана**

План – это самая короткая форма оформления записей, которая не передаёт фактического содержания изучаемого материала, а лишь указывает схему его подачи и позволяет обучающимся:

- восстановить в памяти содержание источника;
- составить записи разного рода;
- ускорить проработку источника информации;
- организовать самоконтроль;
- сосредоточить внимание и стимулировать самостоятельную работу.

Составление плана при работе с текстом осуществляется по следующему алгоритму:

1. Прочитать текст целиком.
2. Разделить его на смысловые части.
3. Дать заголовки каждой части (заголовки должны отражать содержание части).

### **2. Составление тезисов**

Тезис – это положение, кратко излагающее какую-либо идею, а также одну из основных мыслей лекции, доклада и т.п.

Тезисы:

- повторяют, сжато формулируют и заключают написанное или изложенное устно;
- всегда имеют доказательства;
- всегда подразумевают аргументацию и выявляют суть содержания;
- позволяют обобщить материал.

Составление тезисов при работе с текстом осуществляется по следующему алгоритму:

1. Ознакомиться с содержанием материала.
2. Разбить текст на смысловые блоки.
3. Определить главную мысль каждой части.
4. Осмыслить суть этой мысли и передать её своими словами (или найти подходящую формулировку в тексте).
5. Тезисы необходимо нумеровать, чтобы сохранить логику авторских рассуждений.

### **3. Составление конспектов**

Конспект – это краткая запись содержания текста, выделение главных идей и положений. Основные требования к написанию конспекта: системность и логичность изложения материала, краткость, убедительность и доказательность.

Можно выделить следующие виды конспектов:

– **плановый.** При создании такого конспекта сначала пишется план текста, по каждому пункту которого даётся комментарий. Это могут быть цитаты или свободно изложенный текст.

– **тематический конспект,** является кратким изложением данной темы, раскрываемой по нескольким источникам.

– **текстуальный конспект,** представляет собой монтаж цитат, которые связаны логическими переходами.

– **свободный конспект,** включает в себя и цитаты, и собственные формулировки.

Составление конспекта может осуществляться по следующему алгоритму:

1. Прочитать текст, отметить в нём новые слова, непонятные места, имена, даты; составить перечень основных мыслей, содержащихся в тексте, составить простой план, который поможет группировать материал в соответствии с логикой изложения;

2. Выяснить в словаре значение новых непонятных слов, записать их в тетрадь или словарь в конце тетради;

3. Повторно прочитать текст, сочетая чтение с записью основных мыслей автора и их иллюстраций. Запись ведётся своими словами, без переписывания текста. Важно стремиться к краткости, пользуясь правилами записи текста;

4. Прочитать конспект ещё раз, доработать его.

### **4. Составление аннотации**

Аннотация – краткая характеристика текста (книги, статьи, рукописи), раскрывающая содержание и фиксирующая основные проблемы, затронутые в тексте, мнения, оценки, выводы автора.

Основные требования, предъявляемые к составлению аннотации, заключаются в следующем:

– композиция аннотации должна быть внутренне логична и может отличаться от композиции исходного текста;

– отбор сведений, формулирование выводов и их расположение зависят от характера аннотации;

– язык аннотации должен отличаться лаконичностью, простотой, ясностью;

– аннотация к статье оформляется на библиографической карточке, даётся без абзацев.

Аннотация имеет две обязательные части:

1. Содержит краткую характеристику текста и формулировку темы.

2. Перечисление основных положений текста и указание на адресата (читательскую аудиторию).

### **5. Составление рецензии и отзыва**

Отзыв – общая оценка, мнение, впечатление о работе, произведении без детального анализа. Рецензия – разбор и оценка какого-нибудь сочинения, работы, статьи, которая кратко, объективно воспроизводит взгляды автора; а также даёт развёрнутое научно-обоснованное оценочное отношение к ведущим идеям рецензируемого источника.

### **6. Составление доклада**

Доклад – публичное сообщение на определённую тему, способствующее формированию навыков исследовательской работы, стимулирующее познавательный интерес.

Составление доклада осуществляется по следующему алгоритму:

1. Подобрать литературу по изучаемой теме, познакомиться с её содержанием.
2. Пользуясь закладками, отметить наиболее существенные места и сделать выписки.
3. Используя рекомендации по составлению тематического конспекта и составленный план, написать доклад, в заключение которого обязательно выразить своё отношение к излагаемой теме и её содержанию.
4. Прочитать текст и отредактировать его.
5. Оформить его в соответствии с требованиями к оформлению. (При устном выступлении следует соблюдать требования к устной речи.)

## **7. Реферат**

Реферат – краткое изложение содержания книги, статьи или нескольких работ по общей тематике на основе классификации, обобщения, анализа, с формулировкой собственных выводов.

Рефераты классифицируются:

1) по полноте изложения:

- информативные (рефераты-конспекты);
- индикативные (рефераты-резюме);

2) по количеству реферируемых источников:

- монографические;
- обзорные;

3) по читательскому назначению:

- общие;
- ориентация на широкую аудиторию; характеристика содержания в целом;
- специализированные;
- ориентация на специалистов.

Структурные элементы реферата:

1. Титульный лист.
2. Содержание.
3. Введение.
4. Основная часть.
5. Заключение.
6. Список использованной литературы.
7. Приложения.

Титульный лист: Титульный лист является первой страницей и заполняется по определенным правилам (приложение).

Содержание: включает все разделы работы, а также наименования всех их подразделов и пунктов с указанием номеров страниц, с которых они начинаются.

Введение: обоснование темы реферата, её актуальность, значимость; перечисление вопросов, рассматриваемых в реферате; определение целей и задач работы; обзор источников и литературы.

Основная часть: основная часть имеет название, выражающее суть реферата; может состоять из двух-трёх разделов, которые тоже имеют название. В основной части глубоко и систематизировано излагается состояние изучаемого вопроса; приводятся противоречивые мнения, содержащиеся в различных источниках, которые анализируются и оцениваются с особой тщательностью.

Заключение (выводы автора и предложения): формулируются результаты анализа эволюции и тенденции развития рассматриваемого вопроса; даются предложения о способах решения существенных вопросов, пути применения результатов работы.

Список используемой литературы: содержит сведения об источниках, использованных автором в ходе работы над темой работы, которые оформляются в алфавитном порядке.

Приложения: таблицы, схемы, графики, фотографии, макеты, эскизы и т.п.

Основные требования, предъявляемые к реферату:

- точное изложение взглядов автора;
- изложение всех наиболее существенных моментов реферируемого источника
- соблюдение единого стиля изложения
- использование точного, краткого, литературного языка;
- логическая последовательность изложения;
- ограниченность объёма.

Приложение

### Образец оформления таблицы в тексте

Основным и конечным результатом педагогической деятельности является развитие личности, способностей и компетентности обучающихся. Одним из показателей являются результаты мониторинга успеваемости и качества знаний обучающихся. Эти данные размещаются в таблице 3, по которой можно проследить динамику процесса обучения.

Таблица 3 – Результаты обучения

Учебный год	Общее количество учащихся	Средний балл	% качества знаний	% успеваемости
2013	90	4,0	100 %	100 %
2014	94	4,5	100 %	100 %
2015	117	4,7	100 %	100 %

### Образец оформления простого рисунка в тексте

Основным и конечным результатом педагогической деятельности является развитие личности, способностей и компетентности обучающихся. Одним из показателей являются результаты мониторинга успеваемости и качества знаний.



Рис. 1 – Средний балл по преподаваемым дисциплинам за три года

На рис. 1 четко виден рост графиков среднего балла за последние три года по преподаваемым дисциплинам.

### Образец оформления сложного рисунка в тексте

Ширина периодонтальной щели колеблется от 0,1 до 0,55 мм. Направление пучков коллагеновых волокон периодонта неодинаково в различных его отделах. В устье зубной альвеолы (краевой периодонт) в удерживающем аппарате можно выделить зубодесневую, межзубную и зубоальвеолярную группы пучков волокон (Рис. 5).

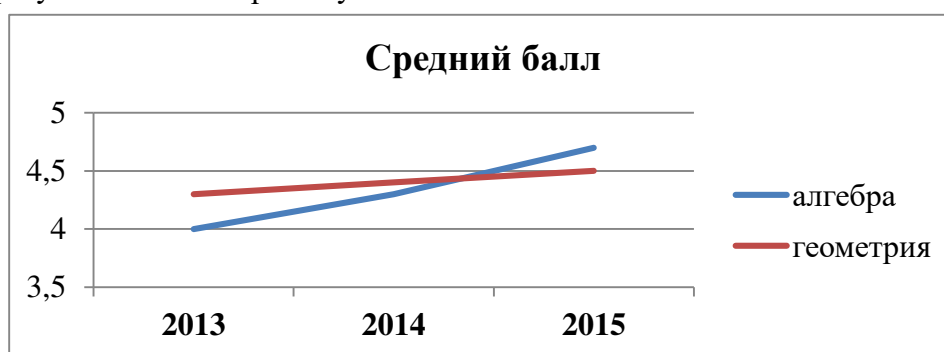

Рисунок 5 – Волокна периодонта

1 - межсосочковые; 2 - циркулярные; 3 - межзубные; 4 - зубодесневые

Зубодесневые волокна начинаются от цемента корня у дна десневого кармана и распространяются веерообразно кнаружи в соединительную ткань десны. Толщина пучков не превышает 0,1 мм.

#### **Образец оформления простого маркированного списка**

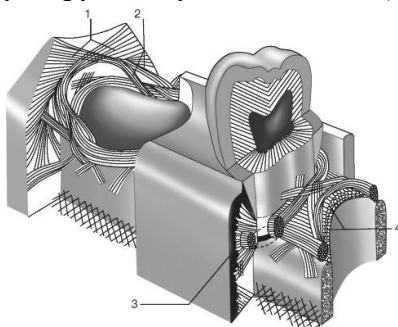
К опасным факторам экологического характера следует отнести следующие явления:

- ускоренное разрушение почвы и ее загрязнение тяжелыми металлами, другими вредными веществами;
- загрязнение и истощение водных ресурсов и т. п.

#### **Образец оформления простого нумерованного списка**

К опасным факторам экологического характера следует отнести следующие явления:

1. Ускоренное разрушение почвы и ее загрязнение тяжелыми металлами, другими вредными веществами;
2. Загрязнение атмосферы вредными химическими веществами, шумом, электромагнитными полями и ионизирующими излучениями;
3. Кислотные дожди;
4. Загрязнение и истощение водных ресурсов и т. п.

#### **Образец оформления сложного списка**

Можно выделить несколько факторов, влияющих на успех лечения:

1. Тщательное изучение исходной клинической картины:
  - линия улыбки (визуализация десневого края);
  - биотип мягких тканей (толстый, тонкий).
2. Планирование имплантологического лечения с ортопедической и хирургической точки зрения включает:
  - оценку возможности установки имплантатов в выгодное по ортопедическим показателям положение.

МИНИСТЕРСТВО ЗДРАВООХРАНЕНИЯ РОССИЙСКОЙ ФЕДЕРАЦИИ  
федеральное государственное бюджетное учреждение  
«Национальный медицинский исследовательский центр имени В.А. Алмазова»  
Министерства здравоохранения Российской Федерации  
(ФГБУ «НМИЦ им. В.А. Алмазова» Минздрава России)

ИНСТИТУТ МЕДИЦИНСКОГО ОБРАЗОВАНИЯ

ОДОБРЕНО  
Учебно-методическим советом  
ФГБУ «НМИЦ им. В.А. Алмазова»  
Минздрава России  
«15» октября 2024 г.  
Протокол №07/2024г.

УТВЕРЖДАЮ  
Генеральный директор  
ФГБУ «НМИЦ им. В.А. Алмазова»  
Минздрава России  
Е.В. Шляхто  
«25» октября 2024 г.

Заседание Ученого совета  
«25» октября 2024 г.  
Протокол № 10

## МЕТОДИЧЕСКИЕ МАТЕРИАЛЫ

по дисциплине «Тренинг саморазвития»

специалитет по специальности  
**37.05.01 Клиническая психология**

Очная форма обучения

Санкт-Петербург  
2024

## ЛИСТ СОГЛАСОВАНИЯ

Методические материалы по дисциплине «Тренинг саморазвития» рассмотрена и одобрена на заседании кафедры психологии.

## СОДЕРЖАНИЕ

№п/п	Наименование методических материалов
1	МЕТОДИЧЕСКИЕ РЕКОМЕНДАЦИИ ДЛЯ ПРЕПОДАВАТЕЛЯ ПО ОРГАНИЗАЦИИ И ПРОВЕДЕНИЮ ЗАНЯТИЙ ЛЕКЦИОННОГО ТИПА
2	МЕТОДИЧЕСКИЕ РЕКОМЕНДАЦИИ ДЛЯ ПРЕПОДАВАТЕЛЯ ПО ОРГАНИЗАЦИИ И ПРОВЕДЕНИЮ ЗАНЯТИЙ СЕМИНАРСКОГО ТИПА
3	МЕТОДИЧЕСКИЕ МАТЕРИАЛЫ ДЛЯ ОБУЧАЮЩИХСЯ
3.1	Методические рекомендации по самостоятельной работе
3.2	Методические рекомендации для обучающихся по выполнению различных видов самостоятельной работы (с Приложением образцов)



## МЕТОДИЧЕСКИЕ РЕКОМЕНДАЦИИ ДЛЯ ПРЕПОДАВАТЕЛЯ ПО ОРГАНИЗАЦИИ И ПРОВЕДЕНИЮ ЗАНЯТИЙ ЛЕКЦИОННОГО ТИПА

### Введение

Занятие лекционного типа является одной из основных системообразующих форм организации учебного процесса. Лекция представляет собой систематическое, последовательное, монологическое изложение преподавателем - лектором учебного материала, как правило, теоретического характера. Такое занятие представляет собой элемент технологии представления учебного материала путем логически стройного, систематически последовательного и ясного изложения.

Лекция требует порой от лектора особого физического, умственного и душевного напряжения, энтузиазма. Заурядно прочитанная лекция никогда не вызовет оживления аудитории и, как правило, никогда не достигнет своей цели и будет забыта сразу же после своего прочтения. Аналогичными могут быть последствия и для лекции, автор которой не покажет высокого уровня знаний и профессионализм, не сумеет обосновать актуальности и необходимости учебного материала для практики.

Лекция - в переводе с латинского означает чтение, систематическое, последовательное изложение учебного материала, какого-либо вопроса, темы, раздела, предмета, методов науки. В общих чертах лекцию иногда определяют как полутора-двухчасовое систематизированное изложение важных проблем науки посредством живой и хорошо организованной речи.

Лекция составляет основу теоретического обучения и должна давать систематизированные основы научных знаний по дисциплине, раскрывать состояние и перспективы развития соответствующей области науки и техники, концентрировать внимание обучающихся на наиболее сложных и узловых вопросах, стимулировать их активную познавательную деятельность и способствовать формированию творческого мышления.

Цель лекции – организация целенаправленной познавательной деятельности обучающихся по овладению программным материалом учебной дисциплины. Чтение курса лекций позволяет дать связанное, последовательное изложение материала в соответствии с новейшими данными науки, сообщить слушателям основное содержание предмета в целостном, систематизированном виде.

Преподавание учебных дисциплин и междисциплинарных курсов осуществляется в соответствии с ФГОС ВО и учебным планом.

Ведущим методом в лекции выступает устное изложение учебного материала, с использованием мультимедийной и электронно-вычислительной техники, схем, плакатов и др.

Лекции читаются заведующим кафедрой, профессорами и доцентами.

Квалификация преподавателя высшей школы в значительной мере определяется тем, насколько содержательно и мастерски читает он лекции. Обычно выделяют следующие основные элементы лекторского мастерства, которые делают его эффективным средством обучения и воспитания в вузе:

- научность, содержательность;
- связь теории с практикой;
- систематичность, последовательность и доступность обучения;
- умение достигать наибольшей взаимной связи с аудиторией, создание атмосферы сопереживания;
- воздействие личности лектора на аудиторию;
- умение организовывать самостоятельную работу обучающихся, возбудить интерес к работе с книгой, использованию электронной библиотеки и Интернет-ресурсов.

Лекция должна иметь четкую структуру и логику раскрытия последовательно излагаемых вопросов, необходимую идейно-теоретическую направленность, твердый теоретический и методический «стержень», законченный характер освещения определенной темы (или проблемы), тесную увязку с предыдущим материалом.

Лекция может быть:

- доказательной и аргументированной, содержать достаточное количество ярких и убедительных примеров, фактов, обоснований;

- проблемной, раскрывать противоречия и указывать пути их решения, ставить перед обучающимися вопросы для размышления.

- наглядной, сочетаться по возможности с демонстрацией аудиовизуальных материалов, макетов, моделей, образцов и т.д.

Не стоит забывать, что использование мультимедийной техники, компьютера с выходом в Интернет не способны заменить живой речи преподавателя.

В какой бы форме лекция не преподносилась, все же педагог с его методическими приемами доведения учебного материала будет по-прежнему оставаться центральной фигурой занятия, а умелое и рациональное использование им средств наглядности будет одним из ярких признаков мастерства наглядным и доступным для данной аудитории. Кроме этого, лекция должна:

- обладать внутренней убежденностью, силой логической аргументации и вызывать у обучающихся необходимый интерес познания, давать направления для самостоятельной работы обучающихся;

- отражать методическую обработку материала (выделение главных мыслей и положений, подчеркивание выводов, повторение их в различных формулировках);

- должна излагаться четким и ясным языком, содержать разъяснение всех вновь вводимых терминов и понятий.

### **Структура лекции**

Лекция состоит из трех основных частей: вступительной, основной и заключительной.

**Вступительная** часть определяет название темы, план и цель лекции. Она призвана заинтересовать и настроить аудиторию. В этой части лекции преподавателем излагается актуальность, основная идея, связь данной лекции с предыдущими занятиями, ее основные вопросы. Введение должно быть кратким и целенаправленным.

В **основной** части лекции реализуется научное содержание темы, все главные узловые вопросы, проводится вся система доказательств с использованием наиболее целесообразных методических приемов. Каждый учебный вопрос заканчивается краткими выводами, логически подводящими обучающихся к следующему вопросу лекции.

**Заключительная** часть имеет целью обобщать в кратких формулировках основные идеи лекции, логически завершая ее как целостное творение.

Каждая из структурных частей лекции чрезвычайно важна в доведении материала обучаемым, и сравнивать их по приоритетности просто некорректно. У каждой из них своя цель, специфика, временные рамки, особенности и сложности.

Лекция по своему структурному построению должна придерживаться данных общих правил. Однако отдельные виды лекций все же могут иметь свои особенности как по содержанию, так и по структуре, которые необходимо учитывать в последующем при составлении их планов.

### **Основные функции и виды лекции**

Лекции присущи три основные педагогические функции, которые определяют ее возможности в учебном процессе: познавательная, развивающая и организующая.

Познавательная функция выражается в возможности средствами лекции обеспечить слушателей основной научной информацией, необходимой для их профессиональной и исследовательской деятельности.

Развивающая функция лекции реализуется в непосредственном контакте обучающегося с преподавателем, становлении у обучающихся творческой мыслительной деятельности, обеспечивающей их профессионально-личностное развитие.

Организирующая функция предусматривает управление самостоятельной работой обучающихся, как в процессе занятия, так и во внеаудиторное время.

Выделяют четыре основных вида лекций применяемые для передачи теоретического материала: вводная, информационная, заключительная и обзорная.

**Вводная лекция** – один из наиболее важных и трудных видов лекции при чтении систематических курсов. От успеха этой лекции во многом зависит успех усвоения всего курса. Она может содержать:

**Вводная лекция** – один из наиболее важных и трудных видов лекции при чтении систематических курсов. От успеха этой лекции во многом зависит успех усвоения всего курса. Она может содержать:

- определение учебной дисциплины;
- краткую историческую справку о дисциплине;
- цели и задачи дисциплины, её роль в общей системе обучения и связь со смежными дисциплинами;
- основные проблемы (понятия и определения) данной науки;
- основную и дополнительную учебную литературу;
- особенности самостоятельной работы обучающихся над учебной дисциплиной и формы участия в научно-исследовательской работе;
- отчетность по курсу.

**Информационная лекция** ориентирована на изложение и объяснение обучающимся научной информации, подлежащей осмыслению и запоминанию. Это самый традиционный тип лекций в практике высшей школы.

**Заключительная лекция** предназначена для обобщения полученных знаний и раскрытия перспектив дальнейшего развития данной науки.

**Обзорная лекция** — это систематизация научных знаний на высоком уровне, допускающая большое число ассоциативных связей в процессе осмысления информации, излагаемой при раскрытии внутри предметной и меж предметной связей, исключая детализацию и конкретизацию. Как правило, стержень излагаемых теоретических положений составляет научно-понятийная и концептуальная основа всего курса или крупных его разделов.

В зависимости от предмета изучаемой дисциплины и дидактических целей могут быть использованы в учебном процессе проблемная лекция, лекция-визуализация, лекция-пресс-конференция, лекция с заранее запланированными ошибками, лекция вдвоем и др.

На **проблемной лекции** новое знание вводится через проблемность вопроса, задачи или ситуации. При этом процесс познания обучающихся в сотрудничестве и диалоге с преподавателем приближается к исследовательской деятельности. Содержание проблемы раскрывается путем организации поиска ее решения или суммирования и анализа традиционных и современных точек зрения.

**Лекция-визуализация** представляет собой визуальную форму подачи лекционного материала с использованием технических средств обучения или аудиовидеотехники (видео-лекция). Чтение такой лекции сводится к развернутому или краткому комментированию просматриваемых визуальных материалов.

**Лекция-пресс-конференция** проводится как научно-практическое занятие, с заранее поставленной проблемой и системой докладов, длительностью 5-10 минут. Каждое выступление представляет собой логически законченный текст, заранее подготовленный в рамках предложенной преподавателем программы. Совокупность представленных текстов позволит всесторонне осветить проблему. В конце лекции преподаватель подводит итоги самостоятельной работы и выступлений обучающихся, дополняя или уточняя предложенную информацию, формулирует основные выводы.

**Лекция вдвоем (или бинарная лекция)** - это разновидность чтения лекции в форме диалога двух преподавателей (либо как представителей двух научных школ, либо как теоретика

и практика). Необходимы: демонстрация культуры дискуссии, вовлечение в обсуждение проблемы обучающихся.

**Лекция с заранее запланированными ошибками** - рассчитана на стимулирование обучающихся к постоянному контролю предлагаемой информации (поиск ошибки: содержательной, методологической, орфографической). В конце лекции проводится диагностика слушателей и разбор сделанных ошибок.

**Лекция-консультация** может проходить по разным сценариям. Первый вариант осуществляется по типу «вопросы—ответы». Лектор отвечает в течение лекционного времени на вопросы обучающихся по всем разделу или всему курсу. Второй вариант такой лекции, представляемой по типу «вопросы—ответы—дискуссия», является тройным сочетанием: изложение новой учебной информации лектором, постановка вопросов и организация дискуссии в поиске ответов на поставленные вопросы».

Кроме рассмотренных видов лекций различают еще и такие лекции, как лекция – беседа, лекция – воспоминание, лекция-концерт, лекция-показ, лекция-экскурсия и др.

### **Порядок подготовки и проведения лекции**

Подготовка лекции начинается с разработки преподавателем структуры рабочего лекционного курса по конкретной дисциплине. Руководством здесь должна служить рабочая программа дисциплины (далее - РП, разработанная с учетом требований ФГОС ВО, учебного плана).

Структура лекционного курса обычно включает в себя вступительную, основную и заключительную части. Количество лекций в той или иной части определяется с учетом общего количества часов, отведенных для лекционной работы согласно учебному плану.

После определения структуры лекционного курса можно приступить к подготовке той или иной конкретной лекции. Методика работы над лекцией предполагает примерно следующие этапы:

- 1) отбор материала для лекции, составление списков основной и дополнительной литературы;
- 2) определение объема и содержания лекции;
- 3) выбор последовательности и логики изложения, написание конспекта;
- 4) подбор иллюстративного материала;
- 5) выработка манеры чтения лекции.

Отбор материала для лекции определяется ее темой. Лектору следует тщательно ознакомиться с содержанием темы в базовой учебной литературе, которой пользуются обучающийся, чтобы выяснить, какие аспекты изучаемой проблемы хорошо изложены, какие данные устарели и требуют корректировки. Следует обдумать обобщения, которые необходимо сделать, выделить спорные взгляды и четко сформировать свою точку зрения на них.

Определение объема и содержания лекции - второй важный этап подготовки лекции, определяющий темп изложения материала. Это обусловлено ограниченностью временных рамок, определяющих учебные часы на каждую дисциплину. Не рекомендуется идти по пути планирования чтения на лекциях всего предусмотренного программой материала в ущерб полноте изложения основных вопросов. Лекция должна содержать столько информации, сколько может быть усвоено аудиторией в отведенное время. Лекцию нужно разгружать от части материала, перенося его на самостоятельное изучение. Этот материал наряду с лекционным должен выноситься на экзамен. Если лекция будет прекрасно подготовлена, но перегружена фактическим (статистическим, и т.п.) материалом, то она будет малоэффективной и не достигнет поставленной цели. Кроме того, при выборе объема лекции необходимо учитывать возможность «среднего» обучающегося записать ту информацию, которую, по мнению преподавателя, он должен обязательно усвоить.

Приступая к решению вопроса об объеме и содержании лекции, следует учитывать ряд особенных, специфических черт этого вида занятий, в том числе и дидактическую характеристику лекции. Объем и содержание лекции зависят и от ряда классификационных

характеристик лекционного занятия. Существуют классификации лекций по различным основаниям:

- месту в лекционном или учебном курсе (вводная, установочная, обзорная, итоговая и др.);
- преимущественной форме обучения (лекции при очном, заочном и очно-заочном (вечернем) обучении);
- частоте общения лектора с аудиторией (разовая, систематическая, цикловая ит.п.);
- степени проблемности изложения материала (информационная, проблемная, дискуссия и т.п.).

Так, например, вводная лекция читается, как правило, в начале курса с целью дать обучающимся общее представление о его содержании, месте в учебном процессе и роли в их будущей практической деятельности. Вводная лекция в значительной степени может носить популярный характер и читаться монологически. На вводной лекции может быть дан список необходимой для работы литературы, разъяснено, какие вопросы будут изучены на семинарских занятиях, выделены проблемы, решение которых потребует особых усилий.

Очень полезен для установления интереса со стороны слушателей краткий рассказ об истории кафедры и ее научном потенциале, существующей научной школе по данному направлению, перспективах сотрудничества с кафедрой.

Содержание лекции должно отвечать ряду дидактических принципов. Основными из них являются: целостность, научность, доступность, систематичность и наглядность.

Целостность лекции обеспечивается созданием единой ее структуры, основанной на взаимосвязи задач занятия и содержания материала, предназначенного для усвоения обучающимися. В тех случаях, когда на одном занятии достигнуть такой целостности не представляется возможным, это должно быть специально обосновано лектором ссылками на предыдущее или последующее изложение, на литературные и другие источники.

Научность лекции предполагает соответствие материала основным положениям современной науки, абсолютное преобладание объективного фактора и доказательность выдвигаемых положений. Каждый тезис должен быть четко сформулированным и непротиворечивым. Прежде чем приступить к доказательству, необходимо выяснить, насколько тезис усвоен обучающимися. В ходе всего доказательства тезис должен оставаться неизменным.

Лектор должен стремиться к чистоте речи, избегать слов-паразитов («значит», «так сказать», «понимаете»). Принцип доступности лекции предполагает, что содержание учебного материала должно быть понятным, а объем этого материала посильным для «среднего» обучающегося.

Следование принципу систематичности требует соблюдения ряда педагогических правил. К ним, первую очередь, относят:

- взаимосвязь изучаемого материала с ранее изученным, постепенное повышение сложности рассматриваемых вопросов;
- взаимосвязь частей изучаемого материала;
- обобщение изученного материала;
- стройность изложения материала по содержанию и внешней форме его подачи, рубрикация курса, темы, вопроса;
- единообразие структуры построения материала.

Дидактический принцип наглядности в обучении основан на том, что ознакомление обучающихся с каким-либо новым явлением или предметом начинается с конкретного ощущения и восприятия, однако, массированное применение их на лекции ведет к повышенному утомлению обучающихся. Преподаватель должен очень четко представлять, на каком именно этапе лекции он будет использовать ту или иную наглядность, а также случаи отсутствия возможности ее использования по независящим от него причинам.

Выбор последовательности и логики изложения материала - следующий этап работы над лекцией. При составлении плана лекции лучше выделить самостоятельные разделы, после

каждого из которых желательно сделать обобщения. Выделить информацию, на которой необходимо сконцентрировать внимание слушателей. Определяя логику построения лекции, следует четко определить, каким методом изложения вы будете пользоваться - методом индукции, дедукции или аналогии.

Индуктивный метод состоит в движении от частного к общему. Индукция может быть полной, когда обобщение делается из анализа всех без исключения характеристик, параметров или других данных об изучаемом явлении или предмете. Недостатком ее является громоздкость, так как приходится иногда оперировать с большим числом данных. Поэтому болеераспространена индукция неполная, когда обобщения делают на основании некоторых (не исчерпывающих, но достаточных) данных.

Дедуктивный метод изложения состоит в движении от общего к частному. Дедукцией пользуются в том случае, если известна какая-либо общая закономерность и на ее основе подлежит анализу отдельные проявления этой закономерности.

Метод аналогии основан на вынесении заключения об изучаемом явлении по сходству с другими известными явлениями. Это сходство может быть установлено по нескольким признакам, которые должны быть существенными и характеризовать явление с различных сторон. Проводя аналогию, нужно устанавливать и развитие рассматриваемых явлений, что способствует объективности анализа. Следует избегать использования поверхностных признаков аналогии, так как это может привести к типичной ошибке, называемой «ложной аналогией».

Особое внимание следует уделить требованиям к конспектированию лекций. В методической литературе не существует единого правила к тому, как нужно записывать лекцию. Это зависит от индивидуальных особенностей требований преподавателей и индивидуальных качеств личности обучающихся. Формирование культуры ведения лекционных записей - важная педагогическая задача. Конспект полезен тогда, когда изначально ориентирован на одновременную со слушанием лекции мыслительную переработку материала, на выделение и фиксацию в тезисно-аргументированной форме главного содержания лекции.

Подбор иллюстрированного материала может быть немаловажным этапом подготовки лекции. Несмотря на разнообразие наглядных пособий, при их использовании следует соблюдать некоторые общие правила. Демонстрационный материал во всех случаях должен играть подчиненную роль, быть одним из аппаратов лектора, а не подменять содержания лекции. В каждый момент лекции необходимо демонстрировать только тот наглядный материал, который иллюстрирует излагаемые положения. Подбор иллюстративного материала может быть немаловажным этапом подготовки лекции. Таблицы, диапозитивы, рисунки, схемы необходимо не только тщательно отобрать, но определить и зафиксировать их последовательность при чтении лекции.

Выработка индивидуальной манеры чтения лекции — исключительно важный и длительный период в подготовке к лекционному занятию. Прежде всего, не следует никогда читать текст лекции. Надо стремиться к ведению активного диалога с аудиторией, держать себя непринужденно, свободно, уверенно, передвигаться по аудитории, следя за тем, успевают ли обучающийся записывать за вами. Целесообразно повторять наиболее важные положения, периодически менять тембр голоса, логические ударения, показывая этим важность раздела, мысли, вывода или обобщения. Это нужно заранее продумать при подготовке лекции, отметить в лекционной модели, например, подчеркивая те или иные блоки лекции цветными фломастерами.

**Заключительный этап работы** над текстом лекции - ее оформление. Абсолютное большинство начинающих лекторов подобранные материалы оформляет в виде конспектов. Более опытные преподаватели обходятся разного рода тезисными записями и планами. В педагогической литературе рекомендуется использовать лекционную модель (расширенный план лекции), которая используется при чтении лекции. Требования к организации и

проведению лекционных занятий:

- Организационно-методической базой проведения занятий является учебный план специальности. На основе него объем часов аудиторных занятий, отведенный для каждой учебной дисциплины, делится на часы лекционных, практических, лабораторных и других занятий соответствующими кафедрами, с указанием форм контроля текущей и промежуточной аттестации обучаемых.

- Преподаватель, назначенный для чтения лекций, обязан до начала учебного процесса подготовить учебно-методические материалы, необходимые для проведения лекционно-семинарских занятий. К ним относятся:

- рабочая программа учебной дисциплины с Приложением «Оценочные средства»;
- методические материалы по дисциплине для преподавателя и обучающихся

Разработанный комплект учебно-методических материалов предоставляется в бумажном и электронном виде, обсуждается на заседании кафедры перед началом учебного года и утверждается заместителем директора по УМР.

- Преподаватель обязан проводить лекционные занятия в строгом соответствии с годовым учебным графиком и утвержденным на его основе расписанием лекций.

Категорически запрещается:

- заканчивать лекционные занятия ранее или позже установленного в расписании времени;
- досрочно (до окончания семестра) завершать чтение курса;
- самовольно изменять время или место проведения лекционных занятий.

В случае возникновения объективной необходимости переноса занятий на другое время или в другую аудиторию, преподаватель обязан заблаговременно согласовать это изменение с отделом организации учебного процесса.

Не допускается отмена лекции. При возникновении форс- мажорных обстоятельств преподаватель, назначенный для чтения лекций, обязан заблаговременно информировать о невозможности проведения занятий с объяснением причины.

Преподаватель, проводящий лекционные занятия, обязан вести учет посещаемости обучающихся по журналам групп. В случае неявки обучающихся на лекцию преподаватель обязан незамедлительно информировать деканат.

## МЕТОДИЧЕСКИЕ РЕКОМЕНДАЦИИ ДЛЯ ПРЕПОДАВАТЕЛЯ ПО ОРГАНИЗАЦИИ И ПРОВЕДЕНИЮ ЗАНЯТИЙ СЕМИНАРСКОГО ТИПА

### **Введение**

Занятия семинарского типа - одна из форм систематических занятий, на которых обучающиеся под руководством преподавателя приобретают необходимые умения и навыки по тому или иному разделу определенной дисциплины, входящей в учебный план.

Кафедрам рекомендуется разработать сборники задач, упражнений, вопросов и заданий, сопровождающихся методическими указаниями применительно к конкретным дисциплинам.

*Цель* занятий семинарского типа - предоставление возможностей для углубленного изучения теории, овладения практическими навыками и выработки самостоятельного творческого мышления у обучающихся.

### ***Задачи:***

- отражение в учебном процессе современных достижений науки;
- углубление теоретической и практической подготовки обучающихся;
- приближение учебного процесса к реальным условиям работы того или иного специалиста;
- формирование умения применять полученные знания на практике, осуществлять вычисления и расчеты;
- развитие инициативы и самостоятельности обучающихся;
- формирование навыков публичного выступления, способности представлять результаты проведенного исследования, умения вести дискуссию;
- контроль за освоением учебной дисциплины.

### ***Функции занятий семинарского типа:***

- учебно-познавательная - закрепление, расширение, углубление знаний, полученных на лекциях и в ходе самостоятельных занятий;
- обучающая - школа публичного выступления, развитие навыков отбора и обобщения информации;
- стимулирующая - определенный стимул к дальнейшей пробе своих творческих сил и подготовке к более активной работе;
- воспитательная - формирование мировоззрения и убеждений, воспитание самостоятельности, научного поиска, самостоятельности, смелости;
- контролирующая - в проверке уровня знаний и качества самостоятельной работы обучающихся.

### ***Обучение на занятиях семинарского типа направлено на:***

- обобщение, систематизацию, углубление, закрепление полученных теоретических знаний по дисциплине;
- формирование умений (аналитических, проектировочных, конструктивных и др.) применять полученные знания на практике;
- реализацию единства интеллектуальной, практической деятельности;
- формирование практических умений выполнять определенные действия, операции, необходимые в последующей профессиональной деятельности;
- выработку при решении поставленных задач таких профессионально значимых факторов, как самостоятельность, ответственность, точность.

### **Рекомендации преподавателям для облегчения освоения обучающимся практических навыков в ходе практического (семинарского) занятия:**

1. Преподаватель составляет план каждого занятия, в который входит: определение



целей и задач, подбор материала к занятию, подбор литературы, рекомендуемой обучающимся к данной теме, разработка рекомендаций обучающимся по организации самостоятельной работы в ходе подготовки к занятию семинарского типа, распределение пунктов плана по времени, моделирование вступительной и заключительной частей семинара.

2. Тема занятия семинарского типа и основные вопросы обсуждения объявляются преподавателем заранее.

3. Преподаватель, ведущий занятия семинарского типа должен находиться в постоянном контакте с обучающимися.

4. Преподаватель может использовать любую из форм проведения занятий: обсуждение сообщений, докладов, рефератов, выполненных обучающимися по результатам учебных или научных исследований под руководством преподавателя, семинар-диспут, упражнения на самостоятельность мышления, письменная контрольная работа, коллоквиум, собеседование, решение ситуационных задач, кейсов, расчетных заданий и других современных технологий обучения. Выполнение расчетов, вычислений, работа с документацией, инструктивными справочниками, составление проектной, плановой и другой специальной документацией.

5. Состав заданий для занятия должен быть спланирован так, чтобы за отведенное время их выполнили большинство обучающихся.

6. Преподавателю следует направлять ход обсуждений на формирование навыков профессиональной полемики и закрепление обсуждаемого материала. На занятиях обучающиеся учатся грамотно излагать проблемы, свободно высказывать свои суждения, рассматривать ситуации, способствующие профессиональной компетенции.

7. Во время проведения занятий подводятся итоги самостоятельной работы обучающихся по усвоению обсуждаемой научной проблемы. Особое значение имеет ознакомление обучающегося с методикой работы с учебной и научной литературой, навыками ее использования при самостоятельной работе, при подготовке к занятиям.

8. При проведении занятий в интерактивной форме (деловая, ролевая игра, ток-шоу и т.п.) преподавателю необходимо продумать и довести до обучающихся правила проведения, роли, функции, схемы взаимодействия участников, а также систему оценивания.

9. Строить ход занятий следует таким образом, чтобы обучающийся, овладев первоначальными профессиональными навыками и умениями, смог в дальнейшем закрепить их в процессе практики и написания выпускной квалификационной работы.

При планировании состава и содержания занятий семинарского типа следует исходить из того, что все они имеют разные ведущие дидактические цели.

Практические работы направлены на формирование практических умений:

- учебных - решать задачи по физике, химии, математике и пр.;
- профессиональных - выполнять определенные действия, операции, необходимые в последующей профессиональной деятельности.

Семинарские занятия с целью овладения обучающимися общих и профессиональных компетенций, развития их личностных качеств.

В соответствии с ведущей дидактической целью содержанием занятий семинарского типа является:

- решение разного рода задач, в том числе профессиональных (анализ производственных ситуаций, решение ситуационных производственных задач,
- выполнение профессиональных функций в деловых играх и т.п.);
- выполнение вычислений, расчетов;
- работа с нормативными документами, инструктивными материалами, документами первичного учета и др.

Наряду с формированием умений и навыков в процессе практических занятий обобщаются, систематизируются, углубляются и конкретизируются теоретические знания, вырабатывается способность и готовность использовать теоретические знания на практике.

Содержанием семинарских занятий, в соответствии с ведущей дидактической целью, является подготовка докладов, выступлений, обзора материалов периодической печати и т.п. В процессе семинарских занятий формируются умения публичных выступлений, способность приобретать, высказывать и отстаивать собственные убеждения, систематизируется и расширяется объем знаний, реализуется региональный компонент, приобретаются навыки самостоятельной работы.

### **Организация и проведение занятий семинарского типа**

Практическое занятие проводится в учебных или компьютерных кабинетах. Продолжительностью 4 часа. В плане проведения практической работы указываются:

Семинарские занятия проводятся в учебных кабинетах. Продолжительностью, как правило, не менее 2-х академических часов. В плане проведения семинарского занятия указываются:

Планы проведения лабораторных работ, практических и семинарских занятий рассматриваются на заседаниях кафедры и утверждаются заведующим кафедрой.

Практические занятия могут носить:

– репродуктивный характер, в этом случае при их проведении обучающиеся пользуются подробными инструкциями, в которых определены пояснения к порядку выполнения работы;

– активный частично-поисковый характер - эти работы отличаются тем, что обучающиеся должны самостоятельно выбрать необходимое оборудование, способы выполнения работы по материалам инструктивной, справочной и др. литературы;

– интерактивный поисковый характер - такие работы характеризуются тем, что обучающиеся должны решить новую для них проблему, опираясь на имеющиеся теоретические знания.

Семинарские занятия могут проводиться в активной и интерактивной формах деловых игр, круглых столов, компьютерных симуляций, кейс-стади и пр., обеспечивающих максимальную активность обучающихся при обсуждении поставленных вопросов.

Для усиления профессиональной направленности практических и семинарских занятий рекомендуется проведение бинарных уроков. На таких занятиях, результаты лабораторных работ, практических и семинарских занятий, полученные на одной учебной дисциплине или профессиональном модуле являются основой для их выполнения на другой учебной дисциплине и профессиональном модуле.

Рекомендуется проведение сквозных практических работ на основе внутрипредметных связей, когда результаты, полученные в одной практической работе, используются при выполнении последующих практических работ по данной дисциплине.

Для повышения эффективности проведения практических занятий рекомендуется:

- разработка тестов входного контроля подготовленности обучающихся к их выполнению;

– разработка дифференцированных заданий на их выполнение с учетом индивидуальных особенностей обучающихся;

– максимальная организация самостоятельного выполнения обучающимися лабораторных работ, практических и семинарских занятий;

– использование бланков документов, инструктивных материалов;

– наличие материалов, позволяющих проконтролировать правильность выполнения обучающимися заданий расчетного характера.

# МЕТОДИЧЕСКИЕ МАТЕРИАЛЫ ДЛЯ ОБУЧАЮЩИХСЯ

## Методические рекомендации по самостоятельной работе

### Введение

Самостоятельная работа – часть учебного процесса, выполняемая обучающимися без посторонней помощи с целью усвоения, закрепления и совершенствования знаний, выработки соответствующих умений, приобретения практического опыта, формирования общекультурных, общепрофессиональных и профессиональных компетенций, составляющих содержание подготовки специалистов.

В образовательном процессе выделяют два вида самостоятельной работы:

1) Аудиторная – работа, выполняемая на учебных занятиях по заданию преподавателя;

2) Внеаудиторная – планируемая учебная, творческо-исследовательская работа, выполняемая вне занятий по заданию и при методическом руководстве преподавателя, но без его непосредственного участия.

Содержание и формы самостоятельной работы, обучающихся определяются в соответствии с ее целями:

#### Для овладения знаниями:

– чтение текста (учебника, первоисточника, дополнительной литературы, ресурсов Интернет);

- составление плана текста;
- графическое изображение структуры текста;
- составление электронной презентации;
- конспектирование текста;
- подготовка выписок из текста;
- работа со словарями и справочниками, ознакомление с нормативными документами;

– научно-исследовательская работа;

– использование компьютерной техники, интернета и др.;

#### Для закрепления и систематизации знаний:

– работа с конспектом лекций;

– работа над учебным материалом (учебника, первоисточника, дополнительной литературы, аудио- и видеозаписей);

– составление плана и тезисов ответа;

– составление таблиц для систематизации учебного материала;

– изучение нормативных материалов;

– ответы на контрольные вопросы;

– аналитическая обработка текста (аннотирование, рецензирование и др.);

– заполнение рабочих тетрадей, дневников практик;

– подготовка тезисов сообщений к выступлению на семинаре, конференции;

– подготовка рефератов, докладов, презентаций, эссе;

– составление резюме;

– написание истории болезни;

– составление библиографии, тематических кроссвордов и др.;

#### Для формирования умений:

– решение задач и упражнений по образцу;

– решение вариативных задач и упражнений;

– отработка манипуляций;

– выполнение расчетно-графических работ;

– решение ситуационных производственных (профессиональных) задач;

- подготовка к контрольным работам, практическим и лабораторным занятиям, семинарским занятиям, деловым играм, промежуточной аттестации;
- проектирование и моделирование разных видов и компонентов профессиональной деятельности;
- подготовка проектов;
- опытно-экспериментальная, научно-исследовательская работа;
- занятия в симуляционных классах, центрах;
- другие формы деятельности, в рамках формирования социокультурной среды, создания условий, необходимых для всестороннего развития и социализации личности, сохранения здоровья обучающихся, развития воспитательного компонента образовательного процесса.

## **Методические рекомендации для обучающихся по выполнению различных видов самостоятельной работы**

### **1. Составление плана**

План – это самая короткая форма оформления записей, которая не передаёт фактического содержания изучаемого материала, а лишь указывает схему его подачи и позволяет обучающимся:

- восстановить в памяти содержание источника;
- составить записи разного рода;
- ускорить проработку источника информации;
- организовать самоконтроль;
- сосредоточить внимание и стимулировать самостоятельную работу.

Составление плана при работе с текстом осуществляется по следующему алгоритму:

1. Прочитать текст целиком.
2. Разделить его на смысловые части.
3. Дать заголовки каждой части (заголовки должны отражать содержание части).

### **2. Составление тезисов**

Тезис – это положение, кратко излагающее какую-либо идею, а также одну из основных мыслей лекции, доклада и т.п.

Тезисы:

- повторяют, сжато формулируют и заключают написанное или изложенное устно;
- всегда имеют доказательства;
- всегда подразумевают аргументацию и выявляют суть содержания;
- позволяют обобщить материал.

Составление тезисов при работе с текстом осуществляется по следующему алгоритму:

1. Ознакомиться с содержанием материала.
2. Разбить текст на смысловые блоки.
3. Определить главную мысль каждой части.
4. Осмыслить суть этой мысли и передать её своими словами (или найти подходящую формулировку в тексте).
5. Тезисы необходимо нумеровать, чтобы сохранить логику авторских рассуждений.

### **3. Составление конспектов**

Конспект – это краткая запись содержания текста, выделение главных идей и положений. Основные требования к написанию конспекта: системность и логичность изложения материала, краткость, убедительность и доказательность.

Можно выделить следующие виды конспектов:

– **плановый**. При создании такого конспекта сначала пишется план текста, по каждому пункту которого даётся комментарий. Это могут быть цитаты или свободно изложенный текст.

– **тематический конспект**, является кратким изложением данной темы, раскрываемой по нескольким источникам.

– **текстуальный конспект**, представляет собой монтаж цитат, которые связаны логическими переходами.

– **свободный конспект**, включает в себя и цитаты, и собственные формулировки.

Составление конспекта может осуществляться по следующему алгоритму:

1. Прочитать текст, отметить в нём новые слова, непонятные места, имена, даты; составить перечень основных мыслей, содержащихся в тексте, составить простой план, который поможет группировать материал в соответствии с логикой изложения;

2. Выяснить в словаре значение новых непонятных слов, записать их в тетрадь или словарь в конце тетради;

3. Повторно прочитать текст, сочетая чтение с записью основных мыслей автора и их иллюстраций. Запись ведётся своими словами, без переписывания текста. Важно стремиться к краткости, пользуясь правилами записи текста;

4. Прочитать конспект ещё раз, доработать его.

### **4. Составление аннотации**

Аннотация – краткая характеристика текста (книги, статьи, рукописи), раскрывающая содержание и фиксирующая основные проблемы, затронутые в тексте, мнения, оценки, выводы автора.

Основные требования, предъявляемые к составлению аннотации, заключаются в следующем:

– композиция аннотации должна быть внутренне логична и может отличаться от композиции исходного текста;

– отбор сведений, формулирование выводов и их расположение зависят от характера аннотации;

– язык аннотации должен отличаться лаконичностью, простотой, ясностью;

– аннотация к статье оформляется на библиографической карточке, даётся без абзацев.

Аннотация имеет две обязательные части:

1. Содержит краткую характеристику текста и формулировку темы.

2. Перечисление основных положений текста и указание на адресата (читательскую аудиторию).

### **5. Составление рецензии и отзыва**

Отзыв – общая оценка, мнение, впечатление о работе, произведении без детального анализа. Рецензия – разбор и оценка какого-нибудь сочинения, работы, статьи, которая кратко, объективно воспроизводит взгляды автора; а также даёт развёрнутое научно-обоснованное оценочное отношение к ведущим идеям рецензируемого источника.

### **6. Составление доклада**

Доклад – публичное сообщение на определённую тему, способствующее формированию навыков исследовательской работы, стимулирующее познавательный интерес.

Составление доклада осуществляется по следующему алгоритму:

1. Подобрать литературу по изучаемой теме, познакомиться с её содержанием.
2. Пользуясь закладками, отметить наиболее существенные места и сделать выписки.
3. Используя рекомендации по составлению тематического конспекта и составленный план, написать доклад, в заключение которого обязательно выразить своё отношение к излагаемой теме и её содержанию.
4. Прочитать текст и отредактировать его.
5. Оформить его в соответствии с требованиями к оформлению. (При устном выступлении следует соблюдать требования к устной речи.)

## **7. Реферат**

Реферат – краткое изложение содержания книги, статьи или нескольких работ по общей тематике на основе классификации, обобщения, анализа, с формулировкой собственных выводов.

Рефераты классифицируются:

1) по полноте изложения:

- информативные (рефераты-конспекты);
- индикативные (рефераты-резюме);

2) по количеству реферируемых источников:

- монографические;
- обзорные;

3) по читательскому назначению:

- общие;
- ориентация на широкую аудиторию; характеристика содержания в целом;
- специализированные;
- ориентация на специалистов.

Структурные элементы реферата:

1. Титульный лист.
2. Содержание.
3. Введение.
4. Основная часть.
5. Заключение.
6. Список использованной литературы.
7. Приложения.

Титульный лист: Титульный лист является первой страницей и заполняется по определенным правилам (приложение).

Содержание: включает все разделы работы, а также наименования всех их подразделов и пунктов с указанием номеров страниц, с которых они начинаются.

Введение: обоснование темы реферата, её актуальность, значимость; перечисление вопросов, рассматриваемых в реферате; определение целей и задач работы; обзор источников и литературы.

Основная часть: основная часть имеет название, выражающее суть реферата; может состоять из двух-трёх разделов, которые тоже имеют название. В основной части глубоко и систематизировано излагается состояние изучаемого вопроса; приводятся противоречивые мнения, содержащиеся в различных источниках, которые анализируются и оцениваются с особой тщательностью.

Заключение (выводы автора и предложения): формулируются результаты анализа эволюции и тенденции развития рассматриваемого вопроса; даются предложения о способах решения существенных вопросов, пути применения результатов работы.

Список используемой литературы: содержит сведения об источниках, использованных автором в ходе работы над темой работы, которые оформляются в алфавитном порядке.

Приложения: таблицы, схемы, графики, фотографии, макеты, эскизы и т.п.

Основные требования, предъявляемые к реферату:

- точное изложение взглядов автора;
- изложение всех наиболее существенных моментов реферируемого источника
- соблюдение единого стиля изложения
- использование точного, краткого, литературного языка;
- логическая последовательность изложения;
- ограниченность объёма.

Приложение

### Образец оформления таблицы в тексте

Основным и конечным результатом педагогической деятельности является развитие личности, способностей и компетентности обучающихся. Одним из показателей являются результаты мониторинга успеваемости и качества знаний обучающихся. Эти данные размещаются в таблице 3, по которой можно проследить динамику процесса обучения.

Таблица 3 – Результаты обучения

Учебный год	Общее количество учащихся	Средний балл	% качества знаний	% успеваемости
2013	90	4,0	100 %	100 %
2014	94	4,5	100 %	100 %
2015	117	4,7	100 %	100 %

### Образец оформления простого рисунка в тексте

Основным и конечным результатом педагогической деятельности является развитие личности, способностей и компетентности обучающихся. Одним из показателей являются результаты мониторинга успеваемости и качества знаний.



Рис. 1 – Средний балл по преподаваемым дисциплинам за три года

На рис. 1 четко виден рост графиков среднего балла за последние три года по преподаваемым дисциплинам.

### Образец оформления сложного рисунка в тексте

Ширина периодонтальной щели колеблется от 0,1 до 0,55 мм. Направление пучков коллагеновых волокон периодонта неодинаково в различных его отделах. В устье зубной альвеолы (краевой периодонт) в удерживающем аппарате можно выделить зубодесневую, межзубную и зубоальвеолярную группы пучков волокон (Рис. 5).

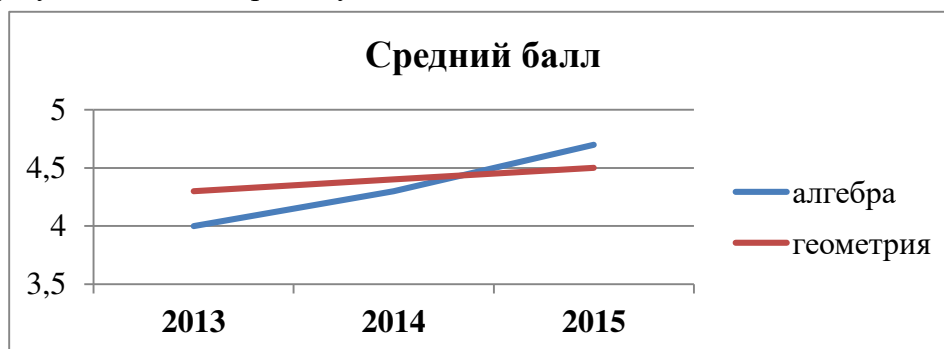

Рисунок 5 – Волокна периодонта

1 - межсосочковые; 2 - циркулярные; 3 - межзубные; 4 - зубодесневые

Зубодесневые волокна начинаются от цемента корня у дна десневого кармана и распространяются веерообразно кнаружи в соединительную ткань десны. Толщина пучков не превышает 0,1 мм.

#### **Образец оформления простого маркированного списка**

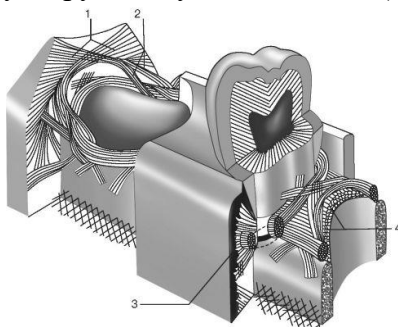
К опасным факторам экологического характера следует отнести следующие явления:

- ускоренное разрушение почвы и ее загрязнение тяжелыми металлами, другими вредными веществами;
- загрязнение и истощение водных ресурсов и т. п.

#### **Образец оформления простого нумерованного списка**

К опасным факторам экологического характера следует отнести следующие явления:

1. Ускоренное разрушение почвы и ее загрязнение тяжелыми металлами, другими вредными веществами;
2. Загрязнение атмосферы вредными химическими веществами, шумом, электромагнитными полями и ионизирующими излучениями;
3. Кислотные дожди;
4. Загрязнение и истощение водных ресурсов и т. п.

#### **Образец оформления сложного списка**

Можно выделить несколько факторов, влияющих на успех лечения:

1. Тщательное изучение исходной клинической картины:
  - линия улыбки (визуализация десневого края);
  - биотип мягких тканей (толстый, тонкий).
2. Планирование имплантологического лечения с ортопедической и хирургической точки зрения включает:
  - оценку возможности установки имплантатов в выгодное по ортопедическим показателям положение.



МИНИСТЕРСТВО ЗДРАВООХРАНЕНИЯ РОССИЙСКОЙ ФЕДЕРАЦИИ  
федеральное государственное бюджетное учреждение  
«Национальный медицинский исследовательский центр имени В.А. Алмазова»  
Министерства здравоохранения Российской Федерации  
(ФГБУ «НМИЦ им. В.А. Алмазова» Минздрава России)

ИНСТИТУТ МЕДИЦИНСКОГО ОБРАЗОВАНИЯ

ОДОБРЕНО  
Учебно-методическим советом  
ФГБУ «НМИЦ им. В.А. Алмазова»  
Минздрава России  
«15» октября 2024 г.  
Протокол №07/2024г.

УТВЕРЖДАЮ  
Генеральный директор  
ФГБУ «НМИЦ им. В.А. Алмазова»  
Минздрава России  
Е.В. Шляхто  
«25» октября 2024 г.

Заседание Ученого совета  
«25» октября 2024 г.  
Протокол № 10

**МЕТОДИЧЕСКИЕ МАТЕРИАЛЫ**

по дисциплине «Телесно-ориентированный тренинг»

специалитет по специальности  
**37.05.01 Клиническая психология**

Очная форма обучения

Санкт-Петербург  
2024

## ЛИСТ СОГЛАСОВАНИЯ

Методические материалы по дисциплине «Телесно-ориентированный тренинг» рассмотрена и одобрена на заседании кафедры психологии.

## СОДЕРЖАНИЕ

№п/п	Наименование методических материалов
1	МЕТОДИЧЕСКИЕ РЕКОМЕНДАЦИИ ДЛЯ ПРЕПОДАВАТЕЛЯ ПО ОРГАНИЗАЦИИ И ПРОВЕДЕНИЮ ЗАНЯТИЙ ЛЕКЦИОННОГО ТИПА
2	МЕТОДИЧЕСКИЕ РЕКОМЕНДАЦИИ ДЛЯ ПРЕПОДАВАТЕЛЯ ПО ОРГАНИЗАЦИИ И ПРОВЕДЕНИЮ ЗАНЯТИЙ СЕМИНАРСКОГО ТИПА
3	МЕТОДИЧЕСКИЕ МАТЕРИАЛЫ ДЛЯ ОБУЧАЮЩИХСЯ
3.1	Методические рекомендации по самостоятельной работе
3.2	Методические рекомендации для обучающихся по выполнению различных видов самостоятельной работы (с Приложением образцов)

## МЕТОДИЧЕСКИЕ РЕКОМЕНДАЦИИ ДЛЯ ПРЕПОДАВАТЕЛЯ ПО ОРГАНИЗАЦИИ И ПРОВЕДЕНИЮ ЗАНЯТИЙ ЛЕКЦИОННОГО ТИПА

### Введение

Занятие лекционного типа является одной из основных системообразующих форм организации учебного процесса. Лекция представляет собой систематическое, последовательное, монологическое изложение преподавателем - лектором учебного материала, как правило, теоретического характера. Такое занятие представляет собой элемент технологии представления учебного материала путем логически стройного, систематически последовательного и ясного изложения.

Лекция требует порой от лектора особого физического, умственного и душевного напряжения, энтузиазма. Заурядно прочитанная лекция никогда не вызовет оживления аудитории и, как правило, никогда не достигнет своей цели и будет забыта сразу же после своего прочтения. Аналогичными могут быть последствия и для лекции, автор которой не покажет высокого уровня знаний и профессионализм, не сумеет обосновать актуальности и необходимости учебного материала для практики.

Лекция - в переводе с латинского означает чтение, систематическое, последовательное изложение учебного материала, какого-либо вопроса, темы, раздела, предмета, методов науки. В общих чертах лекцию иногда определяют как полутора-двухчасовое систематизированное изложение важных проблем науки посредством живой и хорошо организованной речи.

Лекция составляет основу теоретического обучения и должна давать систематизированные основы научных знаний по дисциплине, раскрывать состояние и перспективы развития соответствующей области науки и техники, концентрировать внимание обучающихся на наиболее сложных и узловых вопросах, стимулировать их активную познавательную деятельность и способствовать формированию творческого мышления.

Цель лекции – организация целенаправленной познавательной деятельности обучающихся по овладению программным материалом учебной дисциплины. Чтение курса лекций позволяет дать связанное, последовательное изложение материала в соответствии с новейшими данными науки, сообщить слушателям основное содержание предмета в целостном, систематизированном виде.

Преподавание учебных дисциплин и междисциплинарных курсов осуществляется в соответствии с ФГОС ВО и учебным планом.

Ведущим методом в лекции выступает устное изложение учебного материала, с использованием мультимедийной и электронно-вычислительной техники, схем, плакатов и др.

Лекции читаются заведующим кафедрой, профессорами и доцентами.

Квалификация преподавателя высшей школы в значительной мере определяется тем, насколько содержательно и мастерски читает он лекции. Обычно выделяют следующие основные элементы лекторского мастерства, которые делают его эффективным средством обучения и воспитания в вузе:

- научность, содержательность;
- связь теории с практикой;
- систематичность, последовательность и доступность обучения;
- умение достигать наибольшей взаимной связи с аудиторией, создание атмосферы сопереживания;
- воздействие личности лектора на аудиторию;
- умение организовывать самостоятельную работу обучающихся, возбудить интерес к работе с книгой, использованию электронной библиотеки и Интернет-ресурсов.

Лекция должна иметь четкую структуру и логику раскрытия последовательно излагаемых вопросов, необходимую идейно-теоретическую направленность, твердый теоретический и методический «стержень», законченный характер освещения определенной темы (или проблемы), тесную увязку с предыдущим материалом.

Лекция может быть:

- доказательной и аргументированной, содержать достаточное количество ярких и убедительных примеров, фактов, обоснований;

- проблемной, раскрывать противоречия и указывать пути их решения, ставить перед обучающимися вопросы для размышления.

- наглядной, сочетаться по возможности с демонстрацией аудиовизуальных материалов, макетов, моделей, образцов и т.д.

Не стоит забывать, что использование мультимедийной техники, компьютера с выходом в Интернет не способны заменить живой речи преподавателя.

В какой бы форме лекция не преподносилась, все же педагог с его методическими приемами доведения учебного материала будет по-прежнему оставаться центральной фигурой занятия, а умелое и рациональное использование им средств наглядности будет одним из ярких признаков мастерства наглядным и доступным для данной аудитории. Кроме этого, лекция должна:

- обладать внутренней убежденностью, силой логической аргументации и вызывать у обучающихся необходимый интерес познания, давать направления для самостоятельной работы обучающихся;

- отражать методическую обработку материала (выделение главных мыслей и положений, подчеркивание выводов, повторение их в различных формулировках);

- должна излагаться четким и ясным языком, содержать разъяснение всех вновь вводимых терминов и понятий.

### **Структура лекции**

Лекция состоит из трех основных частей: вступительной, основной и заключительной.

**Вступительная** часть определяет название темы, план и цель лекции. Она призвана заинтересовать и настроить аудиторию. В этой части лекции преподавателем излагается актуальность, основная идея, связь данной лекции с предыдущими занятиями, ее основные вопросы. Введение должно быть кратким и целенаправленным.

В **основной** части лекции реализуется научное содержание темы, все главные узловые вопросы, проводится вся система доказательств с использованием наиболее целесообразных методических приемов. Каждый учебный вопрос заканчивается краткими выводами, логически подводящими обучающихся к следующему вопросу лекции.

**Заключительная** часть имеет целью обобщать в кратких формулировках основные идеи лекции, логически завершая ее как целостное творение.

Каждая из структурных частей лекции чрезвычайно важна в доведении материала обучаемым, и сравнивать их по приоритетности просто некорректно. У каждой из них своя цель, специфика, временные рамки, особенности и сложности.

Лекция по своему структурному построению должна придерживаться данных общих правил. Однако отдельные виды лекций все же могут иметь свои особенности как по содержанию, так и по структуре, которые необходимо учитывать в последующем при составлении их планов.

### **Основные функции и виды лекции**

Лекции присущи три основные педагогические функции, которые определяют ее возможности в учебном процессе: познавательная, развивающая и организующая.

Познавательная функция выражается в возможности средствами лекции обеспечить слушателей основной научной информацией, необходимой для их профессиональной и исследовательской деятельности.

Развивающая функция лекции реализуется в непосредственном контакте обучающегося с преподавателем, становлении у обучающихся творческой мыслительной деятельности, обеспечивающей их профессионально-личностное развитие.

Организирующая функция предусматривает управление самостоятельной работой обучающихся, как в процессе занятия, так и во внеаудиторное время.

Выделяют четыре основных вида лекций применяемые для передачи теоретического материала: вводная, информационная, заключительная и обзорная.

**Вводная лекция** – один из наиболее важных и трудных видов лекции при чтении систематических курсов. От успеха этой лекции во многом зависит успех усвоения всего курса. Она может содержать:

**Вводная лекция** – один из наиболее важных и трудных видов лекции при чтении систематических курсов. От успеха этой лекции во многом зависит успех усвоения всего курса. Она может содержать:

- определение учебной дисциплины;
- краткую историческую справку о дисциплине;
- цели и задачи дисциплины, её роль в общей системе обучения и связь со смежными дисциплинами;
- основные проблемы (понятия и определения) данной науки;
- основную и дополнительную учебную литературу;
- особенности самостоятельной работы обучающихся над учебной дисциплиной и формы участия в научно-исследовательской работе;
- отчетность по курсу.

**Информационная лекция** ориентирована на изложение и объяснение обучающимся научной информации, подлежащей осмыслению и запоминанию. Это самый традиционный тип лекций в практике высшей школы.

**Заключительная лекция** предназначена для обобщения полученных знаний и раскрытия перспектив дальнейшего развития данной науки.

**Обзорная лекция** — это систематизация научных знаний на высоком уровне, допускающая большое число ассоциативных связей в процессе осмысления информации, излагаемой при раскрытии внутри предметной и меж предметной связей, исключая детализацию и конкретизацию. Как правило, стержень излагаемых теоретических положений составляет научно-понятийная и концептуальная основа всего курса или крупных его разделов.

В зависимости от предмета изучаемой дисциплины и дидактических целей могут быть использованы в учебном процессе проблемная лекция, лекция-визуализация, лекция-пресс-конференция, лекция с заранее запланированными ошибками, лекция вдвоем и др.

На **проблемной лекции** новое знание вводится через проблемность вопроса, задачи или ситуации. При этом процесс познания обучающихся в сотрудничестве и диалоге с преподавателем приближается к исследовательской деятельности. Содержание проблемы раскрывается путем организации поиска ее решения или суммирования и анализа традиционных и современных точек зрения.

**Лекция-визуализация** представляет собой визуальную форму подачи лекционного материала с использованием технических средств обучения или аудиовидеотехники (видео-лекция). Чтение такой лекции сводится к развернутому или краткому комментированию просматриваемых визуальных материалов.

**Лекция-пресс-конференция** проводится как научно-практическое занятие, с заранее поставленной проблемой и системой докладов, длительностью 5-10 минут. Каждое выступление представляет собой логически законченный текст, заранее подготовленный в рамках предложенной преподавателем программы. Совокупность представленных текстов позволит всесторонне осветить проблему. В конце лекции преподаватель подводит итоги самостоятельной работы и выступлений обучающихся, дополняя или уточняя предложенную информацию, формулирует основные выводы.

**Лекция вдвоем (или бинарная лекция)** - это разновидность чтения лекции в форме диалога двух преподавателей (либо как представителей двух научных школ, либо как теоретика

и практика). Необходимы: демонстрация культуры дискуссии, вовлечение в обсуждение проблемы обучающихся.

**Лекция с заранее запланированными ошибками** - рассчитана на стимулирование обучающихся к постоянному контролю предлагаемой информации (поиск ошибки: содержательной, методологической, орфографической). В конце лекции проводится диагностика слушателей и разбор сделанных ошибок.

**Лекция-консультация** может проходить по разным сценариям. Первый вариант осуществляется по типу «вопросы—ответы». Лектор отвечает в течение лекционного времени на вопросы обучающихся по всем разделу или всему курсу. Второй вариант такой лекции, представляемой по типу «вопросы—ответы—дискуссия», является тройным сочетанием: изложение новой учебной информации лектором, постановка вопросов и организация дискуссии в поиске ответов на поставленные вопросы».

Кроме рассмотренных видов лекций различают еще и такие лекции, как лекция – беседа, лекция – воспоминание, лекция-концерт, лекция-показ, лекция-экскурсия и др.

### **Порядок подготовки и проведения лекции**

Подготовка лекции начинается с разработки преподавателем структуры рабочего лекционного курса по конкретной дисциплине. Руководством здесь должна служить рабочая программа дисциплины (далее - РП, разработанная с учетом требований ФГОС ВО, учебного плана).

Структура лекционного курса обычно включает в себя вступительную, основную и заключительную части. Количество лекций в той или иной части определяется с учетом общего количества часов, отведенных для лекционной работы согласно учебному плану.

После определения структуры лекционного курса можно приступить к подготовке той или иной конкретной лекции. Методика работы над лекцией предполагает примерно следующие этапы:

- 1) отбор материала для лекции, составление списков основной и дополнительной литературы;
- 2) определение объема и содержания лекции;
- 3) выбор последовательности и логики изложения, написание конспекта;
- 4) подбор иллюстративного материала;
- 5) выработка манеры чтения лекции.

Отбор материала для лекции определяется ее темой. Лектору следует тщательно ознакомиться с содержанием темы в базовой учебной литературе, которой пользуются обучающийся, чтобы выяснить, какие аспекты изучаемой проблемы хорошо изложены, какие данные устарели и требуют корректировки. Следует обдумать обобщения, которые необходимо сделать, выделить спорные взгляды и четко сформировать свою точку зрения на них.

Определение объема и содержания лекции - второй важный этап подготовки лекции, определяющий темп изложения материала. Это обусловлено ограниченностью временных рамок, определяющих учебные часы на каждую дисциплину. Не рекомендуется идти по пути планирования чтения на лекциях всего предусмотренного программой материала в ущерб полноте изложения основных вопросов. Лекция должна содержать столько информации, сколько может быть усвоено аудиторией в отведенное время. Лекцию нужно разгружать от части материала, перенося его на самостоятельное изучение. Этот материал наряду с лекционным должен выноситься на экзамен. Если лекция будет прекрасно подготовлена, но перегружена фактическим (статистическим, и т.п.) материалом, то она будет малоэффективной и не достигнет поставленной цели. Кроме того, при выборе объема лекции необходимо учитывать возможность «среднего» обучающегося записать ту информацию, которую, по мнению преподавателя, он должен обязательно усвоить.

Приступая к решению вопроса об объеме и содержании лекции, следует учитывать ряд особенных, специфических черт этого вида занятий, в том числе и дидактическую характеристику лекции. Объем и содержание лекции зависят и от ряда классификационных

характеристик лекционного занятия. Существуют классификации лекций по различным основаниям:

- месту в лекционном или учебном курсе (вводная, установочная, обзорная, итоговая и др.);
- преимущественной форме обучения (лекции при очном, заочном и очно-заочном (вечернем) обучении);
- частоте общения лектора с аудиторией (разовая, систематическая, цикловая ит.п.);
- степени проблемности изложения материала (информационная, проблемная, дискуссия и т.п.).

Так, например, вводная лекция читается, как правило, в начале курса с целью дать обучающимся общее представление о его содержании, месте в учебном процессе и роли в их будущей практической деятельности. Вводная лекция в значительной степени может носить популярный характер и читаться монологически. На вводной лекции может быть дан список необходимой для работы литературы, разъяснено, какие вопросы будут изучены на семинарских занятиях, выделены проблемы, решение которых потребует особых усилий.

Очень полезен для установления интереса со стороны слушателей краткий рассказ об истории кафедры и ее научном потенциале, существующей научной школе по данному направлению, перспективах сотрудничества с кафедрой.

Содержание лекции должно отвечать ряду дидактических принципов. Основными из них являются: целостность, научность, доступность, систематичность и наглядность.

Целостность лекции обеспечивается созданием единой ее структуры, основанной на взаимосвязи задач занятия и содержания материала, предназначенного для усвоения обучающимися. В тех случаях, когда на одном занятии достигнуть такой целостности не представляется возможным, это должно быть специально обосновано лектором ссылками на предыдущее или последующее изложение, на литературные и другие источники.

Научность лекции предполагает соответствие материала основным положениям современной науки, абсолютное преобладание объективного фактора и доказательность выдвигаемых положений. Каждый тезис должен быть четко сформулированным и непротиворечивым. Прежде чем приступить к доказательству, необходимо выяснить, насколько тезис усвоен обучающимися. В ходе всего доказательства тезис должен оставаться неизменным.

Лектор должен стремиться к чистоте речи, избегать слов-паразитов («значит», «так сказать», «понимаете»). Принцип доступности лекции предполагает, что содержание учебного материала должно быть понятным, а объем этого материала посильным для «среднего» обучающегося.

Следование принципу систематичности требует соблюдения ряда педагогических правил. К ним, первую очередь, относят:

- взаимосвязь изучаемого материала с ранее изученным, постепенное повышение сложности рассматриваемых вопросов;
- взаимосвязь частей изучаемого материала;
- обобщение изученного материала;
- стройность изложения материала по содержанию и внешней форме его подачи, рубрикация курса, темы, вопроса;
- единообразие структуры построения материала.

Дидактический принцип наглядности в обучении основан на том, что ознакомление обучающихся с каким-либо новым явлением или предметом начинается с конкретного ощущения и восприятия, однако, массированное применение их на лекции ведет к повышенному утомлению обучающихся. Преподаватель должен очень четко представлять, на каком именно этапе лекции он будет использовать ту или иную наглядность, а также случаи отсутствия возможности ее использования по независящим от него причинам.

Выбор последовательности и логики изложения материала - следующий этап работы над лекцией. При составлении плана лекции лучше выделить самостоятельные разделы, после



каждого из которых желательно сделать обобщения. Выделить информацию, на которой необходимо сконцентрировать внимание слушателей. Определяя логику построения лекции, следует четко определить, каким методом изложения вы будете пользоваться - методом индукции, дедукции или аналогии.

Индуктивный метод состоит в движении от частного к общему. Индукция может быть полной, когда обобщение делается из анализа всех без исключения характеристик, параметров или других данных об изучаемом явлении или предмете. Недостатком ее является громоздкость, так как приходится иногда оперировать с большим числом данных. Поэтому более распространена индукция неполная, когда обобщения делают на основании некоторых (не исчерпывающих, но достаточных) данных.

Дедуктивный метод изложения состоит в движении от общего к частному. Дедукцией пользуются в том случае, если известна какая-либо общая закономерность и на ее основе подлежат анализу отдельные проявления этой закономерности.

Метод аналогии основан на вынесении заключения об изучаемом явлении по сходству с другими известными явлениями. Это сходство может быть установлено по нескольким признакам, которые должны быть существенными и характеризовать явление с различных сторон. Проводя аналогию, нужно устанавливать и развитие рассматриваемых явлений, что способствует объективности анализа. Следует избегать использования поверхностных признаков аналогии, так как это может привести к типичной ошибке, называемой «ложной аналогией».

Особое внимание следует уделить требованиям к конспектированию лекций. В методической литературе не существует единого правила к тому, как нужно записывать лекцию. Это зависит от индивидуальных особенностей требований преподавателей и индивидуальных качеств личности обучающихся. Формирование культуры ведения лекционных записей - важная педагогическая задача. Конспект полезен тогда, когда изначально ориентирован на одновременную со слушанием лекции мыслительную переработку материала, на выделение и фиксацию в тезисно-аргументированной форме главного содержания лекции.

Подбор иллюстрированного материала может быть немаловажным этапом подготовки лекции. Несмотря на разнообразие наглядных пособий, при их использовании следует соблюдать некоторые общие правила. Демонстрационный материал во всех случаях должен играть подчиненную роль, быть одним из аппаратов лектора, а не подменять содержания лекции. В каждый момент лекции необходимо демонстрировать только тот наглядный материал, который иллюстрирует излагаемые положения. Подбор иллюстративного материала может быть немаловажным этапом подготовки лекции. Таблицы, диапозитивы, рисунки, схемы необходимо не только тщательно отобрать, но определить и зафиксировать их последовательность при чтении лекции.

Выработка индивидуальной манеры чтения лекции — исключительно важный и длительный период в подготовке к лекционному занятию. Прежде всего, не следует никогда читать текст лекции. Надо стремиться к ведению активного диалога с аудиторией, держать себя непринужденно, свободно, уверенно, передвигаться по аудитории, следя за тем, успевают ли обучающийся записывать за вами. Целесообразно повторять наиболее важные положения, периодически менять тембр голоса, логические ударения, показывая этим важность раздела, мысли, вывода или обобщения. Это нужно заранее продумать при подготовке лекции, отметить в лекционной модели, например, подчеркивая те или иные блоки лекции цветными фломастерами.

**Заключительный этап работы** над текстом лекции - ее оформление. Абсолютное большинство начинающих лекторов подобранные материалы оформляет в виде конспектов. Более опытные преподаватели обходятся разного рода тезисными записями и планами. В педагогической литературе рекомендуется использовать лекционную модель (расширенный план лекции), которая используется при чтении лекции. Требования к организации и

проведению лекционных занятий:

- Организационно-методической базой проведения занятий является учебный план специальности. На основе него объем часов аудиторных занятий, отведенный для каждой учебной дисциплины, делится на часы лекционных, практических, лабораторных и других занятий соответствующими кафедрами, с указанием форм контроля текущей и промежуточной аттестации обучаемых.

- Преподаватель, назначенный для чтения лекций, обязан до начала учебного процесса подготовить учебно-методические материалы, необходимые для проведения лекционно-семинарских занятий. К ним относятся:

- рабочая программа учебной дисциплины с Приложением «Оценочные средства»;
- методические материалы по дисциплине для преподавателя и обучающихся

Разработанный комплект учебно-методических материалов предоставляется в бумажном и электронном виде, обсуждается на заседании кафедры перед началом учебного года и утверждается заместителем директора по УМР.

- Преподаватель обязан проводить лекционные занятия в строгом соответствии с годовым учебным графиком и утвержденным на его основе расписанием лекций.

Категорически запрещается:

- заканчивать лекционные занятия ранее или позже установленного в расписании времени;
- досрочно (до окончания семестра) завершать чтение курса;
- самовольно изменять время или место проведения лекционных занятий.

В случае возникновения объективной необходимости переноса занятий на другое время или в другую аудиторию, преподаватель обязан заблаговременно согласовать это изменение с отделом организации учебного процесса.

Не допускается отмена лекции. При возникновении форс- мажорных обстоятельств преподаватель, назначенный для чтения лекций, обязан заблаговременно информировать о невозможности проведения занятий с объяснением причины.

Преподаватель, проводящий лекционные занятия, обязан вести учет посещаемости обучающихся по журналам групп. В случае неявки обучающихся на лекцию преподаватель обязан незамедлительно информировать деканат.

## МЕТОДИЧЕСКИЕ РЕКОМЕНДАЦИИ ДЛЯ ПРЕПОДАВАТЕЛЯ ПО ОРГАНИЗАЦИИ И ПРОВЕДЕНИЮ ЗАНЯТИЙ СЕМИНАРСКОГО ТИПА

### **Введение**

Занятия семинарского типа - одна из форм систематических занятий, на которых обучающиеся под руководством преподавателя приобретают необходимые умения и навыки по тому или иному разделу определенной дисциплины, входящей в учебный план.

Кафедрам рекомендуется разработать сборники задач, упражнений, вопросов и заданий, сопровождающихся методическими указаниями применительно к конкретным дисциплинам.

*Цель* занятий семинарского типа - предоставление возможностей для углубленного изучения теории, овладения практическими навыками и выработки самостоятельного творческого мышления у обучающихся.

### ***Задачи:***

- отражение в учебном процессе современных достижений науки;
- углубление теоретической и практической подготовки обучающихся;
- приближение учебного процесса к реальным условиям работы того или иного специалиста;
- формирование умения применять полученные знания на практике, осуществлять вычисления и расчеты;
- развитие инициативы и самостоятельности обучающихся;
- формирование навыков публичного выступления, способности представлять результаты проведенного исследования, умения вести дискуссию;
- контроль за освоением учебной дисциплины.

### ***Функции занятий семинарского типа:***

- учебно-познавательная - закрепление, расширение, углубление знаний, полученных на лекциях и в ходе самостоятельных занятий;
- обучающая - школа публичного выступления, развитие навыков отбора и обобщения информации;
- стимулирующая - определенный стимул к дальнейшей пробе своих творческих сил и подготовке к более активной работе;
- воспитательная - формирование мировоззрения и убеждений, воспитание самостоятельности, научного поиска, самостоятельности, смелости;
- контролирующая - в проверке уровня знаний и качества самостоятельной работы обучающихся.

### ***Обучение на занятиях семинарского типа направлено на:***

- обобщение, систематизацию, углубление, закрепление полученных теоретических знаний по дисциплине;
- формирование умений (аналитических, проектировочных, конструктивных и др.) применять полученные знания на практике;
- реализацию единства интеллектуальной, практической деятельности;
- формирование практических умений выполнять определенные действия, операции, необходимые в последующей профессиональной деятельности;
- выработку при решении поставленных задач таких профессионально значимых факторов, как самостоятельность, ответственность, точность.

### **Рекомендации преподавателям для облегчения освоения обучающимся практических навыков в ходе практического (семинарского) занятия:**

1. Преподаватель составляет план каждого занятия, в который входит: определение

целей и задач, подбор материала к занятию, подбор литературы, рекомендуемой обучающимся к данной теме, разработка рекомендаций обучающимся по организации самостоятельной работы в ходе подготовки к занятию семинарского типа, распределение пунктов плана по времени, моделирование вступительной и заключительной частей семинара.

2. Тема занятия семинарского типа и основные вопросы обсуждения объявляются преподавателем заранее.

3. Преподаватель, ведущий занятия семинарского типа должен находиться в постоянном контакте с обучающимися.

4. Преподаватель может использовать любую из форм проведения занятий: обсуждение сообщений, докладов, рефератов, выполненных обучающимися по результатам учебных или научных исследований под руководством преподавателя, семинар-диспут, упражнения на самостоятельность мышления, письменная контрольная работа, коллоквиум, собеседование, решение ситуационных задач, кейсов, расчетных заданий и других современных технологий обучения. Выполнение расчетов, вычислений, работа с документацией, инструктивными справочниками, составление проектной, плановой и другой специальной документацией.

5. Состав заданий для занятия должен быть спланирован так, чтобы за отведенное время их выполнили большинство обучающихся.

6. Преподавателю следует направлять ход обсуждений на формирование навыков профессиональной полемики и закрепление обсуждаемого материала. На занятиях обучающиеся учатся грамотно излагать проблемы, свободно высказывать свои суждения, рассматривать ситуации, способствующие профессиональной компетенции.

7. Во время проведения занятий подводятся итоги самостоятельной работы обучающихся по усвоению обсуждаемой научной проблемы. Особое значение имеет ознакомление обучающегося с методикой работы с учебной и научной литературой, навыками ее использования при самостоятельной работе, при подготовке к занятиям.

8. При проведении занятий в интерактивной форме (деловая, ролевая игра, ток-шоу и т.п.) преподавателю необходимо продумать и довести до обучающихся правила проведения, роли, функции, схемы взаимодействия участников, а также систему оценивания.

9. Строить ход занятий следует таким образом, чтобы обучающийся, овладев первоначальными профессиональными навыками и умениями, смог в дальнейшем закрепить их в процессе практики и написания выпускной квалификационной работы.

При планировании состава и содержания занятий семинарского типа следует исходить из того, что все они имеют разные ведущие дидактические цели.

Практические работы направлены на формирование практических умений:

- учебных - решать задачи по физике, химии, математике и пр.;
- профессиональных - выполнять определенные действия, операции, необходимые в последующей профессиональной деятельности.

Семинарские занятия с целью овладения обучающимися общих и профессиональных компетенций, развития их личностных качеств.

В соответствии с ведущей дидактической целью содержанием занятий семинарского типа является:

- решение разного рода задач, в том числе профессиональных (анализ производственных ситуаций, решение ситуационных производственных задач,
- выполнение профессиональных функций в деловых играх и т.п.);
- выполнение вычислений, расчетов;
- работа с нормативными документами, инструктивными материалами, документами первичного учета и др.

Наряду с формированием умений и навыков в процессе практических занятий обобщаются, систематизируются, углубляются и конкретизируются теоретические знания, вырабатывается способность и готовность использовать теоретические знания на практике.

Содержанием семинарских занятий, в соответствии с ведущей дидактической целью, является подготовка докладов, выступлений, обзора материалов периодической печати и т.п. В процессе семинарских занятий формируются умения публичных выступлений, способность приобретать, высказывать и отстаивать собственные убеждения, систематизируется и расширяется объем знаний, реализуется региональный компонент, приобретаются навыки самостоятельной работы.

### **Организация и проведение занятий семинарского типа**

Практическое занятие проводится в учебных или компьютерных кабинетах. Продолжительностью 4 часа. В плане проведения практической работы указываются:

Семинарские занятия проводятся в учебных кабинетах. Продолжительностью, как правило, не менее 2-х академических часов. В плане проведения семинарского занятия указываются:

Планы проведения лабораторных работ, практических и семинарских занятий рассматриваются на заседаниях кафедры и утверждаются заведующим кафедрой.

Практические занятия могут носить:

– репродуктивный характер, в этом случае при их проведении обучающиеся пользуются подробными инструкциями, в которых определены пояснения к порядку выполнения работы;

– активный частично-поисковый характер - эти работы отличаются тем, что обучающиеся должны самостоятельно выбрать необходимое оборудование, способы выполнения работы по материалам инструктивной, справочной и др. литературы;

– интерактивный поисковый характер - такие работы характеризуются тем, что обучающиеся должны решить новую для них проблему, опираясь на имеющиеся теоретические знания.

Семинарские занятия могут проводиться в активной и интерактивной формах деловых игр, круглых столов, компьютерных симуляций, кейс-стади и пр., обеспечивающих максимальную активность обучающихся при обсуждении поставленных вопросов.

Для усиления профессиональной направленности практических и семинарских занятий рекомендуется проведение бинарных уроков. На таких занятиях, результаты лабораторных работ, практических и семинарских занятий, полученные на одной учебной дисциплине или профессиональном модуле являются основой для их выполнения на другой учебной дисциплине и профессиональном модуле.

Рекомендуется проведение сквозных практических работ на основе внутрипредметных связей, когда результаты, полученные в одной практической работе, используются при выполнении последующих практических работ по данной дисциплине.

Для повышения эффективности проведения практических занятий рекомендуется:

- разработка тестов входного контроля подготовленности обучающихся к их выполнению;

– разработка дифференцированных заданий на их выполнение с учетом индивидуальных особенностей обучающихся;

– максимальная организация самостоятельного выполнения обучающимися лабораторных работ, практических и семинарских занятий;

– использование бланков документов, инструктивных материалов;

– наличие материалов, позволяющих проконтролировать правильность выполнения обучающимися заданий расчетного характера.

# МЕТОДИЧЕСКИЕ МАТЕРИАЛЫ ДЛЯ ОБУЧАЮЩИХСЯ

## Методические рекомендации по самостоятельной работе

### Введение

Самостоятельная работа – часть учебного процесса, выполняемая обучающимися без посторонней помощи с целью усвоения, закрепления и совершенствования знаний, выработки соответствующих умений, приобретения практического опыта, формирования общекультурных, общепрофессиональных и профессиональных компетенций, составляющих содержание подготовки специалистов.

В образовательном процессе выделяют два вида самостоятельной работы:

1) Аудиторная – работа, выполняемая на учебных занятиях по заданию преподавателя;

2) Внеаудиторная – планируемая учебная, творческо-исследовательская работа, выполняемая вне занятий по заданию и при методическом руководстве преподавателя, но без его непосредственного участия.

Содержание и формы самостоятельной работы, обучающихся определяются в соответствии с ее целями:

#### Для овладения знаниями:

– чтение текста (учебника, первоисточника, дополнительной литературы, ресурсов Интернет);

- составление плана текста;
- графическое изображение структуры текста;
- составление электронной презентации;
- конспектирование текста;
- подготовка выписок из текста;
- работа со словарями и справочниками, ознакомление с нормативными документами;

– научно-исследовательская работа;

– использование компьютерной техники, интернета и др.;

#### Для закрепления и систематизации знаний:

– работа с конспектом лекций;

– работа над учебным материалом (учебника, первоисточника, дополнительной литературы, аудио- и видеозаписей);

– составление плана и тезисов ответа;

– составление таблиц для систематизации учебного материала;

– изучение нормативных материалов;

– ответы на контрольные вопросы;

– аналитическая обработка текста (аннотирование, рецензирование и др.);

– заполнение рабочих тетрадей, дневников практик;

– подготовка тезисов сообщений к выступлению на семинаре, конференции;

– подготовка рефератов, докладов, презентаций, эссе;

– составление резюме;

– написание истории болезни;

– составление библиографии, тематических кроссвордов и др.;

#### Для формирования умений:

– решение задач и упражнений по образцу;

– решение вариативных задач и упражнений;

– отработка манипуляций;

– выполнение расчетно-графических работ;

– решение ситуационных производственных (профессиональных) задач;

- подготовка к контрольным работам, практическим и лабораторным занятиям, семинарским занятиям, деловым играм, промежуточной аттестации;
- проектирование и моделирование разных видов и компонентов профессиональной деятельности;
- подготовка проектов;
- опытно-экспериментальная, научно-исследовательская работа;
- занятия в симуляционных классах, центрах;
- другие формы деятельности, в рамках формирования социокультурной среды, создания условий, необходимых для всестороннего развития и социализации личности, сохранения здоровья обучающихся, развития воспитательного компонента образовательного процесса.

## **Методические рекомендации для обучающихся по выполнению различных видов самостоятельной работы**

### **1. Составление плана**

План – это самая короткая форма оформления записей, которая не передаёт фактического содержания изучаемого материала, а лишь указывает схему его подачи и позволяет обучающимся:

- восстановить в памяти содержание источника;
- составить записи разного рода;
- ускорить проработку источника информации;
- организовать самоконтроль;
- сосредоточить внимание и стимулировать самостоятельную работу.

Составление плана при работе с текстом осуществляется по следующему алгоритму:

1. Прочитать текст целиком.
2. Разделить его на смысловые части.
3. Дать заголовки каждой части (заголовки должны отражать содержание части).

### **2. Составление тезисов**

Тезис – это положение, кратко излагающее какую-либо идею, а также одну из основных мыслей лекции, доклада и т.п.

Тезисы:

- повторяют, сжато формулируют и заключают написанное или изложенное устно;
- всегда имеют доказательства;
- всегда подразумевают аргументацию и выявляют суть содержания;
- позволяют обобщить материал.

Составление тезисов при работе с текстом осуществляется по следующему алгоритму:

1. Ознакомиться с содержанием материала.
2. Разбить текст на смысловые блоки.
3. Определить главную мысль каждой части.
4. Осмыслить суть этой мысли и передать её своими словами (или найти подходящую формулировку в тексте).
5. Тезисы необходимо нумеровать, чтобы сохранить логику авторских рассуждений.

### **3. Составление конспектов**

Конспект – это краткая запись содержания текста, выделение главных идей и положений. Основные требования к написанию конспекта: системность и логичность изложения материала, краткость, убедительность и доказательность.

Можно выделить следующие виды конспектов:

– **плановый.** При создании такого конспекта сначала пишется план текста, по каждому пункту которого даётся комментарий. Это могут быть цитаты или свободно изложенный текст.

– **тематический конспект,** является кратким изложением данной темы, раскрываемой по нескольким источникам.

– **текстуальный конспект,** представляет собой монтаж цитат, которые связаны логическими переходами.

– **свободный конспект,** включает в себя и цитаты, и собственные формулировки.

Составление конспекта может осуществляться по следующему алгоритму:

1. Прочитать текст, отметить в нём новые слова, непонятные места, имена, даты; составить перечень основных мыслей, содержащихся в тексте, составить простой план, который поможет группировать материал в соответствии с логикой изложения;

2. Выяснить в словаре значение новых непонятных слов, записать их в тетрадь или словарь в конце тетради;

3. Повторно прочитать текст, сочетая чтение с записью основных мыслей автора и их иллюстраций. Запись ведётся своими словами, без переписывания текста. Важно стремиться к краткости, пользуясь правилами записи текста;

4. Прочитать конспект ещё раз, доработать его.

### **4. Составление аннотации**

Аннотация – краткая характеристика текста (книги, статьи, рукописи), раскрывающая содержание и фиксирующая основные проблемы, затронутые в тексте, мнения, оценки, выводы автора.

Основные требования, предъявляемые к составлению аннотации, заключаются в следующем:

– композиция аннотации должна быть внутренне логична и может отличаться от композиции исходного текста;

– отбор сведений, формулирование выводов и их расположение зависят от характера аннотации;

– язык аннотации должен отличаться лаконичностью, простотой, ясностью;

– аннотация к статье оформляется на библиографической карточке, даётся без абзацев.

Аннотация имеет две обязательные части:

1. Содержит краткую характеристику текста и формулировку темы.

2. Перечисление основных положений текста и указание на адресата (читательскую аудиторию).

### **5. Составление рецензии и отзыва**

Отзыв – общая оценка, мнение, впечатление о работе, произведении без детального анализа. Рецензия – разбор и оценка какого-нибудь сочинения, работы, статьи, которая кратко, объективно воспроизводит взгляды автора; а также даёт развёрнутое научно-обоснованное оценочное отношение к ведущим идеям рецензируемого источника.

### **6. Составление доклада**

Доклад – публичное сообщение на определённую тему, способствующее формированию навыков исследовательской работы, стимулирующее познавательный интерес.



Составление доклада осуществляется по следующему алгоритму:

1. Подобрать литературу по изучаемой теме, познакомиться с её содержанием.
2. Пользуясь закладками, отметить наиболее существенные места и сделать выписки.
3. Используя рекомендации по составлению тематического конспекта и составленный план, написать доклад, в заключение которого обязательно выразить своё отношение к излагаемой теме и её содержанию.
4. Прочитать текст и отредактировать его.
5. Оформить его в соответствии с требованиями к оформлению. (При устном выступлении следует соблюдать требования к устной речи.)

## **7. Реферат**

Реферат – краткое изложение содержания книги, статьи или нескольких работ по общей тематике на основе классификации, обобщения, анализа, с формулировкой собственных выводов.

Рефераты классифицируются:

1) по полноте изложения:

- информативные (рефераты-конспекты);
- индикативные (рефераты-резюме);

2) по количеству реферируемых источников:

- монографические;
- обзорные;

3) по читательскому назначению:

- общие;
- ориентация на широкую аудиторию; характеристика содержания в целом;
- специализированные;
- ориентация на специалистов.

Структурные элементы реферата:

1. Титульный лист.
2. Содержание.
3. Введение.
4. Основная часть.
5. Заключение.
6. Список использованной литературы.
7. Приложения.

Титульный лист: Титульный лист является первой страницей и заполняется по определенным правилам (приложение).

Содержание: включает все разделы работы, а также наименования всех их подразделов и пунктов с указанием номеров страниц, с которых они начинаются.

Введение: обоснование темы реферата, её актуальность, значимость; перечисление вопросов, рассматриваемых в реферате; определение целей и задач работы; обзор источников и литературы.

Основная часть: основная часть имеет название, выражающее суть реферата; может состоять из двух-трёх разделов, которые тоже имеют название. В основной части глубоко и систематизировано излагается состояние изучаемого вопроса; приводятся противоречивые мнения, содержащиеся в различных источниках, которые анализируются и оцениваются с особой тщательностью.

Заключение (выводы автора и предложения): формулируются результаты анализа эволюции и тенденции развития рассматриваемого вопроса; даются предложения о способах решения существенных вопросов, пути применения результатов работы.

Список используемой литературы: содержит сведения об источниках, использованных автором в ходе работы над темой работы, которые оформляются в алфавитном порядке.

Приложения: таблицы, схемы, графики, фотографии, макеты, эскизы и т.п.

Основные требования, предъявляемые к реферату:

- точное изложение взглядов автора;
- изложение всех наиболее существенных моментов реферируемого источника
- соблюдение единого стиля изложения
- использование точного, краткого, литературного языка;
- логическая последовательность изложения;
- ограниченность объёма.

Приложение

### Образец оформления таблицы в тексте

Основным и конечным результатом педагогической деятельности является развитие личности, способностей и компетентности обучающихся. Одним из показателей являются результаты мониторинга успеваемости и качества знаний обучающихся. Эти данные размещаются в таблице 3, по которой можно проследить динамику процесса обучения.

Таблица 3 – Результаты обучения

Учебный год	Общее количество учащихся	Средний балл	% качества знаний	% успеваемости
2013	90	4,0	100 %	100 %
2014	94	4,5	100 %	100 %
2015	117	4,7	100 %	100 %

### Образец оформления простого рисунка в тексте

Основным и конечным результатом педагогической деятельности является развитие личности, способностей и компетентности обучающихся. Одним из показателей являются результаты мониторинга успеваемости и качества знаний.



Рис. 1 – Средний балл по преподаваемым дисциплинам за три года

На рис. 1 четко виден рост графиков среднего балла за последние три года по преподаваемым дисциплинам.

### Образец оформления сложного рисунка в тексте

Ширина периодонтальной щели колеблется от 0,1 до 0,55 мм. Направление пучков коллагеновых волокон периодонта неодинаково в различных его отделах. В устье зубной альвеолы (краевой периодонт) в удерживающем аппарате можно выделить зубодесневую, межзубную и зубоальвеолярную группы пучков волокон (Рис. 5).

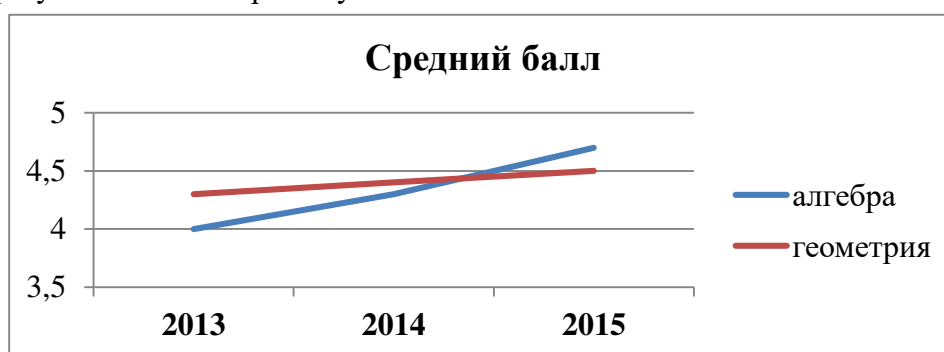

Рисунок 5 – Волокна периодонта

1 - межсосочковые; 2 - циркулярные; 3 - межзубные; 4 - зубодесневые

Зубодесневые волокна начинаются от цемента корня у дна десневого кармана и распространяются веерообразно кнаружи в соединительную ткань десны. Толщина пучков не превышает 0,1 мм.

#### **Образец оформления простого маркированного списка**

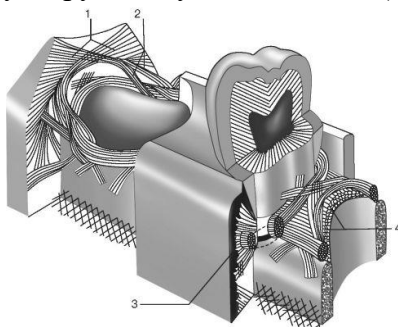
К опасным факторам экологического характера следует отнести следующие явления:

- ускоренное разрушение почвы и ее загрязнение тяжелыми металлами, другими вредными веществами;
- загрязнение и истощение водных ресурсов и т. п.

#### **Образец оформления простого нумерованного списка**

К опасным факторам экологического характера следует отнести следующие явления:

1. Ускоренное разрушение почвы и ее загрязнение тяжелыми металлами, другими вредными веществами;
2. Загрязнение атмосферы вредными химическими веществами, шумом, электромагнитными полями и ионизирующими излучениями;
3. Кислотные дожди;
4. Загрязнение и истощение водных ресурсов и т. п.

#### **Образец оформления сложного списка**

Можно выделить несколько факторов, влияющих на успех лечения:

1. Тщательное изучение исходной клинической картины:
  - линия улыбки (визуализация десневого края);
  - биотип мягких тканей (толстый, тонкий).
2. Планирование имплантологического лечения с ортопедической и хирургической точки зрения включает:
  - оценку возможности установки имплантатов в выгодное по ортопедическим показателям положение.

МИНИСТЕРСТВО ЗДРАВООХРАНЕНИЯ РОССИЙСКОЙ ФЕДЕРАЦИИ  
федеральное государственное бюджетное учреждение  
«Национальный медицинский исследовательский центр имени В.А. Алмазова»  
Министерства здравоохранения Российской Федерации  
(ФГБУ «НМИЦ им. В.А. Алмазова» Минздрава России)

ИНСТИТУТ МЕДИЦИНСКОГО ОБРАЗОВАНИЯ

ОДОБРЕНО  
Учебно-методическим советом  
ФГБУ «НМИЦ им. В.А. Алмазова»  
Минздрава России  
«15» октября 2024 г.  
Протокол №07/2024г.

УТВЕРЖДАЮ  
Генеральный директор  
ФГБУ «НМИЦ им. В.А. Алмазова»  
Минздрава России  
Е.В. Шляхто  
«25» октября 2024 г.

Заседание Ученого совета  
«25» октября 2024 г.  
Протокол № 10

## МЕТОДИЧЕСКИЕ МАТЕРИАЛЫ

по дисциплине «Тренинг профессионального общения»

специалитет по специальности  
**37.05.01 Клиническая психология**

Очная форма обучения

Санкт-Петербург  
2024

## ЛИСТ СОГЛАСОВАНИЯ

Методические материалы по дисциплине «Тренинг профессионального общения» рассмотрена и одобрена на заседании кафедры психологии.

## СОДЕРЖАНИЕ

№п/п	Наименование методических материалов
1	МЕТОДИЧЕСКИЕ РЕКОМЕНДАЦИИ ДЛЯ ПРЕПОДАВАТЕЛЯ ПО ОРГАНИЗАЦИИ И ПРОВЕДЕНИЮ ЗАНЯТИЙ ЛЕКЦИОННОГО ТИПА
2	МЕТОДИЧЕСКИЕ РЕКОМЕНДАЦИИ ДЛЯ ПРЕПОДАВАТЕЛЯ ПО ОРГАНИЗАЦИИ И ПРОВЕДЕНИЮ ЗАНЯТИЙ СЕМИНАРСКОГО ТИПА
3	МЕТОДИЧЕСКИЕ МАТЕРИАЛЫ ДЛЯ ОБУЧАЮЩИХСЯ
3.1	Методические рекомендации по самостоятельной работе
3.2	Методические рекомендации для обучающихся по выполнению различных видов самостоятельной работы (с Приложением образцов)

## МЕТОДИЧЕСКИЕ РЕКОМЕНДАЦИИ ДЛЯ ПРЕПОДАВАТЕЛЯ ПО ОРГАНИЗАЦИИ И ПРОВЕДЕНИЮ ЗАНЯТИЙ ЛЕКЦИОННОГО ТИПА

### Введение

Занятие лекционного типа является одной из основных системообразующих форм организации учебного процесса. Лекция представляет собой систематическое, последовательное, монологическое изложение преподавателем - лектором учебного материала, как правило, теоретического характера. Такое занятие представляет собой элемент технологии представления учебного материала путем логически стройного, систематически последовательного и ясного изложения.

Лекция требует порой от лектора особого физического, умственного и душевного напряжения, энтузиазма. Заурядно прочитанная лекция никогда не вызовет оживления аудитории и, как правило, никогда не достигнет своей цели и будет забыта сразу же после своего прочтения. Аналогичными могут быть последствия и для лекции, автор которой не покажет высокого уровня знаний и профессионализм, не сумеет обосновать актуальности и необходимости учебного материала для практики.

Лекция - в переводе с латинского означает чтение, систематическое, последовательное изложение учебного материала, какого-либо вопроса, темы, раздела, предмета, методов науки. В общих чертах лекцию иногда определяют как полутора-двухчасовое систематизированное изложение важных проблем науки посредством живой и хорошо организованной речи.

Лекция составляет основу теоретического обучения и должна давать систематизированные основы научных знаний по дисциплине, раскрывать состояние и перспективы развития соответствующей области науки и техники, концентрировать внимание обучающихся на наиболее сложных и узловых вопросах, стимулировать их активную познавательную деятельность и способствовать формированию творческого мышления.

Цель лекции – организация целенаправленной познавательной деятельности обучающихся по овладению программным материалом учебной дисциплины. Чтение курса лекций позволяет дать связанное, последовательное изложение материала в соответствии с новейшими данными науки, сообщить слушателям основное содержание предмета в целостном, систематизированном виде.

Преподавание учебных дисциплин и междисциплинарных курсов осуществляется в соответствии с ФГОС ВО и учебным планом.

Ведущим методом в лекции выступает устное изложение учебного материала, с использованием мультимедийной и электронно-вычислительной техники, схем, плакатов и др.

Лекции читаются заведующим кафедрой, профессорами и доцентами.

Квалификация преподавателя высшей школы в значительной мере определяется тем, насколько содержательно и мастерски читает он лекции. Обычно выделяют следующие основные элементы лекторского мастерства, которые делают его эффективным средством обучения и воспитания в вузе:

- научность, содержательность;
- связь теории с практикой;
- систематичность, последовательность и доступность обучения;
- умение достигать наибольшей взаимной связи с аудиторией, создание атмосферы сопереживания;
- воздействие личности лектора на аудиторию;
- умение организовывать самостоятельную работу обучающихся, возбудить интерес к работе с книгой, использованию электронной библиотеки и Интернет-ресурсов.

Лекция должна иметь четкую структуру и логику раскрытия последовательно излагаемых вопросов, необходимую идейно-теоретическую направленность, твердый теоретический и методический «стержень», законченный характер освещения определенной темы (или проблемы), тесную увязку с предыдущим материалом.

Лекция может быть:

- доказательной и аргументированной, содержать достаточное количество ярких и убедительных примеров, фактов, обоснований;

- проблемной, раскрывать противоречия и указывать пути их решения, ставить перед обучающимися вопросы для размышления.

- наглядной, сочетаться по возможности с демонстрацией аудиовизуальных материалов, макетов, моделей, образцов и т.д.

Не стоит забывать, что использование мультимедийной техники, компьютера с выходом в Интернет не способны заменить живой речи преподавателя.

В какой бы форме лекция не преподносилась, все же педагог с его методическими приемами доведения учебного материала будет по-прежнему оставаться центральной фигурой занятия, а умелое и рациональное использование им средств наглядности будет одним из ярких признаков мастерства наглядным и доступным для данной аудитории. Кроме этого, лекция должна:

- обладать внутренней убежденностью, силой логической аргументации и вызывать у обучающихся необходимый интерес познания, давать направления для самостоятельной работы обучающихся;

- отражать методическую обработку материала (выделение главных мыслей и положений, подчеркивание выводов, повторение их в различных формулировках);

- должна излагаться четким и ясным языком, содержать разъяснение всех вновь вводимых терминов и понятий.

### **Структура лекции**

Лекция состоит из трех основных частей: вступительной, основной и заключительной.

**Вступительная** часть определяет название темы, план и цель лекции. Она призвана заинтересовать и настроить аудиторию. В этой части лекции преподавателем излагается актуальность, основная идея, связь данной лекции с предыдущими занятиями, ее основные вопросы. Введение должно быть кратким и целенаправленным.

В **основной** части лекции реализуется научное содержание темы, все главные узловые вопросы, проводится вся система доказательств с использованием наиболее целесообразных методических приемов. Каждый учебный вопрос заканчивается краткими выводами, логически подводящими обучающихся к следующему вопросу лекции.

**Заключительная** часть имеет целью обобщать в кратких формулировках основные идеи лекции, логически завершая ее как целостное творение.

Каждая из структурных частей лекции чрезвычайно важна в доведении материала обучаемым, и сравнивать их по приоритетности просто некорректно. У каждой из них своя цель, специфика, временные рамки, особенности и сложности.

Лекция по своему структурному построению должна придерживаться данных общих правил. Однако отдельные виды лекций все же могут иметь свои особенности как по содержанию, так и по структуре, которые необходимо учитывать в последующем при составлении их планов.

### **Основные функции и виды лекции**

Лекции присущи три основные педагогические функции, которые определяют ее возможности в учебном процессе: познавательная, развивающая и организующая.

Познавательная функция выражается в возможности средствами лекции обеспечить слушателей основной научной информацией, необходимой для их профессиональной и исследовательской деятельности.

Развивающая функция лекции реализуется в непосредственном контакте обучающегося с преподавателем, становлении у обучающихся творческой мыслительной деятельности, обеспечивающей их профессионально-личностное развитие.



Организирующая функция предусматривает управление самостоятельной работой обучающихся, как в процессе занятия, так и во внеаудиторное время.

Выделяют четыре основных вида лекций применяемые для передачи теоретического материала: вводная, информационная, заключительная и обзорная.

**Вводная лекция** – один из наиболее важных и трудных видов лекции при чтении систематических курсов. От успеха этой лекции во многом зависит успех усвоения всего курса. Она может содержать:

**Вводная лекция** – один из наиболее важных и трудных видов лекции при чтении систематических курсов. От успеха этой лекции во многом зависит успех усвоения всего курса. Она может содержать:

- определение учебной дисциплины;
- краткую историческую справку о дисциплине;
- цели и задачи дисциплины, её роль в общей системе обучения и связь со смежными дисциплинами;
- основные проблемы (понятия и определения) данной науки;
- основную и дополнительную учебную литературу;
- особенности самостоятельной работы обучающихся над учебной дисциплиной и формы участия в научно-исследовательской работе;
- отчетность по курсу.

**Информационная лекция** ориентирована на изложение и объяснение обучающимся научной информации, подлежащей осмыслению и запоминанию. Это самый традиционный тип лекций в практике высшей школы.

**Заключительная лекция** предназначена для обобщения полученных знаний и раскрытия перспектив дальнейшего развития данной науки.

**Обзорная лекция** — это систематизация научных знаний на высоком уровне, допускающая большое число ассоциативных связей в процессе осмысления информации, излагаемой при раскрытии внутри предметной и меж предметной связей, исключая детализацию и конкретизацию. Как правило, стержень излагаемых теоретических положений составляет научно-понятийная и концептуальная основа всего курса или крупных его разделов.

В зависимости от предмета изучаемой дисциплины и дидактических целей могут быть использованы в учебном процессе проблемная лекция, лекция-визуализация, лекция-пресс-конференция, лекция с заранее запланированными ошибками, лекция вдвоем и др.

На **проблемной лекции** новое знание вводится через проблемность вопроса, задачи или ситуации. При этом процесс познания обучающихся в сотрудничестве и диалоге с преподавателем приближается к исследовательской деятельности. Содержание проблемы раскрывается путем организации поиска ее решения или суммирования и анализа традиционных и современных точек зрения.

**Лекция-визуализация** представляет собой визуальную форму подачи лекционного материала с использованием технических средств обучения или аудиовидеотехники (видео-лекция). Чтение такой лекции сводится к развернутому или краткому комментированию просматриваемых визуальных материалов.

**Лекция-пресс-конференция** проводится как научно-практическое занятие, с заранее поставленной проблемой и системой докладов, длительностью 5-10 минут. Каждое выступление представляет собой логически законченный текст, заранее подготовленный в рамках предложенной преподавателем программы. Совокупность представленных текстов позволит всесторонне осветить проблему. В конце лекции преподаватель подводит итоги самостоятельной работы и выступлений обучающихся, дополняя или уточняя предложенную информацию, формулирует основные выводы.

**Лекция вдвоем (или бинарная лекция)** - это разновидность чтения лекции в форме диалога двух преподавателей (либо как представителей двух научных школ, либо как теоретика

и практика). Необходимы: демонстрация культуры дискуссии, вовлечение в обсуждение проблемы обучающихся.

**Лекция с заранее запланированными ошибками** - рассчитана на стимулирование обучающихся к постоянному контролю предлагаемой информации (поиск ошибки: содержательной, методологической, орфографической). В конце лекции проводится диагностика слушателей и разбор сделанных ошибок.

**Лекция-консультация** может проходить по разным сценариям. Первый вариант осуществляется по типу «вопросы—ответы». Лектор отвечает в течение лекционного времени на вопросы обучающихся по всем разделу или всему курсу. Второй вариант такой лекции, представляемой по типу «вопросы—ответы—дискуссия», является тройным сочетанием: изложение новой учебной информации лектором, постановка вопросов и организация дискуссии в поиске ответов на поставленные вопросы».

Кроме рассмотренных видов лекций различают еще и такие лекции, как лекция – беседа, лекция – воспоминание, лекция-концерт, лекция-показ, лекция-экскурсия и др.

### **Порядок подготовки и проведения лекции**

Подготовка лекции начинается с разработки преподавателем структуры рабочего лекционного курса по конкретной дисциплине. Руководством здесь должна служить рабочая программа дисциплины (далее - РП, разработанная с учетом требований ФГОС ВО, учебного плана).

Структура лекционного курса обычно включает в себя вступительную, основную и заключительную части. Количество лекций в той или иной части определяется с учетом общего количества часов, отведенных для лекционной работы согласно учебному плану.

После определения структуры лекционного курса можно приступить к подготовке той или иной конкретной лекции. Методика работы над лекцией предполагает примерно следующие этапы:

- 1) отбор материала для лекции, составление списков основной и дополнительной литературы;
- 2) определение объема и содержания лекции;
- 3) выбор последовательности и логики изложения, написание конспекта;
- 4) подбор иллюстративного материала;
- 5) выработка манеры чтения лекции.

Отбор материала для лекции определяется ее темой. Лектору следует тщательно ознакомиться с содержанием темы в базовой учебной литературе, которой пользуются обучающийся, чтобы выяснить, какие аспекты изучаемой проблемы хорошо изложены, какие данные устарели и требуют корректировки. Следует обдумать обобщения, которые необходимо сделать, выделить спорные взгляды и четко сформировать свою точку зрения на них.

Определение объема и содержания лекции - второй важный этап подготовки лекции, определяющий темп изложения материала. Это обусловлено ограниченностью временных рамок, определяющих учебные часы на каждую дисциплину. Не рекомендуется идти по пути планирования чтения на лекциях всего предусмотренного программой материала в ущерб полноте изложения основных вопросов. Лекция должна содержать столько информации, сколько может быть усвоено аудиторией в отведенное время. Лекцию нужно разгружать от части материала, перенося его на самостоятельное изучение. Этот материал наряду с лекционным должен выноситься на экзамен. Если лекция будет прекрасно подготовлена, но перегружена фактическим (статистическим, и т.п.) материалом, то она будет малоэффективной и не достигнет поставленной цели. Кроме того, при выборе объема лекции необходимо учитывать возможность «среднего» обучающегося записать ту информацию, которую, по мнению преподавателя, он должен обязательно усвоить.

Приступая к решению вопроса об объеме и содержании лекции, следует учитывать ряд особенных, специфических черт этого вида занятий, в том числе и дидактическую характеристику лекции. Объем и содержание лекции зависят и от ряда классификационных

характеристик лекционного занятия. Существуют классификации лекций по различным основаниям:

- месту в лекционном или учебном курсе (вводная, установочная, обзорная, итоговая и др.);
- преимущественной форме обучения (лекции при очном, заочном и очно-заочном (вечернем) обучении);
- частоте общения лектора с аудиторией (разовая, систематическая, цикловая ит.п.);
- степени проблемности изложения материала (информационная, проблемная, дискуссия и т.п.).

Так, например, вводная лекция читается, как правило, в начале курса с целью дать обучающимся общее представление о его содержании, месте в учебном процессе и роли в их будущей практической деятельности. Вводная лекция в значительной степени может носить популярный характер и читаться монологически. На вводной лекции может быть дан список необходимой для работы литературы, разъяснено, какие вопросы будут изучены на семинарских занятиях, выделены проблемы, решение которых потребует особых усилий.

Очень полезен для установления интереса со стороны слушателей краткий рассказ об истории кафедры и ее научном потенциале, существующей научной школе по данному направлению, перспективах сотрудничества с кафедрой.

Содержание лекции должно отвечать ряду дидактических принципов. Основными из них являются: целостность, научность, доступность, систематичность и наглядность.

Целостность лекции обеспечивается созданием единой ее структуры, основанной на взаимосвязи задач занятия и содержания материала, предназначенного для усвоения обучающимися. В тех случаях, когда на одном занятии достигнуть такой целостности не представляется возможным, это должно быть специально обосновано лектором ссылками на предыдущее или последующее изложение, на литературные и другие источники.

Научность лекции предполагает соответствие материала основным положениям современной науки, абсолютное преобладание объективного фактора и доказательность выдвигаемых положений. Каждый тезис должен быть четко сформулированным и непротиворечивым. Прежде чем приступить к доказательству, необходимо выяснить, насколько тезис усвоен обучающимися. В ходе всего доказательства тезис должен оставаться неизменным.

Лектор должен стремиться к чистоте речи, избегать слов-паразитов («значит», «так сказать», «понимаете»). Принцип доступности лекции предполагает, что содержание учебного материала должно быть понятным, а объем этого материала посильным для «среднего» обучающегося.

Следование принципу систематичности требует соблюдения ряда педагогических правил. К ним, первую очередь, относят:

- взаимосвязь изучаемого материала с ранее изученным, постепенное повышение сложности рассматриваемых вопросов;
- взаимосвязь частей изучаемого материала;
- обобщение изученного материала;
- стройность изложения материала по содержанию и внешней форме его подачи, рубрикация курса, темы, вопроса;
- единообразие структуры построения материала.

Дидактический принцип наглядности в обучении основан на том, что ознакомление обучающихся с каким-либо новым явлением или предметом начинается с конкретного ощущения и восприятия, однако, массированное применение их на лекции ведет к повышенному утомлению обучающихся. Преподаватель должен очень четко представлять, на каком именно этапе лекции он будет использовать ту или иную наглядность, а также случаи отсутствия возможности ее использования по независящим от него причинам.

Выбор последовательности и логики изложения материала - следующий этап работы над лекцией. При составлении плана лекции лучше выделить самостоятельные разделы, после

каждого из которых желательно сделать обобщения. Выделить информацию, на которой необходимо сконцентрировать внимание слушателей. Определяя логику построения лекции, следует четко определить, каким методом изложения вы будете пользоваться - методом индукции, дедукции или аналогии.

Индуктивный метод состоит в движении от частного к общему. Индукция может быть полной, когда обобщение делается из анализа всех без исключения характеристик, параметров или других данных об изучаемом явлении или предмете. Недостатком ее является громоздкость, так как приходится иногда оперировать с большим числом данных. Поэтому более распространена индукция неполная, когда обобщения делают на основании некоторых (не исчерпывающих, но достаточных) данных.

Дедуктивный метод изложения состоит в движении от общего к частному. Дедукцией пользуются в том случае, если известна какая-либо общая закономерность и на ее основе подлежат анализу отдельные проявления этой закономерности.

Метод аналогии основан на вынесении заключения об изучаемом явлении по сходству с другими известными явлениями. Это сходство может быть установлено по нескольким признакам, которые должны быть существенными и характеризовать явление с различных сторон. Проводя аналогию, нужно устанавливать и развитие рассматриваемых явлений, что способствует объективности анализа. Следует избегать использования поверхностных признаков аналогии, так как это может привести к типичной ошибке, называемой «ложной аналогией».

Особое внимание следует уделить требованиям к конспектированию лекций. В методической литературе не существует единого правила к тому, как нужно записывать лекцию. Это зависит от индивидуальных особенностей требований преподавателей и индивидуальных качеств личности обучающихся. Формирование культуры ведения лекционных записей - важная педагогическая задача. Конспект полезен тогда, когда изначально ориентирован на одновременную со слушанием лекции мыслительную переработку материала, на выделение и фиксацию в тезисно-аргументированной форме главного содержания лекции.

Подбор иллюстрированного материала может быть немаловажным этапом подготовки лекции. Несмотря на разнообразие наглядных пособий, при их использовании следует соблюдать некоторые общие правила. Демонстрационный материал во всех случаях должен играть подчиненную роль, быть одним из аппаратов лектора, а не подменять содержания лекции. В каждый момент лекции необходимо демонстрировать только тот наглядный материал, который иллюстрирует излагаемые положения. Подбор иллюстративного материала может быть немаловажным этапом подготовки лекции. Таблицы, диапозитивы, рисунки, схемы необходимо не только тщательно отобрать, но определить и зафиксировать их последовательность при чтении лекции.

Выработка индивидуальной манеры чтения лекции — исключительно важный и длительный период в подготовке к лекционному занятию. Прежде всего, не следует никогда читать текст лекции. Надо стремиться к ведению активного диалога с аудиторией, держать себя непринужденно, свободно, уверенно, передвигаться по аудитории, следя за тем, успевают ли обучающийся записывать за вами. Целесообразно повторять наиболее важные положения, периодически менять тембр голоса, логические ударения, показывая этим важность раздела, мысли, вывода или обобщения. Это нужно заранее продумать при подготовке лекции, отметить в лекционной модели, например, подчеркивая те или иные блоки лекции цветными фломастерами.

**Заключительный этап работы** над текстом лекции - ее оформление. Абсолютное большинство начинающих лекторов подобранные материалы оформляет в виде конспектов. Более опытные преподаватели обходятся разного рода тезисными записями и планами. В педагогической литературе рекомендуется использовать лекционную модель (расширенный план лекции), которая используется при чтении лекции. Требования к организации и

проведению лекционных занятий:

- Организационно-методической базой проведения занятий является учебный план специальности. На основе него объем часов аудиторных занятий, отведенный для каждой учебной дисциплины, делится на часы лекционных, практических, лабораторных и других занятий соответствующими кафедрами, с указанием форм контроля текущей и промежуточной аттестации обучаемых.

- Преподаватель, назначенный для чтения лекций, обязан до начала учебного процесса подготовить учебно-методические материалы, необходимые для проведения лекционно-семинарских занятий. К ним относятся:

- рабочая программа учебной дисциплины с Приложением «Оценочные средства»;
- методические материалы по дисциплине для преподавателя и обучающихся

Разработанный комплект учебно-методических материалов предоставляется в бумажном и электронном виде, обсуждается на заседании кафедры перед началом учебного года и утверждается заместителем директора по УМР.

- Преподаватель обязан проводить лекционные занятия в строгом соответствии с годовым учебным графиком и утвержденным на его основе расписанием лекций.

Категорически запрещается:

- заканчивать лекционные занятия ранее или позже установленного в расписании времени;
- досрочно (до окончания семестра) завершать чтение курса;
- самовольно изменять время или место проведения лекционных занятий.

В случае возникновения объективной необходимости переноса занятий на другое время или в другую аудиторию, преподаватель обязан заблаговременно согласовать это изменение с отделом организации учебного процесса.

Не допускается отмена лекции. При возникновении форс- мажорных обстоятельств преподаватель, назначенный для чтения лекций, обязан заблаговременно информировать о невозможности проведения занятий с объяснением причины.

Преподаватель, проводящий лекционные занятия, обязан вести учет посещаемости обучающихся по журналам групп. В случае неявки обучающихся на лекцию преподаватель обязан незамедлительно информировать деканат.

## МЕТОДИЧЕСКИЕ РЕКОМЕНДАЦИИ ДЛЯ ПРЕПОДАВАТЕЛЯ ПО ОРГАНИЗАЦИИ И ПРОВЕДЕНИЮ ЗАНЯТИЙ СЕМИНАРСКОГО ТИПА

### **Введение**

Занятия семинарского типа - одна из форм систематических занятий, на которых обучающиеся под руководством преподавателя приобретают необходимые умения и навыки по тому или иному разделу определенной дисциплины, входящей в учебный план.

Кафедрам рекомендуется разработать сборники задач, упражнений, вопросов и заданий, сопровождающихся методическими указаниями применительно к конкретным дисциплинам.

*Цель* занятий семинарского типа - предоставление возможностей для углубленного изучения теории, овладения практическими навыками и выработки самостоятельного творческого мышления у обучающихся.

### ***Задачи:***

- отражение в учебном процессе современных достижений науки;
- углубление теоретической и практической подготовки обучающихся;
- приближение учебного процесса к реальным условиям работы того или иного специалиста;
- формирование умения применять полученные знания на практике, осуществлять вычисления и расчеты;
- развитие инициативы и самостоятельности обучающихся;
- формирование навыков публичного выступления, способности представлять результаты проведенного исследования, умения вести дискуссию;
- контроль за освоением учебной дисциплины.

### ***Функции занятий семинарского типа:***

- учебно-познавательная - закрепление, расширение, углубление знаний, полученных на лекциях и в ходе самостоятельных занятий;
- обучающая - школа публичного выступления, развитие навыков отбора и обобщения информации;
- стимулирующая - определенный стимул к дальнейшей пробе своих творческих сил и подготовке к более активной работе;
- воспитательная - формирование мировоззрения и убеждений, воспитание самостоятельности, научного поиска, самостоятельности, смелости;
- контролирующая - в проверке уровня знаний и качества самостоятельной работы обучающихся.

### ***Обучение на занятиях семинарского типа направлено на:***

- обобщение, систематизацию, углубление, закрепление полученных теоретических знаний по дисциплине;
- формирование умений (аналитических, проектировочных, конструктивных и др.) применять полученные знания на практике;
- реализацию единства интеллектуальной, практической деятельности;
- формирование практических умений выполнять определенные действия, операции, необходимые в последующей профессиональной деятельности;
- выработку при решении поставленных задач таких профессионально значимых факторов, как самостоятельность, ответственность, точность.

**Рекомендации преподавателям для облегчения освоения обучающимся практических навыков в ходе практического (семинарского) занятия:**

1. Преподаватель составляет план каждого занятия, в который входит: определение

целей и задач, подбор материала к занятию, подбор литературы, рекомендуемой обучающимся к данной теме, разработка рекомендаций обучающимся по организации самостоятельной работы в ходе подготовки к занятию семинарского типа, распределение пунктов плана по времени, моделирование вступительной и заключительной частей семинара.

2. Тема занятия семинарского типа и основные вопросы обсуждения объявляются преподавателем заранее.

3. Преподаватель, ведущий занятия семинарского типа должен находиться в постоянном контакте с обучающимися.

4. Преподаватель может использовать любую из форм проведения занятий: обсуждение сообщений, докладов, рефератов, выполненных обучающимися по результатам учебных или научных исследований под руководством преподавателя, семинар-диспут, упражнения на самостоятельность мышления, письменная контрольная работа, коллоквиум, собеседование, решение ситуационных задач, кейсов, расчетных заданий и других современных технологий обучения. Выполнение расчетов, вычислений, работа с документацией, инструктивными справочниками, составление проектной, плановой и другой специальной документацией.

5. Состав заданий для занятия должен быть спланирован так, чтобы за отведенное время их выполнили большинство обучающихся.

6. Преподавателю следует направлять ход обсуждений на формирование навыков профессиональной полемики и закрепление обсуждаемого материала. На занятиях обучающиеся учатся грамотно излагать проблемы, свободно высказывать свои суждения, рассматривать ситуации, способствующие профессиональной компетенции.

7. Во время проведения занятий подводятся итоги самостоятельной работы обучающихся по усвоению обсуждаемой научной проблемы. Особое значение имеет ознакомление обучающегося с методикой работы с учебной и научной литературой, навыками ее использования при самостоятельной работе, при подготовке к занятиям.

8. При проведении занятий в интерактивной форме (деловая, ролевая игра, ток-шоу и т.п.) преподавателю необходимо продумать и довести до обучающихся правила проведения, роли, функции, схемы взаимодействия участников, а также систему оценивания.

9. Строить ход занятий следует таким образом, чтобы обучающийся, овладев первоначальными профессиональными навыками и умениями, смог в дальнейшем закрепить их в процессе практики и написания выпускной квалификационной работы.

При планировании состава и содержания занятий семинарского типа следует исходить из того, что все они имеют разные ведущие дидактические цели.

Практические работы направлены на формирование практических умений:

- учебных - решать задачи по физике, химии, математике и пр.;
- профессиональных - выполнять определенные действия, операции, необходимые в последующей профессиональной деятельности.

Семинарские занятия с целью овладения обучающимися общих и профессиональных компетенций, развития их личностных качеств.

В соответствии с ведущей дидактической целью содержанием занятий семинарского типа является:

- решение разного рода задач, в том числе профессиональных (анализ производственных ситуаций, решение ситуационных производственных задач,
- выполнение профессиональных функций в деловых играх и т.п.);
- выполнение вычислений, расчетов;
- работа с нормативными документами, инструктивными материалами, документами первичного учета и др.

Наряду с формированием умений и навыков в процессе практических занятий обобщаются, систематизируются, углубляются и конкретизируются теоретические знания, вырабатывается способность и готовность использовать теоретические знания на практике.

Содержанием семинарских занятий, в соответствии с ведущей дидактической целью, является подготовка докладов, выступлений, обзора материалов периодической печати и т.п. В процессе семинарских занятий формируются умения публичных выступлений, способность приобретать, высказывать и отстаивать собственные убеждения, систематизируется и расширяется объем знаний, реализуется региональный компонент, приобретаются навыки самостоятельной работы.

### **Организация и проведение занятий семинарского типа**

Практическое занятие проводится в учебных или компьютерных кабинетах. Продолжительностью 4 часа. В плане проведения практической работы указываются:

Семинарские занятия проводятся в учебных кабинетах. Продолжительностью, как правило, не менее 2-х академических часов. В плане проведения семинарского занятия указываются:

Планы проведения лабораторных работ, практических и семинарских занятий рассматриваются на заседаниях кафедры и утверждаются заведующим кафедрой.

Практические занятия могут носить:

– репродуктивный характер, в этом случае при их проведении обучающиеся пользуются подробными инструкциями, в которых определены пояснения к порядку выполнения работы;

– активный частично-поисковый характер - эти работы отличаются тем, что обучающиеся должны самостоятельно выбрать необходимое оборудование, способы выполнения работы по материалам инструктивной, справочной и др. литературы;

– интерактивный поисковый характер - такие работы характеризуются тем, что обучающиеся должны решить новую для них проблему, опираясь на имеющиеся теоретические знания.

Семинарские занятия могут проводиться в активной и интерактивной формах деловых игр, круглых столов, компьютерных симуляций, кейс-стади и пр., обеспечивающих максимальную активность обучающихся при обсуждении поставленных вопросов.

Для усиления профессиональной направленности практических и семинарских занятий рекомендуется проведение бинарных уроков. На таких занятиях, результаты лабораторных работ, практических и семинарских занятий, полученные на одной учебной дисциплине или профессиональном модуле являются основой для их выполнения на другой учебной дисциплине и профессиональном модуле.

Рекомендуется проведение сквозных практических работ на основе внутрипредметных связей, когда результаты, полученные в одной практической работе, используются при выполнении последующих практических работ по данной дисциплине.

Для повышения эффективности проведения практических занятий рекомендуется:

- разработка тестов входного контроля подготовленности обучающихся к их выполнению;

– разработка дифференцированных заданий на их выполнение с учетом индивидуальных особенностей обучающихся;

– максимальная организация самостоятельного выполнения обучающимися лабораторных работ, практических и семинарских занятий;

– использование бланков документов, инструктивных материалов;

– наличие материалов, позволяющих проконтролировать правильность выполнения обучающимися заданий расчетного характера.



# МЕТОДИЧЕСКИЕ МАТЕРИАЛЫ ДЛЯ ОБУЧАЮЩИХСЯ

## Методические рекомендации по самостоятельной работе

### Введение

Самостоятельная работа – часть учебного процесса, выполняемая обучающимися без посторонней помощи с целью усвоения, закрепления и совершенствования знаний, выработки соответствующих умений, приобретения практического опыта, формирования общекультурных, общепрофессиональных и профессиональных компетенций, составляющих содержание подготовки специалистов.

В образовательном процессе выделяют два вида самостоятельной работы:

1) Аудиторная – работа, выполняемая на учебных занятиях по заданию преподавателя;

2) Внеаудиторная – планируемая учебная, творческо-исследовательская работа, выполняемая вне занятий по заданию и при методическом руководстве преподавателя, но без его непосредственного участия.

Содержание и формы самостоятельной работы, обучающихся определяются в соответствии с ее целями:

#### Для овладения знаниями:

– чтение текста (учебника, первоисточника, дополнительной литературы, ресурсов Интернет);

- составление плана текста;
- графическое изображение структуры текста;
- составление электронной презентации;
- конспектирование текста;
- подготовка выписок из текста;
- работа со словарями и справочниками, ознакомление с нормативными документами;

- научно-исследовательская работа;
- использование компьютерной техники, интернета и др.;

#### Для закрепления и систематизации знаний:

– работа с конспектом лекций;

– работа над учебным материалом (учебника, первоисточника, дополнительной литературы, аудио- и видеозаписей);

- составление плана и тезисов ответа;
- составление таблиц для систематизации учебного материала;
- изучение нормативных материалов;
- ответы на контрольные вопросы;
- аналитическая обработка текста (аннотирование, рецензирование и др.);
- заполнение рабочих тетрадей, дневников практик;
- подготовка тезисов сообщений к выступлению на семинаре, конференции;
- подготовка рефератов, докладов, презентаций, эссе;
- составление резюме;
- написание истории болезни;
- составление библиографии, тематических кроссвордов и др.;

#### Для формирования умений:

- решение задач и упражнений по образцу;
- решение вариативных задач и упражнений;
- отработка манипуляций;
- выполнение расчетно-графических работ;
- решение ситуационных производственных (профессиональных) задач;

- подготовка к контрольным работам, практическим и лабораторным занятиям, семинарским занятиям, деловым играм, промежуточной аттестации;
- проектирование и моделирование разных видов и компонентов профессиональной деятельности;
- подготовка проектов;
- опытно-экспериментальная, научно-исследовательская работа;
- занятия в симуляционных классах, центрах;
- другие формы деятельности, в рамках формирования социокультурной среды, создания условий, необходимых для всестороннего развития и социализации личности, сохранения здоровья обучающихся, развития воспитательного компонента образовательного процесса.

## **Методические рекомендации для обучающихся по выполнению различных видов самостоятельной работы**

### **1. Составление плана**

План – это самая короткая форма оформления записей, которая не передаёт фактического содержания изучаемого материала, а лишь указывает схему его подачи и позволяет обучающимся:

- восстановить в памяти содержание источника;
- составить записи разного рода;
- ускорить проработку источника информации;
- организовать самоконтроль;
- сосредоточить внимание и стимулировать самостоятельную работу.

Составление плана при работе с текстом осуществляется по следующему алгоритму:

1. Прочитать текст целиком.
2. Разделить его на смысловые части.
3. Дать заголовки каждой части (заголовки должны отражать содержание части).

### **2. Составление тезисов**

Тезис – это положение, кратко излагающее какую-либо идею, а также одну из основных мыслей лекции, доклада и т.п.

Тезисы:

- повторяют, сжато формулируют и заключают написанное или изложенное устно;
- всегда имеют доказательства;
- всегда подразумевают аргументацию и выявляют суть содержания;
- позволяют обобщить материал.

Составление тезисов при работе с текстом осуществляется по следующему алгоритму:

1. Ознакомиться с содержанием материала.
2. Разбить текст на смысловые блоки.
3. Определить главную мысль каждой части.
4. Осмыслить суть этой мысли и передать её своими словами (или найти подходящую формулировку в тексте).
5. Тезисы необходимо нумеровать, чтобы сохранить логику авторских рассуждений.

### **3. Составление конспектов**

Конспект – это краткая запись содержания текста, выделение главных идей и положений. Основные требования к написанию конспекта: системность и логичность изложения материала, краткость, убедительность и доказательность.

Можно выделить следующие виды конспектов:

– **плановый.** При создании такого конспекта сначала пишется план текста, по каждому пункту которого даётся комментарий. Это могут быть цитаты или свободно изложенный текст.

– **тематический конспект,** является кратким изложением данной темы, раскрываемой по нескольким источникам.

– **текстуальный конспект,** представляет собой монтаж цитат, которые связаны логическими переходами.

– **свободный конспект,** включает в себя и цитаты, и собственные формулировки.

Составление конспекта может осуществляться по следующему алгоритму:

1. Прочитать текст, отметить в нём новые слова, непонятные места, имена, даты; составить перечень основных мыслей, содержащихся в тексте, составить простой план, который поможет группировать материал в соответствии с логикой изложения;

2. Выяснить в словаре значение новых непонятных слов, записать их в тетрадь или словарь в конце тетради;

3. Повторно прочитать текст, сочетая чтение с записью основных мыслей автора и их иллюстраций. Запись ведётся своими словами, без переписывания текста. Важно стремиться к краткости, пользуясь правилами записи текста;

4. Прочитать конспект ещё раз, доработать его.

### **4. Составление аннотации**

Аннотация – краткая характеристика текста (книги, статьи, рукописи), раскрывающая содержание и фиксирующая основные проблемы, затронутые в тексте, мнения, оценки, выводы автора.

Основные требования, предъявляемые к составлению аннотации, заключаются в следующем:

– композиция аннотации должна быть внутренне логична и может отличаться от композиции исходного текста;

– отбор сведений, формулирование выводов и их расположение зависят от характера аннотации;

– язык аннотации должен отличаться лаконичностью, простотой, ясностью;

– аннотация к статье оформляется на библиографической карточке, даётся без абзацев.

Аннотация имеет две обязательные части:

1. Содержит краткую характеристику текста и формулировку темы.

2. Перечисление основных положений текста и указание на адресата (читательскую аудиторию).

### **5. Составление рецензии и отзыва**

Отзыв – общая оценка, мнение, впечатление о работе, произведении без детального анализа. Рецензия – разбор и оценка какого-нибудь сочинения, работы, статьи, которая кратко, объективно воспроизводит взгляды автора; а также даёт развёрнутое научно-обоснованное оценочное отношение к ведущим идеям рецензируемого источника.

### **6. Составление доклада**

Доклад – публичное сообщение на определённую тему, способствующее формированию навыков исследовательской работы, стимулирующее познавательный интерес.

Составление доклада осуществляется по следующему алгоритму:

1. Подобрать литературу по изучаемой теме, познакомиться с её содержанием.
2. Пользуясь закладками, отметить наиболее существенные места и сделать выписки.
3. Используя рекомендации по составлению тематического конспекта и составленный план, написать доклад, в заключение которого обязательно выразить своё отношение к излагаемой теме и её содержанию.
4. Прочитать текст и отредактировать его.
5. Оформить его в соответствии с требованиями к оформлению. (При устном выступлении следует соблюдать требования к устной речи.)

## **7. Реферат**

Реферат – краткое изложение содержания книги, статьи или нескольких работ по общей тематике на основе классификации, обобщения, анализа, с формулировкой собственных выводов.

Рефераты классифицируются:

1) по полноте изложения:

- информативные (рефераты-конспекты);
- индикативные (рефераты-резюме);

2) по количеству реферируемых источников:

- монографические;
- обзорные;

3) по читательскому назначению:

- общие;
- ориентация на широкую аудиторию; характеристика содержания в целом;
- специализированные;
- ориентация на специалистов.

Структурные элементы реферата:

1. Титульный лист.
2. Содержание.
3. Введение.
4. Основная часть.
5. Заключение.
6. Список использованной литературы.
7. Приложения.

Титульный лист: Титульный лист является первой страницей и заполняется по определенным правилам (приложение).

Содержание: включает все разделы работы, а также наименования всех их подразделов и пунктов с указанием номеров страниц, с которых они начинаются.

Введение: обоснование темы реферата, её актуальность, значимость; перечисление вопросов, рассматриваемых в реферате; определение целей и задач работы; обзор источников и литературы.

Основная часть: основная часть имеет название, выражающее суть реферата; может состоять из двух-трёх разделов, которые тоже имеют название. В основной части глубоко и систематизировано излагается состояние изучаемого вопроса; приводятся противоречивые мнения, содержащиеся в различных источниках, которые анализируются и оцениваются с особой тщательностью.

Заключение (выводы автора и предложения): формулируются результаты анализа эволюции и тенденции развития рассматриваемого вопроса; даются предложения о способах решения существенных вопросов, пути применения результатов работы.

Список используемой литературы: содержит сведения об источниках, использованных автором в ходе работы над темой работы, которые оформляются в алфавитном порядке.

Приложения: таблицы, схемы, графики, фотографии, макеты, эскизы и т.п.

Основные требования, предъявляемые к реферату:

- точное изложение взглядов автора;
- изложение всех наиболее существенных моментов реферируемого источника
- соблюдение единого стиля изложения
- использование точного, краткого, литературного языка;
- логическая последовательность изложения;
- ограниченность объёма.

Приложение

### Образец оформления таблицы в тексте

Основным и конечным результатом педагогической деятельности является развитие личности, способностей и компетентности обучающихся. Одним из показателей являются результаты мониторинга успеваемости и качества знаний обучающихся. Эти данные размещаются в таблице 3, по которой можно проследить динамику процесса обучения.

Таблица 3 – Результаты обучения

Учебный год	Общее количество учащихся	Средний балл	% качества знаний	% успеваемости
2013	90	4,0	100 %	100 %
2014	94	4,5	100 %	100 %
2015	117	4,7	100 %	100 %

### Образец оформления простого рисунка в тексте

Основным и конечным результатом педагогической деятельности является развитие личности, способностей и компетентности обучающихся. Одним из показателей являются результаты мониторинга успеваемости и качества знаний.



Рис. 1 – Средний балл по преподаваемым дисциплинам за три года

На рис. 1 четко виден рост графиков среднего балла за последние три года по преподаваемым дисциплинам.

### Образец оформления сложного рисунка в тексте

Ширина периодонтальной щели колеблется от 0,1 до 0,55 мм. Направление пучков коллагеновых волокон периодонта неодинаково в различных его отделах. В устье зубной альвеолы (краевой периодонт) в удерживающем аппарате можно выделить зубодесневую, межзубную и зубоальвеолярную группы пучков волокон (Рис. 5).

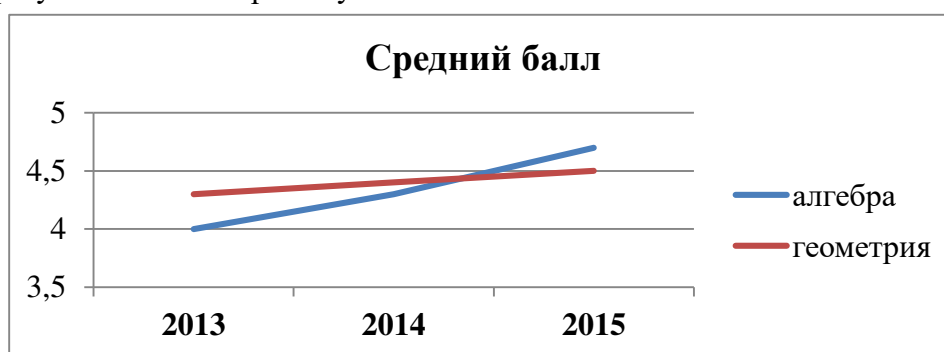

Рисунок 5 – Волокна периодонта

1 - межсосочковые; 2 - циркулярные; 3 - межзубные; 4 - зубодесневые

Зубодесневые волокна начинаются от цемента корня у дна десневого кармана и распространяются веерообразно кнаружи в соединительную ткань десны. Толщина пучков не превышает 0,1 мм.

#### **Образец оформления простого маркированного списка**

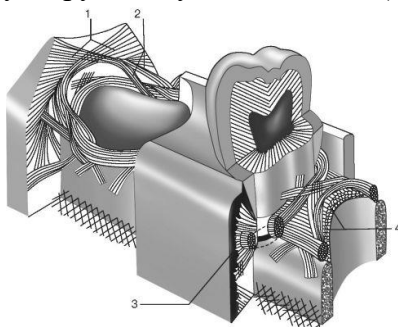
К опасным факторам экологического характера следует отнести следующие явления:

- ускоренное разрушение почвы и ее загрязнение тяжелыми металлами, другими вредными веществами;
- загрязнение и истощение водных ресурсов и т. п.

#### **Образец оформления простого нумерованного списка**

К опасным факторам экологического характера следует отнести следующие явления:

1. Ускоренное разрушение почвы и ее загрязнение тяжелыми металлами, другими вредными веществами;
2. Загрязнение атмосферы вредными химическими веществами, шумом, электромагнитными полями и ионизирующими излучениями;
3. Кислотные дожди;
4. Загрязнение и истощение водных ресурсов и т. п.

#### **Образец оформления сложного списка**

Можно выделить несколько факторов, влияющих на успех лечения:

1. Тщательное изучение исходной клинической картины:
  - линия улыбки (визуализация десневого края);
  - биотип мягких тканей (толстый, тонкий).
2. Планирование имплантологического лечения с ортопедической и хирургической точки зрения включает:
  - оценку возможности установки имплантатов в выгодное по ортопедическим показателям положение.

МИНИСТЕРСТВО ЗДРАВООХРАНЕНИЯ РОССИЙСКОЙ ФЕДЕРАЦИИ  
федеральное государственное бюджетное учреждение  
«Национальный медицинский исследовательский центр имени В.А. Алмазова»  
Министерства здравоохранения Российской Федерации  
(ФГБУ «НМИЦ им. В.А. Алмазова» Минздрава России)

ИНСТИТУТ МЕДИЦИНСКОГО ОБРАЗОВАНИЯ

ОДОБРЕНО  
Учебно-методическим советом  
ФГБУ «НМИЦ им. В.А. Алмазова»  
Минздрава России  
«15» октября 2024 г.  
Протокол №07/2024г.

УТВЕРЖДАЮ  
Генеральный директор  
ФГБУ «НМИЦ им. В.А. Алмазова»  
Минздрава России  
Е.В. Шляхто  
«25» октября 2024 г.

Заседание Ученого совета  
«25» октября 2024 г.  
Протокол № 10

## **МЕТОДИЧЕСКИЕ МАТЕРИАЛЫ**

по дисциплине «Тренинг профидентичности»

специалитет по специальности  
**37.05.01 Клиническая психология**

Очная форма обучения

Санкт-Петербург  
2024

## ЛИСТ СОГЛАСОВАНИЯ

Методические материалы по дисциплине «Тренинг профидентичности» рассмотрена и одобрена на заседании кафедры психологии.



## СОДЕРЖАНИЕ

№	Наименование методических материалов
1	МЕТОДИЧЕСКИЕ РЕКОМЕНДАЦИИ ДЛЯ ПРЕПОДАВАТЕЛЯ ПО ОРГАНИЗАЦИИ И ПРОВЕДЕНИЮ ЗАНЯТИЙ ЛЕКЦИОННОГО ТИПА
2	МЕТОДИЧЕСКИЕ РЕКОМЕНДАЦИИ ДЛЯ ПРЕПОДАВАТЕЛЯ ПО ОРГАНИЗАЦИИ И ПРОВЕДЕНИЮ ЗАНЯТИЙ СЕМИНАРСКОГО ТИПА
3	МЕТОДИЧЕСКИЕ МАТЕРИАЛЫ ДЛЯ ОБУЧАЮЩИХСЯ
3	Методические рекомендации по самостоятельной работе
3	Методические рекомендации для обучающихся по выполнению различных видов самостоятельной работы (с Приложением образцов)

## МЕТОДИЧЕСКИЕ РЕКОМЕНДАЦИИ ДЛЯ ПРЕПОДАВАТЕЛЯ ПО ОРГАНИЗАЦИИ И ПРОВЕДЕНИЮ ЗАНЯТИЙ ЛЕКЦИОННОГО ТИПА

### Введение

Занятие лекционного типа является одной из основных системообразующих форм организации учебного процесса. Лекция представляет собой систематическое, последовательное, монологическое изложение преподавателем - лектором учебного материала, как правило, теоретического характера. Такое занятие представляет собой элемент технологии представления учебного материала путем логически стройного, систематически последовательного и ясного изложения.

Лекция требует порой от лектора особого физического, умственного и душевного напряжения, энтузиазма. Заурядно прочитанная лекция никогда не вызовет оживления аудитории и, как правило, никогда не достигнет своей цели и будет забыта сразу же после своего прочтения. Аналогичными могут быть последствия и для лекции, автор которой не покажет высокого уровня знаний и профессионализм, не сумеет обосновать актуальности и необходимости учебного материала для практики.

Лекция - в переводе с латинского означает чтение, систематическое, последовательное изложение учебного материала, какого-либо вопроса, темы, раздела, предмета, методов науки. В общих чертах лекцию иногда определяют, как полтора-двухчасовое систематизированное изложение важных проблем науки посредством живой и хорошо организованной речи.

Лекция составляет основу теоретического обучения и должна давать систематизированные основы научных знаний по дисциплине, раскрывать состояние и перспективы развития соответствующей области науки и техники, концентрировать внимание обучающихся на наиболее сложных и узловых вопросах, стимулировать их активную познавательную деятельность и способствовать формированию творческого мышления.

Цель лекции – организация целенаправленной познавательной деятельности обучающихся по овладению программным материалом учебной дисциплины. Чтение курса лекций позволяет дать связанное, последовательное изложение материала в соответствии с новейшими данными науки, сообщить слушателям основное содержание предмета в целостном, систематизированном виде.

Преподавание учебных дисциплин и междисциплинарных курсов осуществляется в соответствии с ФГОС ВО и учебным планом.

Ведущим методом в лекции выступает устное изложение учебного материала, с использованием мультимедийной и электронно-вычислительной техники, схем, плакатов и др.

Лекции читаются заведующим кафедрой, профессорами и доцентами.

Квалификация преподавателя высшей школы в значительной мере определяется тем, насколько содержательно и мастерски читает он лекции. Обычно выделяют следующие основные элементы лекторского мастерства, которые делают его эффективным средством обучения и воспитания в вузе:

- научность, содержательность;
- связь теории с практикой;
- систематичность, последовательность и доступность обучения;
- умение достигать наибольшей взаимной связи с аудиторией, создание атмосферы сопереживания;
- воздействие личности лектора на аудиторию;
- умение организовывать самостоятельную работу обучающихся, возбудить интерес к работе с книгой, использованию электронной библиотеки и Интернет-ресурсов.

Лекция должна иметь четкую структуру и логику раскрытия последовательно

излагаемых вопросов, необходимую идейно-теоретическую направленность, твердый теоретический и методический «стержень», законченный характер освещения определенной темы (или проблемы), тесную увязку с предыдущим материалом.

Лекция может быть:

- доказательной и аргументированной, содержать достаточное количество ярких и убедительных примеров, фактов, обоснований;
- проблемной, раскрывать противоречия и указывать пути их решения, ставить перед обучающимися вопросы для размышления.
- наглядной, сочетаться по возможности с демонстрацией аудиовизуальных материалов, макетов, моделей, образцов и т.д.

Не стоит забывать, что использование мультимедийной техники, компьютера с выходом в Интернет не способны заменить живой речи преподавателя.

В какой бы форме лекция не преподносилась, все же педагог с его методическими приемами доведения учебного материала будет по-прежнему оставаться центральной фигурой занятия, а умелое и рациональное использование им средств наглядности будет одним из ярких признаков мастерства наглядным и доступным для данной аудитории. Кроме этого, лекция должна:

- обладать внутренней убежденностью, силой логической аргументации и вызывать у обучающихся необходимый интерес познания, давать направления для самостоятельной работы обучающихся;
- отражать методическую обработку материала (выделение главных мыслей и положений, подчеркивание выводов, повторение их в различных формулировках);
- должна излагаться четким и ясным языком, содержать разъяснение всех вновь вводимых терминов и понятий.

### **Структура лекции**

Лекция состоит из трех основных частей: вступительной, основной и заключительной.

**Вступительная** часть определяет название темы, план и цель лекции. Она призвана заинтересовать и настроить аудиторию. В этой части лекции преподавателем излагается актуальность, основная идея, связь данной лекции с предыдущими занятиями, ее основные вопросы. Введение должно быть кратким и целенаправленным.

В **основной** части лекции реализуется научное содержание темы, все главные узловые вопросы, проводится вся система доказательств с использованием наиболее целесообразных методических приемов. Каждый учебный вопрос заканчивается краткими выводами, логически подводящими обучающихся к следующему вопросу лекции.

**Заключительная** часть имеет целью обобщать в кратких формулировках основные идеи лекции, логически завершая ее как целостное творение.

Каждая из структурных частей лекции чрезвычайно важна в доведении материала обучаемым, и сравнивать их по приоритетности просто некорректно. У каждой из них своя цель, специфика, временные рамки, особенности и сложности.

Лекция по своему структурному построению должна придерживаться данных общих правил. Однако отдельные виды лекций все же могут иметь свои особенности как по содержанию, так и по структуре, которые необходимо учитывать в последующем при составлении их планов.

### **Основные функции и виды лекции**

Лекции присущи три основные педагогические функции, которые определяют ее возможности в учебном процессе: познавательная, развивающая и организующая.

Познавательная функция выражается в возможности средствами лекции обеспечить слушателей основной научной информацией, необходимой для их профессиональной и исследовательской деятельности.

Развивающая функция лекции реализуется в непосредственном контакте обучающегося с преподавателем, становлении у обучающихся творческой мыслительной деятельности, обеспечивающей их профессионально-личностное развитие.

Организирующая функция предусматривает управление самостоятельной работой обучающихся, как в процессе занятия, так и во внеаудиторное время.

Выделяют четыре основных вида лекций применяемые для передачи теоретического материала: вводная, информационная, заключительная и обзорная.

**Вводная лекция** – один из наиболее важных и трудных видов лекции при чтении систематических курсов. От успеха этой лекции во многом зависит успех усвоения всего курса. Она может содержать:

**Вводная лекция** – один из наиболее важных и трудных видов лекции при чтении систематических курсов. От успеха этой лекции во многом зависит успех усвоения всего курса. Она может содержать:

- определение учебной дисциплины;
- краткую историческую справку о дисциплине;
- цели и задачи дисциплины, её роль в общей системе обучения и связь со смежными дисциплинами;
- основные проблемы (понятия и определения) данной науки;
- основную и дополнительную учебную литературу;
- особенности самостоятельной работы обучающихся над учебной дисциплиной и формы участия в научно-исследовательской работе;
- отчетность по курсу.

**Информационная лекция** ориентирована на изложение и объяснение обучающимся научной информации, подлежащей осмыслению и запоминанию. Это самый традиционный тип лекций в практике высшей школы.

**Заключительная лекция** предназначена для обобщения полученных знаний и раскрытия перспектив дальнейшего развития данной науки.

**Обзорная лекция** — это систематизация научных знаний на высоком уровне, допускающая большое число ассоциативных связей в процессе осмысления информации, излагаемой при раскрытии внутри предметной и меж предметной связей, исключая детализацию и конкретизацию. Как правило, стержень излагаемых теоретических положений составляет научно-понятийная и концептуальная основа всего курса или крупных его разделов.

В зависимости от предмета изучаемой дисциплины и дидактических целей могут быть использованы в учебном процессе проблемная лекция, лекция-визуализация, лекция-пресс-конференция, лекция с заранее запланированными ошибками, лекция вдвоем и др.

На **проблемной лекции** новое знание вводится через проблемность вопроса, задачи или ситуации. При этом процесс познания обучающихся в сотрудничестве и диалоге с преподавателем приближается к исследовательской деятельности. Содержание проблемы раскрывается путем организации поиска ее решения или суммирования и анализа традиционных и современных точек зрения.

**Лекция-визуализация** представляет собой визуальную форму подачи лекционного материала с использованием технических средств обучения или аудиовидеотехники (видео-лекция). Чтение такой лекции сводится к развернутому или краткому комментированию просматриваемых визуальных материалов.

**Лекция-пресс-конференция** проводится как научно-практическое занятие, с заранее поставленной проблемой и системой докладов, длительностью 5-10 минут. Каждое выступление представляет собой логически законченный текст, заранее подготовленный в рамках предложенной преподавателем программы. Совокупность представленных текстов позволит всесторонне осветить проблему. В конце лекции преподаватель подводит итоги самостоятельной работы и выступлений обучающихся, дополняя или уточняя предложенную

информацию, формулирует основные выводы.

**Лекция вдвоем (или бинарная лекция)** - это разновидность чтения лекции в форме диалога двух преподавателей (либо как представителей двух научных школ, либо как теоретика и практика). Необходимы: демонстрация культуры дискуссии, вовлечение в обсуждение проблемы обучающихся.

**Лекция с заранее запланированными ошибками** - рассчитана на стимулирование обучающихся к постоянному контролю предлагаемой информации (поиск ошибки: содержательной, методологической, орфографической). В конце лекции проводится диагностика слушателей и разбор сделанных ошибок.

**Лекция-консультация** может проходить по разным сценариям. Первый вариант осуществляется по типу «вопросы—ответы». Лектор отвечает в течение лекционного времени на вопросы обучающихся по всем разделу или всему курсу. Второй вариант такой лекции, представляемой по типу «вопросы—ответы—дискуссия», является тройным сочетанием: изложение новой учебной информации лектором, постановка вопросов и организация дискуссии в поиске ответов на поставленные вопросы».

Кроме рассмотренных видов лекций различают еще и такие лекции, как лекция – беседа, лекция – воспоминание, лекция-концерт, лекция-показ, лекция-экскурсия и др.

### **Порядок подготовки и проведения лекции**

Подготовка лекции начинается с разработки преподавателем структуры рабочего лекционного курса по конкретной дисциплине. Руководством здесь должна служить рабочая программа дисциплины (далее - РП, разработанная с учетом требований ФГОС ВО, учебного плана).

Структура лекционного курса обычно включает в себя вступительную, основную и заключительную части. Количество лекций в той или иной части определяется с учетом общего количества часов, отведенных для лекционной работы согласно учебному плану.

После определения структуры лекционного курса можно приступить к подготовке той или иной конкретной лекции. Методика работы над лекцией предполагает примерно следующие этапы:

- 1) отбор материала для лекции, составление списков основной и дополнительной литературы;
- 2) определение объема и содержания лекции;
- 3) выбор последовательности и логики изложения, написание конспекта;
- 4) подбор иллюстративного материала;
- 5) выработка манеры чтения лекции.

Отбор материала для лекции определяется ее темой. Лектору следует тщательно ознакомиться с содержанием темы в базовой учебной литературе, которой пользуются обучающийся, чтобы выяснить, какие аспекты изучаемой проблемы хорошо изложены, какие данные устарели и требуют корректировки. Следует обдумать обобщения, которые необходимо сделать, выделить спорные взгляды и четко сформировать свою точку зрения на них.

Определение объема и содержания лекции - второй важный этап подготовки лекции, определяющий темп изложения материала. Это обусловлено ограниченностью временных рамок, определяющих учебные часы на каждую дисциплину. Не рекомендуется идти по пути планирования чтения на лекциях всего предусмотренного программой материала в ущерб полноте изложения основных вопросов. Лекция должна содержать столько информации, сколько может быть усвоено аудиторией в отведенное время. Лекцию нужно разгружать от части материала, перенося его на самостоятельное изучение. Этот материал наряду с лекционным должен выноситься на экзамен. Если лекция будет прекрасно подготовлена, но перегружена фактическим (статистическим, и т.п.) материалом, то она будет малоэффективной и не достигнет поставленной цели. Кроме того, при выборе объема лекции необходимо учитывать возможность «среднего» обучающегося записать ту информацию, которую, по мнению преподавателя, он должен обязательно усвоить.

Приступая к решению вопроса об объеме и содержании лекции, следует учитывать ряд особенных, специфических черт этого вида занятий, в том числе и дидактическую характеристику лекции. Объем и содержание лекции зависят и от ряда классификационных характеристик лекционного занятия. Существуют классификации лекций по различным основаниям:

- месту в лекционном или учебном курсе (вводная, установочная, обзорная, итоговая и др.);
- преимущественной форме обучения (лекции при очном, заочном и очно-заочном (вечернем) обучении);
- частоте общения лектора с аудиторией (разовая, систематическая, цикловая ит.п.);
- степени проблемности изложения материала (информационная, проблемная, дискуссия и т.п.).

Так, например, вводная лекция читается, как правило, в начале курса с целью дать обучающимся общее представление о его содержании, месте в учебном процессе и роли в их будущей практической деятельности. Вводная лекция в значительной степени может носить популярный характер и читаться монологически. На вводной лекции может быть дан список необходимой для работы литературы, разъяснено, какие вопросы будут изучены на семинарских занятиях, выделены проблемы, решение которых потребует особых усилий.

Очень полезен для установления интереса со стороны слушателей краткий рассказ об истории кафедры и ее научном потенциале, существующей научной школе по данному направлению, перспективах сотрудничества с кафедрой.

Содержание лекции должно отвечать ряду дидактических принципов. Основными из них являются: целостность, научность, доступность, систематичность и наглядность.

Целостность лекции обеспечивается созданием единой ее структуры, основанной на взаимосвязи задач занятия и содержания материала, предназначенного для усвоения обучающимися. В тех случаях, когда на одном занятии достигнуть такой целостности не представляется возможным, это должно быть специально обосновано лектором ссылками на предыдущее или последующее изложение, на литературные и другие источники.

Научность лекции предполагает соответствие материала основным положениям современной науки, абсолютное преобладание объективного фактора и доказательность выдвигаемых положений. Каждый тезис должен быть четко сформулированным и непротиворечивым. Прежде чем приступить к доказательству, необходимо выяснить, насколько тезис усвоен обучающимися. В ходе всего доказательства тезис должен оставаться неизменным.

Лектор должен стремиться к чистоте речи, избегать слов-паразитов («значит», «так сказать», «понимаете»). Принцип доступности лекции предполагает, что содержание учебного материала должно быть понятным, а объем этого материала посильным для «среднего» обучающегося.

Следование принципу систематичности требует соблюдения ряда педагогических правил. К ним, первую очередь, относят:

- взаимосвязь изучаемого материала с ранее изученным, постепенное повышение сложности рассматриваемых вопросов;
- взаимосвязь частей изучаемого материала;
- обобщение изученного материала;
- стройность изложения материала по содержанию и внешней форме его подачи, рубрикация курса, темы, вопроса;
- единообразие структуры построения материала.

Дидактический принцип наглядности в обучении основан на том, что ознакомление обучающихся с каким-либо новым явлением или предметом начинается с конкретного ощущения и восприятия, однако, массированное применение их на лекции ведет к повышенному утомлению обучающихся. Преподаватель должен очень четко представлять,

на каком именно этапе лекции он будет использовать ту или иную наглядность, а также случаи отсутствия возможности ее использования по независящим от него причинам.

Выбор последовательности и логики изложения материала - следующий этап работы над лекцией. При составлении плана лекции лучше выделить самостоятельные разделы, после каждого из которых желательно сделать обобщения. Выделить информацию, на которой необходимо сконцентрировать внимание слушателей. Определяя логику построения лекции, следует четко определить, каким методом изложения вы будете пользоваться - методом индукции, дедукции или аналогии.

Индуктивный метод состоит в движении от частного к общему. Индукция может быть полной, когда обобщение делается из анализа всех без исключения характеристик, параметров или других данных об изучаемом явлении или предмете. Недостатком ее является громоздкость, так как приходится иногда оперировать с большим числом данных. Поэтому более распространена индукция неполная, когда обобщения делают на основании некоторых (не исчерпывающих, но достаточных) данных.

Дедуктивный метод изложения состоит в движении от общего к частному. Дедукцией пользуются в том случае, если известна какая-либо общая закономерность и на ее основе подлежит анализу отдельные проявления этой закономерности.

Метод аналогии основан на вынесении заключения об изучаемом явлении по сходству с другими известными явлениями. Это сходство может быть установлено по нескольким признакам, которые должны быть существенными и характеризовать явление с различных сторон. Проводя аналогию, нужно устанавливать и развитие рассматриваемых явлений, что способствует объективности анализа. Следует избегать использования поверхностных признаков аналогии, так как это может привести к типичной ошибке, называемой «ложной аналогией».

Особое внимание следует уделить требованиям к конспектированию лекций. В методической литературе не существует единого правила к тому, как нужно записывать лекцию. Это зависит от индивидуальных особенностей требований преподавателей и индивидуальных качеств личности обучающихся. Формирование культуры ведения лекционных записей - важная педагогическая задача. Конспект полезен тогда, когда изначально ориентирован на одновременную со слушанием лекции мыслительную переработку материала, на выделение и фиксацию в тезисно-аргументированной форме главного содержания лекции.

Подбор иллюстрированного материала может быть немаловажным этапом подготовки лекции. Несмотря на разнообразие наглядных пособий, при их использовании следует соблюдать некоторые общие правила. Демонстрационный материал во всех случаях должен играть подчиненную роль, быть одним из аппаратов лектора, а не подменять содержания лекции. В каждый момент лекции необходимо демонстрировать только тот наглядный материал, который иллюстрирует излагаемые положения. Подбор иллюстративного материала может быть немаловажным этапом подготовки лекции. Таблицы, диапозитивы, рисунки, схемы необходимо не только тщательно отобрать, но определить и зафиксировать их последовательность при чтении лекции.

Выработка индивидуальной манеры чтения лекции — исключительно важный и длительный период в подготовке к лекционному занятию. Прежде всего, не следует никогда читать текст лекции. Надо стремиться к ведению активного диалога с аудиторией, держать себя непринужденно, свободно, уверенно, передвигаться по аудитории, следя за тем, успевают ли обучающийся записывать за вами. Целесообразно повторять наиболее важные положения, периодически менять тембр голоса, логические ударения, показывая этим важность раздела, мысли, вывода или обобщения. Это нужно заранее продумать при подготовке лекции, отметить в лекционной модели, например, подчеркивая те или иные блоки лекции цветными фломастерами.

**Заключительный этап работы** над текстом лекции - ее оформление. Абсолютное большинство начинающих лекторов подобранные материалы оформляет в виде конспектов.

Более опытные преподаватели обходятся разного рода тезисными записями и планами. В педагогической литературе рекомендуется использовать лекционную модель (расширенный план лекции), которая используется при чтении лекции. Требования к организации и проведению лекционных занятий:

- Организационно-методической базой проведения занятий является учебный план специальности. На основе него объем часов аудиторных занятий, отведенный для каждой учебной дисциплины, делится на часы лекционных, практических, лабораторных и других занятий соответствующими кафедрами, с указанием форм контроля текущей и промежуточной аттестации обучаемых.

- Преподаватель, назначенный для чтения лекций, обязан до начала учебного процесса подготовить учебно-методические материалы, необходимые для проведения лекционно-семинарских занятий. К ним относятся:

– рабочая программа учебной дисциплины с Приложением «Оценочные средства»;

– методические материалы по дисциплине для преподавателя и обучающихся

Разработанный комплект учебно-методических материалов предоставляется в бумажном и электронном виде, обсуждается на заседании кафедры перед началом учебного года и утверждается заместителем директора по УМР.

- Преподаватель обязан проводить лекционные занятия в строгом соответствии с годовым учебным графиком и утвержденным на его основе расписанием лекций.

Категорически запрещается:

– заканчивать лекционные занятия ранее или позже установленного в расписании времени;

– досрочно (до окончания семестра) завершать чтение курса;

– самовольно изменять время или место проведения лекционных занятий.

В случае возникновения объективной необходимости переноса занятий на другое время или в другую аудиторию, преподаватель обязан заблаговременно согласовать это изменение с отделом организации учебного процесса.

Не допускается отмена лекции. При возникновении форс- мажорных обстоятельств преподаватель, назначенный для чтения лекций, обязан заблаговременно информировать о невозможности проведения занятий с объяснением причины.

Преподаватель, проводящий лекционные занятия, обязан вести учет посещаемости обучающихся по журналам групп. В случае неявки обучающихся на лекцию преподаватель обязан незамедлительно информировать деканат.



## **МЕТОДИЧЕСКИЕ РЕКОМЕНДАЦИИ ДЛЯ ПРЕПОДАВАТЕЛЯ ПО ОРГАНИЗАЦИИ И ПРОВЕДЕНИЮ ЗАНЯТИЙ СЕМИНАРСКОГО ТИПА**

### **Введение**

Занятия семинарского типа - одна из форм систематических занятий, на которых обучающиеся под руководством преподавателя приобретают необходимые умения и навыки по тому или иному разделу определенной дисциплины, входящей в учебный план.

Кафедрам рекомендуется разработать сборники задач, упражнений, вопросов и заданий, сопровождающихся методическими указаниями применительно к конкретным дисциплинам.

*Цель* занятий семинарского типа - предоставление возможностей для углубленного изучения теории, овладения практическими навыками и выработки самостоятельного творческого мышления у обучающихся.

### ***Задачи:***

- отражение в учебном процессе современных достижений науки;
- углубление теоретической и практической подготовки обучающихся;
- приближение учебного процесса к реальным условиям работы того или иного специалиста;
- формирование умения применять полученные знания на практике, осуществлять вычисления и расчеты;
- развитие инициативы и самостоятельности обучающихся;
- формирование навыков публичного выступления, способности представлять результаты проведенного исследования, умения вести дискуссию;
- контроль за освоением учебной дисциплины.

### ***Функции занятий семинарского типа:***

- учебно-познавательная - закрепление, расширение, углубление знаний, полученных на лекциях и в ходе самостоятельных занятий;
- обучающая - школа публичного выступления, развитие навыков отбора и обобщения информации;
- стимулирующая - определенный стимул к дальнейшей пробе своих творческих сил и подготовке к более активной работе;
- воспитательная - формирование мировоззрения и убеждений, воспитание самостоятельности, научного поиска, состязательности, смелости;
- контролирующая - в проверке уровня знаний и качества самостоятельной работы обучающихся.

### ***Обучение на занятиях семинарского типа направлено на:***

- обобщение, систематизацию, углубление, закрепление полученных теоретических знаний по дисциплине;
- формирование умений (аналитических, проектировочных, конструктивных и др.) применять полученные знания на практике;
- реализацию единства интеллектуальной, практической деятельности;
- формирование практических умений выполнять определенные действия, операции, необходимые в последующей профессиональной деятельности;
- выработку при решении поставленных задач таких профессионально значимых факторов, как самостоятельность, ответственность, точность.

**Рекомендации преподавателям для облегчения освоения обучающимся практических навыков в ходе практического (семинарского) занятия:**

1. Преподаватель составляет план каждого занятия, в который входит: определение

целей и задач, подбор материала к занятию, подбор литературы, рекомендуемой обучающимся к данной теме, разработка рекомендаций обучающимся по организации самостоятельной работы в ходе подготовки к занятию семинарского типа, распределение пунктов плана по времени, моделирование вступительной и заключительной частей семинара.

2. Тема занятия семинарского типа и основные вопросы обсуждения объявляются преподавателем заранее.

3. Преподаватель, ведущий занятия семинарского типа должен находиться в постоянном контакте с обучающимися.

4. Преподаватель может использовать любую из форм проведения занятий: обсуждение сообщений, докладов, рефератов, выполненных обучающимися по результатам учебных или научных исследований под руководством преподавателя, семинар-диспут, упражнения на самостоятельность мышления, письменная контрольная работа, коллоквиум, собеседование, решение ситуационных задач, кейсов, расчетных заданий и других современных технологий обучения. Выполнение расчетов, вычислений, работа с документацией, инструктивными справочниками, составление проектной, плановой и другой специальной документацией.

5. Состав заданий для занятия должен быть спланирован так, чтобы за отведенное время их выполнили большинство обучающихся.

6. Преподавателю следует направлять ход обсуждений на формирование навыков профессиональной полемики и закрепление обсуждаемого материала. На занятиях обучающиеся учатся грамотно излагать проблемы, свободно высказывать свои суждения, рассматривать ситуации, способствующие профессиональной компетенции.

7. Во время проведения занятий подводятся итоги самостоятельной работы обучающихся по усвоению обсуждаемой научной проблемы. Особое значение имеет ознакомление, обучающийся с методикой работы с учебной и научной литературой, навыками ее использования при самостоятельной работе, при подготовке к занятиям.

8. При проведении занятий в интерактивной форме (деловая, ролевая игра, ток-шоу и т.п.) преподавателю необходимо продумать и довести до обучающихся правила проведения, роли, функции, схемы взаимодействия участников, а также систему оценивания.

9. Строить ход занятий следует таким образом, чтобы обучающийся, овладев первоначальными профессиональными навыками и умениями, смогли в дальнейшем закрепить их в процессе практики и написания выпускной квалификационной работы.

При планировании состава и содержания занятий семинарского типа следует исходить из того, что все они имеют разные ведущие дидактические цели.

Практические работы направлены на формирование практических умений:

- учебных - решать задачи по физике, химии, математике и пр.;
- профессиональных - выполнять определенные действия, операции, необходимые в последующей профессиональной деятельности.

Семинарские занятия с целью овладения обучающимися общих и профессиональных компетенций, развития их личностных качеств.

В соответствии с ведущей дидактической целью содержанием занятий семинарского типа является:

- решение разного рода задач, в том числе профессиональных (анализ производственных ситуаций, решение ситуационных производственных задач,
- выполнение профессиональных функций в деловых играх и т.п.);
- выполнение вычислений, расчетов;
- работа с нормативными документами, инструктивными материалами, документами первичного учета и др.

Наряду с формированием умений и навыков в процессе практических занятий обобщаются, систематизируются, углубляются и конкретизируются теоретические знания, вырабатывается способность и готовность использовать теоретические знания на практике.

Содержанием семинарских занятий, в соответствии с ведущей дидактической целью, является подготовка докладов, выступлений, обзора материалов периодической печати и т.п. В процессе семинарских занятий формируются умения публичных выступлений, способность приобретать, высказывать и отстаивать собственные убеждения, систематизируется и расширяется объем знаний, реализуется региональный компонент, приобретаются навыки самостоятельной работы.

### **Организация и проведение занятий семинарского типа**

Практическое занятие проводится в учебных или компьютерных кабинетах. Продолжительностью 4 часа. В плане проведения практической работы указываются:

Семинарские занятия проводятся в учебных кабинетах. Продолжительностью, как правило, не менее 2-х академических часов. В плане проведения семинарского занятия указываются:

Планы проведения лабораторных работ, практических и семинарских занятий рассматриваются на заседаниях кафедры и утверждаются заведующим кафедрой.

Практические занятия могут носить:

– репродуктивный характер, в этом случае при их проведении обучающиеся пользуются подробными инструкциями, в которых определены пояснения к порядку выполнения работы;

– активный частично-поисковый характер - эти работы отличаются тем, что обучающиеся должны самостоятельно выбрать необходимое оборудование, способы выполнения работы по материалам инструктивной, справочной и др. литературы;

– интерактивный поисковый характер - такие работы характеризуются тем, что обучающиеся должны решить новую для них проблему, опираясь на имеющиеся теоретические знания.

Семинарские занятия могут проводиться в активной и интерактивной формах деловых игр, круглых столов, компьютерных симуляций, кейс-стади и пр., обеспечивающих максимальную активность обучающихся при обсуждении поставленных вопросов.

Для усиления профессиональной направленности практических и семинарских занятий рекомендуется проведение бинарных уроков. На таких занятиях, результаты лабораторных работ, практических и семинарских занятий, полученные на одной учебной дисциплине или профессиональном модуле являются основой для их выполнения на другой учебной дисциплине и профессиональном модуле.

Рекомендуется проведение сквозных практических работ на основе внутрипредметных связей, когда результаты, полученные в одной практической работе, используются при выполнении последующих практических работ по данной дисциплине.

Для повышения эффективности проведения практических занятий рекомендуется:

- разработка тестов входного контроля подготовленности обучающихся к их выполнению;

– разработка дифференцированных заданий на их выполнение с учетом индивидуальных особенностей обучающихся;

– максимальная организация самостоятельного выполнения обучающимися лабораторных работ, практических и семинарских занятий;

– использование бланков документов, инструктивных материалов;

– наличие материалов, позволяющих проконтролировать правильность выполнения обучающимися заданий расчетного характера.

## МЕТОДИЧЕСКИЕ МАТЕРИАЛЫ ДЛЯ ОБУЧАЮЩИХСЯ

### Тема 1. Современные представления о профессиональной идентичности психолога.

Особенности профессии «психолог». Требования к личностным и профессиональным качествам психолога.

Особенности профессии «психолог». Профессиограмма психолога. Требования к личностным и профессиональным качествам психолога. Морально-этические принципы психологов. Мотивация выбора профессии «психолог». Специфика профессионализации и профессионального развития психолога. Основные стадии профессионального развития психолога. Факторы успешной профессиональной адаптации и эффективности деятельности специалиста «психолога».

Основные проблемы профессионального развития психолога. Специфика профессиональной деформации психолога. Объективные и субъективные факторы возникновения профессиональной деформации психолога. Формирование специальных профессиональных деформаций психолога. Профессионально-типологические деформации психолога. Профилактика профессиональных деформаций у психологов.

Идентичность личности с позиций интегрального подхода. Структура и закономерности становления зрелой, кризисной и аддиктивной идентичности личности в разных сферах жизнедеятельности: профессиональная, экзистенциальная, гендерная, профессионально-ролевая, виртуальная и другие виды идентичности. Типология идентичности.

Соотношение синонимичных категорий идентичности личности: идентификация, самоопределение, концепция Я, образ Я, конгруэнтность, аутентичность.

Понятие профессиональной идентичности. Профессиональная идентичность в структуре психологических понятий. Функции профессиональной идентичности. Проблемы профессиональной идентичности. Пути преодоления трудностей развития профессиональной идентичности.

#### **Практическое задание**

Выполните упражнение «Мой профессиональный мир».

Цель: выявление представления о себе как будущих профессионалах в образной форме.

Инструкция: участникам предлагается нарисовать свой профессиональный мир, не рисуя пока себя в нем. Далее работ проходит в группах по трое. «Психолог», «клиент», и наблюдатель. «Клиент» — автор рисунка, «психолог» — человек, который помогает автору рисунка осознать характер его профессионального мира. Наблюдатель также может принимать участие в обсуждении, задавать вопросы, но лучше, если он сможет понаблюдать за контактом «психолога» и «клиента», дать обратную связь о своих чувствах, возникавших по ходу работы пары, поделиться тем, что он заметил.

В тройках по очереди обсуждается каждый рисунок. Обсуждается наличие предметов, объектов и их значение, выясняется эмоциональное отношение к картине. Если автору рисунка все нравится, то ему предлагается поместить в свой профессиональный мир самого себя. Если для автора рисунка, есть что-то тревожащее, то необходимо выяснить что именно беспокоит и предложить изменить рисунок, что-то добавить, убрать, изменить, пока автор не станет готовым поместить на рисунок себя. Смена ролей.

Вопросы для обсуждения: Из каких элементов состоит ваш профессиональный мир? Как вы относитесь к вашему профессиональному миру? Что является наиболее привлекательным в вашем профессиональном мире? Как вы чувствуете себя в этом мире?

### **Контрольные вопросы**

1. Дайте обобщенную характеристику профессии «психолог».
2. Перечислите требования к личностным и профессиональным качествам психолога.
3. Дайте определение понятиям: идентичность, профессиональная идентичность.
4. Назовите функции и статусы профессиональной идентичности.
5. Соотнесите понятия: профессиональная идентичность, профессиональное самоопределение, профессиональное самосознание, профессиональная Я-концепция.

### **Тема 2. Диагностика профессиональной идентичности психолога**

Существующий образ Я и образ профессии. Статусы профессиональной идентичности. Методики диагностики профессиональной направленности и статусов профессиональной идентичности.

Виды и формы идентичности. Уровни и статусы формирования идентичности. Критерии идентичности. Коллективная (групповая) и индивидуальная (личностная, экзистенциальная, аутоидентичность) идентичность. Особенности политической, социальной, конфессиональной идентичности. Постоянная и временная идентичность.

Известные и валидные методы и методики изучения идентичности личности и ее видов, форм и статусов. Методика изучения статусов личностной, профессиональной и гендерной идентичности (Л.Б. Шнейдер), анкета для выявления вида профессиональной направленности.

Тест двадцати предложений «Кто Я?» Д. Куна, Л. Маккпартленда; мини-сочинение «Образ будущей профессиональной деятельности и моя профессиональная направленность»; Тест-опросник «Формально-динамическая структура идентичности личности» (А.В. Сергеева), Шкала профессионально-ролевой идентичности психолога-консультанта (А.В. Сергеева, Е.И. Коваль), изучение статусов профессиональной идентичности Азбель А.А., Опросник профессиональной идентичности студентов – будущих психологов У.С. Родыгиной.

### **Практическое задание**

Используйте для самообследования методики психодиагностики идентичности, описанные в Приложениях 1-4:

1. Тест двадцати предложений «Кто Я?» Д. Куна, Л. Маккпартленда;
2. «Опросник профессиональной идентичности студентов – будущих психологов» (У.С. Родыгина);
3. «Методика изучения статусов профессиональной идентичности» (А.А. Азбель);
4. Методика изучения статусов профессиональной идентичности (Л.Б. Шнейдер).

Составьте психодиагностическое заключение по материалам использованных методик. Заключение состоит из следующих разделов:

1. Социально-демографические данные обследуемого.
2. Результаты обследования. В этом разделе должны быть представлены результаты диагностики по всем методикам, которые были изучены в процессе курса.
3. Общее заключение о сформированности профессиональной идентичности студента, составленное по результатам диагностики.

### **Контрольные вопросы**

1. Выполните обзор методов и методик психодиагностики образа Я, образа Я в профессии и образа профессии.
2. Назовите и охарактеризуйте методики диагностики профессиональной направленности
3. Назовите и охарактеризуйте методики диагностики статусов профессиональной идентичности.

4. Укажите возможности применения для изучения профессиональной идентичности методики «Кто Я?» Д. Куна, Л. Маккпартленда,

5. Дайте характеристику методике Опросник профессиональной идентичности студентов – будущих психологов У.С. Родыгиной.

### **Тема 3. Приемы развития профессиональной идентичности психолога**

Специфика профессионализации и профессионального развития психолога. Основные стадии профессионального развития психолога. Становление профидентичности в процессе вузовской подготовки. Методы и средства развития профессиональной идентичности студентов.

Конкретные научные подходы к психологической помощи и коррекции кризисной, негативной диффузной (спутанной) и аддиктивной идентичности.

Социально-психологические условия, влияющие на возникновение кризисной, негативной и аддиктивной идентичности. Социальное идентифицирование и социальный контакт.

Принципы и требования к коррекционно-развивающим программам, направленные на конструирование эмоционального, когнитивного, поведенческого и аксиологического компонентов идентичности.

Задачи и основные блоки (диагностический, установочный, коррекционный, оценочный) коррекционно-развивающих программ работы с негативной, кризисной и аддиктивной идентичность (психологических анализ и опыт самостоятельно разработки).

Принципы и требования к программам психологической помощи с аддиктивной идентичностью, направленные на восстановление и укрепление психического здоровья личности, коррекцию созависимости и деформаций личности, восполнения ее личностного и профессионального ресурсов, приобретения социально-адаптивных стратегий поведения, активизации, способности к результативному и творческому труду, воспитательных функций, сохранения и оздоровления семьи.

### **Практическое задание**

Примите участие в тренинговых упражнениях, направленных на самопознание и саморазвите профессиональной идентичности психолога (Часть 1). Программа тренинга прописана в Приложении 5.

Упражнения направлены на оценку различных аспектов профессионального будущего, включая анализ имеющихся представлений о профессии и о себе как субъекте будущей профессиональной деятельности. Сопоставление видов профессиональной направленности студентов с идеальным образом профессиональной деятельности и существующим индивидуальным образом профессии. Оценка возможности и ограничения студентов в профессиональной сфере. Уточнение индивидуального образа профессии. Формирование адекватного представления образа профессии и профессионального образа Я. Актуализация профессиональной направленности. Стимулирование личной ответственности за построение профессионального будущего. Формирование представлений о себе как о главном источнике происходящих в собственной жизни событий. Активизация процесса обратной связи. Техники активизация самоопределение, самосознания, процессов рефлексии, повышение собственно значимости, формирование мотивации к исследованию собственного профессионального Я и постановке профессиональных целей и задач.

Опираясь на механизмы, через которые реализуется профессиональная идентичность в тренинге предусмотрены ролевые профессиональные игры, разборы кейс-задач, отражающие профессиональную ситуацию, необходимую для развития профессиональной идентичности, дискуссии, беседы, отражающие профессиональное общение, индивидуальную работу и работу в парах и малых группах, позволяющие студентам формировать и презентовать свой профессиональный образ я. также в качестве упражнения выбрана психобиографическая методика, которая наряду с диагностическим потенциалом

дает возможность студенту увидеть свою жизнь в единстве прошлого, настоящего и будущего, что дает ощущение собственной непрерывности, тождественности, цельности.

Упражнения для тренинговой работы направлены на формирование всех компонентов профессиональной идентичности: когнитивного, аффективного и поведенческого. Примеры упражнений представлены в таблице.

Общая схема каждого занятия:

1. Приветствие.
2. Диагностика актуального состояния позволяет погрузиться в атмосферу "здесь и теперь", рефлексия своего эмоционального и физического состояния, а также ожидания от тренинга. Реализуется в виде различных упражнений.
3. Предложение ведущим темы занятия. Мини-лекция.
4. Разминочное упражнение, активизирующее рабочее состояние
5. Основная часть (два ключевых упражнения и разминка, психогимнатические упражнения)
6. Подведение итогов занятия, диагностика актуального состояния, осмысление проделанной работы. Пожелания и предложения ведущим.
7. Ритуал прощания.

В завершении каждого занятия студентам будет предлагаться выполнение домашнего задания, направленного на осмысление полученного опыта и интеграцию полученных знаний.

#### **Контрольные вопросы**

1. Раскройте специфику профессионализации и профессионального развития психолога.
2. Назовите этапы развития профессиональной идентичности психологов.
3. Перечислите факторы, влияющие на формирование профессиональной идентичности психологов.
4. Назовите методы и средства развития профессиональной идентичности психологов.
5. Опишите задачи и возможности становления профидентичности в процессе вузовской подготовки.

#### **Тема 4. Приемы построения стратегии профессионального развития и карьеры**

Психологические подходы к профессиональному развитию. Основные варианты профессионального развития психолога. Основные формы и средства профессионального развития психолога. Концепция непрерывного образования и вхождение в психологические сообщества как средства профессионального развития психолога.

Понятие саморазвития в психологии. Основные формы саморазвития: самоутверждение, самосовершенствование, самоактуализация и самореализация, личностный рост. Средства саморазвития: самообразование и самовоспитание. Специфика профессионального саморазвития психолога. Основные формы и средства профессионального саморазвития психолога. Концепция непрерывного образования как средство профессионального саморазвития психолога. Вхождение в психологические сообщества как способ самосовершенствования психолога. Супервизия и баллинтовские группы как инструменты профессионального саморазвития психолога. Роль рефлексии в профессиональном саморазвитии психолога.

Тренинговые занятия по формированию профессионально-ролевой идентичности будущих специалистов помогающих профессиях. Структурные компоненты профессиональной идентичности психолога-консультанта. Использование психологом собственного «Я» в построении модели специалиста. Препятствия на пути становления профессиональной идентичности психолога.

### **Практическое задание**

Примите участие в тренинговых упражнениях, направленных на самопознание и саморазвитие профессиональной идентичности психолога (Часть 2). Программа тренинга прописана в Приложении 5.

Опыт участи в тренинге профессиональной идентичности проанализируйте в форме Дневника участника тренинга.

Важно: дневник после проверки преподавателем остается у студента. Дневник не подлежит публикации или иной форме размещения в открытых источниках.

В Дневнике должны быть раскрыты следующие вопросы.

– Индивидуальная цель участника тренинга, критерии ее достижения. Ожидания участника от тренинга.

– Анализ дотренингового представления о себе как о профессионале, отношения к выбранной профессии, профессиональному сообществу. Можно также использовать результаты исходной диагностики.

– С какими трудностями вы столкнулись в процессе тренинговой работы. Что помогло вам их преодолеть.

– Какие барьеры в развитии вашей профессиональной идентичности показал опыт тренинговой работы. Проанализируйте их и сделайте выводы.

– Какие ресурсы для развития профессиональной идентичности были обнаружены.

– Какие цели из поставленных в начале тренинга были достигнуты. Какие результаты в сфере изменения своих представлений о себе как о профессионале и профессии в целом вы можете обозначить.

– Что становится возможным для вас благодаря изменениям, произошедшим в процессе тренинговой работы.

– Ваши перспективы и планы профессионального развития. Над чем вы будете работать в ближайшем будущем.

### **Контрольные вопросы**

1. Раскройте значение концепции непрерывного образования для развития психолога.
2. Поясните значение вхождения в психологические сообщества как средства профессионального развития психолога.
3. Покажите роль супервизии в профессиональном развитии психолога.
4. Поясните роль рефлексии в профессиональном саморазвитии психолога.
5. Назовите техники планирования карьеры и профессионального развития психолога.

### **ГЛОССАРИЙ**

**Аутоидентификация** – само отождествление, самоопределение.

**Группа** – это объединение индивидов, поддерживающих взаимоотношения, которые делают их взаимозависимыми, и стремящихся к общей цели

**Идентификация** – заимствование психических качеств у важных людей, например, идентификация с агрессором для защиты от своего страха перед ним.

**Идентификация изменений** – само отождествление с новым образцом поведения.

**Диффузная идентичность** – нарушение идентичности, когда Образ Я и образ Другого при таком варианте нарушения идентичности неструктурированный, размытый. Человек плохо представляет и осознает кто он такой, какой он. Клиенты с диффузной идентичностью затрудняются говорить о качествах своего я и других людей, дают им очень размытые характеристики. И в реальных отношениях границы между Я и Другим размыты.

**Достигнутая идентичность** – этот статус идентичности характерен для человека, пережившего кризис и сделавшего выбор в отношении профессиональных целей,



идеологических позиций, ценностей и убеждений. В этом статусе человек переходит от поиска себя к самореализации

**Идентичность** – по Э. Эриксону – целостность личности, тождественность и непрерывность нашего Я, несмотря на те изменения, которые происходят в процессе роста и развития.

**Идентификация** – 1) часто осознаваемый психический процесс уподобления себя другому человеку или группе людей, механизм формирования профессиональной идентичности. 2) механизм психологической защиты в психоаналитической концепции.

**Мораторий** – статус идентичности, присущий человеку, переживающему кризис и находящемуся в процессе поиска вариантов решения задачи и выбора между альтернативами.

**Преждевременная или предрешенная идентичность** – статус профессиональной идентичности, который характеризует человека, обладающего набором ценностей, целей, убеждений, но это не результат собственного поиска и выбора, а следствие идентификации со значимыми близкими людьми.

**Профессия** – это социально-значимая область (сфера) приложения физических и духовных сил человека, позволяющая ему получать взамен затраченного труда необходимые средства для существования и развития; это вид трудовой деятельности, требующий определенных знаний и умений, приобретаемых в результате специального образования, подготовки и опыта работы.

**Профессиограмма** – это научно обоснованные нормы и требования профессии к видам профессиональной деятельности и качествам личности специалиста, которые позволяют ему эффективно выполнять требования профессии; это обобщенная эталонная модель успешного специалиста в данной области.

**Профессиональная деформация** – это деструктивные изменения личности в процессе выполнения профессиональной деятельности.

**Профессиональное самоопределение** – это сложный динамический поэтапный процесс выбора профессионального пути, поиска смысла в предполагаемой, осваиваемой или уже выполняемой трудовой деятельности, а также увязывание личностью в единое целое индивидуального стиля жизни и профессиональную карьеру.

**Профессиональное развитие (становление)** – это процесс прогрессивного изменения личности под влиянием социальных воздействий, профессиональной деятельности и собственной активности, направленной на самосовершенствование и самореализацию.

**Профессиональные деструкции** – это изменения сложившейся структуры деятельности и личности, негативно сказывающиеся на продуктивности труда и взаимодействии с другими участниками этого процесса.

**Профессиональная идентичность** - результат профессионального самоопределения, персонализации и самоорганизации, проявляющийся в осознании себя представителем определенной профессии и профессионального сообщества, в отождествлении себя с Делом и Другими, отражающиеся в когнитивно-эмоционально-поведенческих самоописаниях Я.

**Профессиональная идентичность студентов (У.С. Родыгина)** – это результат целенаправленной активности субъекта в рамках учебно-профессиональной деятельности, характеризующей значимость для студента профессии как средства удовлетворения своих потребностей

**Профессиональная перспектива** - системное интегративное образование, отражающее образ профессионального будущего, совокупность ближайших и отдаленных целей профессионально-личностного развития и альтернативные пути их достижения.

Профессиональная перспектива – возможный результат проектирования будущей профессиональной деятельности.

**Профессиональная Я-Концепция** – система представлений о себе как о профессионале

**Профессиональное самоопределение** – поиск и нахождение личностного смысла в выбираемой, осваиваемой и уже выполняемой трудовой деятельности, а также — нахождение смысла в самом процессе самоопределения (Н.С. Пряжников).

**Профессиональное самосознание** – часть самосознания, включающее осознание личностью своей физиологии, психики, умственного и физического развития, понимание требований различных профессий к человеку и адекватное соотнесение себя с конкретными профессиональными требованиями (В.Г.Каташев).

**Профессиональное развитие** – это процесс становления и дальнейшего развития профессионала, в результате которого появляются новые профессионально важные качества или меняется их характер (состав, структура). Профессиональное развитие и становление профессионала часто обозначают таким понятием как профессиогенез.

**Профессиональный маргинализм** - позиция профессионала, которая характеризуется формальной причастностью к выполняемым профессиональным ролям, при внутреннем неприятии профессиональных норм и ценностей, а также ориентации на мораль другой профессиональной среды.

**Психогимнастические упражнения** - задания, выполнения которых в игровой, непринужденной форме способствуют решению таких психологических задач, как «разминка» членов группы, снятие эмоциональной напряженности, ускорение процесса сплоченности группы и т.д.

**Психологический подход к профессиональному самоопределению** – механизмы профессионального самоопределения обуславливаются в основном внутренними личностными факторами.

**Психогимнастические упражнения** - задания, выполнения которых в игровой, непринужденной форме способствуют решению таких психологических задач, как «разминка» членов группы, снятие эмоциональной напряженности, ускорение процесса сплоченности группы и т.д.

**Ригидная идентичность.** При таком варианте нарушения идентичности происходит нарушение баланса динамичности – статичности в сторону статичности. Как правило, такие люди идентифицируют себя с какими-то социальными ролями, которые становятся гипертрофированными, замещают собой все Я. Особенно важным для них становится следование неким правилам, принципам. Для таких людей характерно эмоциональное опустошение.

**Тренинговые упражнения** - метод активного обучения, направленный на развитие навыков, компетенций и социальных установок, основанный не только на получении новой информации, но и применении полученных знаний на практике. тренинговые упражнения направлены на формирование и развитие когнитивного, аффективного и поведенческого компонента профессиональной идентичности.

**Ситуативная идентичность. Ситуативный** – относящийся к отдельной ситуации, ограниченный определенными условиями. Такой вариант идентичности определяется чрезмерной динамичностью и в силу этого нестабильностью образа Я и образа Другого.

**Социальная идентичность** – принадлежность человека к различным социальным категориям: расе, национальности, полу, профессии т.д.

**Социальный подход к профессиональному самоопределению** – механизмы профессионального самоопределения обуславливаются в основном внешними объективными факторами.

**Субъект деятельности** – это носитель определенной профессиональной деятельности и уровня ее эффективности.

**Фрагментарная идентичность.** При таком варианте нарушения идентичности образ Я оказывается разорванным, неинтегрированным. В человеке существует набор идентификаций, находящихся вне системы, целостности. Отдельные идентичности (субличности) живут своей жизнью.

### Методика «Кто Я?»

Тест создан на основе Я-концепции Манфреда Куна. Теоретической основой методики служат концепции социальных ролей и ролевого поведения, в рамках которых задается и способ самовосприятия человека как носителя этих ролей. Этот факт находит свое отражение в самоописаниях испытуемых. В то же время личности свойственно рефлексировать и свои психологические характеристики, свое место не только в социальном мире, но и в мире в целом. Поэтому методика охватывает не только ролевые аспекты, но все сферы представлений человека о своей личности и ее ядре – «Я». Наиболее часто для анализа ответов испытуемых применяются следующие категории группировок: группы принадлежности, тип родства, основные занятия, черты характера, интерперсональный стиль, устремления и др.

Проблемы, связанные с маскировкой истинного самовосприятия, предъявлением в эксперименте социально желательных стереотипов, в подобных минимально формализованных методиках стоят достаточно остро. Еще Л.С. Выготский отстаивал отчет испытуемого в качестве объективного метода исследования психических явлений при условии специальной организации опроса.

На теоретическом уровне предполагается, что оперируя идеальными представлениями о себе, испытуемый не дает меньше информации об особенностях своего самовосприятия, поскольку представления о том, каким человек хочет быть в глазах окружающих, дают важные сведения о его личности (А.А. Бодалев, В.В. Столин, 1987). При подобном подходе проблема смещается в область разделения «реального» и «идеального» в самосознании испытуемого, для чего возможно применение взаимодополнительных методик. На практическом уровне проблему истинности данных пытаются решить, специальным образом организуя процедуру эксперимента – создавая в ходе исследования атмосферу безопасности и доверительности (безоценочность, конфиденциальность) для возможной большей откровенности испытуемого.

#### **Процедура проведения.**

Испытуемый должен в течение 12 минут дать двадцать различных ответов на вопрос, обращенный к самому себе: «Кто я такой?» Ответы следует давать в том порядке, в котором они спонтанно возникают. Затем он должен оценить каждое качество как позитивное (+), негативное (-), неоднозначное ( $\pm$ ), или поставить знак того, что он затрудняется в оценке (?).

#### **Интерпретация**

##### **Интерпретация количества ответов**

По количеству ответов, данных за отведённый промежуток времени, можно косвенно судить о уровне рефлексии личности. Чем больше ответов дано за отведённое время, тем уровень рефлексии выше.

##### **Интерпретация оценок**

- Самооценка считается **адекватной**, если соотношение положительно оцениваемых качеств к отрицательно оцениваемым («+» к «-») составляет 65-80% на 35-20%.
- Самооценка считается **неадекватно завышенной**, если количество положительно оцениваемых качеств по отношению к отрицательно оцениваемым («+» к «-») составляет 85-100%, то есть человек отмечает, что у него или нет недостатков, или их число достигает 15% (от общего числа «+» и «-»).

- Самооценка считается **неадекватно заниженной**, если количество отрицательно оцениваемых качеств по отношению к положительно оцениваемым («-» к «+») составляет 50-100%, то есть человек отмечает, что у него или нет достоинств, или их число достигает 50% (от общего числа «+» и «-»).

- Самооценка является **неустойчивой**, если число положительно оцениваемых качеств по отношению к отрицательно оцениваемым («+» к «-») составляет 50-55%. Такое соотношение, как правило, не может длиться долго, является неустойчивым, дискомфортным.

Использование знака «плюс-минус» («±») говорит о способности человека рассматривать то или иное явление с двух противоположных сторон, говорит о степени его уравновешенности, о «взвешенности» его позиции относительно эмоционально значимых явлений.

Можно условно выделить людей эмоционально-полярного, уравновешенного и сомневающегося типа.

- К людям **эмоционально-полярного** типа относятся те, у кого отсутствуют (или почти отсутствуют) знаки «±». Склонность представлять всё в полярном свете говорит о примитивности, дихотомичности мышления, является одним из симптомов алекситимии.

- Если количество знаков «±» достигает 10-20% (от общего числа знаков), то такого человека можно отнести к **уравновешенному** типу. Данное количество знаков «±» можно считать условной нормой.

- Если количество знаков «±» превышает 30-40% (от общего числа знаков), то такого человека можно отнести к **сомневающемуся** типу. Такое количество знаков «±» может быть у человека, переживающего кризис в своей жизни, а также свидетельствовать о нерешительности как черте характера (когда человеку тяжело принимать решения, он долго сомневается, рассматривая различные варианты).

Наличие знака «?» при оценке идентификационных характеристик говорит о способности человека переносить ситуацию внутренней неопределенности, а значит, косвенно свидетельствует о способности человека к изменениям, готовности к переменам.

- Данный знак оценки используется людьми достаточно редко: один или два знака «?» ставят только 20% обследуемых.

- Наличие трех и более знаков «?» при самооценивании предполагает у человека наличие кризисных переживаний.

В целом использование человеком при самооценивании знаков «±» и «?» является благоприятным признаком хорошей динамики консультативного процесса.

### **Диагностика идентичностей**

В рамках интерпретации теста Куна-Макпартленда можно определить множество идентичностей человеческой личности, такие как: половую, социальную, духовную, семейную, профессиональную, индивидуальную, физическую и т.д..

При этом каждая идентичность может быть выражена:

- **Прямо** - ответ содержит прямое определение какой-либо идентичности. Например, **мужчина** - вариант прямого выражения гендерной идентичности. Прямые выражения характеризуют явную, принимаемую и выражаемую часть личности.

- **Косвенно** - ответ содержит признаки той или иной идентичности. Например, **жена, студентка, работница** - варианты косвенного выражения гендерной идентичности (и прямого выражения семейной и социальной идентичности). Косвенные выражения (особенно при отсутствии прямых) свидетельствуют о менее осознаваемой, вытесненной части личности.

- **Не выражена** совсем - среди характеристик нет ни прямых, ни косвенных упоминаний той или иной идентичности. При этом соответствующая идентичность либо не развита, либо очень глубоко вытеснена.

По контексту можно судить о субъективной оценке каждой идентичности. Возможны следующие основные варианты:

- **Эмоционально-положительное** отношение выражается в положительных характеристиках: **хороший парень, внимательный работник.**

- **Эмоционально-отрицательное** отношение выражается в отрицательных характеристиках: **неуверенный сотрудник, некрасивый мужчина.**

- **Нейтральное** отношение выражается в без оценочных характеристиках: **мужчина, муж.**

- **Отчужденное** отношение выражается в абстрактно-отвлечённых характеристиках: **житель планеты, биологическое существо.**

Кроме того, в диагностике идентичности важно **количество** характеристик, соответствующих каждой идентичности, и **порядок** их написание (чем больше характеристик идентичности и чем выше они находятся в списке, тем более они важны для личности, тем более развита соответствующая идентичность).

### **Шкала анализа идентификационных характеристик**

Включает в себя 24 показателя, которые, объединяясь, образуют семь обобщенных показателей-компонентов идентичности:

«Социальное Я» включает 7 показателей:

1. прямое обозначение пола (юноша, девушка; женщина);
2. сексуальная роль (любовник, любовница; Дон Жуан, Амазонка);
3. учебно-профессиональная ролевая позиция (студент, учусь в институте, врач, специалист);

4. семейная принадлежность, проявляющаяся через обозначение семейной роли (дочь, сын, брат, жена и т. д.) или через указание на родственные отношения (люблю своих родственников, у меня много родных);

5. этническо-региональная идентичность включает в себя этническую идентичность, гражданство (русский, татарин, гражданин, россиянин и др.) и локальную, местную идентичность (из Ярославля, Костромы, сибирячка и т. д.);

6. мировоззренческая идентичность: конфессиональная, политическая принадлежность (христианин, мусульманин, верующий);

7. групповая принадлежность: восприятие себя членом какой-либо группы людей (коллекционер, член общества).

«Коммуникативное Я» включает 2 показателя:

1. дружба или круг друзей, восприятие себя членом группы друзей (друг, у меня много друзей);

2. общение или субъект общения, особенности и оценка взаимодействия с людьми (хожу в гости, люблю общаться с людьми; умею выслушать людей);

«Материальное Я» подразумевает под собой различные аспекты:

1. описание своей собственности (имею квартиру, одежду, велосипед);
2. оценку своей обеспеченности, отношение к материальным благам (бедный, богатый, состоятельный, люблю деньги);

3. отношение к внешней среде (люблю море, не люблю плохую погоду).

«Физическое Я» включает в себя такие аспекты:

1. субъективное описание своих физических данных, внешности (сильный, приятный, привлекательный);

2. фактическое описание своих физических данных, включая описание внешности, болезненных проявлений и местоположения (блондин, рост, вес, возраст, живу в общежитии);

3. пристрастия в еде, вредные привычки.

«Деятельное Я» оценивается через 2 показателя:

1. занятия, деятельность, интересы, увлечения (люблю решать задачи); опыт (был в Болгарии);

2. самооценка способности к деятельности, самооценка навыков, умений, знаний, компетенции, достижений, (хорошо плаваю, умный; работоспособный, знаю английский).

«Перспективное Я» включает в себя 9 показателей:

1. профессиональная перспектива: пожелания, намерения, мечты, связанные с учебно-профессиональной сферой (будущий водитель, буду хорошим учителем);

2. семейная перспектива: пожелания, намерения, мечты, связанные с семейным статусом (буду иметь детей, будущая мать и т. п.);

3. групповая перспектива: пожелания, намерения, мечты, связанные с групповой принадлежностью (планирую вступить в партию, хочу стать спортсменом);

4. коммуникативная перспектива: пожелания, намерения, мечты, связанные с друзьями, общением.

5. материальная перспектива: пожелания, намерения, мечты, связанные с материальной сферой (получу наследство, заработаю на квартиру);

6. физическая перспектива: пожелания, намерения, мечты, связанные с психофизическими данными (буду заботиться о своем здоровье, хочу быть накачанным);

7. деятельностьная перспектива: пожелания, намерения, мечты, связанные с интересами, увлечениями, конкретными занятиями (буду больше читать) и достижением определенных результатов (в совершенстве выучу язык);

8. персональная перспектива: пожелания, намерения, мечты, связанные с персональными особенностями: личностными качествами, поведением и т. п. (хочу быть более веселым, спокойным);

9. оценка стремлений (многого желаю, стремящийся человек).

«Рефлексивное Я» включает 2 показателя:

1. персональная идентичность: личностные качества, особенности характера, описание индивидуального стиля поведения (добрый, искренний, общительная, настойчивый, иногда вредный, иногда нетерпеливый и т. д.), персональные характеристики (кличка, гороскоп, имя и т. д.); эмоциональное отношение к себе (я супер, «клевый»);

2. глобальное, экзистенциальное «Я»: утверждения, которые глобальны и которые недостаточно проявляют различия одного человека от другого (человек разумный, моя сущность).

Два самостоятельных показателя:

1. проблемная идентичность (я ничто, не знаю – кто я, не могу ответить на этот вопрос);

2. ситуативное состояние: переживаемое состояние в настоящий момент (голоден, нервничаю, устал, влюблен, огорчен).

**«Опросник профессиональной идентичности студентов – будущих психологов»  
(У.С. Родыгиной)**

Инструкция испытуемому. Вам предстоит дать ответы на несколько утверждений опросника. На следующие ниже вопросы не существует правильных и неправильных ответов. Пожалуйста, ответьте на каждый из них согласно вашему собственному мнению. Внимательно прочитайте вопросы и укажите вашу степень согласия/несогласия с каждым утверждением, приведенным ниже, используя следующую шкалу: 5 – совершенно согласен; 4 – согласен; 3 – не думал об этом, не знаю; 2 – не согласен; 1 – совершенно не согласен.

Текст опросника

1. Профессия психолога удовлетворяет не всем моим жизненным потребностям и запросам.
2. Мои мысли о будущей карьере в психологии доставляют мне радость.
3. Мой интерес к психологии возник достаточно давно (задолго до поступления на факультет психологии) и именно он способствовал тому, что я поставил себе цель поступить на факультет психологии.
4. Профессия психолога для меня – это один из способов самореализации в жизни.
5. У меня есть потребность большую часть своего свободного времени проводить, занимаясь психологией.
6. Профессия психолога не всегда вызывает у меня положительные эмоции.
7. Я уже давно просчитал все, что мне нужно для того, чтобы работать психологом.
8. Я не уверен, что обучение по специальности «психология» способствует моему саморазвитию.
9. Образование, которое мы получаем в вузе, будет вполне достаточно на всю мою психологическую карьеру.
10. Пока я не строю планов, что буду делать после окончания вуза.
11. Я учусь для того, чтобы оказывать профессиональную психологическую помощь другим людям.
12. Есть некоторые вопросы в психологии, которые до конца мне не ясны, но я знаю, как можно получить интересующую меня информацию.
13. Я долго размышлял, взвешивая все «за» и «против», прежде чем сделать свой профессиональный выбор.
14. Я думаю, что пока учишься, необязательно приобретать опыт практической психологической деятельности.
15. У меня нет особого желания работать по специальности.
16. Если бы я вновь оказался в ситуации выбора, то уже не избрал бы вновь психологию как сферу профессиональной деятельности.
17. Я очень расстраиваюсь при мысли, что по причине каких-либо обстоятельств не смогу работать психологом.
18. Я разочарован, так как представлял профессию психолога несколько иначе.
19. Я считаю, что в профессии психолога нельзя ставить себе цели, планировать, чтобы потом не разочароваться.
20. Я могу однозначно утверждать, что работа по профессии психолога – это мое призвание.
21. Психология, как и любая другая специальность – лишь средство зарабатывать деньги.



## ПРИЛОЖЕНИЕ 3

### «Методика изучения статусов профессиональной идентичности» ( А.А. Азбель)

**Инструкция.** Опросник состоит из 20 пунктов, по каждому из которых возможны четыре варианта ответа: а, б, с, д. Внимательно прочитай их и выбери тот, который лучше всего выражает твою точку зрения. Возможно, что какие-то варианты покажутся тебе равноценными, тем не менее выбери тот, который в наибольшей степени соответствует твоему мнению. Запиши номера вопросов и выбранный вариант ответа на каждый из них. Старайся быть максимально правдивым! Среди ответов нет «хороших» или «плохих», поэтому не старайся угадать, какой из них «правильный» или «лучший».

1. Меня не беспокоит мое профессиональное будущее.

- а) Согласен: еще не пришло время решать, где мне дальше учиться или работать.
- б) Согласен, я уверен, что мои родители помогут мне в моем профессиональном будущем.
- с) Согласен, так как я уже давно все решил по поводу своего профессионального будущего, и нет смысла беспокоиться.
- д) Не согласен, ведь если о будущем не беспокоиться сейчас, то потом будет слишком поздно.

2. Мне трудно принять решение, куда пойти получать дальнейшее образование.

- а) Согласен, так как меня интересует сразу несколько специальностей, которые хотелось бы получить.
- б) Согласен, поэтому я лучше прислушаюсь к мнению авторитетного человека (родителя, хорошего знакомого, друга).
- с) Не согласен, я уже принял решение о том, где я буду учиться или работать в дальнейшем.
- д) Не согласен, поскольку еще пока не задумывался над этой проблемой.

3. Я регулярно изучаю спрос на представителей той специальности, которую я планирую получить.

- а) Согласен, ведь от спроса на рынке труда зависит, какую специальность я выберу.
- б) Не согласен, поскольку родители знают лучше, какую специальность мне предложить.
- с) Не согласен, так как время анализировать спрос по профессии еще не пришло.
- д) Не согласен, я уже решил, что все равно получу ту специальность, которую я хочу.

4. Я до сих пор не обсуждал с родителями свои будущие профессиональные планы.

- а) Согласен, так как моими родителями уже давно решено, кем я буду, и со мной не советовались, но данному вопросу.
- б) Не согласен, мои родители как раз постоянно со мной обсуждают мои профессиональные предпочтения.
- с) Согласен, у нас в семье не принято обсуждать мои профессиональные планы.
- д) Не согласен, мы с родителями давно все обсудили, и я принял решение, но по поводу своей будущей профессии.

5. Мои родители выбрали мне будущую специальность.

- а) Согласен, и надо признать, что они вообще лучше меня разбираются в этом вопросе.
- б) Не согласен, но мы регулярно обсуждаем вопрос моей будущей специальности.
- с) Не согласен, поскольку родители не вмешиваются в мои проблемы с выбором профессии.
- д) Не согласен, так как выбор специальности был скорее моим самостоятельным решением, чем их.

6. Мне хорошо ясны свои будущие профессиональные планы.

- a) Согласен, так как выстроить их мне помогли родители (знакомые), которые являются специалистами в этой профессиональной области.
- b) Согласен, поскольку я построил их самостоятельно, основываясь на собственном жизненном опыте.
- c) Не согласен, так как у меня пока отсутствуют профессиональные планы.
- d) Не согласен, но как раз сейчас я пытаюсь выстроить эти профессиональные планы.

7. На мои профессиональные цели сильно влияет мнение моих родителей.

- a) Не согласен, у моих родителей никогда не возникало желания ставить мне профессиональные цели.
- b) Согласен, поскольку мои родители с детства говорили мне, кем я должен стать.
- c) Согласен, цели еще сформулированы слабо, но окончательное решение будет все-таки принято мной, а не родителями.
- d) Согласен, так как родители, конечно, приняли участие в обсуждении этого вопроса, но все-таки решение уже принято мной самостоятельно.

8. Думаю, мне еще слишком рано задумываться над вопросами построения своей карьеры.

- a) Согласен, так как моя карьера все равно будет зависеть от решения моей семьи.
- b) Согласен, мне и раньше в жизни не приходилось сталкиваться с вопросами построения карьеры.
- c) Не согласен, уже настал тот момент, когда нужно выбрать направление своей дальнейшей карьеры.
- d) Не согласен, я уже давно и точно решил, каким образом я буду выстраивать свою карьеру.

9. Уже точно решено, какую специальность я хочу получить после окончания школы.

- a) Не согласен, так как я еще не думал над своей конкретной специальностью.
- b) Согласен, и я могу точно назвать учебное заведение и специальность, которую я получу.
- c) Согласен, так как мои родители уже сообщили мне, па кого и где я буду дальше учиться.
- d) Не согласен, мне трудно понять, какая специальность подходит именно мне.

10. Друзья советуют мне, какое образование лучше получить.

- a) Согласен, мы с ними часто обсуждаем этот вопрос, но я пытаюсь строить свои профессиональные планы самостоятельно.
- b) Согласен, и я собираюсь вместе с другом получить одинаковое образование, прислушавшись к его мнению.
- c) Не согласен, так как обдумывать свою будущую карьеру нам с друзьями некогда, у нас есть много более интересных дел.
- d) Не согласен, я уже принял решение относительно своего будущего, без помощи друзей.

11. Для меня не принципиально, где именно учиться в дальнейшем.

- a) Согласен, так как для меня главное — получить специальность, о которой давно мечтаешь, а не конкретное место учебы.
- b) Согласен, поскольку уверен, что родители все равно «устроят» меня на хорошую работу после учебы.
- c) Согласен, поскольку профессиональная учеба — не главное в жизни.
- d) Не согласен, так как от выбора учебного заведения зависит качество моего образования.

12. Я боюсь без совета своих родителей принимать ответственные решения по поводу моей дальнейшей профессиональной деятельности.

- a) Согласен, я делаю попытки сориентироваться в профессиональной жизни, но пока затрудняюсь выбрать что-то одно.
- b) Не согласен, так как мои родители все равно не хотят и не могут мне ничего посоветовать.

- c) Согласен, поскольку мои родители с детства помогают мне, контролируя многие события в моей жизни, в том числе и в плане выбора профессии.
- d) Не согласен, свои решения, по этому вопросу я уже принял абсолютно самостоятельно.

13. Я не часто думаю над своим профессиональным будущим.

- a) Не согласен, над этой проблемой я думаю довольно часто.
- b) Согласен, так как я знаю, мои родители сделают так, чтобы у меня в жизни все устроилось отлично.
- c) Согласен, думаю мне еще рано над этим размышлять.
- d) Согласен, так как я все уже решил для себя и сейчас концентрирую свое внимание на других проблемах.

14. У меня на примете несколько учебных заведений, куда я мог бы пойти учиться.

- a) Не согласен, так как мои родители уже определили меня в конкретное учебное заведение, где я дальше и буду учиться.
- b) Не согласен, я сам хочу учиться только в одном, вполне определенном учебном заведении.
- c) Согласен, я как раз выбираю одно из профессиональных учебных заведений.
- d) Не согласен, иногда мне кажется, что я сам не знаю, чего я хочу от будущего.

15. Никакие жизненные проблемы не смогут мне помешать достигнуть поставленных профессиональных целей.

- a) Согласен, поскольку знаю, что мои родители сделают все, чтобы эти цели осуществились.
- b) Не согласен, у меня пока еще нет профессиональных целей.
- c) Согласен, так как я хорошо осознаю свои профессиональные цели и стремлюсь к ним.
- d) Не согласен, я еще не до конца понимаю, в чем состоят эти цели.

16. У нас дома часто разгораются бурные дискуссии по поводу моей будущей карьеры.

- a) Не согласен, поскольку мои родители по этому вопросу все уже решили, и с ними уже бесполезно спорить.
- b) Не согласен, так как мои родители не особо интересуются вопросом моей карьеры.
- c) Не согласен, ведь по поводу карьеры я все уже решил сам, и спорить со мной все равно бесполезно.
- d) Согласен, я советуюсь с родителями, хотя иногда наши взгляды относительно моего будущего могут расходиться.

17. Меня мало интересует информация о том, как выстраивать карьеру в различных профессиональных областях.

- a) Согласен, так как мои родители уже выбрали мне будущую сферу деятельности, и нет необходимости собирать какую-либо дополнительную информацию.
- b) Согласен, потому что я уже принял решение о том, кем я буду и где буду учиться.
- c) Не согласен, я как раз сейчас активно анализирую возможности карьерного роста в различных областях деятельности.
- d) Согласен, меня вообще мало интересует информация о том, где и как можно выстраивать карьеру.

18. Я держу на примете несколько профессиональных целей.

- a) Согласен, по они были определены заранее моими родителями.
- b) Не согласен, у меня всего одна профессиональная цель.
- c) Не согласен, я о них пока еще не задумывался.
- d) Согласен, таких целей пока несколько, и я не решил, какая из них для меня основная.

19. Я очень хорошо представляю свой дальнейший карьерный рост.

- a) Не согласен, пока мое профессиональное будущее – это множество альтернативных вариантов выбора.
- b) Не согласен, но я уверен, что мои родители устроят меня на хорошую работу, где карьера мне будет обеспечена.
- c) Не согласен, так как мне не хочется вникать, какая карьера подходит именно мне, у меня есть и более важные проблемы.
- d) Согласен, и я уже могу назвать основные шаги моей профессиональной жизни.

20. Родители предоставили мне возможность сделать свой профессиональный выбор самостоятельно.

- a) Не согласен, потому что мои родители вообще не участвуют в моем профессиональном выборе.
- b) Согласен, но мы все равно еще обсуждаем мой профессиональный выбор.
- c) Не согласен, так как родители считают, что при самостоятельном выборе я могу ошибиться.
- d) Согласен, и я уже сделал свой профессиональный выбор.

### **Ключ**

Каждый вариант ответа оценивается в 1 или 2 балла по одной из шкал в соответствии с приведенным ниже «ключом».

Чем выше сумма баллов, набранная тобой по каждому из статусов, тем в большей степени суждения о нем применимы к тебе. Интерпретация полученных данных приведена в таблице, которая представлена ниже.

№ во-проса	Профессиональная идентичность			
	Неопределенная	Навязанная	Мораторий	Сформированная
1	a-2	b-1	d-1	c-1
2	d-1	b-1	a-2	c-1
3	c-1	b-1	a-2	d-1
4	c-1	a-2	b-1	d-1
5	c-1	a-2	b-1	d-1
6	c-1	a-1	d-1	b-2
7	a-1	b-2	c-1	d-1
8	b-2	a-1	c-1	d-1
9	a-1	c-1	d-1	b-2
10	c-1	b-2	a-1	d-1
11	c-2	b-1	d-1	a-1
12	b-1	c-2	a-1	d-1
13	c-2	b-1	a-1	d-1
14	d-1	a-1	c-2	b-1
15	b-1	a-1	d-1	c-2
16	b-1	a-1	d-2	c-1
17	d-2	a-1	c-1	b-1
18	c-1	a-1	d-2	b-1
19	c-1	b-1	a-1	d-2
20	a-1	c-1	b-1	d-2

### Статусы профессиональной идентичности

Статусы ПИ	Характеристика статусов	Суммы баллов	Степень выраженности статуса
Неопределенное состояние профессиональной идентичности	Состояние характерно для учащихся, которые не имеют прочных профессиональных целей и планов и при этом не пытаются их сформировать, выстроить варианты своего профессионального развития. Чаще всего этим статусом обладают подростки, родители которых не хотят или не имеют времени проявлять активный интерес к профессиональному будущему своих детей. Такой статус бывает и у подростков, привыкших жить текущими желаниями, недостаточно осознающих важность выбора будущей профессии	0-3	Статус не выражен
		4-7	Выраженность ниже среднего уровня
		8-11	Средняя степень выраженности
		12-15	Выраженность выше среднего уровня.
		16 баллов и выше	Ярко выраженный статус
Навязанная профессиональная идентичность	Это состояние характерно для человека, который выбрал свой профессиональный путь, но не путем самостоятельных размышлений, а прислушавшись к мнению авторитетов: родителей или друзей. На какое-то время это,	0-4	Статус не выражен
		5-9	Выраженность нижесреднего уровня
		10-14	Средняя степень

	как правило, обеспечивает комфортное состояние, позволяя избежать переживаний по поводу собственного будущего. Но нет никакой гарантии, что выбранная таким путем профессия будет отвечать интересам и способностям самого человека. Поэтому такой выбор в дальнейшем вполне может привести к разочарованию		выраженности
		15-19	Выраженность выше среднего уровня
		20 баллов и выше	Ярко выраженный статус
Мораторий (кризис выбора)	Такое состояние характерно для человека, исследующего альтернативные варианты дальнейшего профессионального развития и активно пытающегося выйти из этого состояния, приняв осмысленное решение о своем будущем. Эти юноши и девушки размышляют о возможных вариантах профессионального развития, примеряют на себя различные профессиональные роли, стремятся как можно больше узнать о разных специальностях и путях их получения. На этой стадии нередко складываются неустойчивые отношения с родителями и друзьями: полное взаимопонимание может быстро сменяться непониманием, и наоборот. Как правило, большая часть людей после «кризиса выбора» переходит к состоянию сформированной идентичности, реже к навязанной идентичности	0-4	Статус не выражен
		5-9	Выраженность ниже среднего уровня
		10-14	Средняя степень выраженности
		15-19	Выраженность выше среднего уровня
		20 баллов и выше	Ярко выраженный статус
Сформированная профессиональная идентичность	Эти юноши и девушки характеризуются тем, что они готовы совершить осознанный выбор дальнейшего профессионального развития или уже его совершили. У них присутствует уверенность в правильности принятого решения об их профессиональном будущем. Этим статусом обладают те юноши и девушки, которые прошли через «кризис выбора» и самостоятельно сформировали систему знаний о себе, о профессиональных ценностях и жизненных убеждениях. Они могут осознанно выстраивать свою жизнь потому, что определились, чего хотят достигнуть	0-2	Статус не выражен
		3-5	Выраженность ниже среднего уровня
		6-8	Средняя степень выраженности
		9-11	Выраженность выше среднего уровня
		12 баллов и выше	

## ПРИЛОЖЕНИЕ 4

### Методика изучения статусов профессиональной идентичности (Л.Б. Шнейдер)

Инструкция. Пожалуйста, прочитайте и подчеркните среди предложенных слов ассоциативного ряда те из них, которые, на ваш взгляд, имеют отношение к вам и вашей повседневной жизни.

Азарт Активность Внимательность Дисциплина Доход Запросы Знания  
Компетентность Кризис Лень Ловкость Мастерство Медлительность Надежность Наивность  
Начинающий Независимость Неопытность Образованность Обучающийся Общение  
Обязанности Опыт Ответственность Ошибки Переоценка своих возможностей Подготовка  
Поддержка Похвала Преданность делу Претензии Признание Проба Промахи Радость  
Разноплановость Растерянность Самолюбие Самостоятельность Скука Совершенствование  
Сравнение Старания Творчество Тревога Труд Уважение Уверенность Удача  
Удовлетворенность Ум Умения Усердие Успешность Усталость Хобби Цель Экзамен  
Энтузиазм Эффективность

Обработка результатов

Ключ к тесту МИПИ

<b>Профессиональное</b>	<b>Непрофессиональное</b>
Азарт	Доход
Активность	Запросы
Внимательность	Кризис
Дисциплина	Лень
Знания	Медлительность
Компетентность	Наивность
Ловкость	Начинающий
Мастерство	Неопытность
Надежность	Обучающийся
Независимость	Общение
Образованность	Обязанности
Опыт	Ошибки
Ответственность	Переоценка своих возможностей
Преданность делу	Подготовка
Признание	Поддержка
Радость	Похвала
Самостоятельность	Претензии
Совершенствование	Проба
Творчество	Промахи
труд	Разноплановость
Уважение	Растерянность
Уверенность	Самолюбие

Удача	Скука
Удовлетворенность	Сравнение
Ум	Старания
Умения	Тревога
Успешность	Усердие
Цель	Усталость
Энтузиазм	Хобби
Эффективность	Экзамен

Конечный подсчитываемый параметр соответствует значению показателя «профессиональная идентичность» и вычисляется по следующей формуле:

$$S = A / (A + B) \cdot 100,$$

где  $S$  — профессиональная идентичность;  $A$  — количество слов, выбранных респондентом, с направленностью на «профессиональное»;  $B$  — количество слов, выбранных респондентом, с направленностью на «непрофессиональное».

Баллы	Статусы личностной идентичности	Уровни	Типы
0—20	Диффузная идентичность	Очень низкий	Невыраженная
20—40	Преждевременная идентичность	Низкий	Пассивная
40—60	Мораторий	Средний	Выраженная активная
60—80	Достигнутая идентичность	Оптимальный	Устойчивая
80—100	Гиперидентичность	Завышенный	Псевдоидентичность

Максимальное значение 100 соответствует наибольшей выраженности профессиональной идентичности респондента. Значения идентичности, приближающиеся к этому показателю (40—80), характеризуют его как человека, ориентированного на дело, других и себя, желающего выполнять свою профессиональную роль, проявлять себя в профессии, поддерживать свое профессиональное самоуважение. Минимальное значение 0 соответствует наименьшей выраженности профессиональной идентичности респондента и свидетельствует о стремлении его к отчуждению от своей профессии, работы, безразличию к профессиональному совершенствованию и/или профессиональной самореализации.



**Программа тренинга развития профессиональной идентичности студентов-психологов**

Тема занятия №1: Знакомство

Цель: знакомство, включение в работу, создание группового доверия, получение представлений о себе как о специалисте.

Содержание: знакомство, уточнение целей и задач участников группы, создание благоприятной, доверительной атмосферы. Принятие правил группы.

Форма проведения: индивидуальная работа, работа в парах, групповое обсуждение.

Оборудование: рабочая тетрадь, ручки, альбомная бумага, художественный материал (карандаши, фломастеры, цветные мелки)

Ход занятия:

1. Упражнение «Снежный ком» (Время до 10 минут)

Цель: знакомство участников группы,

Инструкция: Студентам предлагается по кругу называть свое имя и на первую букву имени назвать свое настроение, состояние или присущее ему качество, пример: Меня зовут Николай, я надежный, а сейчас я немного напряжен. Следующий студент повторяет все, что сказано до него представляется сам и так до последнего участника в группе.

2. Упражнение «Ключи» (К. Фопель) Модификация (до 20 минут).

Цель: выявление ожиданий группы, постановка целей и задач. Развитие символического мышления.

Инструкция: Ведущий говорит вступительное слово, рассказывает о предстоящей работе. Предлагает разбиться на пары и обсудить следующие вопросы: Какие мои ожидания от тренинга, какие цели профессиональные и личные я ставлю? Как я узнаю, что добился целей? Что у меня хорошо получается, как у психолога? Какое качество я бы хотел развить?

Каждый участник фиксирует свои ответы. Далее в общем кругу ведущий демонстрирует связку ключей, как символическую возможность что-то новое открыть для себя на тренинге, а что-то закрыть. Участник рассказывает о своих целях, о том, что он хотел бы развить в себе как в профессионале. Далее связка ключей передается по кругу. Ведущий фиксирует ответы участников, отмечает, на сколько цели участников соответствуют целям, которые стоят перед группой.

3. Выработка правил группы. (15 минут)

Цель: определение правил, по которым будет работать группа, организация группового пространства

Инструкция: Ведущий говорит об особенностях группового формата работы и предлагает совместно выработать нормы и правила.

4. Разминка (5 минут) – психогимнастические упражнения, настраивающие на работу.

5. Упражнение «Мой профессиональный мир» (60 минут)

Цель: выявление представления о себе как будущих профессионалах в образной форме.

Инструкция: участникам предлагается нарисовать свой профессиональный мир, не рисуя пока себя в нем. Далее работ проходит в группах по трое. «Психолог», «клиент», и наблюдатель. «Клиент» — автор рисунка, «психолог» — человек, который помогает автору рисунка осознать характер его профессионального мира. Наблюдатель также может принимать участие в обсуждении, задавать вопросы, но лучше, если он сможет понаблюдать за контактом «психолога» и «клиента», дать обратную связь о своих чувствах, возникавших по ходу работы пары, поделиться тем, что он заметил.

В тройках по очереди обсуждается каждый рисунок. Обсуждается наличие предметов, объектов и их значение, выясняется эмоциональное отношение к картине. Если автору рисунка все нравится, то ему предлагается поместить в свой профессиональный мир самого себя. Если для

автора рисунка, есть что-то тревожащие, то необходимо выяснить что именно беспокоит и предложить изменить рисунок, что-то добавить, убрать, изменить, пока автор не станет готовым поместить на рисунок себя. Смена ролей.

Вопросы для обсуждения: Из каких элементов состоит ваш профессиональный мир? Как вы относитесь к вашему профессиональному миру? Что является наиболее привлекательным в вашем профессиональном мире? Как вы чувствуете себя в этом мире?

#### 6. Упражнение «Мои потребности».

Цель: выявление степени значимости профессиональной деятельности для участников тренинга.

Инструкция: Упражнение выполняется в парах. Участникам следует договориться о сотрудничестве с теми людьми, к которым есть доверие и записать вопрос: «Без чего я не мыслю своей жизни?» Важно перечислить то, отсутствие чего в жизни делает ее невыносимой. После выполнения задания участникам предлагается поделиться своими откровениями в группе.

Обсуждение: в процессе группового обсуждения следует обратить внимание студентов на то, присутствует ли в их индивидуальных списках и какое место занимает профессиональная деятельность, насколько она для них важна.

#### 7. Подведение итогов дня.

Цель: обсуждение результатов, подведение итогов дня.

Инструкция: «Давайте каждый расскажет о том, каким для него было сегодняшнее занятие. Что было для Вас полезным? Что задело, вызвало сильные чувства и эмоции? Хотелось бы услышать каждого». Интеграция полученного опыта

8. Ритуал прощания: вырабатывается совместно группой. Завершает каждое занятие. (Например, упражнение: «Аплодисменты»)

#### Занятие 2. «Моя профессия – мой выбор»

Цель: осознание участниками тренинга стратегий своего профессионального выбора.

Форма проведения: индивидуальная работа, групповая работа, дискуссия, работа в парах.

Оборудование: рабочие тетради, ручки, листы-бланки для упражнения «Ретроспекция жизненных событий»

Содержание: выявление мотивов выбора профессии, влияние жизненных событий на профессиональный выбор

#### 1. Упражнение «Мое состояние» (10 минут)

Цель: диагностика эмоционального состояния членов группы, снятие эмоционального напряжения.

Инструкция: Инструкция: расскажите о свое самочувствие используя метафоры погодных явлений, или времени года, цвета... (Ведущий приводит пример, я сегодня как ураган, такая же сильная, активная и внезапная, или как ранняя весна, только начинаю просыпаться.)

#### 2. Активизирующее упражнение, на сплочение. (5- 10 минут)

#### 3. Упражнение Мотивация профессиональной деятельности (60 минут)

Цель: осознание характера своего профессионального выбора, а также возможных неявных мотивов выбора профессии.

Инструкция: Работа в парах 1. Работа в парах по 10 минут на каждого. Вопросы для рассуждения в парах: Почему я выбрал профессию психолога? Что меня в ней привлекло? Как давно я решил стать психологом? Был ли этот выбор самостоятельным? Осознанным? Если бы вы перенесли назад, какую профессию вы бы выбрали?

Если вы готовы быть достаточно честными друг с другом и с самим собой то ответьте на следующие вопросы: каковы настоящие причины, побудившие вас сделать выбор профессии консультанта? В чем бы вы хотели помочь не только другим людям, но и себе? Назовите как можно больше личных мотивов, которые, как вам кажется, объясняют вашу заинтересованность этой специальностью. Разбейте все мотивы на три категории. Дайте

отдельное название каждой категории. Какой вывод вы делаете на основе анализа этих мотивов? Работа в форме монолога. Участники возвращаются в круг и по очереди кратко отвечают на вопросы, которые обсуждались в парах.

Обсуждение в группе: участники делятся своими открытиями. Вопрос для обсуждения: чем поможет психологу понимание своих истинных мотивов выбора профессии?

#### 4. Ретроспекция значимых событий (С.А. Котова) (30 минут).

Цель: диагностика восприятия значимых для профессионального самоопределения жизненных событий.

Инструкция: Работа ведется в индивидуальном формате. «Выстройте на листе модель своего жизненного пути вдоль оси в соответствии с Вашим возрастом, когда, то или иное событие произошло; укажите не более семи событий, повлиявших на Ваш профессиональный выбор. В зависимости от положительной или отрицательной модальности события размещайте его выше или ниже оси. К каждому событию сделайте подпись. Также укажите события, которых вы ожидаете в будущем, которые могут повлиять на ваше профессиональное развитие как позитивно, так и негативно.

Обсуждение в группе открытий в процессе выполнения задания и возможностей данного упражнения.

#### 5. Психогимнастическая разминка. (5 минут)

#### 6. Упражнение «Портрет моей работы» (до 20 минут)

Цель: получить представление о том, как люди видят свою работу в перспективе.

Инструкция. Ведущий предлагает участникам разбиться на группы из трех-четырех человек и попросите каждого образно описать, как он видит свою работу. Они могут использовать для описания метафоры, аналогии, образы из телевизионных шоу, фильмов, спортивные сравнения и т.д. (Для лучшего понимания задания ведущий снабжает участников простыми примерами: «Я вижу мою работу, как цирк с тремя аренами»)

Обсуждение. Как вы действительно видите свою работу? Как ваша работа вписывается в общую картину? Ваше представление недавно изменилось? Как и почему? Как ваши коллеги видят вашу работу?

#### 7. Подведение итогов дня

#### 8. Ритуал прощания.

3 занятие. «Я - профессионал».

Цель: диагностика представлений о себе как о профессионале, проработка интроектов в представлениях, осознание своих жизненных и профессиональных принципов, правил.

Форма проведения: индивидуальная работа, групповая работа, ролевая игра, дискуссия, работа в парах, мини-лекция.

Оборудование: листы бумаги, ручки, цветные карандаши.

#### 1. Упражнение «Мое состояние»:

Цель: диагностика эмоционального состояния членов группы, снятие эмоционального напряжения.

Инструкция: Расскажите, как вы себя сегодня чувствуете, используя в качестве метафоры различные направления психологической практики. (Например, «Я сегодня как бихевиорист — готов давать реакцию на любой стимул»; «Я как ведущий ЭСТа — очень энергичный, могу ругаться, могу поддерживать»; «Я как школьный психолог в конце учебного года — сил не осталось, все измучили, жду не дождусь каникул»; «Я сегодня как психодиагност — готов поставить диагноз каждому» и т.д.)

#### 2. Упражнение «Профессиональная идентичность» (до 30 минут)

Цель: анализ собственной профессиональной идентичности.

Инструкция: Каждому участнику группы предлагается через свободные ассоциации проанализировать свою профессиональную идентичность. Для этого участники пишут по два слова стимула (например, педагог — психолог, волонтер - психолог-консультант). На каждое

слово надо по кругу написать по 10 слов - ассоциаций. Для одного слова пишется одним цветом, а для другого — другим. После создания первого ассоциативного круга предлагается дать каждому слову качественную характеристику. Например, душа — душевный, помощь — помогающий и т. д., таким образом создаются два концентрических круга с личными ассоциациями. Далее предлагается поразмышлять о своей профессиональной идентичности.

В центре пишется личное местоимение «Я» и вокруг него рисуются 2 круга: центральный и периферический. Каждому участнику предлагается из качеств, написанных в ассоциациях на выбранные слова (психолог, биолог и др.), выбрать те, которые, по его мнению, присущи ему самому. При этом следует ярко выраженные качества писать в центральном круге, а остальные — в периферийном. Цвет должен быть сохранен. В результате работы возникает яркая визуальная картина, показывающая, как воспринимает себя человек и какие профессиональные черты характера себе приписывает.

Обсуждение: цвет какой профессии преобладает? Что преобладает в центральном круге, а что в периферийном? Каким цветом написаны отрицательные качества? Положительные? Делаются выводы.

Разминка.

3. Упражнение групповая дискуссия: «Каким должен быть психолог?» (до 40 минут)

Цель: выявление и проработка интроектов в представлениях о психологе.

Инструкция: Участникам раздаются листы бумаги, разбейте его на 4 колонки — одну большую и три маленьких. Закончите 10 раз предложение «Профессиональный психолог должен...» и запишите результат в первой колонке. Прочитайте свои предложения по кругу. Выберите себе пару — человека со сходными представлениями. Найдите удобное место в пространстве, сядьте друг напротив друга и обменяйтесь своими записями. Прочтите своему партнеру его 10 предложений, изменяя «Профессиональный психолог должен...» на «Ты должен...» Сфокусируйте свое внимание на эмоциональном отклике на слово «должен». Для этого расскажите, какие чувства вы испытываете, когда к вам обращаются в форме «Ты должен...» Целесообразно, чтобы каждый из участников отразил свои эмоциональные реакции, возникающие в процессе данной процедуры.

Вопросы для обсуждения: Какие чувства у вас возникали, когда к вам обращались «Ты должен...»? Готовы ли вы действовать в соответствии со всеми «долженствованиями»? Откуда вы узнали, что профессиональный психолог должен действовать именно так? Представлено ли это в вашем собственном опыте?

4. Упражнение. «Поддержка — миф и реальность» (35 минут).

Цель: получение опыта принятия и оказания поддержки.

Инструкция: Группа разбивается на пары по симпатии и располагается в пространстве с достаточным количеством свободного места.

1. Участники в паре становятся спиной к другу. Один из пары будет оказывать поддержку, другой получать. Тот, кто получает поддержку занимает удобное положение опираясь на спину партнера. Через 2 минуты смена ролей.

2. Парам предлагается занять позицию опираясь на спины друг друга, чтобы каждому было удобно. Даже если люди разного роста, они могут найти такое положение и баланс, в котором каждому будет комфортно.

3. Повторяет первую инструкцию, о упражнение длится дольше до 7-10 минут.

Обсуждение в парах и в группе: В какой позиции было находиться легче, комфортнее? Какие мысли и чувства возникали, когда вас поддерживали и когда вы оказывали поддержку? Удалось ли достичь состояния комфорта? Что мешало? Какие чувства возникали, когда вы долго были в роли поддерживающего? Как это связано с вашей реальной жизнью, с профессиональной? В какой роли вы чаще всего бываете?

Слова ведущего о поддержке, о том, что поддержки можно дать ровно столько, насколько вы чувствуете сами себя комфортно. Важно соблюдать баланс между собственными потребностями и потребностями клиента.

5. Упражнение «Жизненный и профессиональный кодекс практического психолога» (С.Ю. Смагина) (до 40 минут).

Цель: рефлексия и вербализация жизненных и профессиональных ценностей и принципов.

Инструкция: Согласные и гласный буквы русского алфавита делятся между участниками группы. Предлагается сформулировать значимые для них, для мира, для профессионального сообщества жизненные и профессиональные правила, принципы, ценности, которые начинались бы на бы на те буквы, которые они получили. (Исключают буквы Ё, Е, Й, Ъ, Ь, Ы, Ю, Ц)

После все вместе зачитывают в алфавитном порядке сформулированные правила, которые потом обсуждаются и принимаются всеми членами группы. Если кто-то не согласен с правилом, оно обсуждается, видоизменяется до полного принятия. В итоге получается единый профессиональный кодекс практического психолога.

Психогимнастическое упражнение на расслабление.

6. Подведение итогов дня.

7. Ритуал прощания.

4 занятие. «Профессиональные страхи и преграды для профессионального развития и их преодоление».

Цель: осознание участниками тренинга собственных профессиональных страхов, преград для профессионального роста и их проработка.

Содержание: диагностика, обсуждение, коррекция страхов.

Формы проведения: индивидуальная работа, групповая работа, ролевая игра, дискуссия, работа в парах, мини-лекция

Оборудование: листы бумаги для записи, ручки, готовые бланки для упражнения «Дорожная карта».

1. Упражнение «Мое состояние»:

Цель: диагностика эмоционального состояния членов группы, снятие эмоционального напряжения.

Инструкция: Сообщите о своем актуальном состоянии, используя техники арт-терапии. Например, вы можете изобразить свое состояние в виде скульптуры при помощи телодвижений, мимики, жестов.

2. Упражнение «Диагностика профессиональных страхов» (25 минут)

Цель: определить проблемное поле для дальнейшей работы.

Инструкция: Ведущий предлагает каждому подумать о страхах, связанных с профессией. Что вас пугает в профессии психолог-консультант? Что в ней для вас страшного? Участники работают индивидуально, фиксируя свои страхи на бумаге и возвращаются в круг. Ведущий в ходе рассказа участников фиксирует информацию о их страхах.

Активизирующее упражнение.

3. Упражнение «Присвоение своего страха» (60 минут)

Цель: присвоение себе своего собственного страха.

Инструкция: Упражнение энергоемкое и подвижное, требующее достаточного активного участия группы. Ведущий говорит о правилах: вы пациенты психиатрической палаты имени Ф. Перлза. Сейчас расскажу кто чем болеет. Вы будете больными в течении 10 минут, я глав врач, я буду следить, что вы останетесь невредимыми. Далее ведущий каждому зачитывает свой страх и предлагает делать то, что он боится по отношению к другим людям. (Например, участник, боящийся быть непрофессиональным, подходит и говорит каждому «Ты ничего не умеешь, ничего не знаешь, ты не профессионал». Важно действие выполнить до конца, раскрепоститься, стремиться к большей спонтанности. От ведущего требуется наличие артистических способностей для демонстрации задания.

Обсуждение: ведущий поясняет идею эксперимента, которая базируется на том, что в основе страха лежит интроект. Исследование и проигрывание своего страха помогает

увидеть его ресурсную часть. Участники делятся своими чувствами и мыслями об эксперименте.

Разминка, отдых.

#### 4. Упражнение «Барьер» (30 минут)

Цель: осознание барьеров на пути к профессиональной цели и стратегии их преодоления.

Инструкция: «Каждый из участников представляет то, что является барьером (препятствием) на пути достижения ближайшей профессиональной цели. Этот барьер представляется в виде членов группы, которые, сжав в кольцо участника, мешают выбраться ему из круга. Каждый из членов группы является одним из препятствий: ленью, отсутствием времени, низким уровнем знаний и т.п. «Препятствия» могут не соглашаться, требовать гарантий, переубеждать (Например, лень может сказать: «Не понимаю, зачем тебе со мной расставаться. Твоя жизнь станет сплошным круговоротом, полным напряжения. Нам так хорошо вместе. Я вообще тебе необходима, я охраняю тебя от излишней и ненужной активности...») и т.п.). Прорыв означает преодоление препятствия. Участник может выйти из круга, уговорив, убедив хотя бы одного из препятствующих».

Обсуждение: Удалось ли вам вырваться из круга? Какое именно препятствие оказалось наиболее легким для преодоления? Какие действия вам пришлось совершить чтобы преодолеть препятствия? Как полученный нами опыт соотносится с реальной жизнью?

#### 5. Упражнение «Дорожная карта» (30 минут)

Цель: осознание профессиональной цели, промежуточных этапов и путей ее достижения.

Инструкция: участникам выдаются готовые бланки «Дорожной карты». Предлагается выполнить следующие действия: Сформировать свою профессиональную цель (получить определенную работу, определенное профессиональное достижение, получение определенной специальности). Запишите сверху свою профессиональную цель. Продумайте промежуточные остановки (этапы, задачи) и занесите их на свою карту. Далее работа продолжается в парах. Расскажите о своих целях партнеру, помогите друг другу разработать альтернативный путь (еще один) к этой же цели. Отрадите этот путь на карте.

Обсуждение: участники делятся своими осознаниями, чувствами от процесса выполнения упражнения и от совместной работы в паре.

#### 6. Подведение итогов дня

#### 7. Ритуал прощания

#### 5 занятие. «Профессиональная ситуация и взаимодействие»

Цель: активизировать представления о взаимодействии консультанта и клиента

Содержание: выявление и обсуждение стратегий и моделей профессионального взаимодействия.

Формы проведения: индивидуальная работа, групповая работа, ролевая игра, дискуссия, работа в парах, мини-лекция

Оборудование: головные повязки с надписями, бланк к упражнению «Я обо мне»

#### 1. Упражнение «Если бы ты был цветом». Время: 10 мин.

Цель: диагностика эмоционального состояния членов группы, снятие эмоционального напряжения, диагностика отношений в группе.

Инструкция: Участникам предлагается по кругу рассказать свою фантазию сначала относительно себя, а потом относительно сидящего рядом участника на тему: «Если бы я был цветом, то я бы был..., потому что...». «А если бы ты был цветом, то ты бы был ....., потому что» . Свое мнение нужно обосновать. Например: «Если бы ты был цветом, то ты был бы зеленым, потому что это цвет жизни, а ты всегда такой жизнерадостный и активный». Обсуждение.

#### 2. Упражнение «Головные повязки» (20 минут).

Цель: осознание реального взаимодействия, тренировка навыков рефлексии происходящего

Инструкция: Ведущий выдает каждому участнику головные повязки с надписями, содержание которых самим носителям повязок не известно. Надписи на чужих повязках доступны всем участникам для прочтения. Надписи содержат инструкции для других участников по поводу того, как вести себя отношению к данному участнику. Варианты надписей: слушай меня, поддерживайте меня, поймите меня, пожалейте меня, помогите мне, спорьте со мной, научите меня, дайте мне совет, не верьте мне, не смотрите на меня, соглашайтесь со мной.

Получив повязки, участники начинают обсуждать какую-либо тему, ориентируясь на то, что написано на головных повязках. Время для работы в паре 10 минут. Задача участников определить, что написано на их повязках, за кого их принимают. Варианты тем для обсуждения: (Нужны ли психологи в школе? Необходимо ли лицензировать психологическую деятельность?)

Обсуждение: Удалось ли угадать, что написано на повязках? Какие возникали чувства в процессе упражнения? Это было отношение к вам или к козырьку?

3. Упражнение «Консультирование» (45 минут).

Цель: развитие навыков активного слушания.

Инструкция: Мини-лекция: перед упражнением ведущий напоминает участникам о техниках активного слушания и их функциях. Проводит демонстрационную сессию. Группа делится на пары. Выделяется по 15 минут на каждую сессию. 12 минут говорит клиент, 3 минуты консультант.

Разыгрывается первая встреча: консультант представляется клиенту, приглашает клиента к разговору, слушает, используя техники активного слушания, задает если необходимо открытые вопросы, предупреждает клиента об окончании сессии и делает резюмирование и получает обратную связь от клиента о сессии.

Темы для ролевой игры:

1. Рассказать о том, что для меня значит консультирование.
2. Мой идеальный рабочий день
3. Мои планы на будущее
4. Рассказать о том, что я получаю в результате общения на тренинге.
5. Мой идеальный клиент.
6. Что для меня означают поддержка и помощь.

Обсуждение: участники тренинга делятся своими впечатлениями от упражнения.

7. Упражнение «Толкни меня» (20 минут)

Цель: осознание способности к внутреннему равновесию, осознание стратегий взаимодействия с другими людьми

Инструкция: участники делятся на пары, становятся лицом друг к другу на расстоянии метра, вытягивают руки таким образом, чтобы ладони были направлены вперед и соприкасались ладонями партнера. Основные правила: ноги с места не сдвигать, соприкасаться можно только ладонями. Можно наклоняться вперед-назад, толкать ладони с любой силой, уклоняться от контакта. Задача при взаимодействии удержаться и сохранить равновесие, а не сдвинуть партнера. Далее можно предложить попробовать разные стратегии: Вы активны, партнер пассивен. Вы активны, партнер активен, но следует за вашими движениями. Вы активны, партнер сопротивляется вам. Смена ролей.

Обсуждение: Удалось ли сохранить равновесие? В каких случаях удавалось сохранить равновесие, в каких нет? Если спроецировать это упражнение на вашу профессиональную жизнь, какую стратегию чаще используете? В какой вам привычнее? Как вы чувствовали себя, когда партнер сопротивлялся, а когда поддавался вашему давлению?

8. Упражнение «Практикум по консультированию» (30 минут).

Цель: развитие навыков рефлексивного слушания и умения анализировать результаты своей профессиональной деятельности.

Инструкция: Работа проходит в парах. Клиент в течении 5 минут рассказывает о том, как он слушает других людей в свободной форме освещает вопросы: Что мне больше

нравится слушать или говорить, что удастся лучше, с какими трудностями я сталкиваюсь, когда слушаю других людей? Как мои личностные качества помогают и мешают слушать? Чему мне следует еще научиться, чтобы улучшить процесс слушания? Насколько мне важно уметь хорошо слушать других людей в процессе консультирования и в жизни? Консультант слушает, используя навыки эмпатического понимания и затем в течении 2 минут пересказывает кратко услышанное. Клиент поправляет, если необходимо. Консультант интересуется, чем была полезна эта беседа для клиента. Смена ролей.

Обсуждение: участники делятся впечатлениями от упражнения. Будучи в роли клиента, участник говорит о том, что он чувствовал, когда консультант использовал ту или иную технику. На сколько было удачно? Что мешало, что помогало выполнять упражнение?

9. Подведение итогов дня

10. Ритуал прощания.

6 занятие. «Мой профессиональный рост и личностное развитие».

Цель: стимулирование мотивации к профессиональному и личностному развитию.

Содержание: самоанализ и самораскрытие. Использование проективных методов для осознания и вербализации своих планов, сомнений, желаний, связанных с профессиональным и личностным ростом.

Формы проведения: индивидуальная работа, групповая работа, дискуссия, работа в парах, мини-лекция

Оборудование: бланк для упражнения «Чтобы я хотел узнать о себе», листы бумаги, ручки.

1. Упражнение «Мое состояние»:

Цель: диагностика эмоционального состояния членов группы, снятие эмоционального напряжения.

Инструкция: Посмотрите вокруг, выберите какой-либо предмет. Это может быть мебель, предмет одежды, цветок, часть комнаты. Важно, чтобы этот предмет был похож на Вас. После того, как вы выбрали предмет, идентифицируйтесь с ним и скажите несколько слов о себе от его имени.

2. Упражнение Кто Я? Какой Я? (30 минут).

Цель: стимулирование процессов самопознания, самораскрытия, прояснение «Я-концепции».

Инструкция: В течение 12 минут вам необходимо дать как можно больше ответов на один вопрос, относящийся к вам самим: «Кто Я? Какой Я». Запишите эти вопросы вверху. Постарайтесь дать как можно больше ответов. Это могут быть слова любой части речи, фраза, предложение. Каждый новый ответ начинайте с новой строки. Вы можете отвечать так, как вам хочется, фиксировать все ответы, которые приходят к вам в голову, поскольку в этом задании нет правильных или неправильных ответов. Потом предлагается каждую характеристику оценить, как положительную для участника или как отрицательную знаками «+» и «-». Так как упражнение в том числе диагностическое предлагается определить уровень самооценки по соотношению положительных и отрицательных характеристик, а также уровень рефлексивности. Далее в парах предлагается обсудить следующие вопросы: Взгляните на вашу работу, вы сейчас отразили то, кем вы себя видите. Посмотрите, отразили ли вы свою профессиональную, половую принадлежность, национальную, религиозную, какие социальные роли вы отразили, какие нет (мама, жена, дочь, подруга). Что важное для вас вы не отразили в списке? Подумайте, с чем это может быть связано? Обратите внимание на последовательность? Какие описания вас идут в первых рядах, а какие вы написали последними?

Обсуждение: Что было самым трудным в выполнении этого упражнения? Что нового о себе вы узнали? Что вас удивило? Какое ваше отношение к результату упражнения? Есть ли что-то что вас расстроило? А что обрадовало? Хотите ли вы что-то дописать в ваш список?

3. Упражнение «Что бы я хотел узнать о себе» (40 минут).



Цель: стимулирование мотивации для работы над профессиональным и личностным развитием.

Инструкция: тренер спрашивает участников о том, какие профессиональные качества, на их взгляд, необходимо развивать консультанту и как это можно делать. Обсудив с участниками всевозможные способы, связанные с профессиональным самосовершенствованием тренер раздает участникам карточки «Окно Джохари». И рассказывает о всех основных понятиях данной модели и продолжает говорить о личностном росте.

Участникам надо будет ответить на вопросы, которые могут показаться им сугубо личными. При этом тренер обещает полную конфиденциальность и говорит, что никто не будет читать их записи. Также он напоминает присутствующим, что нет необходимости раскрывать то, что может задеть самолюбие, повлечь за собой неприятные воспоминания и т. д. Чтобы чувствовать себя более комфортно, выполняя данное упражнение, участникам разрешается использовать любые сокращения, символы, значки, рисунки, понятные только автору, любой иностранный язык и т. д. Запрещается заглядывать в записи соседа и всех присутствующих.

После этого зачитывается список вопросов:

В графе «Открытая зона» напишите о себе то, что знаете вы и участники тренинга (два любых пункта). В графе «Скрытая зона» напишите о себе также два пункта: то, что знаете вы, но другие участники тренинга еще не знают, хотя, возможно, вы когда-нибудь им об этом расскажете; то, что другие участники о вас не знают и никогда не узнают, потому что вы хотите сохранить это в тайне. В графе «Слепая зона» напишите два пункта: что бы вы хотели узнать о себе от других людей, которые не присутствуют в данной аудитории; что бы вы хотели узнать о себе от участников тренинга. В графе «Неизвестная зона» напишите два пункта: что бы вы хотели открыть в себе во время тренинга; что бы вы хотели открыть в себе в будущем.

Обсуждение. После того как группа возвращается в круг, тренер спрашивает участников, насколько легко или трудно им было отвечать на вопросы о себе; заполнение каких частей окна им показалось наиболее трудным; какие сегменты окна они хотели бы в большей степени расширять на тренинге; готовы ли они к тому, чтобы принять помощь участников тренинга в работе над собой, и если нет, что мешает им это сделать.

Психогимнастика, разминка.

#### 4. Упражнение «Без маски» (Г. Прудченков, модификация) (15 минут)

Цель: самораскрытие и осознание особенностей своей личности, вербализация профессиональных планов, опасений.

Инструкция: мы уже убедились, что в этой группе можно быть откровенными. Давайте еще раз попробуем доверить друг другу что-то о себе без всякой предварительной подготовки. Перед вами в центре круга стопка карточек. Вы будете по очереди брать по одной карточке и сразу продолжать фразу, начало которой написано в этой карточке. Ваше высказывание должно быть предельно искренним и откровенным! Все фразу начинаются со слов «откровенно говоря» Члены группы будут внимательно слушать вас, и если они почувствуют, что вы неискренни и неоткровенны, вам придется взять другую карточку с новым текстом и попробовать ответить еще раз. Примеры предложений: «Откровенно говоря, особенно мне нравится, когда мои коллеги (однокурсники)...», «Откровенно говоря, мне очень трудно ...», «Откровенно говоря, чего мне иногда по-настоящему хочется, чтобы в будущем...», «Откровенно говоря, особенно меня пугает в будущей профессиональной деятельности...», «Откровенно говоря, мне особенно нравится в будущей профессии ...», «Откровенно говоря, знаю, что это очень трудно, но я (все, что касается будущей профессиональной деятельности) ...», «Откровенно говоря, иногда люди не понимают меня, потому что я...», «Откровенно говоря, верю, что я обязательно буду (все, что касается будущей профессиональной деятельности)...», «Откровенно говоря, думаю, что самое важное в будущей работе для меня...», «Откровенно говоря, когда я был маленький, я мечтал быть...», «Откровенно говоря, мои родители мечтают, чтобы я...», «Откровенно говоря, я жалею, что выбрал данную специальность, потому что..., но я не жалею, потому что...»,

«Откровенно говоря, я считаю, что годы, потраченные на обучение в вузе, прошли не зря, потому что...», «Откровенно говоря, когда я думаю о предстоящей консультации.....», «Откровенно говоря, после рабочего дня....» «Откровенно говоря, успехи на работе...», «Откровенно говоря, неудачи в работе.....», «Откровенно говоря, люди с которыми я работаю.....».

Обсуждение: легко ли было продолжить начатое высказывание? Как вам показалось, другим участникам это упражнение было выполнять тяжелее или легче, чем вам? Чей ответ вам показался более искренним? Что нового узнали? Какие эмоции чаще всего вызывает будущая профессиональная деятельность? Почему? Какие ответы преобладали: уверенные или неуверенные? Что такое уверенность в себе и нужно ли быть уверенным человеком?

#### 5. Упражнение «Я обо мне» (30 минут).

Цель: осознание участниками группы своих слабых и сильных сторон в консультировании.

Инструкция: Участники на листах бумаги должны написать 7 пунктов, содержащие качества, навыки, которые ему помогают в консультировании и 3 – те, над которыми он хотел бы поработать. Ведущий предупреждает, что все это будет зачитываться на группе, поэтому необходимо писать разборчиво, не рекомендуется упоминать то, что хотел бы сохранить в тайне. Затем все листы складываются в четыре сложения и убираются в специальную коробку. Затем каждый из участников достает из коробки по одному листу, читает анкету и пытается отгадать автора. Затем участник читающий анкету, добавляет от себя те качества, которые как ему кажется есть у автора анкеты, но он их не написал. Упражнение продолжается по кругу пока не будут рассмотрены все анкеты.

Обсуждение: услышали ли участники что-то неожиданное для себя?

#### 6. Упражнение «Пророчества, которые сбудутся» (20 минут)

Цель: отработка умения давать и получать положительную обратную связь, формирование позитивной перспективы профессионального роста

Инструкция: Стулья расставляются полукругом, а один стул становится спинкой к полукругу. Все участники садятся лицом к полукругу, а один человек садится на стул спиной к остальным участникам и закрывает глаза. Можно подобрать удобный стул и включить спокойную музыку. После этого участник, сидящий напротив всех остальных, произносит свое предсказание на будущее относительно той цели, которую он поставил в начале тренинга и кратко объясняет, почему его пророчество обязательно сбудется. Произнося свои слова он должен использовать краткую формулу: «Я знаю, что я буду (смогу, сделаю... ) потому что я...» Все «предсказание» должно уместиться в одно предложение. После это остальные участники по очереди, или по готовности говорят сидящему на стуле напротив свое напутствие, используя следующую формулу: «Я знаю...» «Я верю...» «Я надеюсь...что ты, потому что ты...»

Например, участник, сидящий перед полукругом, произнес следующую фразу: «Я знаю, что я буду настоящим консультантом», потому что я поняла, как надо слушать клиента». Участник: «Я верю, что ты будешь настоящим консультантом, потому что очень внимательно относишься к своим клиентам». Таким образом каждый участник должен выслушать предсказания своих товарищей и узнать, какие его положительные черты, по мнению группы, должны помочь ему в дальнейшем профессиональном росте.

Обсуждение: упражнение наполнено глубоким эмоциональным смыслом и не требует обсуждения, но, если возникло желание, что-то сказать, ведущий дает такую возможность.

#### 7. Подведение итогов дня.

#### 8. Ритуал прощания.

#### 7 занятие. «Профессиональное выгорание и психогигиена»

Цель: формирование умений и навыков по сохранению и укреплению психического здоровья через овладение способами психической саморегуляции и активизацию личностных ресурсов.

Содержание: вербализация методов самопомощи по восстановлению эмоционального равновесия, освоение техники мышечной релаксации, дыхания, развитие позитивного мышления.

Формы проведения: мини-лекция, мозговой штурм, индивидуальная работа.

Оборудование: листы бумаги, ручки, достаточное количество художественного материала (карандаши, цветные мелки, фломастеры), спокойная музыка для медитации.

Содержание:

#### 1. Упражнение «Мое состояние»:

Цель: диагностика эмоционального состояния членов группы, снятие эмоционального напряжения, развитие рефлексии

Инструкция: Ведущий просит в баллах оценить свое физическое состояние. Потом воскресить из памяти то физическое состояние, которое было в ситуации болезни. Поделиться своими эмоциональными переживаниями и снова оценить свое состояние по шкале.

2. Упражнение «Мозговой штурм по созданию банка естественных способов саморегуляции»

Цель: сформулировать естественные способы самопомощи.

Инструкция: Участники по очереди называют способы, которые они используют в своей жизни для выхода из стрессовой ситуации или для оказания себе самопомощи в трудных жизненных ситуациях. Способы оформляются на доске или ватмане. Ведущий обобщает полученные данные и делает вывод, добавляет не указанные способы.

#### 3. Упражнение «Мышечная релаксация»

Цель: обучение методике мышечной релаксации.

Инструкция: Мини-лекция: ведущий дает необходимую информацию о мышечной релаксации и ее влияние на самочувствие и эмоциональное состояние. Сейчас мы будем использовать для мышечной релаксации 10 групп мышц по методике Джекобсона. Важно запомнить, что наша главная задача на глубоком, медленном вдохе напрягать определенную группу мышц, затем задержать дыхание на 5 секунд. А на медленном выдохе максимально расслабить эти мышцы. Затем восстановить дыхание и в течение 30-ти секунд сосредоточить внимание на возникающем расслаблении. Упражнения повторяются два раза. В приложении 14 приведены группы мышц и необходимые упражнения.

Обсуждение: Как ваше самочувствие? Какие возможности имеет это упражнение для профилактики эмоционального выгорания?

#### 4. Упражнение «Ловец блага» (10 минут)

Цель: развитие позитивного мышления, развитие способности видеть положительные моменты в любой ситуации.

Инструкция: Чтобы с вами не случилось, во всем старайтесь находить положительные стороны. Давайте потренируемся. Найдите и запишите, пожалуйста, положительные моменты в следующих ситуациях:

1. Вы собираетесь на работу, погода встречает вас проливным дождем.

2. Вы опоздали на автобус.

3. У вас нет денег, чтобы уехать куда-нибудь в отпуск.

Кто придумает больше 5 положительных сторон в ситуации тот считается «Ловцом блага».

Обсуждение.

#### 5. Упражнение «Мое событие» (30 минут)

Цель: распознавание своего эмоционального состояния посредством арт-терапевтических приемов.

Инструкция: Подумайте о тех профессиональных событиях, которые с вами произошли, они могут быть приятными, могут и не очень. Запишите эти события на листке. Этот список никто не прочитает, он только для вас. Изобразите на листе бумаги эти события

так, как посчитаете нужным, это может быть что-то абстрактное или конкретное. Отрадите ваши эмоции, переживания относительно этих событий.

Теперь разбейтесь в пары и пусть сначала ваш партнер расскажет о том, что он чувствует, глядя на вашу картину, какие ассоциации у него возникают, если бы можно было дать название этой картине, то как бы она могла называться? Важно не оценивать, а говорить о своих ощущениях. Теперь дайте обратную связь на рассказ вашего партнера. Удалось ли ему почувствовать то, что вы передавали? Что вам было важно услышать? Поменяйтесь с вашим партнером.

Обсуждение.

#### 6. Медитация «Сад моей души» (20 минут)

Цель: снятие напряжения, восстановление гармоничного состояния.

Инструкция: Ведущий под спокойную музыку зачитывает текст медитации. После предлагается сделать рисунок того, что они увидели.

Обсуждение: рефлексия состояния, возможности данного метода саморегуляции.

#### 7. Подведение итогов дня

#### 8. Ритуал прощания.

8 занятие. Завершение тренинга.

Цель: оценка эффективности работы группы, формирование позитивного будущего и представлений о себе, получение обратной связи от группы, интеграция полученного опыта.

Содержание: вербализация представлений о профессиональном будущем, диагностика эффективности тренинга.

Формы проведения: индивидуальная работа, групповая работа, дискуссия, работа в парах.

Оборудование: бланки к упражнению «Карта тренинга», карточки к упражнению «Комплимент по кругу», листы бумаги, карандаши, цветные мелки.

#### 1. Упражнение «Мое состояние»:

Цель: диагностика эмоционального состояния членов группы, снятие эмоционального напряжения.

Инструкция: каждый участник по кругу говорит о своем настроении.

#### 2. Упражнение «Профессиональный портрет» (50 минут)

Цель: развитие представлений о будущем, формирование позитивного образа Я и профессионального будущего.

Инструкция: каждый садится перед группой, и она описывает его профессиональное будущее. Он – через 20 лет. Реалистично старается угадать, что ждет человека.

Обсуждение: насколько понравился свой профессиональный портрет? Чем именно? Что вызвало смущение или несогласие? С чем это связано? Что из того, что приписывали другому может стать вашим будущим?

#### 3. Упражнение «Мой профессиональный мир». (45 минут)

Цель: диагностика эффективности тренинга, анализ результатов.

Инструкция. На первом занятии вы выполняли проективный рисунок «Мой профессиональный мир». Разбейтесь на тройки, но уже другого состава, и выполните это упражнение еще раз.

Рефлексия. После выполнения задания ведущий раздает рисунки, сделанные на первом занятии, и предлагает их сравнить с сегодняшними работами. Затем следует групповое обсуждение того, что изменилось в рисунках.

#### 4. Упражнение «Коснись человека» (15 минут)

Цель: предоставить возможность участникам тренинга дать обратную связь и выразить своё отношение и чувства по отношению к конкретным людям из группы.

Инструкция: Участники свободно и неторопливо перемещаются в пространстве аудитории, слушая инструкции тренера. «Сейчас вы можете свободно перемещаться в этом пространстве и слушать мои инструкции, которые будут начинаться со слов коснись того человека, который... с которым встретился здесь впервые; с которым у меня ассоциируется

это место больше всех; который для тебя загадка; которого бы ты хотел защищать; которого бы ты хотел лучше узнать; к которому чувствуешь благодарность; на которого хочешь быть кое в чем похожим; который нравится; с которым хотелось бы сблизиться больше; который вызывает уважение; которому доверяешь; с которым не хотелось бы терять контакт; изменил изначальное мнение о себе к лучшему; который приятно удивил тебя; которого хотелось бы поддержать; который думает о тебе хорошо; которого нужно беречь; которого больше всех хотелось бы обнять; который заслуживает всеобщей любви; который радовал тебя; самого зрелого среди присутствующих; с которым хотелось бы познакомиться своих друзей; с которым ты начал бы ответственное дело; к которому можно обратиться за любой помощью; который может обратиться ко мне за любой помощью; талантливый человек».

Обсуждение.

#### 5. Упражнение «Карта тренинга» (40 минут)

Цель: подведение итогов тренинга, закрепление навыков активного слушания.

Инструкция: Упражнение состоит из двух этапов. (10 минут)

1. Индивидуальная работа. Каждый участник получает бланк, на котором обозначены все занятия тренинга. Ведущий просит обозначить на карте те события, которые являются значимыми и оценить степень их значимости, располагая в соответствующем прямоугольнике. Ведущий предупреждает участников, что записи никто читать не будет, поэтому можно использовать любые обозначения, сокращения, символы, понятные только им.

#### 2. Работа в парах в форме психологического консультирования. (20 минут)

Один участник – клиент в свободной форме рассказывает второму используя записи в бланке о тех событиях, которые он считает самыми значимыми. Консультант используя навыки активного слушания, использует техники постановки вопросов. Каким образом эти события повлияли на состояние, эмоции или мысли клиента? Чему он научился? Какой положительный или отрицательный опыт приобрел? Что подчеркнул для себя лично? Что тебе удалось достичь из поставленных целей на тренинге? Какой момент был для тебя переломным и с чем это связано? Что ты до сих пор не высказал, но хотел бы высказать? В конце резюмирует, дает обратную связь.

Обсуждение: Группа в свободной форме делится опытом, полученным в ходе упражнения.

#### 6. Упражнение «Комплимент по кругу» (10 минут)

Цель: завершение тренинга, получение позитивной обратной связи.

Инструкция: Каждому из Вас я раздам карточку, на которой Вы напишите свое имя. Как только я включу музыку, передавайте эти листочки по кругу. На них необходимо написать (подарить) комплимент или пожелание обладателю листочка. В завершении упражнения каждый зачитывает все комплименты, подаренные ему. Обсуждение.

#### 7. Подведение итогов тренинга

#### 8. Ритуал прощания. Завершение тренинга.

МИНИСТЕРСТВО ЗДРАВООХРАНЕНИЯ РОССИЙСКОЙ ФЕДЕРАЦИИ  
федеральное государственное бюджетное учреждение  
«Национальный медицинский исследовательский центр имени В.А. Алмазова»  
Министерства здравоохранения Российской Федерации  
(ФГБУ «НМИЦ им. В.А. Алмазова» Минздрава России)

ИНСТИТУТ МЕДИЦИНСКОГО ОБРАЗОВАНИЯ

ОДОБРЕНО  
Учебно-методическим советом  
ФГБУ «НМИЦ им. В.А. Алмазова»  
Минздрава России  
«15» октября 2024 г.  
Протокол №07/2024г.

УТВЕРЖДАЮ  
Генеральный директор  
ФГБУ «НМИЦ им. В.А. Алмазова»  
Минздрава России  
Е.В. Шляхто  
«25» октября 2024 г.

Заседание Ученого совета  
«25» октября 2024 г.  
Протокол № 10

## МЕТОДИЧЕСКИЕ МАТЕРИАЛЫ

по дисциплине «Культура речи в профессиональной деятельности»

специалитет по специальности  
**37.05.01 Клиническая психология**

Очная форма обучения

Санкт-Петербург  
2024

## ЛИСТ СОГЛАСОВАНИЯ

Методические материалы по дисциплине «Культура речи в профессиональной деятельности» рассмотрена и одобрена на заседании кафедры гуманитарных наук.

## СОДЕРЖАНИЕ

№п/п	Наименование методических материалов
1	МЕТОДИЧЕСКИЕ РЕКОМЕНДАЦИИ ДЛЯ ПРЕПОДАВАТЕЛЯ ПО ОРГАНИЗАЦИИ И ПРОВЕДЕНИЮ ЗАНЯТИЙ ЛЕКЦИОННОГО ТИПА
2	МЕТОДИЧЕСКИЕ РЕКОМЕНДАЦИИ ДЛЯ ПРЕПОДАВАТЕЛЯ ПО ОРГАНИЗАЦИИ И ПРОВЕДЕНИЮ ЗАНЯТИЙ СЕМИНАРСКОГО ТИПА
3	МЕТОДИЧЕСКИЕ МАТЕРИАЛЫ ДЛЯ ОБУЧАЮЩИХСЯ
3.1	Методические рекомендации по самостоятельной работе
3.2	Методические рекомендации для обучающихся по выполнению различных видов самостоятельной работы (с Приложением образцов)



## МЕТОДИЧЕСКИЕ РЕКОМЕНДАЦИИ ДЛЯ ПРЕПОДАВАТЕЛЯ ПО ОРГАНИЗАЦИИ И ПРОВЕДЕНИЮ ЗАНЯТИЙ ЛЕКЦИОННОГО ТИПА

### Введение

Занятие лекционного типа является одной из основных системообразующих форм организации учебного процесса. Лекция представляет собой систематическое, последовательное, монологическое изложение преподавателем - лектором учебного материала, как правило, теоретического характера. Такое занятие представляет собой элемент технологии представления учебного материала путем логически стройного, систематически последовательного и ясного изложения.

Лекция требует порой от лектора особого физического, умственного и душевного напряжения, энтузиазма. Заурядно прочитанная лекция никогда не вызовет оживления аудитории и, как правило, никогда не достигнет своей цели и будет забыта сразу же после своего прочтения. Аналогичными могут быть последствия и для лекции, автор которой не покажет высокого уровня знаний и профессионализм, не сумеет обосновать актуальности и необходимости учебного материала для практики.

Лекция - в переводе с латинского означает чтение, систематическое, последовательное изложение учебного материала, какого-либо вопроса, темы, раздела, предмета, методов науки. В общих чертах лекцию иногда определяют как полутора-двухчасовое систематизированное изложение важных проблем науки посредством живой и хорошо организованной речи.

Лекция составляет основу теоретического обучения и должна давать систематизированные основы научных знаний по дисциплине, раскрывать состояние и перспективы развития соответствующей области науки и техники, концентрировать внимание обучающихся на наиболее сложных и узловых вопросах, стимулировать их активную познавательную деятельность и способствовать формированию творческого мышления.

Цель лекции – организация целенаправленной познавательной деятельности обучающихся по овладению программным материалом учебной дисциплины. Чтение курса лекций позволяет дать связанное, последовательное изложение материала в соответствии с новейшими данными науки, сообщить слушателям основное содержание предмета в целостном, систематизированном виде.

Преподавание учебных дисциплин и междисциплинарных курсов осуществляется в соответствии с ФГОС ВО и учебным планом.

Ведущим методом в лекции выступает устное изложение учебного материала, с использованием мультимедийной и электронно-вычислительной техники, схем, плакатов и др.

Лекции читаются заведующим кафедрой, профессорами и доцентами.

Квалификация преподавателя высшей школы в значительной мере определяется тем, насколько содержательно и мастерски читает он лекции. Обычно выделяют следующие основные элементы лекторского мастерства, которые делают его эффективным средством обучения и воспитания в вузе:

- научность, содержательность;
- связь теории с практикой;
- систематичность, последовательность и доступность обучения;
- умение достигать наибольшей взаимной связи с аудиторией, создание атмосферы сопереживания;
- воздействие личности лектора на аудиторию;
- умение организовывать самостоятельную работу обучающихся, возбудить интерес к работе с книгой, использованию электронной библиотеки и Интернет-ресурсов.

Лекция должна иметь четкую структуру и логику раскрытия последовательно излагаемых вопросов, необходимую идейно-теоретическую направленность, твердый теоретический и методический «стержень», законченный характер освещения определенной темы (или проблемы), тесную увязку с предыдущим материалом.

Лекция может быть:

- доказательной и аргументированной, содержать достаточное количество ярких и убедительных примеров, фактов, обоснований;

- проблемной, раскрывать противоречия и указывать пути их решения, ставить перед обучающимися вопросы для размышления.

- наглядной, сочетаться по возможности с демонстрацией аудиовизуальных материалов, макетов, моделей, образцов и т.д.

Не стоит забывать, что использование мультимедийной техники, компьютера с выходом в Интернет не способны заменить живой речи преподавателя.

В какой бы форме лекция не преподносилась, все же педагог с его методическими приемами доведения учебного материала будет по-прежнему оставаться центральной фигурой занятия, а умелое и рациональное использование им средств наглядности будет одним из ярких признаков мастерства наглядным и доступным для данной аудитории. Кроме этого, лекция должна:

- обладать внутренней убежденностью, силой логической аргументации и вызывать у обучающихся необходимый интерес познания, давать направления для самостоятельной работы обучающихся;

- отражать методическую обработку материала (выделение главных мыслей и положений, подчеркивание выводов, повторение их в различных формулировках);

- должна излагаться четким и ясным языком, содержать разъяснение всех вновь вводимых терминов и понятий.

### **Структура лекции**

Лекция состоит из трех основных частей: вступительной, основной и заключительной.

**Вступительная** часть определяет название темы, план и цель лекции. Она призвана заинтересовать и настроить аудиторию. В этой части лекции преподавателем излагается актуальность, основная идея, связь данной лекции с предыдущими занятиями, ее основные вопросы. Введение должно быть кратким и целенаправленным.

В **основной** части лекции реализуется научное содержание темы, все главные узловые вопросы, проводится вся система доказательств с использованием наиболее целесообразных методических приемов. Каждый учебный вопрос заканчивается краткими выводами, логически подводящими обучающихся к следующему вопросу лекции.

**Заключительная** часть имеет целью обобщать в кратких формулировках основные идеи лекции, логически завершая ее как целостное творение.

Каждая из структурных частей лекции чрезвычайно важна в доведении материала обучаемым, и сравнивать их по приоритетности просто некорректно. У каждой из них своя цель, специфика, временные рамки, особенности и сложности.

Лекция по своему структурному построению должна придерживаться данных общих правил. Однако отдельные виды лекций все же могут иметь свои особенности как по содержанию, так и по структуре, которые необходимо учитывать в последующем при составлении их планов.

### **Основные функции и виды лекции**

Лекции присущи три основные педагогические функции, которые определяют ее возможности в учебном процессе: познавательная, развивающая и организующая.

Познавательная функция выражается в возможности средствами лекции обеспечить слушателей основной научной информацией, необходимой для их профессиональной и исследовательской деятельности.

Развивающая функция лекции реализуется в непосредственном контакте обучающегося с преподавателем, становлении у обучающихся творческой мыслительной деятельности, обеспечивающей их профессионально-личностное развитие.

Организирующая функция предусматривает управление самостоятельной работой обучающихся, как в процессе занятия, так и во внеаудиторное время.

Выделяют четыре основных вида лекций применяемые для передачи теоретического материала: вводная, информационная, заключительная и обзорная.

**Вводная лекция** – один из наиболее важных и трудных видов лекции при чтении систематических курсов. От успеха этой лекции во многом зависит успех усвоения всего курса. Она может содержать:

**Вводная лекция** – один из наиболее важных и трудных видов лекции при чтении систематических курсов. От успеха этой лекции во многом зависит успех усвоения всего курса. Она может содержать:

- определение учебной дисциплины;
- краткую историческую справку о дисциплине;
- цели и задачи дисциплины, её роль в общей системе обучения и связь со смежными дисциплинами;
- основные проблемы (понятия и определения) данной науки;
- основную и дополнительную учебную литературу;
- особенности самостоятельной работы обучающихся над учебной дисциплиной и формы участия в научно-исследовательской работе;
- отчетность по курсу.

**Информационная лекция** ориентирована на изложение и объяснение обучающимся научной информации, подлежащей осмыслению и запоминанию. Это самый традиционный тип лекций в практике высшей школы.

**Заключительная лекция** предназначена для обобщения полученных знаний и раскрытия перспектив дальнейшего развития данной науки.

**Обзорная лекция** — это систематизация научных знаний на высоком уровне, допускающая большое число ассоциативных связей в процессе осмысления информации, излагаемой при раскрытии внутри предметной и меж предметной связей, исключая детализацию и конкретизацию. Как правило, стержень излагаемых теоретических положений составляет научно-понятийная и концептуальная основа всего курса или крупных его разделов.

В зависимости от предмета изучаемой дисциплины и дидактических целей могут быть использованы в учебном процессе проблемная лекция, лекция-визуализация, лекция-пресс-конференция, лекция с заранее запланированными ошибками, лекция вдвоем и др.

На **проблемной лекции** новое знание вводится через проблемность вопроса, задачи или ситуации. При этом процесс познания обучающихся в сотрудничестве и диалоге с преподавателем приближается к исследовательской деятельности. Содержание проблемы раскрывается путем организации поиска ее решения или суммирования и анализа традиционных и современных точек зрения.

**Лекция-визуализация** представляет собой визуальную форму подачи лекционного материала с использованием технических средств обучения или аудиовидеотехники (видео-лекция). Чтение такой лекции сводится к развернутому или краткому комментированию просматриваемых визуальных материалов.

**Лекция-пресс-конференция** проводится как научно-практическое занятие, с заранее поставленной проблемой и системой докладов, длительностью 5-10 минут. Каждое выступление представляет собой логически законченный текст, заранее подготовленный в рамках предложенной преподавателем программы. Совокупность представленных текстов позволит всесторонне осветить проблему. В конце лекции преподаватель подводит итоги самостоятельной работы и выступлений обучающихся, дополняя или уточняя предложенную информацию, формулирует основные выводы.

**Лекция вдвоем (или бинарная лекция)** - это разновидность чтения лекции в форме диалога двух преподавателей (либо как представителей двух научных школ, либо как теоретика

и практика). Необходимы: демонстрация культуры дискуссии, вовлечение в обсуждение проблемы обучающихся.

**Лекция с заранее запланированными ошибками** - рассчитана на стимулирование обучающихся к постоянному контролю предлагаемой информации (поиск ошибки: содержательной, методологической, орфографической). В конце лекции проводится диагностика слушателей и разбор сделанных ошибок.

**Лекция-консультация** может проходить по разным сценариям. Первый вариант осуществляется по типу «вопросы—ответы». Лектор отвечает в течение лекционного времени на вопросы обучающихся по всем разделу или всему курсу. Второй вариант такой лекции, представляемой по типу «вопросы—ответы—дискуссия», является тройным сочетанием: изложение новой учебной информации лектором, постановка вопросов и организация дискуссии в поиске ответов на поставленные вопросы».

Кроме рассмотренных видов лекций различают еще и такие лекции, как лекция – беседа, лекция – воспоминание, лекция-концерт, лекция-показ, лекция-экскурсия и др.

### **Порядок подготовки и проведения лекции**

Подготовка лекции начинается с разработки преподавателем структуры рабочего лекционного курса по конкретной дисциплине. Руководством здесь должна служить рабочая программа дисциплины (далее - РП, разработанная с учетом требований ФГОС ВО, учебного плана).

Структура лекционного курса обычно включает в себя вступительную, основную и заключительную части. Количество лекций в той или иной части определяется с учетом общего количества часов, отведенных для лекционной работы согласно учебному плану.

После определения структуры лекционного курса можно приступить к подготовке той или иной конкретной лекции. Методика работы над лекцией предполагает примерно следующие этапы:

- 1) отбор материала для лекции, составление списков основной и дополнительной литературы;
- 2) определение объема и содержания лекции;
- 3) выбор последовательности и логики изложения, написание конспекта;
- 4) подбор иллюстративного материала;
- 5) выработка манеры чтения лекции.

Отбор материала для лекции определяется ее темой. Лектору следует тщательно ознакомиться с содержанием темы в базовой учебной литературе, которой пользуются обучающийся, чтобы выяснить, какие аспекты изучаемой проблемы хорошо изложены, какие данные устарели и требуют корректировки. Следует обдумать обобщения, которые необходимо сделать, выделить спорные взгляды и четко сформировать свою точку зрения на них.

Определение объема и содержания лекции - второй важный этап подготовки лекции, определяющий темп изложения материала. Это обусловлено ограниченностью временных рамок, определяющих учебные часы на каждую дисциплину. Не рекомендуется идти по пути планирования чтения на лекциях всего предусмотренного программой материала в ущерб полноте изложения основных вопросов. Лекция должна содержать столько информации, сколько может быть усвоено аудиторией в отведенное время. Лекцию нужно разгружать от части материала, перенося его на самостоятельное изучение. Этот материал наряду с лекционным должен выноситься на экзамен. Если лекция будет прекрасно подготовлена, но перегружена фактическим (статистическим, и т.п.) материалом, то она будет малоэффективной и не достигнет поставленной цели. Кроме того, при выборе объема лекции необходимо учитывать возможность «среднего» обучающегося записать ту информацию, которую, по мнению преподавателя, он должен обязательно усвоить.

Приступая к решению вопроса об объеме и содержании лекции, следует учитывать ряд особенных, специфических черт этого вида занятий, в том числе и дидактическую характеристику лекции. Объем и содержание лекции зависят и от ряда классификационных

характеристик лекционного занятия. Существуют классификации лекций по различным основаниям:

- месту в лекционном или учебном курсе (вводная, установочная, обзорная, итоговая и др.);
- преимущественной форме обучения (лекции при очном, заочном и очно-заочном (вечернем) обучении);
- частоте общения лектора с аудиторией (разовая, систематическая, цикловая ит.п.);
- степени проблемности изложения материала (информационная, проблемная, дискуссия и т.п.).

Так, например, вводная лекция читается, как правило, в начале курса с целью дать обучающимся общее представление о его содержании, месте в учебном процессе и роли в их будущей практической деятельности. Вводная лекция в значительной степени может носить популярный характер и читаться монологически. На вводной лекции может быть дан список необходимой для работы литературы, разъяснено, какие вопросы будут изучены на семинарских занятиях, выделены проблемы, решение которых потребует особых усилий.

Очень полезен для установления интереса со стороны слушателей краткий рассказ об истории кафедры и ее научном потенциале, существующей научной школе по данному направлению, перспективах сотрудничества с кафедрой.

Содержание лекции должно отвечать ряду дидактических принципов. Основными из них являются: целостность, научность, доступность, систематичность и наглядность.

Целостность лекции обеспечивается созданием единой ее структуры, основанной на взаимосвязи задач занятия и содержания материала, предназначенного для усвоения обучающимися. В тех случаях, когда на одном занятии достигнуть такой целостности не представляется возможным, это должно быть специально обосновано лектором ссылками на предыдущее или последующее изложение, на литературные и другие источники.

Научность лекции предполагает соответствие материала основным положениям современной науки, абсолютное преобладание объективного фактора и доказательность выдвигаемых положений. Каждый тезис должен быть четко сформулированным и непротиворечивым. Прежде чем приступить к доказательству, необходимо выяснить, насколько тезис усвоен обучающимися. В ходе всего доказательства тезис должен оставаться неизменным.

Лектор должен стремиться к чистоте речи, избегать слов-паразитов («значит», «так сказать», «понимаете»). Принцип доступности лекции предполагает, что содержание учебного материала должно быть понятным, а объем этого материала посильным для «среднего» обучающегося.

Следование принципу систематичности требует соблюдения ряда педагогических правил. К ним, первую очередь, относят:

- взаимосвязь изучаемого материала с ранее изученным, постепенное повышение сложности рассматриваемых вопросов;
- взаимосвязь частей изучаемого материала;
- обобщение изученного материала;
- стройность изложения материала по содержанию и внешней форме его подачи, рубрикация курса, темы, вопроса;
- единообразие структуры построения материала.

Дидактический принцип наглядности в обучении основан на том, что ознакомление обучающихся с каким-либо новым явлением или предметом начинается с конкретного ощущения и восприятия, однако, массированное применение их на лекции ведет к повышенному утомлению обучающихся. Преподаватель должен очень четко представлять, на каком именно этапе лекции он будет использовать ту или иную наглядность, а также случаи отсутствия возможности ее использования по независящим от него причинам.

Выбор последовательности и логики изложения материала - следующий этап работы над лекцией. При составлении плана лекции лучше выделить самостоятельные разделы, после

каждого из которых желательно сделать обобщения. Выделить информацию, на которой необходимо сконцентрировать внимание слушателей. Определяя логику построения лекции, следует четко определить, каким методом изложения вы будете пользоваться - методом индукции, дедукции или аналогии.

Индуктивный метод состоит в движении от частного к общему. Индукция может быть полной, когда обобщение делается из анализа всех без исключения характеристик, параметров или других данных об изучаемом явлении или предмете. Недостатком ее является громоздкость, так как приходится иногда оперировать с большим числом данных. Поэтому болеераспространена индукция неполная, когда обобщения делают на основании некоторых (не исчерпывающих, но достаточных) данных.

Дедуктивный метод изложения состоит в движении от общего к частному. Дедукцией пользуются в том случае, если известна какая-либо общая закономерность и на ее основе подлежит анализу отдельные проявления этой закономерности.

Метод аналогии основан на вынесении заключения об изучаемом явлении по сходству с другими известными явлениями. Это сходство может быть установлено по нескольким признакам, которые должны быть существенными и характеризовать явление с различных сторон. Проводя аналогию, нужно устанавливать и развитие рассматриваемых явлений, что способствует объективности анализа. Следует избегать использования поверхностных признаков аналогии, так как это может привести к типичной ошибке, называемой «ложной аналогией».

Особое внимание следует уделить требованиям к конспектированию лекций. В методической литературе не существует единого правила к тому, как нужно записывать лекцию. Это зависит от индивидуальных особенностей требований преподавателей и индивидуальных качеств личности обучающихся. Формирование культуры ведения лекционных записей - важная педагогическая задача. Конспект полезен тогда, когда изначально ориентирован на одновременную со слушанием лекции мыслительную переработку материала, на выделение и фиксацию в тезисно-аргументированной форме главного содержания лекции.

Подбор иллюстрированного материала может быть немаловажным этапом подготовки лекции. Несмотря на разнообразие наглядных пособий, при их использовании следует соблюдать некоторые общие правила. Демонстрационный материал во всех случаях должен играть подчиненную роль, быть одним из аппаратов лектора, а не подменять содержания лекции. В каждый момент лекции необходимо демонстрировать только тот наглядный материал, который иллюстрирует излагаемые положения. Подбор иллюстративного материала может быть немаловажным этапом подготовки лекции. Таблицы, диапозитивы, рисунки, схемы необходимо не только тщательно отобрать, но определить и зафиксировать их последовательность при чтении лекции.

Выработка индивидуальной манеры чтения лекции — исключительно важный и длительный период в подготовке к лекционному занятию. Прежде всего, не следует никогда читать текст лекции. Надо стремиться к ведению активного диалога с аудиторией, держать себя непринужденно, свободно, уверенно, передвигаться по аудитории, следя за тем, успевают ли обучающийся записывать за вами. Целесообразно повторять наиболее важные положения, периодически менять тембр голоса, логические ударения, показывая этим важность раздела, мысли, вывода или обобщения. Это нужно заранее продумать при подготовке лекции, отметить в лекционной модели, например, подчеркивая те или иные блоки лекции цветными фломастерами.

**Заключительный этап работы** над текстом лекции - ее оформление. Абсолютное большинство начинающих лекторов подобранные материалы оформляет в виде конспектов. Более опытные преподаватели обходятся разного рода тезисными записями и планами. В педагогической литературе рекомендуется использовать лекционную модель (расширенный план лекции), которая используется при чтении лекции. Требования к организации и

проведению лекционных занятий:

- Организационно-методической базой проведения занятий является учебный план специальности. На основе него объем часов аудиторных занятий, отведенный для каждой учебной дисциплины, делится на часы лекционных, практических, лабораторных и других занятий соответствующими кафедрами, с указанием форм контроля текущей и промежуточной аттестации обучаемых.

- Преподаватель, назначенный для чтения лекций, обязан до начала учебного процесса подготовить учебно-методические материалы, необходимые для проведения лекционно-семинарских занятий. К ним относятся:

- рабочая программа учебной дисциплины с Приложением «Оценочные средства»;
- методические материалы по дисциплине для преподавателя и обучающихся

Разработанный комплект учебно-методических материалов предоставляется в бумажном и электронном виде, обсуждается на заседании кафедры перед началом учебного года и утверждается заместителем директора по УМР.

- Преподаватель обязан проводить лекционные занятия в строгом соответствии с годовым учебным графиком и утвержденным на его основе расписанием лекций.

Категорически запрещается:

- заканчивать лекционные занятия ранее или позже установленного в расписании времени;
- досрочно (до окончания семестра) завершать чтение курса;
- самовольно изменять время или место проведения лекционных занятий.

В случае возникновения объективной необходимости переноса занятий на другое время или в другую аудиторию, преподаватель обязан заблаговременно согласовать это изменение с отделом организации учебного процесса.

Не допускается отмена лекции. При возникновении форс- мажорных обстоятельств преподаватель, назначенный для чтения лекций, обязан заблаговременно информировать о невозможности проведения занятий с объяснением причины.

Преподаватель, проводящий лекционные занятия, обязан вести учет посещаемости обучающихся по журналам групп. В случае неявки обучающихся на лекцию преподаватель обязан незамедлительно информировать деканат.

## **МЕТОДИЧЕСКИЕ РЕКОМЕНДАЦИИ ДЛЯ ПРЕПОДАВАТЕЛЯ ПО ОРГАНИЗАЦИИ И ПРОВЕДЕНИЮ ЗАНЯТИЙ СЕМИНАРСКОГО ТИПА**

### **Введение**

Занятия семинарского типа - одна из форм систематических занятий, на которых обучающиеся под руководством преподавателя приобретают необходимые умения и навыки по тому или иному разделу определенной дисциплины, входящей в учебный план.

Кафедрам рекомендуется разработать сборники задач, упражнений, вопросов и заданий, сопровождающихся методическими указаниями применительно к конкретным дисциплинам.

*Цель* занятий семинарского типа - предоставление возможностей для углубленного изучения теории, овладения практическими навыками и выработки самостоятельного творческого мышления у обучающихся.

### ***Задачи:***

- отражение в учебном процессе современных достижений науки;
- углубление теоретической и практической подготовки обучающихся;
- приближение учебного процесса к реальным условиям работы того или иного специалиста;
- формирование умения применять полученные знания на практике, осуществлять вычисления и расчеты;
- развитие инициативы и самостоятельности обучающихся;
- формирование навыков публичного выступления, способности представлять результаты проведенного исследования, умения вести дискуссию;
- контроль за освоением учебной дисциплины.

### ***Функции занятий семинарского типа:***

- учебно-познавательная - закрепление, расширение, углубление знаний, полученных на лекциях и в ходе самостоятельных занятий;
- обучающая - школа публичного выступления, развитие навыков отбора и обобщения информации;
- стимулирующая - определенный стимул к дальнейшей пробе своих творческих сил и подготовке к более активной работе;
- воспитательная - формирование мировоззрения и убеждений, воспитание самостоятельности, научного поиска, самостоятельности, смелости;
- контролирующая - в проверке уровня знаний и качества самостоятельной работы обучающихся.

### ***Обучение на занятиях семинарского типа направлено на:***

- обобщение, систематизацию, углубление, закрепление полученных теоретических знаний по дисциплине;
- формирование умений (аналитических, проектировочных, конструктивных и др.) применять полученные знания на практике;
- реализацию единства интеллектуальной, практической деятельности;
- формирование практических умений выполнять определенные действия, операции, необходимые в последующей профессиональной деятельности;
- выработку при решении поставленных задач таких профессионально значимых факторов, как самостоятельность, ответственность, точность.

**Рекомендации преподавателям для облегчения освоения обучающимся практических навыков в ходе практического (семинарского) занятия:**

1. Преподаватель составляет план каждого занятия, в который входит: определение



целей и задач, подбор материала к занятию, подбор литературы, рекомендуемой обучающимся к данной теме, разработка рекомендаций обучающимся по организации самостоятельной работы в ходе подготовки к занятию семинарского типа, распределение пунктов плана по времени, моделирование вступительной и заключительной частей семинара.

2. Тема занятия семинарского типа и основные вопросы обсуждения объявляются преподавателем заранее.

3. Преподаватель, ведущий занятия семинарского типа должен находиться в постоянном контакте с обучающимися.

4. Преподаватель может использовать любую из форм проведения занятий: обсуждение сообщений, докладов, рефератов, выполненных обучающимися по результатам учебных или научных исследований под руководством преподавателя, семинар-диспут, упражнения на самостоятельность мышления, письменная контрольная работа, коллоквиум, собеседование, решение ситуационных задач, кейсов, расчетных заданий и других современных технологий обучения. Выполнение расчетов, вычислений, работа с документацией, инструктивными справочниками, составление проектной, плановой и другой специальной документацией.

5. Состав заданий для занятия должен быть спланирован так, чтобы за отведенное время их выполнили большинство обучающихся.

6. Преподавателю следует направлять ход обсуждений на формирование навыков профессиональной полемики и закрепление обсуждаемого материала. На занятиях обучающиеся учатся грамотно излагать проблемы, свободно высказывать свои суждения, рассматривать ситуации, способствующие профессиональной компетенции.

7. Во время проведения занятий подводятся итоги самостоятельной работы обучающихся по усвоению обсуждаемой научной проблемы. Особое значение имеет ознакомление обучающегося с методикой работы с учебной и научной литературой, навыками ее использования при самостоятельной работе, при подготовке к занятиям.

8. При проведении занятий в интерактивной форме (деловая, ролевая игра, ток-шоу и т.п.) преподавателю необходимо продумать и довести до обучающихся правила проведения, роли, функции, схемы взаимодействия участников, а также систему оценивания.

9. Строить ход занятий следует таким образом, чтобы обучающийся, овладев первоначальными профессиональными навыками и умениями, смог в дальнейшем закрепить их в процессе практики и написания выпускной квалификационной работы.

При планировании состава и содержания занятий семинарского типа следует исходить из того, что все они имеют разные ведущие дидактические цели.

Практические работы направлены на формирование практических умений:

- учебных - решать задачи по физике, химии, математике и пр.;
- профессиональных - выполнять определенные действия, операции, необходимые в последующей профессиональной деятельности.

Семинарские занятия с целью овладения обучающимися общих и профессиональных компетенций, развития их личностных качеств.

В соответствии с ведущей дидактической целью содержанием занятий семинарского типа является:

- решение разного рода задач, в том числе профессиональных (анализ производственных ситуаций, решение ситуационных производственных задач,
- выполнение профессиональных функций в деловых играх и т.п.);
- выполнение вычислений, расчетов;
- работа с нормативными документами, инструктивными материалами, документами первичного учета и др.

Наряду с формированием умений и навыков в процессе практических занятий обобщаются, систематизируются, углубляются и конкретизируются теоретические знания, вырабатывается способность и готовность использовать теоретические знания на практике.

Содержанием семинарских занятий, в соответствии с ведущей дидактической целью, является подготовка докладов, выступлений, обзора материалов периодической печати и т.п. В процессе семинарских занятий формируются умения публичных выступлений, способность приобретать, высказывать и отстаивать собственные убеждения, систематизируется и расширяется объем знаний, реализуется региональный компонент, приобретаются навыки самостоятельной работы.

### **Организация и проведение занятий семинарского типа**

Практическое занятие проводится в учебных или компьютерных кабинетах. Продолжительностью 4 часа. В плане проведения практической работы указываются:

Семинарские занятия проводятся в учебных кабинетах. Продолжительностью, как правило, не менее 2-х академических часов. В плане проведения семинарского занятия указываются:

Планы проведения лабораторных работ, практических и семинарских занятий рассматриваются на заседаниях кафедры и утверждаются заведующим кафедрой.

Практические занятия могут носить:

– репродуктивный характер, в этом случае при их проведении обучающиеся пользуются подробными инструкциями, в которых определены пояснения к порядку выполнения работы;

– активный частично-поисковый характер - эти работы отличаются тем, что обучающиеся должны самостоятельно выбрать необходимое оборудование, способы выполнения работы по материалам инструктивной, справочной и др. литературы;

– интерактивный поисковый характер - такие работы характеризуются тем, что обучающиеся должны решить новую для них проблему, опираясь на имеющиеся теоретические знания.

Семинарские занятия могут проводиться в активной и интерактивной формах деловых игр, круглых столов, компьютерных симуляций, кейс-стади и пр., обеспечивающих максимальную активность обучающихся при обсуждении поставленных вопросов.

Для усиления профессиональной направленности практических и семинарских занятий рекомендуется проведение бинарных уроков. На таких занятиях, результаты лабораторных работ, практических и семинарских занятий, полученные на одной учебной дисциплине или профессиональном модуле являются основой для их выполнения на другой учебной дисциплине и профессиональном модуле.

Рекомендуется проведение сквозных практических работ на основе внутрипредметных связей, когда результаты, полученные в одной практической работе, используются при выполнении последующих практических работ по данной дисциплине.

Для повышения эффективности проведения практических занятий рекомендуется:

- разработка тестов входного контроля подготовленности обучающихся к их выполнению;

– разработка дифференцированных заданий на их выполнение с учетом индивидуальных особенностей обучающихся;

– максимальная организация самостоятельного выполнения обучающимися лабораторных работ, практических и семинарских занятий;

– использование бланков документов, инструктивных материалов;

– наличие материалов, позволяющих проконтролировать правильность выполнения обучающимися заданий расчетного характера.

# МЕТОДИЧЕСКИЕ МАТЕРИАЛЫ ДЛЯ ОБУЧАЮЩИХСЯ

## Методические рекомендации по самостоятельной работе

### Введение

Самостоятельная работа – часть учебного процесса, выполняемая обучающимися без посторонней помощи с целью усвоения, закрепления и совершенствования знаний, выработки соответствующих умений, приобретения практического опыта, формирования общекультурных, общепрофессиональных и профессиональных компетенций, составляющих содержание подготовки специалистов.

В образовательном процессе выделяют два вида самостоятельной работы:

1) Аудиторная – работа, выполняемая на учебных занятиях по заданию преподавателя;

2) Внеаудиторная – планируемая учебная, творческо-исследовательская работа, выполняемая вне занятий по заданию и при методическом руководстве преподавателя, но без его непосредственного участия.

Содержание и формы самостоятельной работы, обучающихся определяются в соответствии с ее целями:

#### Для овладения знаниями:

– чтение текста (учебника, первоисточника, дополнительной литературы, ресурсов Интернет);

- составление плана текста;
- графическое изображение структуры текста;
- составление электронной презентации;
- конспектирование текста;
- подготовка выписок из текста;
- работа со словарями и справочниками, ознакомление с нормативными документами;

- научно-исследовательская работа;
- использование компьютерной техники, интернета и др.;

#### Для закрепления и систематизации знаний:

– работа с конспектом лекций;

– работа над учебным материалом (учебника, первоисточника, дополнительной литературы, аудио- и видеозаписей);

- составление плана и тезисов ответа;
- составление таблиц для систематизации учебного материала;
- изучение нормативных материалов;
- ответы на контрольные вопросы;
- аналитическая обработка текста (аннотирование, рецензирование и др.);
- заполнение рабочих тетрадей, дневников практик;
- подготовка тезисов сообщений к выступлению на семинаре, конференции;
- подготовка рефератов, докладов, презентаций, эссе;
- составление резюме;
- написание истории болезни;
- составление библиографии, тематических кроссвордов и др.;

#### Для формирования умений:

- решение задач и упражнений по образцу;
- решение вариативных задач и упражнений;
- отработка манипуляций;
- выполнение расчетно-графических работ;
- решение ситуационных производственных (профессиональных) задач;

- подготовка к контрольным работам, практическим и лабораторным занятиям, семинарским занятиям, деловым играм, промежуточной аттестации;
- проектирование и моделирование разных видов и компонентов профессиональной деятельности;
- подготовка проектов;
- опытно-экспериментальная, научно-исследовательская работа;
- занятия в симуляционных классах, центрах;
- другие формы деятельности, в рамках формирования социокультурной среды, создания условий, необходимых для всестороннего развития и социализации личности, сохранения здоровья обучающихся, развития воспитательного компонента образовательного процесса.

## **Методические рекомендации для обучающихся по выполнению различных видов самостоятельной работы**

### **1. Составление плана**

План – это самая короткая форма оформления записей, которая не передаёт фактического содержания изучаемого материала, а лишь указывает схему его подачи и позволяет обучающимся:

- восстановить в памяти содержание источника;
- составить записи разного рода;
- ускорить проработку источника информации;
- организовать самоконтроль;
- сосредоточить внимание и стимулировать самостоятельную работу.

Составление плана при работе с текстом осуществляется по следующему алгоритму:

1. Прочитать текст целиком.
2. Разделить его на смысловые части.
3. Дать заголовки каждой части (заголовки должны отражать содержание части).

### **2. Составление тезисов**

Тезис – это положение, кратко излагающее какую-либо идею, а также одну из основных мыслей лекции, доклада и т.п.

Тезисы:

- повторяют, сжато формулируют и заключают написанное или изложенное устно;
- всегда имеют доказательства;
- всегда подразумевают аргументацию и выявляют суть содержания;
- позволяют обобщить материал.

Составление тезисов при работе с текстом осуществляется по следующему алгоритму:

1. Ознакомиться с содержанием материала.
2. Разбить текст на смысловые блоки.
3. Определить главную мысль каждой части.
4. Осмыслить суть этой мысли и передать её своими словами (или найти подходящую формулировку в тексте).
5. Тезисы необходимо нумеровать, чтобы сохранить логику авторских рассуждений.

### **3. Составление конспектов**

Конспект – это краткая запись содержания текста, выделение главных идей и положений. Основные требования к написанию конспекта: системность и логичность изложения материала, краткость, убедительность и доказательность.

Можно выделить следующие виды конспектов:

– **плановый**. При создании такого конспекта сначала пишется план текста, по каждому пункту которого даётся комментарий. Это могут быть цитаты или свободно изложенный текст.

– **тематический конспект**, является кратким изложением данной темы, раскрываемой по нескольким источникам.

– **текстуальный конспект**, представляет собой монтаж цитат, которые связаны логическими переходами.

– **свободный конспект**, включает в себя и цитаты, и собственные формулировки.

Составление конспекта может осуществляться по следующему алгоритму:

1. Прочитать текст, отметить в нём новые слова, непонятные места, имена, даты; составить перечень основных мыслей, содержащихся в тексте, составить простой план, который поможет группировать материал в соответствии с логикой изложения;

2. Выяснить в словаре значение новых непонятных слов, записать их в тетрадь или словарь в конце тетради;

3. Повторно прочитать текст, сочетая чтение с записью основных мыслей автора и их иллюстраций. Запись ведётся своими словами, без переписывания текста. Важно стремиться к краткости, пользуясь правилами записи текста;

4. Прочитать конспект ещё раз, доработать его.

### **4. Составление аннотации**

Аннотация – краткая характеристика текста (книги, статьи, рукописи), раскрывающая содержание и фиксирующая основные проблемы, затронутые в тексте, мнения, оценки, выводы автора.

Основные требования, предъявляемые к составлению аннотации, заключаются в следующем:

– композиция аннотации должна быть внутренне логична и может отличаться от композиции исходного текста;

– отбор сведений, формулирование выводов и их расположение зависят от характера аннотации;

– язык аннотации должен отличаться лаконичностью, простотой, ясностью;

– аннотация к статье оформляется на библиографической карточке, даётся без абзацев.

Аннотация имеет две обязательные части:

1. Содержит краткую характеристику текста и формулировку темы.

2. Перечисление основных положений текста и указание на адресата (читательскую аудиторию).

### **5. Составление рецензии и отзыва**

Отзыв – общая оценка, мнение, впечатление о работе, произведении без детального анализа. Рецензия – разбор и оценка какого-нибудь сочинения, работы, статьи, которая кратко, объективно воспроизводит взгляды автора; а также даёт развёрнутое научно-обоснованное оценочное отношение к ведущим идеям рецензируемого источника.

### **6. Составление доклада**

Доклад – публичное сообщение на определённую тему, способствующее формированию навыков исследовательской работы, стимулирующее познавательный интерес.

Составление доклада осуществляется по следующему алгоритму:

1. Подобрать литературу по изучаемой теме, познакомиться с её содержанием.
2. Пользуясь закладками, отметить наиболее существенные места и сделать выписки.
3. Используя рекомендации по составлению тематического конспекта и составленный план, написать доклад, в заключение которого обязательно выразить своё отношение к излагаемой теме и её содержанию.
4. Прочитать текст и отредактировать его.
5. Оформить его в соответствии с требованиями к оформлению. (При устном выступлении следует соблюдать требования к устной речи.)

## **7. Реферат**

Реферат – краткое изложение содержания книги, статьи или нескольких работ по общей тематике на основе классификации, обобщения, анализа, с формулировкой собственных выводов.

Рефераты классифицируются:

1) по полноте изложения:

- информативные (рефераты-конспекты);
- индикативные (рефераты-резюме);

2) по количеству реферируемых источников:

- монографические;
- обзорные;

3) по читательскому назначению:

- общие;
- ориентация на широкую аудиторию; характеристика содержания в целом;
- специализированные;
- ориентация на специалистов.

Структурные элементы реферата:

1. Титульный лист.
2. Содержание.
3. Введение.
4. Основная часть.
5. Заключение.
6. Список использованной литературы.
7. Приложения.

Титульный лист: Титульный лист является первой страницей и заполняется по определенным правилам (приложение).

Содержание: включает все разделы работы, а также наименования всех их подразделов и пунктов с указанием номеров страниц, с которых они начинаются.

Введение: обоснование темы реферата, её актуальность, значимость; перечисление вопросов, рассматриваемых в реферате; определение целей и задач работы; обзор источников и литературы.

Основная часть: основная часть имеет название, выражающее суть реферата; может состоять из двух-трёх разделов, которые тоже имеют название. В основной части глубоко и систематизировано излагается состояние изучаемого вопроса; приводятся противоречивые мнения, содержащиеся в различных источниках, которые анализируются и оцениваются с особой тщательностью.

Заключение (выводы автора и предложения): формулируются результаты анализа эволюции и тенденции развития рассматриваемого вопроса; даются предложения о способах решения существенных вопросов, пути применения результатов работы.

Список используемой литературы: содержит сведения об источниках, использованных автором в ходе работы над темой работы, которые оформляются в алфавитном порядке.

Приложения: таблицы, схемы, графики, фотографии, макеты, эскизы и т.п.

Основные требования, предъявляемые к реферату:

- точное изложение взглядов автора;
- изложение всех наиболее существенных моментов реферируемого источника
- соблюдение единого стиля изложения
- использование точного, краткого, литературного языка;
- логическая последовательность изложения;
- ограниченность объёма.

Приложение

### Образец оформления таблицы в тексте

Основным и конечным результатом педагогической деятельности является развитие личности, способностей и компетентности обучающихся. Одним из показателей являются результаты мониторинга успеваемости и качества знаний обучающихся. Эти данные размещаются в таблице 3, по которой можно проследить динамику процесса обучения.

Таблица 3 – Результаты обучения

Учебный год	Общее количество учащихся	Средний балл	% качества знаний	% успеваемости
2013	90	4,0	100 %	100 %
2014	94	4,5	100 %	100 %
2015	117	4,7	100 %	100 %

### Образец оформления простого рисунка в тексте

Основным и конечным результатом педагогической деятельности является развитие личности, способностей и компетентности обучающихся. Одним из показателей являются результаты мониторинга успеваемости и качества знаний.



Рис. 1 – Средний балл по преподаваемым дисциплинам за три года

На рис. 1 четко виден рост графиков среднего балла за последние три года по преподаваемым дисциплинам.

### Образец оформления сложного рисунка в тексте

Ширина периодонтальной щели колеблется от 0,1 до 0,55 мм. Направление пучков коллагеновых волокон периодонта неодинаково в различных его отделах. В устье зубной альвеолы (краевой периодонт) в удерживающем аппарате можно выделить зубодесневую, межзубную и зубоальвеолярную группы пучков волокон (Рис. 5).

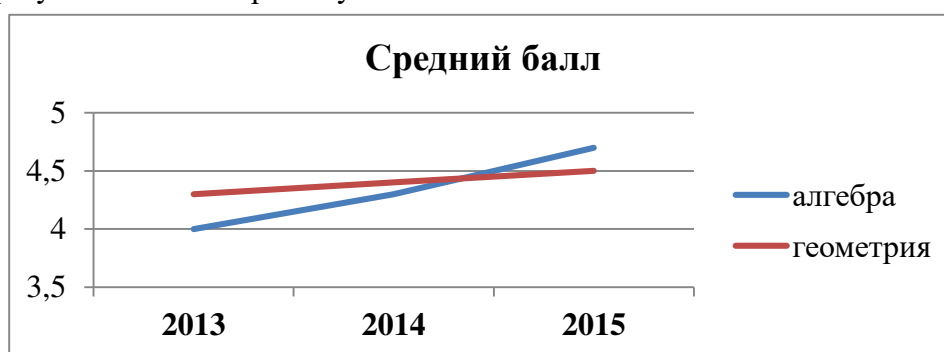

Рисунок 5 – Волокна периодонта

1 - межсосочковые; 2 - циркулярные; 3 - межзубные; 4 - зубодесневые

Зубодесневые волокна начинаются от цемента корня у дна десневого кармана и распространяются веерообразно кнаружи в соединительную ткань десны. Толщина пучков не превышает 0,1 мм.

#### **Образец оформления простого маркированного списка**

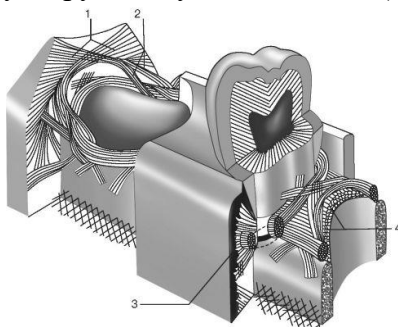
К опасным факторам экологического характера следует отнести следующие явления:

- ускоренное разрушение почвы и ее загрязнение тяжелыми металлами, другими вредными веществами;
- загрязнение и истощение водных ресурсов и т. п.

#### **Образец оформления простого нумерованного списка**

К опасным факторам экологического характера следует отнести следующие явления:

1. Ускоренное разрушение почвы и ее загрязнение тяжелыми металлами, другими вредными веществами;
2. Загрязнение атмосферы вредными химическими веществами, шумом, электромагнитными полями и ионизирующими излучениями;
3. Кислотные дожди;
4. Загрязнение и истощение водных ресурсов и т. п.

#### **Образец оформления сложного списка**

Можно выделить несколько факторов, влияющих на успех лечения:

1. Тщательное изучение исходной клинической картины:
  - линия улыбки (визуализация десневого края);
  - биотип мягких тканей (толстый, тонкий).
2. Планирование имплантологического лечения с ортопедической и хирургической точки зрения включает:
  - оценку возможности установки имплантатов в выгодное по ортопедическим показателям положение.



МИНИСТЕРСТВО ЗДРАВООХРАНЕНИЯ РОССИЙСКОЙ ФЕДЕРАЦИИ  
федеральное государственное бюджетное учреждение  
«Национальный медицинский исследовательский центр имени В.А. Алмазова»  
Министерства здравоохранения Российской Федерации  
(ФГБУ «НМИЦ им. В.А. Алмазова» Минздрава России)

ИНСТИТУТ МЕДИЦИНСКОГО ОБРАЗОВАНИЯ

ОДОБРЕНО  
Учебно-методическим советом  
ФГБУ «НМИЦ им. В.А. Алмазова»  
Минздрава России  
«15» октября 2024 г.  
Протокол №07/2024г.

УТВЕРЖДАЮ  
Генеральный директор  
ФГБУ «НМИЦ им. В.А. Алмазова»  
Минздрава России  
Е.В. Шляhto  
«25» октября 2024 г.

Заседание Ученого совета  
«25» октября 2024 г.  
Протокол № 10

**МЕТОДИЧЕСКИЕ МАТЕРИАЛЫ**

по дисциплине «**Основы делового письма**»

специалитет по специальности  
**37.05.01 Клиническая психология**

Очная форма обучения

Санкт-Петербург  
2024

## ЛИСТ СОГЛАСОВАНИЯ

Методические материалы по дисциплине «Основы делового письма» рассмотрена и одобрена на заседании кафедры гуманитарных наук.

## СОДЕРЖАНИЕ

№п/п	Наименование методических материалов
1	МЕТОДИЧЕСКИЕ РЕКОМЕНДАЦИИ ДЛЯ ПРЕПОДАВАТЕЛЯ ПО ОРГАНИЗАЦИИ И ПРОВЕДЕНИЮ ЗАНЯТИЙ ЛЕКЦИОННОГО ТИПА
2	МЕТОДИЧЕСКИЕ РЕКОМЕНДАЦИИ ДЛЯ ПРЕПОДАВАТЕЛЯ ПО ОРГАНИЗАЦИИ И ПРОВЕДЕНИЮ ЗАНЯТИЙ СЕМИНАРСКОГО ТИПА
3	МЕТОДИЧЕСКИЕ МАТЕРИАЛЫ ДЛЯ ОБУЧАЮЩИХСЯ
3.1	Методические рекомендации по самостоятельной работе
3.2	Методические рекомендации для обучающихся по выполнению различных видов самостоятельной работы (с Приложением образцов)

## МЕТОДИЧЕСКИЕ РЕКОМЕНДАЦИИ ДЛЯ ПРЕПОДАВАТЕЛЯ ПО ОРГАНИЗАЦИИ И ПРОВЕДЕНИЮ ЗАНЯТИЙ ЛЕКЦИОННОГО ТИПА

### Введение

Занятие лекционного типа является одной из основных системообразующих форм организации учебного процесса. Лекция представляет собой систематическое, последовательное, монологическое изложение преподавателем - лектором учебного материала, как правило, теоретического характера. Такое занятие представляет собой элемент технологии представления учебного материала путем логически стройного, систематически последовательного и ясного изложения.

Лекция требует порой от лектора особого физического, умственного и душевного напряжения, энтузиазма. Заурядно прочитанная лекция никогда не вызовет оживления аудитории и, как правило, никогда не достигнет своей цели и будет забыта сразу же после своего прочтения. Аналогичными могут быть последствия и для лекции, автор которой не покажет высокого уровня знаний и профессионализм, не сумеет обосновать актуальности и необходимости учебного материала для практики.

Лекция - в переводе с латинского означает чтение, систематическое, последовательное изложение учебного материала, какого-либо вопроса, темы, раздела, предмета, методов науки. В общих чертах лекцию иногда определяют как полутора-двухчасовое систематизированное изложение важных проблем науки посредством живой и хорошо организованной речи.

Лекция составляет основу теоретического обучения и должна давать систематизированные основы научных знаний по дисциплине, раскрывать состояние и перспективы развития соответствующей области науки и техники, концентрировать внимание обучающихся на наиболее сложных и узловых вопросах, стимулировать их активную познавательную деятельность и способствовать формированию творческого мышления.

Цель лекции – организация целенаправленной познавательной деятельности обучающихся по овладению программным материалом учебной дисциплины. Чтение курса лекций позволяет дать связанное, последовательное изложение материала в соответствии с новейшими данными науки, сообщить слушателям основное содержание предмета в целостном, систематизированном виде.

Преподавание учебных дисциплин и междисциплинарных курсов осуществляется в соответствии с ФГОС ВО и учебным планом.

Ведущим методом в лекции выступает устное изложение учебного материала, с использованием мультимедийной и электронно-вычислительной техники, схем, плакатов и др.

Лекции читаются заведующим кафедрой, профессорами и доцентами.

Квалификация преподавателя высшей школы в значительной мере определяется тем, насколько содержательно и мастерски читает он лекции. Обычно выделяют следующие основные элементы лекторского мастерства, которые делают его эффективным средством обучения и воспитания в вузе:

- научность, содержательность;
- связь теории с практикой;
- систематичность, последовательность и доступность обучения;
- умение достигать наибольшей взаимной связи с аудиторией, создание атмосферы сопереживания;
- воздействие личности лектора на аудиторию;
- умение организовывать самостоятельную работу обучающихся, возбудить интерес к работе с книгой, использованию электронной библиотеки и Интернет-ресурсов.

Лекция должна иметь четкую структуру и логику раскрытия последовательно излагаемых вопросов, необходимую идейно-теоретическую направленность, твердый теоретический и методический «стержень», законченный характер освещения определенной темы (или проблемы), тесную увязку с предыдущим материалом.

Лекция может быть:

- доказательной и аргументированной, содержать достаточное количество ярких и убедительных примеров, фактов, обоснований;

- проблемной, раскрывать противоречия и указывать пути их решения, ставить перед обучающимися вопросы для размышления.

- наглядной, сочетаться по возможности с демонстрацией аудиовизуальных материалов, макетов, моделей, образцов и т.д.

Не стоит забывать, что использование мультимедийной техники, компьютера с выходом в Интернет не способны заменить живой речи преподавателя.

В какой бы форме лекция не преподносилась, все же педагог с его методическими приемами доведения учебного материала будет по-прежнему оставаться центральной фигурой занятия, а умелое и рациональное использование им средств наглядности будет одним из ярких признаков мастерства наглядным и доступным для данной аудитории. Кроме этого, лекция должна:

- обладать внутренней убежденностью, силой логической аргументации и вызывать у обучающихся необходимый интерес познания, давать направления для самостоятельной работы обучающихся;

- отражать методическую обработку материала (выделение главных мыслей и положений, подчеркивание выводов, повторение их в различных формулировках);

- должна излагаться четким и ясным языком, содержать разъяснение всех вновь вводимых терминов и понятий.

### **Структура лекции**

Лекция состоит из трех основных частей: вступительной, основной и заключительной.

**Вступительная** часть определяет название темы, план и цель лекции. Она призвана заинтересовать и настроить аудиторию. В этой части лекции преподавателем излагается актуальность, основная идея, связь данной лекции с предыдущими занятиями, ее основные вопросы. Введение должно быть кратким и целенаправленным.

В **основной** части лекции реализуется научное содержание темы, все главные узловые вопросы, проводится вся система доказательств с использованием наиболее целесообразных методических приемов. Каждый учебный вопрос заканчивается краткими выводами, логически подводящими обучающихся к следующему вопросу лекции.

**Заключительная** часть имеет целью обобщать в кратких формулировках основные идеи лекции, логически завершая ее как целостное творение.

Каждая из структурных частей лекции чрезвычайно важна в доведении материала обучающимся, и сравнивать их по приоритетности просто некорректно. У каждой из них своя цель, специфика, временные рамки, особенности и сложности.

Лекция по своему структурному построению должна придерживаться данных общих правил. Однако отдельные виды лекций все же могут иметь свои особенности как по содержанию, так и по структуре, которые необходимо учитывать в последующем при составлении их планов.

### **Основные функции и виды лекции**

Лекции присущи три основные педагогические функции, которые определяют ее возможности в учебном процессе: познавательная, развивающая и организующая.

Познавательная функция выражается в возможности средствами лекции обеспечить слушателей основной научной информацией, необходимой для их профессиональной и исследовательской деятельности.

Развивающая функция лекции реализуется в непосредственном контакте обучающегося с преподавателем, становлении у обучающихся творческой мыслительной деятельности, обеспечивающей их профессионально-личностное развитие.

Организирующая функция предусматривает управление самостоятельной работой обучающихся, как в процессе занятия, так и во внеаудиторное время.

Выделяют четыре основных вида лекций применяемые для передачи теоретического материала: вводная, информационная, заключительная и обзорная.

**Вводная лекция** – один из наиболее важных и трудных видов лекции при чтении систематических курсов. От успеха этой лекции во многом зависит успех усвоения всего курса. Она может содержать:

**Вводная лекция** – один из наиболее важных и трудных видов лекции при чтении систематических курсов. От успеха этой лекции во многом зависит успех усвоения всего курса. Она может содержать:

- определение учебной дисциплины;
- краткую историческую справку о дисциплине;
- цели и задачи дисциплины, её роль в общей системе обучения и связь со смежными дисциплинами;
- основные проблемы (понятия и определения) данной науки;
- основную и дополнительную учебную литературу;
- особенности самостоятельной работы обучающихся над учебной дисциплиной и формы участия в научно-исследовательской работе;
- отчетность по курсу.

**Информационная лекция** ориентирована на изложение и объяснение обучающимся научной информации, подлежащей осмыслению и запоминанию. Это самый традиционный тип лекций в практике высшей школы.

**Заключительная лекция** предназначена для обобщения полученных знаний и раскрытия перспектив дальнейшего развития данной науки.

**Обзорная лекция** — это систематизация научных знаний на высоком уровне, допускающая большое число ассоциативных связей в процессе осмысления информации, излагаемой при раскрытии внутри предметной и меж предметной связей, исключая детализацию и конкретизацию. Как правило, стержень излагаемых теоретических положений составляет научно-понятийная и концептуальная основа всего курса или крупных его разделов.

В зависимости от предмета изучаемой дисциплины и дидактических целей могут быть использованы в учебном процессе проблемная лекция, лекция-визуализация, лекция-пресс-конференция, лекция с заранее запланированными ошибками, лекция вдвоем и др.

На **проблемной лекции** новое знание вводится через проблемность вопроса, задачи или ситуации. При этом процесс познания обучающихся в сотрудничестве и диалоге с преподавателем приближается к исследовательской деятельности. Содержание проблемы раскрывается путем организации поиска ее решения или суммирования и анализа традиционных и современных точек зрения.

**Лекция-визуализация** представляет собой визуальную форму подачи лекционного материала с использованием технических средств обучения или аудиовидеотехники (видео-лекция). Чтение такой лекции сводится к развернутому или краткому комментированию просматриваемых визуальных материалов.

**Лекция-пресс-конференция** проводится как научно-практическое занятие, с заранее поставленной проблемой и системой докладов, длительностью 5-10 минут. Каждое выступление представляет собой логически законченный текст, заранее подготовленный в рамках предложенной преподавателем программы. Совокупность представленных текстов позволит всесторонне осветить проблему. В конце лекции преподаватель подводит итоги самостоятельной работы и выступлений обучающихся, дополняя или уточняя предложенную информацию, формулирует основные выводы.

**Лекция вдвоем (или бинарная лекция)** - это разновидность чтения лекции в форме диалога двух преподавателей (либо как представителей двух научных школ, либо как теоретика

и практика). Необходимы: демонстрация культуры дискуссии, вовлечение в обсуждение проблемы обучающихся.

**Лекция с заранее запланированными ошибками** - рассчитана на стимулирование обучающихся к постоянному контролю предлагаемой информации (поиск ошибки: содержательной, методологической, орфографической). В конце лекции проводится диагностика слушателей и разбор сделанных ошибок.

**Лекция-консультация** может проходить по разным сценариям. Первый вариант осуществляется по типу «вопросы—ответы». Лектор отвечает в течение лекционного времени на вопросы обучающихся по всем разделу или всему курсу. Второй вариант такой лекции, представляемой по типу «вопросы—ответы—дискуссия», является тройным сочетанием: изложение новой учебной информации лектором, постановка вопросов и организация дискуссии в поиске ответов на поставленные вопросы».

Кроме рассмотренных видов лекций различают еще и такие лекции, как лекция – беседа, лекция – воспоминание, лекция-концерт, лекция-показ, лекция-экскурсия и др.

### **Порядок подготовки и проведения лекции**

Подготовка лекции начинается с разработки преподавателем структуры рабочего лекционного курса по конкретной дисциплине. Руководством здесь должна служить рабочая программа дисциплины (далее - РП, разработанная с учетом требований ФГОС ВО, учебного плана).

Структура лекционного курса обычно включает в себя вступительную, основную и заключительную части. Количество лекций в той или иной части определяется с учетом общего количества часов, отведенных для лекционной работы согласно учебному плану.

После определения структуры лекционного курса можно приступить к подготовке той или иной конкретной лекции. Методика работы над лекцией предполагает примерно следующие этапы:

- 1) отбор материала для лекции, составление списков основной и дополнительной литературы;
- 2) определение объема и содержания лекции;
- 3) выбор последовательности и логики изложения, написание конспекта;
- 4) подбор иллюстративного материала;
- 5) выработка манеры чтения лекции.

Отбор материала для лекции определяется ее темой. Лектору следует тщательно ознакомиться с содержанием темы в базовой учебной литературе, которой пользуются обучающийся, чтобы выяснить, какие аспекты изучаемой проблемы хорошо изложены, какие данные устарели и требуют корректировки. Следует обдумать обобщения, которые необходимо сделать, выделить спорные взгляды и четко сформировать свою точку зрения на них.

Определение объема и содержания лекции - второй важный этап подготовки лекции, определяющий темп изложения материала. Это обусловлено ограниченностью временных рамок, определяющих учебные часы на каждую дисциплину. Не рекомендуется идти по пути планирования чтения на лекциях всего предусмотренного программой материала в ущерб полноте изложения основных вопросов. Лекция должна содержать столько информации, сколько может быть усвоено аудиторией в отведенное время. Лекцию нужно разгружать от части материала, перенося его на самостоятельное изучение. Этот материал наряду с лекционным должен выноситься на экзамен. Если лекция будет прекрасно подготовлена, но перегружена фактическим (статистическим, и т.п.) материалом, то она будет малоэффективной и не достигнет поставленной цели. Кроме того, при выборе объема лекции необходимо учитывать возможность «среднего» обучающегося записать ту информацию, которую, по мнению преподавателя, он должен обязательно усвоить.

Приступая к решению вопроса об объеме и содержании лекции, следует учитывать ряд особенных, специфических черт этого вида занятий, в том числе и дидактическую характеристику лекции. Объем и содержание лекции зависят и от ряда классификационных

характеристик лекционного занятия. Существуют классификации лекций по различным основаниям:

- месту в лекционном или учебном курсе (вводная, установочная, обзорная, итоговая и др.);
- преимущественной форме обучения (лекции при очном, заочном и очно-заочном (вечернем) обучении);
- частоте общения лектора с аудиторией (разовая, систематическая, цикловая ит.п.);
- степени проблемности изложения материала (информационная, проблемная, дискуссия и т.п.).

Так, например, вводная лекция читается, как правило, в начале курса с целью дать обучающимся общее представление о его содержании, месте в учебном процессе и роли в их будущей практической деятельности. Вводная лекция в значительной степени может носить популярный характер и читаться монологически. На вводной лекции может быть дан список необходимой для работы литературы, разъяснено, какие вопросы будут изучены на семинарских занятиях, выделены проблемы, решение которых потребует особых усилий.

Очень полезен для установления интереса со стороны слушателей краткий рассказ об истории кафедры и ее научном потенциале, существующей научной школе по данному направлению, перспективах сотрудничества с кафедрой.

Содержание лекции должно отвечать ряду дидактических принципов. Основными из них являются: целостность, научность, доступность, систематичность и наглядность.

Целостность лекции обеспечивается созданием единой ее структуры, основанной на взаимосвязи задач занятия и содержания материала, предназначенного для усвоения обучающимися. В тех случаях, когда на одном занятии достигнуть такой целостности не представляется возможным, это должно быть специально обосновано лектором ссылками на предыдущее или последующее изложение, на литературные и другие источники.

Научность лекции предполагает соответствие материала основным положениям современной науки, абсолютное преобладание объективного фактора и доказательность выдвигаемых положений. Каждый тезис должен быть четко сформулированным и непротиворечивым. Прежде чем приступить к доказательству, необходимо выяснить, насколько тезис усвоен обучающимися. В ходе всего доказательства тезис должен оставаться неизменным.

Лектор должен стремиться к чистоте речи, избегать слов-паразитов («значит», «так сказать», «понимаете»). Принцип доступности лекции предполагает, что содержание учебного материала должно быть понятным, а объем этого материала посильным для «среднего» обучающегося.

Следование принципу систематичности требует соблюдения ряда педагогических правил. К ним, первую очередь, относят:

- взаимосвязь изучаемого материала с ранее изученным, постепенное повышение сложности рассматриваемых вопросов;
- взаимосвязь частей изучаемого материала;
- обобщение изученного материала;
- стройность изложения материала по содержанию и внешней форме его подачи, рубрикация курса, темы, вопроса;
- единообразие структуры построения материала.

Дидактический принцип наглядности в обучении основан на том, что ознакомление обучающихся с каким-либо новым явлением или предметом начинается с конкретного ощущения и восприятия, однако, массированное применение их на лекции ведет к повышенному утомлению обучающихся. Преподаватель должен очень четко представлять, на каком именно этапе лекции он будет использовать ту или иную наглядность, а также случаи отсутствия возможности ее использования по независящим от него причинам.

Выбор последовательности и логики изложения материала - следующий этап работы над лекцией. При составлении плана лекции лучше выделить самостоятельные разделы, после



каждого из которых желательно сделать обобщения. Выделить информацию, на которой необходимо сконцентрировать внимание слушателей. Определяя логику построения лекции, следует четко определить, каким методом изложения вы будете пользоваться - методом индукции, дедукции или аналогии.

Индуктивный метод состоит в движении от частного к общему. Индукция может быть полной, когда обобщение делается из анализа всех без исключения характеристик, параметров или других данных об изучаемом явлении или предмете. Недостатком ее является громоздкость, так как приходится иногда оперировать с большим числом данных. Поэтому болеераспространена индукция неполная, когда обобщения делают на основании некоторых (не исчерпывающих, но достаточных) данных.

Дедуктивный метод изложения состоит в движении от общего к частному. Дедукцией пользуются в том случае, если известна какая-либо общая закономерность и на ее основе подлежит анализу отдельные проявления этой закономерности.

Метод аналогии основан на вынесении заключения об изучаемом явлении по сходству с другими известными явлениями. Это сходство может быть установлено по нескольким признакам, которые должны быть существенными и характеризовать явление с различных сторон. Проводя аналогию, нужно устанавливать и развитие рассматриваемых явлений, что способствует объективности анализа. Следует избегать использования поверхностных признаков аналогии, так как это может привести к типичной ошибке, называемой «ложной аналогией».

Особое внимание следует уделить требованиям к конспектированию лекций. В методической литературе не существует единого правила к тому, как нужно записывать лекцию. Это зависит от индивидуальных особенностей требований преподавателей и индивидуальных качеств личности обучающихся. Формирование культуры ведения лекционных записей - важная педагогическая задача. Конспект полезен тогда, когда изначально ориентирован на одновременную со слушанием лекции мыслительную переработку материала, на выделение и фиксацию в тезисно-аргументированной форме главного содержания лекции.

Подбор иллюстрированного материала может быть немаловажным этапом подготовки лекции. Несмотря на разнообразие наглядных пособий, при их использовании следует соблюдать некоторые общие правила. Демонстрационный материал во всех случаях должен играть подчиненную роль, быть одним из аппаратов лектора, а не подменять содержания лекции. В каждый момент лекции необходимо демонстрировать только тот наглядный материал, который иллюстрирует излагаемые положения. Подбор иллюстративного материала может быть немаловажным этапом подготовки лекции. Таблицы, диапозитивы, рисунки, схемы необходимо не только тщательно отобрать, но определить и зафиксировать их последовательность при чтении лекции.

Выработка индивидуальной манеры чтения лекции — исключительно важный и длительный период в подготовке к лекционному занятию. Прежде всего, не следует никогда читать текст лекции. Надо стремиться к ведению активного диалога с аудиторией, держать себя непринужденно, свободно, уверенно, передвигаться по аудитории, следя за тем, успевают ли обучающийся записывать за вами. Целесообразно повторять наиболее важные положения, периодически менять тембр голоса, логические ударения, показывая этим важность раздела, мысли, вывода или обобщения. Это нужно заранее продумать при подготовке лекции, отметить в лекционной модели, например, подчеркивая те или иные блоки лекции цветными фломастерами.

**Заключительный этап работы** над текстом лекции - ее оформление. Абсолютное большинство начинающих лекторов подобранные материалы оформляет в виде конспектов. Более опытные преподаватели обходятся разного рода тезисными записями и планами. В педагогической литературе рекомендуется использовать лекционную модель (расширенный план лекции), которая используется при чтении лекции. Требования к организации и

проведению лекционных занятий:

- Организационно-методической базой проведения занятий является учебный план специальности. На основе него объем часов аудиторных занятий, отведенный для каждой учебной дисциплины, делится на часы лекционных, практических, лабораторных и других занятий соответствующими кафедрами, с указанием форм контроля текущей и промежуточной аттестации обучаемых.

- Преподаватель, назначенный для чтения лекций, обязан до начала учебного процесса подготовить учебно-методические материалы, необходимые для проведения лекционно-семинарских занятий. К ним относятся:

- рабочая программа учебной дисциплины с Приложением «Оценочные средства»;
- методические материалы по дисциплине для преподавателя и обучающихся

Разработанный комплект учебно-методических материалов предоставляется в бумажном и электронном виде, обсуждается на заседании кафедры перед началом учебного года и утверждается заместителем директора по УМР.

- Преподаватель обязан проводить лекционные занятия в строгом соответствии с годовым учебным графиком и утвержденным на его основе расписанием лекций.

Категорически запрещается:

- заканчивать лекционные занятия ранее или позже установленного в расписании времени;
- досрочно (до окончания семестра) завершать чтение курса;
- самовольно изменять время или место проведения лекционных занятий.

В случае возникновения объективной необходимости переноса занятий на другое время или в другую аудиторию, преподаватель обязан заблаговременно согласовать это изменение с отделом организации учебного процесса.

Не допускается отмена лекции. При возникновении форс- мажорных обстоятельств преподаватель, назначенный для чтения лекций, обязан заблаговременно информировать о невозможности проведения занятий с объяснением причины.

Преподаватель, проводящий лекционные занятия, обязан вести учет посещаемости обучающихся по журналам групп. В случае неявки обучающихся на лекцию преподаватель обязан незамедлительно информировать деканат.

## МЕТОДИЧЕСКИЕ РЕКОМЕНДАЦИИ ДЛЯ ПРЕПОДАВАТЕЛЯ ПО ОРГАНИЗАЦИИ И ПРОВЕДЕНИЮ ЗАНЯТИЙ СЕМИНАРСКОГО ТИПА

### **Введение**

Занятия семинарского типа - одна из форм систематических занятий, на которых обучающиеся под руководством преподавателя приобретают необходимые умения и навыки по тому или иному разделу определенной дисциплины, входящей в учебный план.

Кафедрам рекомендуется разработать сборники задач, упражнений, вопросов и заданий, сопровождающихся методическими указаниями применительно к конкретным дисциплинам.

*Цель* занятий семинарского типа - предоставление возможностей для углубленного изучения теории, овладения практическими навыками и выработки самостоятельного творческого мышления у обучающихся.

### **Задачи:**

- отражение в учебном процессе современных достижений науки;
- углубление теоретической и практической подготовки обучающихся;
- приближение учебного процесса к реальным условиям работы того или иного специалиста;
- формирование умения применять полученные знания на практике, осуществлять вычисления и расчеты;
- развитие инициативы и самостоятельности обучающихся;
- формирование навыков публичного выступления, способности представлять результаты проведенного исследования, умения вести дискуссию;
- контроль за освоением учебной дисциплины.

### **Функции занятий семинарского типа:**

- учебно-познавательная - закрепление, расширение, углубление знаний, полученных на лекциях и в ходе самостоятельных занятий;
- обучающая - школа публичного выступления, развитие навыков отбора и обобщения информации;
- стимулирующая - определенный стимул к дальнейшей пробе своих творческих сил и подготовке к более активной работе;
- воспитательная - формирование мировоззрения и убеждений, воспитание самостоятельности, научного поиска, самостоятельности, смелости;
- контролирующая - в проверке уровня знаний и качества самостоятельной работы обучающихся.

### *Обучение на занятиях семинарского типа направлено на:*

- обобщение, систематизацию, углубление, закрепление полученных теоретических знаний по дисциплине;
- формирование умений (аналитических, проектировочных, конструктивных и др.) применять полученные знания на практике;
- реализацию единства интеллектуальной, практической деятельности;
- формирование практических умений выполнять определенные действия, операции, необходимые в последующей профессиональной деятельности;
- выработку при решении поставленных задач таких профессионально значимых факторов, как самостоятельность, ответственность, точность.

**Рекомендации преподавателям для облегчения освоения обучающимся практических навыков в ходе практического (семинарского) занятия:**

1. Преподаватель составляет план каждого занятия, в который входит: определение

целей и задач, подбор материала к занятию, подбор литературы, рекомендуемой обучающимся к данной теме, разработка рекомендаций обучающимся по организации самостоятельной работы в ходе подготовки к занятию семинарского типа, распределение пунктов плана по времени, моделирование вступительной и заключительной частей семинара.

2. Тема занятия семинарского типа и основные вопросы обсуждения объявляются преподавателем заранее.

3. Преподаватель, ведущий занятия семинарского типа должен находиться в постоянном контакте с обучающимися.

4. Преподаватель может использовать любую из форм проведения занятий: обсуждение сообщений, докладов, рефератов, выполненных обучающимися по результатам учебных или научных исследований под руководством преподавателя, семинар-диспут, упражнения на самостоятельность мышления, письменная контрольная работа, коллоквиум, собеседование, решение ситуационных задач, кейсов, расчетных заданий и других современных технологий обучения. Выполнение расчетов, вычислений, работа с документацией, инструктивными справочниками, составление проектной, плановой и другой специальной документацией.

5. Состав заданий для занятия должен быть спланирован так, чтобы за отведенное время их выполнили большинство обучающихся.

6. Преподавателю следует направлять ход обсуждений на формирование навыков профессиональной полемики и закрепление обсуждаемого материала. На занятиях обучающиеся учатся грамотно излагать проблемы, свободно высказывать свои суждения, рассматривать ситуации, способствующие профессиональной компетенции.

7. Во время проведения занятий подводятся итоги самостоятельной работы обучающихся по усвоению обсуждаемой научной проблемы. Особое значение имеет ознакомление обучающийся с методикой работы с учебной и научной литературой, навыками ее использования при самостоятельной работе, при подготовке к занятиям.

8. При проведении занятий в интерактивной форме (деловая, ролевая игра, ток-шоу и т.п.) преподавателю необходимо продумать и довести до обучающихся правила проведения, роли, функции, схемы взаимодействия участников, а также систему оценивания.

9. Строить ход занятий следует таким образом, чтобы обучающийся, овладев первоначальными профессиональными навыками и умениями, смогли в дальнейшем закрепить их в процессе практики и написания выпускной квалификационной работы.

При планировании состава и содержания занятий семинарского типа следует исходить из того, что все они имеют разные ведущие дидактические цели.

Практические работы направлены на формирование практических умений:

- учебных - решать задачи по физике, химии, математике и пр.;
- профессиональных - выполнять определенные действия, операции, необходимые в последующей профессиональной деятельности.

Семинарские занятия с целью овладения обучающимися общих и профессиональных компетенций, развития их личностных качеств.

В соответствии с ведущей дидактической целью содержанием занятий семинарского типа является:

- решение разного рода задач, в том числе профессиональных (анализ производственных ситуаций, решение ситуационных производственных задач,
- выполнение профессиональных функций в деловых играх и т.п.);
- выполнение вычислений, расчетов;
- работа с нормативными документами, инструктивными материалами, документами первичного учета и др.

Наряду с формированием умений и навыков в процессе практических занятий обобщаются, систематизируются, углубляются и конкретизируются теоретические знания, вырабатывается способность и готовность использовать теоретические знания на практике.

Содержанием семинарских занятий, в соответствии с ведущей дидактической целью, является подготовка докладов, выступлений, обзора материалов периодической печати и т.п. В процессе семинарских занятий формируются умения публичных выступлений, способность приобретать, высказывать и отстаивать собственные убеждения, систематизируется и расширяется объем знаний, реализуется региональный компонент, приобретаются навыки самостоятельной работы.

### **Организация и проведение занятий семинарского типа**

Практическое занятие проводится в учебных или компьютерных кабинетах. Продолжительностью 4 часа. В плане проведения практической работы указываются:

Семинарские занятия проводятся в учебных кабинетах. Продолжительностью, как правило, не менее 2-х академических часов. В плане проведения семинарского занятия указываются:

Планы проведения лабораторных работ, практических и семинарских занятий рассматриваются на заседаниях кафедры и утверждаются заведующим кафедрой.

Практические занятия могут носить:

– репродуктивный характер, в этом случае при их проведении обучающиеся пользуются подробными инструкциями, в которых определены пояснения к порядку выполнения работы;

– активный частично-поисковый характер - эти работы отличаются тем, что обучающиеся должны самостоятельно выбрать необходимое оборудование, способы выполнения работы по материалам инструктивной, справочной и др. литературы;

– интерактивный поисковый характер - такие работы характеризуются тем, что обучающиеся должны решить новую для них проблему, опираясь на имеющиеся теоретические знания.

Семинарские занятия могут проводиться в активной и интерактивной формах деловых игр, круглых столов, компьютерных симуляций, кейс-стади и пр., обеспечивающих максимальную активность обучающихся при обсуждении поставленных вопросов.

Для усиления профессиональной направленности практических и семинарских занятий рекомендуется проведение бинарных уроков. На таких занятиях, результаты лабораторных работ, практических и семинарских занятий, полученные на одной учебной дисциплине или профессиональном модуле являются основой для их выполнения на другой учебной дисциплине и профессиональном модуле.

Рекомендуется проведение сквозных практических работ на основе внутрипредметных связей, когда результаты, полученные в одной практической работе, используются при выполнении последующих практических работ по данной дисциплине.

Для повышения эффективности проведения практических занятий рекомендуется:

- разработка тестов входного контроля подготовленности обучающихся к их выполнению;

– разработка дифференцированных заданий на их выполнение с учетом индивидуальных особенностей обучающихся;

– максимальная организация самостоятельного выполнения обучающимися лабораторных работ, практических и семинарских занятий;

– использование бланков документов, инструктивных материалов;

– наличие материалов, позволяющих проконтролировать правильность выполнения обучающимися заданий расчетного характера.

# МЕТОДИЧЕСКИЕ МАТЕРИАЛЫ ДЛЯ ОБУЧАЮЩИХСЯ

## Методические рекомендации по самостоятельной работе

### Введение

Самостоятельная работа – часть учебного процесса, выполняемая обучающимися без посторонней помощи с целью усвоения, закрепления и совершенствования знаний, выработки соответствующих умений, приобретения практического опыта, формирования общекультурных, общепрофессиональных и профессиональных компетенций, составляющих содержание подготовки специалистов.

В образовательном процессе выделяют два вида самостоятельной работы:

1) Аудиторная – работа, выполняемая на учебных занятиях по заданию преподавателя;

2) Внеаудиторная – планируемая учебная, творческо-исследовательская работа, выполняемая вне занятий по заданию и при методическом руководстве преподавателя, но без его непосредственного участия.

Содержание и формы самостоятельной работы, обучающихся определяются в соответствии с ее целями:

#### Для овладения знаниями:

– чтение текста (учебника, первоисточника, дополнительной литературы, ресурсов Интернет);

- составление плана текста;
- графическое изображение структуры текста;
- составление электронной презентации;
- конспектирование текста;
- подготовка выписок из текста;
- работа со словарями и справочниками, ознакомление с нормативными документами;

- научно-исследовательская работа;
- использование компьютерной техники, интернета и др.;

#### Для закрепления и систематизации знаний:

– работа с конспектом лекций;

– работа над учебным материалом (учебника, первоисточника, дополнительной литературы, аудио- и видеозаписей);

- составление плана и тезисов ответа;
- составление таблиц для систематизации учебного материала;
- изучение нормативных материалов;
- ответы на контрольные вопросы;
- аналитическая обработка текста (аннотирование, рецензирование и др.);
- заполнение рабочих тетрадей, дневников практик;
- подготовка тезисов сообщений к выступлению на семинаре, конференции;
- подготовка рефератов, докладов, презентаций, эссе;
- составление резюме;
- написание истории болезни;
- составление библиографии, тематических кроссвордов и др.;

#### Для формирования умений:

- решение задач и упражнений по образцу;
- решение вариативных задач и упражнений;
- отработка манипуляций;
- выполнение расчетно-графических работ;
- решение ситуационных производственных (профессиональных) задач;

- подготовка к контрольным работам, практическим и лабораторным занятиям, семинарским занятиям, деловым играм, промежуточной аттестации;
- проектирование и моделирование разных видов и компонентов профессиональной деятельности;
- подготовка проектов;
- опытно-экспериментальная, научно-исследовательская работа;
- занятия в симуляционных классах, центрах;
- другие формы деятельности, в рамках формирования социокультурной среды, создания условий, необходимых для всестороннего развития и социализации личности, сохранения здоровья обучающихся, развития воспитательного компонента образовательного процесса.

## **Методические рекомендации для обучающихся по выполнению различных видов самостоятельной работы**

### **1. Составление плана**

План – это самая короткая форма оформления записей, которая не передаёт фактического содержания изучаемого материала, а лишь указывает схему его подачи и позволяет обучающимся:

- восстановить в памяти содержание источника;
- составить записи разного рода;
- ускорить проработку источника информации;
- организовать самоконтроль;
- сосредоточить внимание и стимулировать самостоятельную работу.

Составление плана при работе с текстом осуществляется по следующему алгоритму:

1. Прочитать текст целиком.
2. Разделить его на смысловые части.
3. Дать заголовки каждой части (заголовки должны отражать содержание части).

### **2. Составление тезисов**

Тезис – это положение, кратко излагающее какую-либо идею, а также одну из основных мыслей лекции, доклада и т.п.

Тезисы:

- повторяют, сжато формулируют и заключают написанное или изложенное устно;
- всегда имеют доказательства;
- всегда подразумевают аргументацию и выявляют суть содержания;
- позволяют обобщить материал.

Составление тезисов при работе с текстом осуществляется по следующему алгоритму:

1. Ознакомиться с содержанием материала.
2. Разбить текст на смысловые блоки.
3. Определить главную мысль каждой части.
4. Осмыслить суть этой мысли и передать её своими словами (или найти подходящую формулировку в тексте).
5. Тезисы необходимо нумеровать, чтобы сохранить логику авторских рассуждений.

### **3. Составление конспектов**

Конспект – это краткая запись содержания текста, выделение главных идей и положений. Основные требования к написанию конспекта: системность и логичность изложения материала, краткость, убедительность и доказательность.

Можно выделить следующие виды конспектов:

- **плановый.** При создании такого конспекта сначала пишется план текста, по каждому пункту которого даётся комментарий. Это могут быть цитаты или свободно изложенный текст.
- **тематический конспект,** является кратким изложением данной темы, раскрываемой по нескольким источникам.
- **текстуальный конспект,** представляет собой монтаж цитат, которые связаны логическими переходами.
- **свободный конспект,** включает в себя и цитаты, и собственные формулировки.

Составление конспекта может осуществляться по следующему алгоритму:

1. Прочитать текст, отметить в нём новые слова, непонятные места, имена, даты; составить перечень основных мыслей, содержащихся в тексте, составить простой план, который поможет группировать материал в соответствии с логикой изложения;
2. Выяснить в словаре значение новых непонятных слов, записать их в тетрадь или словарь в конце тетради;
3. Повторно прочитать текст, сочетая чтение с записью основных мыслей автора и их иллюстраций. Запись ведётся своими словами, без переписывания текста. Важно стремиться к краткости, пользуясь правилами записи текста;
4. Прочитать конспект ещё раз, доработать его.

### **4. Составление аннотации**

Аннотация – краткая характеристика текста (книги, статьи, рукописи), раскрывающая содержание и фиксирующая основные проблемы, затронутые в тексте, мнения, оценки, выводы автора.

Основные требования, предъявляемые к составлению аннотации, заключаются в следующем:

- композиция аннотации должна быть внутренне логична и может отличаться от композиции исходного текста;
- отбор сведений, формулирование выводов и их расположение зависят от характера аннотации;
- язык аннотации должен отличаться лаконичностью, простотой, ясностью;
- аннотация к статье оформляется на библиографической карточке, даётся без абзацев.

Аннотация имеет две обязательные части:

1. Содержит краткую характеристику текста и формулировку темы.
2. Перечисление основных положений текста и указание на адресата (читательскую аудиторию).

### **5. Составление рецензии и отзыва**

Отзыв – общая оценка, мнение, впечатление о работе, произведении без детального анализа. Рецензия – разбор и оценка какого-нибудь сочинения, работы, статьи, которая кратко, объективно воспроизводит взгляды автора; а также даёт развёрнутое научно-обоснованное оценочное отношение к ведущим идеям рецензируемого источника.

### **6. Составление доклада**

Доклад – публичное сообщение на определённую тему, способствующее формированию навыков исследовательской работы, стимулирующее познавательный интерес.



Составление доклада осуществляется по следующему алгоритму:

1. Подобрать литературу по изучаемой теме, познакомиться с её содержанием.
2. Пользуясь закладками, отметить наиболее существенные места и сделать выписки.
3. Используя рекомендации по составлению тематического конспекта и составленный план, написать доклад, в заключение которого обязательно выразить своё отношение к излагаемой теме и её содержанию.
4. Прочитать текст и отредактировать его.
5. Оформить его в соответствии с требованиями к оформлению. (При устном выступлении следует соблюдать требования к устной речи.)

## **7. Реферат**

Реферат – краткое изложение содержания книги, статьи или нескольких работ по общей тематике на основе классификации, обобщения, анализа, с формулировкой собственных выводов.

Рефераты классифицируются:

1) по полноте изложения:

- информативные (рефераты-конспекты);
- индикативные (рефераты-резюме);

2) по количеству реферируемых источников:

- монографические;
- обзорные;

3) по читательскому назначению:

- общие;
- ориентация на широкую аудиторию; характеристика содержания в целом;
- специализированные;
- ориентация на специалистов.

Структурные элементы реферата:

1. Титульный лист.
2. Содержание.
3. Введение.
4. Основная часть.
5. Заключение.
6. Список использованной литературы.
7. Приложения.

Титульный лист: Титульный лист является первой страницей и заполняется по определенным правилам (приложение).

Содержание: включает все разделы работы, а также наименования всех их подразделов и пунктов с указанием номеров страниц, с которых они начинаются.

Введение: обоснование темы реферата, её актуальность, значимость; перечисление вопросов, рассматриваемых в реферате; определение целей и задач работы; обзор источников и литературы.

Основная часть: основная часть имеет название, выражающее суть реферата; может состоять из двух-трёх разделов, которые тоже имеют название. В основной части глубоко и систематизировано излагается состояние изучаемого вопроса; приводятся противоречивые мнения, содержащиеся в различных источниках, которые анализируются и оцениваются с особой тщательностью.

Заключение (выводы автора и предложения): формулируются результаты анализа эволюции и тенденции развития рассматриваемого вопроса; даются предложения о способах решения существенных вопросов, пути применения результатов работы.

Список используемой литературы: содержит сведения об источниках, использованных автором в ходе работы над темой работы, которые оформляются в алфавитном порядке.

Приложения: таблицы, схемы, графики, фотографии, макеты, эскизы и т.п.

Основные требования, предъявляемые к реферату:

- точное изложение взглядов автора;
- изложение всех наиболее существенных моментов реферируемого источника
- соблюдение единого стиля изложения
- использование точного, краткого, литературного языка;
- логическая последовательность изложения;
- ограниченность объёма.

Приложение

### Образец оформления таблицы в тексте

Основным и конечным результатом педагогической деятельности является развитие личности, способностей и компетентности обучающихся. Одним из показателей являются результаты мониторинга успеваемости и качества знаний обучающихся. Эти данные размещаются в таблице 3, по которой можно проследить динамику процесса обучения.

Таблица 3 – Результаты обучения

Учебный год	Общее количество учащихся	Средний балл	% качества знаний	% успеваемости
2013	90	4,0	100 %	100 %
2014	94	4,5	100 %	100 %
2015	117	4,7	100 %	100 %

### Образец оформления простого рисунка в тексте

Основным и конечным результатом педагогической деятельности является развитие личности, способностей и компетентности обучающихся. Одним из показателей являются результаты мониторинга успеваемости и качества знаний.



Рис. 1 – Средний балл по преподаваемым дисциплинам за три года

На рис. 1 четко виден рост графиков среднего балла за последние три года по преподаваемым дисциплинам.

### Образец оформления сложного рисунка в тексте

Ширина периодонтальной щели колеблется от 0,1 до 0,55 мм. Направление пучков коллагеновых волокон периодонта неодинаково в различных его отделах. В устье зубной альвеолы (краевой периодонт) в удерживающем аппарате можно выделить зубодесневую, межзубную и зубоальвеолярную группы пучков волокон (Рис. 5).

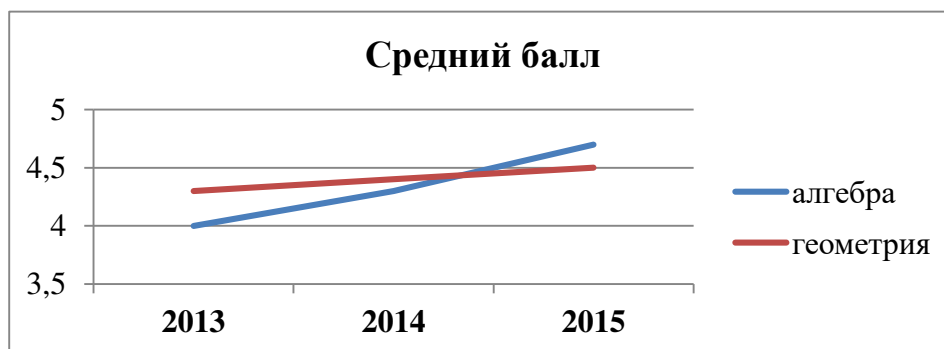

Рисунок 5 – Волокна периодонта

1 - межсосочковые; 2 - циркулярные; 3 - межзубные; 4 - зубодесневые

Зубодесневые волокна начинаются от цемента корня у дна десневого кармана и распространяются веерообразно кнаружи в соединительную ткань десны. Толщина пучков не превышает 0,1 мм.

#### **Образец оформления простого маркированного списка**

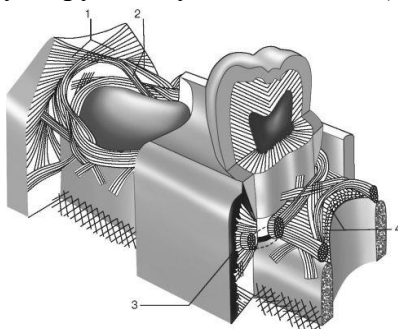
К опасным факторам экологического характера следует отнести следующие явления:

- ускоренное разрушение почвы и ее загрязнение тяжелыми металлами, другими вредными веществами;
- загрязнение и истощение водных ресурсов и т. п.

#### **Образец оформления простого нумерованного списка**

К опасным факторам экологического характера следует отнести следующие явления:

1. Ускоренное разрушение почвы и ее загрязнение тяжелыми металлами, другими вредными веществами;
2. Загрязнение атмосферы вредными химическими веществами, шумом, электромагнитными полями и ионизирующими излучениями;
3. Кислотные дожди;
4. Загрязнение и истощение водных ресурсов и т. п.

#### **Образец оформления сложного списка**

Можно выделить несколько факторов, влияющих на успех лечения:

1. Тщательное изучение исходной клинической картины:
  - линия улыбки (визуализация десневого края);
  - биотип мягких тканей (толстый, тонкий).
2. Планирование имплантологического лечения с ортопедической и хирургической точки зрения включает:
  - оценку возможности установки имплантатов в выгодное по ортопедическим показателям положение.

МИНИСТЕРСТВО ЗДРАВООХРАНЕНИЯ РОССИЙСКОЙ ФЕДЕРАЦИИ  
федеральное государственное бюджетное учреждение  
«Национальный медицинский исследовательский центр имени В.А. Алмазова»  
Министерства здравоохранения Российской Федерации  
(ФГБУ «НМИЦ им. В.А. Алмазова» Минздрава России)

ИНСТИТУТ МЕДИЦИНСКОГО ОБРАЗОВАНИЯ

ОДОБРЕНО  
Учебно-методическим советом  
ФГБУ «НМИЦ им. В.А. Алмазова»  
Минздрава России  
«15» октября 2024 г.  
Протокол №07/2024г.

УТВЕРЖДАЮ  
Генеральный директор  
ФГБУ «НМИЦ им. В.А. Алмазова»  
Минздрава России  
Е.В. Шляхто  
«25» октября 2024 г.

Заседание Ученого совета  
«25» октября 2024 г.  
Протокол № 10

**МЕТОДИЧЕСКИЕ МАТЕРИАЛЫ**

по дисциплине «Устная профессиональная коммуникация на иностранном языке»

специалитет по специальности  
**37.05.01 Клиническая психология**

Очная форма обучения

Санкт-Петербург  
2024

## ЛИСТ СОГЛАСОВАНИЯ

Методические материалы по дисциплине «Устная профессиональная коммуникация на иностранном языке» рассмотрена и одобрена на заседании кафедры гуманитарных наук.

## СОДЕРЖАНИЕ

№п/п	Наименование методических материалов
1	МЕТОДИЧЕСКИЕ РЕКОМЕНДАЦИИ ДЛЯ ПРЕПОДАВАТЕЛЯ ПО ОРГАНИЗАЦИИ И ПРОВЕДЕНИЮ ЗАНЯТИЙ ЛЕКЦИОННОГО ТИПА
2	МЕТОДИЧЕСКИЕ РЕКОМЕНДАЦИИ ДЛЯ ПРЕПОДАВАТЕЛЯ ПО ОРГАНИЗАЦИИ И ПРОВЕДЕНИЮ ЗАНЯТИЙ СЕМИНАРСКОГО ТИПА
3	МЕТОДИЧЕСКИЕ МАТЕРИАЛЫ ДЛЯ ОБУЧАЮЩИХСЯ
3.1	Методические рекомендации по самостоятельной работе
3.2	Методические рекомендации для обучающихся по выполнению различных видов самостоятельной работы (с Приложением образцов)

## МЕТОДИЧЕСКИЕ РЕКОМЕНДАЦИИ ДЛЯ ПРЕПОДАВАТЕЛЯ ПО ОРГАНИЗАЦИИ И ПРОВЕДЕНИЮ ЗАНЯТИЙ ЛЕКЦИОННОГО ТИПА

### Введение

Занятие лекционного типа является одной из основных системообразующих форм организации учебного процесса. Лекция представляет собой систематическое, последовательное, монологическое изложение преподавателем - лектором учебного материала, как правило, теоретического характера. Такое занятие представляет собой элемент технологии представления учебного материала путем логически стройного, систематически последовательного и ясного изложения.

Лекция требует порой от лектора особого физического, умственного и душевного напряжения, энтузиазма. Заурядно прочитанная лекция никогда не вызовет оживления аудитории и, как правило, никогда не достигнет своей цели и будет забыта сразу же после своего прочтения. Аналогичными могут быть последствия и для лекции, автор которой не покажет высокого уровня знаний и профессионализм, не сумеет обосновать актуальности и необходимости учебного материала для практики.

Лекция - в переводе с латинского означает чтение, систематическое, последовательное изложение учебного материала, какого-либо вопроса, темы, раздела, предмета, методов науки. В общих чертах лекцию иногда определяют как полутора-двухчасовое систематизированное изложение важных проблем науки посредством живой и хорошо организованной речи.

Лекция составляет основу теоретического обучения и должна давать систематизированные основы научных знаний по дисциплине, раскрывать состояние и перспективы развития соответствующей области науки и техники, концентрировать внимание обучающихся на наиболее сложных и узловых вопросах, стимулировать их активную познавательную деятельность и способствовать формированию творческого мышления.

Цель лекции – организация целенаправленной познавательной деятельности обучающихся по овладению программным материалом учебной дисциплины. Чтение курса лекций позволяет дать связанное, последовательное изложение материала в соответствии с новейшими данными науки, сообщить слушателям основное содержание предмета в целостном, систематизированном виде.

Преподавание учебных дисциплин и междисциплинарных курсов осуществляется в соответствии с ФГОС ВО и учебным планом.

Ведущим методом в лекции выступает устное изложение учебного материала, с использованием мультимедийной и электронно-вычислительной техники, схем, плакатов и др.

Лекции читаются заведующим кафедрой, профессорами и доцентами.

Квалификация преподавателя высшей школы в значительной мере определяется тем, насколько содержательно и мастерски читает он лекции. Обычно выделяют следующие основные элементы лекторского мастерства, которые делают его эффективным средством обучения и воспитания в вузе:

- научность, содержательность;
- связь теории с практикой;
- систематичность, последовательность и доступность обучения;
- умение достигать наибольшей взаимной связи с аудиторией, создание атмосферы сопереживания;
- воздействие личности лектора на аудиторию;
- умение организовывать самостоятельную работу обучающихся, возбудить интерес к работе с книгой, использованию электронной библиотеки и Интернет-ресурсов.

Лекция должна иметь четкую структуру и логику раскрытия последовательно излагаемых вопросов, необходимую идейно-теоретическую направленность, твердый теоретический и методический «стержень», законченный характер освещения определенной темы (или проблемы), тесную увязку с предыдущим материалом.

Лекция может быть:

- доказательной и аргументированной, содержать достаточное количество ярких и убедительных примеров, фактов, обоснований;

- проблемной, раскрывать противоречия и указывать пути их решения, ставить перед обучающимися вопросы для размышления.

- наглядной, сочетаться по возможности с демонстрацией аудиовизуальных материалов, макетов, моделей, образцов и т.д.

Не стоит забывать, что использование мультимедийной техники, компьютера с выходом в Интернет не способны заменить живой речи преподавателя.

В какой бы форме лекция не преподносилась, все же педагог с его методическими приемами доведения учебного материала будет по-прежнему оставаться центральной фигурой занятия, а умелое и рациональное использование им средств наглядности будет одним из ярких признаков мастерства наглядным и доступным для данной аудитории. Кроме этого, лекция должна:

- обладать внутренней убежденностью, силой логической аргументации и вызывать у обучающихся необходимый интерес познания, давать направления для самостоятельной работы обучающихся;

- отражать методическую обработку материала (выделение главных мыслей и положений, подчеркивание выводов, повторение их в различных формулировках);

- должна излагаться четким и ясным языком, содержать разъяснение всех вновь вводимых терминов и понятий.

### **Структура лекции**

Лекция состоит из трех основных частей: вступительной, основной и заключительной.

**Вступительная** часть определяет название темы, план и цель лекции. Она призвана заинтересовать и настроить аудиторию. В этой части лекции преподавателем излагается актуальность, основная идея, связь данной лекции с предыдущими занятиями, ее основные вопросы. Введение должно быть кратким и целенаправленным.

В **основной** части лекции реализуется научное содержание темы, все главные узловые вопросы, проводится вся система доказательств с использованием наиболее целесообразных методических приемов. Каждый учебный вопрос заканчивается краткими выводами, логически подводящими обучающихся к следующему вопросу лекции.

**Заключительная** часть имеет целью обобщать в кратких формулировках основные идеи лекции, логически завершая ее как целостное творение.

Каждая из структурных частей лекции чрезвычайно важна в доведении материала обучаемым, и сравнивать их по приоритетности просто некорректно. У каждой из них своя цель, специфика, временные рамки, особенности и сложности.

Лекция по своему структурному построению должна придерживаться данных общих правил. Однако отдельные виды лекций все же могут иметь свои особенности как по содержанию, так и по структуре, которые необходимо учитывать в последующем при составлении их планов.

### **Основные функции и виды лекции**

Лекции присущи три основные педагогические функции, которые определяют ее возможности в учебном процессе: познавательная, развивающая и организующая.

Познавательная функция выражается в возможности средствами лекции обеспечить слушателей основной научной информацией, необходимой для их профессиональной и исследовательской деятельности.

Развивающая функция лекции реализуется в непосредственном контакте обучающегося с преподавателем, становлении у обучающихся творческой мыслительной деятельности, обеспечивающей их профессионально-личностное развитие.



Организирующая функция предусматривает управление самостоятельной работой обучающихся, как в процессе занятия, так и во внеаудиторное время.

Выделяют четыре основных вида лекций применяемые для передачи теоретического материала: вводная, информационная, заключительная и обзорная.

**Вводная лекция** – один из наиболее важных и трудных видов лекции при чтении систематических курсов. От успеха этой лекции во многом зависит успех усвоения всего курса. Она может содержать:

**Вводная лекция** – один из наиболее важных и трудных видов лекции при чтении систематических курсов. От успеха этой лекции во многом зависит успех усвоения всего курса. Она может содержать:

- определение учебной дисциплины;
- краткую историческую справку о дисциплине;
- цели и задачи дисциплины, её роль в общей системе обучения и связь со смежными дисциплинами;
- основные проблемы (понятия и определения) данной науки;
- основную и дополнительную учебную литературу;
- особенности самостоятельной работы обучающихся над учебной дисциплиной и формы участия в научно-исследовательской работе;
- отчетность по курсу.

**Информационная лекция** ориентирована на изложение и объяснение обучающимся научной информации, подлежащей осмыслению и запоминанию. Это самый традиционный тип лекций в практике высшей школы.

**Заключительная лекция** предназначена для обобщения полученных знаний и раскрытия перспектив дальнейшего развития данной науки.

**Обзорная лекция** — это систематизация научных знаний на высоком уровне, допускающая большое число ассоциативных связей в процессе осмысления информации, излагаемой при раскрытии внутри предметной и меж предметной связей, исключая детализацию и конкретизацию. Как правило, стержень излагаемых теоретических положений составляет научно-понятийная и концептуальная основа всего курса или крупных его разделов.

В зависимости от предмета изучаемой дисциплины и дидактических целей могут быть использованы в учебном процессе проблемная лекция, лекция-визуализация, лекция-пресс-конференция, лекция с заранее запланированными ошибками, лекция вдвоем и др.

На **проблемной лекции** новое знание вводится через проблемность вопроса, задачи или ситуации. При этом процесс познания обучающихся в сотрудничестве и диалоге с преподавателем приближается к исследовательской деятельности. Содержание проблемы раскрывается путем организации поиска ее решения или суммирования и анализа традиционных и современных точек зрения.

**Лекция-визуализация** представляет собой визуальную форму подачи лекционного материала с использованием технических средств обучения или аудиовидеотехники (видео-лекция). Чтение такой лекции сводится к развернутому или краткому комментированию просматриваемых визуальных материалов.

**Лекция-пресс-конференция** проводится как научно-практическое занятие, с заранее поставленной проблемой и системой докладов, длительностью 5-10 минут. Каждое выступление представляет собой логически законченный текст, заранее подготовленный в рамках предложенной преподавателем программы. Совокупность представленных текстов позволит всесторонне осветить проблему. В конце лекции преподаватель подводит итоги самостоятельной работы и выступлений обучающихся, дополняя или уточняя предложенную информацию, формулирует основные выводы.

**Лекция вдвоем (или бинарная лекция)** - это разновидность чтения лекции в форме диалога двух преподавателей (либо как представителей двух научных школ, либо как теоретика

и практика). Необходимы: демонстрация культуры дискуссии, вовлечение в обсуждение проблемы обучающихся.

**Лекция с заранее запланированными ошибками** - рассчитана на стимулирование обучающихся к постоянному контролю предлагаемой информации (поиск ошибки: содержательной, методологической, орфографической). В конце лекции проводится диагностика слушателей и разбор сделанных ошибок.

**Лекция-консультация** может проходить по разным сценариям. Первый вариант осуществляется по типу «вопросы—ответы». Лектор отвечает в течение лекционного времени на вопросы обучающихся по всем разделу или всему курсу. Второй вариант такой лекции, представляемой по типу «вопросы—ответы—дискуссия», является тройным сочетанием: изложение новой учебной информации лектором, постановка вопросов и организация дискуссии в поиске ответов на поставленные вопросы».

Кроме рассмотренных видов лекций различают еще и такие лекции, как лекция – беседа, лекция – воспоминание, лекция-концерт, лекция-показ, лекция-экскурсия и др.

### **Порядок подготовки и проведения лекции**

Подготовка лекции начинается с разработки преподавателем структуры рабочего лекционного курса по конкретной дисциплине. Руководством здесь должна служить рабочая программа дисциплины (далее - РП, разработанная с учетом требований ФГОС ВО, учебного плана).

Структура лекционного курса обычно включает в себя вступительную, основную и заключительную части. Количество лекций в той или иной части определяется с учетом общего количества часов, отведенных для лекционной работы согласно учебному плану.

После определения структуры лекционного курса можно приступить к подготовке той или иной конкретной лекции. Методика работы над лекцией предполагает примерно следующие этапы:

- 1) отбор материала для лекции, составление списков основной и дополнительной литературы;
- 2) определение объема и содержания лекции;
- 3) выбор последовательности и логики изложения, написание конспекта;
- 4) подбор иллюстративного материала;
- 5) выработка манеры чтения лекции.

Отбор материала для лекции определяется ее темой. Лектору следует тщательно ознакомиться с содержанием темы в базовой учебной литературе, которой пользуются обучающийся, чтобы выяснить, какие аспекты изучаемой проблемы хорошо изложены, какие данные устарели и требуют корректировки. Следует обдумать обобщения, которые необходимо сделать, выделить спорные взгляды и четко сформировать свою точку зрения на них.

Определение объема и содержания лекции - второй важный этап подготовки лекции, определяющий темп изложения материала. Это обусловлено ограниченностью временных рамок, определяющих учебные часы на каждую дисциплину. Не рекомендуется идти по пути планирования чтения на лекциях всего предусмотренного программой материала в ущерб полноте изложения основных вопросов. Лекция должна содержать столько информации, сколько может быть усвоено аудиторией в отведенное время. Лекцию нужно разгружать от части материала, перенося его на самостоятельное изучение. Этот материал наряду с лекционным должен выноситься на экзамен. Если лекция будет прекрасно подготовлена, но перегружена фактическим (статистическим, и т.п.) материалом, то она будет малоэффективной и не достигнет поставленной цели. Кроме того, при выборе объема лекции необходимо учитывать возможность «среднего» обучающегося записать ту информацию, которую, по мнению преподавателя, он должен обязательно усвоить.

Приступая к решению вопроса об объеме и содержании лекции, следует учитывать ряд особенностей, специфических черт этого вида занятий, в том числе и дидактическую характеристику лекции. Объем и содержание лекции зависят и от ряда классификационных

характеристик лекционного занятия. Существуют классификации лекций по различным основаниям:

- месту в лекционном или учебном курсе (вводная, установочная, обзорная, итоговая и др.);
- преимущественной форме обучения (лекции при очном, заочном и очно-заочном (вечернем) обучении);
- частоте общения лектора с аудиторией (разовая, систематическая, цикловая ит.п.);
- степени проблемности изложения материала (информационная, проблемная, дискуссия и т.п.).

Так, например, вводная лекция читается, как правило, в начале курса с целью дать обучающимся общее представление о его содержании, месте в учебном процессе и роли в их будущей практической деятельности. Вводная лекция в значительной степени может носить популярный характер и читаться монологически. На вводной лекции может быть дан список необходимой для работы литературы, разъяснено, какие вопросы будут изучены на семинарских занятиях, выделены проблемы, решение которых потребует особых усилий.

Очень полезен для установления интереса со стороны слушателей краткий рассказ об истории кафедры и ее научном потенциале, существующей научной школе по данному направлению, перспективах сотрудничества с кафедрой.

Содержание лекции должно отвечать ряду дидактических принципов. Основными из них являются: целостность, научность, доступность, систематичность и наглядность.

Целостность лекции обеспечивается созданием единой ее структуры, основанной на взаимосвязи задач занятия и содержания материала, предназначенного для усвоения обучающимися. В тех случаях, когда на одном занятии достигнуть такой целостности не представляется возможным, это должно быть специально обосновано лектором ссылками на предыдущее или последующее изложение, на литературные и другие источники.

Научность лекции предполагает соответствие материала основным положениям современной науки, абсолютное преобладание объективного фактора и доказательность выдвигаемых положений. Каждый тезис должен быть четко сформулированным и непротиворечивым. Прежде чем приступить к доказательству, необходимо выяснить, насколько тезис усвоен обучающимися. В ходе всего доказательства тезис должен оставаться неизменным.

Лектор должен стремиться к чистоте речи, избегать слов-паразитов («значит», «так сказать», «понимаете»). Принцип доступности лекции предполагает, что содержание учебного материала должно быть понятным, а объем этого материала посильным для «среднего» обучающегося.

Следование принципу систематичности требует соблюдения ряда педагогических правил. К ним, первую очередь, относят:

- взаимосвязь изучаемого материала с ранее изученным, постепенное повышение сложности рассматриваемых вопросов;
- взаимосвязь частей изучаемого материала;
- обобщение изученного материала;
- стройность изложения материала по содержанию и внешней форме его подачи, рубрикация курса, темы, вопроса;
- единообразие структуры построения материала.

Дидактический принцип наглядности в обучении основан на том, что ознакомление обучающихся с каким-либо новым явлением или предметом начинается с конкретного ощущения и восприятия, однако, массированное применение их на лекции ведет к повышенному утомлению обучающихся. Преподаватель должен очень четко представлять, на каком именно этапе лекции он будет использовать ту или иную наглядность, а также случаи отсутствия возможности ее использования по независящим от него причинам.

Выбор последовательности и логики изложения материала - следующий этап работы над лекцией. При составлении плана лекции лучше выделить самостоятельные разделы, после

каждого из которых желательно сделать обобщения. Выделить информацию, на которой необходимо сконцентрировать внимание слушателей. Определяя логику построения лекции, следует четко определить, каким методом изложения вы будете пользоваться - методом индукции, дедукции или аналогии.

Индуктивный метод состоит в движении от частного к общему. Индукция может быть полной, когда обобщение делается из анализа всех без исключения характеристик, параметров или других данных об изучаемом явлении или предмете. Недостатком ее является громоздкость, так как приходится иногда оперировать с большим числом данных. Поэтому болеераспространена индукция неполная, когда обобщения делают на основании некоторых (не исчерпывающих, но достаточных) данных.

Дедуктивный метод изложения состоит в движении от общего к частному. Дедукцией пользуются в том случае, если известна какая-либо общая закономерность и на ее основе подлежит анализу отдельные проявления этой закономерности.

Метод аналогии основан на вынесении заключения об изучаемом явлении по сходству с другими известными явлениями. Это сходство может быть установлено по нескольким признакам, которые должны быть существенными и характеризовать явление с различных сторон. Проводя аналогию, нужно устанавливать и развитие рассматриваемых явлений, что способствует объективности анализа. Следует избегать использования поверхностных признаков аналогии, так как это может привести к типичной ошибке, называемой «ложной аналогией».

Особое внимание следует уделить требованиям к конспектированию лекций. В методической литературе не существует единого правила к тому, как нужно записывать лекцию. Это зависит от индивидуальных особенностей требований преподавателей и индивидуальных качеств личности обучающихся. Формирование культуры ведения лекционных записей - важная педагогическая задача. Конспект полезен тогда, когда изначально ориентирован на одновременную со слушанием лекции мыслительную переработку материала, на выделение и фиксацию в тезисно-аргументированной форме главного содержания лекции.

Подбор иллюстрированного материала может быть немаловажным этапом подготовки лекции. Несмотря на разнообразие наглядных пособий, при их использовании следует соблюдать некоторые общие правила. Демонстрационный материал во всех случаях должен играть подчиненную роль, быть одним из аппаратов лектора, а не подменять содержания лекции. В каждый момент лекции необходимо демонстрировать только тот наглядный материал, который иллюстрирует излагаемые положения. Подбор иллюстративного материала может быть немаловажным этапом подготовки лекции. Таблицы, диапозитивы, рисунки, схемы необходимо не только тщательно отобрать, но определить и зафиксировать их последовательность при чтении лекции.

Выработка индивидуальной манеры чтения лекции — исключительно важный и длительный период в подготовке к лекционному занятию. Прежде всего, не следует никогда читать текст лекции. Надо стремиться к ведению активного диалога с аудиторией, держать себя непринужденно, свободно, уверенно, передвигаться по аудитории, следя за тем, успевают ли обучающийся записывать за вами. Целесообразно повторять наиболее важные положения, периодически менять тембр голоса, логические ударения, показывая этим важность раздела, мысли, вывода или обобщения. Это нужно заранее продумать при подготовке лекции, отметить в лекционной модели, например, подчеркивая те или иные блоки лекции цветными фломастерами.

**Заключительный этап работы** над текстом лекции - ее оформление. Абсолютное большинство начинающих лекторов подобранные материалы оформляет в виде конспектов. Более опытные преподаватели обходятся разного рода тезисными записями и планами. В педагогической литературе рекомендуется использовать лекционную модель (расширенный план лекции), которая используется при чтении лекции. Требования к организации и

проведению лекционных занятий:

- Организационно-методической базой проведения занятий является учебный план специальности. На основе него объем часов аудиторных занятий, отведенный для каждой учебной дисциплины, делится на часы лекционных, практических, лабораторных и других занятий соответствующими кафедрами, с указанием форм контроля текущей и промежуточной аттестации обучаемых.

- Преподаватель, назначенный для чтения лекций, обязан до начала учебного процесса подготовить учебно-методические материалы, необходимые для проведения лекционно-семинарских занятий. К ним относятся:

- рабочая программа учебной дисциплины с Приложением «Оценочные средства»;
- методические материалы по дисциплине для преподавателя и обучающихся

Разработанный комплект учебно-методических материалов предоставляется в бумажном и электронном виде, обсуждается на заседании кафедры перед началом учебного года и утверждается заместителем директора по УМР.

- Преподаватель обязан проводить лекционные занятия в строгом соответствии с годовым учебным графиком и утвержденным на его основе расписанием лекций.

Категорически запрещается:

- заканчивать лекционные занятия ранее или позже установленного в расписании времени;
- досрочно (до окончания семестра) завершать чтение курса;
- самовольно изменять время или место проведения лекционных занятий.

В случае возникновения объективной необходимости переноса занятий на другое время или в другую аудиторию, преподаватель обязан заблаговременно согласовать это изменение с отделом организации учебного процесса.

Не допускается отмена лекции. При возникновении форс- мажорных обстоятельств преподаватель, назначенный для чтения лекций, обязан заблаговременно информировать о невозможности проведения занятий с объяснением причины.

Преподаватель, проводящий лекционные занятия, обязан вести учет посещаемости обучающихся по журналам групп. В случае неявки обучающихся на лекцию преподаватель обязан незамедлительно информировать деканат.

## МЕТОДИЧЕСКИЕ РЕКОМЕНДАЦИИ ДЛЯ ПРЕПОДАВАТЕЛЯ ПО ОРГАНИЗАЦИИ И ПРОВЕДЕНИЮ ЗАНЯТИЙ СЕМИНАРСКОГО ТИПА

### **Введение**

Занятия семинарского типа - одна из форм систематических занятий, на которых обучающиеся под руководством преподавателя приобретают необходимые умения и навыки по тому или иному разделу определенной дисциплины, входящей в учебный план.

Кафедрам рекомендуется разработать сборники задач, упражнений, вопросов и заданий, сопровождающихся методическими указаниями применительно к конкретным дисциплинам.

*Цель* занятий семинарского типа - предоставление возможностей для углубленного изучения теории, овладения практическими навыками и выработки самостоятельного творческого мышления у обучающихся.

### ***Задачи:***

- отражение в учебном процессе современных достижений науки;
- углубление теоретической и практической подготовки обучающихся;
- приближение учебного процесса к реальным условиям работы того или иного специалиста;
- формирование умения применять полученные знания на практике, осуществлять вычисления и расчеты;
- развитие инициативы и самостоятельности обучающихся;
- формирование навыков публичного выступления, способности представлять результаты проведенного исследования, умения вести дискуссию;
- контроль за освоением учебной дисциплины.

### ***Функции занятий семинарского типа:***

- учебно-познавательная - закрепление, расширение, углубление знаний, полученных на лекциях и в ходе самостоятельных занятий;
- обучающая - школа публичного выступления, развитие навыков отбора и обобщения информации;
- стимулирующая - определенный стимул к дальнейшей пробе своих творческих сил и подготовке к более активной работе;
- воспитательная - формирование мировоззрения и убеждений, воспитание самостоятельности, научного поиска, самостоятельности, смелости;
- контролирующая - в проверке уровня знаний и качества самостоятельной работы обучающихся.

### ***Обучение на занятиях семинарского типа направлено на:***

- обобщение, систематизацию, углубление, закрепление полученных теоретических знаний по дисциплине;
- формирование умений (аналитических, проектировочных, конструктивных и др.) применять полученные знания на практике;
- реализацию единства интеллектуальной, практической деятельности;
- формирование практических умений выполнять определенные действия, операции, необходимые в последующей профессиональной деятельности;
- выработку при решении поставленных задач таких профессионально значимых факторов, как самостоятельность, ответственность, точность.

**Рекомендации преподавателям для облегчения освоения обучающимся практических навыков в ходе практического (семинарского) занятия:**

1. Преподаватель составляет план каждого занятия, в который входит: определение

целей и задач, подбор материала к занятию, подбор литературы, рекомендуемой обучающимся к данной теме, разработка рекомендаций обучающимся по организации самостоятельной работы в ходе подготовки к занятию семинарского типа, распределение пунктов плана по времени, моделирование вступительной и заключительной частей семинара.

2. Тема занятия семинарского типа и основные вопросы обсуждения объявляются преподавателем заранее.

3. Преподаватель, ведущий занятия семинарского типа должен находиться в постоянном контакте с обучающимися.

4. Преподаватель может использовать любую из форм проведения занятий: обсуждение сообщений, докладов, рефератов, выполненных обучающимися по результатам учебных или научных исследований под руководством преподавателя, семинар-диспут, упражнения на самостоятельность мышления, письменная контрольная работа, коллоквиум, собеседование, решение ситуационных задач, кейсов, расчетных заданий и других современных технологий обучения. Выполнение расчетов, вычислений, работа с документацией, инструктивными справочниками, составление проектной, плановой и другой специальной документации.

5. Состав заданий для занятия должен быть спланирован так, чтобы за отведенное время их выполнили большинство обучающихся.

6. Преподавателю следует направлять ход обсуждений на формирование навыков профессиональной полемики и закрепление обсуждаемого материала. На занятиях обучающиеся учатся грамотно излагать проблемы, свободно высказывать свои суждения, рассматривать ситуации, способствующие профессиональной компетенции.

7. Во время проведения занятий подводятся итоги самостоятельной работы обучающихся по усвоению обсуждаемой научной проблемы. Особое значение имеет ознакомление обучающийся с методикой работы с учебной и научной литературой, навыками ее использования при самостоятельной работе, при подготовке к занятиям.

8. При проведении занятий в интерактивной форме (деловая, ролевая игра, ток-шоу и т.п.) преподавателю необходимо продумать и довести до обучающихся правила проведения, роли, функции, схемы взаимодействия участников, а также систему оценивания.

9. Строить ход занятий следует таким образом, чтобы обучающийся, овладев первоначальными профессиональными навыками и умениями, смогли в дальнейшем закрепить их в процессе практики и написания выпускной квалификационной работы.

При планировании состава и содержания занятий семинарского типа следует исходить из того, что все они имеют разные ведущие дидактические цели.

Практические работы направлены на формирование практических умений:

- учебных - решать задачи по физике, химии, математике и пр.;
- профессиональных - выполнять определенные действия, операции, необходимые в последующей профессиональной деятельности.

Семинарские занятия с целью овладения обучающимися общих и профессиональных компетенций, развития их личностных качеств.

В соответствии с ведущей дидактической целью содержанием занятий семинарского типа является:

- решение разного рода задач, в том числе профессиональных (анализ производственных ситуаций, решение ситуационных производственных задач,
- выполнение профессиональных функций в деловых играх и т.п.);
- выполнение вычислений, расчетов;
- работа с нормативными документами, инструктивными материалами, документами первичного учета и др.

Наряду с формированием умений и навыков в процессе практических занятий обобщаются, систематизируются, углубляются и конкретизируются теоретические знания, вырабатывается способность и готовность использовать теоретические знания на практике.

Содержанием семинарских занятий, в соответствии с ведущей дидактической целью, является подготовка докладов, выступлений, обзора материалов периодической печати и т.п. В процессе семинарских занятий формируются умения публичных выступлений, способность приобретать, высказывать и отстаивать собственные убеждения, систематизируется и расширяется объем знаний, реализуется региональный компонент, приобретаются навыки самостоятельной работы.

### **Организация и проведение занятий семинарского типа**

Практическое занятие проводится в учебных или компьютерных кабинетах. Продолжительностью 4 часа. В плане проведения практической работы указываются:

Семинарские занятия проводятся в учебных кабинетах. Продолжительностью, как правило, не менее 2-х академических часов. В плане проведения семинарского занятия указываются:

Планы проведения лабораторных работ, практических и семинарских занятий рассматриваются на заседаниях кафедры и утверждаются заведующим кафедрой.

Практические занятия могут носить:

– репродуктивный характер, в этом случае при их проведении обучающиеся пользуются подробными инструкциями, в которых определены пояснения к порядку выполнения работы;

– активный частично-поисковый характер - эти работы отличаются тем, что обучающиеся должны самостоятельно выбрать необходимое оборудование, способы выполнения работы по материалам инструктивной, справочной и др. литературы;

– интерактивный поисковый характер - такие работы характеризуются тем, что обучающиеся должны решить новую для них проблему, опираясь на имеющиеся теоретические знания.

Семинарские занятия могут проводиться в активной и интерактивной формах деловых игр, круглых столов, компьютерных симуляций, кейс-стади и пр., обеспечивающих максимальную активность обучающихся при обсуждении поставленных вопросов.

Для усиления профессиональной направленности практических и семинарских занятий рекомендуется проведение бинарных уроков. На таких занятиях, результаты лабораторных работ, практических и семинарских занятий, полученные на одной учебной дисциплине или профессиональном модуле являются основой для их выполнения на другой учебной дисциплине и профессиональном модуле.

Рекомендуется проведение сквозных практических работ на основе внутрипредметных связей, когда результаты, полученные в одной практической работе, используются при выполнении последующих практических работ по данной дисциплине.

Для повышения эффективности проведения практических занятий рекомендуется:

- разработка тестов входного контроля подготовленности обучающихся к их выполнению;

– разработка дифференцированных заданий на их выполнение с учетом индивидуальных особенностей обучающихся;

– максимальная организация самостоятельного выполнения обучающимися лабораторных работ, практических и семинарских занятий;

– использование бланков документов, инструктивных материалов;

– наличие материалов, позволяющих проконтролировать правильность выполнения обучающимися заданий расчетного характера.



# МЕТОДИЧЕСКИЕ МАТЕРИАЛЫ ДЛЯ ОБУЧАЮЩИХСЯ

## Методические рекомендации по самостоятельной работе

### Введение

Самостоятельная работа – часть учебного процесса, выполняемая обучающимися без посторонней помощи с целью усвоения, закрепления и совершенствования знаний, выработки соответствующих умений, приобретения практического опыта, формирования общекультурных, общепрофессиональных и профессиональных компетенций, составляющих содержание подготовки специалистов.

В образовательном процессе выделяют два вида самостоятельной работы:

1) Аудиторная – работа, выполняемая на учебных занятиях по заданию преподавателя;

2) Внеаудиторная – планируемая учебная, творческо-исследовательская работа, выполняемая вне занятий по заданию и при методическом руководстве преподавателя, но без его непосредственного участия.

Содержание и формы самостоятельной работы, обучающихся определяются в соответствии с ее целями:

#### Для овладения знаниями:

– чтение текста (учебника, первоисточника, дополнительной литературы, ресурсов Интернет);

- составление плана текста;
- графическое изображение структуры текста;
- составление электронной презентации;
- конспектирование текста;
- подготовка выписок из текста;
- работа со словарями и справочниками, ознакомление с нормативными документами;

- научно-исследовательская работа;
- использование компьютерной техники, интернета и др.;

#### Для закрепления и систематизации знаний:

– работа с конспектом лекций;

– работа над учебным материалом (учебника, первоисточника, дополнительной литературы, аудио- и видеозаписей);

- составление плана и тезисов ответа;
- составление таблиц для систематизации учебного материала;
- изучение нормативных материалов;
- ответы на контрольные вопросы;
- аналитическая обработка текста (аннотирование, рецензирование и др.);
- заполнение рабочих тетрадей, дневников практик;
- подготовка тезисов сообщений к выступлению на семинаре, конференции;
- подготовка рефератов, докладов, презентаций, эссе;
- составление резюме;
- написание истории болезни;
- составление библиографии, тематических кроссвордов и др.;

#### Для формирования умений:

- решение задач и упражнений по образцу;
- решение вариативных задач и упражнений;
- отработка манипуляций;
- выполнение расчетно-графических работ;
- решение ситуационных производственных (профессиональных) задач;

- подготовка к контрольным работам, практическим и лабораторным занятиям, семинарским занятиям, деловым играм, промежуточной аттестации;
- проектирование и моделирование разных видов и компонентов профессиональной деятельности;
- подготовка проектов;
- опытно-экспериментальная, научно-исследовательская работа;
- занятия в симуляционных классах, центрах;
- другие формы деятельности, в рамках формирования социокультурной среды, создания условий, необходимых для всестороннего развития и социализации личности, сохранения здоровья обучающихся, развития воспитательного компонента образовательного процесса.

## **Методические рекомендации для обучающихся по выполнению различных видов самостоятельной работы**

### **1. Составление плана**

План – это самая короткая форма оформления записей, которая не передаёт фактического содержания изучаемого материала, а лишь указывает схему его подачи и позволяет обучающимся:

- восстановить в памяти содержание источника;
- составить записи разного рода;
- ускорить проработку источника информации;
- организовать самоконтроль;
- сосредоточить внимание и стимулировать самостоятельную работу.

Составление плана при работе с текстом осуществляется по следующему алгоритму:

1. Прочитать текст целиком.
2. Разделить его на смысловые части.
3. Дать заголовки каждой части (заголовки должны отражать содержание части).

### **2. Составление тезисов**

Тезис – это положение, кратко излагающее какую-либо идею, а также одну из основных мыслей лекции, доклада и т.п.

Тезисы:

- повторяют, сжато формулируют и заключают написанное или изложенное устно;
- всегда имеют доказательства;
- всегда подразумевают аргументацию и выявляют суть содержания;
- позволяют обобщить материал.

Составление тезисов при работе с текстом осуществляется по следующему алгоритму:

1. Ознакомиться с содержанием материала.
2. Разбить текст на смысловые блоки.
3. Определить главную мысль каждой части.
4. Осмыслить суть этой мысли и передать её своими словами (или найти подходящую формулировку в тексте).
5. Тезисы необходимо нумеровать, чтобы сохранить логику авторских рассуждений.

### **3. Составление конспектов**

Конспект – это краткая запись содержания текста, выделение главных идей и положений. Основные требования к написанию конспекта: системность и логичность изложения материала, краткость, убедительность и доказательность.

Можно выделить следующие виды конспектов:

- **плановый.** При создании такого конспекта сначала пишется план текста, по каждому пункту которого даётся комментарий. Это могут быть цитаты или свободно изложенный текст.
- **тематический конспект,** является кратким изложением данной темы, раскрываемой по нескольким источникам.
- **текстуальный конспект,** представляет собой монтаж цитат, которые связаны логическими переходами.
- **свободный конспект,** включает в себя и цитаты, и собственные формулировки.

Составление конспекта может осуществляться по следующему алгоритму:

1. Прочитать текст, отметить в нём новые слова, непонятные места, имена, даты; составить перечень основных мыслей, содержащихся в тексте, составить простой план, который поможет группировать материал в соответствии с логикой изложения;
2. Выяснить в словаре значение новых непонятных слов, записать их в тетрадь или словарь в конце тетради;
3. Повторно прочитать текст, сочетая чтение с записью основных мыслей автора и их иллюстраций. Запись ведётся своими словами, без переписывания текста. Важно стремиться к краткости, пользуясь правилами записи текста;
4. Прочитать конспект ещё раз, доработать его.

### **4. Составление аннотации**

Аннотация – краткая характеристика текста (книги, статьи, рукописи), раскрывающая содержание и фиксирующая основные проблемы, затронутые в тексте, мнения, оценки, выводы автора.

Основные требования, предъявляемые к составлению аннотации, заключаются в следующем:

- композиция аннотации должна быть внутренне логична и может отличаться от композиции исходного текста;
- отбор сведений, формулирование выводов и их расположение зависят от характера аннотации;
- язык аннотации должен отличаться лаконичностью, простотой, ясностью;
- аннотация к статье оформляется на библиографической карточке, даётся без абзацев.

Аннотация имеет две обязательные части:

1. Содержит краткую характеристику текста и формулировку темы.
2. Перечисление основных положений текста и указание на адресата (читательскую аудиторию).

### **5. Составление рецензии и отзыва**

Отзыв – общая оценка, мнение, впечатление о работе, произведении без детального анализа. Рецензия – разбор и оценка какого-нибудь сочинения, работы, статьи, которая кратко, объективно воспроизводит взгляды автора; а также даёт развёрнутое научно-обоснованное оценочное отношение к ведущим идеям рецензируемого источника.

### **6. Составление доклада**

Доклад – публичное сообщение на определённую тему, способствующее формированию навыков исследовательской работы, стимулирующее познавательный интерес.

Составление доклада осуществляется по следующему алгоритму:

1. Подобрать литературу по изучаемой теме, познакомиться с её содержанием.
2. Пользуясь закладками, отметить наиболее существенные места и сделать выписки.
3. Используя рекомендации по составлению тематического конспекта и составленный план, написать доклад, в заключение которого обязательно выразить своё отношение к излагаемой теме и её содержанию.
4. Прочитать текст и отредактировать его.
5. Оформить его в соответствии с требованиями к оформлению. (При устном выступлении следует соблюдать требования к устной речи.)

## **7. Реферат**

Реферат – краткое изложение содержания книги, статьи или нескольких работ по общей тематике на основе классификации, обобщения, анализа, с формулировкой собственных выводов.

Рефераты классифицируются:

1) по полноте изложения:

- информативные (рефераты-конспекты);
- индикативные (рефераты-резюме);

2) по количеству реферируемых источников:

- монографические;
- обзорные;

3) по читательскому назначению:

- общие;
- ориентация на широкую аудиторию; характеристика содержания в целом;
- специализированные;
- ориентация на специалистов.

Структурные элементы реферата:

1. Титульный лист.
2. Содержание.
3. Введение.
4. Основная часть.
5. Заключение.
6. Список использованной литературы.
7. Приложения.

Титульный лист: Титульный лист является первой страницей и заполняется по определенным правилам (приложение).

Содержание: включает все разделы работы, а также наименования всех их подразделов и пунктов с указанием номеров страниц, с которых они начинаются.

Введение: обоснование темы реферата, её актуальность, значимость; перечисление вопросов, рассматриваемых в реферате; определение целей и задач работы; обзор источников и литературы.

Основная часть: основная часть имеет название, выражающее суть реферата; может состоять из двух-трёх разделов, которые тоже имеют название. В основной части глубоко и систематизировано излагается состояние изучаемого вопроса; приводятся противоречивые мнения, содержащиеся в различных источниках, которые анализируются и оцениваются с особой тщательностью.

Заключение (выводы автора и предложения): формулируются результаты анализа эволюции и тенденции развития рассматриваемого вопроса; даются предложения о способах решения существенных вопросов, пути применения результатов работы.

Список используемой литературы: содержит сведения об источниках, использованных автором в ходе работы над темой работы, которые оформляются в алфавитном порядке.

Приложения: таблицы, схемы, графики, фотографии, макеты, эскизы и т.п.

Основные требования, предъявляемые к реферату:

- точное изложение взглядов автора;
- изложение всех наиболее существенных моментов реферируемого источника
- соблюдение единого стиля изложения
- использование точного, краткого, литературного языка;
- логическая последовательность изложения;
- ограниченность объёма.

Приложение

### Образец оформления таблицы в тексте

Основным и конечным результатом педагогической деятельности является развитие личности, способностей и компетентности обучающихся. Одним из показателей являются результаты мониторинга успеваемости и качества знаний обучающихся. Эти данные размещаются в таблице 3, по которой можно проследить динамику процесса обучения.

Таблица 3 – Результаты обучения

Учебный год	Общее количество учащихся	Средний балл	% качества знаний	% успеваемости
2013	90	4,0	100 %	100 %
2014	94	4,5	100 %	100 %
2015	117	4,7	100 %	100 %

### Образец оформления простого рисунка в тексте

Основным и конечным результатом педагогической деятельности является развитие личности, способностей и компетентности обучающихся. Одним из показателей являются результаты мониторинга успеваемости и качества знаний.



Рис. 1 – Средний балл по преподаваемым дисциплинам за три года

На рис. 1 четко виден рост графиков среднего балла за последние три года по преподаваемым дисциплинам.

### Образец оформления сложного рисунка в тексте

Ширина периодонтальной щели колеблется от 0,1 до 0,55 мм. Направление пучков коллагеновых волокон периодонта неодинаково в различных его отделах. В устье зубной альвеолы (краевой периодонт) в удерживающем аппарате можно выделить зубодесневую, межзубную и зубоальвеолярную группы пучков волокон (Рис. 5).

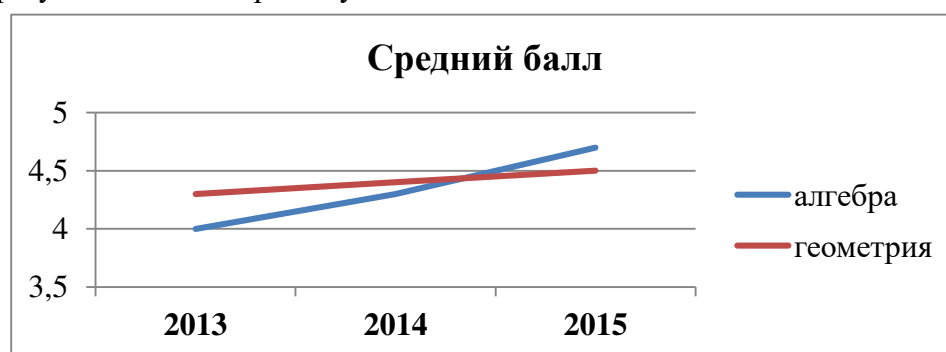

Рисунок 5 – Волокна периодонта

1 - межсосочковые; 2 - циркулярные; 3 - межзубные; 4 - зубодесневые

Зубодесневые волокна начинаются от цемента корня у дна десневого кармана и распространяются веерообразно кнаружи в соединительную ткань десны. Толщина пучков не превышает 0,1 мм.

#### **Образец оформления простого маркированного списка**

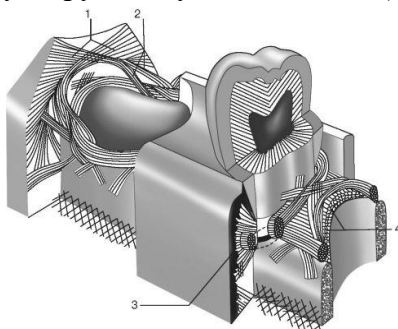
К опасным факторам экологического характера следует отнести следующие явления:

- ускоренное разрушение почвы и ее загрязнение тяжелыми металлами, другими вредными веществами;
- загрязнение и истощение водных ресурсов и т. п.

#### **Образец оформления простого нумерованного списка**

К опасным факторам экологического характера следует отнести следующие явления:

1. Ускоренное разрушение почвы и ее загрязнение тяжелыми металлами, другими вредными веществами;
2. Загрязнение атмосферы вредными химическими веществами, шумом, электромагнитными полями и ионизирующими излучениями;
3. Кислотные дожди;
4. Загрязнение и истощение водных ресурсов и т. п.

#### **Образец оформления сложного списка**

Можно выделить несколько факторов, влияющих на успех лечения:

1. Тщательное изучение исходной клинической картины:
  - линия улыбки (визуализация десневого края);
  - биотип мягких тканей (толстый, тонкий).
2. Планирование имплантологического лечения с ортопедической и хирургической точки зрения включает:
  - оценку возможности установки имплантатов в выгодное по ортопедическим показателям положение.

МИНИСТЕРСТВО ЗДРАВООХРАНЕНИЯ РОССИЙСКОЙ ФЕДЕРАЦИИ  
федеральное государственное бюджетное учреждение  
«Национальный медицинский исследовательский центр имени В.А. Алмазова»  
Министерства здравоохранения Российской Федерации  
(ФГБУ «НМИЦ им. В.А. Алмазова» Минздрава России)

ИНСТИТУТ МЕДИЦИНСКОГО ОБРАЗОВАНИЯ

ОДОБРЕНО  
Учебно-методическим советом  
ФГБУ «НМИЦ им. В.А. Алмазова»  
Минздрава России  
«15» октября 2024 г.  
Протокол №07/2024г.

УТВЕРЖДАЮ  
Генеральный директор  
ФГБУ «НМИЦ им. В.А. Алмазова»  
Минздрава России  
Е.В. Шляхто  
«25» октября 2024 г.

Заседание Ученого совета  
«25» октября 2024 г.  
Протокол № 10

**МЕТОДИЧЕСКИЕ МАТЕРИАЛЫ**

по дисциплине «**Письменная профессиональная коммуникация на иностранном языке**»

специалитет по специальности  
**37.05.01 Клиническая психология**

Очная форма обучения

Санкт-Петербург  
2024

## ЛИСТ СОГЛАСОВАНИЯ

Методические материалы по дисциплине «Письменная профессиональная коммуникация на иностранном языке» рассмотрена и одобрена на заседании кафедры гуманитарных наук.



## СОДЕРЖАНИЕ

№п/п	Наименование методических материалов
1	МЕТОДИЧЕСКИЕ РЕКОМЕНДАЦИИ ДЛЯ ПРЕПОДАВАТЕЛЯ ПО ОРГАНИЗАЦИИ И ПРОВЕДЕНИЮ ЗАНЯТИЙ ЛЕКЦИОННОГО ТИПА
2	МЕТОДИЧЕСКИЕ РЕКОМЕНДАЦИИ ДЛЯ ПРЕПОДАВАТЕЛЯ ПО ОРГАНИЗАЦИИ И ПРОВЕДЕНИЮ ЗАНЯТИЙ СЕМИНАРСКОГО ТИПА
3	МЕТОДИЧЕСКИЕ МАТЕРИАЛЫ ДЛЯ ОБУЧАЮЩИХСЯ
3.1	Методические рекомендации по самостоятельной работе
3.2	Методические рекомендации для обучающихся по выполнению различных видов самостоятельной работы (с Приложением образцов)

## МЕТОДИЧЕСКИЕ РЕКОМЕНДАЦИИ ДЛЯ ПРЕПОДАВАТЕЛЯ ПО ОРГАНИЗАЦИИ И ПРОВЕДЕНИЮ ЗАНЯТИЙ ЛЕКЦИОННОГО ТИПА

### Введение

Занятие лекционного типа является одной из основных системообразующих форм организации учебного процесса. Лекция представляет собой систематическое, последовательное, монологическое изложение преподавателем - лектором учебного материала, как правило, теоретического характера. Такое занятие представляет собой элемент технологии представления учебного материала путем логически стройного, систематически последовательного и ясного изложения.

Лекция требует порой от лектора особого физического, умственного и душевного напряжения, энтузиазма. Заурядно прочитанная лекция никогда не вызовет оживления аудитории и, как правило, никогда не достигнет своей цели и будет забыта сразу же после своего прочтения. Аналогичными могут быть последствия и для лекции, автор которой не покажет высокого уровня знаний и профессионализм, не сумеет обосновать актуальности и необходимости учебного материала для практики.

Лекция - в переводе с латинского означает чтение, систематическое, последовательное изложение учебного материала, какого-либо вопроса, темы, раздела, предмета, методов науки. В общих чертах лекцию иногда определяют как полутора-двухчасовое систематизированное изложение важных проблем науки посредством живой и хорошо организованной речи.

Лекция составляет основу теоретического обучения и должна давать систематизированные основы научных знаний по дисциплине, раскрывать состояние и перспективы развития соответствующей области науки и техники, концентрировать внимание обучающихся на наиболее сложных и узловых вопросах, стимулировать их активную познавательную деятельность и способствовать формированию творческого мышления.

Цель лекции – организация целенаправленной познавательной деятельности обучающихся по овладению программным материалом учебной дисциплины. Чтение курса лекций позволяет дать связанное, последовательное изложение материала в соответствии с новейшими данными науки, сообщить слушателям основное содержание предмета в целостном, систематизированном виде.

Преподавание учебных дисциплин и междисциплинарных курсов осуществляется в соответствии с ФГОС ВО и учебным планом.

Ведущим методом в лекции выступает устное изложение учебного материала, с использованием мультимедийной и электронно-вычислительной техники, схем, плакатов и др.

Лекции читаются заведующим кафедрой, профессорами и доцентами.

Квалификация преподавателя высшей школы в значительной мере определяется тем, насколько содержательно и мастерски читает он лекции. Обычно выделяют следующие основные элементы лекторского мастерства, которые делают его эффективным средством обучения и воспитания в вузе:

- научность, содержательность;
- связь теории с практикой;
- систематичность, последовательность и доступность обучения;
- умение достигать наибольшей взаимной связи с аудиторией, создание атмосферы сопереживания;
- воздействие личности лектора на аудиторию;
- умение организовывать самостоятельную работу обучающихся, возбудить интерес к работе с книгой, использованию электронной библиотеки и Интернет-ресурсов.

Лекция должна иметь четкую структуру и логику раскрытия последовательно излагаемых вопросов, необходимую идейно-теоретическую направленность, твердый теоретический и методический «стержень», законченный характер освещения определенной темы (или проблемы), тесную увязку с предыдущим материалом.

Лекция может быть:

- доказательной и аргументированной, содержать достаточное количество ярких и убедительных примеров, фактов, обоснований;

- проблемной, раскрывать противоречия и указывать пути их решения, ставить перед обучающимися вопросы для размышления.

- наглядной, сочетаться по возможности с демонстрацией аудиовизуальных материалов, макетов, моделей, образцов и т.д.

Не стоит забывать, что использование мультимедийной техники, компьютера с выходом в Интернет не способны заменить живой речи преподавателя.

В какой бы форме лекция не преподносилась, все же педагог с его методическими приемами доведения учебного материала будет по-прежнему оставаться центральной фигурой занятия, а умелое и рациональное использование им средств наглядности будет одним из ярких признаков мастерства наглядным и доступным для данной аудитории. Кроме этого, лекция должна:

- обладать внутренней убежденностью, силой логической аргументации и вызывать у обучающихся необходимый интерес познания, давать направления для самостоятельной работы обучающихся;

- отражать методическую обработку материала (выделение главных мыслей и положений, подчеркивание выводов, повторение их в различных формулировках);

- должна излагаться четким и ясным языком, содержать разъяснение всех вновь вводимых терминов и понятий.

### **Структура лекции**

Лекция состоит из трех основных частей: вступительной, основной и заключительной.

**Вступительная** часть определяет название темы, план и цель лекции. Она призвана заинтересовать и настроить аудиторию. В этой части лекции преподавателем излагается актуальность, основная идея, связь данной лекции с предыдущими занятиями, ее основные вопросы. Введение должно быть кратким и целенаправленным.

В **основной** части лекции реализуется научное содержание темы, все главные узловые вопросы, проводится вся система доказательств с использованием наиболее целесообразных методических приемов. Каждый учебный вопрос заканчивается краткими выводами, логически подводящими обучающихся к следующему вопросу лекции.

**Заключительная** часть имеет целью обобщать в кратких формулировках основные идеи лекции, логически завершая ее как целостное творение.

Каждая из структурных частей лекции чрезвычайно важна в доведении материала обучаемым, и сравнивать их по приоритетности просто некорректно. У каждой из них своя цель, специфика, временные рамки, особенности и сложности.

Лекция по своему структурному построению должна придерживаться данных общих правил. Однако отдельные виды лекций все же могут иметь свои особенности как по содержанию, так и по структуре, которые необходимо учитывать в последующем при составлении их планов.

### **Основные функции и виды лекции**

Лекции присущи три основные педагогические функции, которые определяют ее возможности в учебном процессе: познавательная, развивающая и организующая.

Познавательная функция выражается в возможности средствами лекции обеспечить слушателей основной научной информацией, необходимой для их профессиональной и исследовательской деятельности.

Развивающая функция лекции реализуется в непосредственном контакте обучающегося с преподавателем, становлении у обучающихся творческой мыслительной деятельности, обеспечивающей их профессионально-личностное развитие.

Организирующая функция предусматривает управление самостоятельной работой обучающихся, как в процессе занятия, так и во внеаудиторное время.

Выделяют четыре основных вида лекций применяемые для передачи теоретического материала: вводная, информационная, заключительная и обзорная.

**Вводная лекция** – один из наиболее важных и трудных видов лекции при чтении систематических курсов. От успеха этой лекции во многом зависит успех усвоения всего курса. Она может содержать:

**Вводная лекция** – один из наиболее важных и трудных видов лекции при чтении систематических курсов. От успеха этой лекции во многом зависит успех усвоения всего курса. Она может содержать:

- определение учебной дисциплины;
- краткую историческую справку о дисциплине;
- цели и задачи дисциплины, её роль в общей системе обучения и связь со смежными дисциплинами;
- основные проблемы (понятия и определения) данной науки;
- основную и дополнительную учебную литературу;
- особенности самостоятельной работы обучающихся над учебной дисциплиной и формы участия в научно-исследовательской работе;
- отчетность по курсу.

**Информационная лекция** ориентирована на изложение и объяснение обучающимся научной информации, подлежащей осмыслению и запоминанию. Это самый традиционный тип лекций в практике высшей школы.

**Заключительная лекция** предназначена для обобщения полученных знаний и раскрытия перспектив дальнейшего развития данной науки.

**Обзорная лекция** — это систематизация научных знаний на высоком уровне, допускающая большое число ассоциативных связей в процессе осмысления информации, излагаемой при раскрытии внутри предметной и меж предметной связей, исключая детализацию и конкретизацию. Как правило, стержень излагаемых теоретических положений составляет научно-понятийная и концептуальная основа всего курса или крупных его разделов.

В зависимости от предмета изучаемой дисциплины и дидактических целей могут быть использованы в учебном процессе проблемная лекция, лекция-визуализация, лекция-пресс-конференция, лекция с заранее запланированными ошибками, лекция вдвоем и др.

На **проблемной лекции** новое знание вводится через проблемность вопроса, задачи или ситуации. При этом процесс познания обучающихся в сотрудничестве и диалоге с преподавателем приближается к исследовательской деятельности. Содержание проблемы раскрывается путем организации поиска ее решения или суммирования и анализа традиционных и современных точек зрения.

**Лекция-визуализация** представляет собой визуальную форму подачи лекционного материала с использованием технических средств обучения или аудиовидеотехники (видео-лекция). Чтение такой лекции сводится к развернутому или краткому комментированию просматриваемых визуальных материалов.

**Лекция-пресс-конференция** проводится как научно-практическое занятие, с заранее поставленной проблемой и системой докладов, длительностью 5-10 минут. Каждое выступление представляет собой логически законченный текст, заранее подготовленный в рамках предложенной преподавателем программы. Совокупность представленных текстов позволит всесторонне осветить проблему. В конце лекции преподаватель подводит итоги самостоятельной работы и выступлений обучающихся, дополняя или уточняя предложенную информацию, формулирует основные выводы.

**Лекция вдвоем (или бинарная лекция)** - это разновидность чтения лекции в форме диалога двух преподавателей (либо как представителей двух научных школ, либо как теоретика

и практика). Необходимы: демонстрация культуры дискуссии, вовлечение в обсуждение проблемы обучающихся.

**Лекция с заранее запланированными ошибками** - рассчитана на стимулирование обучающихся к постоянному контролю предлагаемой информации (поиск ошибки: содержательной, методологической, орфографической). В конце лекции проводится диагностика слушателей и разбор сделанных ошибок.

**Лекция-консультация** может проходить по разным сценариям. Первый вариант осуществляется по типу «вопросы—ответы». Лектор отвечает в течение лекционного времени на вопросы обучающихся по всем разделу или всему курсу. Второй вариант такой лекции, представляемой по типу «вопросы—ответы—дискуссия», является тройным сочетанием: изложение новой учебной информации лектором, постановка вопросов и организация дискуссии в поиске ответов на поставленные вопросы».

Кроме рассмотренных видов лекций различают еще и такие лекции, как лекция – беседа, лекция – воспоминание, лекция-концерт, лекция-показ, лекция-экскурсия и др.

### **Порядок подготовки и проведения лекции**

Подготовка лекции начинается с разработки преподавателем структуры рабочего лекционного курса по конкретной дисциплине. Руководством здесь должна служить рабочая программа дисциплины (далее - РП, разработанная с учетом требований ФГОС ВО, учебного плана).

Структура лекционного курса обычно включает в себя вступительную, основную и заключительную части. Количество лекций в той или иной части определяется с учетом общего количества часов, отведенных для лекционной работы согласно учебному плану.

После определения структуры лекционного курса можно приступить к подготовке той или иной конкретной лекции. Методика работы над лекцией предполагает примерно следующие этапы:

- 1) отбор материала для лекции, составление списков основной и дополнительной литературы;
- 2) определение объема и содержания лекции;
- 3) выбор последовательности и логики изложения, написание конспекта;
- 4) подбор иллюстративного материала;
- 5) выработка манеры чтения лекции.

Отбор материала для лекции определяется ее темой. Лектору следует тщательно ознакомиться с содержанием темы в базовой учебной литературе, которой пользуются обучающийся, чтобы выяснить, какие аспекты изучаемой проблемы хорошо изложены, какие данные устарели и требуют корректировки. Следует обдумать обобщения, которые необходимо сделать, выделить спорные взгляды и четко сформировать свою точку зрения на них.

Определение объема и содержания лекции - второй важный этап подготовки лекции, определяющий темп изложения материала. Это обусловлено ограниченностью временных рамок, определяющих учебные часы на каждую дисциплину. Не рекомендуется идти по пути планирования чтения на лекциях всего предусмотренного программой материала в ущерб полноте изложения основных вопросов. Лекция должна содержать столько информации, сколько может быть усвоено аудиторией в отведенное время. Лекцию нужно разгружать от части материала, перенося его на самостоятельное изучение. Этот материал наряду с лекционным должен выноситься на экзамен. Если лекция будет прекрасно подготовлена, но перегружена фактическим (статистическим, и т.п.) материалом, то она будет малоэффективной и не достигнет поставленной цели. Кроме того, при выборе объема лекции необходимо учитывать возможность «среднего» обучающегося записать ту информацию, которую, по мнению преподавателя, он должен обязательно усвоить.

Приступая к решению вопроса об объеме и содержании лекции, следует учитывать ряд особенных, специфических черт этого вида занятий, в том числе и дидактическую характеристику лекции. Объем и содержание лекции зависят и от ряда классификационных

характеристик лекционного занятия. Существуют классификации лекций по различным основаниям:

- месту в лекционном или учебном курсе (вводная, установочная, обзорная, итоговая и др.);
- преимущественной форме обучения (лекции при очном, заочном и очно-заочном (вечернем) обучении);
- частоте общения лектора с аудиторией (разовая, систематическая, цикловая ит.п.);
- степени проблемности изложения материала (информационная, проблемная, дискуссия и т.п.).

Так, например, вводная лекция читается, как правило, в начале курса с целью дать обучающимся общее представление о его содержании, месте в учебном процессе и роли в их будущей практической деятельности. Вводная лекция в значительной степени может носить популярный характер и читаться монологически. На вводной лекции может быть дан список необходимой для работы литературы, разъяснено, какие вопросы будут изучены на семинарских занятиях, выделены проблемы, решение которых потребует особых усилий.

Очень полезен для установления интереса со стороны слушателей краткий рассказ об истории кафедры и ее научном потенциале, существующей научной школе по данному направлению, перспективах сотрудничества с кафедрой.

Содержание лекции должно отвечать ряду дидактических принципов. Основными из них являются: целостность, научность, доступность, систематичность и наглядность.

Целостность лекции обеспечивается созданием единой ее структуры, основанной на взаимосвязи задач занятия и содержания материала, предназначенного для усвоения обучающимися. В тех случаях, когда на одном занятии достигнуть такой целостности не представляется возможным, это должно быть специально обосновано лектором ссылками на предыдущее или последующее изложение, на литературные и другие источники.

Научность лекции предполагает соответствие материала основным положениям современной науки, абсолютное преобладание объективного фактора и доказательность выдвигаемых положений. Каждый тезис должен быть четко сформулированным и непротиворечивым. Прежде чем приступить к доказательству, необходимо выяснить, насколько тезис усвоен обучающимися. В ходе всего доказательства тезис должен оставаться неизменным.

Лектор должен стремиться к чистоте речи, избегать слов-паразитов («значит», «так сказать», «понимаете»). Принцип доступности лекции предполагает, что содержание учебного материала должно быть понятным, а объем этого материала посильным для «среднего» обучающегося.

Следование принципу систематичности требует соблюдения ряда педагогических правил. К ним, первую очередь, относят:

- взаимосвязь изучаемого материала с ранее изученным, постепенное повышение сложности рассматриваемых вопросов;
- взаимосвязь частей изучаемого материала;
- обобщение изученного материала;
- стройность изложения материала по содержанию и внешней форме его подачи, рубрикация курса, темы, вопроса;
- единообразие структуры построения материала.

Дидактический принцип наглядности в обучении основан на том, что ознакомление обучающихся с каким-либо новым явлением или предметом начинается с конкретного ощущения и восприятия, однако, массированное применение их на лекции ведет к повышенному утомлению обучающихся. Преподаватель должен очень четко представлять, на каком именно этапе лекции он будет использовать ту или иную наглядность, а также случаи отсутствия возможности ее использования по независящим от него причинам.

Выбор последовательности и логики изложения материала - следующий этап работы над лекцией. При составлении плана лекции лучше выделить самостоятельные разделы, после

каждого из которых желательно сделать обобщения. Выделить информацию, на которой необходимо сконцентрировать внимание слушателей. Определяя логику построения лекции, следует четко определить, каким методом изложения вы будете пользоваться - методом индукции, дедукции или аналогии.

Индуктивный метод состоит в движении от частного к общему. Индукция может быть полной, когда обобщение делается из анализа всех без исключения характеристик, параметров или других данных об изучаемом явлении или предмете. Недостатком ее является громоздкость, так как приходится иногда оперировать с большим числом данных. Поэтому более распространена индукция неполная, когда обобщения делают на основании некоторых (не исчерпывающих, но достаточных) данных.

Дедуктивный метод изложения состоит в движении от общего к частному. Дедукцией пользуются в том случае, если известна какая-либо общая закономерность и на ее основе подлежат анализу отдельные проявления этой закономерности.

Метод аналогии основан на вынесении заключения об изучаемом явлении по сходству с другими известными явлениями. Это сходство может быть установлено по нескольким признакам, которые должны быть существенными и характеризовать явление с различных сторон. Проводя аналогию, нужно устанавливать и развитие рассматриваемых явлений, что способствует объективности анализа. Следует избегать использования поверхностных признаков аналогии, так как это может привести к типичной ошибке, называемой «ложной аналогией».

Особое внимание следует уделить требованиям к конспектированию лекций. В методической литературе не существует единого правила к тому, как нужно записывать лекцию. Это зависит от индивидуальных особенностей требований преподавателей и индивидуальных качеств личности обучающихся. Формирование культуры ведения лекционных записей - важная педагогическая задача. Конспект полезен тогда, когда изначально ориентирован на одновременную со слушанием лекции мыслительную переработку материала, на выделение и фиксацию в тезисно-аргументированной форме главного содержания лекции.

Подбор иллюстрированного материала может быть немаловажным этапом подготовки лекции. Несмотря на разнообразие наглядных пособий, при их использовании следует соблюдать некоторые общие правила. Демонстрационный материал во всех случаях должен играть подчиненную роль, быть одним из аппаратов лектора, а не подменять содержания лекции. В каждый момент лекции необходимо демонстрировать только тот наглядный материал, который иллюстрирует излагаемые положения. Подбор иллюстративного материала может быть немаловажным этапом подготовки лекции. Таблицы, диапозитивы, рисунки, схемы необходимо не только тщательно отобрать, но определить и зафиксировать их последовательность при чтении лекции.

Выработка индивидуальной манеры чтения лекции — исключительно важный и длительный период в подготовке к лекционному занятию. Прежде всего, не следует никогда читать текст лекции. Надо стремиться к ведению активного диалога с аудиторией, держать себя непринужденно, свободно, уверенно, передвигаться по аудитории, следя за тем, успевают ли обучающийся записывать за вами. Целесообразно повторять наиболее важные положения, периодически менять тембр голоса, логические ударения, показывая этим важность раздела, мысли, вывода или обобщения. Это нужно заранее продумать при подготовке лекции, отметить в лекционной модели, например, подчеркивая те или иные блоки лекции цветными фломастерами.

**Заключительный этап работы** над текстом лекции - ее оформление. Абсолютное большинство начинающих лекторов подобранные материалы оформляет в виде конспектов. Более опытные преподаватели обходятся разного рода тезисными записями и планами. В педагогической литературе рекомендуется использовать лекционную модель (расширенный план лекции), которая используется при чтении лекции. Требования к организации и

проведению лекционных занятий:

- Организационно-методической базой проведения занятий является учебный план специальности. На основе него объем часов аудиторных занятий, отведенный для каждой учебной дисциплины, делится на часы лекционных, практических, лабораторных и других занятий соответствующими кафедрами, с указанием форм контроля текущей и промежуточной аттестации обучаемых.

- Преподаватель, назначенный для чтения лекций, обязан до начала учебного процесса подготовить учебно-методические материалы, необходимые для проведения лекционно-семинарских занятий. К ним относятся:

- рабочая программа учебной дисциплины с Приложением «Оценочные средства»;
- методические материалы по дисциплине для преподавателя и обучающихся

Разработанный комплект учебно-методических материалов предоставляется в бумажном и электронном виде, обсуждается на заседании кафедры перед началом учебного года и утверждается заместителем директора по УМР.

- Преподаватель обязан проводить лекционные занятия в строгом соответствии с годовым учебным графиком и утвержденным на его основе расписанием лекций.

Категорически запрещается:

- заканчивать лекционные занятия ранее или позже установленного в расписании времени;
- досрочно (до окончания семестра) завершать чтение курса;
- самовольно изменять время или место проведения лекционных занятий.

В случае возникновения объективной необходимости переноса занятий на другое время или в другую аудиторию, преподаватель обязан заблаговременно согласовать это изменение с отделом организации учебного процесса.

Не допускается отмена лекции. При возникновении форс- мажорных обстоятельств преподаватель, назначенный для чтения лекций, обязан заблаговременно информировать о невозможности проведения занятий с объяснением причины.

Преподаватель, проводящий лекционные занятия, обязан вести учет посещаемости обучающихся по журналам групп. В случае неявки обучающихся на лекцию преподаватель обязан незамедлительно информировать деканат.



## **МЕТОДИЧЕСКИЕ РЕКОМЕНДАЦИИ ДЛЯ ПРЕПОДАВАТЕЛЯ ПО ОРГАНИЗАЦИИ И ПРОВЕДЕНИЮ ЗАНЯТИЙ СЕМИНАРСКОГО ТИПА**

### **Введение**

Занятия семинарского типа - одна из форм систематических занятий, на которых обучающиеся под руководством преподавателя приобретают необходимые умения и навыки по тому или иному разделу определенной дисциплины, входящей в учебный план.

Кафедрам рекомендуется разработать сборники задач, упражнений, вопросов и заданий, сопровождающихся методическими указаниями применительно к конкретным дисциплинам.

*Цель* занятий семинарского типа - предоставление возможностей для углубленного изучения теории, овладения практическими навыками и выработки самостоятельного творческого мышления у обучающихся.

### ***Задачи:***

- отражение в учебном процессе современных достижений науки;
- углубление теоретической и практической подготовки обучающихся;
- приближение учебного процесса к реальным условиям работы того или иного специалиста;
- формирование умения применять полученные знания на практике, осуществлять вычисления и расчеты;
- развитие инициативы и самостоятельности обучающихся;
- формирование навыков публичного выступления, способности представлять результаты проведенного исследования, умения вести дискуссию;
- контроль за освоением учебной дисциплины.

### ***Функции занятий семинарского типа:***

- учебно-познавательная - закрепление, расширение, углубление знаний, полученных на лекциях и в ходе самостоятельных занятий;
- обучающая - школа публичного выступления, развитие навыков отбора и обобщения информации;
- стимулирующая - определенный стимул к дальнейшей пробе своих творческих сил и подготовке к более активной работе;
- воспитательная - формирование мировоззрения и убеждений, воспитание самостоятельности, научного поиска, самостоятельности, смелости;
- контролирующая - в проверке уровня знаний и качества самостоятельной работы обучающихся.

### ***Обучение на занятиях семинарского типа направлено на:***

- обобщение, систематизацию, углубление, закрепление полученных теоретических знаний по дисциплине;
- формирование умений (аналитических, проектировочных, конструктивных и др.) применять полученные знания на практике;
- реализацию единства интеллектуальной, практической деятельности;
- формирование практических умений выполнять определенные действия, операции, необходимые в последующей профессиональной деятельности;
- выработку при решении поставленных задач таких профессионально значимых факторов, как самостоятельность, ответственность, точность.

**Рекомендации преподавателям для облегчения освоения обучающимся практических навыков в ходе практического (семинарского) занятия:**

1. Преподаватель составляет план каждого занятия, в который входит: определение

целей и задач, подбор материала к занятию, подбор литературы, рекомендуемой обучающимся к данной теме, разработка рекомендаций обучающимся по организации самостоятельной работы в ходе подготовки к занятию семинарского типа, распределение пунктов плана по времени, моделирование вступительной и заключительной частей семинара.

2. Тема занятия семинарского типа и основные вопросы обсуждения объявляются преподавателем заранее.

3. Преподаватель, ведущий занятия семинарского типа должен находиться в постоянном контакте с обучающимися.

4. Преподаватель может использовать любую из форм проведения занятий: обсуждение сообщений, докладов, рефератов, выполненных обучающимися по результатам учебных или научных исследований под руководством преподавателя, семинар-диспут, упражнения на самостоятельность мышления, письменная контрольная работа, коллоквиум, собеседование, решение ситуационных задач, кейсов, расчетных заданий и других современных технологий обучения. Выполнение расчетов, вычислений, работа с документацией, инструктивными справочниками, составление проектной, плановой и другой специальной документацией.

5. Состав заданий для занятия должен быть спланирован так, чтобы за отведенное время их выполнили большинство обучающихся.

6. Преподавателю следует направлять ход обсуждений на формирование навыков профессиональной полемики и закрепление обсуждаемого материала. На занятиях обучающиеся учатся грамотно излагать проблемы, свободно высказывать свои суждения, рассматривать ситуации, способствующие профессиональной компетенции.

7. Во время проведения занятий подводятся итоги самостоятельной работы обучающихся по усвоению обсуждаемой научной проблемы. Особое значение имеет ознакомление обучающегося с методикой работы с учебной и научной литературой, навыками ее использования при самостоятельной работе, при подготовке к занятиям.

8. При проведении занятий в интерактивной форме (деловая, ролевая игра, ток-шоу и т.п.) преподавателю необходимо продумать и довести до обучающихся правила проведения, роли, функции, схемы взаимодействия участников, а также систему оценивания.

9. Строить ход занятий следует таким образом, чтобы обучающийся, овладев первоначальными профессиональными навыками и умениями, смог в дальнейшем закрепить их в процессе практики и написания выпускной квалификационной работы.

При планировании состава и содержания занятий семинарского типа следует исходить из того, что все они имеют разные ведущие дидактические цели.

Практические работы направлены на формирование практических умений:

- учебных - решать задачи по физике, химии, математике и пр.;
- профессиональных - выполнять определенные действия, операции, необходимые в последующей профессиональной деятельности.

Семинарские занятия с целью овладения обучающимися общих и профессиональных компетенций, развития их личностных качеств.

В соответствии с ведущей дидактической целью содержанием занятий семинарского типа является:

- решение разного рода задач, в том числе профессиональных (анализ производственных ситуаций, решение ситуационных производственных задач,
- выполнение профессиональных функций в деловых играх и т.п.);
- выполнение вычислений, расчетов;
- работа с нормативными документами, инструктивными материалами, документами первичного учета и др.

Наряду с формированием умений и навыков в процессе практических занятий обобщаются, систематизируются, углубляются и конкретизируются теоретические знания, вырабатывается способность и готовность использовать теоретические знания на практике.

Содержанием семинарских занятий, в соответствии с ведущей дидактической целью, является подготовка докладов, выступлений, обзора материалов периодической печати и т.п. В процессе семинарских занятий формируются умения публичных выступлений, способность приобретать, высказывать и отстаивать собственные убеждения, систематизируется и расширяется объем знаний, реализуется региональный компонент, приобретаются навыки самостоятельной работы.

### **Организация и проведение занятий семинарского типа**

Практическое занятие проводится в учебных или компьютерных кабинетах. Продолжительностью 4 часа. В плане проведения практической работы указываются:

Семинарские занятия проводятся в учебных кабинетах. Продолжительностью, как правило, не менее 2-х академических часов. В плане проведения семинарского занятия указываются:

Планы проведения лабораторных работ, практических и семинарских занятий рассматриваются на заседаниях кафедры и утверждаются заведующим кафедрой.

Практические занятия могут носить:

– репродуктивный характер, в этом случае при их проведении обучающиеся пользуются подробными инструкциями, в которых определены пояснения к порядку выполнения работы;

– активный частично-поисковый характер - эти работы отличаются тем, что обучающиеся должны самостоятельно выбрать необходимое оборудование, способы выполнения работы по материалам инструктивной, справочной и др. литературы;

– интерактивный поисковый характер - такие работы характеризуются тем, что обучающиеся должны решить новую для них проблему, опираясь на имеющиеся теоретические знания.

Семинарские занятия могут проводиться в активной и интерактивной формах деловых игр, круглых столов, компьютерных симуляций, кейс-стади и пр., обеспечивающих максимальную активность обучающихся при обсуждении поставленных вопросов.

Для усиления профессиональной направленности практических и семинарских занятий рекомендуется проведение бинарных уроков. На таких занятиях, результаты лабораторных работ, практических и семинарских занятий, полученные на одной учебной дисциплине или профессиональном модуле являются основой для их выполнения на другой учебной дисциплине и профессиональном модуле.

Рекомендуется проведение сквозных практических работ на основе внутрипредметных связей, когда результаты, полученные в одной практической работе, используются при выполнении последующих практических работ по данной дисциплине.

Для повышения эффективности проведения практических занятий рекомендуется:

- разработка тестов входного контроля подготовленности обучающихся к их выполнению;

– разработка дифференцированных заданий на их выполнение с учетом индивидуальных особенностей обучающихся;

– максимальная организация самостоятельного выполнения обучающимися лабораторных работ, практических и семинарских занятий;

– использование бланков документов, инструктивных материалов;

– наличие материалов, позволяющих проконтролировать правильность выполнения обучающимися заданий расчетного характера.

# МЕТОДИЧЕСКИЕ МАТЕРИАЛЫ ДЛЯ ОБУЧАЮЩИХСЯ

## Методические рекомендации по самостоятельной работе

### Введение

Самостоятельная работа – часть учебного процесса, выполняемая обучающимися без посторонней помощи с целью усвоения, закрепления и совершенствования знаний, выработки соответствующих умений, приобретения практического опыта, формирования общекультурных, общепрофессиональных и профессиональных компетенций, составляющих содержание подготовки специалистов.

В образовательном процессе выделяют два вида самостоятельной работы:

1) Аудиторная – работа, выполняемая на учебных занятиях по заданию преподавателя;

2) Внеаудиторная – планируемая учебная, творческо-исследовательская работа, выполняемая вне занятий по заданию и при методическом руководстве преподавателя, но без его непосредственного участия.

Содержание и формы самостоятельной работы, обучающихся определяются в соответствии с ее целями:

#### Для овладения знаниями:

– чтение текста (учебника, первоисточника, дополнительной литературы, ресурсов Интернет);

- составление плана текста;
- графическое изображение структуры текста;
- составление электронной презентации;
- конспектирование текста;
- подготовка выписок из текста;
- работа со словарями и справочниками, ознакомление с нормативными документами;

- научно-исследовательская работа;
- использование компьютерной техники, интернета и др.;

#### Для закрепления и систематизации знаний:

– работа с конспектом лекций;

– работа над учебным материалом (учебника, первоисточника, дополнительной литературы, аудио- и видеозаписей);

- составление плана и тезисов ответа;
- составление таблиц для систематизации учебного материала;
- изучение нормативных материалов;
- ответы на контрольные вопросы;
- аналитическая обработка текста (аннотирование, рецензирование и др.);
- заполнение рабочих тетрадей, дневников практик;
- подготовка тезисов сообщений к выступлению на семинаре, конференции;
- подготовка рефератов, докладов, презентаций, эссе;
- составление резюме;
- написание истории болезни;
- составление библиографии, тематических кроссвордов и др.;

#### Для формирования умений:

- решение задач и упражнений по образцу;
- решение вариативных задач и упражнений;
- отработка манипуляций;
- выполнение расчетно-графических работ;
- решение ситуационных производственных (профессиональных) задач;

- подготовка к контрольным работам, практическим и лабораторным занятиям, семинарским занятиям, деловым играм, промежуточной аттестации;
- проектирование и моделирование разных видов и компонентов профессиональной деятельности;
- подготовка проектов;
- опытно-экспериментальная, научно-исследовательская работа;
- занятия в симуляционных классах, центрах;
- другие формы деятельности, в рамках формирования социокультурной среды, создания условий, необходимых для всестороннего развития и социализации личности, сохранения здоровья обучающихся, развития воспитательного компонента образовательного процесса.

## **Методические рекомендации для обучающихся по выполнению различных видов самостоятельной работы**

### **1. Составление плана**

План – это самая короткая форма оформления записей, которая не передаёт фактического содержания изучаемого материала, а лишь указывает схему его подачи и позволяет обучающимся:

- восстановить в памяти содержание источника;
- составить записи разного рода;
- ускорить проработку источника информации;
- организовать самоконтроль;
- сосредоточить внимание и стимулировать самостоятельную работу.

Составление плана при работе с текстом осуществляется по следующему алгоритму:

1. Прочитать текст целиком.
2. Разделить его на смысловые части.
3. Дать заголовки каждой части (заголовки должны отражать содержание части).

### **2. Составление тезисов**

Тезис – это положение, кратко излагающее какую-либо идею, а также одну из основных мыслей лекции, доклада и т.п.

Тезисы:

- повторяют, сжато формулируют и заключают написанное или изложенное устно;
- всегда имеют доказательства;
- всегда подразумевают аргументацию и выявляют суть содержания;
- позволяют обобщить материал.

Составление тезисов при работе с текстом осуществляется по следующему алгоритму:

1. Ознакомиться с содержанием материала.
2. Разбить текст на смысловые блоки.
3. Определить главную мысль каждой части.
4. Осмыслить суть этой мысли и передать её своими словами (или найти подходящую формулировку в тексте).
5. Тезисы необходимо нумеровать, чтобы сохранить логику авторских рассуждений.

### **3. Составление конспектов**

Конспект – это краткая запись содержания текста, выделение главных идей и положений. Основные требования к написанию конспекта: системность и логичность изложения материала, краткость, убедительность и доказательность.

Можно выделить следующие виды конспектов:

– **плановый.** При создании такого конспекта сначала пишется план текста, по каждому пункту которого даётся комментарий. Это могут быть цитаты или свободно изложенный текст.

– **тематический конспект,** является кратким изложением данной темы, раскрываемой по нескольким источникам.

– **текстуальный конспект,** представляет собой монтаж цитат, которые связаны логическими переходами.

– **свободный конспект,** включает в себя и цитаты, и собственные формулировки.

Составление конспекта может осуществляться по следующему алгоритму:

1. Прочитать текст, отметить в нём новые слова, непонятные места, имена, даты; составить перечень основных мыслей, содержащихся в тексте, составить простой план, который поможет группировать материал в соответствии с логикой изложения;

2. Выяснить в словаре значение новых непонятных слов, записать их в тетрадь или словарь в конце тетради;

3. Повторно прочитать текст, сочетая чтение с записью основных мыслей автора и их иллюстраций. Запись ведётся своими словами, без переписывания текста. Важно стремиться к краткости, пользуясь правилами записи текста;

4. Прочитать конспект ещё раз, доработать его.

### **4. Составление аннотации**

Аннотация – краткая характеристика текста (книги, статьи, рукописи), раскрывающая содержание и фиксирующая основные проблемы, затронутые в тексте, мнения, оценки, выводы автора.

Основные требования, предъявляемые к составлению аннотации, заключаются в следующем:

– композиция аннотации должна быть внутренне логична и может отличаться от композиции исходного текста;

– отбор сведений, формулирование выводов и их расположение зависят от характера аннотации;

– язык аннотации должен отличаться лаконичностью, простотой, ясностью;

– аннотация к статье оформляется на библиографической карточке, даётся без абзацев.

Аннотация имеет две обязательные части:

1. Содержит краткую характеристику текста и формулировку темы.

2. Перечисление основных положений текста и указание на адресата (читательскую аудиторию).

### **5. Составление рецензии и отзыва**

Отзыв – общая оценка, мнение, впечатление о работе, произведении без детального анализа. Рецензия – разбор и оценка какого-нибудь сочинения, работы, статьи, которая кратко, объективно воспроизводит взгляды автора; а также даёт развёрнутое научно-обоснованное оценочное отношение к ведущим идеям рецензируемого источника.

### **6. Составление доклада**

Доклад – публичное сообщение на определённую тему, способствующее формированию навыков исследовательской работы, стимулирующее познавательный интерес.

Составление доклада осуществляется по следующему алгоритму:

1. Подобрать литературу по изучаемой теме, познакомиться с её содержанием.
2. Пользуясь закладками, отметить наиболее существенные места и сделать выписки.
3. Используя рекомендации по составлению тематического конспекта и составленный план, написать доклад, в заключение которого обязательно выразить своё отношение к излагаемой теме и её содержанию.
4. Прочитать текст и отредактировать его.
5. Оформить его в соответствии с требованиями к оформлению. (При устном выступлении следует соблюдать требования к устной речи.)

## **7. Реферат**

Реферат – краткое изложение содержания книги, статьи или нескольких работ по общей тематике на основе классификации, обобщения, анализа, с формулировкой собственных выводов.

Рефераты классифицируются:

1) по полноте изложения:

- информативные (рефераты-конспекты);
- индикативные (рефераты-резюме);

2) по количеству реферируемых источников:

- монографические;
- обзорные;

3) по читательскому назначению:

- общие;
- ориентация на широкую аудиторию; характеристика содержания в целом;
- специализированные;
- ориентация на специалистов.

Структурные элементы реферата:

1. Титульный лист.
2. Содержание.
3. Введение.
4. Основная часть.
5. Заключение.
6. Список использованной литературы.
7. Приложения.

Титульный лист: Титульный лист является первой страницей и заполняется по определенным правилам (приложение).

Содержание: включает все разделы работы, а также наименования всех их подразделов и пунктов с указанием номеров страниц, с которых они начинаются.

Введение: обоснование темы реферата, её актуальность, значимость; перечисление вопросов, рассматриваемых в реферате; определение целей и задач работы; обзор источников и литературы.

Основная часть: основная часть имеет название, выражающее суть реферата; может состоять из двух-трёх разделов, которые тоже имеют название. В основной части глубоко и систематизировано излагается состояние изучаемого вопроса; приводятся противоречивые мнения, содержащиеся в различных источниках, которые анализируются и оцениваются с особой тщательностью.

Заключение (выводы автора и предложения): формулируются результаты анализа эволюции и тенденции развития рассматриваемого вопроса; даются предложения о способах решения существенных вопросов, пути применения результатов работы.

Список используемой литературы: содержит сведения об источниках, использованных автором в ходе работы над темой работы, которые оформляются в алфавитном порядке.

Приложения: таблицы, схемы, графики, фотографии, макеты, эскизы и т.п.

Основные требования, предъявляемые к реферату:

- точное изложение взглядов автора;
- изложение всех наиболее существенных моментов реферируемого источника
- соблюдение единого стиля изложения
- использование точного, краткого, литературного языка;
- логическая последовательность изложения;
- ограниченность объёма.

Приложение

### Образец оформления таблицы в тексте

Основным и конечным результатом педагогической деятельности является развитие личности, способностей и компетентности обучающихся. Одним из показателей являются результаты мониторинга успеваемости и качества знаний обучающихся. Эти данные размещаются в таблице 3, по которой можно проследить динамику процесса обучения.

Таблица 3 – Результаты обучения

Учебный год	Общее количество учащихся	Средний балл	% качества знаний	% успеваемости
2013	90	4,0	100 %	100 %
2014	94	4,5	100 %	100 %
2015	117	4,7	100 %	100 %

### Образец оформления простого рисунка в тексте

Основным и конечным результатом педагогической деятельности является развитие личности, способностей и компетентности обучающихся. Одним из показателей являются результаты мониторинга успеваемости и качества знаний.



Рис. 1 – Средний балл по преподаваемым дисциплинам за три года

На рис. 1 четко виден рост графиков среднего балла за последние три года по преподаваемым дисциплинам.

### Образец оформления сложного рисунка в тексте

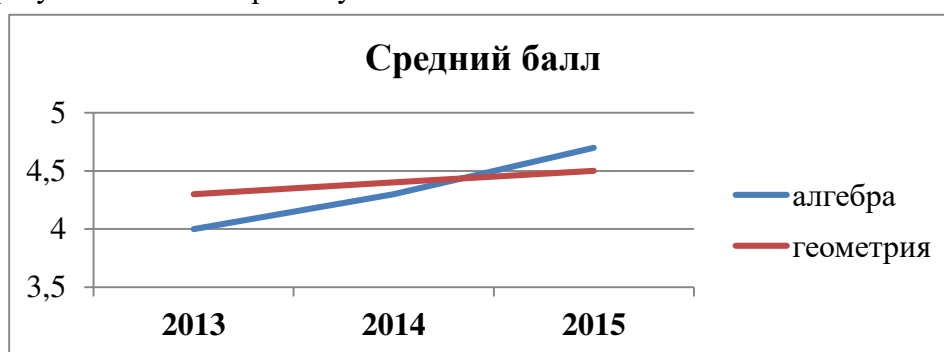

Ширина периодонтальной щели колеблется от 0,1 до 0,55 мм. Направление пучков коллагеновых волокон периодонта неодинаково в различных его отделах. В устье зубной альвеолы (краевой периодонт) в удерживающем аппарате можно выделить зубодесневую, межзубную и зубоальвеолярную группы пучков волокон (Рис. 5).



Рисунок 5 – Волокна периодонта

1 - межсосочковые; 2 - циркулярные; 3 - межзубные; 4 - зубодесневые

Зубодесневые волокна начинаются от цемента корня у дна десневого кармана и распространяются веерообразно кнаружи в соединительную ткань десны. Толщина пучков не превышает 0,1 мм.

#### **Образец оформления простого маркированного списка**

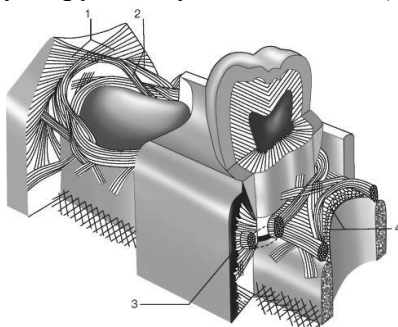
К опасным факторам экологического характера следует отнести следующие явления:

- ускоренное разрушение почвы и ее загрязнение тяжелыми металлами, другими вредными веществами;
- загрязнение и истощение водных ресурсов и т. п.

#### **Образец оформления простого нумерованного списка**

К опасным факторам экологического характера следует отнести следующие явления:

1. Ускоренное разрушение почвы и ее загрязнение тяжелыми металлами, другими вредными веществами;
2. Загрязнение атмосферы вредными химическими веществами, шумом, электромагнитными полями и ионизирующими излучениями;
3. Кислотные дожди;
4. Загрязнение и истощение водных ресурсов и т. п.

#### **Образец оформления сложного списка**

Можно выделить несколько факторов, влияющих на успех лечения:

1. Тщательное изучение исходной клинической картины:
  - линия улыбки (визуализация десневого края);
  - биотип мягких тканей (толстый, тонкий).
2. Планирование имплантологического лечения с ортопедической и хирургической точки зрения включает:
  - оценку возможности установки имплантатов в выгодное по ортопедическим показателям положение.

МИНИСТЕРСТВО ЗДРАВООХРАНЕНИЯ РОССИЙСКОЙ ФЕДЕРАЦИИ  
федеральное государственное бюджетное учреждение  
«Национальный медицинский исследовательский центр имени В.А. Алмазова»  
Министерства здравоохранения Российской Федерации  
(ФГБУ «НМИЦ им. В.А. Алмазова» Минздрава России)

ИНСТИТУТ МЕДИЦИНСКОГО ОБРАЗОВАНИЯ

ОДОБРЕНО  
Учебно-методическим советом  
ФГБУ «НМИЦ им. В.А. Алмазова»  
Минздрава России  
«15» октября 2024 г.  
Протокол №07/2024г.

УТВЕРЖДАЮ  
Генеральный директор  
ФГБУ «НМИЦ им. В.А. Алмазова»  
Минздрава России  
Е.В. Шляхто  
«25» октября 2024 г.

Заседание Ученого совета  
«25» октября 2024 г.  
Протокол № 10

**МЕТОДИЧЕСКИЕ МАТЕРИАЛЫ**

по дисциплине «Актуальные вопросы обеспечения социальной защиты инвалидов и лиц с ограниченными возможностями»

специалитет по специальности  
**37.05.01 Клиническая психология**

Очная форма обучения

Санкт-Петербург  
2024

## ЛИСТ СОГЛАСОВАНИЯ

Методические материалы по дисциплине «Актуальные вопросы обеспечения социальной защиты инвалидов и лиц с ограниченными возможностями» рассмотрена и одобрена на заседании кафедры психологии.

## СОДЕРЖАНИЕ

№п/п	Наименование методических материалов
1	МЕТОДИЧЕСКИЕ РЕКОМЕНДАЦИИ ДЛЯ ПРЕПОДАВАТЕЛЯ ПО ОРГАНИЗАЦИИ И ПРОВЕДЕНИЮ ЗАНЯТИЙ ЛЕКЦИОННОГО ТИПА
2	МЕТОДИЧЕСКИЕ РЕКОМЕНДАЦИИ ДЛЯ ПРЕПОДАВАТЕЛЯ ПО ОРГАНИЗАЦИИ И ПРОВЕДЕНИЮ ЗАНЯТИЙ СЕМИНАРСКОГО ТИПА
3	МЕТОДИЧЕСКИЕ МАТЕРИАЛЫ ДЛЯ ОБУЧАЮЩИХСЯ
3.1	Методические рекомендации по самостоятельной работе
3.2	Методические рекомендации для обучающихся по выполнению различных видов самостоятельной работы (с Приложением образцов)

## МЕТОДИЧЕСКИЕ РЕКОМЕНДАЦИИ ДЛЯ ПРЕПОДАВАТЕЛЯ ПО ОРГАНИЗАЦИИ И ПРОВЕДЕНИЮ ЗАНЯТИЙ ЛЕКЦИОННОГО ТИПА

### Введение

Занятие лекционного типа является одной из основных системообразующих форм организации учебного процесса. Лекция представляет собой систематическое, последовательное, монологическое изложение преподавателем - лектором учебного материала, как правило, теоретического характера. Такое занятие представляет собой элемент технологии представления учебного материала путем логически стройного, систематически последовательного и ясного изложения.

Лекция требует порой от лектора особого физического, умственного и душевного напряжения, энтузиазма. Заурядно прочитанная лекция никогда не вызовет оживления аудитории и, как правило, никогда не достигнет своей цели и будет забыта сразу же после своего прочтения. Аналогичными могут быть последствия и для лекции, автор которой не покажет высокого уровня знаний и профессионализм, не сумеет обосновать актуальности и необходимости учебного материала для практики.

Лекция - в переводе с латинского означает чтение, систематическое, последовательное изложение учебного материала, какого-либо вопроса, темы, раздела, предмета, методов науки. В общих чертах лекцию иногда определяют, как полутора-двухчасовое систематизированное изложение важных проблем науки посредством живой и хорошо организованной речи.

Лекция составляет основу теоретического обучения и должна давать систематизированные основы научных знаний по дисциплине, раскрывать состояние и перспективы развития соответствующей области науки и техники, концентрировать внимание обучающихся на наиболее сложных и узловых вопросах, стимулировать их активную познавательную деятельность и способствовать формированию творческого мышления.

Цель лекции – организация целенаправленной познавательной деятельности обучающихся по овладению программным материалом учебной дисциплины. Чтение курса лекций позволяет дать связанное, последовательное изложение материала в соответствии с новейшими данными науки, сообщить слушателям основное содержание предмета в целостном, систематизированном виде.

Преподавание учебных дисциплин и междисциплинарных курсов осуществляется в соответствии с ФГОС ВО и учебным планом.

Ведущим методом в лекции выступает устное изложение учебного материала, с использованием мультимедийной и электронно-вычислительной техники, схем, плакатов и др.

Лекции читаются заведующим кафедрой, профессорами и доцентами.

Квалификация преподавателя высшей школы в значительной мере определяется тем, насколько содержательно и мастерски читает он лекции. Обычно выделяют следующие основные элементы лекторского мастерства, которые делают его эффективным средством обучения и воспитания в вузе:

- научность, содержательность;
- связь теории с практикой;
- систематичность, последовательность и доступность обучения;
- умение достигать наибольшей взаимной связи с аудиторией, создание атмосферы сопереживания;
- воздействие личности лектора на аудиторию;
- умение организовывать самостоятельную работу обучающихся, возбудить интерес к работе с книгой, использованию электронной библиотеки и Интернет-ресурсов.

Лекция должна иметь четкую структуру и логику раскрытия последовательно излагаемых вопросов, необходимую идейно-теоретическую направленность, твердый теоретический и методический «стержень», законченный характер освещения определенной темы (или проблемы), тесную увязку с предыдущим материалом.

Лекция может быть:

- доказательной и аргументированной, содержать достаточное количество ярких и убедительных примеров, фактов, обоснований;

- проблемной, раскрывать противоречия и указывать пути их решения, ставить перед обучающимися вопросы для размышления.

- наглядной, сочетаться по возможности с демонстрацией аудиовизуальных материалов, макетов, моделей, образцов и т.д.

Не стоит забывать, что использование мультимедийной техники, компьютера с выходом в Интернет не способны заменить живой речи преподавателя.

В какой бы форме лекция не преподносилась, все же педагог с его методическими приемами доведения учебного материала будет по-прежнему оставаться центральной фигурой занятия, а умелое и рациональное использование им средств наглядности будет одним из ярких признаков мастерства наглядным и доступным для данной аудитории. Кроме этого, лекция должна:

- обладать внутренней убежденностью, силой логической аргументации и вызывать у обучающихся необходимый интерес познания, давать направления для самостоятельной работы обучающихся;

- отражать методическую обработку материала (выделение главных мыслей и положений, подчеркивание выводов, повторение их в различных формулировках);

- должна излагаться четким и ясным языком, содержать разъяснение всех вновь вводимых терминов и понятий.

### **Структура лекции**

Лекция состоит из трех основных частей: вступительной, основной и заключительной.

**Вступительная** часть определяет название темы, план и цель лекции. Она призвана заинтересовать и настроить аудиторию. В этой части лекции преподавателем излагается актуальность, основная идея, связь данной лекции с предыдущими занятиями, ее основные вопросы. Введение должно быть кратким и целенаправленным.

В **основной** части лекции реализуется научное содержание темы, все главные узловые вопросы, проводится вся система доказательств с использованием наиболее целесообразных методических приемов. Каждый учебный вопрос заканчивается краткими выводами, логически подводящими обучающихся к следующему вопросу лекции.

**Заключительная** часть имеет целью обобщать в кратких формулировках основные идеи лекции, логически завершая ее как целостное творение.

Каждая из структурных частей лекции чрезвычайно важна в доведении материала обучаемым, и сравнивать их по приоритетности просто некорректно. У каждой из них своя цель, специфика, временные рамки, особенности и сложности.

Лекция по своему структурному построению должна придерживаться данных общих правил. Однако отдельные виды лекций все же могут иметь свои особенности как по содержанию, так и по структуре, которые необходимо учитывать в последующем при составлении их планов.

### **Основные функции и виды лекции**

Лекции присущи три основные педагогические функции, которые определяют ее возможности в учебном процессе: познавательная, развивающая и организующая.

Познавательная функция выражается в возможности средствами лекции обеспечить слушателей основной научной информацией, необходимой для их профессиональной и исследовательской деятельности.

Развивающая функция лекции реализуется в непосредственном контакте обучающегося с преподавателем, становлении у обучающихся творческой мыслительной деятельности, обеспечивающей их профессионально-личностное развитие.

Организирующая функция предусматривает управление самостоятельной работой обучающихся, как в процессе занятия, так и во внеаудиторное время.

Выделяют четыре основных вида лекций применяемые для передачи теоретического материала: вводная, информационная, заключительная и обзорная.

**Вводная лекция** – один из наиболее важных и трудных видов лекции при чтении систематических курсов. От успеха этой лекции во многом зависит успех усвоения всего курса. Она может содержать:

**Вводная лекция** – один из наиболее важных и трудных видов лекции при чтении систематических курсов. От успеха этой лекции во многом зависит успех усвоения всего курса. Она может содержать:

- определение учебной дисциплины;
- краткую историческую справку о дисциплине;
- цели и задачи дисциплины, её роль в общей системе обучения и связь со смежными дисциплинами;
- основные проблемы (понятия и определения) данной науки;
- основную и дополнительную учебную литературу;
- особенности самостоятельной работы обучающихся над учебной дисциплиной и формы участия в научно-исследовательской работе;
- отчетность по курсу.

**Информационная лекция** ориентирована на изложение и объяснение обучающимся научной информации, подлежащей осмыслению и запоминанию. Это самый традиционный тип лекций в практике высшей школы.

**Заключительная лекция** предназначена для обобщения полученных знаний и раскрытия перспектив дальнейшего развития данной науки.

**Обзорная лекция** — это систематизация научных знаний на высоком уровне, допускающая большое число ассоциативных связей в процессе осмысления информации, излагаемой при раскрытии внутри предметной и меж предметной связей, исключая детализацию и конкретизацию. Как правило, стержень излагаемых теоретических положений составляет научно-понятийная и концептуальная основа всего курса или крупных его разделов.

В зависимости от предмета изучаемой дисциплины и дидактических целей могут быть использованы в учебном процессе проблемная лекция, лекция-визуализация, лекция-пресс-конференция, лекция с заранее запланированными ошибками, лекция вдвоем и др.

На **проблемной лекции** новое знание вводится через проблемность вопроса, задачи или ситуации. При этом процесс познания обучающихся в сотрудничестве и диалоге с преподавателем приближается к исследовательской деятельности. Содержание проблемы раскрывается путем организации поиска ее решения или суммирования и анализа традиционных и современных точек зрения.

**Лекция-визуализация** представляет собой визуальную форму подачи лекционного материала с использованием технических средств обучения или аудиовидеотехники (видео-лекция). Чтение такой лекции сводится к развернутому или краткому комментированию просматриваемых визуальных материалов.

**Лекция-пресс-конференция** проводится как научно-практическое занятие, с заранее поставленной проблемой и системой докладов, длительностью 5-10 минут. Каждое выступление представляет собой логически законченный текст, заранее подготовленный в рамках предложенной преподавателем программы. Совокупность представленных текстов позволит всесторонне осветить проблему. В конце лекции преподаватель подводит итоги самостоятельной работы и выступлений обучающихся, дополняя или уточняя предложенную информацию, формулирует основные выводы.

**Лекция вдвоем (или бинарная лекция)** - это разновидность чтения лекции в форме диалога двух преподавателей (либо как представителей двух научных школ, либо как теоретика

и практика). Необходимы: демонстрация культуры дискуссии, вовлечение в обсуждение проблемы обучающихся.

**Лекция с заранее запланированными ошибками** - рассчитана на стимулирование обучающихся к постоянному контролю предлагаемой информации (поиск ошибки: содержательной, методологической, орфографической). В конце лекции проводится диагностика слушателей и разбор сделанных ошибок.

**Лекция-консультация** может проходить по разным сценариям. Первый вариант осуществляется по типу «вопросы—ответы». Лектор отвечает в течение лекционного времени на вопросы обучающихся по всем разделу или всему курсу. Второй вариант такой лекции, представляемой по типу «вопросы—ответы—дискуссия», является тройным сочетанием: изложение новой учебной информации лектором, постановка вопросов и организация дискуссии в поиске ответов на поставленные вопросы».

Кроме рассмотренных видов лекций различают еще и такие лекции, как лекция – беседа, лекция – воспоминание, лекция-концерт, лекция-показ, лекция-экскурсия и др.

### **Порядок подготовки и проведения лекции**

Подготовка лекции начинается с разработки преподавателем структуры рабочего лекционного курса по конкретной дисциплине. Руководством здесь должна служить рабочая программа дисциплины (далее - РП, разработанная с учетом требований ФГОС ВО, учебного плана).

Структура лекционного курса обычно включает в себя вступительную, основную и заключительную части. Количество лекций в той или иной части определяется с учетом общего количества часов, отведенных для лекционной работы согласно учебному плану.

После определения структуры лекционного курса можно приступить к подготовке той или иной конкретной лекции. Методика работы над лекцией предполагает примерно следующие этапы:

- 1) отбор материала для лекции, составление списков основной и дополнительной литературы;
- 2) определение объема и содержания лекции;
- 3) выбор последовательности и логики изложения, написание конспекта;
- 4) подбор иллюстративного материала;
- 5) выработка манеры чтения лекции.

Отбор материала для лекции определяется ее темой. Лектору следует тщательно ознакомиться с содержанием темы в базовой учебной литературе, которой пользуются обучающийся, чтобы выяснить, какие аспекты изучаемой проблемы хорошо изложены, какие данные устарели и требуют корректировки. Следует обдумать обобщения, которые необходимо сделать, выделить спорные взгляды и четко сформировать свою точку зрения на них.

Определение объема и содержания лекции - второй важный этап подготовки лекции, определяющий темп изложения материала. Это обусловлено ограниченностью временных рамок, определяющих учебные часы на каждую дисциплину. Не рекомендуется идти по пути планирования чтения на лекциях всего предусмотренного программой материала в ущерб полноте изложения основных вопросов. Лекция должна содержать столько информации, сколько может быть усвоено аудиторией в отведенное время. Лекцию нужно разгружать от части материала, перенося его на самостоятельное изучение. Этот материал наряду с лекционным должен выноситься на экзамен. Если лекция будет прекрасно подготовлена, но перегружена фактическим (статистическим, и т.п.) материалом, то она будет малоэффективной и не достигнет поставленной цели. Кроме того, при выборе объема лекции необходимо учитывать возможность «среднего» обучающегося записать ту информацию, которую, по мнению преподавателя, он должен обязательно усвоить.

Приступая к решению вопроса об объеме и содержании лекции, следует учитывать ряд особенных, специфических черт этого вида занятий, в том числе и дидактическую характеристику лекции. Объем и содержание лекции зависят и от ряда классификационных



характеристик лекционного занятия. Существуют классификации лекций по различным основаниям:

- месту в лекционном или учебном курсе (вводная, установочная, обзорная, итоговая и др.);
- преимущественной форме обучения (лекции при очном, заочном и очно- заочном (вечернем) обучении);
- частоте общения лектора с аудиторией (разовая, систематическая, цикловая ит.п.);
- степени проблемности изложения материала (информационная, проблемная, дискуссия и т.п.).

Так, например, вводная лекция читается, как правило, в начале курса с целью дать обучающимся общее представление о его содержании, месте в учебном процессе и роли в их будущей практической деятельности. Вводная лекция в значительной степени может носить популярный характер и читаться монологически. На вводной лекции может быть дан список необходимой для работы литературы, разъяснено, какие вопросы будут изучены на семинарских занятиях, выделены проблемы, решение которых потребует особых усилий.

Очень полезен для установления интереса со стороны слушателей краткий рассказ об истории кафедры и ее научном потенциале, существующей научной школе по данному направлению, перспективах сотрудничества с кафедрой.

Содержание лекции должно отвечать ряду дидактических принципов. Основными из них являются: целостность, научность, доступность, систематичность и наглядность.

Целостность лекции обеспечивается созданием единой ее структуры, основанной на взаимосвязи задач занятия и содержания материала, предназначенного для усвоения обучающимися. В тех случаях, когда на одном занятии достигнуть такой целостности не представляется возможным, это должно быть специально обосновано лектором ссылками на предыдущее или последующее изложение, на литературные и другие источники.

Научность лекции предполагает соответствие материала основным положениям современной науки, абсолютное преобладание объективного фактора и доказательность выдвигаемых положений. Каждый тезис должен быть четко сформулированным и непротиворечивым. Прежде чем приступить к доказательству, необходимо выяснить, насколько тезис усвоен обучающимися. В ходе всего доказательства тезис должен оставаться неизменным.

Лектор должен стремиться к чистоте речи, избегать слов-паразитов («значит», «так сказать», «понимаете»). Принцип доступности лекции предполагает, что содержание учебного материала должно быть понятным, а объем этого материала посильным для «среднего» обучающегося.

Следование принципу систематичности требует соблюдения ряда педагогических правил. К ним, первую очередь, относят:

- взаимосвязь изучаемого материала с ранее изученным, постепенное повышение сложности рассматриваемых вопросов;
- взаимосвязь частей изучаемого материала;
- обобщение изученного материала;
- стройность изложения материала по содержанию и внешней форме его подачи, рубрикация курса, темы, вопроса;
- единообразие структуры построения материала.

Дидактический принцип наглядности в обучении основан на том, что ознакомление обучающихся с каким-либо новым явлением или предметом начинается с конкретного ощущения и восприятия, однако, массированное применение их на лекции ведет к повышенному утомлению обучающихся. Преподаватель должен очень четко представлять, на каком именно этапе лекции он будет использовать ту или иную наглядность, а также случаи отсутствия возможности ее использования по независящим от него причинам.

Выбор последовательности и логики изложения материала - следующий этап работы над лекцией. При составлении плана лекции лучше выделить самостоятельные разделы, после

каждого из которых желательно сделать обобщения. Выделить информацию, на которой необходимо сконцентрировать внимание слушателей. Определяя логику построения лекции, следует четко определить, каким методом изложения вы будете пользоваться - методом индукции, дедукции или аналогии.

Индуктивный метод состоит в движении от частного к общему. Индукция может быть полной, когда обобщение делается из анализа всех без исключения характеристик, параметров или других данных об изучаемом явлении или предмете. Недостатком ее является громоздкость, так как приходится иногда оперировать с большим числом данных. Поэтому более распространена индукция неполная, когда обобщения делают на основании некоторых (не исчерпывающих, но достаточных) данных.

Дедуктивный метод изложения состоит в движении от общего к частному. Дедукцией пользуются в том случае, если известна какая-либо общая закономерность и на ее основе подлежит анализу отдельные проявления этой закономерности.

Метод аналогии основан на вынесении заключения об изучаемом явлении по сходству с другими известными явлениями. Это сходство может быть установлено по нескольким признакам, которые должны быть существенными и характеризовать явление с различных сторон. Проводя аналогию, нужно устанавливать и развитие рассматриваемых явлений, что способствует объективности анализа. Следует избегать использования поверхностных признаков аналогии, так как это может привести к типичной ошибке, называемой «ложной аналогией».

Особое внимание следует уделить требованиям к конспектированию лекций. В методической литературе не существует единого правила к тому, как нужно записывать лекцию. Это зависит от индивидуальных особенностей требований преподавателей и индивидуальных качеств личности обучающихся. Формирование культуры ведения лекционных записей - важная педагогическая задача. Конспект полезен тогда, когда изначально ориентирован на одновременную со слушанием лекции мыслительную переработку материала, на выделение и фиксацию в тезисно-аргументированной форме главного содержания лекции.

Подбор иллюстрированного материала может быть немаловажным этапом подготовки лекции. Несмотря на разнообразие наглядных пособий, при их использовании следует соблюдать некоторые общие правила. Демонстрационный материал во всех случаях должен играть подчиненную роль, быть одним из аппаратов лектора, а не подменять содержания лекции. В каждый момент лекции необходимо демонстрировать только тот наглядный материал, который иллюстрирует излагаемые положения. Подбор иллюстративного материала может быть немаловажным этапом подготовки лекции. Таблицы, диапозитивы, рисунки, схемы необходимо не только тщательно отобрать, но определить и зафиксировать их последовательность при чтении лекции.

Выработка индивидуальной манеры чтения лекции — исключительно важный и длительный период в подготовке к лекционному занятию. Прежде всего, не следует никогда читать текст лекции. Надо стремиться к ведению активного диалога с аудиторией, держать себя непринужденно, свободно, уверенно, передвигаться по аудитории, следя за тем, успевают ли обучающийся записывать за вами. Целесообразно повторять наиболее важные положения, периодически менять тембр голоса, логические ударения, показывая этим важность раздела, мысли, вывода или обобщения. Это нужно заранее продумать при подготовке лекции, отметить в лекционной модели, например, подчеркивая те или иные блоки лекции цветными фломастерами.

**Заключительный этап работы** над текстом лекции - ее оформление. Абсолютное большинство начинающих лекторов подобранные материалы оформляет в виде конспектов. Более опытные преподаватели обходятся разного рода тезисными записями и планами. В педагогической литературе рекомендуется использовать лекционную модель (расширенный план лекции), которая используется при чтении лекции. Требования к организации и

проведению лекционных занятий:

- Организационно-методической базой проведения занятий является учебный план специальности. На основе него объем часов аудиторных занятий, отведенный для каждой учебной дисциплины, делится на часы лекционных, практических, лабораторных и других занятий соответствующими кафедрами, с указанием форм контроля текущей и промежуточной аттестации обучаемых.

- Преподаватель, назначенный для чтения лекций, обязан до начала учебного процесса подготовить учебно-методические материалы, необходимые для проведения лекционно-семинарских занятий. К ним относятся:

- рабочая программа учебной дисциплины с Приложением «Оценочные средства»;
- методические материалы по дисциплине для преподавателя и обучающихся

Разработанный комплект учебно-методических материалов предоставляется в бумажном и электронном виде, обсуждается на заседании кафедры перед началом учебного года и утверждается заместителем директора по УМР.

- Преподаватель обязан проводить лекционные занятия в строгом соответствии с годовым учебным графиком и утвержденным на его основе расписанием лекций.

Категорически запрещается:

- заканчивать лекционные занятия ранее или позже установленного в расписании времени;
- досрочно (до окончания семестра) завершать чтение курса;
- самовольно изменять время или место проведения лекционных занятий.

В случае возникновения объективной необходимости переноса занятий на другое время или в другую аудиторию, преподаватель обязан заблаговременно согласовать это изменение с отделом организации учебного процесса.

Не допускается отмена лекции. При возникновении форс- мажорных обстоятельств преподаватель, назначенный для чтения лекций, обязан заблаговременно информировать о невозможности проведения занятий с объяснением причины.

Преподаватель, проводящий лекционные занятия, обязан вести учет посещаемости обучающихся по журналам групп. В случае неявки обучающихся на лекцию преподаватель обязан незамедлительно информировать деканат.

## **МЕТОДИЧЕСКИЕ РЕКОМЕНДАЦИИ ДЛЯ ПРЕПОДАВАТЕЛЯ ПО ОРГАНИЗАЦИИ И ПРОВЕДЕНИЮ ЗАНЯТИЙ СЕМИНАРСКОГО ТИПА**

### **Введение**

Занятия семинарского типа - одна из форм систематических занятий, на которых обучающиеся под руководством преподавателя приобретают необходимые умения и навыки по тому или иному разделу определенной дисциплины, входящей в учебный план.

Кафедрам рекомендуется разработать сборники задач, упражнений, вопросов и заданий, сопровождающихся методическими указаниями применительно к конкретным дисциплинам.

*Цель* занятий семинарского типа - предоставление возможностей для углубленного изучения теории, овладения практическими навыками и выработки самостоятельного творческого мышления у обучающихся.

### ***Задачи:***

- отражение в учебном процессе современных достижений науки;
- углубление теоретической и практической подготовки обучающихся;
- приближение учебного процесса к реальным условиям работы того или иного специалиста;
- формирование умения применять полученные знания на практике, осуществлять вычисления и расчеты;
- развитие инициативы и самостоятельности обучающихся;
- формирование навыков публичного выступления, способности представлять результаты проведенного исследования, умения вести дискуссию;
- контроль за освоением учебной дисциплины.

### ***Функции занятий семинарского типа:***

- учебно-познавательная - закрепление, расширение, углубление знаний, полученных на лекциях и в ходе самостоятельных занятий;
- обучающая - школа публичного выступления, развитие навыков отбора и обобщения информации;
- стимулирующая - определенный стимул к дальнейшей пробе своих творческих сил и подготовке к более активной работе;
- воспитательная - формирование мировоззрения и убеждений, воспитание самостоятельности, научного поиска, самостоятельности, смелости;
- контролирующая - в проверке уровня знаний и качества самостоятельной работы обучающихся.

### ***Обучение на занятиях семинарского типа направлено на:***

- обобщение, систематизацию, углубление, закрепление полученных теоретических знаний по дисциплине;
- формирование умений (аналитических, проектировочных, конструктивных и др.) применять полученные знания на практике;
- реализацию единства интеллектуальной, практической деятельности;
- формирование практических умений выполнять определенные действия, операции, необходимые в последующей профессиональной деятельности;
- выработку при решении поставленных задач таких профессионально значимых факторов, как самостоятельность, ответственность, точность.

**Рекомендации преподавателям для облегчения освоения обучающимся практических навыков в ходе практического (семинарского) занятия:**

1. Преподаватель составляет план каждого занятия, в который входит: определение

целей и задач, подбор материала к занятию, подбор литературы, рекомендуемой обучающимся к данной теме, разработка рекомендаций обучающимся по организации самостоятельной работы в ходе подготовки к занятию семинарского типа, распределение пунктов плана по времени, моделирование вступительной и заключительной частей семинара.

2. Тема занятия семинарского типа и основные вопросы обсуждения объявляются преподавателем заранее.

3. Преподаватель, ведущий занятия семинарского типа должен находиться в постоянном контакте с обучающимися.

4. Преподаватель может использовать любую из форм проведения занятий: обсуждение сообщений, докладов, рефератов, выполненных обучающимися по результатам учебных или научных исследований под руководством преподавателя, семинар-диспут, упражнения на самостоятельность мышления, письменная контрольная работа, коллоквиум, собеседование, решение ситуационных задач, кейсов, расчетных заданий и других современных технологий обучения. Выполнение расчетов, вычислений, работа с документацией, инструктивными справочниками, составление проектной, плановой и другой специальной документацией.

5. Состав заданий для занятия должен быть спланирован так, чтобы за отведенное время их выполнили большинство обучающихся.

6. Преподавателю следует направлять ход обсуждений на формирование навыков профессиональной полемики и закрепление обсуждаемого материала. На занятиях обучающиеся учатся грамотно излагать проблемы, свободно высказывать свои суждения, рассматривать ситуации, способствующие профессиональной компетенции.

7. Во время проведения занятий подводятся итоги самостоятельной работы обучающихся по усвоению обсуждаемой научной проблемы. Особое значение имеет ознакомление обучающегося с методикой работы с учебной и научной литературой, навыками ее использования при самостоятельной работе, при подготовке к занятиям.

8. При проведении занятий в интерактивной форме (деловая, ролевая игра, ток-шоу и т.п.) преподавателю необходимо продумать и довести до обучающихся правила проведения, роли, функции, схемы взаимодействия участников, а также систему оценивания.

9. Строить ход занятий следует таким образом, чтобы обучающийся, овладев первоначальными профессиональными навыками и умениями, смог в дальнейшем закрепить их в процессе практики и написания выпускной квалификационной работы.

При планировании состава и содержания занятий семинарского типа следует исходить из того, что все они имеют разные ведущие дидактические цели.

Практические работы направлены на формирование практических умений:

- учебных - решать задачи по физике, химии, математике и пр.;
- профессиональных - выполнять определенные действия, операции, необходимые в последующей профессиональной деятельности.

Семинарские занятия с целью овладения обучающимися общих и профессиональных компетенций, развития их личностных качеств.

В соответствии с ведущей дидактической целью содержанием занятий семинарского типа является:

- решение разного рода задач, в том числе профессиональных (анализ производственных ситуаций, решение ситуационных производственных задач,
- выполнение профессиональных функций в деловых играх и т.п.);
- выполнение вычислений, расчетов;
- работа с нормативными документами, инструктивными материалами, документами первичного учета и др.

Наряду с формированием умений и навыков в процессе практических занятий обобщаются, систематизируются, углубляются и конкретизируются теоретические знания, вырабатывается способность и готовность использовать теоретические знания на практике.

Содержанием семинарских занятий, в соответствии с ведущей дидактической целью, является подготовка докладов, выступлений, обзора материалов периодической печати и т.п. В процессе семинарских занятий формируются умения публичных выступлений, способность приобретать, высказывать и отстаивать собственные убеждения, систематизируется и расширяется объем знаний, реализуется региональный компонент, приобретаются навыки самостоятельной работы.

### **Организация и проведение занятий семинарского типа**

Практическое занятие проводится в учебных или компьютерных кабинетах. Продолжительностью 4 часа. В плане проведения практической работы указываются:

Семинарские занятия проводятся в учебных кабинетах. Продолжительностью, как правило, не менее 2-х академических часов. В плане проведения семинарского занятия указываются:

Планы проведения лабораторных работ, практических и семинарских занятий рассматриваются на заседаниях кафедры и утверждаются заведующим кафедрой.

Практические занятия могут носить:

– репродуктивный характер, в этом случае при их проведении обучающиеся пользуются подробными инструкциями, в которых определены пояснения к порядку выполнения работы;

– активный частично-поисковый характер - эти работы отличаются тем, что обучающиеся должны самостоятельно выбрать необходимое оборудование, способы выполнения работы по материалам инструктивной, справочной и др. литературы;

– интерактивный поисковый характер - такие работы характеризуются тем, что обучающиеся должны решить новую для них проблему, опираясь на имеющиеся теоретические знания.

Семинарские занятия могут проводиться в активной и интерактивной формах деловых игр, круглых столов, компьютерных симуляций, кейс-стади и пр., обеспечивающих максимальную активность обучающихся при обсуждении поставленных вопросов.

Для усиления профессиональной направленности практических и семинарских занятий рекомендуется проведение бинарных уроков. На таких занятиях, результаты лабораторных работ, практических и семинарских занятий, полученные на одной учебной дисциплине или профессиональном модуле являются основой для их выполнения на другой учебной дисциплине и профессиональном модуле.

Рекомендуется проведение сквозных практических работ на основе внутрипредметных связей, когда результаты, полученные в одной практической работе, используются при выполнении последующих практических работ по данной дисциплине.

Для повышения эффективности проведения практических занятий рекомендуется:

- разработка тестов входного контроля подготовленности обучающихся к их выполнению;

– разработка дифференцированных заданий на их выполнение с учетом индивидуальных особенностей обучающихся;

– максимальная организация самостоятельного выполнения обучающимися лабораторных работ, практических и семинарских занятий;

– использование бланков документов, инструктивных материалов;

– наличие материалов, позволяющих проконтролировать правильность выполнения обучающимися заданий расчетного характера.

## МЕТОДИЧЕСКИЕ МАТЕРИАЛЫ ДЛЯ ОБУЧАЮЩИХСЯ

Дисциплина «Актуальные вопросы обеспечения социальной защиты инвалидов и лиц с ограниченными возможностями здоровья (ОВЗ)» направлена на формирование у обучающихся системы знаний и компетенций в сфере обеспечения социальной защиты инвалидов и лиц с ОВЗ, важных для осуществления в рамках профессиональной деятельности клинического психолога успешного взаимодействия с данным контингентом лиц в различных областях их жизнедеятельности. Усвоение материала дисциплины «Актуальные вопросы обеспечения социальной защиты инвалидов и лиц с ограниченными возможностями здоровья (ОВЗ)» необходимо для усвоения теоретических основ инклюзивного подхода, знания этических норм, учёта психологических особенностей инвалидов и лиц с ОВЗ, а также для формирования представлений об особенностях взаимодействия специалистов — клинических психологов, врачей, социальных работников в вопросах социальной защиты и оказания медицинской помощи данной категории лиц.

### 1. ЦЕЛЬ И ЗАДАЧИ ИЗУЧЕНИЯ ДИСЦИПЛИНЫ

**Цель изучения дисциплины:** сформировать у обучающихся комплексное представление о системе обеспечения и социальной защиты инвалидов и лиц с ограниченными возможностями здоровья (ОВЗ) в различных сферах их жизнедеятельности.

#### **Задачи изучения дисциплины:**

- изучение основных элементов системы обеспечения и социальной защиты инвалидов и лиц с ограниченными возможностями здоровья (ОВЗ);
- освоение основных понятий «инвалидность», «лицо с ОВЗ», «социальная защита инвалидов», «медико-социальная экспертиза»;
- обзор основных положений социальной политики в отношении инвалидов и лиц с ОВЗ;
- рассмотрение правовых основ оказания медицинской помощи инвалидам и лицам с ОВЗ в РФ;
- формирование умений и навыков взаимодействия с инвалидами и лицами с ОВЗ;

### ТЕМА 1. ПОНЯТИЕ ИНВАЛИДНОСТИ И РЕАБИЛИТАЦИИ ЛИЦ С ОГРАНИЧЕННЫМИ ВОЗМОЖНОСТЯМИ ЗДОРОВЬЯ.

Определение понятий: инвалид, инвалидность, реабилитация, абилитация, ограничение возможностей. Социальное положение инвалидов в обществе. Медицинская и социальная модели инвалидности. Понятие инвалидности и реабилитации лиц с ограниченными возможностями здоровья. Конвенция прав инвалидов, ратифицированная РФ.

Определение понятий: инвалид, инвалидность, реабилитация, ограничение возможностей. Социальное положение инвалидов в обществе. Медицинская и социальная модели инвалидности. Понятие инвалидности и реабилитации лиц с ограниченными возможностями здоровья. *Реабилитация инвалидов* — это система и процесс полного или частичного восстановления способностей инвалидов к бытовой, общественной и профессиональной деятельности, благодаря скоординированной работы медико социальной экспертизы. Реабилитация инвалидов направлена на устранение или возможно более полную компенсацию ограничений жизнедеятельности, вызванных нарушением здоровья со стойким расстройством функций организма, в целях социальной адаптации инвалидов, достижения или материальной независимости и их интеграции в общество.

*Абилитация инвалидов* – система и процесс формирования отсутствовавших у инвалидов способностей к бытовой, общественной, профессиональной и иной деятельности.

*Основные направления реабилитации и абилитации инвалидов включают в себя:*

- восстановительные медицинские мероприятия; реконструктивную хирургию;
- протезирование и ортезирование; санаторно-курортное лечение; профессиональную ориентацию; обучение и образование; содействие в трудоустройстве; производственную адаптацию; социально-средовую; социально-педагогическую; социально-психологическую и

социокультурную реабилитацию; социально-бытовую адаптацию; физкультурно-оздоровительные мероприятия, спорт; специальные образовательные условия для детей с ОВЗ.

Реализация основных направлений реабилитации инвалидов предусматривает использование инвалидами технических средств реабилитации, создание необходимых условий для беспрепятственного доступа инвалидов к объектам инженерной, транспортной, социальной инфраструктур и пользования средствами транспорта, связи и информации, а также обеспечение инвалидов и членов их семей информацией по вопросам реабилитации инвалидов.

Термин "инвалид" восходит к латинскому корню (*valid* — "действенный, полноценный, могущий") и в буквальном переводе может означать "непригодный", "неполноценный". В российском словоупотреблении начиная со времен Петра I такое название получали военнслужащие, которые вследствие заболевания, ранения или увечья были неспособны нести воинскую службу и которых направляли для дослуживания на штатские должности. Характерно, что в Западной Европе данное слово имело такой же оттенок, то есть относилось в первую очередь к увечным воинам. Со второй половины XIX в. термин распространяется и на штатских лиц, также ставших жертвами войны, — развитие вооружений и расширение масштабов войн все более подвергали мирное население всем опасностям военных конфликтов. Наконец, после Второй мировой войны в русле общего движения по формулированию и защите прав человека в целом и отдельных категорий населения в частности происходит формирование понятия "инвалид", относящегося ко всем лицам, имеющим физические, психические или интеллектуальные ограничения жизнедеятельности. Фиксируя генеральные принципы демократического жизнеустройства гражданского общества в международных документах, Организация Объединенных Наций в 1975 г. приняла Декларацию о правах инвалидов, где сказано, что «"инвалид" означает любое лицо, которое не может самостоятельно обеспечить полностью или частично потребности нормальной личной и/или социальной жизни в силу недостатка, будь то врожденного или приобретенного, его или ее физических, или умственных возможностей». В Рекомендациях 1185 к реабилитационным программам 44-й сессии Парламентской Ассамблеи Совета Европы от 5 мая 1992 г. инвалидность определяется как "ограничения в возможностях, обусловленные физическими, психологическими, сенсорными, социальными, культурными, законодательными и иными барьерами, которые не позволяют человеку, имеющему инвалидность, быть интегрированным в общество и принимать участие в жизни семьи или общества на таких же основаниях, как и другие члены общества". Общество обязано адаптировать существующие в нем стандарты к особым нуждам людей, имеющих инвалидность, для того чтобы они могли жить независимой жизнью. В 1971 г. Генеральной Ассамблеей ООН была принята Декларация о правах умственно отсталых лиц, где утверждалась необходимость в максимальной степени осуществлять обеспечение прав таких инвалидов; декларировались права на надлежащее медицинское обслуживание и лечение, а также право на образование, обучение, восстановление трудоспособности и покровительство, которое позволяет умственно отсталому лицу развивать свои способности и возможности. Следует отметить особо оговоренное право продуктивно трудиться или заниматься каким-либо другим полезным делом в полную меру своих возможностей, с чем связано право на материальное обеспечение и на удовлетворительный жизненный уровень. Особое значение имеет норма, утверждающая, что в тех случаях, когда это возможно, умственно отсталое лицо должно жить в кругу своей семьи и участвовать в различных формах жизни общества. Семьи таких лиц должны получать помощь. В случае необходимости помещения такого человека в специальное заведение необходимо сделать так, чтобы новая среда и условия жизни как можно меньше отличались от условий обычной жизни. В 1989 г. Организацией Объединенных Наций был принят текст Конвенции о правах ребенка, которая обладает силой закона. В ней закреплено также право детей с отклонениями в развитии вести полноценную и достойную жизнь в условиях, которые обеспечивают его достоинство, способствуют его уверенности в себе и облегчают его активное участие в жизни общества (ст. 23); право неполноценного ребенка на особую заботу и помощь, которая должна предоставляться по возможности бесплатно с учетом финансовых ресурсов родителей или других лиц, обеспечивающих заботу о ребенке, с целью



обеспечения неполноценному ребенку эффективного доступа к услугам в области образования, профессиональной подготовки, медицинского обслуживания, восстановления здоровья, подготовки к трудовой деятельности и доступа к средствам отдыха таким образом, что приводит к наиболее полному по возможности вовлечению ребенка в социальную жизнь и достижению развития его личности, включая культурное и духовное развитие ребенка. Положения о защите прав инвалидов содержатся также в таких документах, как Декларация социального прогресса и развития, Принципы защиты психически больных лиц и улучшения психической помощи и т. п. Интегративным документом, охватывающим все стороны жизнедеятельности инвалидов, являются Стандартные правила обеспечения равных возможностей для инвалидов, утвержденные ООН в 1994 г. Идеология Правил основана на принципе обеспечения равных возможностей, предполагающем, что инвалиды являются членами общества и имеют право оставаться жить в своих общинах. Они должны получать поддержку, в которой нуждаются в рамках обычных систем здравоохранения, образования, занятости и социальных услуг.

### **Практическое задание**

1. Опираясь на рекомендуемый список литературы и интернет-источники тему подготовьте презентацию: подготовленную по определенной группе людей с инвалидностью: «Социальный статус лиц с инвалидностью в современном Российском обществе».

Приветствуются иллюстрации, ссылки на законодательные акты, регламентирующие статус лиц с инвалидностью в обществе.

Раскройте в презентации следующие аспекты:

- дайте определение термину «инвалидность»;
- укажите на законодательные акты, регламентирующие социальную защиту лиц с инвалидностью презентуемой группы;
- укажите на актуальные социальные и иные проблемы, которыми сталкиваются лица с инвалидностью рассматриваемого типа;
- раскройте влияние стереотипов, препятствующих адекватному отношению представителей социума к рассматриваемой категории лиц с инвалидностью;
- приведите примеры государственных мер в отношении социальной защиты рассматриваемой группы;
- приведите примеры самореализовавшихся людей с инвалидностью рассматриваемого типа; опираясь на примеры, описанные в литературе, покажите какие именно личностные качества помогают лицам с инвалидностью достичь успеха и сохранить психологическое благополучие.

2. Разбор в минигруппах кейсов, характеризующих медицинскую и социальную модели инвалидности (См. Модели реабилитации).

### **Модели реабилитации**

Модели реабилитации так же, как модели инвалидности, отражают переход в понимании здоровья от медицинской модели, когда изменение здоровья вызвано болезнетворным началом и требует медицинской помощи, к социальной модели, когда нарушения выходят за рамки индивидуальной проблемы и требуется помощь социального окружения.

Медицинская модель, применяемая в нашей стране до начала 1990-х гг., делает акцент на биологической составляющей инвалидности. Во главе ее стоит медицинский диагноз, а статус инвалида отождествляется с понятием больного человека. Усилия по преодолению инвалидности фокусируются на лечении и компенсационном социальном обеспечении.

Согласно **медицинской модели** ребенок с нарушениями психофизического и интеллектуального развития считается больным. Это означает, что такой ребенок рассматривается с позиции перспективы медицинской помощи и определения способов возможного лечения. При таком взгляде на ребенка с ограниченными возможностями здоровья

— как на больного человека, считается, что программы реабилитации должны включать, главным образом, медицинскую диагностику, лечебные мероприятия и уход.

Несомненно, медицинская помощь — это важный и необходимый контекстовый фактор, однако с точки зрения сегодняшнего понимания инвалидности как присущего человеку состояния, мы видим, что ограничения жизнедеятельности детей-инвалидов связаны прежде всего с нарушениями взаимоотношений с окружающей средой и трудностями в обучении.

**Социальная модель** инвалидности полагает инвалидность результатом несправедливого общественного устройства, при котором человек отторгается обществом и утрачивает свою социальную роль. Социальная модель реабилитации основана на понимании того, что трудности и ограничения, которые возникают у человека группы риска по здоровью или социальной адаптации, в первую очередь связаны с недостаточностью или отсутствием условий для его нормальной, полноценной жизни. С точки зрения социальной модели, при условии обеспечения беспрепятственного доступа инвалидов ко всей без исключения инфраструктуре проблема инвалидности отпадет сама по себе, так как в этом случае у них будут такие же возможности, как и у других людей.

Согласно этой позиции, социальная реабилитация заключается в проведении комплекса мер, направленных на восстановление человека в правах, социальном статусе, здоровье, дееспособности. Этот процесс нацелен не только на восстановление способности человека к жизнедеятельности в социальной среде, но и самой социальной среды, условий жизнедеятельности, нарушенных или ограниченных по каким-либо причинам.

Социальная модель реабилитации была ориентирована на Международную номенклатуру нарушений, ограничений жизнедеятельности и социальной недостаточности. В соответствии с Международной номенклатурой последствия заболевания в виде нарушений — это морфофункциональные изменения со стороны отдельных органов и систем (нарушения); последствия на уровне организма, или ограничение жизнедеятельности, — нарушение биосоциальных интегративных функций организма; последствия на социальном уровне — социальная недостаточность или дезадаптация — невозможность выполнения общественной роли, определяемой возрастом, воспитанием, образованием или конкретными условиями среды. Таким образом, не болезнь как таковая, а те ее последствия, которые ограничивают повседневную жизнь или действия ребенка, являются основой для осуществления реабилитации<sup>[1]</sup>. Понимание тесной взаимосвязи структуры и функций пораженного органа или ткани с нарушением жизнедеятельности целостного организма с факторами внешней среды, персональными данными и социальными функциями пациента послужило предпосылкой для формирования интегральной биопсихосоциальной модели функционирования и ограничений жизнедеятельности пациента, которая основана на применении подходов МКФ в оценке здоровья и потребностей индивида в связи с имеющимися нарушениями (табл. 7.2).

Как уже сказано выше, МКФ — это классификация «составляющих здоровья», которые определяют, из чего оно состоит. МКФ содержит перечень факторов внешней природной и культурной среды, описывающих обстановку, в которой живет индивид (Смычек В. Б., 2012). Таким образом, от классификации последствий заболеваний совершается переход к классификации компонентов здоровья. Универсальный язык МКФ предоставляет возможность описания всего спектра состояний организма человека: от полного здоровья до отсутствия различных функций и полного ограничения функционирования (Шош-мин А. В., 2016).

*Таблица 1*

Структура биопсихосоциальной модели

<b>Биологическая составляющая</b>	<b>Психологическая составляющая</b>	<b>Социальная составляющая</b>
Структуры и функции — клетки, ткани, органы, системы	Перцептивные и когнитивные процессы	Самоидентификация. Взаимоотношения в семье, близком окружении, социально значимом

В настоящее время биопсихосоциальный подход активно используется в восстановлении здоровья как необходимое условие эффективной реабилитации, МКФ является международным стандартом для проведения исследований, описания состояния пациентов, постановки целей реабилитации, оценки реабилитационного потенциала, организации восстановительного процесса и оценки его результатов.

Модель реабилитации, ориентированная на МКФ, рекомендуется Минздравом России и Минтрудом России к внедрению. В настоящее время готовится новый приказ о порядке оказания помощи по медицинской реабилитации (взамен приказа Минздрава России от 29.12.2012 № 1705н), в котором предусмотрено отдельное приложение по применению МКФ в процессе медицинской реабилитации. Проводятся научные исследования, пилотные проекты, набирается практический опыт, которые должны стать основанием для принятия целого ряда методических и нормативных документов, обеспечивающих легитимность применения биосоциального подхода, основанного на принципах МКФ, в учреждениях системы здравоохранения и социальной защиты населения на первых этапах в области реабилитологии, а в дальнейшем и в других областях, связанных со здоровьем детей. Появляются работы по применению МКФ в формулировании реабилитационного диагноза, реабилитационного плана (Буйлова Т. В., 2013; Шмонин А. А., 2017). Вопросы применения МКФ в реабилитологии обсуждались на Национальном конгрессе по реабилитации (сентябрь 2017 г.), конференциях, симпозиумах.

### **Заключение**

За последнее десятилетие на нормативно-правовом уровне произошли кардинальные изменения как в вопросах, касающихся проблем инвалидности в целом, так и в вопросах реабилитации в частности. В различных законодательных и подзаконных актах, целевых программах, стратегиях по защите детства затронуты практически все основные вопросы, решение которых должно вывести реабилитационную помощь на новый, соответствующий международной практике уровень. В обществе достигнуто понимание сути реабилитации, ее стратегий и содержания, стала заполняться ниша реабилитации детей первых трех лет жизни. Развитие реабилитационных служб и помощи идет в этом направлении. Появились реабилитационные учреждения, соответствующие международным стандартам. В практику реабилитационной помощи внедряются современные формы и методы медицинской, психолого-педагогической и социальной коррекции нарушений функционирования детского организма. Вместе с тем проблем в области реабилитологии остается много. Требуют проработки профессиональным сообществом вопросы дефиниций, в нормативных документах имеются противоречия, которые затрудняют развитие системы реабилитации, обсуждаются вопросы подготовки кадров в области реабилитологии. Серьезные проблемы связаны с деятельностью системы медико-социальной экспертизы и комплексной реабилитации детей-инвалидов. Зачастую затягивается прохождение медико-социальной экспертизы, не обеспечивается полный охват всех детей-инвалидов индивидуальными программами реабилитации. Из-за того, что в этой работе принимают участие не менее семи структур различной ведомственной принадлежности, семьи с детьми-инвалидами испытывают трудности в получении нужной социальной поддержки, не зная, в какое учреждение следует обращаться по каждому конкретному вопросу. Между разными ведомствами отсутствует надежная и эффективная система взаимодействия.

В действующем законодательстве появилось новое понятие *абилитация инвалидов*. При этом основные направления абилитации, так же, как и реабилитации, были определены как реконструктивная хирургия, протезирование и ортезирование, санаторно-курортное лечение, профессиональная ориентация, социальная адаптация, медицинская реабилитация, физкультурно-оздоровительные мероприятия, спорт и др. Тем самым не состоялось разделение понятий *реабилитация* и *абилитация* применительно к детскому возрасту. Предполагается,

что программа абилитации будет разрабатываться и реализовываться по тем же правилам, что и программа реабилитации<sup>1</sup>, т. е. в бюро медико-социальной экспертизы, что неправильно, так как абилитация, в основном, относится к сфере оказания медицинской и психолого-педагогической помощи детям.

При всей привлекательности инициации в практику реабилитации МКФ вопросы обучения специалистов пока никоим образом не проработаны. Зарубежный опыт основан на изучении этой классификации со студенческой скамьи, так как МКФ содержит множество показателей, постоянно развивается и, по мнению российских специалистов, на современном этапе больше подходит в нашей стране для проведения научных исследований, чем для практического использования. Нет нормативной базы по организации реабилитационной помощи детям междисциплинарной командой специалистов, несмотря на то что этот подход является чрезвычайно эффективным в работе с инвалидами. Нельзя считать решенным вопрос подготовки специалистов в области детской реабилитологии/абилитологии.

Эти сведения свидетельствуют о разрыве между реальными фактами и огромным количеством абсолютно правильных начинаний, но пока еще мало повлиявших на положение детей-инвалидов и их семей<sup>[2] [3]</sup>.

• [1] Международная номенклатура нарушений, ограничений жизнедеятельности и социальной недостаточности: руководство по классификации болезней и причин инвалидности // РАМН; НИИ социальной гигиены, экономики и управления здравоохранением им. Н. А. Семашко. М., 1994.

• [2] Приказ Минтруда России от 13.06.2017 № 486н «Об утверждении Порядка разработки и реализации индивидуальной программы реабилитации или абилитации инвалида, индивидуальной программы реабилитации или абилитации ребенка-инвалида, выдаваемых федеральными государственными учреждениями медико-социальной экспертизы, и их форм». URL: <http://docs.cntd.ru/document/456076678>.

• [3] Основные проблемы детей-инвалидов и их семей (наиболее острые проблемы детской инвалидности). URL: [https://studwood.ru/575487/sotsiologiya/osnovnye\\_problemy\\_detey\\_invalidov\\_semey\\_naibolee\\_ostrye\\_problemy\\_detskoy\\_invalidnosti](https://studwood.ru/575487/sotsiologiya/osnovnye_problemy_detey_invalidov_semey_naibolee_ostrye_problemy_detskoy_invalidnosti).

### **Контрольные вопросы**

1. Дайте определение понятий: инвалид, инвалидность, реабилитация, ограничение возможностей.
2. Дифференцируйте понятия «инвалид» и «лицо с инвалидностью».
3. Дайте общую характеристику понятию «социальная защита инвалидов».
4. Охарактеризуйте назначение и порядок работы медико-социальной экспертизы.
5. Назовите порядок и условия признания граждан инвалидами.

### **Темы презентаций**

1. Конвенция прав инвалидов, ратифицированная РФ.
2. Социальный статус лиц с инвалидностью в современном Российском обществе.
3. Инклюзивная культура в современном социуме в РФ.
4. Современные социальные барьеры, препятствующие толерантному отношению к лицам с инвалидностью в РФ.
5. Федеральная государственная программа «Доступная среда», её назначение.

## **ТЕМА 2. ФОРМИРОВАНИЕ БЕЗБАРЬЕРНОЙ СРЕДЫ ДЛЯ ЛИЦ С ОГРАНИЧЕННЫМИ ФИЗИЧЕСКИМИ ВОЗМОЖНОСТЯМИ.**

На современном этапе требования к доступности объектов и услуг для инвалидов и других маломобильных групп населения (далее – МГН) и порядку их реализации в Российской Федерации установлены:

- 1) нормативными правовыми документами (официальные документы установленной формы, принятые уполномоченными органами для обязательного исполнения);
- 2) нормативно-техническими документами в проектировании и строительстве (для обязательного и добровольного применения).

Указанные документы являются основой в работе органов власти всех уровней и организаций различной ведомственной принадлежности и форм собственности по формированию доступной среды для инвалидов и МГН, а также для осуществления государственного контроля (надзора) в части обеспечения доступности объектов и услуг. Основные нормативные правовые документы:

1.1. федеральные и региональные законы;

1.2. федеральные нормативные правовые, отраслевые федеральные нормативные правовые акты, региональные и муниципальные нормативные правовые акты;

1.3. подзаконные акты: отраслевые порядки обеспечения доступности объектов и услуг, утверждённые приказами федеральных отраслевых органов власти; планы мероприятий («дорожные карты») по повышению значений показателей доступности для инвалидов объектов и услуг, утверждённые как федеральными, так и региональными органами власти, и органами местного самоуправления.

Конвенцией о правах инвалидов, принятой 13 декабря 2006 года Генеральной Ассамблеей ООН (далее – Конвенция), предусмотрено создание для инвалидов условий для беспрепятственного доступа к объектам социальной, инженерной и транспортной инфраструктур, к местам отдыха и к предоставляемым в них услугам, обеспечение возможностей для реализации ими гражданских, экономических, политических и других прав и свобод. Цель данной Конвенции заключается в поощрении, защите и обеспечении полного и равного осуществления всеми инвалидами всех прав человека и основных свобод, а также в поощрении уважения присущего им достоинства. Согласно статье 9 Конвенции инвалиды имеют право всесторонне участвовать во всех аспектах жизни, включая доступ наравне с другими к физическому окружению, к транспорту, к информации и связи, а также к другим объектам и услугам, открытым для населения. С учетом положений Конвенции и Международной классификации функционирования, ограничений жизнедеятельности и здоровья доступная среда определяется как физическое окружение, объекты транспорта, информации и связи, дооборудованные с целью устранения препятствий и барьеров, возникающих у индивида или группы людей с учетом их особых потребностей. Доступность среды определяется уровнем ее возможного использования соответствующей группой населения. В 2012 году Российская Федерация ратифицировала Конвенцию (Федеральный закон от 3 мая 2012 г. № 46-ФЗ), в рамках которой внесены изменения в ряд нормативных правовых актов, в том числе по вопросам обеспечения доступности объектов и услуг для инвалидов. После ратификации Конвенции законодательство Российской Федерации в части обеспечения инвалидам условий беспрепятственного доступа к объектам социальной, инженерной и транспортной инфраструктур и предоставляемым на них услугам существенно дополнено и затрагивает права инвалидов практически во всех сферах деятельности. Сформирован комплекс правовых механизмов, которые реализуются на федеральном, региональном и муниципальном уровнях. В соответствии с Указами Президента Российской Федерации от 7 мая 2018 г. № 204 «О национальных целях развития Российской Федерации на период до 2024 года» и от 21 июля 2020 г. № 474 «О национальных целях развития Российской Федерации на период до 2030 года» определены стратегические приоритеты Правительства Российской Федерации по достижению национальных целей развития и целевых показателей, характеризующих их достижение. Распоряжением Правительства Российской Федерации от 1 октября 2021 г. № 2765-р «Единый план по достижению национальных целей развития Российской Федерации на период до 2024 года и на плановый период до 2030 года» последовательно утверждены конкретные действия по достижению национальных целей развития, сформирована последовательность мероприятий и этапы, в том числе поддержка лиц с ограниченными возможностями и инвалидов в части обеспечения доступных приоритетных объектов социальной, транспортной, инженерной

инфраструктур (пункт 1.2.5). основополагающим документом, направленным на обеспечение инвалидам равных с другими гражданами возможностей в реализации гражданских, экономических, политических и других прав и свобод, предусмотренных Конституцией Российской Федерации, а также в соответствии с общепризнанными принципами и нормами международного права и международными договорами Российской Федерации, в том числе в части обеспечения беспрепятственного доступа инвалидов к объектам социальной, инженерной и транспортной инфраструктур и предоставляемых в них услуг, является Федеральный закон от 24 ноября 1995 г. № 181-ФЗ «О социальной защите инвалидов в Российской Федерации» (далее – Федеральный закон № 181-ФЗ). Согласно части 1 статьи 15 Федерального закона № 181-ФЗ (с изменениями, внесёнными Федеральным законом от 1 декабря 2014 г. № 419-ФЗ «О внесении изменений в отдельные законодательные акты Российской Федерации по вопросам социальной защиты инвалидов в связи с ратификацией Конвенции о правах инвалидов») (далее – Федеральный закон № 419-ФЗ) федеральные органы государственной власти, органы государственной власти субъектов Российской Федерации, органы местного самоуправления (в сфере установленных полномочий), организации независимо от их организационно-правовых форм обеспечивают инвалидам (включая инвалидов, использующих кресла-коляски и собак-проводников):

1) условия для беспрепятственного доступа к объектам социальной, инженерной и транспортной инфраструктур (жилым, общественным и производственным зданиям, строениям и сооружениям, включая те, в которых расположены физкультурно-спортивные организации, организации культуры и другие организации), к местам отдыха и к предоставляемым в них услугам;

2) условия для беспрепятственного пользования железнодорожным, воздушным, водным транспортом, автомобильным транспортом и городским наземным электрическим транспортом в городском, пригородном, междугородном сообщении, средствами связи и информации (включая средства, обеспечивающие дублирование звуковыми сигналами световых сигналов светофоров и устройств, регулирующих движение пешеходов через транспортные коммуникации);

3) возможность самостоятельного передвижения по территории, на которой расположены объекты социальной, инженерной и транспортной инфраструктур, входа в такие объекты и выхода из них, посадки в транспортное средство и высадки из него, в том числе с использованием кресла-коляски;

4) сопровождение инвалидов, имеющих стойкие расстройства функции зрения и самостоятельного передвижения, и оказание им помощи на объектах социальной, инженерной и транспортной инфраструктур;

5) надлежащее размещение оборудования и носителей информации, необходимых для обеспечения беспрепятственного доступа инвалидов к объектам социальной, инженерной и транспортной инфраструктур и к услугам с учётом ограничений их жизнедеятельности;

6) дублирование необходимой для инвалидов звуковой и зрительной информации, а также надписей, знаков и иной текстовой и графической информации знаками, выполненными рельефно-точечным шрифтом Брайля, допуск сурдопереводчика и тифлосурдопереводчика;

7) допуск на объекты социальной, инженерной и транспортной инфраструктур собаки-проводника при наличии документа, подтверждающего её специальное обучение и выдаваемого по форме и в порядке, которые определяются федеральным органом исполнительной власти, осуществляющим функции по выработке и реализации государственной политики и нормативно-правовому регулированию в сфере социальной защиты населения;

8) оказание работниками организаций, предоставляющих услуги населению, помощи инвалидам в преодолении барьеров, мешающих получению ими услуг наравне с другими лицами. Согласно пункту 3 статьи 26 Федерального закона № 419-ФЗ положения части 1 статьи 15 Федерального закона № 181-ФЗ в части обеспечения доступности для инвалидов объектов связи, социальной, инженерной и транспортной инфраструктур, транспортных средств, а также установленные СП 59.13330 «СНиП 35-01-2001 Доступность зданий и сооружений для

маломобильных групп населения», применяются с 1 июля 2016 года исключительно ко вновь вводимым в эксплуатацию или прошедшим реконструкцию, модернизацию указанным объектам и средствам.

В соответствии с частью 4 статьи 15 Федерального закона № 181-ФЗ относительно действующих объектов (до их реконструкции или капитального ремонта) регламентирован следующий путь решения вопросов доступности объектов и услуг. Если существующие объекты невозможно полностью приспособить с учётом потребностей инвалидов собственники объектов до реконструкции или капитального ремонта:

1) принимают согласованные с одним из общественных объединений инвалидов, осуществляющих свою деятельность на территории поселения, муниципального района, городского округа, меры для обеспечения доступа инвалидов к месту предоставления услуги (самостоятельно либо с помощью персонала организаций, предоставляющих услуги на этих объектах);

2) обеспечивают, при наличии возможности, предоставление необходимых услуг по месту жительства инвалида или в дистанционном режиме.

Часть 3 статьи 15 Федерального закона № 181-ФЗ устанавливает обязательство органов власти всех уровней и организаций, предоставляющих услуги населению, осуществлять инструктирование или обучение специалистов, работающих с инвалидами, по вопросам, связанным с обеспечением доступности для них объектов социальной, инженерной и транспортной инфраструктур и услуг. Органами власти всех уровней принимаются согласно их полномочиям правовые, организационно-распорядительные и методические документы (федерального, регионального, муниципального уровня), которые подлежат исполнению подведомственными структурами в соответствии со статусом документа. Федеральными органами государственной власти (в сфере установленных полномочий) на основании указанных норм Федерального закона № 181-ФЗ утверждены отраслевые порядки<sup>1</sup> обеспечения условий доступности для инвалидов объектов социальной, инженерной и транспортной инфраструктур и предоставляемых услуг, а также оказания им при этом необходимой помощи. Документы являются обязательными к применению органами власти и организациями, находящимися в ведении соответствующих органов власти или осуществляющими деятельность в сферах регулирования этими органами власти. В целях поэтапного обеспечения для инвалидов условий доступности объектов и услуг, определенных статьей 15 Федерального закона № 181-ФЗ, иными федеральными законами, законами субъектов Российской Федерации, муниципальными правовыми актами, федеральными органами государственной власти, органами государственной власти субъектов Российской Федерации, органами местного самоуправления (в сфере установленных полномочий), формируются планы мероприятий («дорожные карты») по повышению значений показателей доступности для инвалидов объектов и услуг, предусматривающие сроки их реализации и ответственных исполнителей; осуществляется их ежегодный мониторинг. Начиная с 2011 года, в рамках государственной программы Российской Федерации «Доступная среда» (далее – Госпрограмма) поэтапно реализуются мероприятия по формированию комплексного подхода к созданию равных условий жизнедеятельности инвалидов, последовательно и системно обеспечивая достижение целей и задач. С целью нивелирования сложностей у инвалидов с доступом к ранее построенным объектам, а также для обеспечения единообразного подхода при реализации комплекса мероприятий, направленных на устранение существующих препятствий и барьеров, Министерством труда и социальной защиты Российской Федерации была сформирована примерная программа субъекта Российской Федерации по обеспечению доступности приоритетных объектов и услуг в приоритетных сферах жизнедеятельности инвалидов и других маломобильных групп населения. Под приоритетными объектами понимаются наиболее посещаемые инвалидами объекты, отбираемые с учетом мнения самих инвалидов в сферах жизнедеятельности инвалидов и других маломобильных групп населения (социальная защита, занятость, спорт и физическая культура, образование, здравоохранение, культура, транспортная и пешеходная инфраструктура, информация и связь). Таким образом, заложен основной

принцип, который, с одной стороны, направлен на формирование поступательного подхода к развитию доступной среды для инвалидов, с другой стороны, – на устранение межведомственных и межотраслевых противоречий и формирование единообразных правовых процедур, позволяющих в дальнейшем создать бесшовное правовое пространство с эффективными законодательными механизмами реализации. Отраслевой порядок и «дорожная карта» органа исполнительной власти – основа для организации работы по практическому решению вопросов доступности объектов и услуг, в том числе по их обследованию и паспортизации, по разработке управленческих решений, направленных на поэтапное повышение уровня доступности объектов и услуг. Результаты такой работы являются основанием для корректировки «дорожных карт». Эта взаимосвязь документов является основой организационной работы в части исполнения обязательных требований обеспечения доступности объектов и услуг.

В соответствии с правовыми положениями современного федерального законодательства принципиально различно решаются проблемы обеспечения доступности: – новых объектов, введённых в результате проектирования и строительства, а также их реконструкции (после 1 июля 2016 года); – действующих объектов (до их капитального ремонта и реконструкции). В первом случае (в отношении «новых» объектов) применяются требования обязательных к исполнению нормативно-технических Доступная среда для инвалидов: современные подходы и решения 17 документов в проектировании и строительстве в соответствии с принципами «универсального дизайна». При реконструкции и капитальном ремонте возможна реализация мероприятий по доступности в рамках «разумного приспособления». Во втором случае (в отношении действующих объектов) обеспечение доступности предоставляемых услуг на существующем объекте организуется с учётом принципа «разумного приспособления»<sup>4</sup> путём: - организации безбарьерного доступа инвалидов к месту предоставления услуги; - предоставления необходимых услуг по месту жительства инвалида (в ином месте его пребывания); - предоставления услуг в дистанционном режиме (при возможности). Меры, обеспечивающие доступ инвалидов к месту предоставления услуги (самостоятельное с незначительными затруднениями либо с помощью персонала), должны быть согласованы с полномочными представителями общественных объединений инвалидов (далее – ООИ)<sup>5</sup>. Для обеспечения участия представителей ООИ в паспортизации объектов (по согласованию с ООИ) и, если необходимо, в согласовании управленческих решений, направленных на обеспечение доступа инвалидов к месту (местам) предоставления услуги (услуг) в субъекте Российской Федерации должен быть установлен порядок определения статуса полномочных представителей ООИ и организации их работы, с которым должны быть ознакомлены территориальные ООИ, органы власти и организации, вовлечённые в решение вопросов доступности для инвалидов объектов и услуг. Это может быть решение регионального совещательного органа (координационного совета) с участием ООИ, которым определен порядок, а также перечень (реестр) ООИ, направляющих своих полномочных представителей для этой деятельности; примерные формы документов, в частности, акта согласования с полномочным представителем ООИ мер для обеспечения доступа инвалидов к месту предоставления услуг.

Одним из значимых путей преодоления барьеров для инвалидов и иных маломобильных граждан на объекте является помощь персонала. При этом обязанности работников организации по оказанию помощи инвалидам закрепляются в локальных документах (в приказе о назначении ответственных, в положении о порядке оказания помощи), а также в должностных инструкциях. Указанные работники должны иметь необходимые компетенции – знания и умения по взаимодействию с инвалидами и оказанию им помощи (с учётом наличия у граждан различных видов нарушений функций и ограничений жизнедеятельности). Помощь персонала может оказаться незаменимой, иногда единственной формой преодоления барьеров и решения вопроса о предоставлении услуг отдельным категориям граждан, например, оказание услуг сурдоперевода гражданам с нарушениями функций слуха, владеющим жестовым языком, или помощь в выполнении действий руками гражданам с нарушениями функций верхних конечностей. На действующем объекте чаще всего приходится начинать решать вопросы



доступности с закрепления ответственных и их обучения и/или инструктирования. Рекомендации по взаимодействию и оказанию помощи инвалидам всех категорий (независимо от видов нарушений функций организма) подробно описано в Приложениях 2-10.

1 Перечень отраслевых порядков с комментариями представлен в приложении 1 к настоящему пособию (пункты 1.7.1. – 1.7.19)

2. См. пункт 38 Перечня, утверждённого постановлением Правительства Российской Федерации 28.05.2021 № 815.

3 Универсальный дизайн - дизайн предметов, обстановок, программ и услуг, призванный их сделать в максимально возможной степени пригодными к использованию для всех людей; универсальный дизайн не исключает ассистивные устройства для конкретных групп инвалидов, где это необходимо (ст. 2 Конвенции о правах инвалидов)

4 Разумное приспособление - внесение, когда это нужно в конкретном случае, необходимых и подходящих модификаций и коррективов, не становящихся несоразмерным и неоправданным бременем - в целях обеспечения реализации инвалидами наравне с другими всех прав человека и основных свобод (ст. 2 Конвенции о правах инвалидов).

5 Согласно части 4 статьи 15 и части 3 статьи 33 Федерального закона № 181-ФЗ.

### **Практическое задание**

Разработка в мини группах алгоритма составления документации, обеспечивающей реализацию прав инвалидов и лиц с ОВЗ на доступную среду. (см. Приложения 1-10).

**Контрольные вопросы** Раскройте сущность социальной государственной политики в отношении лиц с ограниченными физическими возможностями и создания безбарьерной среды.

1. Покажите проблемность мобильности лиц с инвалидностью в социуме.
2. Конвенция прав инвалидов, ратифицированная РФ.
3. Раскройте влияние стереотипов, препятствующих адекватному отношению представителей социума к разным категориям лиц с инвалидностью.
4. Федеральная государственная программа «Доступная среда», её назначение.

### **Темы презентаций**

1. Формирование безбарьерной среды для лиц с ограниченными физическими возможностями.
2. Просветительские государственные программы для лиц с инвалидностью и ограниченными возможностями здоровья: российский и зарубежный опыт.
3. Просветительские государственные онлайн-проекты для лиц с инвалидностью и ограниченными возможностями здоровья: российский и зарубежный опыт.
4. Социальная работа с лицами с инвалидностью в медицинских учреждениях.
5. Федеральная государственная программа «Доступная среда»: назначение, содержание и примеры реализации.

## **ТЕМА 3. СОЦИАЛЬНАЯ ПОЛИТИКА В ОТНОШЕНИИ ЛИЦ С ИНВАЛИДНОСТЬЮ.**

Сущность государственной политики в отношении инвалидов. Формирование безбарьерной среды для лиц с ограниченными физическими возможностями.

Сущность государственной политики в отношении инвалидов. Формирование безбарьерной среды для лиц с ограниченными физическими возможностями. Конвенция прав инвалидов, ратифицированная РФ.

Социальная защита представляет собой совокупность государственных мер по оказанию социальной помощи и социальному обслуживанию, а также распределению денежных средств для удовлетворения потребностей физических лиц, лишенных возможности самостоятельно обеспечивать себя средствами в объеме прожиточного минимума по независящим от них

причинам [1]. Для обеспечения социальной защиты инвалидов государство формирует государственную социальную политику. Вопреки тому, что мы привыкли видеть социальную политику как государственный инструмент, социальная политика может быть и негосударственной. В современной литературе по-разному трактуют термин социальной политики: а) "совокупность властных управленческих воздействий, обеспечивающих поддержку жизнедеятельности групп населения, подверженных рискам в целях консолидации общества"; б) "деятельность государства и/ или общества по согласованию интересов различных социальных групп"; в) "механизм регуляции государством и другими институтами социально-экономических отношений в обществе с целью создания благоприятной социокультурной среды для их жизнедеятельности, гармонизации всех сфер общества, обеспечения стабильности и гражданского сознания"; г) "составная часть внутренней политики государства, воплощенная в его социальных программах и практике и регулирующая отношения в обществе в интересах и через интересы основных социальных групп населения". Анализируя все перечисленные ранее определения, можно утверждать, что социальная политика имеет направленность на стабилизацию общества посредством согласования интересов различных групп населения и обеспечения благосостояния. Субъектами социальной политики на сегодняшний день выступает государство в лице государственных органов управления, органов власти субъектов федерации, органов местного самоуправления, институтов гражданского общества (предприятия, любые социальные политические и экономические организации). Все эти субъекты призваны обеспечивать благосостояние в обществе, реализовать принцип социальной справедливости, который является целью функционирования социальной сферы. Таким образом, государственная социальная политика — целенаправленная деятельность государства по управлению общественными процессами и отношениями в социально-культурной сфере.

### **Практическое задание**

1. Разработка в мини группах проектов индивидуальной программы реабилитации или реабилитации (ИПРА). Инвалидов различных нозологических групп.

В проекте раскройте следующие вопросы:

- С какими психологическими проблемами сталкиваются инвалиды?
- Назовите основные причины, мешающие нормальной психологической интеграции лиц с ограниченными возможностями в общество.
- Какие психологические черты характерны для инвалидов?
- Какое значение, на ваш взгляд, для инвалида имеет семья?

2. Опираясь на рекомендуемый список литературы и интернет-источники тему подготовьте презентацию реализованных государственных, региональных и муниципальных проектов для лиц с инвалидностью.

В презентации приветствуется ссылки на правовые документы, статистические и/или финансовые показатели, видео и фото иллюстрации реализации проектов (см. Приложение 1-10)

### **Контрольные вопросы**

1. Раскройте сущность социальной государственной политики в отношении лиц с инвалидностью.
2. Покажите проблемность мобильности лиц с инвалидностью в социуме.
3. Приведите примеры самореализовавшихся людей с инвалидностью. Опишите их успех
4. Раскройте влияние стереотипов, препятствующих адекватному отношению представителей социума к разным категориям лиц с инвалидностью;
5. Опираясь на примеры, описанные в литературе, покажите какие именно личностные качества помогают лицам с инвалидностью достичь высокого социального статуса.

### **Темы презентаций**

1. Формирование безбарьерной среды для лиц с ограниченными физическими возможностями.
2. Просветительские государственные программы для лиц с инвалидностью и ограниченными возможностями здоровья: российский и зарубежный опыт.
3. Просветительские государственные онлайн-проекты для лиц с инвалидностью и ограниченными возможностями здоровья: российский и зарубежный опыт.
4. Социальная работа с лицами с инвалидностью в медицинских учреждениях.
5. Федеральная государственная программа «Доступная среда»: назначение, содержание и примеры реализации.

### **ТЕМА 4. ПРАВОВЫЕ ОСНОВЫ ОКАЗАНИЯ СОЦИАЛЬНОЙ И МЕДИЦИНСКОЙ ПОМОЩИ ЛИЦАМ С ИНВАЛИДНОСТЬЮ И ОГРАНИЧЕННЫМИ ВОЗМОЖНОСТЯМИ ЗДОРОВЬЯ В РФ.**

В современной науке существует значительное количество подходов к теоретическому осмыслению проблем социальной реабилитации и адаптации лиц с ограниченными возможностями. Разработаны также и методики решения практических задач, определяющих специфическую сущность и механизмы этого социального феномена. Так, анализ социальных проблем инвалидизации в целом и социальной реабилитации инвалидов в частности осуществлялся в проблемном поле двух концептуальных социологических подходов: с точки зрения социоцентристских теорий и на теоретико-методологической платформе антропоцентризма. На основе социоцентристских теорий развития личности К. Маркса, Э. Дюркгейма, Г. Спенсера, Т. Парсонса рассматривались социальные проблемы конкретного индивида посредством изучения общества в целом. На основе антропоцентристского подхода Ф. Гиддинга, Ж. Пиаже, Г. Тарда, Э. Эриксона, Ю. Хабермаса, Л. С. Выготского, И. С. Кона, Г. М. Андреевой, А. В. Мудрика и других ученых раскрываются психологические аспекты повседневного межличностного взаимодействия. Для осмысления проблемы анализа инвалидности как социального феномена (инвалидность с социологической точки зрения — это "ненормальная" норма или "нормальное" отклонение) важной остается проблема социальной нормы, с разных сторон изучавшаяся такими учеными, как Э. Дюркгейм, М. Вебер, Р. Мертон, П. Бергер, Т. Лукман, П. Бурдьё. Анализ социальных проблем инвалидизации в целом и социальной реабилитации инвалидов в частности осуществляется в плоскости социологических концепций более общего уровня обобщения сущности этого социального явления — концепции социализации. Социальная реабилитация инвалидов важна не только сама по себе. Она важна как средство интеграции лиц с ограниченными возможностями в социум, как механизм создания равных возможностей инвалидам, для того чтобы быть социально востребованными

Медицинская экспертиза трудоспособности, определение групп инвалидности, ИПР, характеристика групп инвалидности. Материальное обеспечение инвалидов: МТО, субсидии, льготы. Практика обеспечения инвалидов транспортом и техническими средствами. Лекарственное, санаторно-курортное и материальное обеспечение инвалидов. Пенсии, назначаемые в связи инвалидностью. Вопросы пенсионного обеспечения. Выплата пособий по временной нетрудоспособности. Страховые выплаты и прочие виды социальных выплат.

Медицинская экспертиза трудоспособности, определение групп инвалидности, ИПР, характеристика групп инвалидности. Материальное обеспечение инвалидов: МТО, субсидии, льготы. Практика обеспечения инвалидов транспортом и техническими средствами. Лекарственное, санаторно-курортное и материальное обеспечение инвалидов. Пенсии, назначаемые в связи инвалидностью. Вопросы пенсионного обеспечения. Выплата пособий по временной нетрудоспособности. Страховые выплаты и прочие виды социальных выплат.

Государственная социальная политика в отношении инвалидов в России строится на основе международных соглашений, а также национального законодательства и иных нормативных правовых актов Российской Федерации (указы Президента Российской Федерации, законы Российской Федерации, федеральные законы, постановления и распоряжения Правительства Российской Федерации, ведомственные акты федеральных органов исполнительной власти). Законодательство Российской Федерации о социальной защите инвалидов состоит из соответствующих положений Конституции Российской Федерации, настоящего Федерального закона, других федеральных законов и иных нормативных правовых актов Российской Федерации, а также законов и иных нормативных правовых актов субъектов Российской Федерации. Стоит отметить, что в основу современной государственной политики в области социальной защиты инвалидов в Российской Федерации заложены базовые положения следующих нормативных правовых актов федерального уровня. Помимо Федерального Закона № 181 «О социальной защите инвалидов», цели и задачи в области реабилитации инвалидов раскрываются в ряде стратегических документов Российской Федерации, а также в целевых программах, утвержденных Правительством Российской Федерации. Но всё же основополагающим документом, определяющим политику Российской Федерации в сфере реабилитации инвалидов, является Федеральный закон от 24 ноября 1995г. N 181-ФЗ «О социальной защите инвалидов в Российской Федерации» (далее – Закон). Закон определяет понятие реабилитации инвалидов, ее цели, основные направления, требования к организациям, осуществляющим реабилитацию инвалидов. В рамках Закона понятие «реабилитация инвалидов» содержит два принципиально важных положения. Во-первых, процесс и цель реабилитации согласно духу и букве Закона ограничиваются лишь восстановлением способностей инвалидов. Между тем согласно Конвенции о правах инвалидов, ратифицированной Российской Федерацией, реабилитация призвана «наделить инвалидов возможностью для достижения и сохранения максимальной независимости, полных физических, умственных, социальных и профессиональных способностей и полного включения, и вовлечения во все аспекты жизни». Это входит в понятие абилитации инвалидов. Такие различия имеют конкретное практическое значение. За ними - реальные последствия, связанные с реализацией Закона, выраженные в объемах, направлениях, содержании и, как следствие, в очевидно более низкой эффективности мероприятий в сфере реабилитации инвалидов. Второй особенностью определения понятия «реабилитация инвалидов» является то, что оно включает термины «система» и «процесс». Что касается процесса реабилитации, то его содержание раскрывается в Законе достаточно детально, тогда как термин «система реабилитации» не раскрывается ни в Законе, ни в иных нормативных правовых актах Российской Федерации. Во многом вследствие наличия подобного правового пробела система комплексной реабилитации инвалидов в стране до настоящего времени не сформирована. Комплексная система реабилитации и абилитации инвалидов требует организации межведомственного взаимодействия органов государственной власти для ее успешной реализации. Необходимо уточнить в Законе определение термина «реабилитация инвалидов» и привести его в соответствие с нормами международного права. Законом определены основные направления реабилитации инвалидов: а) медицинская реабилитация, реконструктивная хирургия, протезирование и ортезирование, санаторно-курортное лечение; б) профессиональная ориентация, общее и профессиональное образование, профессиональное обучение, содействие в трудоустройстве (в том числе на специальных рабочих местах), производственная адаптация; в) социально-средовая, социально-педагогическая, социальнопсихологическая и социокультурная реабилитация; г) социально-бытовая адаптация; д) физкультурно-оздоровительные мероприятия, спорт. Реализация основных направлений реабилитации, согласно Закону, предусматривает использование инвалидами технических средств реабилитации, создание необходимых условий для беспрепятственного доступа инвалидов к объектам социальной, инженерной, транспортной инфраструктур и пользования средствами транспорта, связи и информации, а также обеспечение инвалидов и членов их семей информацией по вопросам реабилитации. Но, стоит отметить, что перечень направлений реабилитации инвалидов,

определенных Законом, не включает такое направление, как социальное обслуживание. Между тем Конвенция определяет социальное обслуживание как неотъемлемую сферу реализации реабилитационных мероприятий наряду со сферами здравоохранения, занятости и образования. Исключение социального обслуживания из перечня направлений реабилитации инвалидов тем более непонятно в условиях, когда значительное число инвалидов получает реабилитационные услуги в организациях социального обслуживания Российской Федерации. Содержание конкретных направлений реабилитации в Законе не раскрывается. В законодательных актах Российской Федерации раскрываются лишь понятия «медицинская реабилитация» и «санаторно-курортное лечение».

### **Практическое задание**

1. Опираясь на материалы сайтов и порталов госучреждений по оказанию социальных услуг, раскройте направления работы с лицами инвалидностью по оказанию социальной и медицинской помощи.

Покажите с опорой на факты, видео и фотоматериалы примеры оказания поддержки лицам с инвалидностью на уровне районных и региональных учреждений социальной защиты.

Проанализируйте представленный опыт. Укажите на проблемные места в описанных практиках, внесите предложения по усовершенствованию практики оказания социальной и медицинской помощи лицам с инвалидностью.

2. Составьте психолого-просветительские проекты для ознакомления населения с проблемами инвалидов и лиц с ОВЗ.

3. Составьте плана беседы с инвалидами и лицами с ОВЗ на различную медицинскую проблематику.

### **Контрольные вопросы**

1. Дифференцируйте группы инвалидности.
2. Охарактеризуйте основные направления государственного материального обеспечения инвалидов.
3. Раскройте практику обеспечения инвалидов транспортом и техническими средствами.
4. Приведите примеры лекарственного и санаторно-курортное обеспечения инвалидов.
5. Раскройте порядок назначения пенсии в связи инвалидностью.

### **Темы презентаций**

1. Медицинская экспертиза трудоспособности, определение групп инвалидности, ИПР, характеристика групп инвалидности.
2. Материальное обеспечение инвалидов: МТО, субсидии, льготы.
3. Практика обеспечения инвалидов транспортом и техническими средствами. Лекарственное, санаторно-курортное и материальное обеспечение инвалидов.
4. Пенсии, назначаемые в связи инвалидностью. Вопросы пенсионного обеспечения.
5. Выплата пособий по временной нетрудоспособности. Страховые выплаты и прочие виды социальных выплат.

## **ТЕМА 5. ПРОСВЕТИТЕЛЬСКАЯ ДЕЯТЕЛЬНОСТЬ ДЛЯ ЛИЦ С ИНВАЛИДНОСТЬЮ И ОГРАНИЧЕННЫМИ ВОЗМОЖНОСТЯМИ ЗДОРОВЬЯ.**

Здоровый образ жизни, факторы риска. Просветительская деятельность для лиц с ограниченными возможностями здоровья. Психологические, социальные и медицинские просветительские программы для лиц с инвалидностью и ограниченными возможностями здоровья.

Психолого-просветительские онлайн-проекты для лиц с инвалидностью и ограниченными возможностями здоровья: российский и зарубежный опыт.

Психолого-просветительская работа в медицинских учреждениях.

Здоровый образ жизни, факторы риска. Просветительская деятельность для лиц с ограниченными возможностями здоровья. Психологические, социальные и медицинские просветительские программы для лиц с инвалидностью и ограниченными возможностями здоровья.

Психолого-просветительские онлайн-проекты для лиц с инвалидностью и ограниченными возможностями здоровья: российский и зарубежный опыт.

Психолого-просветительская работа в медицинских учреждениях. Особенности коммуникации с лицами с ОВЗ и инвалидностью в профессиональной среде. Основные направления реабилитации людей с ОВЗ: Просветительское воздействие, целью которого является устранение недостатков существующего отношения общества к инвалидам и инвалидов к обществу. Досуговое, целью которого является организация и обеспечение досуга для удовлетворения духовных и физических потребностей инвалида. Коррекционное, целью которого является полное или частичное устранение, или компенсация ограничений жизнедеятельности и развития личности по состоянию здоровья, а также вследствие педагогических и воспитательных упущений. Познавательное, ориентировано на 7 приобретение инвалидами знаний. Эмоционально-эстетическое, ориентировано на эстетическое освоение человека мира, сущности и творчества по законам красоты. Анималотерапия. Это лечение и оздоровление человека благодаря возникновению биоэнергетической связи между человеком и животным, при котором аура человека вступает в резонанс с биополем здорового животного. Альтернативная коммуникация, как способ общения с людьми с РАС Метод пиктограмм Методика «Лёб-система» Коммуникационная система обмена изображениями или PECS Метод «калькирующей жестовой речи» или Жестовый язык (Макатон ) Блисс –метод Глобальное чтение, Коммуникатор и электронные пособия. Роль психолога в реализации инклюзивного подхода при взаимодействии с лицами с ОВЗ и инвалидностью. Инклюзивный подход в лечении лиц с нарушениями умственного развития, при отклонениях повреждённого, дефицитарного типа, при расстройствах эмоционально-волевой сферы и поведения. Организация конструктивного взаимодействия и осуществления инклюзивного подхода в социальной и профессиональной сферах деятельности с лицами с ограниченными возможностями здоровья и инвалидами и членами их семей. Роль семьи в коррекции врождённых нарушений детей с особыми возможностями здоровья. Новые подходы к организации помощи семьям, воспитывающим проблемных детей. Взаимодействие врача и семьи при организации инклюзивного подхода. Просветительская деятельность психолога в отношении детей с ограниченными возможностями здоровья и инвалидами, и членами их семей. Воспитание толерантности как гармонии в многообразии в процессе просветительской деятельности. Это не только моральный долг, но и политическая и правовая потребность. Толерантность - это добродетель, которая делает возможным достижение мира и способствует замене культуры войны культурой мира. Виды толерантности и интолерантности. Личностные факторы формирования толерантности. Задачи, решаемые в процессе формирования толерантной среды. Подходы к воспитанию толерантности (Личностно-ориентированный подход. Деятельностный подход) в процессе просветительской деятельности населения.

### **Практическое задание**

1. Составление психолого-просветительских проектов ознакомления населения с проблемами инвалидов и лиц с ОВЗ. Составление плана беседы с инвалидами и лицами с ОВЗ на различную медицинскую проблематику.

2. Ориентируясь на литературные источники, составьте алгоритм партнёрского общения с человеком, имеющим инвалидность. Выберите любую форму инвалидности из всего имеющегося перечня, разработайте алгоритм партнерского общения с учетом психофизиологических особенностей человека с данной формой инвалидности. Пропишите особенности общения на каждом этапе общения, начиная с установления контакта с партнером и завершая выходом из акта общения.

При описании алгоритма партнерского общения с человеком с инвалидностью необходимо учесть и отразить при выполнении задания следующие аспекты:

- какие личностные ресурсы человека с инвалидностью могут способствовать непринужденному установлению с ним контакта;
- что важно учесть при установлении контакта с конкретным человеком, имеющим ту или иную форму инвалидности;
- какие способы общения предстоит использовать в процессе выстраивания диалога с человеком с инвалидностью;
- что необходимо учесть при получении обратной связи в процессе общения с партнером с инвалидностью;
- какие расставляются акценты в процессе выстраивания партнерского общения с человеком с инвалидностью. Какой соблюдается этикет.

### **Контрольные вопросы**

1. Какие личностные ресурсы человека с инвалидностью могут способствовать непринужденному установлению с ним контакта?
2. Что важно учесть при установлении контакта с конкретным человеком, имеющим ту или иную форму инвалидности?
3. Какие способы общения предстоит использовать в процессе выстраивания диалога с человеком с инвалидностью?
4. Что необходимо учесть при получении обратной связи в процессе общения с партнером с инвалидностью?
5. Какие расставляются акценты в процессе выстраивания партнерского общения с человеком с инвалидностью, какой соблюдается этикет?

### **Темы презентаций**

1. Толерантное отношение к людям, имеющим ограничения по состоянию здоровья. Преодоление социальных стигм, детерминирующих неадекватное представление в обществе о лицах с инвалидностью.
2. Личностные ресурсы, детерминирующие сотрудничество в процессе взаимодействия с лицами с инвалидностью.
3. Адресные способы взаимодействия с разными категориями лиц с инвалидностью.
4. Достижение диалога в процессе инклюзивного взаимодействия.
5. Способы формирования инклюзивных ценностей в современном обществе.

### **ТЕМЫ РЕФЕРАТОВ**

Промежуточная аттестация по дисциплине проводится в форме подготовки и предоставления реферата по одной из нижезаявленных тем.

Требования к реферату.

Объем – не менее 10 страниц, шрифт 12, Times New Roman, интервал полуторный.

В работе рекомендуется использовать не менее десяти научных источников, отдавая предпочтение материалам, изданным за последние пять лет.

1. Роль психолога в пропаганде здорового образа жизни.
2. Психолого-просветительские программы для лиц с инвалидностью и ограниченными возможностями здоровья: российский и зарубежный опыт.
3. Психолого-просветительские онлайн-проекты для лиц с инвалидностью и ограниченными возможностями здоровья: российский и зарубежный опыт.
4. Психолого-просветительская работа в медицинских учреждениях.
5. Федеральная государственная программа «Доступная среда»: назначение, содержание и примеры реализации.

6. Ключевые ценности в процессе инклюзивного взаимодействия. Личностный подход.
7. Способы преодоления эмоциональных барьеров общения у лиц с расстройством аутистического спектра.
8. Основные способы взаимодействия с лицами с нарушением опорно-двигательного аппарата.
9. Адекватные способы установления контакта с лицами с нарушением зрения в процессе оказания им психологической и социальной помощи.
10. Особенности ведения беседы с разными категориями лиц с инвалидностью.
11. Государство и его поддержка на современном этапе развития общества лицам с инвалидностью. Примеры проектов государственной поддержки в настоящее время лицам с инвалидностью.
12. Инклюзивные практики. Примеры реализации инклюзивных практик и их полезность для получателей социальных услуг.
13. Права лиц с инвалидностью в современном обществе РФ.
14. Социальный статус лиц с инвалидностью в современном Российском обществе.
15. Значимость этики в процессе взаимодействия с разными категориями лиц с инвалидностью.
16. Медицинская экспертиза трудоспособности, определение групп инвалидности, ИПР, характеристика групп инвалидности.
17. Материальное обеспечение инвалидов: практика обеспечения инвалидов транспортом и техническими средствами, лекарственное, санаторно-курортное обеспечение инвалидов.
18. Вопросы пенсионного обеспечения лиц с инвалидностью.
19. Организация психолого-социальной помощи лицам с инвалидностью.
20. Направления государственной поддержки для семей с детьми с ограниченными возможностями здоровья.

## **ПЕРЕЧЕНЬ ОСНОВНОЙ И ДОПОЛНИТЕЛЬНОЙ УЧЕБНОЙ ЛИТЕРАТУРЫ, НЕОБХОДИМОЙ ДЛЯ ОСВОЕНИЯ ДИСЦИПЛИНЫ**

### **Основная литература:**

1. Бегидов, М. В. Социальная защита инвалидов: учебное пособие для вузов / М. В. Бегидов, Т. П. Бегидова. — 2-е изд., перераб. и доп. — Москва: Издательство Юрайт, 2022. — 98 с. — (Высшее образование). — ISBN 978-5-534-05572-6. — Текст: электронный // Образовательная платформа Юрайт [сайт]. — URL: <https://urait.ru/bcode/493037> (дата обращения: 03.10.2022).
2. Бегидова, Т. П. Социально-правовые и законодательные основы социальной работы с инвалидами: учебное пособие для среднего профессионального образования / Т. П. Бегидова, М. В. Бегидов. — 2-е изд., перераб. и доп. — Москва: Издательство Юрайт, 2022. — 98 с. — (Профессиональное образование). — ISBN 978-5-534-06446-9. — Текст: электронный // Образовательная платформа Юрайт [сайт]. — URL: <https://urait.ru/bcode/493514> (дата обращения: 03.10.2022).
3. Социальная реабилитация: учебник для вузов / М. В. Воронцова, В. Е. Макаров, Т. В. Бюндюгова, Ю. С. Моздокова. — Москва: Издательство Юрайт, 2022. — 317 с. — (Высшее образование). — ISBN 978-5-534-13705-7. — Текст: электронный // Образовательная платформа Юрайт [сайт]. — URL: <https://urait.ru/bcode/497368> (дата обращения: 03.10.2022).
4. Доступная среда для инвалидов: современные подходы и решения: методическое пособие / В.А. Ковалёв, О.А. Мирошниченко, В.Б. Осинская, О.С. Кудря, А.В. Штепа, Я.Д. Курганова; под редакцией О.Н. Владимировой. — Санкт-Петербург: СПБИУВЭК, ООО «ЦИАЦАН», — 2022. — 152 с. ISBN 978-5-6049270-0-7



## Дополнительная

## литература:

1. Медико-социальная деятельность [Электронный ресурс] : учебник / под ред. С.Н. Пузина, М.А. Рычковой. - М.: ГЭОТАР-Медиа, 2017. – Режим доступа : <http://www.rosmedlib.ru/book/ISBN9785970441039.html>
2. Общественное здоровье и здравоохранение [Электронный ресурс]: учебник / В. А. Медик, В. К. Юрьев. - 3-е изд., перераб. и доп. - М.: ГЭОТАР-Медиа, 2015. – Режим доступа : <http://www.rosmedlib.ru/book/ISBN9785970433256.html>
3. Мониторинг и первичная медико-санитарная помощь [Электронный ресурс] / Ю. М. Комаров - М. : Литтерра, 2017. – Режим доступа : <http://www.rosmedlib.ru/book/ISBN9785423502591.html>

## ГЛОССАРИЙ

**Абилитация инвалидов:** Система и процесс формирования отсутствующих у инвалидов способностей к бытовой, общественной, профессиональной и иной деятельности,

**Активная жизненная позиция человека с инвалидностью:** Успешная адаптация человека с инвалидностью как в макросоциуме, так и на всех его микроуровнях, достижение им определённого социального статуса, показателем которой является его участие в жизни общества, когда он осознаёт и берет на себя ответственность за свои поступки и деятельность в целом, результаты которых соответствуют требованиям и нормам общепринятой морали.

**Безбарьерная среда:** Среда жизнедеятельности, в которой отсутствуют или сведены к минимуму физические, средовые, информационные и социально-психологические барьеры для различных категорий лиц с инвалидностью.

**Биопсихосоциальная модель инвалидности:** Модель, рассматривающая инвалидность как сложный феномен, являющийся проблемой как на уровне организма человека, так и на социальном уровне; инвалидность по этой модели представляет собой взаимодействие между свойствами человека и свойствами окружения, в котором этот человек проживает, но некоторые аспекты инвалидности являются полностью внутренними для человека, другие же, наоборот, только внешними. Примечание: Биопсихосоциальная модель представляет собой синтез всего лучшего из медицинской и социальной моделей, не допуская преуменьшения целостного, комплексного понятия инвалидности [3].

**Дискриминация по признаку инвалидности:** Любое различие, исключение или ограничение по причине инвалидности, целью либо результатом которых является умаление или отрицание признания, реализации или осуществления наравне с другими всех гарантированных в Российской Федерации прав и свобод человека и гражданина в политической, экономической, социальной, культурной, гражданской или любой иной области.

**Доступная среда:** Окружающая среда, в которой отсутствуют или сведены к минимуму физические барьеры для людей с инвалидностью или для других маломобильных групп населения. Примечание: Термин иногда используется в расширительном смысле, как аналогичный термину «безбарьерная среда».

**Илюзивный диалог:** Продуктивная форма общения с собеседником с инвалидностью, предполагающая наличие двух равноправных участников общения, цель которого заключается в достижении взаимопонимания, взаимоуважения, паритетности и комфортности между включающимися в него партнёрами по общению.

**Инвалид:** Лицо, которое имеет нарушение здоровья со стойким расстройством функций организма, обусловленное заболеваниями, последствиями травм или дефектами, приводящее к ограничению жизнедеятельности и вызывающее необходимость его социальной защиты. Примечание: Признание гражданина инвалидом и определение его потребностей в мерах социальной защиты, включая **реабилитацию**, на основе оценки **ограничений жизнедеятельности**, вызванных стойким расстройством функций организма, осуществляется по результатам проведения **медико-социальной экспертизы**. Факт установления инвалидности подтверждается соответствующей справкой установленного образца с указанием присвоенной

группы инвалидности и выпиской из акта освидетельствования гражданина, признанного инвалидом, выдаваемых бюро МСЭ.

**Инвалидность:** Эволюционирующее понятие, являющееся результатом взаимодействия, которое происходит между имеющими нарушения здоровья людьми и отношенческими и средовыми барьерами, которые мешают их полному и эффективному участию в жизни общества наравне с другими [[1], преамбула]. Основными концептуальными моделями инвалидности являются **медицинская, социальная и биопсихосоциальная модели**.

**Инклюзивная культура общества:** Уровень развития общества, который выражается в толерантном, гуманном, терпимом, безопасном отношении людей друг к другу, где разделяются идеи сотрудничества, стимулируется развитие всех членов общества, где ценность каждого является основой общих достижений, а также формируются всеми принимающиеся инклюзивные ценности.

**Инклюзивное взаимодействие:** Взаимодействие человека с человеком, один из которых имеет ограничения по здоровью, в ходе которого реализуется отношение одного человека к другому человеку.

**Инклюзивные практики:** Деятельность, направленная на выработку доступных, комфортных, информативных и безопасных условий пребывания в том или ином пространстве людей с инвалидностью, осуществляемая специалистами разного профиля.

**Инклюзивные ценности:** инклюзивные ценности - Важнейшие компоненты инклюзивной культуры, наряду с нормами и идеалами общества.

**Инклюзия (от inclusion – включение):** Процесс реального включения людей с инвалидностью в жизнь общества, предполагающий разработку и применение конкретных решений, которые позволяют каждому человеку равноправно участвовать в жизни общества, предусматривающий для человека с инвалидностью не ограничиваемое участие и свободу выбора его меры, форм и способов участия во всех социальных процессах, на всех ступенях образования, в процессе досуга, на работе, при реализации различных социальных ролей и функций.

**Люди с инвалидностью:** Обобщенное понятие, объединяющее людей, имеющих статус «инвалида» в контексте общественных отношений.

**Маломобильные группы населения; МГН:** Обобщенное понятие, объединяющее людей, имеющих постоянные, временные или ситуационные ограничения, препятствующие им безопасно и комфортно передвигаться по городу пешком или на маршрутных транспортных средствах, а также получать услуги, предоставляемые на объектах открытого доступа населения. Примечание: Требования и рекомендации, действующих в Российской Федерации документов по стандартизации в области доступной среды в части МГН, распространяются на всех инвалидов, а также на лиц с детьми дошкольного возраста, лиц с детскими колясками и других лиц, испытывающих трудности при передвижении.

**Медико-социальная экспертиза; МСЭ:** Государственная услуга, оказываемая на основании заявления получателя услуги или его законного уполномоченного представителя, федеральными учреждениями медико-социальной экспертизы – бюро МСЭ.

**Медицинская модель инвалидности:** Модель, рассматривающая инвалидность как свойство, присущее человеку в результате болезни, травмы или иного воздействия на состояние здоровья, которое требует медицинской помощи в виде непосредственного лечения у специалистов; инвалидность по этой модели требует медицинского или иного вмешательства, или лечения с тем, чтобы «исправить» проблему человека.

**Мониторинг соблюдения прав инвалидов:** Изучение положения людей с инвалидностью их прав для подготовки Доклада Российской Федерации об исполнении положений Конвенции о правах инвалидов, предоставляемого с определенной периодичностью в Организацию Объединённых Наций.

**Ограничение жизнедеятельности; ОЖД:** Одна из основных характеристик инвалидности - отклонение от нормы деятельности человека вследствие нарушения здоровья со стойким расстройством функции организма, которое характеризуется нарушением категорий

жизнедеятельности: способности к самообслуживанию; к самостоятельному передвижению; к ориентации; к общению, к контролю за своим поведением, к обучению и к трудовой деятельности.

**Ограниченные возможности здоровья; ОВЗ:** Термин, используемый исключительно по отношению к детям и лицам, обучающимся в различных образовательных организациях, имеющих особенности в физическом и/или психическом развитии и/или отклонения в поведении. Примечание: Статус «ребенок с ограниченными возможностями здоровья», являющийся основанием для получения права обучающегося на создание для него особых условий в образовательной организации, присваивается на основании заключения **психолого-медико-педагогических комиссий (ПМПК)**.

**Принцип «не причинения вреда»:** Базовый принцип формирования и обеспечения безбарьерной среды, направленный на исключение опасности причинения вреда в будущем как инвалидам, так и другим гражданам при реализации мероприятий по обеспечению доступности объектов и услуг, используемый при проектировании объектов при новом строительстве и капитальном ремонте, при планировании (проектировании) мероприятий по адаптации и приспособлению объектов в рамках текущего ремонта, при эксплуатации и обслуживании объектов городской среды. Примечание: *«Опасность причинения вреда в будущем может явиться основанием к иску о запрещении деятельности, создающей такую опасность»*. Опасность причинения вреда в будущем в значительной степени связана с недостаточным контролем или его отсутствием за эксплуатацией и состоянием инженерных и технических средств обеспечения доступности.

**Ранняя помощь:** Система и процесс выявления нарушений жизнедеятельности и рисков их развития у детей в возрасте от 0 до 3-х лет, содействия оптимальному развитию и формированию психического здоровья и благополучия таких детей, включению их в среду сверстников, а также оказания содействия их родителям (законным представителям).

**Реабилитация инвалидов:** Система и процесс полного или частичного восстановления способностей инвалидов к бытовой, общественной, профессиональной и иной деятельности.

**Ребенок-инвалид:** Категория, устанавливаемая по результатам проведения **медико-социальной экспертизы** гражданам в возрасте до 18 лет на срок один или два года, либо до достижения гражданином возраста 18 лет.

**Реконструкция качества жизни людей с инвалидностью:** Процесс формирования инклюзивной культуры общества и создания безбарьерной окружающей среды, равноправными участниками которого выступают и сами граждане с инвалидностью, занимающие активную жизненную позицию, и государство, и общество в целом.

**Социальная модель инвалидности:** Модель, рассматривающая инвалидность как социальную проблему, а не как свойство человека; инвалидность по этой модели требует политического вмешательства, так как проблема возникает из-за неприспособленности окружающей среды, вызываемой отношением и другими свойствами социального окружения.

**Средства обеспечения доступности объектов и услуг; СОД:** Средства обеспечения доступности объектов с открытым доступом населения для инвалидов, включающие в себя: - средства, относящиеся к строительно-конструктивным элементам здания, являющиеся его неотъемлемой частью (лестничные марши, пандусы, ограждения и поручни, двери); - инженерное оборудование здания (адаптированные лифты, подъемные устройства, противопожарное оборудование, адаптированные средства оповещения о чрезвычайной ситуации, оборудование туалетов, доступных для инвалидов, оборудование связи, диспетчеризации и информирования посетителей и т.д.); - технические и иные средства информирования, ориентирования и навигации, предназначенные для использования инвалидами различных функциональных групп.

**Технические средства реабилитации инвалидов:**

Устройства, содержащие технические решения, в том числе специальные, используемые для компенсации или устранения стойких ограничений жизнедеятельности инвалида

**Функциональные группы инвалидов:** Группы инвалидов с однородными нарушениями функций организма. Примечание: По показателям функционирования, особенностям и характеру преодолеваемых барьеров окружающей среды выделяют следующие функциональные группы инвалидов: - инвалиды с поражениями опорно-двигательного аппарата (инвалиды ПОДА), использующие для передвижения кресла-коляски различных типов; - инвалиды ПОДА, использующие для передвижения опорные устройства различных типов; - инвалиды ПОДА с недееспособными руками; - инвалиды по зрению – незрячие; - инвалиды по зрению – слабовидящие; - инвалиды по слуху – неслышащие; - инвалиды по слуху – слабослышащие; - инвалиды с одновременным нарушением зрения и слуха – слепоглухие; инвалиды с нарушениями функций систем организма (кровообращения, дыхания, пищеварения, обмена и др.); - инвалиды с нарушением психических функций (восприятия, внимания, памяти, мышления, речи и т.д.).

**Цифровая инклюзия:** Процесс и результат обеспечения доступности Интернет-ресурсов и другой информации, представленной в электронно-цифровой форме; приложений для стационарных и мобильных устройств, а также иных пользовательских интерфейсов людям с инвалидностью и другим лицам с ограничениями жизнедеятельности.

**Этика инклюзивного взаимодействия:** Соблюдение представителями социума в процессе общения с людьми с инвалидностью совокупности морально-этических и нравственных норм и правил поведения (этикоориентированная модель поведения), повышающих качество жизни данной категории граждан.

**Пандус:** Сооружение, предназначенное для сопряжения поверхностей пешеходных путей на разных уровнях, состоящее из одного или нескольких маршей, имеющих наклонную поверхность с продольным уклоном и, при необходимости, горизонтальные поверхности

**Пандус бордюрный:** Элемент обустройства пешеходного пути, предназначенный для сопряжения поверхности тротуара или пешеходной дорожки с поверхностью проезжей части.

**Пандус инвентарный:** Устройство временного или эпизодического использования (сборно-разборный, откидной, выдвигной, приставной, перекатный), используемый для преодоления дверных порогов, кабелей, перепадов высот.

**Пешеходные пути:** Сооружения или их элементы, в том числе в составе объектов транспортной инфраструктуры, предназначенные для движения пешеходов, включая МГН, на которых не допускается движение транспорта, за исключением специального, обслуживающего эту территорию.

**Платформа подъемная:** Стационарная грузоподъемная машина периодического действия для подъема и спуска пользователей, размещающихся на платформе.

**Простой (ясный, доступный) язык:** Язык с упрощенными формулировками для легкого понимания, доступный людям, испытывающим трудности в чтении и (или) понимании текста, предполагающий, как правило, использование упрощенной структуры высказываний, наиболее часто встречающихся общеупотребительных слов без специальной лексики, иностранных заимствований и слов в переносном значении, а также специальных приемов (расположение текста на странице, размер и иные особенности шрифта и др.).

**Прохожая часть:** Продольный элемент пешеходных путей, предназначенный для беспрепятственного и безопасного движения пешеходов, без мест размещения опор мачт освещения и дорожных знаков, элементов благоустройства, с учетом зазоров для безопасного примыкания к стенам зданий, ограждениям или к краю проезжей части.

**Разумное приспособление:** Внесение, когда это нужно в конкретном случае, необходимых и подходящих модификаций и корректив, не становящихся несоразмерным или неоправданным бременем, в целях обеспечения реализации или осуществления инвалидами наравне с другими всех прав человека и основных свобод.

**Системы обеспечения разборчивости звуковой информации:** Оборудование, обеспечивающее передачу звука и речи непосредственно в слуховые аппараты или кохлеарные

импланты, используемые слабослышащими людьми, с необходимым им уровнем качества (индукционные системы, FM-системы и др.).

**Специализированное место стоянки (парковки) транспортных средств инвалидов:** Машино-место, выделяемое на стоянке (парковке) для транспортных средств, управляемых инвалидами или перевозящих инвалидов, и имеющее увеличенные габаритные размеры для беспрепятственного доступа инвалидов, в том числе инвалидов на кресле-коляске, к автомобилю, посадки и высадки из него.

**Средства информации тактильные:** Носители информации, предназначенные для чтения людьми с нарушением зрения посредством прикосновения к источнику информации.

**Универсальная кабина уборной:** Кабина уборной (для мужчин и женщин) с автономным входом из общих путей движения, доступная по габаритам для инвалида на кресле-коляске с сопровождающим, а по оборудованию - для всех групп инвалидов.

**Универсальный проект (дизайн):** Проект (дизайн) предметов, обстановок, программ и услуг, призванный сделать их в максимально возможной степени пригодными к пользованию для всех людей без необходимости адаптации или специального дизайна. Универсальный проект (дизайн) не исключает ассистивные (специализированные) устройства для конкретных групп инвалидов, где это необходимо.

## **ФЕДЕРАЛЬНЫЕ НОРМАТИВНЫЕ ПРАВОВЫЕ ДОКУМЕНТЫ ПО ВОПРОСАМ ФОРМИРОВАНИЯ ДОСТУПНОЙ СРЕДЫ ДЛЯ ИНВАЛИДОВ**

### **1.1. Конвенция о правах инвалидов.**

Принята резолюцией 61/10

#### **Статья 9. Доступность**

Чтобы наделить инвалидов возможностью вести независимый образ жизни и всесторонне участвовать во всех аспектах жизни, государства-участники принимают надлежащие меры для обеспечения инвалидам доступа наравне с другими к физическому окружению, к транспорту, к информации и связи, включая информационно коммуникационные технологии и системы, а также к другим объектам и услугам, открытым или предоставляемым для населения, как в городских, так и в сельских районах. Эти меры, которые включают выявление и устранение препятствий и барьеров, мешающих доступности, должны распространяться, в частности: а) на здания, дороги, транспорт и другие внутренние и внешние объекты, включая школы, жилые дома, медицинские учреждения и рабочие места; б) на информационные, коммуникационные и другие службы, включая электронные службы и экстренные службы.

**1.2. Федеральный закон от 1 декабря 2014 № г. 419-ФЗ (ред. от 29 декабря 2015 г.) «О внесении изменений в отдельные законодательные акты Российской Федерации по вопросам социальной защиты инвалидов в связи с ратификацией Конвенции о правах инвалидов»** Закон вступил в силу 1 января 2016 года. Законом внесены изменения в 25 федеральных законодательных актов, в том числе в сфере социальной защиты населения, культуры, транспорта, жилищных правоотношений и проч. Фактически с введением в действие этого закона в деятельность по формированию доступной среды введен отраслевой принцип (в части развития нормативно-правовой основы, управления, организации работы, государственного контроля). 1.1. Конвенция о правах инвалидов. Принята резолюцией 61/106 Генеральной Ассамблеи ООН от 13 декабря 2006 года (Федеральный закон от 3 мая 2012 г. № 46-ФЗ «О ратификации Конвенции о правах инвалидов» Законом определены полномочия, а также новые задачи и ответственность органов власти и организаций, в т.ч. негосударственных, по соблюдению прав инвалидов во всех сферах жизнедеятельности (в соответствии с положениями Федерального закона от 24 ноября 1995 г. № 181-ФЗ «О социальной защите инвалидов в Российской Федерации»). Законом, в соответствии с положениями Конвенции о правах инвалидов (ООН), закреплены новые принципиальные подходы к решению проблемы доступности (приоритет при этом отдан обеспечению доступности услуг).

**1.3. Федеральный закон от 24 ноября 1995 г. № 181-ФЗ (ред. от 29 ноября 2021 г.) «О социальной защите инвалидов в Российской Федерации»** Статья 14. Обеспечение беспрепятственного доступа инвалидов к информации. Государство гарантирует инвалиду право на получение необходимой информации. Русский жестовый язык признается языком общения при наличии нарушений слуха и (или) речи, в том числе в сферах устного использования государственного языка Российской Федерации. Вводится система субтитрования или сурдоперевода телевизионных программ, кино- и видеофильмов. Перевод русского жестового языка (сурдоперевод, тифлосурдоперевод) осуществляют переводчики русского жестового языка (сурдопереводчики, тифлосурдопереводчики), имеющие соответствующие образование и квалификацию. Порядок предоставления услуг по переводу русского жестового языка (сурдопереводу, тифлосурдопереводу) определяется Правительством Российской Федерации. Статья 15. Обеспечение беспрепятственного доступа инвалидов к объектам социальной, инженерной и транспортной инфраструктур. Часть 1 статьи 15 подробно описывает перечень конкретных обязательств органов власти и организаций по созданию условий доступности объектов и услуг. Указанные положения включены во все подзаконные

документы, в том числе отраслевые порядки обеспечения доступности, в показатели качества условий предоставления услуг, а также реализуются в локальных документах организаций.

**Согласно п. 3 статьи 26 Федерального закона № 419-ФЗ** определено, что требования части 1 статьи 15 Федерального закона № 181-ФЗ в части обеспечения доступности для инвалидов объектов связи, социальной, инженерной и транспортной инфраструктур, транспортных средств применяются с 1 июля 2016 года исключительно ко вновь вводимым в эксплуатацию или прошедшим реконструкцию, модернизацию указанным объектам и средствам.

Порядок обеспечения условий доступности для инвалидов объектов социальной, инженерной и транспортной инфраструктур и предоставляемых услуг, а также оказания им при этом необходимой помощи устанавливается федеральными органами исполнительной власти, осуществляющими функции по выработке и реализации государственной политики и нормативно-правовому регулированию в установленных сферах деятельности, по согласованию с федеральным органом исполнительной власти, осуществляющим функции по выработке и реализации государственной политики и нормативно-правовому регулированию в сфере социальной защиты населения, исходя из финансовых возможностей бюджетов бюджетной системы Российской Федерации, организаций (**часть 2 статьи 15**).

**Частью 3 статьи 15 определено**, что органами власти и организациями осуществляется инструктирование или обучение специалистов, работающих с инвалидами, по вопросам, связанным с обеспечением доступности для них объектов социальной, инженерной и транспортной инфраструктур и услуг.

**Часть 4 статьи 15** регламентирует вопросы доступности действующих объектов: «если существующие объекты социальной, инженерной и транспортной инфраструктур невозможно полностью приспособить с учётом потребностей инвалидов, собственники этих объектов до их реконструкции или капитального ремонта должны принимать согласованные с одним из общественных объединений инвалидов, осуществляющих свою деятельность на территории поселения, муниципального района, городского округа, меры для обеспечения доступа инвалидов к месту предоставления услуги либо, когда это возможно, обеспечить предоставление необходимых услуг по месту жительства инвалида или в дистанционном режиме».

**Статья 15.1.** Оценка соблюдения обязательных требований к обеспечению доступности для инвалидов объектов социальной, инженерной и транспортной инфраструктур и предоставляемых услуг.

С 1 июля 2021 года на основании Федерального закона от 11 июня 2021 г. № 170-ФЗ «О внесении изменений в отдельные законодательные акты Российской Федерации в связи с принятием Федерального закона от 31 июля 2020 г. № 248-ФЗ «О государственном контроле (надзоре) и муниципальном контроле в Российской Федерации» (далее – Федеральный закон № 248-ФЗ) **статья 15.1** изложена в указанной редакции. Новая редакция включила в себя закрытый перечень видов контроля (надзора) в указанной области. Установленная норма носит унифицированный характер, так как охватывает соблюдение требований к обеспечению доступности для инвалидов объектов социальной, инженерной и транспортной инфраструктур и предоставляемых услуг во всех сферах жизнедеятельности, которые окружают инвалида с учетом принятия Федерального закона № 248-ФЗ, а также полномочия органов исполнительной власти всех уровней, а также органов местного самоуправления.

**Статья 16.** Ответственность за уклонение от исполнения требований к созданию условий для беспрепятственного доступа инвалидов к объектам социальной, инженерной и транспортной инфраструктур. Данной статьей определена административная ответственность должностных и юридических лиц, реализуемая с учётом положений Кодекса об административных правонарушениях (КоАП).

**Частью 3 статьи 33 предусмотрено**, что федеральные органы исполнительной власти, органы исполнительной власти субъектов Российской Федерации, органы местного самоуправления, организации независимо от организационно-правовых форм и форм

собственности привлекают полномочных представителей общественных объединений инвалидов для подготовки и принятия решений, затрагивающих интересы инвалидов. Решения, принятые с нарушением этой нормы, могут быть признаны недействительными в судебном порядке. При принятии управленческих решений решения об обеспечении доступа к месту предоставления услуги (услуг) на объекте, в т.ч. с помощью персонала необходимо согласование полномочных представителей общественных объединений инвалидов.

**1.4. Федеральный закон от 31 июля 2020 г. № 248-ФЗ (ред. от 14 июля 2022 г.) «О государственном контроле (надзоре) и муниципальном контроле в Российской Федерации»** Настоящий Федеральный закон регулирует отношения в области организации и осуществления государственного контроля (надзора). Согласно статье 1 под государственным контролем (надзором), муниципальным контролем в Российской Федерации понимается деятельность контрольных (надзорных) органов, направленная на предупреждение, выявление и пресечение нарушений обязательных требований, осуществляемая в пределах полномочий указанных органов посредством профилактики нарушений обязательных требований, оценки соблюдения гражданами и организациями обязательных требований, выявления их нарушений, принятия предусмотренных законодательством Российской Федерации мер по пресечению выявленных нарушений обязательных требований, устранению их последствий и (или) восстановлению правового положения, существовавшего до возникновения таких нарушений.

**1.5. Постановление Правительства Российской Федерации от 17 июня 2015 г. № 599 (ред. от 29 ноября 2018 г.) «О порядке и сроках разработки федеральными органами исполнительной власти, органами исполнительной власти субъектов Российской Федерации, органами местного самоуправления мероприятий по повышению значений показателей доступности для инвалидов объектов и услуг в установленных сферах деятельности»** (вместе с «Правилами разработки федеральными органами исполнительной власти, органами исполнительной власти субъектов Российской Федерации, органами местного самоуправления мероприятий по повышению значений показателей доступности для инвалидов объектов и услуг в установленных сферах деятельности») Согласно «Правилам разработки...» (п. 3) указанные планы («дорожные карты») утверждаются: а) федеральными органами исполнительной власти; б) высшими исполнительными органами государственной власти субъектов Российской Федерации; в) местными администрациями. На основании п. 8 «Правил» таблица повышения значений показателей доступности для инвалидов объектов и услуг плана мероприятий субъекта Российской Федерации, муниципального образования должна содержать разделы, отражающие показатели доступности для инвалидов объектов и услуг в соответствии с основными полномочиями: в сферах социальной защиты населения, труда и занятости, здравоохранения, образования, культуры, транспорта, связи и информации, физической культуры и спорта, торговли, ЖКХ и градостроительства. В соответствии с п. 9 «Правил», показатели доступности для инвалидов объектов и услуг, ожидаемые результаты повышения их значений, перечень мероприятий, реализуемых для достижения запланированных значений показателей доступности для инвалидов объектов и услуг, и сроки их реализации определяются утверждающим план мероприятий органом исполнительной власти, местной администрацией исходя из: а) разделов свода правил СП 59.13330.2012 (с 01.09.2021 - СП 59.13330.2020); б) анализа текущего состояния доступности для инвалидов объектов и услуг в соответствующих сферах деятельности; в) государственных (муниципальных) программ, а также из стратегий развития в соответствующих сферах деятельности; г) бюджетных ассигнований на очередной финансовый год и плановый период, предусмотренных в целях повышения значений показателей доступности для инвалидов объектов и услуг. Согласно п. 13 «Правил» органы власти могут вносить изменения в планы мероприятий с обеспечением согласованности сроков принимаемых решений со сроками формирования проектов соответствующих бюджетов на очередной финансовый год и плановый период и с учётом предварительных итогов реализации планов мероприятий в текущем году. При этом, отраслевыми порядками (см. п. 1.8 и раздел 4 настоящего перечня) установлено, что с использованием показателей, предусмотренных



отраслевыми порядками, а также на основании представленных подведомственными организациями паспортов доступности объектов и услуг органы власти разрабатывают и утверждают планы мероприятий («дорожные карты»). Поэтому результаты паспортизации объектов и услуг в соответствующих сферах могут быть основанием для корректировки «дорожных карт», утверждённых органами власти. Управленческие решения, сформированные по результатам паспортизации объектов и услуг («дорожные карты» объектов) должны согласовываться с планами («дорожными картами»), утверждёнными соответствующими органами власти. Для этого, в частности, сформированные паспорта доступности направляются организациями в вышестоящий орган власти (по подведомственности), а органы власти, кроме того, организуют мониторинг исполнения утверждённых ими планов («дорожных карт»). Каждой организации необходимо знать план мероприятий («дорожную карту») органа власти, в чьем ведении она находится (субъекта Российской Федерации или органа местного самоуправления), а также порядок отчетности по ней (мониторинга); при этом, следует ориентировать на неё свои управленческие решения по повышению уровня доступности объекта и услуг, а также своевременно предоставлять отчетные данные в рамках мониторинга.

**1.6. Приказ Минтруда России от 13 июня 2017 г. № 486н (ред. от 15 декабря 2020 г.) «Об утверждении Порядка разработки и реализации индивидуальной программы реабилитации или абилитации инвалида, индивидуальной программы реабилитации или абилитации ребёнка-инвалида, выдаваемых федеральными государственными учреждениями медико-социальной экспертизы, и их форм»** В индивидуальной программе реабилитации или абилитации инвалида или ребёнка-инвалида (ИПРА) содержится раздел «Виды помощи, в которых нуждается инвалид (ребёнок-инвалид) для преодоления барьеров, препятствующих ему в получении услуг на объектах социальной, инженерной и транспортной инфраструктур наравне с другими лицами». Включение указанных позиций в ИПРА возлагает на организацию любой отрасли и любой формы собственности обязанность оказать соответствующую помощь инвалиду (ребёнку-инвалиду) с учётом имеющихся у него нарушений и потребностей. Причём, именно в этом документе (ИПРА), в представленном разделе, описываются основные виды нарушений и соответствующие категории инвалидов (с нарушениями передвижения, в т.ч. использующими кресла-коляски; с нарушениями верхних конечностей; слепой, слабовидящий, глухой, слабослышащий; с нарушениями умственного развития) (8 категорий). В организациях, работающих с инвалидами, необходимо реализовать управленческие решения и готовность персонала оказать соответствующую помощь инвалидам (детям-инвалидам).

**1.7. Отраслевые порядки обеспечения условий доступности для инвалидов объектов социальной, инженерной и транспортной инфраструктур и предоставляемых услуг, а также оказания им при этом необходимой помощи** Отраслевые порядки вступили в действие 1 января 2016 года, утверждены федеральными органами исполнительной власти, осуществляющими функции по выработке и реализации государственной политики и нормативно-правовому регулированию в установленных сферах деятельности, по согласованию с Минтрудом России, согласно части 2 статьи 15 Федерального закона от 24 ноября 1995 г. № 181-ФЗ «О социальной защите инвалидов в Российской Федерации». Каждому органу власти и организации следует использовать в своей работе Отраслевой порядок, утверждённый соответствующим вышестоящим федеральным органом власти. Отраслевые порядки являются системной основой: организации работы по созданию условий доступности объектов и услуг в соответствующих организациях; разработки локальных документов организации по вопросам доступности; для обследования и паспортизации объектов и услуг, включая разработку и реализацию управленческих решений, направленных на повышение уровня их доступности; осуществлении государственного контроля (надзора).

**1.7.1. Приказ Минтруда России от 30 июля 2015 г. № 527н «Об утверждении порядка обеспечения условий доступности для инвалидов объектов и предоставляемых услуг в сфере труда, занятости и социальной защиты населения, а также оказания им при этом**

необходимой помощи» Документом определен порядок обеспечения условий доступности для инвалидов объектов и предоставляемых услуг в сфере труда, занятости и социальной защиты населения в субъектах Российской Федерации, органов государственной власти субъектов Российской Федерации в сфере социальной защиты населения, государственных инспекций труда, федеральных учреждений МСЭ, государственных унитарных протезно-ортопедических предприятий, учреждений социального обслуживания, образования и науки, находящихся в ведении Минтруда России, территориальных органов Фонда пенсионного и социального страхования Российской Федерации (Социальный фонд России), а также порядок оказания необходимой помощи инвалидам в преодолении барьеров, препятствующих получению услуг в этих организациях (использованию объектов) наравне с другими лицами.

**1.7.2. Приказ Минздрава России от 12 ноября 2015 г. № 802н «Об утверждении Порядка обеспечения условий доступности для инвалидов объектов инфраструктуры государственной, муниципальной и частной систем здравоохранения и предоставляемых услуг в сфере охраны здоровья, а также оказания им при этом необходимой помощи»** Определяет правила обеспечения условий доступности для инвалидов объектов инфраструктуры государственной, муниципальной и частной систем здравоохранения и предоставляемых услуг в сфере охраны здоровья, а также оказания им при этом необходимой помощи. Под объектами инфраструктуры в целях указанного Порядка понимаются помещения, здания и иные сооружения, используемые для предоставления услуг инвалидам в сфере охраны здоровья органами и организациями государственной, муниципальной и частной систем здравоохранения, предоставляющими независимо от организационно-правовых форм услуги в сфере охраны здоровья в рамках осуществления деятельности и оказывающими необходимую помощь инвалидам в преодолении барьеров, препятствующих получению этих услуг (использованию объектов) наравне с другими лицами. В рамках полномочий организаций здравоохранения также регламентирует следующие обязательства: размещение помещений, в которых предоставляются услуги, преимущественно на нижних этажах зданий; оборудование на прилегающих к объекту территориях мест для парковки автотранспортных средств инвалидов; оснащение медицинских организаций оборудованием для оказания медицинской помощи с учетом особых потребностей инвалидов и других групп населения с ограниченными возможностями здоровья в соответствии с порядками оказания медицинской помощи в зависимости от вида, профиля медицинской помощи, заболеваний или состояний.

**1.7.3. Приказ Минобрнауки России от 9 ноября 2015 г. № 1309 (ред. от 18 августа 2016 г.) «Об утверждении Порядка обеспечения условий доступности для инвалидов объектов и услуг в сфере образования, а также оказания им при этом необходимой помощи»** Порядок определяет правила обеспечения условий доступности для инвалидов объектов (административные здания, строения, сооружения и помещения) Минобрнауки России Федеральной службы по надзору в сфере образования и науки, Федерального агентства по делам молодежи, органов государственной власти субъектов Российской Федерации, осуществляющих государственное управление в сфере образования, органов местного самоуправления, осуществляющих управление в сфере образования, подведомственных органам организаций; услуг в сфере образования, предоставляемых органами и организациями. В п. 4 Порядка отмечается необходимость создания инвалидам условий доступности услуг, предусмотренных (в соответствии с уровнем образования): - Порядком организации и осуществления образовательной деятельности по образовательным программам среднего профессионального образования, утверждённым приказом Минобрнауки России от 14 июня 2013 г. № 464 (утрачивает силу с 1 марта 2023 года в связи с изданием Приказа Минпросвещения России от 24 августа 2022 г. № 762); - Порядком организации и осуществления образовательной деятельности по дополнительным общеобразовательным программам, утверждённым приказом Минобрнауки России от 9 ноября 2018 г. № 196 (утрачивает силу с 1 марта 2023 года в связи с изданием Приказа Минпросвещения России от 27 июля 2022 г. № 629); - Порядком организации и осуществления образовательной деятельности

по основным общеобразовательным программам – образовательным программам дошкольного образования, утверждённым приказом Минобрнауки России от 31 июля 2020 г. № 373; - Порядком организации и осуществления образовательной деятельности по основным общеобразовательным программам – образовательным программам начального общего, основного общего и среднего общего образования, утверждённым приказом Минобрнауки России от 28 августа 2020 г. № 442; - Порядком организации и осуществления образовательной деятельности по образовательным программам высшего образования - программам бакалавриата, программам специалитета, программам магистратуры, утверждённым приказом Минобрнауки России от 6 апреля 2021г. № 245.

**1.7.4. Приказ Минпросвещения России от 9 ноября 2018 г. № 196 (ред. от 30 сентября 2020 г.) «Об утверждении Порядка организации и осуществления образовательной деятельности по дополнительным общеобразовательным программам»** (утрачивает силу с 1 марта 2023 года в связи с изданием Приказа Минпросвещения России от 27 июля 2022 г. № 629) Данный Порядок является обязательным для организаций, осуществляющих образовательную деятельность и реализующих дополнительные общеобразовательные программы (дополнительные общеразвивающие программы и дополнительные предпрофессиональные программы), а также индивидуальных предпринимателей. В пунктах 19-23 Порядка, утверждённого этим приказом, описываются специальные условия для получения дополнительного образования обучающимися с ограниченными возможностями здоровья, детьми-инвалидами и инвалидами, а также требования доступности для лиц с ОВЗ по зрению, по слуху, нарушениями опорно-двигательного аппарата. Порядок (в том числе во исполнение приказа Минобрнауки России от 9 ноября 2015 г. № 1309) применяется образовательными организациями в сфере культуры – школами искусств (художественными, музыкальными)

**1.7.5. Приказ Минкультуры России от 10 ноября 2015 г. № 2761 (ред. от 25 августа 2021 г.) «Об утверждении Порядка обеспечения условий доступности для инвалидов библиотек и библиотечного обслуживания в соответствии с законодательством Российской Федерации о социальной защите инвалидов»** Порядок определяет правила обеспечения условий доступности для инвалидов библиотек, включая возможность обеспечения доступа инвалидов различных категорий и маломобильных граждан к библиотечным зданиям и услугам в сфере библиотечной деятельности, а также оказания инвалидам при этом необходимой помощи в преодолении барьеров, мешающих получению услуг и использованию объектов наравне с другими лицами с учётом их особых потребностей. Для обеспечения условий доступности для инвалидов библиотек и библиотечного обслуживания при необходимости осуществляется взаимодействие библиотек с собственниками объектов. Организация указанного взаимодействия осуществляется Министерством культуры Российской Федерации, а также уполномоченными исполнительными органами государственной власти субъектов Российской Федерации и органами местного самоуправления в соответствии с возложенными на них полномочиями.

**1.7.6. Приказ Минкультуры России от 16 ноября 2015 г. № 2800 (ред. от 25 августа 2021 г.) «Об утверждении Порядка обеспечения условий доступности для инвалидов культурных ценностей и благ»** Порядок определяет правила оказания помощи инвалидам в преодолении барьеров, препятствующих получению ими услуг в сфере культуры наравне с другими лицами, а также обеспечения доступности для инвалидов: - объектов (административных зданий, строений, сооружений и помещений) Министерства культуры Российской Федерации и его территориальных органов, федеральных государственных унитарных и казенных предприятий, федеральных государственных бюджетных учреждений культуры – театров, концертных организаций, кинотеатров, цирков, культурно-досуговых (культурнопросветительских) и других организаций, осуществляющих деятельность по активному участию инвалидов в культурной жизни (как создателей произведений культуры или

участников самодеятельного художественного и культурного творчества) (далее – организации культуры); - культурных ценностей и благ, услуг в сфере культуры, предоставляемых организациями культуры. ...

**1.7.14. Приказ Минтранса России от 20 сентября 2021 г. № 321 «Об утверждении Порядка обеспечения условий доступности для пассажиров из числа инвалидов объектов транспортной инфраструктуры и услуг автомобильного транспорта и городского наземного электрического транспорта, а также оказания им при этом необходимой помощи»** Определяет правила обеспечения условий доступности для пассажиров из числа инвалидов объектов транспортной инфраструктуры и услуг автомобильного транспорта и городского наземного электрического транспорта, а также оказания им при этом необходимой помощи. Обеспечение условий доступности для пассажиров из числа инвалидов автовокзалов, автостанций и услуг перевозки пассажиров и багажа осуществляется владельцами автовокзалов, автостанций и оказывающими такие услуги организациями, индивидуальными предпринимателями соответственно. Примечание: настоящий Приказ действует до 1 марта 2028 года.

**1.7.16. Приказ Минтранса России от 15 февраля 2016 г. № 24 «Об утверждении Порядка предоставления пассажирам из числа инвалидов и других лиц с ограничениями жизнедеятельности услуг в аэропортах и на воздушных судах»** Порядок применяется при осуществлении внутренних и международных воздушных перевозок пассажиров из числа инвалидов, и других лиц с ограничениями жизнедеятельности регулярными и чартерными рейсами. Пунктом 3 Порядка предусмотрено, что пассажиры из числа инвалидов и других лиц с ограничениями жизнедеятельности для бронирования и заключения договора воздушной перевозки могут обратиться к перевозчику или агенту перевозчика непосредственно в пункты продажи воздушных перевозок либо по телефону или электронной почте, либо забронировать пассажирское место и провозную емкость самостоятельно через информационные системы. Пунктом 4 указано, что пассажиры из числа инвалидов и других лиц с ограничениями жизнедеятельности при бронировании и заключении договора воздушной перевозки обязаны сообщить перевозчику или агенту перевозчика, а при заключении договора о реализации туристского продукта – туроператору или турагенту об имеющихся у них ограничениях жизнедеятельности, а также о габаритных, весовых и иных характеристиках индивидуальных средств передвижения (включая наличие и технические характеристики аккумуляторов), перевозимых на борту воздушного судна. В документе последовательно описаны задачи и порядок действий сотрудников обслуживающей организации, перевозчика, в том числе сотрудников специализированного подразделения обслуживающей организации по оказанию помощи инвалидам и другим лицам с ограничениями жизнедеятельности в ситуациях: по прилету, по вылету, на борту воздушного судна, в аэропорту, на привокзальной площади

**1.7.17. Приказ Минюста России от 19 августа 2015 г. № 202 (ред. от 15 января 2016 г.) «Об утверждении Порядка обеспечения условий доступности для инвалидов объектов (административные здания, строения, сооружения и помещения) Минюста России, территориальных органов Минюста России, федеральных бюджетных учреждений Минюста России, федеральных служб, подведомственных Минюсту России, территориальных органов и учреждений федеральных служб, подведомственных Минюсту России, и предоставляемых услуг в сфере юстиции, а также оказания инвалидам при этом необходимой помощи»** Определяет правила обеспечения условий доступности для инвалидов объектов (административные здания, строения, сооружения и помещения) Минюста России, территориальных органов Минюста России, федеральных бюджетных учреждений Минюста России, федеральных служб, подведомственных Минюсту России, территориальных органов и учреждений служб; услуг в сфере юстиции, предоставляемых Минюстом России, органами, учреждениями, службами, территориальными органами и учреждениями служб. В сферу

регулируемая Минюстом России и его территориальных подразделений включаются деятельность адвокатуры, нотариата, отделов записи актов гражданского состояния (ЗАГСы), службы судебных приставов, службы исполнения наказаний, лабораторий судебных экспертиз, юридических консультаций, деятельность лицензионных организаций, организаций по регистрации прав на недвижимость, деятельность мировых судей; также территориальными подразделениями Минюста осуществляется регулирование деятельности негосударственных некоммерческих (в том числе общественных) организаций.

**Рекомендации по взаимодействию и оказанию помощи инвалидам всех категорий  
(независимо от видов нарушений функций организма)**

1. Для обеспечения своевременной помощи инвалидам необходимо организовать получение информации о дополнительных потребностях ожидаемого посетителя (разместить на сайте организации (учреждения) информацию о предварительном уведомлении посещения объекта и необходимой помощи).

2. При посещении организации (учреждения) человеком с инвалидностью сотруднику необходимо предложить помощь и дождаться согласия её принять, а затем уточнить, как лучше помочь. Если помощь не принята - не навязывать ее, но при этом вежливо проинформировать человека о возможных препятствиях (барьерах) на пути и необходимости проявлять осторожность.

3. При разговоре с инвалидом, который пользуется помощью сопровождающего, иного помощника или специалиста (сурдопереводчика, тифлосурдопереводчика), нужно обращаться непосредственно к самому человеку, имеющему инвалидность (не к сопровождающему или помощнику); при общении следует расположиться так, чтобы лица собеседников были на одном уровне.

4. Обращаться к инвалиду следует вежливо, без фамильярности, снисходительности, подчеркнутого покровительства; говорить с инвалидом нужно обычным голосом. Только со слабослышащим можно увеличить громкость речи, а с инвалидом с нарушениями умственного развития говорить на простом (ясном) языке.

5. Допустимо посоветоваться с инвалидом по вопросу о виде и содержании помощи, в которой он нуждается; сконцентрировать внимание не на заболевании или травме, ставшими причинами инвалидности, а на человеке, нуждающемся в помощи.

6. Если человек испытывает трудности в общении, важно проявить терпение, внимание, такт; дождаться, когда он сам закончит фразу, не поправляя, не договаривая за него. Если что-то не поняли, не нужно делать вид, что поняли, лучше переспросить, озвучить то, что поняли и попросить подтвердить это. Рекомендуется задавать короткие вопросы, требующие коротких ответов или жестов (например, кивка головы).

7. Любое индивидуальное техническое средство (трости, костыли, ходунки, инвалидные коляски) - элемент личного пространства человека; не нужно брать и не перемещать их, не получив разрешения со стороны инвалида. Следует соблюдать личные границы и личное пространство, спрашивать разрешения взять за руку или предложить свою руку; если кому-то неприятен тактильный контакт, не нужно его навязывать.

8. Если случайно допустили оговорку или нарушили правила этикета, извиниться, внести поправку в разговор и спокойно продолжать общение. Если сказали «посмотрите», «увидимся» (незрячему человеку), «послушайте», «вы слышали» (неслышащему), «проходите», «пойдёмте», «постойте» (человеку, передвигающемуся на коляске), не стоит смущаться – такие обращения приемлемы (допустимы).

9. Если есть сомнения, как правильно поступить, нужно проявить доброжелательность, открытость к общению, готовность понять и оказать необходимую помощь, а также можно спросить у инвалида, как правильно оказывать помощь, либо пригласить помощника.

**Рекомендации по взаимодействию и оказанию помощи инвалидам,  
передвигающимся на креслах-колясках**

1. Начиная общение с инвалидом, передвигающимся на кресле-коляске, необходимо спросить о потребности в помощи и предложить её. При получении положительного ответа стоит уточнить, как лучше оказать помощь – после этого приступить к её оказанию.

2. Если помощь не принята, важно сообщить человеку в коляске о предстоящих барьерах, об имеющихся технических устройствах индивидуального пользования (шагающий лестничный подъемник, сменное кресло) или коллективного пользования (подъемник, лифт, пандус), о средствах вызова помощника (кнопка, переговорное устройство, телефон), о средствах оповещения и помощи при ЧС.

3. При общении с инвалидом на кресле-коляске, нужно постараться расположиться так, чтобы лица оказались на одном уровне, например, сесть рядом на стул, чтобы человеку на коляске не пришлось запрокидывать голову (это и неудобно, и при некоторых видах нарушений невозможно).

4. Непозволительно проявлять фамильярность по отношению к человеку, находящемуся в коляске: класть ему руку на плечо, на голову, пытаться говорить заискивающе или покровительственным тоном. 5. Нельзя перемещать кресло-коляску без позволения человека, ею пользующегося; также неприемлемо на неё садиться, облакачиваться, ставить ноги.

6. Начиная перемещать человека на кресле-коляске, стоит уточнить некоторые технические возможности коляски (управления, торможения); выбирать приемлемый, согласованный с инвалидом темп движения, без причины не ускорять.

7. При необходимости смены кресла-коляски в организации (учреждении) (уличной на комнатную, малогабаритную, или электроколяски на обычную) необходимо получить согласие инвалида на это перемещение.

8. При необходимости использовать другие вспомогательные технические средства, нужно предварительно обсудить это и согласовать с инвалидом (например, если необходимо использовать шагающий лестничный подъемник, инвентарный пандус, вспомогательные средства в санитарной комнате и проч.). Если у инвалида на коляске сохранилась способность и готовность передвигаться с помощью других средств (костыли, ходунки) можно предложить их для передвижения.

9. В случае, если у человека, пользующегося при передвижении креслом-коляской, имеются и другие нарушения (например, функций верхних конечностей), следует учитывать рекомендации по оказанию ему помощи для соответствующих видов нарушений.

**Рекомендации по взаимодействию и оказанию помощи инвалидам  
при нарушениях функций нижних конечностей**

Помощь может понадобиться как при наличии существенных физических барьеров на объекте (высокие ступени и пороги, отсутствующие или ненормативные поручни), а также в связи с особенностями нарушений функций (необходимость пользоваться ТСР: ходунки, костыли, трости; либо если есть навязчивые движения или скованность); при открывании тяжелой двери, при подъеме по лестнице, при пользовании лифтом; при пользовании гардеробом.

1. Предлагать помощь нужно ненавязчиво, не привлекая значительного внимания со стороны окружающих. Получив согласие, стоит уточнить, как лучше оказать помощь и после этого приступить к её оказанию: можно предложить руку для дополнительной опоры или выполнить за инвалида какие-либо действия, если руки инвалида заняты техническими средствами для передвижения.

2. Если предложенная помощь не принята, рекомендуется отнестись к этому с пониманием, предупредить инвалида о возможных барьерах на пути его следования, сообщить о возможности обратиться за помощью, о порядке обращения и о порядке её оказания.

3. Может понадобиться помощь инвалиду с использованием дополнительных технических средств (подъемник, пандус, кресло-коляска, каталка), которую также следует согласовать с ним.

4. Учитывая конкретные виды нарушений функций нижних конечностей или используемые инвалидом технические средства, лучше выбирать оптимальный маршрут движения, место (места) для оказания услуг или размещения инвалида (в зале, в кабинете).



**Рекомендации по взаимодействию и оказанию помощи инвалидам при нарушениях функций верхних конечностей**

Инвалиды с нарушениями функций верхних конечностей, как правило, используют имеющиеся (сохранные) возможности верхних конечностей либо их культей, протезов, а также пользуются специальными техническими средствами, насадками; при отсутствии верхних конечностей или значительном нарушении их функций приспособляются выполнять функции нижними конечностями, ртом. Рекомендуется в таких случаях воспринимать эти действия как приемлемые.

1. При затруднениях или отсутствии возможности у инвалида выполнить действия руками, нужно предложить инвалиду помощь и, получив согласие, выполнить эти действия за него: открыть дверь, кран, воспользоваться выключателем, телефоном, написать текст.

2. Если необходимо поздороваться за руку с человеком, у которого культия или протез верхних конечностей, можно пожать сохранную руку либо протез.

3. При наличии у инвалида навязчивых движений рук или нарушения их координации, следует, при необходимости, оказать ему помощь в выполнении действий руками, в том числе с использованием вспомогательных технических средств.

4. Для уточнения характера, вида помощи и порядка её оказания, приемлемо обратиться за советом к инвалиду, в особых случаях – пригласить к оказанию помощи других специалистов, вспомогательный персонал.

5. При наличии затруднений действий руками, вызывающих необходимость помощи, в сочетании с другими видами нарушений, следует учитывать рекомендации, согласно имеющимся видам нарушений.

### **Рекомендации по взаимодействию и оказанию помощи инвалидам – при полной потере функций зрения (слепота)**

1. При встрече с незрячим человеком нужно обозначить факт обращения к нему, например, слегка дотронувшись до его плеча и (или) назвав его (если известно имя и отчество), предложить свою помощь. 2. Если помощь не принята, следует вежливо предупредить незрячего о возможных барьерах на пути движения и сообщить, что, при необходимости, он может обратиться за помощью, если потребность в этом возникнет (например, предложить инвалиду, остановившись, поднять руку или трость).

3. Подойдя к незрячему человеку, нужно назвать себя и всех других, подошедших вместе или присутствующих в помещении и принимающих участие в разговоре (при необходимости, уточнить не только имена, но и должности, цели обращения).

4. Если необходимо завершить разговор, отойти от незрячего человека, нужно предупредить его об этом. 5. Если незрячий человек выразил готовность принять помощь и нуждается в сопровождении, нужно предложить ему взять сопровождающего за предплечье и двигаться чуть позади сопровождающего (предпочтительно) либо согласовать с незрячим иной способ сопровождения.

6. Сопровождающий незрячего человека должен комментировать маршрут и все ближайшие его изменения, барьеры (включая начало и завершение лестницы, наличие поворотов, вертикальных препятствий и проч.).

7. Если человек пользуется белой тростью, сопровождая его, следует двигаться с противоположной стороны от руки, в которой трость, не исключая возможности человеку пользоваться тростью.

8. При прохождении по узкому коридору, через узкие двери, сопровождающему рекомендуется взять незрячего человека за руку, отведя её себе за спину – и вести инвалида за собой; пройдя это место, можно

вернуться в прежнее, наиболее удобное положение (чтобы инвалид держал сопровождающего за предплечье, под руку). 9. Для обозначения какого-либо предмета, которым предстоит воспользоваться незрячему (поручня вдоль лестницы, поручня вдоль стены, предметов мебели), необходимо описать место нахождения и расположения предметов, а также положить руку незрячего человека на этот предмет (на поручень, на спинку стула, подлокотник кресла, крышку стола); далее инвалид сам решит, как этим воспользоваться: двигаться, используя поручень, присесть на стул, кресло. 10. Если незрячий человек находится с собакой-проводником, нельзя прикасаться к собаке, заигрывать с ней и отдавать команды собаке-проводнику (это может делать только хозяин собаки). При необходимости можно предложить незрячему проводить его к организованному на объекте месту ожидания собаки-проводника.

11. Для ознакомления незрячего человека с документом, требующим принятия решения и подписи, можно предложить ему копию документа, выполненную шрифтом Брайля (если инвалид владеет этим шрифтом), либо прочитать ему текст этого документа полностью, дословно, не сокращая, не пересказывая, а затем указать пальцем место подписи.

12. Передавая незрячему человеку какие-либо документы (в том числе возвращая его личные документы) или денежные купюры, нужно озвучивать передаваемые документы и купюры, последовательно и точно называя их (вкладывая в руку незрячему). 13. Беседуя с группой незрячих людей, следует, обращаясь к кому-либо, называть его по имени или дотрагиваться до него (чтобы он понял, что обращаются именно к нему).

14. Поскольку незрячий человек, как правило, способен осуществлять самообслуживание, то при оказании ему помощи важно сориентировать его в незнакомом месте для самостоятельного выполнения привычных действий. Например, в кафе, столовой описать

расположение столовых приборов; в санитарно-гигиеническом помещении – расположение устройств; в гостинице, концертном зале, музее – расположение мебели, предметов.

15. При возникновении проблемы в оказании помощи незрячему человеку стоит уточнить у него о характере помощи и попросить подсказать, как лучше её оказать либо пригласить компетентного сотрудника для оказания такой помощи.

**Рекомендации по взаимодействию и оказанию помощи  
инвалидам при частичном нарушении функций зрения (слабовидение)**

При изменении остроты зрения, сужении полей зрения, изменении цветовосприятия может понадобиться помощь персонала – при наличии информационных барьеров и в случае недостаточной зрительной информации: её недостаточной освещенности, контрастности, размеров текста и иных знаков, при отсутствии цветовой (контрастной) предупредительной разметки.

1. Предложить слабовидящему человеку помощь в преодолении препятствий и получении необходимой информации, а также при получении положительного ответа оказать такую помощь; возможно уточнить вид и порядок оказания помощи у слабовидящего.

2. В случае отказа от помощи, не навязывать её, но предупредить инвалида о возможных препятствиях на пути, о порядке вызова помощника.

3. При сопровождении слабовидящего человека, следует предложить ему руку или предложить взять сопровождающего под руку (под локоть или выше локтя); при сопровождении по маршруту движения – предупреждать о препятствиях (в слабоосвещенных местах, в местах отсутствия контрастной предупреждающей информации).

4. Для получения информации слабовидящему человеку важно предоставить необходимые технические средства (для чтения: увеличения размера читаемого текста или для дополнительной освещенности) либо помощнику прочесть документ, текст на стенде, на иных носителях.

5. При выборе специального места в зале, учебном классе, ином месте оказания услуг предпочтительно размещать слабовидящего ближе к источнику информации, с лучшим освещением.

**Рекомендации по взаимодействию и оказанию помощи инвалидам при полной потере функций слуха (глухота)**

1. При разговоре с неслышащим человеком важно поддерживать визуальный контакт, чтобы неслышащий собеседник видел лицо и губы говорящего, которые должны быть достаточно освещены (это особенно важно, чтобы иметь возможность читать с губ).

2. Начиная разговор с неслышащим человеком, можно привлечь его внимание, помахав рукой; допустимо дотронуться до его плеча (желательно при этом находиться в поле зрения этого человека, не со спины).

3. Общаясь с неслышащим человеком, читающим с губ, нужно обозначить тему (контекст), говорить в обычном темпе, лучше медленно, чётко, короткими фразами, используя общепринятые, общепонятные жесты; желательно задавать вопросы, требующие коротких ответов или жестов.

4. Если при чтении с губ неслышащий человек сообщает, что не понимает говорящего (помощника), следует повторить фразу более чётко и, по возможности, короче либо предложить другой формат общения, например, написать или напечатать короткие фразы.

5. Если неслышащий человек владеет языком жестов, следует сообщить ему о возможности пригласить сурдопереводчика (либо обеспечить допуск сурдопереводчика к общению, к месту получения услуг).

6. Если у неслышащего человека недостаточно сформирована устная речь, можно использовать в общении зрительные образы: простые общепринятые жесты, пиктограммы, рисунки, задавать вопросы, требующие коротких ответов или жестов (например, кивка головой). При значительных затруднениях следует обратиться к помощи сопровождающего, другого специалиста, сурдопереводчика.

7. При сочетанных нарушениях функций зрения и слуха к общению следует привлекать сопровождающего или тифлосурдопереводчика.

**Рекомендации по взаимодействию и оказанию помощи инвалидам при частичном нарушении функций слуха (тугоухость)**

1. Общаться с человеком с частичным нарушением слуха (слабослышащим) следует «глаза в глаза», чтобы собеседник хорошо видел лицо, в том числе губы говорящего (для улучшения понимания); также возможно уточнить у собеседника, какой способ коммуникации для него предпочтителен.

2. Следует говорить со слабослышащим человеком немного более громко (но не кричать) чёткими короткими фразами, также возможно использование жестов; говорить со стороны лучше слышащего уха. 3. В помещении (в кабинете, в зале), где предоставляется информация, рекомендуется приблизить слабослышащего человека к источнику звука, либо обеспечить индивидуальное усиление звука (техническими средствами).

3. Для обеспечения чёткости восприятия особо важной информации, следует предложить обменяться ею дополнительно письменно (например, написать номер телефона, адрес, иную цифровую информацию). 5. Чтобы убедиться, что слабослышащий вас правильно понял, стоит переспросить его об этом, при необходимости повторить передаваемую информацию, перефразировать, продублировать жестами, иллюстрациями.

4. Для обеспечения гражданам, пользующимся слуховыми аппаратами, чёткости получаемой информации («чистки» её от шумов) можно использовать индукционно-петлевые устройства (системы) с соответствующей площадью покрытия (с учётом удаленности от источника звука и размеров помещения).

**Рекомендации по взаимодействию и оказанию помощи инвалидам при нарушениях ментальных функций**

1. Общаясь с инвалидами с нарушениями ментальных функций, следует относиться к ним так же, как к любому другому человеку, обсуждать все необходимые темы, не принижая возможности собеседников, их достоинство, не говорить свысока.

2. Важно помнить, что люди с нарушениями ментальных функций, сохранившие дееспособность, вправе сами делать осознанный выбор: принимать ли помощь, давать ли согласие на получение какой-либо услуги, принимать иные решения, а также подписывать необходимые документы.

3. Гражданам с нарушениями ментальных функций важно предоставить информацию на доступном (простом) языке: стараться не использовать длинных фраз и сложных смысловых оборотов. При общении допускается использование иллюстраций, фотографий, простых символов.

4. Объясняя правила или порядок посещения и обслуживания на объекте, условия договора, рекомендуется делать это частями, пошагово, после каждого шага уточнять, как собеседник понял полученную информацию; при необходимости – дополнительно объяснить каждую часть информации. 5. Если имеются также проблемы с нарушениями психических функций или наблюдаются эмоциональные расстройства, важно проявлять спокойствие, равновесие, дружелюбие, постараться выяснить, чем вызвано беспокойство, чем можно помочь. При выраженных затруднениях в общении или проявлении агрессии со стороны инвалида нужно пригласить специалиста или вспомогательный персонал.

5. Если у собеседника отмечаются также нарушения функций речи, важно отнестись терпимо к тому, что разговор может занять больше запланированного времени; не ускорять, договаривая за собеседником фразы; не перебивать, дать спокойно договорить фразу. Могут использоваться технические средства альтернативной коммуникации.

6. Если инвалида сопровождает помощник, рекомендуется продолжать разговор с инвалидом, не пытаясь переадресовывать вопросы помощнику (не называть при этом инвалида в третьем лице в его присутствии).

7. Если, задав вопрос инвалиду, не удалось понять ответа – можно повторить вопрос, стараясь задать вопрос так, чтобы у инвалида была возможность дать короткий ответ или ответить жестом.

8. При наличии у инвалида с нарушениями ментальных функций и иных (сочетанных) нарушениях, при взаимодействии с ним или оказании ему помощи следует руководствоваться рекомендациями по соответствующим видам нарушений.

МИНИСТЕРСТВО ЗДРАВООХРАНЕНИЯ РОССИЙСКОЙ ФЕДЕРАЦИИ  
федеральное государственное бюджетное учреждение  
«Национальный медицинский исследовательский центр имени В.А. Алмазова»  
Министерства здравоохранения Российской Федерации  
(ФГБУ «НМИЦ им. В.А. Алмазова» Минздрава России)

ИНСТИТУТ МЕДИЦИНСКОГО ОБРАЗОВАНИЯ

ОДОБРЕНО

Учебно-методическим советом  
ФГБУ «НМИЦ им. В.А. Алмазова»  
Минздрава России  
«15» октября 2024 г.  
Протокол №07/2024г.

УТВЕРЖДАЮ

Генеральный директор  
ФГБУ «НМИЦ им. В.А. Алмазова»  
Минздрава России  
Е.В. Шляхто  
«25» октября 2024 г.

Заседание Ученого совета  
«25» октября 2024 г.  
Протокол № 10

**МЕТОДИЧЕСКИЕ МАТЕРИАЛЫ**

по дисциплине «Общественное здоровье и здравоохранение»

специалитет по специальности  
**37.05.01 Клиническая психология**

Очная форма обучения

Санкт-Петербург  
2024



## ЛИСТ СОГЛАСОВАНИЯ

Методические материалы по дисциплине «Общественное здоровье и здравоохранение» рассмотрена и одобрена на заседании кафедры организации, управления и экономики здравоохранения.

## СОДЕРЖАНИЕ

№п/п	Наименование методических материалов
1	МЕТОДИЧЕСКИЕ РЕКОМЕНДАЦИИ ДЛЯ ПРЕПОДАВАТЕЛЯ ПО ОРГАНИЗАЦИИ И ПРОВЕДЕНИЮ ЗАНЯТИЙ ЛЕКЦИОННОГО ТИПА
2	МЕТОДИЧЕСКИЕ РЕКОМЕНДАЦИИ ДЛЯ ПРЕПОДАВАТЕЛЯ ПО ОРГАНИЗАЦИИ И ПРОВЕДЕНИЮ ЗАНЯТИЙ СЕМИНАРСКОГО ТИПА
3	МЕТОДИЧЕСКИЕ МАТЕРИАЛЫ ДЛЯ ОБУЧАЮЩИХСЯ
3.1	Методические рекомендации по самостоятельной работе
3.2	Методические рекомендации для обучающихся по выполнению различных видов самостоятельной работы (с Приложением образцов)

## МЕТОДИЧЕСКИЕ РЕКОМЕНДАЦИИ ДЛЯ ПРЕПОДАВАТЕЛЯ ПО ОРГАНИЗАЦИИ И ПРОВЕДЕНИЮ ЗАНЯТИЙ ЛЕКЦИОННОГО ТИПА

### Введение

Занятие лекционного типа является одной из основных системообразующих форм организации учебного процесса. Лекция представляет собой систематическое, последовательное, монологическое изложение преподавателем - лектором учебного материала, как правило, теоретического характера. Такое занятие представляет собой элемент технологии представления учебного материала путем логически стройного, систематически последовательного и ясного изложения.

Лекция требует порой от лектора особого физического, умственного и душевного напряжения, энтузиазма. Заурядно прочитанная лекция никогда не вызовет оживления аудитории и, как правило, никогда не достигнет своей цели и будет забыта сразу же после своего прочтения. Аналогичными могут быть последствия и для лекции, автор которой не покажет высокого уровня знаний и профессионализм, не сумеет обосновать актуальности и необходимости учебного материала для практики.

Лекция - в переводе с латинского означает чтение, систематическое, последовательное изложение учебного материала, какого-либо вопроса, темы, раздела, предмета, методов науки. В общих чертах лекцию иногда определяют как полутора-двухчасовое систематизированное изложение важных проблем науки посредством живой и хорошо организованной речи.

Лекция составляет основу теоретического обучения и должна давать систематизированные основы научных знаний по дисциплине, раскрывать состояние и перспективы развития соответствующей области науки и техники, концентрировать внимание обучающихся на наиболее сложных и узловых вопросах, стимулировать их активную познавательную деятельность и способствовать формированию творческого мышления.

Цель лекции – организация целенаправленной познавательной деятельности обучающихся по овладению программным материалом учебной дисциплины. Чтение курса лекций позволяет дать связанное, последовательное изложение материала в соответствии с новейшими данными науки, сообщить слушателям основное содержание предмета в целостном, систематизированном виде.

Преподавание учебных дисциплин и междисциплинарных курсов осуществляется в соответствии с ФГОС ВО и учебным планом.

Ведущим методом в лекции выступает устное изложение учебного материала, с использованием мультимедийной и электронно-вычислительной техники, схем, плакатов и др.

Лекции читаются заведующим кафедрой, профессорами и доцентами.

Квалификация преподавателя высшей школы в значительной мере определяется тем, насколько содержательно и мастерски читает он лекции. Обычно выделяют следующие основные элементы лекторского мастерства, которые делают его эффективным средством обучения и воспитания в вузе:

- научность, содержательность;
- связь теории с практикой;
- систематичность, последовательность и доступность обучения;
- умение достигать наибольшей взаимной связи с аудиторией, создание атмосферы сопереживания;
- воздействие личности лектора на аудиторию;
- умение организовывать самостоятельную работу обучающихся, возбудить интерес к работе с книгой, использованию электронной библиотеки и Интернет-ресурсов.

Лекция должна иметь четкую структуру и логику раскрытия последовательно излагаемых вопросов, необходимую идейно-теоретическую направленность, твердый теоретический и методический «стержень», законченный характер освещения определенной темы (или проблемы), тесную увязку с предыдущим материалом.

Лекция может быть:

- доказательной и аргументированной, содержать достаточное количество ярких и убедительных примеров, фактов, обоснований;

- проблемной, раскрывать противоречия и указывать пути их решения, ставить перед обучающимися вопросы для размышления.

- наглядной, сочетаться по возможности с демонстрацией аудиовизуальных материалов, макетов, моделей, образцов и т.д.

Не стоит забывать, что использование мультимедийной техники, компьютера с выходом в Интернет не способны заменить живой речи преподавателя.

В какой бы форме лекция не преподносилась, все же педагог с его методическими приемами доведения учебного материала будет по-прежнему оставаться центральной фигурой занятия, а умелое и рациональное использование им средств наглядности будет одним из ярких признаков мастерства наглядным и доступным для данной аудитории. Кроме этого, лекция должна:

- обладать внутренней убежденностью, силой логической аргументации и вызывать у обучающихся необходимый интерес познания, давать направления для самостоятельной работы обучающихся;

- отражать методическую обработку материала (выделение главных мыслей и положений, подчеркивание выводов, повторение их в различных формулировках);

- должна излагаться четким и ясным языком, содержать разъяснение всех вновь вводимых терминов и понятий.

### **Структура лекции**

Лекция состоит из трех основных частей: вступительной, основной и заключительной.

**Вступительная** часть определяет название темы, план и цель лекции. Она призвана заинтересовать и настроить аудиторию. В этой части лекции преподавателем излагается актуальность, основная идея, связь данной лекции с предыдущими занятиями, ее основные вопросы. Введение должно быть кратким и целенаправленным.

В **основной** части лекции реализуется научное содержание темы, все главные узловые вопросы, проводится вся система доказательств с использованием наиболее целесообразных методических приемов. Каждый учебный вопрос заканчивается краткими выводами, логически подводящими обучающихся к следующему вопросу лекции.

**Заключительная** часть имеет целью обобщать в кратких формулировках основные идеи лекции, логически завершая ее как целостное творение.

Каждая из структурных частей лекции чрезвычайно важна в доведении материала обучаемым, и сравнивать их по приоритетности просто некорректно. У каждой из них своя цель, специфика, временные рамки, особенности и сложности.

Лекция по своему структурному построению должна придерживаться данных общих правил. Однако отдельные виды лекций все же могут иметь свои особенности как по содержанию, так и по структуре, которые необходимо учитывать в последующем при составлении их планов.

### **Основные функции и виды лекции**

Лекции присущи три основные педагогические функции, которые определяют ее возможности в учебном процессе: познавательная, развивающая и организующая.

Познавательная функция выражается в возможности средствами лекции обеспечить слушателей основной научной информацией, необходимой для их профессиональной и исследовательской деятельности.

Развивающая функция лекции реализуется в непосредственном контакте обучающегося с преподавателем, становлении у обучающихся творческой мыслительной деятельности, обеспечивающей их профессионально-личностное развитие.

Организирующая функция предусматривает управление самостоятельной работой обучающихся, как в процессе занятия, так и во внеаудиторное время.

Выделяют четыре основных вида лекций применяемые для передачи теоретического материала: вводная, информационная, заключительная и обзорная.

**Вводная лекция** – один из наиболее важных и трудных видов лекции при чтении систематических курсов. От успеха этой лекции во многом зависит успех усвоения всего курса. Она может содержать:

**Вводная лекция** – один из наиболее важных и трудных видов лекции при чтении систематических курсов. От успеха этой лекции во многом зависит успех усвоения всего курса. Она может содержать:

- определение учебной дисциплины;
- краткую историческую справку о дисциплине;
- цели и задачи дисциплины, её роль в общей системе обучения и связь со смежными дисциплинами;
- основные проблемы (понятия и определения) данной науки;
- основную и дополнительную учебную литературу;
- особенности самостоятельной работы обучающихся над учебной дисциплиной и формы участия в научно-исследовательской работе;
- отчетность по курсу.

**Информационная лекция** ориентирована на изложение и объяснение обучающимся научной информации, подлежащей осмыслению и запоминанию. Это самый традиционный тип лекций в практике высшей школы.

**Заключительная лекция** предназначена для обобщения полученных знаний и раскрытия перспектив дальнейшего развития данной науки.

**Обзорная лекция** — это систематизация научных знаний на высоком уровне, допускающая большое число ассоциативных связей в процессе осмысления информации, излагаемой при раскрытии внутри предметной и меж предметной связей, исключая детализацию и конкретизацию. Как правило, стержень излагаемых теоретических положений составляет научно-понятийная и концептуальная основа всего курса или крупных его разделов.

В зависимости от предмета изучаемой дисциплины и дидактических целей могут быть использованы в учебном процессе проблемная лекция, лекция-визуализация, лекция-пресс-конференция, лекция с заранее запланированными ошибками, лекция вдвоем и др.

На **проблемной лекции** новое знание вводится через проблемность вопроса, задачи или ситуации. При этом процесс познания обучающихся в сотрудничестве и диалоге с преподавателем приближается к исследовательской деятельности. Содержание проблемы раскрывается путем организации поиска ее решения или суммирования и анализа традиционных и современных точек зрения.

**Лекция-визуализация** представляет собой визуальную форму подачи лекционного материала с использованием технических средств обучения или аудиовидеотехники (видео-лекция). Чтение такой лекции сводится к развернутому или краткому комментированию просматриваемых визуальных материалов.

**Лекция-пресс-конференция** проводится как научно-практическое занятие, с заранее поставленной проблемой и системой докладов, длительностью 5-10 минут. Каждое выступление представляет собой логически законченный текст, заранее подготовленный в рамках предложенной преподавателем программы. Совокупность представленных текстов позволит всесторонне осветить проблему. В конце лекции преподаватель подводит итоги самостоятельной работы и выступлений обучающихся, дополняя или уточняя предложенную информацию, формулирует основные выводы.

**Лекция вдвоем (или бинарная лекция)** - это разновидность чтения лекции в форме диалога двух преподавателей (либо как представителей двух научных школ, либо как теоретика

и практика). Необходимы: демонстрация культуры дискуссии, вовлечение в обсуждение проблемы обучающихся.

**Лекция с заранее запланированными ошибками** - рассчитана на стимулирование обучающихся к постоянному контролю предлагаемой информации (поиск ошибки: содержательной, методологической, орфографической). В конце лекции проводится диагностика слушателей и разбор сделанных ошибок.

**Лекция-консультация** может проходить по разным сценариям. Первый вариант осуществляется по типу «вопросы—ответы». Лектор отвечает в течение лекционного времени на вопросы обучающихся по всем разделу или всему курсу. Второй вариант такой лекции, представляемой по типу «вопросы—ответы—дискуссия», является тройным сочетанием: изложение новой учебной информации лектором, постановка вопросов и организация дискуссии в поиске ответов на поставленные вопросы».

Кроме рассмотренных видов лекций различают еще и такие лекции, как лекция – беседа, лекция – воспоминание, лекция-концерт, лекция-показ, лекция-экскурсия и др.

### **Порядок подготовки и проведения лекции**

Подготовка лекции начинается с разработки преподавателем структуры рабочего лекционного курса по конкретной дисциплине. Руководством здесь должна служить рабочая программа дисциплины (далее - РП, разработанная с учетом требований ФГОС ВО, учебного плана).

Структура лекционного курса обычно включает в себя вступительную, основную и заключительную части. Количество лекций в той или иной части определяется с учетом общего количества часов, отведенных для лекционной работы согласно учебному плану.

После определения структуры лекционного курса можно приступить к подготовке той или иной конкретной лекции. Методика работы над лекцией предполагает примерно следующие этапы:

- 1) отбор материала для лекции, составление списков основной и дополнительной литературы;
- 2) определение объема и содержания лекции;
- 3) выбор последовательности и логики изложения, написание конспекта;
- 4) подбор иллюстративного материала;
- 5) выработка манеры чтения лекции.

Отбор материала для лекции определяется ее темой. Лектору следует тщательно ознакомиться с содержанием темы в базовой учебной литературе, которой пользуются обучающийся, чтобы выяснить, какие аспекты изучаемой проблемы хорошо изложены, какие данные устарели и требуют корректировки. Следует обдумать обобщения, которые необходимо сделать, выделить спорные взгляды и четко сформировать свою точку зрения на них.

Определение объема и содержания лекции - второй важный этап подготовки лекции, определяющий темп изложения материала. Это обусловлено ограниченностью временных рамок, определяющих учебные часы на каждую дисциплину. Не рекомендуется идти по пути планирования чтения на лекциях всего предусмотренного программой материала в ущерб полноте изложения основных вопросов. Лекция должна содержать столько информации, сколько может быть усвоено аудиторией в отведенное время. Лекцию нужно разгружать от части материала, перенося его на самостоятельное изучение. Этот материал наряду с лекционным должен выноситься на экзамен. Если лекция будет прекрасно подготовлена, но перегружена фактическим (статистическим, и т.п.) материалом, то она будет малоэффективной и не достигнет поставленной цели. Кроме того, при выборе объема лекции необходимо учитывать возможность «среднего» обучающегося записать ту информацию, которую, по мнению преподавателя, он должен обязательно усвоить.

Приступая к решению вопроса об объеме и содержании лекции, следует учитывать ряд особенных, специфических черт этого вида занятий, в том числе и дидактическую характеристику лекции. Объем и содержание лекции зависят и от ряда классификационных

характеристик лекционного занятия. Существуют классификации лекций по различным основаниям:

- месту в лекционном или учебном курсе (вводная, установочная, обзорная, итоговая и др.);
- преимущественной форме обучения (лекции при очном, заочном и очно-заочном (вечернем) обучении);
- частоте общения лектора с аудиторией (разовая, систематическая, цикловая ит.п.);
- степени проблемности изложения материала (информационная, проблемная, дискуссия и т.п.).

Так, например, вводная лекция читается, как правило, в начале курса с целью дать обучающимся общее представление о его содержании, месте в учебном процессе и роли в их будущей практической деятельности. Вводная лекция в значительной степени может носить популярный характер и читаться монологически. На вводной лекции может быть дан список необходимой для работы литературы, разъяснено, какие вопросы будут изучены на семинарских занятиях, выделены проблемы, решение которых потребует особых усилий.

Очень полезен для установления интереса со стороны слушателей краткий рассказ об истории кафедры и ее научном потенциале, существующей научной школе по данному направлению, перспективах сотрудничества с кафедрой.

Содержание лекции должно отвечать ряду дидактических принципов. Основными из них являются: целостность, научность, доступность, систематичность и наглядность.

Целостность лекции обеспечивается созданием единой ее структуры, основанной на взаимосвязи задач занятия и содержания материала, предназначенного для усвоения обучающимися. В тех случаях, когда на одном занятии достигнуть такой целостности не представляется возможным, это должно быть специально обосновано лектором ссылками на предыдущее или последующее изложение, на литературные и другие источники.

Научность лекции предполагает соответствие материала основным положениям современной науки, абсолютное преобладание объективного фактора и доказательность выдвигаемых положений. Каждый тезис должен быть четко сформулированным и непротиворечивым. Прежде чем приступить к доказательству, необходимо выяснить, насколько тезис усвоен обучающимися. В ходе всего доказательства тезис должен оставаться неизменным.

Лектор должен стремиться к чистоте речи, избегать слов-паразитов («значит», «так сказать», «понимаете»). Принцип доступности лекции предполагает, что содержание учебного материала должно быть понятным, а объем этого материала посильным для «среднего» обучающегося.

Следование принципу систематичности требует соблюдения ряда педагогических правил. К ним, первую очередь, относят:

- взаимосвязь изучаемого материала с ранее изученным, постепенное повышение сложности рассматриваемых вопросов;
- взаимосвязь частей изучаемого материала;
- обобщение изученного материала;
- стройность изложения материала по содержанию и внешней форме его подачи, рубрикация курса, темы, вопроса;
- единообразие структуры построения материала.

Дидактический принцип наглядности в обучении основан на том, что ознакомление обучающихся с каким-либо новым явлением или предметом начинается с конкретного ощущения и восприятия, однако, массированное применение их на лекции ведет к повышенному утомлению обучающихся. Преподаватель должен очень четко представлять, на каком именно этапе лекции он будет использовать ту или иную наглядность, а также случаи отсутствия возможности ее использования по независящим от него причинам.

Выбор последовательности и логики изложения материала - следующий этап работы над лекцией. При составлении плана лекции лучше выделить самостоятельные разделы, после

каждого из которых желательно сделать обобщения. Выделить информацию, на которой необходимо сконцентрировать внимание слушателей. Определяя логику построения лекции, следует четко определить, каким методом изложения вы будете пользоваться - методом индукции, дедукции или аналогии.

Индуктивный метод состоит в движении от частного к общему. Индукция может быть полной, когда обобщение делается из анализа всех без исключения характеристик, параметров или других данных об изучаемом явлении или предмете. Недостатком ее является громоздкость, так как приходится иногда оперировать с большим числом данных. Поэтому болеераспространена индукция неполная, когда обобщения делают на основании некоторых (не исчерпывающих, но достаточных) данных.

Дедуктивный метод изложения состоит в движении от общего к частному. Дедукцией пользуются в том случае, если известна какая-либо общая закономерность и на ее основе подлежит анализу отдельные проявления этой закономерности.

Метод аналогии основан на вынесении заключения об изучаемом явлении по сходству с другими известными явлениями. Это сходство может быть установлено по нескольким признакам, которые должны быть существенными и характеризовать явление с различных сторон. Проводя аналогию, нужно устанавливать и развитие рассматриваемых явлений, что способствует объективности анализа. Следует избегать использования поверхностных признаков аналогии, так как это может привести к типичной ошибке, называемой «ложной аналогией».

Особое внимание следует уделить требованиям к конспектированию лекций. В методической литературе не существует единого правила к тому, как нужно записывать лекцию. Это зависит от индивидуальных особенностей требований преподавателей и индивидуальных качеств личности обучающихся. Формирование культуры ведения лекционных записей - важная педагогическая задача. Конспект полезен тогда, когда изначально ориентирован на одновременную со слушанием лекции мыслительную переработку материала, на выделение и фиксацию в тезисно-аргументированной форме главного содержания лекции.

Подбор иллюстрированного материала может быть немаловажным этапом подготовки лекции. Несмотря на разнообразие наглядных пособий, при их использовании следует соблюдать некоторые общие правила. Демонстрационный материал во всех случаях должен играть подчиненную роль, быть одним из аппаратов лектора, а не подменять содержания лекции. В каждый момент лекции необходимо демонстрировать только тот наглядный материал, который иллюстрирует излагаемые положения. Подбор иллюстративного материала может быть немаловажным этапом подготовки лекции. Таблицы, диапозитивы, рисунки, схемы необходимо не только тщательно отобрать, но определить и зафиксировать их последовательность при чтении лекции.

Выработка индивидуальной манеры чтения лекции — исключительно важный и длительный период в подготовке к лекционному занятию. Прежде всего, не следует никогда читать текст лекции. Надо стремиться к ведению активного диалога с аудиторией, держать себя непринужденно, свободно, уверенно, передвигаться по аудитории, следя за тем, успевают ли обучающийся записывать за вами. Целесообразно повторять наиболее важные положения, периодически менять тембр голоса, логические ударения, показывая этим важность раздела, мысли, вывода или обобщения. Это нужно заранее продумать при подготовке лекции, отметить в лекционной модели, например, подчеркивая те или иные блоки лекции цветными фломастерами.

**Заключительный этап работы** над текстом лекции - ее оформление. Абсолютное большинство начинающих лекторов подобранные материалы оформляет в виде конспектов. Более опытные преподаватели обходятся разного рода тезисными записями и планами. В педагогической литературе рекомендуется использовать лекционную модель (расширенный план лекции), которая используется при чтении лекции. Требования к организации и



проведению лекционных занятий:

- Организационно-методической базой проведения занятий является учебный план специальности. На основе него объем часов аудиторных занятий, отведенный для каждой учебной дисциплины, делится на часы лекционных, практических, лабораторных и других занятий соответствующими кафедрами, с указанием форм контроля текущей и промежуточной аттестации обучаемых.

- Преподаватель, назначенный для чтения лекций, обязан до начала учебного процесса подготовить учебно-методические материалы, необходимые для проведения лекционно-семинарских занятий. К ним относятся:

- рабочая программа учебной дисциплины с Приложением «Оценочные средства»;
- методические материалы по дисциплине для преподавателя и обучающихся

Разработанный комплект учебно-методических материалов предоставляется в бумажном и электронном виде, обсуждается на заседании кафедры перед началом учебного года и утверждается заместителем директора по УМР.

- Преподаватель обязан проводить лекционные занятия в строгом соответствии с годовым учебным графиком и утвержденным на его основе расписанием лекций.

Категорически запрещается:

- заканчивать лекционные занятия ранее или позже установленного в расписании времени;
- досрочно (до окончания семестра) завершать чтение курса;
- самовольно изменять время или место проведения лекционных занятий.

В случае возникновения объективной необходимости переноса занятий на другое время или в другую аудиторию, преподаватель обязан заблаговременно согласовать это изменение с отделом организации учебного процесса.

Не допускается отмена лекции. При возникновении форс- мажорных обстоятельств преподаватель, назначенный для чтения лекций, обязан заблаговременно информировать о невозможности проведения занятий с объяснением причины.

Преподаватель, проводящий лекционные занятия, обязан вести учет посещаемости обучающихся по журналам групп. В случае неявки обучающихся на лекцию преподаватель обязан незамедлительно информировать деканат.

## **МЕТОДИЧЕСКИЕ РЕКОМЕНДАЦИИ ДЛЯ ПРЕПОДАВАТЕЛЯ ПО ОРГАНИЗАЦИИ И ПРОВЕДЕНИЮ ЗАНЯТИЙ СЕМИНАРСКОГО ТИПА**

### **Введение**

Занятия семинарского типа - одна из форм систематических занятий, на которых обучающиеся под руководством преподавателя приобретают необходимые умения и навыки по тому или иному разделу определенной дисциплины, входящей в учебный план.

Кафедрам рекомендуется разработать сборники задач, упражнений, вопросов и заданий, сопровождающихся методическими указаниями применительно к конкретным дисциплинам.

*Цель* занятий семинарского типа - предоставление возможностей для углубленного изучения теории, овладения практическими навыками и выработки самостоятельного творческого мышления у обучающихся.

### ***Задачи:***

- отражение в учебном процессе современных достижений науки;
- углубление теоретической и практической подготовки обучающихся;
- приближение учебного процесса к реальным условиям работы того или иного специалиста;
- формирование умения применять полученные знания на практике, осуществлять вычисления и расчеты;
- развитие инициативы и самостоятельности обучающихся;
- формирование навыков публичного выступления, способности представлять результаты проведенного исследования, умения вести дискуссию;
- контроль за освоением учебной дисциплины.

### ***Функции занятий семинарского типа:***

- учебно-познавательная - закрепление, расширение, углубление знаний, полученных на лекциях и в ходе самостоятельных занятий;
- обучающая - школа публичного выступления, развитие навыков отбора и обобщения информации;
- стимулирующая - определенный стимул к дальнейшей пробе своих творческих сил и подготовке к более активной работе;
- воспитательная - формирование мировоззрения и убеждений, воспитание самостоятельности, научного поиска, самостоятельности, смелости;
- контролирующая - в проверке уровня знаний и качества самостоятельной работы обучающихся.

### ***Обучение на занятиях семинарского типа направлено на:***

- обобщение, систематизацию, углубление, закрепление полученных теоретических знаний по дисциплине;
- формирование умений (аналитических, проектировочных, конструктивных и др.) применять полученные знания на практике;
- реализацию единства интеллектуальной, практической деятельности;
- формирование практических умений выполнять определенные действия, операции, необходимые в последующей профессиональной деятельности;
- выработку при решении поставленных задач таких профессионально значимых факторов, как самостоятельность, ответственность, точность.

### **Рекомендации преподавателям для облегчения освоения обучающимся практических навыков в ходе практического (семинарского) занятия:**

1. Преподаватель составляет план каждого занятия, в который входит: определение

целей и задач, подбор материала к занятию, подбор литературы, рекомендуемой обучающимся к данной теме, разработка рекомендаций обучающимся по организации самостоятельной работы в ходе подготовки к занятию семинарского типа, распределение пунктов плана по времени, моделирование вступительной и заключительной частей семинара.

2. Тема занятия семинарского типа и основные вопросы обсуждения объявляются преподавателем заранее.

3. Преподаватель, ведущий занятия семинарского типа должен находиться в постоянном контакте с обучающимися.

4. Преподаватель может использовать любую из форм проведения занятий: обсуждение сообщений, докладов, рефератов, выполненных обучающимися по результатам учебных или научных исследований под руководством преподавателя, семинар-диспут, упражнения на самостоятельность мышления, письменная контрольная работа, коллоквиум, собеседование, решение ситуационных задач, кейсов, расчетных заданий и других современных технологий обучения. Выполнение расчетов, вычислений, работа с документацией, инструктивными справочниками, составление проектной, плановой и другой специальной документацией.

5. Состав заданий для занятия должен быть спланирован так, чтобы за отведенное время их выполнили большинство обучающихся.

6. Преподавателю следует направлять ход обсуждений на формирование навыков профессиональной полемики и закрепление обсуждаемого материала. На занятиях обучающиеся учатся грамотно излагать проблемы, свободно высказывать свои суждения, рассматривать ситуации, способствующие профессиональной компетенции.

7. Во время проведения занятий подводятся итоги самостоятельной работы обучающихся по усвоению обсуждаемой научной проблемы. Особое значение имеет ознакомление обучающегося с методикой работы с учебной и научной литературой, навыками ее использования при самостоятельной работе, при подготовке к занятиям.

8. При проведении занятий в интерактивной форме (деловая, ролевая игра, ток-шоу и т.п.) преподавателю необходимо продумать и довести до обучающихся правила проведения, роли, функции, схемы взаимодействия участников, а также систему оценивания.

9. Строить ход занятий следует таким образом, чтобы обучающийся, овладев первоначальными профессиональными навыками и умениями, смог в дальнейшем закрепить их в процессе практики и написания выпускной квалификационной работы.

При планировании состава и содержания занятий семинарского типа следует исходить из того, что все они имеют разные ведущие дидактические цели.

Практические работы направлены на формирование практических умений:

- учебных - решать задачи по физике, химии, математике и пр.;
- профессиональных - выполнять определенные действия, операции, необходимые в последующей профессиональной деятельности.

Семинарские занятия с целью овладения обучающимися общих и профессиональных компетенций, развития их личностных качеств.

В соответствии с ведущей дидактической целью содержанием занятий семинарского типа является:

- решение разного рода задач, в том числе профессиональных (анализ производственных ситуаций, решение ситуационных производственных задач,
- выполнение профессиональных функций в деловых играх и т.п.);
- выполнение вычислений, расчетов;
- работа с нормативными документами, инструктивными материалами, документами первичного учета и др.

Наряду с формированием умений и навыков в процессе практических занятий обобщаются, систематизируются, углубляются и конкретизируются теоретические знания, вырабатывается способность и готовность использовать теоретические знания на практике.

Содержанием семинарских занятий, в соответствии с ведущей дидактической целью, является подготовка докладов, выступлений, обзора материалов периодической печати и т.п. В процессе семинарских занятий формируются умения публичных выступлений, способность приобретать, высказывать и отстаивать собственные убеждения, систематизируется и расширяется объем знаний, реализуется региональный компонент, приобретаются навыки самостоятельной работы.

### **Организация и проведение занятий семинарского типа**

Практическое занятие проводится в учебных или компьютерных кабинетах. Продолжительностью 4 часа. В плане проведения практической работы указываются:

Семинарские занятия проводятся в учебных кабинетах. Продолжительностью, как правило, не менее 2-х академических часов. В плане проведения семинарского занятия указываются:

Планы проведения лабораторных работ, практических и семинарских занятий рассматриваются на заседаниях кафедры и утверждаются заведующим кафедрой.

Практические занятия могут носить:

– репродуктивный характер, в этом случае при их проведении обучающиеся пользуются подробными инструкциями, в которых определены пояснения к порядку выполнения работы;

– активный частично-поисковый характер - эти работы отличаются тем, что обучающиеся должны самостоятельно выбрать необходимое оборудование, способы выполнения работы по материалам инструктивной, справочной и др. литературы;

– интерактивный поисковый характер - такие работы характеризуются тем, что обучающиеся должны решить новую для них проблему, опираясь на имеющиеся теоретические знания.

Семинарские занятия могут проводиться в активной и интерактивной формах деловых игр, круглых столов, компьютерных симуляций, кейс-стади и пр., обеспечивающих максимальную активность обучающихся при обсуждении поставленных вопросов.

Для усиления профессиональной направленности практических и семинарских занятий рекомендуется проведение бинарных уроков. На таких занятиях, результаты лабораторных работ, практических и семинарских занятий, полученные на одной учебной дисциплине или профессиональном модуле являются основой для их выполнения на другой учебной дисциплине и профессиональном модуле.

Рекомендуется проведение сквозных практических работ на основе внутрипредметных связей, когда результаты, полученные в одной практической работе, используются при выполнении последующих практических работ по данной дисциплине.

Для повышения эффективности проведения практических занятий рекомендуется:

- разработка тестов входного контроля подготовленности обучающихся к их выполнению;

– разработка дифференцированных заданий на их выполнение с учетом индивидуальных особенностей обучающихся;

– максимальная организация самостоятельного выполнения обучающимися лабораторных работ, практических и семинарских занятий;

– использование бланков документов, инструктивных материалов;

– наличие материалов, позволяющих проконтролировать правильность выполнения обучающимися заданий расчетного характера.

# МЕТОДИЧЕСКИЕ МАТЕРИАЛЫ ДЛЯ ОБУЧАЮЩИХСЯ

## Методические рекомендации по самостоятельной работе

### Введение

Самостоятельная работа – часть учебного процесса, выполняемая обучающимися без посторонней помощи с целью усвоения, закрепления и совершенствования знаний, выработки соответствующих умений, приобретения практического опыта, формирования общекультурных, общепрофессиональных и профессиональных компетенций, составляющих содержание подготовки специалистов.

В образовательном процессе выделяют два вида самостоятельной работы:

1) Аудиторная – работа, выполняемая на учебных занятиях по заданию преподавателя;

2) Внеаудиторная – планируемая учебная, творческо-исследовательская работа, выполняемая вне занятий по заданию и при методическом руководстве преподавателя, но без его непосредственного участия.

Содержание и формы самостоятельной работы, обучающихся определяются в соответствии с ее целями:

#### Для овладения знаниями:

– чтение текста (учебника, первоисточника, дополнительной литературы, ресурсов Интернет);

- составление плана текста;
- графическое изображение структуры текста;
- составление электронной презентации;
- конспектирование текста;
- подготовка выписок из текста;
- работа со словарями и справочниками, ознакомление с нормативными документами;

- научно-исследовательская работа;
- использование компьютерной техники, интернета и др.;

#### Для закрепления и систематизации знаний:

– работа с конспектом лекций;

– работа над учебным материалом (учебника, первоисточника, дополнительной литературы, аудио- и видеозаписей);

- составление плана и тезисов ответа;
- составление таблиц для систематизации учебного материала;
- изучение нормативных материалов;
- ответы на контрольные вопросы;
- аналитическая обработка текста (аннотирование, рецензирование и др.);
- заполнение рабочих тетрадей, дневников практик;
- подготовка тезисов сообщений к выступлению на семинаре, конференции;
- подготовка рефератов, докладов, презентаций, эссе;
- составление резюме;
- написание истории болезни;
- составление библиографии, тематических кроссвордов и др.;

#### Для формирования умений:

- решение задач и упражнений по образцу;
- решение вариативных задач и упражнений;
- отработка манипуляций;
- выполнение расчетно-графических работ;
- решение ситуационных производственных (профессиональных) задач;

- подготовка к контрольным работам, практическим и лабораторным занятиям, семинарским занятиям, деловым играм, промежуточной аттестации;
- проектирование и моделирование разных видов и компонентов профессиональной деятельности;
- подготовка проектов;
- опытно-экспериментальная, научно-исследовательская работа;
- занятия в симуляционных классах, центрах;
- другие формы деятельности, в рамках формирования социокультурной среды, создания условий, необходимых для всестороннего развития и социализации личности, сохранения здоровья обучающихся, развития воспитательного компонента образовательного процесса.

## **Методические рекомендации для обучающихся по выполнению различных видов самостоятельной работы**

### **1. Составление плана**

План – это самая короткая форма оформления записей, которая не передаёт фактического содержания изучаемого материала, а лишь указывает схему его подачи и позволяет обучающимся:

- восстановить в памяти содержание источника;
- составить записи разного рода;
- ускорить проработку источника информации;
- организовать самоконтроль;
- сосредоточить внимание и стимулировать самостоятельную работу.

Составление плана при работе с текстом осуществляется по следующему алгоритму:

1. Прочитать текст целиком.
2. Разделить его на смысловые части.
3. Дать заголовки каждой части (заголовки должны отражать содержание части).

### **2. Составление тезисов**

Тезис – это положение, кратко излагающее какую-либо идею, а также одну из основных мыслей лекции, доклада и т.п.

Тезисы:

- повторяют, сжато формулируют и заключают написанное или изложенное устно;
- всегда имеют доказательства;
- всегда подразумевают аргументацию и выявляют суть содержания;
- позволяют обобщить материал.

Составление тезисов при работе с текстом осуществляется по следующему алгоритму:

1. Ознакомиться с содержанием материала.
2. Разбить текст на смысловые блоки.
3. Определить главную мысль каждой части.
4. Осмыслить суть этой мысли и передать её своими словами (или найти подходящую формулировку в тексте).
5. Тезисы необходимо нумеровать, чтобы сохранить логику авторских рассуждений.

### **3. Составление конспектов**

Конспект – это краткая запись содержания текста, выделение главных идей и положений. Основные требования к написанию конспекта: системность и логичность изложения материала, краткость, убедительность и доказательность.

Можно выделить следующие виды конспектов:

– **плановый**. При создании такого конспекта сначала пишется план текста, по каждому пункту которого даётся комментарий. Это могут быть цитаты или свободно изложенный текст.

– **тематический конспект**, является кратким изложением данной темы, раскрываемой по нескольким источникам.

– **текстуальный конспект**, представляет собой монтаж цитат, которые связаны логическими переходами.

– **свободный конспект**, включает в себя и цитаты, и собственные формулировки.

Составление конспекта может осуществляться по следующему алгоритму:

1. Прочитать текст, отметить в нём новые слова, непонятные места, имена, даты; составить перечень основных мыслей, содержащихся в тексте, составить простой план, который поможет группировать материал в соответствии с логикой изложения;

2. Выяснить в словаре значение новых непонятных слов, записать их в тетрадь или словарь в конце тетради;

3. Повторно прочитать текст, сочетая чтение с записью основных мыслей автора и их иллюстраций. Запись ведётся своими словами, без переписывания текста. Важно стремиться к краткости, пользуясь правилами записи текста;

4. Прочитать конспект ещё раз, доработать его.

### **4. Составление аннотации**

Аннотация – краткая характеристика текста (книги, статьи, рукописи), раскрывающая содержание и фиксирующая основные проблемы, затронутые в тексте, мнения, оценки, выводы автора.

Основные требования, предъявляемые к составлению аннотации, заключаются в следующем:

– композиция аннотации должна быть внутренне логична и может отличаться от композиции исходного текста;

– отбор сведений, формулирование выводов и их расположение зависят от характера аннотации;

– язык аннотации должен отличаться лаконичностью, простотой, ясностью;

– аннотация к статье оформляется на библиографической карточке, даётся без абзацев.

Аннотация имеет две обязательные части:

1. Содержит краткую характеристику текста и формулировку темы.

2. Перечисление основных положений текста и указание на адресата (читательскую аудиторию).

### **5. Составление рецензии и отзыва**

Отзыв – общая оценка, мнение, впечатление о работе, произведении без детального анализа. Рецензия – разбор и оценка какого-нибудь сочинения, работы, статьи, которая кратко, объективно воспроизводит взгляды автора; а также даёт развёрнутое научно-обоснованное оценочное отношение к ведущим идеям рецензируемого источника.

### **6. Составление доклада**

Доклад – публичное сообщение на определённую тему, способствующее формированию навыков исследовательской работы, стимулирующее познавательный интерес.

Составление доклада осуществляется по следующему алгоритму:

1. Подобрать литературу по изучаемой теме, познакомиться с её содержанием.
2. Пользуясь закладками, отметить наиболее существенные места и сделать выписки.
3. Используя рекомендации по составлению тематического конспекта и составленный план, написать доклад, в заключение которого обязательно выразить своё отношение к излагаемой теме и её содержанию.
4. Прочитать текст и отредактировать его.
5. Оформить его в соответствии с требованиями к оформлению. (При устном выступлении следует соблюдать требования к устной речи.)

## **7. Реферат**

Реферат – краткое изложение содержания книги, статьи или нескольких работ по общей тематике на основе классификации, обобщения, анализа, с формулировкой собственных выводов.

Рефераты классифицируются:

1) по полноте изложения:

- информативные (рефераты-конспекты);
- индикативные (рефераты-резюме);

2) по количеству реферируемых источников:

- монографические;
- обзорные;

3) по читательскому назначению:

- общие;
- ориентация на широкую аудиторию; характеристика содержания в целом;
- специализированные;
- ориентация на специалистов.

Структурные элементы реферата:

1. Титульный лист.
2. Содержание.
3. Введение.
4. Основная часть.
5. Заключение.
6. Список использованной литературы.
7. Приложения.

Титульный лист: Титульный лист является первой страницей и заполняется по определенным правилам (приложение).

Содержание: включает все разделы работы, а также наименования всех их подразделов и пунктов с указанием номеров страниц, с которых они начинаются.

Введение: обоснование темы реферата, её актуальность, значимость; перечисление вопросов, рассматриваемых в реферате; определение целей и задач работы; обзор источников и литературы.

Основная часть: основная часть имеет название, выражающее суть реферата; может состоять из двух-трёх разделов, которые тоже имеют название. В основной части глубоко и систематизировано излагается состояние изучаемого вопроса; приводятся противоречивые мнения, содержащиеся в различных источниках, которые анализируются и оцениваются с особой тщательностью.

Заключение (выводы автора и предложения): формулируются результаты анализа эволюции и тенденции развития рассматриваемого вопроса; даются предложения о способах решения существенных вопросов, пути применения результатов работы.



Список используемой литературы: содержит сведения об источниках, использованных автором в ходе работы над темой работы, которые оформляются в алфавитном порядке.

Приложения: таблицы, схемы, графики, фотографии, макеты, эскизы и т.п.

Основные требования, предъявляемые к реферату:

- точное изложение взглядов автора;
- изложение всех наиболее существенных моментов реферируемого источника
- соблюдение единого стиля изложения
- использование точного, краткого, литературного языка;
- логическая последовательность изложения;
- ограниченность объёма.

Приложение

### Образец оформления таблицы в тексте

Основным и конечным результатом педагогической деятельности является развитие личности, способностей и компетентности обучающихся. Одним из показателей являются результаты мониторинга успеваемости и качества знаний обучающихся. Эти данные размещаются в таблице 3, по которой можно проследить динамику процесса обучения.

Таблица 3 – Результаты обучения

Учебный год	Общее количество учащихся	Средний балл	% качества знаний	% успеваемости
2013	90	4,0	100 %	100 %
2014	94	4,5	100 %	100 %
2015	117	4,7	100 %	100 %

### Образец оформления простого рисунка в тексте

Основным и конечным результатом педагогической деятельности является развитие личности, способностей и компетентности обучающихся. Одним из показателей являются результаты мониторинга успеваемости и качества знаний.



Рис. 1 – Средний балл по преподаваемым дисциплинам за три года

На рис. 1 четко виден рост графиков среднего балла за последние три года по преподаваемым дисциплинам.

### Образец оформления сложного рисунка в тексте

Ширина периодонтальной щели колеблется от 0,1 до 0,55 мм. Направление пучков коллагеновых волокон периодонта неодинаково в различных его отделах. В устье зубной альвеолы (краевой периодонт) в удерживающем аппарате можно выделить зубодесневую, межзубную и зубоальвеолярную группы пучков волокон (Рис. 5).

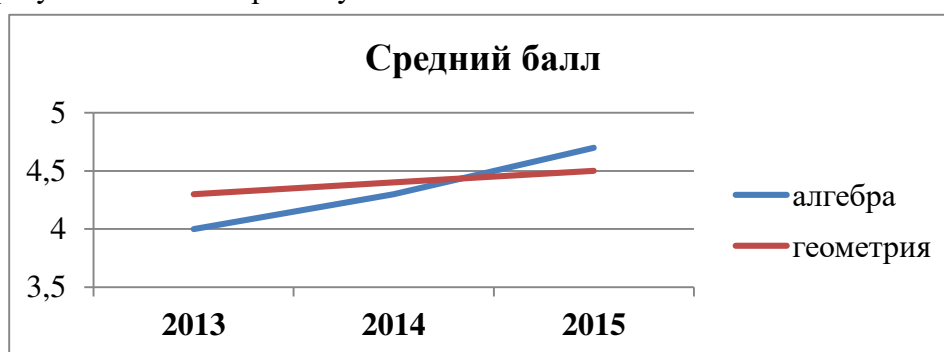

Рисунок 5 – Волокна периодонта

1 - межсосочковые; 2 - циркулярные; 3 - межзубные; 4 - зубодесневые

Зубодесневые волокна начинаются от цемента корня у дна десневого кармана и распространяются веерообразно кнаружи в соединительную ткань десны. Толщина пучков не превышает 0,1 мм.

### **Образец оформления простого маркированного списка**

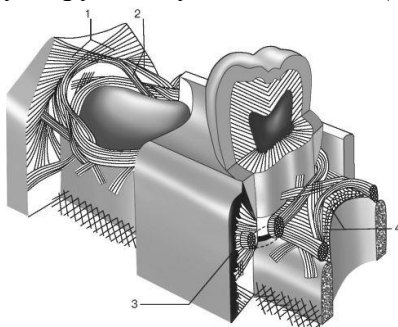
К опасным факторам экологического характера следует отнести следующие явления:

- ускоренное разрушение почвы и ее загрязнение тяжелыми металлами, другими вредными веществами;
- загрязнение и истощение водных ресурсов и т. п.

### **Образец оформления простого нумерованного списка**

К опасным факторам экологического характера следует отнести следующие явления:

1. Ускоренное разрушение почвы и ее загрязнение тяжелыми металлами, другими вредными веществами;
2. Загрязнение атмосферы вредными химическими веществами, шумом, электромагнитными полями и ионизирующими излучениями;
3. Кислотные дожди;
4. Загрязнение и истощение водных ресурсов и т. п.

### **Образец оформления сложного списка**

Можно выделить несколько факторов, влияющих на успех лечения:

1. Тщательное изучение исходной клинической картины:
  - линия улыбки (визуализация десневого края);
  - биотип мягких тканей (толстый, тонкий).
2. Планирование имплантологического лечения с ортопедической и хирургической точки зрения включает:
  - оценку возможности установки имплантатов в выгодное по ортопедическим показателям положение.

МИНИСТЕРСТВО ЗДРАВООХРАНЕНИЯ РОССИЙСКОЙ ФЕДЕРАЦИИ  
федеральное государственное бюджетное учреждение  
«Национальный медицинский исследовательский центр имени В.А. Алмазова»  
Министерства здравоохранения Российской Федерации  
(ФГБУ «НМИЦ им. В.А. Алмазова» Минздрава России)

ИНСТИТУТ МЕДИЦИНСКОГО ОБРАЗОВАНИЯ

ОДОБРЕНО  
Учебно-методическим советом  
ФГБУ «НМИЦ им. В.А. Алмазова»  
Минздрава России  
«15» октября 2024 г.  
Протокол №07/2024г.

УТВЕРЖДАЮ  
Генеральный директор  
ФГБУ «НМИЦ им. В.А. Алмазова»  
Минздрава России  
Е.В. Шляхто  
«25» октября 2024 г.

Заседание Ученого совета  
«25» октября 2024 г.  
Протокол № 10

**МЕТОДИЧЕСКИЕ МАТЕРИАЛЫ**

по дисциплине «**Культура научной коммуникации**»

специалитет по специальности  
**37.05.01 Клиническая психология**

Очная форма обучения

Санкт-Петербург  
2024

## ЛИСТ СОГЛАСОВАНИЯ

Методические материалы по дисциплине «Культура научной коммуникации» рассмотрена и одобрена на заседании кафедры гуманитарных наук.

## СОДЕРЖАНИЕ

№п/п	Наименование методических материалов
1	МЕТОДИЧЕСКИЕ РЕКОМЕНДАЦИИ ДЛЯ ПРЕПОДАВАТЕЛЯ ПО ОРГАНИЗАЦИИ И ПРОВЕДЕНИЮ ЗАНЯТИЙ ЛЕКЦИОННОГО ТИПА
2	МЕТОДИЧЕСКИЕ РЕКОМЕНДАЦИИ ДЛЯ ПРЕПОДАВАТЕЛЯ ПО ОРГАНИЗАЦИИ И ПРОВЕДЕНИЮ ЗАНЯТИЙ СЕМИНАРСКОГО ТИПА
3	МЕТОДИЧЕСКИЕ МАТЕРИАЛЫ ДЛЯ ОБУЧАЮЩИХСЯ
3.1	Методические рекомендации по самостоятельной работе
3.2	Методические рекомендации для обучающихся по выполнению различных видов самостоятельной работы (с Приложением образцов)

## МЕТОДИЧЕСКИЕ РЕКОМЕНДАЦИИ ДЛЯ ПРЕПОДАВАТЕЛЯ ПО ОРГАНИЗАЦИИ И ПРОВЕДЕНИЮ ЗАНЯТИЙ ЛЕКЦИОННОГО ТИПА

### Введение

Занятие лекционного типа является одной из основных системообразующих форм организации учебного процесса. Лекция представляет собой систематическое, последовательное, монологическое изложение преподавателем - лектором учебного материала, как правило, теоретического характера. Такое занятие представляет собой элемент технологии представления учебного материала путем логически стройного, систематически последовательного и ясного изложения.

Лекция требует порой от лектора особого физического, умственного и душевного напряжения, энтузиазма. Заурядно прочитанная лекция никогда не вызовет оживления аудитории и, как правило, никогда не достигнет своей цели и будет забыта сразу же после своего прочтения. Аналогичными могут быть последствия и для лекции, автор которой не покажет высокого уровня знаний и профессионализм, не сумеет обосновать актуальности и необходимости учебного материала для практики.

Лекция - в переводе с латинского означает чтение, систематическое, последовательное изложение учебного материала, какого-либо вопроса, темы, раздела, предмета, методов науки. В общих чертах лекцию иногда определяют как полутора-двухчасовое систематизированное изложение важных проблем науки посредством живой и хорошо организованной речи.

Лекция составляет основу теоретического обучения и должна давать систематизированные основы научных знаний по дисциплине, раскрывать состояние и перспективы развития соответствующей области науки и техники, концентрировать внимание обучающихся на наиболее сложных и узловых вопросах, стимулировать их активную познавательную деятельность и способствовать формированию творческого мышления.

Цель лекции – организация целенаправленной познавательной деятельности обучающихся по овладению программным материалом учебной дисциплины. Чтение курса лекций позволяет дать связанное, последовательное изложение материала в соответствии с новейшими данными науки, сообщить слушателям основное содержание предмета в целостном, систематизированном виде.

Преподавание учебных дисциплин и междисциплинарных курсов осуществляется в соответствии с ФГОС ВО и учебным планом.

Ведущим методом в лекции выступает устное изложение учебного материала, с использованием мультимедийной и электронно-вычислительной техники, схем, плакатов и др.

Лекции читаются заведующим кафедрой, профессорами и доцентами.

Квалификация преподавателя высшей школы в значительной мере определяется тем, насколько содержательно и мастерски читает он лекции. Обычно выделяют следующие основные элементы лекторского мастерства, которые делают его эффективным средством обучения и воспитания в вузе:

- научность, содержательность;
- связь теории с практикой;
- систематичность, последовательность и доступность обучения;
- умение достигать наибольшей взаимной связи с аудиторией, создание атмосферы сопереживания;
- воздействие личности лектора на аудиторию;
- умение организовывать самостоятельную работу обучающихся, возбудить интерес к работе с книгой, использованию электронной библиотеки и Интернет-ресурсов.

Лекция должна иметь четкую структуру и логику раскрытия последовательно излагаемых вопросов, необходимую идейно-теоретическую направленность, твердый теоретический и методический «стержень», законченный характер освещения определенной темы (или проблемы), тесную увязку с предыдущим материалом.

Лекция может быть:

- доказательной и аргументированной, содержать достаточное количество ярких и убедительных примеров, фактов, обоснований;

- проблемной, раскрывать противоречия и указывать пути их решения, ставить перед обучающимися вопросы для размышления.

- наглядной, сочетаться по возможности с демонстрацией аудиовизуальных материалов, макетов, моделей, образцов и т.д.

Не стоит забывать, что использование мультимедийной техники, компьютера с выходом в Интернет не способны заменить живой речи преподавателя.

В какой бы форме лекция не преподносилась, все же педагог с его методическими приемами доведения учебного материала будет по-прежнему оставаться центральной фигурой занятия, а умелое и рациональное использование им средств наглядности будет одним из ярких признаков мастерства наглядным и доступным для данной аудитории. Кроме этого, лекция должна:

- обладать внутренней убежденностью, силой логической аргументации и вызывать у обучающихся необходимый интерес познания, давать направления для самостоятельной работы обучающихся;

- отражать методическую обработку материала (выделение главных мыслей и положений, подчеркивание выводов, повторение их в различных формулировках);

- должна излагаться четким и ясным языком, содержать разъяснение всех вновь вводимых терминов и понятий.

### **Структура лекции**

Лекция состоит из трех основных частей: вступительной, основной и заключительной.

**Вступительная** часть определяет название темы, план и цель лекции. Она призвана заинтересовать и настроить аудиторию. В этой части лекции преподавателем излагается актуальность, основная идея, связь данной лекции с предыдущими занятиями, ее основные вопросы. Введение должно быть кратким и целенаправленным.

В **основной** части лекции реализуется научное содержание темы, все главные узловые вопросы, проводится вся система доказательств с использованием наиболее целесообразных методических приемов. Каждый учебный вопрос заканчивается краткими выводами, логически подводящими обучающихся к следующему вопросу лекции.

**Заключительная** часть имеет целью обобщать в кратких формулировках основные идеи лекции, логически завершая ее как целостное творение.

Каждая из структурных частей лекции чрезвычайно важна в доведении материала обучающимся, и сравнивать их по приоритетности просто некорректно. У каждой из них своя цель, специфика, временные рамки, особенности и сложности.

Лекция по своему структурному построению должна придерживаться данных общих правил. Однако отдельные виды лекций все же могут иметь свои особенности как по содержанию, так и по структуре, которые необходимо учитывать в последующем при составлении их планов.

### **Основные функции и виды лекции**

Лекции присущи три основные педагогические функции, которые определяют ее возможности в учебном процессе: познавательная, развивающая и организующая.

Познавательная функция выражается в возможности средствами лекции обеспечить слушателей основной научной информацией, необходимой для их профессиональной и исследовательской деятельности.

Развивающая функция лекции реализуется в непосредственном контакте обучающегося с преподавателем, становлении у обучающихся творческой мыслительной деятельности, обеспечивающей их профессионально-личностное развитие.

Организирующая функция предусматривает управление самостоятельной работой обучающихся, как в процессе занятия, так и во внеаудиторное время.

Выделяют четыре основных вида лекций применяемые для передачи теоретического материала: вводная, информационная, заключительная и обзорная.

**Вводная лекция** – один из наиболее важных и трудных видов лекции при чтении систематических курсов. От успеха этой лекции во многом зависит успех усвоения всего курса. Она может содержать:

**Вводная лекция** – один из наиболее важных и трудных видов лекции при чтении систематических курсов. От успеха этой лекции во многом зависит успех усвоения всего курса. Она может содержать:

- определение учебной дисциплины;
- краткую историческую справку о дисциплине;
- цели и задачи дисциплины, её роль в общей системе обучения и связь со смежными дисциплинами;
- основные проблемы (понятия и определения) данной науки;
- основную и дополнительную учебную литературу;
- особенности самостоятельной работы обучающихся над учебной дисциплиной и формы участия в научно-исследовательской работе;
- отчетность по курсу.

**Информационная лекция** ориентирована на изложение и объяснение обучающимся научной информации, подлежащей осмыслению и запоминанию. Это самый традиционный тип лекций в практике высшей школы.

**Заключительная лекция** предназначена для обобщения полученных знаний и раскрытия перспектив дальнейшего развития данной науки.

**Обзорная лекция** — это систематизация научных знаний на высоком уровне, допускающая большое число ассоциативных связей в процессе осмысления информации, излагаемой при раскрытии внутри предметной и меж предметной связей, исключая детализацию и конкретизацию. Как правило, стержень излагаемых теоретических положений составляет научно-понятийная и концептуальная основа всего курса или крупных его разделов.

В зависимости от предмета изучаемой дисциплины и дидактических целей могут быть использованы в учебном процессе проблемная лекция, лекция-визуализация, лекция-пресс-конференция, лекция с заранее запланированными ошибками, лекция вдвоем и др.

На **проблемной лекции** новое знание вводится через проблемность вопроса, задачи или ситуации. При этом процесс познания обучающихся в сотрудничестве и диалоге с преподавателем приближается к исследовательской деятельности. Содержание проблемы раскрывается путем организации поиска ее решения или суммирования и анализа традиционных и современных точек зрения.

**Лекция-визуализация** представляет собой визуальную форму подачи лекционного материала с использованием технических средств обучения или аудиовидеотехники (видео-лекция). Чтение такой лекции сводится к развернутому или краткому комментированию просматриваемых визуальных материалов.

**Лекция-пресс-конференция** проводится как научно-практическое занятие, с заранее поставленной проблемой и системой докладов, длительностью 5-10 минут. Каждое выступление представляет собой логически законченный текст, заранее подготовленный в рамках предложенной преподавателем программы. Совокупность представленных текстов позволит всесторонне осветить проблему. В конце лекции преподаватель подводит итоги самостоятельной работы и выступлений обучающихся, дополняя или уточняя предложенную информацию, формулирует основные выводы.

**Лекция вдвоем (или бинарная лекция)** - это разновидность чтения лекции в форме диалога двух преподавателей (либо как представителей двух научных школ, либо как теоретика



и практика). Необходимы: демонстрация культуры дискуссии, вовлечение в обсуждение проблемы обучающихся.

**Лекция с заранее запланированными ошибками** - рассчитана на стимулирование обучающихся к постоянному контролю предлагаемой информации (поиск ошибки: содержательной, методологической, орфографической). В конце лекции проводится диагностика слушателей и разбор сделанных ошибок.

**Лекция-консультация** может проходить по разным сценариям. Первый вариант осуществляется по типу «вопросы—ответы». Лектор отвечает в течение лекционного времени на вопросы обучающихся по всем разделу или всему курсу. Второй вариант такой лекции, представляемой по типу «вопросы—ответы—дискуссия», является тройным сочетанием: изложение новой учебной информации лектором, постановка вопросов и организация дискуссии в поиске ответов на поставленные вопросы».

Кроме рассмотренных видов лекций различают еще и такие лекции, как лекция – беседа, лекция – воспоминание, лекция-концерт, лекция-показ, лекция-экскурсия и др.

### **Порядок подготовки и проведения лекции**

Подготовка лекции начинается с разработки преподавателем структуры рабочего лекционного курса по конкретной дисциплине. Руководством здесь должна служить рабочая программа дисциплины (далее - РП, разработанная с учетом требований ФГОС ВО, учебного плана).

Структура лекционного курса обычно включает в себя вступительную, основную и заключительную части. Количество лекций в той или иной части определяется с учетом общего количества часов, отведенных для лекционной работы согласно учебному плану.

После определения структуры лекционного курса можно приступить к подготовке той или иной конкретной лекции. Методика работы над лекцией предполагает примерно следующие этапы:

- 1) отбор материала для лекции, составление списков основной и дополнительной литературы;
- 2) определение объема и содержания лекции;
- 3) выбор последовательности и логики изложения, написание конспекта;
- 4) подбор иллюстративного материала;
- 5) выработка манеры чтения лекции.

Отбор материала для лекции определяется ее темой. Лектору следует тщательно ознакомиться с содержанием темы в базовой учебной литературе, которой пользуются обучающийся, чтобы выяснить, какие аспекты изучаемой проблемы хорошо изложены, какие данные устарели и требуют корректировки. Следует обдумать обобщения, которые необходимо сделать, выделить спорные взгляды и четко сформировать свою точку зрения на них.

Определение объема и содержания лекции - второй важный этап подготовки лекции, определяющий темп изложения материала. Это обусловлено ограниченностью временных рамок, определяющих учебные часы на каждую дисциплину. Не рекомендуется идти по пути планирования чтения на лекциях всего предусмотренного программой материала в ущерб полноте изложения основных вопросов. Лекция должна содержать столько информации, сколько может быть усвоено аудиторией в отведенное время. Лекцию нужно разгружать от части материала, перенося его на самостоятельное изучение. Этот материал наряду с лекционным должен выноситься на экзамен. Если лекция будет прекрасно подготовлена, но перегружена фактическим (статистическим, и т.п.) материалом, то она будет малоэффективной и не достигнет поставленной цели. Кроме того, при выборе объема лекции необходимо учитывать возможность «среднего» обучающегося записать ту информацию, которую, по мнению преподавателя, он должен обязательно усвоить.

Приступая к решению вопроса об объеме и содержании лекции, следует учитывать ряд особенностей, специфических черт этого вида занятий, в том числе и дидактическую характеристику лекции. Объем и содержание лекции зависят и от ряда классификационных

характеристик лекционного занятия. Существуют классификации лекций по различным основаниям:

- месту в лекционном или учебном курсе (вводная, установочная, обзорная, итоговая и др.);
- преимущественной форме обучения (лекции при очном, заочном и очно-заочном (вечернем) обучении);
- частоте общения лектора с аудиторией (разовая, систематическая, цикловая ит.п.);
- степени проблемности изложения материала (информационная, проблемная, дискуссия и т.п.).

Так, например, вводная лекция читается, как правило, в начале курса с целью дать обучающимся общее представление о его содержании, месте в учебном процессе и роли в их будущей практической деятельности. Вводная лекция в значительной степени может носить популярный характер и читаться монологически. На вводной лекции может быть дан список необходимой для работы литературы, разъяснено, какие вопросы будут изучены на семинарских занятиях, выделены проблемы, решение которых потребует особых усилий.

Очень полезен для установления интереса со стороны слушателей краткий рассказ об истории кафедры и ее научном потенциале, существующей научной школе по данному направлению, перспективах сотрудничества с кафедрой.

Содержание лекции должно отвечать ряду дидактических принципов. Основными из них являются: целостность, научность, доступность, систематичность и наглядность.

Целостность лекции обеспечивается созданием единой ее структуры, основанной на взаимосвязи задач занятия и содержания материала, предназначенного для усвоения обучающимися. В тех случаях, когда на одном занятии достигнуть такой целостности не представляется возможным, это должно быть специально обосновано лектором ссылками на предыдущее или последующее изложение, на литературные и другие источники.

Научность лекции предполагает соответствие материала основным положениям современной науки, абсолютное преобладание объективного фактора и доказательность выдвигаемых положений. Каждый тезис должен быть четко сформулированным и непротиворечивым. Прежде чем приступить к доказательству, необходимо выяснить, насколько тезис усвоен обучающимися. В ходе всего доказательства тезис должен оставаться неизменным.

Лектор должен стремиться к чистоте речи, избегать слов-паразитов («значит», «так сказать», «понимаете»). Принцип доступности лекции предполагает, что содержание учебного материала должно быть понятным, а объем этого материала посильным для «среднего» обучающегося.

Следование принципу систематичности требует соблюдения ряда педагогических правил. К ним, первую очередь, относят:

- взаимосвязь изучаемого материала с ранее изученным, постепенное повышение сложности рассматриваемых вопросов;
- взаимосвязь частей изучаемого материала;
- обобщение изученного материала;
- стройность изложения материала по содержанию и внешней форме его подачи, рубрикация курса, темы, вопроса;
- единообразие структуры построения материала.

Дидактический принцип наглядности в обучении основан на том, что ознакомление обучающихся с каким-либо новым явлением или предметом начинается с конкретного ощущения и восприятия, однако, массированное применение их на лекции ведет к повышенному утомлению обучающихся. Преподаватель должен очень четко представлять, на каком именно этапе лекции он будет использовать ту или иную наглядность, а также случаи отсутствия возможности ее использования по независящим от него причинам.

Выбор последовательности и логики изложения материала - следующий этап работы над лекцией. При составлении плана лекции лучше выделить самостоятельные разделы, после

каждого из которых желательно сделать обобщения. Выделить информацию, на которой необходимо сконцентрировать внимание слушателей. Определяя логику построения лекции, следует четко определить, каким методом изложения вы будете пользоваться - методом индукции, дедукции или аналогии.

Индуктивный метод состоит в движении от частного к общему. Индукция может быть полной, когда обобщение делается из анализа всех без исключения характеристик, параметров или других данных об изучаемом явлении или предмете. Недостатком ее является громоздкость, так как приходится иногда оперировать с большим числом данных. Поэтому болеераспространена индукция неполная, когда обобщения делают на основании некоторых (не исчерпывающих, но достаточных) данных.

Дедуктивный метод изложения состоит в движении от общего к частному. Дедукцией пользуются в том случае, если известна какая-либо общая закономерность и на ее основе подлежат анализу отдельные проявления этой закономерности.

Метод аналогии основан на вынесении заключения об изучаемом явлении по сходству с другими известными явлениями. Это сходство может быть установлено по нескольким признакам, которые должны быть существенными и характеризовать явление с различных сторон. Проводя аналогию, нужно устанавливать и развитие рассматриваемых явлений, что способствует объективности анализа. Следует избегать использования поверхностных признаков аналогии, так как это может привести к типичной ошибке, называемой «ложной аналогией».

Особое внимание следует уделить требованиям к конспектированию лекций. В методической литературе не существует единого правила к тому, как нужно записывать лекцию. Это зависит от индивидуальных особенностей требований преподавателей и индивидуальных качеств личности обучающихся. Формирование культуры ведения лекционных записей - важная педагогическая задача. Конспект полезен тогда, когда изначально ориентирован на одновременную со слушанием лекции мыслительную переработку материала, на выделение и фиксацию в тезисно-аргументированной форме главного содержания лекции.

Подбор иллюстрированного материала может быть немаловажным этапом подготовки лекции. Несмотря на разнообразие наглядных пособий, при их использовании следует соблюдать некоторые общие правила. Демонстрационный материал во всех случаях должен играть подчиненную роль, быть одним из аппаратов лектора, а не подменять содержания лекции. В каждый момент лекции необходимо демонстрировать только тот наглядный материал, который иллюстрирует излагаемые положения. Подбор иллюстративного материала может быть немаловажным этапом подготовки лекции. Таблицы, диапозитивы, рисунки, схемы необходимо не только тщательно отобрать, но определить и зафиксировать их последовательность при чтении лекции.

Выработка индивидуальной манеры чтения лекции — исключительно важный и длительный период в подготовке к лекционному занятию. Прежде всего, не следует никогда читать текст лекции. Надо стремиться к ведению активного диалога с аудиторией, держать себя непринужденно, свободно, уверенно, передвигаться по аудитории, следя за тем, успевают ли обучающийся записывать за вами. Целесообразно повторять наиболее важные положения, периодически менять тембр голоса, логические ударения, показывая этим важность раздела, мысли, вывода или обобщения. Это нужно заранее продумать при подготовке лекции, отметить в лекционной модели, например, подчеркивая те или иные блоки лекции цветными фломастерами.

**Заключительный этап работы** над текстом лекции - ее оформление. Абсолютное большинство начинающих лекторов подобранные материалы оформляет в виде конспектов. Более опытные преподаватели обходятся разного рода тезисными записями и планами. В педагогической литературе рекомендуется использовать лекционную модель (расширенный план лекции), которая используется при чтении лекции. Требования к организации и

проведению лекционных занятий:

- Организационно-методической базой проведения занятий является учебный план специальности. На основе него объем часов аудиторных занятий, отведенный для каждой учебной дисциплины, делится на часы лекционных, практических, лабораторных и других занятий соответствующими кафедрами, с указанием форм контроля текущей и промежуточной аттестации обучаемых.

- Преподаватель, назначенный для чтения лекций, обязан до начала учебного процесса подготовить учебно-методические материалы, необходимые для проведения лекционно-семинарских занятий. К ним относятся:

- рабочая программа учебной дисциплины с Приложением «Оценочные средства»;
- методические материалы по дисциплине для преподавателя и обучающихся

Разработанный комплект учебно-методических материалов предоставляется в бумажном и электронном виде, обсуждается на заседании кафедры перед началом учебного года и утверждается заместителем директора по УМР.

- Преподаватель обязан проводить лекционные занятия в строгом соответствии с годовым учебным графиком и утвержденным на его основе расписанием лекций.

Категорически запрещается:

- заканчивать лекционные занятия ранее или позже установленного в расписании времени;
- досрочно (до окончания семестра) завершать чтение курса;
- самовольно изменять время или место проведения лекционных занятий.

В случае возникновения объективной необходимости переноса занятий на другое время или в другую аудиторию, преподаватель обязан заблаговременно согласовать это изменение с отделом организации учебного процесса.

Не допускается отмена лекции. При возникновении форс- мажорных обстоятельств преподаватель, назначенный для чтения лекций, обязан заблаговременно информировать о невозможности проведения занятий с объяснением причины.

Преподаватель, проводящий лекционные занятия, обязан вести учет посещаемости обучающихся по журналам групп. В случае неявки обучающихся на лекцию преподаватель обязан незамедлительно информировать деканат.

## **МЕТОДИЧЕСКИЕ РЕКОМЕНДАЦИИ ДЛЯ ПРЕПОДАВАТЕЛЯ ПО ОРГАНИЗАЦИИ И ПРОВЕДЕНИЮ ЗАНЯТИЙ СЕМИНАРСКОГО ТИПА**

### **Введение**

Занятия семинарского типа - одна из форм систематических занятий, на которых обучающиеся под руководством преподавателя приобретают необходимые умения и навыки по тому или иному разделу определенной дисциплины, входящей в учебный план.

Кафедрам рекомендуется разработать сборники задач, упражнений, вопросов и заданий, сопровождающихся методическими указаниями применительно к конкретным дисциплинам.

*Цель* занятий семинарского типа - предоставление возможностей для углубленного изучения теории, овладения практическими навыками и выработки самостоятельного творческого мышления у обучающихся.

### **Задачи:**

- отражение в учебном процессе современных достижений науки;
- углубление теоретической и практической подготовки обучающихся;
- приближение учебного процесса к реальным условиям работы того или иного специалиста;
- формирование умения применять полученные знания на практике, осуществлять вычисления и расчеты;
- развитие инициативы и самостоятельности обучающихся;
- формирование навыков публичного выступления, способности представлять результаты проведенного исследования, умения вести дискуссию;
- контроль за освоением учебной дисциплины.

### **Функции занятий семинарского типа:**

- учебно-познавательная - закрепление, расширение, углубление знаний, полученных на лекциях и в ходе самостоятельных занятий;
- обучающая - школа публичного выступления, развитие навыков отбора и обобщения информации;
- стимулирующая - определенный стимул к дальнейшей пробе своих творческих сил и подготовке к более активной работе;
- воспитательная - формирование мировоззрения и убеждений, воспитание самостоятельности, научного поиска, самостоятельности, смелости;
- контролирующая - в проверке уровня знаний и качества самостоятельной работы обучающихся.

### **Обучение на занятиях семинарского типа направлено на:**

- обобщение, систематизацию, углубление, закрепление полученных теоретических знаний по дисциплине;
- формирование умений (аналитических, проектировочных, конструктивных и др.) применять полученные знания на практике;
- реализацию единства интеллектуальной, практической деятельности;
- формирование практических умений выполнять определенные действия, операции, необходимые в последующей профессиональной деятельности;
- выработку при решении поставленных задач таких профессионально значимых факторов, как самостоятельность, ответственность, точность.

**Рекомендации преподавателям для облегчения освоения обучающимся практических навыков в ходе практического (семинарского) занятия:**

1. Преподаватель составляет план каждого занятия, в который входит: определение

целей и задач, подбор материала к занятию, подбор литературы, рекомендуемой обучающимся к данной теме, разработка рекомендаций обучающимся по организации самостоятельной работы в ходе подготовки к занятию семинарского типа, распределение пунктов плана по времени, моделирование вступительной и заключительной частей семинара.

2. Тема занятия семинарского типа и основные вопросы обсуждения объявляются преподавателем заранее.

3. Преподаватель, ведущий занятия семинарского типа должен находиться в постоянном контакте с обучающимися.

4. Преподаватель может использовать любую из форм проведения занятий: обсуждение сообщений, докладов, рефератов, выполненных обучающимися по результатам учебных или научных исследований под руководством преподавателя, семинар-диспут, упражнения на самостоятельность мышления, письменная контрольная работа, коллоквиум, собеседование, решение ситуационных задач, кейсов, расчетных заданий и других современных технологий обучения. Выполнение расчетов, вычислений, работа с документацией, инструктивными справочниками, составление проектной, плановой и другой специальной документацией.

5. Состав заданий для занятия должен быть спланирован так, чтобы за отведенное время их выполнили большинство обучающихся.

6. Преподавателю следует направлять ход обсуждений на формирование навыков профессиональной полемики и закрепление обсуждаемого материала. На занятиях обучающиеся учатся грамотно излагать проблемы, свободно высказывать свои суждения, рассматривать ситуации, способствующие профессиональной компетенции.

7. Во время проведения занятий подводятся итоги самостоятельной работы обучающихся по усвоению обсуждаемой научной проблемы. Особое значение имеет ознакомление обучающийся с методикой работы с учебной и научной литературой, навыками ее использования при самостоятельной работе, при подготовке к занятиям.

8. При проведении занятий в интерактивной форме (деловая, ролевая игра, ток-шоу и т.п.) преподавателю необходимо продумать и довести до обучающихся правила проведения, роли, функции, схемы взаимодействия участников, а также систему оценивания.

9. Строить ход занятий следует таким образом, чтобы обучающийся, овладев первоначальными профессиональными навыками и умениями, смогли в дальнейшем закрепить их в процессе практики и написания выпускной квалификационной работы.

При планировании состава и содержания занятий семинарского типа следует исходить из того, что все они имеют разные ведущие дидактические цели.

Практические работы направлены на формирование практических умений:

- учебных - решать задачи по физике, химии, математике и пр.;
- профессиональных - выполнять определенные действия, операции, необходимые в последующей профессиональной деятельности.

Семинарские занятия с целью овладения обучающимися общих и профессиональных компетенций, развития их личностных качеств.

В соответствии с ведущей дидактической целью содержанием занятий семинарского типа является:

- решение разного рода задач, в том числе профессиональных (анализ производственных ситуаций, решение ситуационных производственных задач,
- выполнение профессиональных функций в деловых играх и т.п.);
- выполнение вычислений, расчетов;
- работа с нормативными документами, инструктивными материалами, документами первичного учета и др.

Наряду с формированием умений и навыков в процессе практических занятий обобщаются, систематизируются, углубляются и конкретизируются теоретические знания, вырабатывается способность и готовность использовать теоретические знания на практике.

Содержанием семинарских занятий, в соответствии с ведущей дидактической целью, является подготовка докладов, выступлений, обзора материалов периодической печати и т.п. В процессе семинарских занятий формируются умения публичных выступлений, способность приобретать, высказывать и отстаивать собственные убеждения, систематизируется и расширяется объем знаний, реализуется региональный компонент, приобретаются навыки самостоятельной работы.

### **Организация и проведение занятий семинарского типа**

Практическое занятие проводится в учебных или компьютерных кабинетах. Продолжительностью 4 часа. В плане проведения практической работы указываются:

Семинарские занятия проводятся в учебных кабинетах. Продолжительностью, как правило, не менее 2-х академических часов. В плане проведения семинарского занятия указываются:

Планы проведения лабораторных работ, практических и семинарских занятий рассматриваются на заседаниях кафедры и утверждаются заведующим кафедрой.

Практические занятия могут носить:

– репродуктивный характер, в этом случае при их проведении обучающиеся пользуются подробными инструкциями, в которых определены пояснения к порядку выполнения работы;

– активный частично-поисковый характер - эти работы отличаются тем, что обучающиеся должны самостоятельно выбрать необходимое оборудование, способы выполнения работы по материалам инструктивной, справочной и др. литературы;

– интерактивный поисковый характер - такие работы характеризуются тем, что обучающиеся должны решить новую для них проблему, опираясь на имеющиеся теоретические знания.

Семинарские занятия могут проводиться в активной и интерактивной формах деловых игр, круглых столов, компьютерных симуляций, кейс-стади и пр., обеспечивающих максимальную активность обучающихся при обсуждении поставленных вопросов.

Для усиления профессиональной направленности практических и семинарских занятий рекомендуется проведение бинарных уроков. На таких занятиях, результаты лабораторных работ, практических и семинарских занятий, полученные на одной учебной дисциплине или профессиональном модуле являются основой для их выполнения на другой учебной дисциплине и профессиональном модуле.

Рекомендуется проведение сквозных практических работ на основе внутрипредметных связей, когда результаты, полученные в одной практической работе, используются при выполнении последующих практических работ по данной дисциплине.

Для повышения эффективности проведения практических занятий рекомендуется:

- разработка тестов входного контроля подготовленности обучающихся к их выполнению;

– разработка дифференцированных заданий на их выполнение с учетом индивидуальных особенностей обучающихся;

– максимальная организация самостоятельного выполнения обучающимися лабораторных работ, практических и семинарских занятий;

– использование бланков документов, инструктивных материалов;

– наличие материалов, позволяющих проконтролировать правильность выполнения обучающимися заданий расчетного характера.

# МЕТОДИЧЕСКИЕ МАТЕРИАЛЫ ДЛЯ ОБУЧАЮЩИХСЯ

## Методические рекомендации по самостоятельной работе

### Введение

Самостоятельная работа – часть учебного процесса, выполняемая обучающимися без посторонней помощи с целью усвоения, закрепления и совершенствования знаний, выработки соответствующих умений, приобретения практического опыта, формирования общекультурных, общепрофессиональных и профессиональных компетенций, составляющих содержание подготовки специалистов.

В образовательном процессе выделяют два вида самостоятельной работы:

1) Аудиторная – работа, выполняемая на учебных занятиях по заданию преподавателя;

2) Внеаудиторная – планируемая учебная, творческо-исследовательская работа, выполняемая вне занятий по заданию и при методическом руководстве преподавателя, но без его непосредственного участия.

Содержание и формы самостоятельной работы, обучающихся определяются в соответствии с ее целями:

#### Для овладения знаниями:

– чтение текста (учебника, первоисточника, дополнительной литературы, ресурсов Интернет);

- составление плана текста;
- графическое изображение структуры текста;
- составление электронной презентации;
- конспектирование текста;
- подготовка выписок из текста;
- работа со словарями и справочниками, ознакомление с нормативными документами;

- научно-исследовательская работа;
- использование компьютерной техники, интернета и др.;

#### Для закрепления и систематизации знаний:

– работа с конспектом лекций;

– работа над учебным материалом (учебника, первоисточника, дополнительной литературы, аудио- и видеозаписей);

- составление плана и тезисов ответа;
- составление таблиц для систематизации учебного материала;
- изучение нормативных материалов;
- ответы на контрольные вопросы;
- аналитическая обработка текста (аннотирование, рецензирование и др.);
- заполнение рабочих тетрадей, дневников практик;
- подготовка тезисов сообщений к выступлению на семинаре, конференции;
- подготовка рефератов, докладов, презентаций, эссе;
- составление резюме;
- написание истории болезни;
- составление библиографии, тематических кроссвордов и др.;

#### Для формирования умений:

- решение задач и упражнений по образцу;
- решение вариативных задач и упражнений;
- отработка манипуляций;
- выполнение расчетно-графических работ;
- решение ситуационных производственных (профессиональных) задач;



- подготовка к контрольным работам, практическим и лабораторным занятиям, семинарским занятиям, деловым играм, промежуточной аттестации;
- проектирование и моделирование разных видов и компонентов профессиональной деятельности;
- подготовка проектов;
- опытно-экспериментальная, научно-исследовательская работа;
- занятия в симуляционных классах, центрах;
- другие формы деятельности, в рамках формирования социокультурной среды, создания условий, необходимых для всестороннего развития и социализации личности, сохранения здоровья обучающихся, развития воспитательного компонента образовательного процесса.

## **Методические рекомендации для обучающихся по выполнению различных видов самостоятельной работы**

### **1. Составление плана**

План – это самая короткая форма оформления записей, которая не передаёт фактического содержания изучаемого материала, а лишь указывает схему его подачи и позволяет обучающимся:

- восстановить в памяти содержание источника;
- составить записи разного рода;
- ускорить проработку источника информации;
- организовать самоконтроль;
- сосредоточить внимание и стимулировать самостоятельную работу.

Составление плана при работе с текстом осуществляется по следующему алгоритму:

1. Прочитать текст целиком.
2. Разделить его на смысловые части.
3. Дать заголовки каждой части (заголовки должны отражать содержание части).

### **2. Составление тезисов**

Тезис – это положение, кратко излагающее какую-либо идею, а также одну из основных мыслей лекции, доклада и т.п.

Тезисы:

- повторяют, сжато формулируют и заключают написанное или изложенное устно;
- всегда имеют доказательства;
- всегда подразумевают аргументацию и выявляют суть содержания;
- позволяют обобщить материал.

Составление тезисов при работе с текстом осуществляется по следующему алгоритму:

1. Ознакомиться с содержанием материала.
2. Разбить текст на смысловые блоки.
3. Определить главную мысль каждой части.
4. Осмыслить суть этой мысли и передать её своими словами (или найти подходящую формулировку в тексте).
5. Тезисы необходимо нумеровать, чтобы сохранить логику авторских рассуждений.

### **3. Составление конспектов**

Конспект – это краткая запись содержания текста, выделение главных идей и положений. Основные требования к написанию конспекта: системность и логичность изложения материала, краткость, убедительность и доказательность.

Можно выделить следующие виды конспектов:

- плановый. При создании такого конспекта сначала пишется план текста, по каждому пункту которого даётся комментарий. Это могут быть цитаты или свободно изложенный текст.
- тематический конспект, является кратким изложением данной темы, раскрываемой по нескольким источникам.
- текстуальный конспект, представляет собой монтаж цитат, которые связаны логическими переходами.
- свободный конспект, включает в себя и цитаты, и собственные формулировки.

Составление конспекта может осуществляться по следующему алгоритму:

1. Прочитать текст, отметить в нём новые слова, непонятные места, имена, даты; составить перечень основных мыслей, содержащихся в тексте, составить простой план, который поможет группировать материал в соответствии с логикой изложения;
2. Выяснить в словаре значение новых непонятных слов, записать их в тетрадь или словарь в конце тетради;
3. Повторно прочитать текст, сочетая чтение с записью основных мыслей автора и их иллюстраций. Запись ведётся своими словами, без переписывания текста. Важно стремиться к краткости, пользуясь правилами записи текста;
4. Прочитать конспект ещё раз, доработать его.

### **4. Составление аннотации**

Аннотация – краткая характеристика текста (книги, статьи, рукописи), раскрывающая содержание и фиксирующая основные проблемы, затронутые в тексте, мнения, оценки, выводы автора.

Основные требования, предъявляемые к составлению аннотации, заключаются в следующем:

- композиция аннотации должна быть внутренне логична и может отличаться от композиции исходного текста;
- отбор сведений, формулирование выводов и их расположение зависят от характера аннотации;
- язык аннотации должен отличаться лаконичностью, простотой, ясностью;
- аннотация к статье оформляется на библиографической карточке, даётся без абзацев.

Аннотация имеет две обязательные части:

1. Содержит краткую характеристику текста и формулировку темы.
2. Перечисление основных положений текста и указание на адресата (читательскую аудиторию).

### **5. Составление рецензии и отзыва**

Отзыв – общая оценка, мнение, впечатление о работе, произведении без детального анализа. Рецензия – разбор и оценка какого-нибудь сочинения, работы, статьи, которая кратко, объективно воспроизводит взгляды автора; а также даёт развёрнутое научно-обоснованное оценочное отношение к ведущим идеям рецензируемого источника.

### **6. Составление доклада**

Доклад – публичное сообщение на определённую тему, способствующее формированию навыков исследовательской работы, стимулирующее познавательный интерес.

Составление доклада осуществляется по следующему алгоритму:

1. Подобрать литературу по изучаемой теме, познакомиться с её содержанием.
2. Пользуясь закладками, отметить наиболее существенные места и сделать выписки.
3. Используя рекомендации по составлению тематического конспекта и составленный план, написать доклад, в заключение которого обязательно выразить своё отношение к излагаемой теме и её содержанию.
4. Прочитать текст и отредактировать его.
5. Оформить его в соответствии с требованиями к оформлению. (При устном выступлении следует соблюдать требования к устной речи.)

## **7. Реферат**

Реферат – краткое изложение содержания книги, статьи или нескольких работ по общей тематике на основе классификации, обобщения, анализа, с формулировкой собственных выводов.

Рефераты классифицируются:

1) по полноте изложения:

- информативные (рефераты-конспекты);
- индикативные (рефераты-резюме);

2) по количеству реферируемых источников:

- монографические;
- обзорные;

3) по читательскому назначению:

- общие;
- ориентация на широкую аудиторию; характеристика содержания в целом;
- специализированные;
- ориентация на специалистов.

Структурные элементы реферата:

1. Титульный лист.
2. Содержание.
3. Введение.
4. Основная часть.
5. Заключение.
6. Список использованной литературы.
7. Приложения.

Титульный лист: Титульный лист является первой страницей и заполняется по определенным правилам (приложение).

Содержание: включает все разделы работы, а также наименования всех их подразделов и пунктов с указанием номеров страниц, с которых они начинаются.

Введение: обоснование темы реферата, её актуальность, значимость; перечисление вопросов, рассматриваемых в реферате; определение целей и задач работы; обзор источников и литературы.

Основная часть: основная часть имеет название, выражающее суть реферата; может состоять из двух-трёх разделов, которые тоже имеют название. В основной части глубоко и систематизировано излагается состояние изучаемого вопроса; приводятся противоречивые мнения, содержащиеся в различных источниках, которые анализируются и оцениваются с особой тщательностью.

Заключение (выводы автора и предложения): формулируются результаты анализа эволюции и тенденции развития рассматриваемого вопроса; даются предложения о способах решения существенных вопросов, пути применения результатов работы.

Список используемой литературы: содержит сведения об источниках, использованных автором в ходе работы над темой работы, которые оформляются в алфавитном порядке.

Приложения: таблицы, схемы, графики, фотографии, макеты, эскизы и т.п.

Основные требования, предъявляемые к реферату:

- точное изложение взглядов автора;
- изложение всех наиболее существенных моментов реферируемого источника
- соблюдение единого стиля изложения
- использование точного, краткого, литературного языка;
- логическая последовательность изложения;
- ограниченность объёма.

Приложение

### Образец оформления таблицы в тексте

Основным и конечным результатом педагогической деятельности является развитие личности, способностей и компетентности обучающихся. Одним из показателей являются результаты мониторинга успеваемости и качества знаний обучающихся. Эти данные размещаются в таблице 3, по которой можно проследить динамику процесса обучения.

Таблица 3 – Результаты обучения

Учебный год	Общее количество учащихся	Средний балл	% качества знаний	% успеваемости
2013	90	4,0	100 %	100 %
2014	94	4,5	100 %	100 %
2015	117	4,7	100 %	100 %

### Образец оформления простого рисунка в тексте

Основным и конечным результатом педагогической деятельности является развитие личности, способностей и компетентности обучающихся. Одним из показателей являются результаты мониторинга успеваемости и качества знаний.



Рис. 1 – Средний балл по преподаваемым дисциплинам за три года

На рис. 1 четко виден рост графиков среднего балла за последние три года по преподаваемым дисциплинам.

### Образец оформления сложного рисунка в тексте

Ширина периодонтальной щели колеблется от 0,1 до 0,55 мм. Направление пучков коллагеновых волокон периодонта неодинаково в различных его отделах. В устье зубной альвеолы (краевой периодонт) в удерживающем аппарате можно выделить зубодесневую, межзубную и зубоальвеолярную группы пучков волокон (Рис. 5).

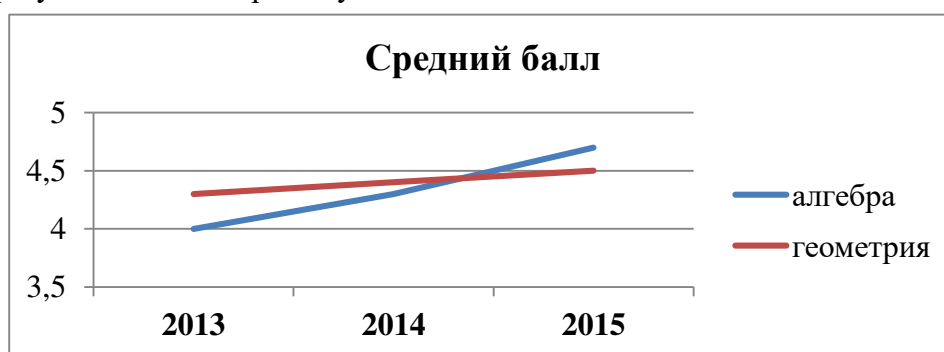

Рисунок 5 – Волокна периодонта

1 - межсосочковые; 2 - циркулярные; 3 - межзубные; 4 - зубодесневые

Зубодесневые волокна начинаются от цемента корня у дна десневого кармана и распространяются веерообразно кнаружи в соединительную ткань десны. Толщина пучков не превышает 0,1 мм.

#### **Образец оформления простого маркированного списка**

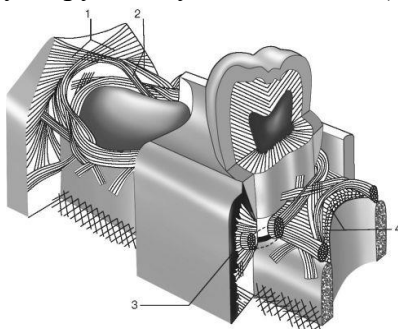
К опасным факторам экологического характера следует отнести следующие явления:

- ускоренное разрушение почвы и ее загрязнение тяжелыми металлами, другими вредными веществами;
- загрязнение и истощение водных ресурсов и т. п.

#### **Образец оформления простого нумерованного списка**

К опасным факторам экологического характера следует отнести следующие явления:

1. Ускоренное разрушение почвы и ее загрязнение тяжелыми металлами, другими вредными веществами;
2. Загрязнение атмосферы вредными химическими веществами, шумом, электромагнитными полями и ионизирующими излучениями;
3. Кислотные дожди;
4. Загрязнение и истощение водных ресурсов и т. п.

#### **Образец оформления сложного списка**

Можно выделить несколько факторов, влияющих на успех лечения:

1. Тщательное изучение исходной клинической картины:
  - линия улыбки (визуализация десневого края);
  - биотип мягких тканей (толстый, тонкий).
2. Планирование имплантологического лечения с ортопедической и хирургической точки зрения включает:
  - оценку возможности установки имплантатов в выгодное по ортопедическим показателям положение.

МИНИСТЕРСТВО ЗДРАВООХРАНЕНИЯ РОССИЙСКОЙ ФЕДЕРАЦИИ  
федеральное государственное бюджетное учреждение  
«Национальный медицинский исследовательский центр имени В.А. Алмазова»  
Министерства здравоохранения Российской Федерации  
(ФГБУ «НМИЦ им. В.А. Алмазова» Минздрава России)

ИНСТИТУТ МЕДИЦИНСКОГО ОБРАЗОВАНИЯ

ОДОБРЕНО  
Учебно-методическим советом  
ФГБУ «НМИЦ им. В.А. Алмазова»  
Минздрава России  
«15» октября 2024 г.  
Протокол №07/2024г.

УТВЕРЖДАЮ  
Генеральный директор  
ФГБУ «НМИЦ им. В.А. Алмазова»  
Минздрава России  
Е.В. Шляхто  
«25» октября 2024 г.

Заседание Ученого совета  
«25» октября 2024 г.  
Протокол № 10

**МЕТОДИЧЕСКИЕ МАТЕРИАЛЫ**

по дисциплине «Технология карьеры и профессионального роста»

специалитет по специальности  
**37.05.01 Клиническая психология**

Очная форма обучения

Санкт-Петербург  
2024

## ЛИСТ СОГЛАСОВАНИЯ

Методические материалы по дисциплине «Технология карьеры и профессионального роста» рассмотрена и одобрена на заседании кафедры организации, управления и экономики здравоохранения.

## СОДЕРЖАНИЕ

№п/п	Наименование методических материалов
1	МЕТОДИЧЕСКИЕ РЕКОМЕНДАЦИИ ДЛЯ ПРЕПОДАВАТЕЛЯ ПО ОРГАНИЗАЦИИ И ПРОВЕДЕНИЮ ЗАНЯТИЙ ЛЕКЦИОННОГО ТИПА
2	МЕТОДИЧЕСКИЕ РЕКОМЕНДАЦИИ ДЛЯ ПРЕПОДАВАТЕЛЯ ПО ОРГАНИЗАЦИИ И ПРОВЕДЕНИЮ ЗАНЯТИЙ СЕМИНАРСКОГО ТИПА
3	МЕТОДИЧЕСКИЕ МАТЕРИАЛЫ ДЛЯ ОБУЧАЮЩИХСЯ
3.1	Методические рекомендации по самостоятельной работе
3.2	Методические рекомендации для обучающихся по выполнению различных видов самостоятельной работы (с Приложением образцов)



## МЕТОДИЧЕСКИЕ РЕКОМЕНДАЦИИ ДЛЯ ПРЕПОДАВАТЕЛЯ ПО ОРГАНИЗАЦИИ И ПРОВЕДЕНИЮ ЗАНЯТИЙ ЛЕКЦИОННОГО ТИПА

### Введение

Занятие лекционного типа является одной из основных системообразующих форм организации учебного процесса. Лекция представляет собой систематическое, последовательное, монологическое изложение преподавателем - лектором учебного материала, как правило, теоретического характера. Такое занятие представляет собой элемент технологии представления учебного материала путем логически стройного, систематически последовательного и ясного изложения.

Лекция требует порой от лектора особого физического, умственного и душевного напряжения, энтузиазма. Заурядно прочитанная лекция никогда не вызовет оживления аудитории и, как правило, никогда не достигнет своей цели и будет забыта сразу же после своего прочтения. Аналогичными могут быть последствия и для лекции, автор которой не покажет высокого уровня знаний и профессионализм, не сумеет обосновать актуальности и необходимости учебного материала для практики.

Лекция - в переводе с латинского означает чтение, систематическое, последовательное изложение учебного материала, какого-либо вопроса, темы, раздела, предмета, методов науки. В общих чертах лекцию иногда определяют как полутора-двухчасовое систематизированное изложение важных проблем науки посредством живой и хорошо организованной речи.

Лекция составляет основу теоретического обучения и должна давать систематизированные основы научных знаний по дисциплине, раскрывать состояние и перспективы развития соответствующей области науки и техники, концентрировать внимание обучающихся на наиболее сложных и узловых вопросах, стимулировать их активную познавательную деятельность и способствовать формированию творческого мышления.

Цель лекции – организация целенаправленной познавательной деятельности обучающихся по овладению программным материалом учебной дисциплины. Чтение курса лекций позволяет дать связанное, последовательное изложение материала в соответствии с новейшими данными науки, сообщить слушателям основное содержание предмета в целостном, систематизированном виде.

Преподавание учебных дисциплин и междисциплинарных курсов осуществляется в соответствии с ФГОС ВО и учебным планом.

Ведущим методом в лекции выступает устное изложение учебного материала, с использованием мультимедийной и электронно-вычислительной техники, схем, плакатов и др.

Лекции читаются заведующим кафедрой, профессорами и доцентами.

Квалификация преподавателя высшей школы в значительной мере определяется тем, насколько содержательно и мастерски читает он лекции. Обычно выделяют следующие основные элементы лекторского мастерства, которые делают его эффективным средством обучения и воспитания в вузе:

- научность, содержательность;
- связь теории с практикой;
- систематичность, последовательность и доступность обучения;
- умение достигать наибольшей взаимной связи с аудиторией, создание атмосферы сопереживания;
- воздействие личности лектора на аудиторию;
- умение организовывать самостоятельную работу обучающихся, возбудить интерес к работе с книгой, использованию электронной библиотеки и Интернет-ресурсов.

Лекция должна иметь четкую структуру и логику раскрытия последовательно излагаемых вопросов, необходимую идейно-теоретическую направленность, твердый теоретический и методический «стержень», законченный характер освещения определенной темы (или проблемы), тесную увязку с предыдущим материалом.

Лекция может быть:

- доказательной и аргументированной, содержать достаточное количество ярких и убедительных примеров, фактов, обоснований;

- проблемной, раскрывать противоречия и указывать пути их решения, ставить перед обучающимися вопросы для размышления.

- наглядной, сочетаться по возможности с демонстрацией аудиовизуальных материалов, макетов, моделей, образцов и т.д.

Не стоит забывать, что использование мультимедийной техники, компьютера с выходом в Интернет не способны заменить живой речи преподавателя.

В какой бы форме лекция не преподносилась, все же педагог с его методическими приемами доведения учебного материала будет по-прежнему оставаться центральной фигурой занятия, а умелое и рациональное использование им средств наглядности будет одним из ярких признаков мастерства наглядным и доступным для данной аудитории. Кроме этого, лекция должна:

- обладать внутренней убежденностью, силой логической аргументации и вызывать у обучающихся необходимый интерес познания, давать направления для самостоятельной работы обучающихся;

- отражать методическую обработку материала (выделение главных мыслей и положений, подчеркивание выводов, повторение их в различных формулировках);

- должна излагаться четким и ясным языком, содержать разъяснение всех вновь вводимых терминов и понятий.

### **Структура лекции**

Лекция состоит из трех основных частей: вступительной, основной и заключительной.

**Вступительная** часть определяет название темы, план и цель лекции. Она призвана заинтересовать и настроить аудиторию. В этой части лекции преподавателем излагается актуальность, основная идея, связь данной лекции с предыдущими занятиями, ее основные вопросы. Введение должно быть кратким и целенаправленным.

В **основной** части лекции реализуется научное содержание темы, все главные узловые вопросы, проводится вся система доказательств с использованием наиболее целесообразных методических приемов. Каждый учебный вопрос заканчивается краткими выводами, логически подводящими обучающихся к следующему вопросу лекции.

**Заключительная** часть имеет целью обобщать в кратких формулировках основные идеи лекции, логически завершая ее как целостное творение.

Каждая из структурных частей лекции чрезвычайно важна в доведении материала обучающимся, и сравнивать их по приоритетности просто некорректно. У каждой из них своя цель, специфика, временные рамки, особенности и сложности.

Лекция по своему структурному построению должна придерживаться данных общих правил. Однако отдельные виды лекций все же могут иметь свои особенности как по содержанию, так и по структуре, которые необходимо учитывать в последующем при составлении их планов.

### **Основные функции и виды лекции**

Лекции присущи три основные педагогические функции, которые определяют ее возможности в учебном процессе: познавательная, развивающая и организующая.

Познавательная функция выражается в возможности средствами лекции обеспечить слушателей основной научной информацией, необходимой для их профессиональной и исследовательской деятельности.

Развивающая функция лекции реализуется в непосредственном контакте обучающегося с преподавателем, становлении у обучающихся творческой мыслительной деятельности, обеспечивающей их профессионально-личностное развитие.

Организирующая функция предусматривает управление самостоятельной работой обучающихся, как в процессе занятия, так и во внеаудиторное время.

Выделяют четыре основных вида лекций применяемые для передачи теоретического материала: вводная, информационная, заключительная и обзорная.

**Вводная лекция** – один из наиболее важных и трудных видов лекции при чтении систематических курсов. От успеха этой лекции во многом зависит успех усвоения всего курса. Она может содержать:

**Вводная лекция** – один из наиболее важных и трудных видов лекции при чтении систематических курсов. От успеха этой лекции во многом зависит успех усвоения всего курса. Она может содержать:

- определение учебной дисциплины;
- краткую историческую справку о дисциплине;
- цели и задачи дисциплины, её роль в общей системе обучения и связь со смежными дисциплинами;
- основные проблемы (понятия и определения) данной науки;
- основную и дополнительную учебную литературу;
- особенности самостоятельной работы обучающихся над учебной дисциплиной и формы участия в научно-исследовательской работе;
- отчетность по курсу.

**Информационная лекция** ориентирована на изложение и объяснение обучающимся научной информации, подлежащей осмыслению и запоминанию. Это самый традиционный тип лекций в практике высшей школы.

**Заключительная лекция** предназначена для обобщения полученных знаний и раскрытия перспектив дальнейшего развития данной науки.

**Обзорная лекция** — это систематизация научных знаний на высоком уровне, допускающая большое число ассоциативных связей в процессе осмысления информации, излагаемой при раскрытии внутри предметной и меж предметной связей, исключая детализацию и конкретизацию. Как правило, стержень излагаемых теоретических положений составляет научно-понятийная и концептуальная основа всего курса или крупных его разделов.

В зависимости от предмета изучаемой дисциплины и дидактических целей могут быть использованы в учебном процессе проблемная лекция, лекция-визуализация, лекция-пресс-конференция, лекция с заранее запланированными ошибками, лекция вдвоем и др.

На **проблемной лекции** новое знание вводится через проблемность вопроса, задачи или ситуации. При этом процесс познания обучающихся в сотрудничестве и диалоге с преподавателем приближается к исследовательской деятельности. Содержание проблемы раскрывается путем организации поиска ее решения или суммирования и анализа традиционных и современных точек зрения.

**Лекция-визуализация** представляет собой визуальную форму подачи лекционного материала с использованием технических средств обучения или аудиовидеотехники (видео-лекция). Чтение такой лекции сводится к развернутому или краткому комментированию просматриваемых визуальных материалов.

**Лекция-пресс-конференция** проводится как научно-практическое занятие, с заранее поставленной проблемой и системой докладов, длительностью 5-10 минут. Каждое выступление представляет собой логически законченный текст, заранее подготовленный в рамках предложенной преподавателем программы. Совокупность представленных текстов позволит всесторонне осветить проблему. В конце лекции преподаватель подводит итоги самостоятельной работы и выступлений обучающихся, дополняя или уточняя предложенную информацию, формулирует основные выводы.

**Лекция вдвоем (или бинарная лекция)** - это разновидность чтения лекции в форме диалога двух преподавателей (либо как представителей двух научных школ, либо как теоретика

и практика). Необходимы: демонстрация культуры дискуссии, вовлечение в обсуждение проблемы обучающихся.

**Лекция с заранее запланированными ошибками** - рассчитана на стимулирование обучающихся к постоянному контролю предлагаемой информации (поиск ошибки: содержательной, методологической, орфографической). В конце лекции проводится диагностика слушателей и разбор сделанных ошибок.

**Лекция-консультация** может проходить по разным сценариям. Первый вариант осуществляется по типу «вопросы—ответы». Лектор отвечает в течение лекционного времени на вопросы обучающихся по всем разделу или всему курсу. Второй вариант такой лекции, представляемой по типу «вопросы—ответы—дискуссия», является тройным сочетанием: изложение новой учебной информации лектором, постановка вопросов и организация дискуссии в поиске ответов на поставленные вопросы».

Кроме рассмотренных видов лекций различают еще и такие лекции, как лекция – беседа, лекция – воспоминание, лекция-концерт, лекция-показ, лекция-экскурсия и др.

### **Порядок подготовки и проведения лекции**

Подготовка лекции начинается с разработки преподавателем структуры рабочего лекционного курса по конкретной дисциплине. Руководством здесь должна служить рабочая программа дисциплины (далее - РП, разработанная с учетом требований ФГОС ВО, учебного плана).

Структура лекционного курса обычно включает в себя вступительную, основную и заключительную части. Количество лекций в той или иной части определяется с учетом общего количества часов, отведенных для лекционной работы согласно учебному плану.

После определения структуры лекционного курса можно приступить к подготовке той или иной конкретной лекции. Методика работы над лекцией предполагает примерно следующие этапы:

- 1) отбор материала для лекции, составление списков основной и дополнительной литературы;
- 2) определение объема и содержания лекции;
- 3) выбор последовательности и логики изложения, написание конспекта;
- 4) подбор иллюстративного материала;
- 5) выработка манеры чтения лекции.

Отбор материала для лекции определяется ее темой. Лектору следует тщательно ознакомиться с содержанием темы в базовой учебной литературе, которой пользуются обучающийся, чтобы выяснить, какие аспекты изучаемой проблемы хорошо изложены, какие данные устарели и требуют корректировки. Следует обдумать обобщения, которые необходимо сделать, выделить спорные взгляды и четко сформировать свою точку зрения на них.

Определение объема и содержания лекции - второй важный этап подготовки лекции, определяющий темп изложения материала. Это обусловлено ограниченностью временных рамок, определяющих учебные часы на каждую дисциплину. Не рекомендуется идти по пути планирования чтения на лекциях всего предусмотренного программой материала в ущерб полноте изложения основных вопросов. Лекция должна содержать столько информации, сколько может быть усвоено аудиторией в отведенное время. Лекцию нужно разгружать от части материала, перенося его на самостоятельное изучение. Этот материал наряду с лекционным должен выноситься на экзамен. Если лекция будет прекрасно подготовлена, но перегружена фактическим (статистическим, и т.п.) материалом, то она будет малоэффективной и не достигнет поставленной цели. Кроме того, при выборе объема лекции необходимо учитывать возможность «среднего» обучающегося записать ту информацию, которую, по мнению преподавателя, он должен обязательно усвоить.

Приступая к решению вопроса об объеме и содержании лекции, следует учитывать ряд особенных, специфических черт этого вида занятий, в том числе и дидактическую характеристику лекции. Объем и содержание лекции зависят и от ряда классификационных

характеристик лекционного занятия. Существуют классификации лекций по различным основаниям:

- месту в лекционном или учебном курсе (вводная, установочная, обзорная, итоговая и др.);
- преимущественной форме обучения (лекции при очном, заочном и очно-заочном (вечернем) обучении);
- частоте общения лектора с аудиторией (разовая, систематическая, цикловая ит.п.);
- степени проблемности изложения материала (информационная, проблемная, дискуссия и т.п.).

Так, например, вводная лекция читается, как правило, в начале курса с целью дать обучающимся общее представление о его содержании, месте в учебном процессе и роли в их будущей практической деятельности. Вводная лекция в значительной степени может носить популярный характер и читаться монологически. На вводной лекции может быть дан список необходимой для работы литературы, разъяснено, какие вопросы будут изучены на семинарских занятиях, выделены проблемы, решение которых потребует особых усилий.

Очень полезен для установления интереса со стороны слушателей краткий рассказ об истории кафедры и ее научном потенциале, существующей научной школе по данному направлению, перспективах сотрудничества с кафедрой.

Содержание лекции должно отвечать ряду дидактических принципов. Основными из них являются: целостность, научность, доступность, систематичность и наглядность.

Целостность лекции обеспечивается созданием единой ее структуры, основанной на взаимосвязи задач занятия и содержания материала, предназначенного для усвоения обучающимися. В тех случаях, когда на одном занятии достигнуть такой целостности не представляется возможным, это должно быть специально обосновано лектором ссылками на предыдущее или последующее изложение, на литературные и другие источники.

Научность лекции предполагает соответствие материала основным положениям современной науки, абсолютное преобладание объективного фактора и доказательность выдвигаемых положений. Каждый тезис должен быть четко сформулированным и непротиворечивым. Прежде чем приступить к доказательству, необходимо выяснить, насколько тезис усвоен обучающимися. В ходе всего доказательства тезис должен оставаться неизменным.

Лектор должен стремиться к чистоте речи, избегать слов-паразитов («значит», «так сказать», «понимаете»). Принцип доступности лекции предполагает, что содержание учебного материала должно быть понятным, а объем этого материала посильным для «среднего» обучающегося.

Следование принципу систематичности требует соблюдения ряда педагогических правил. К ним, первую очередь, относят:

- взаимосвязь изучаемого материала с ранее изученным, постепенное повышение сложности рассматриваемых вопросов;
- взаимосвязь частей изучаемого материала;
- обобщение изученного материала;
- стройность изложения материала по содержанию и внешней форме его подачи, рубрикация курса, темы, вопроса;
- единообразие структуры построения материала.

Дидактический принцип наглядности в обучении основан на том, что ознакомление обучающихся с каким-либо новым явлением или предметом начинается с конкретного ощущения и восприятия, однако, массированное применение их на лекции ведет к повышенному утомлению обучающихся. Преподаватель должен очень четко представлять, на каком именно этапе лекции он будет использовать ту или иную наглядность, а также случаи отсутствия возможности ее использования по независящим от него причинам.

Выбор последовательности и логики изложения материала - следующий этап работы над лекцией. При составлении плана лекции лучше выделить самостоятельные разделы, после

каждого из которых желательно сделать обобщения. Выделить информацию, на которой необходимо сконцентрировать внимание слушателей. Определяя логику построения лекции, следует четко определить, каким методом изложения вы будете пользоваться - методом индукции, дедукции или аналогии.

Индуктивный метод состоит в движении от частного к общему. Индукция может быть полной, когда обобщение делается из анализа всех без исключения характеристик, параметров или других данных об изучаемом явлении или предмете. Недостатком ее является громоздкость, так как приходится иногда оперировать с большим числом данных. Поэтому болеераспространена индукция неполная, когда обобщения делают на основании некоторых (не исчерпывающих, но достаточных) данных.

Дедуктивный метод изложения состоит в движении от общего к частному. Дедукцией пользуются в том случае, если известна какая-либо общая закономерность и на ее основе подлежит анализу отдельные проявления этой закономерности.

Метод аналогии основан на вынесении заключения об изучаемом явлении по сходству с другими известными явлениями. Это сходство может быть установлено по нескольким признакам, которые должны быть существенными и характеризовать явление с различных сторон. Проводя аналогию, нужно устанавливать и развитие рассматриваемых явлений, что способствует объективности анализа. Следует избегать использования поверхностных признаков аналогии, так как это может привести к типичной ошибке, называемой «ложной аналогией».

Особое внимание следует уделить требованиям к конспектированию лекций. В методической литературе не существует единого правила к тому, как нужно записывать лекцию. Это зависит от индивидуальных особенностей требований преподавателей и индивидуальных качеств личности обучающихся. Формирование культуры ведения лекционных записей - важная педагогическая задача. Конспект полезен тогда, когда изначально ориентирован на одновременную со слушанием лекции мыслительную переработку материала, на выделение и фиксацию в тезисно-аргументированной форме главного содержания лекции.

Подбор иллюстрированного материала может быть немаловажным этапом подготовки лекции. Несмотря на разнообразие наглядных пособий, при их использовании следует соблюдать некоторые общие правила. Демонстрационный материал во всех случаях должен играть подчиненную роль, быть одним из аппаратов лектора, а не подменять содержания лекции. В каждый момент лекции необходимо демонстрировать только тот наглядный материал, который иллюстрирует излагаемые положения. Подбор иллюстративного материала может быть немаловажным этапом подготовки лекции. Таблицы, диапозитивы, рисунки, схемы необходимо не только тщательно отобрать, но определить и зафиксировать их последовательность при чтении лекции.

Выработка индивидуальной манеры чтения лекции — исключительно важный и длительный период в подготовке к лекционному занятию. Прежде всего, не следует никогда читать текст лекции. Надо стремиться к ведению активного диалога с аудиторией, держать себя непринужденно, свободно, уверенно, передвигаться по аудитории, следя за тем, успевают ли обучающийся записывать за вами. Целесообразно повторять наиболее важные положения, периодически менять тембр голоса, логические ударения, показывая этим важность раздела, мысли, вывода или обобщения. Это нужно заранее продумать при подготовке лекции, отметить в лекционной модели, например, подчеркивая те или иные блоки лекции цветными фломастерами.

**Заключительный этап работы** над текстом лекции - ее оформление. Абсолютное большинство начинающих лекторов подобранные материалы оформляет в виде конспектов. Более опытные преподаватели обходятся разного рода тезисными записями и планами. В педагогической литературе рекомендуется использовать лекционную модель (расширенный план лекции), которая используется при чтении лекции. Требования к организации и

проведению лекционных занятий:

- Организационно-методической базой проведения занятий является учебный план специальности. На основе него объем часов аудиторных занятий, отведенный для каждой учебной дисциплины, делится на часы лекционных, практических, лабораторных и других занятий соответствующими кафедрами, с указанием форм контроля текущей и промежуточной аттестации обучаемых.

- Преподаватель, назначенный для чтения лекций, обязан до начала учебного процесса подготовить учебно-методические материалы, необходимые для проведения лекционно-семинарских занятий. К ним относятся:

- рабочая программа учебной дисциплины с Приложением «Оценочные средства»;
- методические материалы по дисциплине для преподавателя и обучающихся

Разработанный комплект учебно-методических материалов предоставляется в бумажном и электронном виде, обсуждается на заседании кафедры перед началом учебного года и утверждается заместителем директора по УМР.

- Преподаватель обязан проводить лекционные занятия в строгом соответствии с годовым учебным графиком и утвержденным на его основе расписанием лекций.

Категорически запрещается:

- заканчивать лекционные занятия ранее или позже установленного в расписании времени;
- досрочно (до окончания семестра) завершать чтение курса;
- самовольно изменять время или место проведения лекционных занятий.

В случае возникновения объективной необходимости переноса занятий на другое время или в другую аудиторию, преподаватель обязан заблаговременно согласовать это изменение с отделом организации учебного процесса.

Не допускается отмена лекции. При возникновении форс- мажорных обстоятельств преподаватель, назначенный для чтения лекций, обязан заблаговременно информировать о невозможности проведения занятий с объяснением причины.

Преподаватель, проводящий лекционные занятия, обязан вести учет посещаемости обучающихся по журналам групп. В случае неявки обучающихся на лекцию преподаватель обязан незамедлительно информировать деканат.

## **МЕТОДИЧЕСКИЕ РЕКОМЕНДАЦИИ ДЛЯ ПРЕПОДАВАТЕЛЯ ПО ОРГАНИЗАЦИИ И ПРОВЕДЕНИЮ ЗАНЯТИЙ СЕМИНАРСКОГО ТИПА**

### **Введение**

Занятия семинарского типа - одна из форм систематических занятий, на которых обучающиеся под руководством преподавателя приобретают необходимые умения и навыки по тому или иному разделу определенной дисциплины, входящей в учебный план.

Кафедрам рекомендуется разработать сборники задач, упражнений, вопросов и заданий, сопровождающихся методическими указаниями применительно к конкретным дисциплинам.

*Цель* занятий семинарского типа - предоставление возможностей для углубленного изучения теории, овладения практическими навыками и выработки самостоятельного творческого мышления у обучающихся.

### ***Задачи:***

- отражение в учебном процессе современных достижений науки;
- углубление теоретической и практической подготовки обучающихся;
- приближение учебного процесса к реальным условиям работы того или иного специалиста;
- формирование умения применять полученные знания на практике, осуществлять вычисления и расчеты;
- развитие инициативы и самостоятельности обучающихся;
- формирование навыков публичного выступления, способности представлять результаты проведенного исследования, умения вести дискуссию;
- контроль за освоением учебной дисциплины.

### ***Функции занятий семинарского типа:***

- учебно-познавательная - закрепление, расширение, углубление знаний, полученных на лекциях и в ходе самостоятельных занятий;
- обучающая - школа публичного выступления, развитие навыков отбора и обобщения информации;
- стимулирующая - определенный стимул к дальнейшей пробе своих творческих сил и подготовке к более активной работе;
- воспитательная - формирование мировоззрения и убеждений, воспитание самостоятельности, научного поиска, самостоятельности, смелости;
- контролирующая - в проверке уровня знаний и качества самостоятельной работы обучающихся.

### ***Обучение на занятиях семинарского типа направлено на:***

- обобщение, систематизацию, углубление, закрепление полученных теоретических знаний по дисциплине;
- формирование умений (аналитических, проектировочных, конструктивных и др.) применять полученные знания на практике;
- реализацию единства интеллектуальной, практической деятельности;
- формирование практических умений выполнять определенные действия, операции, необходимые в последующей профессиональной деятельности;
- выработку при решении поставленных задач таких профессионально значимых факторов, как самостоятельность, ответственность, точность.

**Рекомендации преподавателям для облегчения освоения обучающимся практических навыков в ходе практического (семинарского) занятия:**

1. Преподаватель составляет план каждого занятия, в который входит: определение



целей и задач, подбор материала к занятию, подбор литературы, рекомендуемой обучающимся к данной теме, разработка рекомендаций обучающимся по организации самостоятельной работы в ходе подготовки к занятию семинарского типа, распределение пунктов плана по времени, моделирование вступительной и заключительной частей семинара.

2. Тема занятия семинарского типа и основные вопросы обсуждения объявляются преподавателем заранее.

3. Преподаватель, ведущий занятия семинарского типа должен находиться в постоянном контакте с обучающимися.

4. Преподаватель может использовать любую из форм проведения занятий: обсуждение сообщений, докладов, рефератов, выполненных обучающимися по результатам учебных или научных исследований под руководством преподавателя, семинар-диспут, упражнения на самостоятельность мышления, письменная контрольная работа, коллоквиум, собеседование, решение ситуационных задач, кейсов, расчетных заданий и других современных технологий обучения. Выполнение расчетов, вычислений, работа с документацией, инструктивными справочниками, составление проектной, плановой и другой специальной документацией.

5. Состав заданий для занятия должен быть спланирован так, чтобы за отведенное время их выполнили большинство обучающихся.

6. Преподавателю следует направлять ход обсуждений на формирование навыков профессиональной полемики и закрепление обсуждаемого материала. На занятиях обучающиеся учатся грамотно излагать проблемы, свободно высказывать свои суждения, рассматривать ситуации, способствующие профессиональной компетенции.

7. Во время проведения занятий подводятся итоги самостоятельной работы обучающихся по усвоению обсуждаемой научной проблемы. Особое значение имеет ознакомление обучающегося с методикой работы с учебной и научной литературой, навыками ее использования при самостоятельной работе, при подготовке к занятиям.

8. При проведении занятий в интерактивной форме (деловая, ролевая игра, ток-шоу и т.п.) преподавателю необходимо продумать и довести до обучающихся правила проведения, роли, функции, схемы взаимодействия участников, а также систему оценивания.

9. Строить ход занятий следует таким образом, чтобы обучающийся, овладев первоначальными профессиональными навыками и умениями, смог в дальнейшем закрепить их в процессе практики и написания выпускной квалификационной работы.

При планировании состава и содержания занятий семинарского типа следует исходить из того, что все они имеют разные ведущие дидактические цели.

Практические работы направлены на формирование практических умений:

- учебных - решать задачи по физике, химии, математике и пр.;
- профессиональных - выполнять определенные действия, операции, необходимые в последующей профессиональной деятельности.

Семинарские занятия с целью овладения обучающимися общих и профессиональных компетенций, развития их личностных качеств.

В соответствии с ведущей дидактической целью содержанием занятий семинарского типа является:

- решение разного рода задач, в том числе профессиональных (анализ производственных ситуаций, решение ситуационных производственных задач,
- выполнение профессиональных функций в деловых играх и т.п.);
- выполнение вычислений, расчетов;
- работа с нормативными документами, инструктивными материалами, документами первичного учета и др.

Наряду с формированием умений и навыков в процессе практических занятий обобщаются, систематизируются, углубляются и конкретизируются теоретические знания, вырабатывается способность и готовность использовать теоретические знания на практике.

Содержанием семинарских занятий, в соответствии с ведущей дидактической целью, является подготовка докладов, выступлений, обзора материалов периодической печати и т.п. В процессе семинарских занятий формируются умения публичных выступлений, способность приобретать, высказывать и отстаивать собственные убеждения, систематизируется и расширяется объем знаний, реализуется региональный компонент, приобретаются навыки самостоятельной работы.

### **Организация и проведение занятий семинарского типа**

Практическое занятие проводится в учебных или компьютерных кабинетах. Продолжительностью 4 часа. В плане проведения практической работы указываются:

Семинарские занятия проводятся в учебных кабинетах. Продолжительностью, как правило, не менее 2-х академических часов. В плане проведения семинарского занятия указываются:

Планы проведения лабораторных работ, практических и семинарских занятий рассматриваются на заседаниях кафедры и утверждаются заведующим кафедрой.

Практические занятия могут носить:

– репродуктивный характер, в этом случае при их проведении обучающиеся пользуются подробными инструкциями, в которых определены пояснения к порядку выполнения работы;

– активный частично-поисковый характер - эти работы отличаются тем, что обучающиеся должны самостоятельно выбрать необходимое оборудование, способы выполнения работы по материалам инструктивной, справочной и др. литературы;

– интерактивный поисковый характер - такие работы характеризуются тем, что обучающиеся должны решить новую для них проблему, опираясь на имеющиеся теоретические знания.

Семинарские занятия могут проводиться в активной и интерактивной формах деловых игр, круглых столов, компьютерных симуляций, кейс-стади и пр., обеспечивающих максимальную активность обучающихся при обсуждении поставленных вопросов.

Для усиления профессиональной направленности практических и семинарских занятий рекомендуется проведение бинарных уроков. На таких занятиях, результаты лабораторных работ, практических и семинарских занятий, полученные на одной учебной дисциплине или профессиональном модуле являются основой для их выполнения на другой учебной дисциплине и профессиональном модуле.

Рекомендуется проведение сквозных практических работ на основе внутрипредметных связей, когда результаты, полученные в одной практической работе, используются при выполнении последующих практических работ по данной дисциплине.

Для повышения эффективности проведения практических занятий рекомендуется:

- разработка тестов входного контроля подготовленности обучающихся к их выполнению;

– разработка дифференцированных заданий на их выполнение с учетом индивидуальных особенностей обучающихся;

– максимальная организация самостоятельного выполнения обучающимися лабораторных работ, практических и семинарских занятий;

– использование бланков документов, инструктивных материалов;

– наличие материалов, позволяющих проконтролировать правильность выполнения обучающимися заданий расчетного характера.

# МЕТОДИЧЕСКИЕ МАТЕРИАЛЫ ДЛЯ ОБУЧАЮЩИХСЯ

## Методические рекомендации по самостоятельной работе

### Введение

Самостоятельная работа – часть учебного процесса, выполняемая обучающимися без посторонней помощи с целью усвоения, закрепления и совершенствования знаний, выработки соответствующих умений, приобретения практического опыта, формирования общекультурных, общепрофессиональных и профессиональных компетенций, составляющих содержание подготовки специалистов.

В образовательном процессе выделяют два вида самостоятельной работы:

1) Аудиторная – работа, выполняемая на учебных занятиях по заданию преподавателя;

2) Внеаудиторная – планируемая учебная, творческо-исследовательская работа, выполняемая вне занятий по заданию и при методическом руководстве преподавателя, но без его непосредственного участия.

Содержание и формы самостоятельной работы, обучающихся определяются в соответствии с ее целями:

#### Для овладения знаниями:

– чтение текста (учебника, первоисточника, дополнительной литературы, ресурсов Интернет);

- составление плана текста;
- графическое изображение структуры текста;
- составление электронной презентации;
- конспектирование текста;
- подготовка выписок из текста;
- работа со словарями и справочниками, ознакомление с нормативными документами;

– научно-исследовательская работа;

– использование компьютерной техники, интернета и др.;

#### Для закрепления и систематизации знаний:

– работа с конспектом лекций;

– работа над учебным материалом (учебника, первоисточника, дополнительной литературы, аудио- и видеозаписей);

- составление плана и тезисов ответа;
- составление таблиц для систематизации учебного материала;
- изучение нормативных материалов;
- ответы на контрольные вопросы;
- аналитическая обработка текста (аннотирование, рецензирование и др.);
- заполнение рабочих тетрадей, дневников практик;
- подготовка тезисов сообщений к выступлению на семинаре, конференции;
- подготовка рефератов, докладов, презентаций, эссе;
- составление резюме;
- написание истории болезни;
- составление библиографии, тематических кроссвордов и др.;

#### Для формирования умений:

- решение задач и упражнений по образцу;
- решение вариативных задач и упражнений;
- отработка манипуляций;
- выполнение расчетно-графических работ;
- решение ситуационных производственных (профессиональных) задач;

- подготовка к контрольным работам, практическим и лабораторным занятиям, семинарским занятиям, деловым играм, промежуточной аттестации;
- проектирование и моделирование разных видов и компонентов профессиональной деятельности;
- подготовка проектов;
- опытно-экспериментальная, научно-исследовательская работа;
- занятия в симуляционных классах, центрах;
- другие формы деятельности, в рамках формирования социокультурной среды, создания условий, необходимых для всестороннего развития и социализации личности, сохранения здоровья обучающихся, развития воспитательного компонента образовательного процесса.

## **Методические рекомендации для обучающихся по выполнению различных видов самостоятельной работы**

### **1. Составление плана**

План – это самая короткая форма оформления записей, которая не передаёт фактического содержания изучаемого материала, а лишь указывает схему его подачи и позволяет обучающимся:

- восстановить в памяти содержание источника;
- составить записи разного рода;
- ускорить проработку источника информации;
- организовать самоконтроль;
- сосредоточить внимание и стимулировать самостоятельную работу.

Составление плана при работе с текстом осуществляется по следующему алгоритму:

1. Прочитать текст целиком.
2. Разделить его на смысловые части.
3. Дать заголовки каждой части (заголовки должны отражать содержание части).

### **2. Составление тезисов**

Тезис – это положение, кратко излагающее какую-либо идею, а также одну из основных мыслей лекции, доклада и т.п.

Тезисы:

- повторяют, сжато формулируют и заключают написанное или изложенное устно;
- всегда имеют доказательства;
- всегда подразумевают аргументацию и выявляют суть содержания;
- позволяют обобщить материал.

Составление тезисов при работе с текстом осуществляется по следующему алгоритму:

1. Ознакомиться с содержанием материала.
2. Разбить текст на смысловые блоки.
3. Определить главную мысль каждой части.
4. Осмыслить суть этой мысли и передать её своими словами (или найти подходящую формулировку в тексте).
5. Тезисы необходимо нумеровать, чтобы сохранить логику авторских рассуждений.

### **3. Составление конспектов**

Конспект – это краткая запись содержания текста, выделение главных идей и положений. Основные требования к написанию конспекта: системность и логичность изложения материала, краткость, убедительность и доказательность.

Можно выделить следующие виды конспектов:

– **плановый**. При создании такого конспекта сначала пишется план текста, по каждому пункту которого даётся комментарий. Это могут быть цитаты или свободно изложенный текст.

– **тематический конспект**, является кратким изложением данной темы, раскрываемой по нескольким источникам.

– **текстуальный конспект**, представляет собой монтаж цитат, которые связаны логическими переходами.

– **свободный конспект**, включает в себя и цитаты, и собственные формулировки.

Составление конспекта может осуществляться по следующему алгоритму:

1. Прочитать текст, отметить в нём новые слова, непонятные места, имена, даты; составить перечень основных мыслей, содержащихся в тексте, составить простой план, который поможет группировать материал в соответствии с логикой изложения;

2. Выяснить в словаре значение новых непонятных слов, записать их в тетрадь или словарь в конце тетради;

3. Повторно прочитать текст, сочетая чтение с записью основных мыслей автора и их иллюстраций. Запись ведётся своими словами, без переписывания текста. Важно стремиться к краткости, пользуясь правилами записи текста;

4. Прочитать конспект ещё раз, доработать его.

### **4. Составление аннотации**

Аннотация – краткая характеристика текста (книги, статьи, рукописи), раскрывающая содержание и фиксирующая основные проблемы, затронутые в тексте, мнения, оценки, выводы автора.

Основные требования, предъявляемые к составлению аннотации, заключаются в следующем:

– композиция аннотации должна быть внутренне логична и может отличаться от композиции исходного текста;

– отбор сведений, формулирование выводов и их расположение зависят от характера аннотации;

– язык аннотации должен отличаться лаконичностью, простотой, ясностью;

– аннотация к статье оформляется на библиографической карточке, даётся без абзацев.

Аннотация имеет две обязательные части:

1. Содержит краткую характеристику текста и формулировку темы.

2. Перечисление основных положений текста и указание на адресата (читательскую аудиторию).

### **5. Составление рецензии и отзыва**

Отзыв – общая оценка, мнение, впечатление о работе, произведении без детального анализа. Рецензия – разбор и оценка какого-нибудь сочинения, работы, статьи, которая кратко, объективно воспроизводит взгляды автора; а также даёт развёрнутое научно-обоснованное оценочное отношение к ведущим идеям рецензируемого источника.

### **6. Составление доклада**

Доклад – публичное сообщение на определённую тему, способствующее формированию навыков исследовательской работы, стимулирующее познавательный интерес.

Составление доклада осуществляется по следующему алгоритму:

1. Подобрать литературу по изучаемой теме, познакомиться с её содержанием.
2. Пользуясь закладками, отметить наиболее существенные места и сделать выписки.
3. Используя рекомендации по составлению тематического конспекта и составленный план, написать доклад, в заключение которого обязательно выразить своё отношение к излагаемой теме и её содержанию.
4. Прочитать текст и отредактировать его.
5. Оформить его в соответствии с требованиями к оформлению. (При устном выступлении следует соблюдать требования к устной речи.)

## **7. Реферат**

Реферат – краткое изложение содержания книги, статьи или нескольких работ по общей тематике на основе классификации, обобщения, анализа, с формулировкой собственных выводов.

Рефераты классифицируются:

1) по полноте изложения:

- информативные (рефераты-конспекты);
- индикативные (рефераты-резюме);

2) по количеству реферируемых источников:

- монографические;
- обзорные;

3) по читательскому назначению:

- общие;
- ориентация на широкую аудиторию; характеристика содержания в целом;
- специализированные;
- ориентация на специалистов.

Структурные элементы реферата:

1. Титульный лист.
2. Содержание.
3. Введение.
4. Основная часть.
5. Заключение.
6. Список использованной литературы.
7. Приложения.

Титульный лист: Титульный лист является первой страницей и заполняется по определенным правилам (приложение).

Содержание: включает все разделы работы, а также наименования всех их подразделов и пунктов с указанием номеров страниц, с которых они начинаются.

Введение: обоснование темы реферата, её актуальность, значимость; перечисление вопросов, рассматриваемых в реферате; определение целей и задач работы; обзор источников и литературы.

Основная часть: основная часть имеет название, выражающее суть реферата; может состоять из двух-трёх разделов, которые тоже имеют название. В основной части глубоко и систематизировано излагается состояние изучаемого вопроса; приводятся противоречивые мнения, содержащиеся в различных источниках, которые анализируются и оцениваются с особой тщательностью.

Заключение (выводы автора и предложения): формулируются результаты анализа эволюции и тенденции развития рассматриваемого вопроса; даются предложения о способах решения существенных вопросов, пути применения результатов работы.

Список используемой литературы: содержит сведения об источниках, использованных автором в ходе работы над темой работы, которые оформляются в алфавитном порядке.

Приложения: таблицы, схемы, графики, фотографии, макеты, эскизы и т.п.

Основные требования, предъявляемые к реферату:

- точное изложение взглядов автора;
- изложение всех наиболее существенных моментов реферируемого источника
- соблюдение единого стиля изложения
- использование точного, краткого, литературного языка;
- логическая последовательность изложения;
- ограниченность объёма.

Приложение

### Образец оформления таблицы в тексте

Основным и конечным результатом педагогической деятельности является развитие личности, способностей и компетентности обучающихся. Одним из показателей являются результаты мониторинга успеваемости и качества знаний обучающихся. Эти данные размещаются в таблице 3, по которой можно проследить динамику процесса обучения.

Таблица 3 – Результаты обучения

Учебный год	Общее количество учащихся	Средний балл	% качества знаний	% успеваемости
2013	90	4,0	100 %	100 %
2014	94	4,5	100 %	100 %
2015	117	4,7	100 %	100 %

### Образец оформления простого рисунка в тексте

Основным и конечным результатом педагогической деятельности является развитие личности, способностей и компетентности обучающихся. Одним из показателей являются результаты мониторинга успеваемости и качества знаний.



Рис. 1 – Средний балл по преподаваемым дисциплинам за три года

На рис. 1 четко виден рост графиков среднего балла за последние три года по преподаваемым дисциплинам.

### Образец оформления сложного рисунка в тексте

Ширина периодонтальной щели колеблется от 0,1 до 0,55 мм. Направление пучков коллагеновых волокон периодонта неодинаково в различных его отделах. В устье зубной альвеолы (краевой периодонт) в удерживающем аппарате можно выделить зубодесневую, межзубную и зубоальвеолярную группы пучков волокон (Рис. 5).

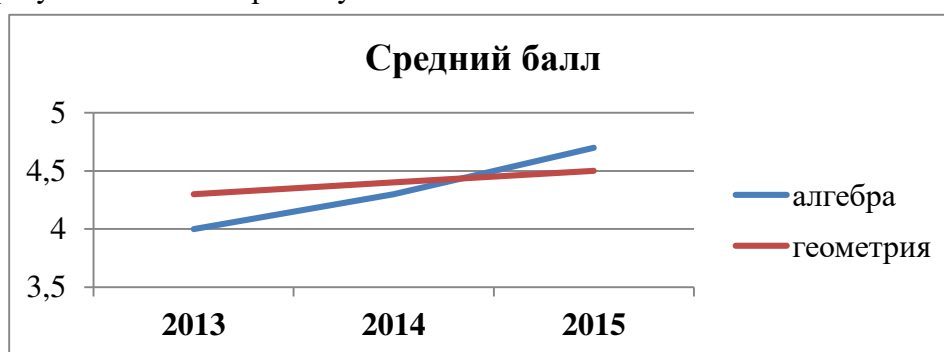

Рисунок 5 – Волокна периодонта

1 - межсосочковые; 2 - циркулярные; 3 - межзубные; 4 - зубодесневые

Зубодесневые волокна начинаются от цемента корня у дна десневого кармана и распространяются веерообразно кнаружи в соединительную ткань десны. Толщина пучков не превышает 0,1 мм.

#### **Образец оформления простого маркированного списка**

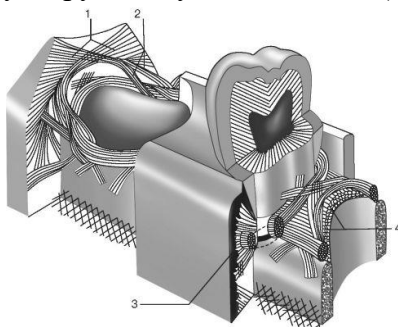
К опасным факторам экологического характера следует отнести следующие явления:

- ускоренное разрушение почвы и ее загрязнение тяжелыми металлами, другими вредными веществами;
- загрязнение и истощение водных ресурсов и т. п.

#### **Образец оформления простого нумерованного списка**

К опасным факторам экологического характера следует отнести следующие явления:

1. Ускоренное разрушение почвы и ее загрязнение тяжелыми металлами, другими вредными веществами;
2. Загрязнение атмосферы вредными химическими веществами, шумом, электромагнитными полями и ионизирующими излучениями;
3. Кислотные дожди;
4. Загрязнение и истощение водных ресурсов и т. п.

#### **Образец оформления сложного списка**

Можно выделить несколько факторов, влияющих на успех лечения:

1. Тщательное изучение исходной клинической картины:
  - линия улыбки (визуализация десневого края);
  - биотип мягких тканей (толстый, тонкий).
2. Планирование имплантологического лечения с ортопедической и хирургической точки зрения включает:
  - оценку возможности установки имплантатов в выгодное по ортопедическим показателям положение.



МИНИСТЕРСТВО ЗДРАВООХРАНЕНИЯ РОССИЙСКОЙ ФЕДЕРАЦИИ  
федеральное государственное бюджетное учреждение  
«Национальный медицинский исследовательский центр имени В.А. Алмазова»  
Министерства здравоохранения Российской Федерации  
(ФГБУ «НМИЦ им. В.А. Алмазова» Минздрава России)

ИНСТИТУТ МЕДИЦИНСКОГО ОБРАЗОВАНИЯ

ОДОБРЕНО  
Учебно-методическим советом  
ФГБУ «НМИЦ им. В.А. Алмазова»  
Минздрава России  
«15» октября 2024 г.  
Протокол №07/2024г.

УТВЕРЖДАЮ  
Генеральный директор  
ФГБУ «НМИЦ им. В.А. Алмазова»  
Минздрава России  
Е.В. Шляхто  
«25» октября 2024 г.

Заседание Ученого совета  
«25» октября 2024 г.  
Протокол № 10

**МЕТОДИЧЕСКИЕ МАТЕРИАЛЫ**

по дисциплине «Философия искусственного интеллекта»

специалитет по специальности  
**37.05.01 Клиническая психология**

Очная форма обучения

Санкт-Петербург  
2024

## ЛИСТ СОГЛАСОВАНИЯ

Методические материалы по дисциплине «Философия искусственного интеллекта» рассмотрена и одобрена на заседании кафедры гуманитарных наук.

## СОДЕРЖАНИЕ

№п/п	Наименование методических материалов
1	МЕТОДИЧЕСКИЕ РЕКОМЕНДАЦИИ ДЛЯ ПРЕПОДАВАТЕЛЯ ПО ОРГАНИЗАЦИИ И ПРОВЕДЕНИЮ ЗАНЯТИЙ ЛЕКЦИОННОГО ТИПА
2	МЕТОДИЧЕСКИЕ РЕКОМЕНДАЦИИ ДЛЯ ПРЕПОДАВАТЕЛЯ ПО ОРГАНИЗАЦИИ И ПРОВЕДЕНИЮ ЗАНЯТИЙ СЕМИНАРСКОГО ТИПА
3	МЕТОДИЧЕСКИЕ МАТЕРИАЛЫ ДЛЯ ОБУЧАЮЩИХСЯ
3.1	Методические рекомендации по самостоятельной работе
3.2	Методические рекомендации для обучающихся по выполнению различных видов самостоятельной работы (с Приложением образцов)

## МЕТОДИЧЕСКИЕ РЕКОМЕНДАЦИИ ДЛЯ ПРЕПОДАВАТЕЛЯ ПО ОРГАНИЗАЦИИ И ПРОВЕДЕНИЮ ЗАНЯТИЙ ЛЕКЦИОННОГО ТИПА

### Введение

Занятие лекционного типа является одной из основных системообразующих форм организации учебного процесса. Лекция представляет собой систематическое, последовательное, монологическое изложение преподавателем - лектором учебного материала, как правило, теоретического характера. Такое занятие представляет собой элемент технологии представления учебного материала путем логически стройного, систематически последовательного и ясного изложения.

Лекция требует порой от лектора особого физического, умственного и душевного напряжения, энтузиазма. Заурядно прочитанная лекция никогда не вызовет оживления аудитории и, как правило, никогда не достигнет своей цели и будет забыта сразу же после своего прочтения. Аналогичными могут быть последствия и для лекции, автор которой не покажет высокого уровня знаний и профессионализм, не сумеет обосновать актуальности и необходимости учебного материала для практики.

Лекция - в переводе с латинского означает чтение, систематическое, последовательное изложение учебного материала, какого-либо вопроса, темы, раздела, предмета, методов науки. В общих чертах лекцию иногда определяют как полутора-двухчасовое систематизированное изложение важных проблем науки посредством живой и хорошо организованной речи.

Лекция составляет основу теоретического обучения и должна давать систематизированные основы научных знаний по дисциплине, раскрывать состояние и перспективы развития соответствующей области науки и техники, концентрировать внимание обучающихся на наиболее сложных и узловых вопросах, стимулировать их активную познавательную деятельность и способствовать формированию творческого мышления.

Цель лекции – организация целенаправленной познавательной деятельности обучающихся по овладению программным материалом учебной дисциплины. Чтение курса лекций позволяет дать связанное, последовательное изложение материала в соответствии с новейшими данными науки, сообщить слушателям основное содержание предмета в целостном, систематизированном виде.

Преподавание учебных дисциплин и междисциплинарных курсов осуществляется в соответствии с ФГОС ВО и учебным планом.

Ведущим методом в лекции выступает устное изложение учебного материала, с использованием мультимедийной и электронно-вычислительной техники, схем, плакатов и др.

Лекции читаются заведующим кафедрой, профессорами и доцентами.

Квалификация преподавателя высшей школы в значительной мере определяется тем, насколько содержательно и мастерски читает он лекции. Обычно выделяют следующие основные элементы лекторского мастерства, которые делают его эффективным средством обучения и воспитания в вузе:

- научность, содержательность;
- связь теории с практикой;
- систематичность, последовательность и доступность обучения;
- умение достигать наибольшей взаимной связи с аудиторией, создание атмосферы сопереживания;
- воздействие личности лектора на аудиторию;
- умение организовывать самостоятельную работу обучающихся, возбудить интерес к работе с книгой, использованию электронной библиотеки и Интернет-ресурсов.

Лекция должна иметь четкую структуру и логику раскрытия последовательно излагаемых вопросов, необходимую идейно-теоретическую направленность, твердый теоретический и методический «стержень», законченный характер освещения определенной темы (или проблемы), тесную увязку с предыдущим материалом.

Лекция может быть:

- доказательной и аргументированной, содержать достаточное количество ярких и убедительных примеров, фактов, обоснований;

- проблемной, раскрывать противоречия и указывать пути их решения, ставить перед обучающимися вопросы для размышления.

- наглядной, сочетаться по возможности с демонстрацией аудиовизуальных материалов, макетов, моделей, образцов и т.д.

Не стоит забывать, что использование мультимедийной техники, компьютера с выходом в Интернет не способны заменить живой речи преподавателя.

В какой бы форме лекция не преподносилась, все же педагог с его методическими приемами доведения учебного материала будет по-прежнему оставаться центральной фигурой занятия, а умелое и рациональное использование им средств наглядности будет одним из ярких признаков мастерства наглядным и доступным для данной аудитории. Кроме этого, лекция должна:

- обладать внутренней убежденностью, силой логической аргументации и вызывать у обучающихся необходимый интерес познания, давать направления для самостоятельной работы обучающихся;

- отражать методическую обработку материала (выделение главных мыслей и положений, подчеркивание выводов, повторение их в различных формулировках);

- должна излагаться четким и ясным языком, содержать разъяснение всех вновь вводимых терминов и понятий.

### **Структура лекции**

Лекция состоит из трех основных частей: вступительной, основной и заключительной.

**Вступительная** часть определяет название темы, план и цель лекции. Она призвана заинтересовать и настроить аудиторию. В этой части лекции преподавателем излагается актуальность, основная идея, связь данной лекции с предыдущими занятиями, ее основные вопросы. Введение должно быть кратким и целенаправленным.

В **основной** части лекции реализуется научное содержание темы, все главные узловые вопросы, проводится вся система доказательств с использованием наиболее целесообразных методических приемов. Каждый учебный вопрос заканчивается краткими выводами, логически подводящими обучающихся к следующему вопросу лекции.

**Заключительная** часть имеет целью обобщать в кратких формулировках основные идеи лекции, логически завершая ее как целостное творение.

Каждая из структурных частей лекции чрезвычайно важна в доведении материала обучаемым, и сравнивать их по приоритетности просто некорректно. У каждой из них своя цель, специфика, временные рамки, особенности и сложности.

Лекция по своему структурному построению должна придерживаться данных общих правил. Однако отдельные виды лекций все же могут иметь свои особенности как по содержанию, так и по структуре, которые необходимо учитывать в последующем при составлении их планов.

### **Основные функции и виды лекции**

Лекции присущи три основные педагогические функции, которые определяют ее возможности в учебном процессе: познавательная, развивающая и организующая.

Познавательная функция выражается в возможности средствами лекции обеспечить слушателей основной научной информацией, необходимой для их профессиональной и исследовательской деятельности.

Развивающая функция лекции реализуется в непосредственном контакте обучающегося с преподавателем, становлении у обучающихся творческой мыслительной деятельности, обеспечивающей их профессионально-личностное развитие.

Организирующая функция предусматривает управление самостоятельной работой обучающихся, как в процессе занятия, так и во внеаудиторное время.

Выделяют четыре основных вида лекций применяемые для передачи теоретического материала: вводная, информационная, заключительная и обзорная.

**Вводная лекция** – один из наиболее важных и трудных видов лекции при чтении систематических курсов. От успеха этой лекции во многом зависит успех усвоения всего курса. Она может содержать:

**Вводная лекция** – один из наиболее важных и трудных видов лекции при чтении систематических курсов. От успеха этой лекции во многом зависит успех усвоения всего курса. Она может содержать:

- определение учебной дисциплины;
- краткую историческую справку о дисциплине;
- цели и задачи дисциплины, её роль в общей системе обучения и связь со смежными дисциплинами;
- основные проблемы (понятия и определения) данной науки;
- основную и дополнительную учебную литературу;
- особенности самостоятельной работы обучающихся над учебной дисциплиной и формы участия в научно-исследовательской работе;
- отчетность по курсу.

**Информационная лекция** ориентирована на изложение и объяснение обучающимся научной информации, подлежащей осмыслению и запоминанию. Это самый традиционный тип лекций в практике высшей школы.

**Заключительная лекция** предназначена для обобщения полученных знаний и раскрытия перспектив дальнейшего развития данной науки.

**Обзорная лекция** — это систематизация научных знаний на высоком уровне, допускающая большое число ассоциативных связей в процессе осмысления информации, излагаемой при раскрытии внутри предметной и меж предметной связей, исключая детализацию и конкретизацию. Как правило, стержень излагаемых теоретических положений составляет научно-понятийная и концептуальная основа всего курса или крупных его разделов.

В зависимости от предмета изучаемой дисциплины и дидактических целей могут быть использованы в учебном процессе проблемная лекция, лекция-визуализация, лекция-пресс-конференция, лекция с заранее запланированными ошибками, лекция вдвоем и др.

На **проблемной лекции** новое знание вводится через проблемность вопроса, задачи или ситуации. При этом процесс познания обучающихся в сотрудничестве и диалоге с преподавателем приближается к исследовательской деятельности. Содержание проблемы раскрывается путем организации поиска ее решения или суммирования и анализа традиционных и современных точек зрения.

**Лекция-визуализация** представляет собой визуальную форму подачи лекционного материала с использованием технических средств обучения или аудиовидеотехники (видео-лекция). Чтение такой лекции сводится к развернутому или краткому комментированию просматриваемых визуальных материалов.

**Лекция-пресс-конференция** проводится как научно-практическое занятие, с заранее поставленной проблемой и системой докладов, длительностью 5-10 минут. Каждое выступление представляет собой логически законченный текст, заранее подготовленный в рамках предложенной преподавателем программы. Совокупность представленных текстов позволит всесторонне осветить проблему. В конце лекции преподаватель подводит итоги самостоятельной работы и выступлений обучающихся, дополняя или уточняя предложенную информацию, формулирует основные выводы.

**Лекция вдвоем (или бинарная лекция)** - это разновидность чтения лекции в форме диалога двух преподавателей (либо как представителей двух научных школ, либо как теоретика

и практика). Необходимы: демонстрация культуры дискуссии, вовлечение в обсуждение проблемы обучающихся.

**Лекция с заранее запланированными ошибками** - рассчитана на стимулирование обучающихся к постоянному контролю предлагаемой информации (поиск ошибки: содержательной, методологической, орфографической). В конце лекции проводится диагностика слушателей и разбор сделанных ошибок.

**Лекция-консультация** может проходить по разным сценариям. Первый вариант осуществляется по типу «вопросы—ответы». Лектор отвечает в течение лекционного времени на вопросы обучающихся по всем разделу или всему курсу. Второй вариант такой лекции, представляемой по типу «вопросы—ответы—дискуссия», является тройным сочетанием: изложение новой учебной информации лектором, постановка вопросов и организация дискуссии в поиске ответов на поставленные вопросы».

Кроме рассмотренных видов лекций различают еще и такие лекции, как лекция – беседа, лекция – воспоминание, лекция-концерт, лекция-показ, лекция-экскурсия и др.

### **Порядок подготовки и проведения лекции**

Подготовка лекции начинается с разработки преподавателем структуры рабочего лекционного курса по конкретной дисциплине. Руководством здесь должна служить рабочая программа дисциплины (далее - РП, разработанная с учетом требований ФГОС ВО, учебного плана).

Структура лекционного курса обычно включает в себя вступительную, основную и заключительную части. Количество лекций в той или иной части определяется с учетом общего количества часов, отведенных для лекционной работы согласно учебному плану.

После определения структуры лекционного курса можно приступить к подготовке той или иной конкретной лекции. Методика работы над лекцией предполагает примерно следующие этапы:

- 1) отбор материала для лекции, составление списков основной и дополнительной литературы;
- 2) определение объема и содержания лекции;
- 3) выбор последовательности и логики изложения, написание конспекта;
- 4) подбор иллюстративного материала;
- 5) выработка манеры чтения лекции.

Отбор материала для лекции определяется ее темой. Лектору следует тщательно ознакомиться с содержанием темы в базовой учебной литературе, которой пользуются обучающийся, чтобы выяснить, какие аспекты изучаемой проблемы хорошо изложены, какие данные устарели и требуют корректировки. Следует обдумать обобщения, которые необходимо сделать, выделить спорные взгляды и четко сформировать свою точку зрения на них.

Определение объема и содержания лекции - второй важный этап подготовки лекции, определяющий темп изложения материала. Это обусловлено ограниченностью временных рамок, определяющих учебные часы на каждую дисциплину. Не рекомендуется идти по пути планирования чтения на лекциях всего предусмотренного программой материала в ущерб полноте изложения основных вопросов. Лекция должна содержать столько информации, сколько может быть усвоено аудиторией в отведенное время. Лекцию нужно разгружать от части материала, перенося его на самостоятельное изучение. Этот материал наряду с лекционным должен выноситься на экзамен. Если лекция будет прекрасно подготовлена, но перегружена фактическим (статистическим, и т.п.) материалом, то она будет малоэффективной и не достигнет поставленной цели. Кроме того, при выборе объема лекции необходимо учитывать возможность «среднего» обучающегося записать ту информацию, которую, по мнению преподавателя, он должен обязательно усвоить.

Приступая к решению вопроса об объеме и содержании лекции, следует учитывать ряд особенных, специфических черт этого вида занятий, в том числе и дидактическую характеристику лекции. Объем и содержание лекции зависят и от ряда классификационных

характеристик лекционного занятия. Существуют классификации лекций по различным основаниям:

- месту в лекционном или учебном курсе (вводная, установочная, обзорная, итоговая и др.);
- преимущественной форме обучения (лекции при очном, заочном и очно-заочном (вечернем) обучении);
- частоте общения лектора с аудиторией (разовая, систематическая, цикловая ит.п.);
- степени проблемности изложения материала (информационная, проблемная, дискуссия и т.п.).

Так, например, вводная лекция читается, как правило, в начале курса с целью дать обучающимся общее представление о его содержании, месте в учебном процессе и роли в их будущей практической деятельности. Вводная лекция в значительной степени может носить популярный характер и читаться монологически. На вводной лекции может быть дан список необходимой для работы литературы, разъяснено, какие вопросы будут изучены на семинарских занятиях, выделены проблемы, решение которых потребует особых усилий.

Очень полезен для установления интереса со стороны слушателей краткий рассказ об истории кафедры и ее научном потенциале, существующей научной школе по данному направлению, перспективах сотрудничества с кафедрой.

Содержание лекции должно отвечать ряду дидактических принципов. Основными из них являются: целостность, научность, доступность, систематичность и наглядность.

Целостность лекции обеспечивается созданием единой ее структуры, основанной на взаимосвязи задач занятия и содержания материала, предназначенного для усвоения обучающимися. В тех случаях, когда на одном занятии достигнуть такой целостности не представляется возможным, это должно быть специально обосновано лектором ссылками на предыдущее или последующее изложение, на литературные и другие источники.

Научность лекции предполагает соответствие материала основным положениям современной науки, абсолютное преобладание объективного фактора и доказательность выдвигаемых положений. Каждый тезис должен быть четко сформулированным и непротиворечивым. Прежде чем приступить к доказательству, необходимо выяснить, насколько тезис усвоен обучающимися. В ходе всего доказательства тезис должен оставаться неизменным.

Лектор должен стремиться к чистоте речи, избегать слов-паразитов («значит», «так сказать», «понимаете»). Принцип доступности лекции предполагает, что содержание учебного материала должно быть понятным, а объем этого материала посильным для «среднего» обучающегося.

Следование принципу систематичности требует соблюдения ряда педагогических правил. К ним, первую очередь, относят:

- взаимосвязь изучаемого материала с ранее изученным, постепенное повышение сложности рассматриваемых вопросов;
- взаимосвязь частей изучаемого материала;
- обобщение изученного материала;
- стройность изложения материала по содержанию и внешней форме его подачи, рубрикация курса, темы, вопроса;
- единообразие структуры построения материала.

Дидактический принцип наглядности в обучении основан на том, что ознакомление обучающихся с каким-либо новым явлением или предметом начинается с конкретного ощущения и восприятия, однако, массированное применение их на лекции ведет к повышенному утомлению обучающихся. Преподаватель должен очень четко представлять, на каком именно этапе лекции он будет использовать ту или иную наглядность, а также случаи отсутствия возможности ее использования по независящим от него причинам.

Выбор последовательности и логики изложения материала - следующий этап работы над лекцией. При составлении плана лекции лучше выделить самостоятельные разделы, после



каждого из которых желательно сделать обобщения. Выделить информацию, на которой необходимо сконцентрировать внимание слушателей. Определяя логику построения лекции, следует четко определить, каким методом изложения вы будете пользоваться - методом индукции, дедукции или аналогии.

Индуктивный метод состоит в движении от частного к общему. Индукция может быть полной, когда обобщение делается из анализа всех без исключения характеристик, параметров или других данных об изучаемом явлении или предмете. Недостатком ее является громоздкость, так как приходится иногда оперировать с большим числом данных. Поэтому более распространена индукция неполная, когда обобщения делают на основании некоторых (не исчерпывающих, но достаточных) данных.

Дедуктивный метод изложения состоит в движении от общего к частному. Дедукцией пользуются в том случае, если известна какая-либо общая закономерность и на ее основе подлежат анализу отдельные проявления этой закономерности.

Метод аналогии основан на вынесении заключения об изучаемом явлении по сходству с другими известными явлениями. Это сходство может быть установлено по нескольким признакам, которые должны быть существенными и характеризовать явление с различных сторон. Проводя аналогию, нужно устанавливать и развитие рассматриваемых явлений, что способствует объективности анализа. Следует избегать использования поверхностных признаков аналогии, так как это может привести к типичной ошибке, называемой «ложной аналогией».

Особое внимание следует уделить требованиям к конспектированию лекций. В методической литературе не существует единого правила к тому, как нужно записывать лекцию. Это зависит от индивидуальных особенностей требований преподавателей и индивидуальных качеств личности обучающихся. Формирование культуры ведения лекционных записей - важная педагогическая задача. Конспект полезен тогда, когда изначально ориентирован на одновременную со слушанием лекции мыслительную переработку материала, на выделение и фиксацию в тезисно-аргументированной форме главного содержания лекции.

Подбор иллюстрированного материала может быть немаловажным этапом подготовки лекции. Несмотря на разнообразие наглядных пособий, при их использовании следует соблюдать некоторые общие правила. Демонстрационный материал во всех случаях должен играть подчиненную роль, быть одним из аппаратов лектора, а не подменять содержания лекции. В каждый момент лекции необходимо демонстрировать только тот наглядный материал, который иллюстрирует излагаемые положения. Подбор иллюстративного материала может быть немаловажным этапом подготовки лекции. Таблицы, диапозитивы, рисунки, схемы необходимо не только тщательно отобрать, но определить и зафиксировать их последовательность при чтении лекции.

Выработка индивидуальной манеры чтения лекции — исключительно важный и длительный период в подготовке к лекционному занятию. Прежде всего, не следует никогда читать текст лекции. Надо стремиться к ведению активного диалога с аудиторией, держать себя непринужденно, свободно, уверенно, передвигаться по аудитории, следя за тем, успевают ли обучающийся записывать за вами. Целесообразно повторять наиболее важные положения, периодически менять тембр голоса, логические ударения, показывая этим важность раздела, мысли, вывода или обобщения. Это нужно заранее продумать при подготовке лекции, отметить в лекционной модели, например, подчеркивая те или иные блоки лекции цветными фломастерами.

**Заключительный этап работы** над текстом лекции - ее оформление. Абсолютное большинство начинающих лекторов подобранные материалы оформляет в виде конспектов. Более опытные преподаватели обходятся разного рода тезисными записями и планами. В педагогической литературе рекомендуется использовать лекционную модель (расширенный план лекции), которая используется при чтении лекции. Требования к организации и

проведению лекционных занятий:

- Организационно-методической базой проведения занятий является учебный план специальности. На основе него объем часов аудиторных занятий, отведенный для каждой учебной дисциплины, делится на часы лекционных, практических, лабораторных и других занятий соответствующими кафедрами, с указанием форм контроля текущей и промежуточной аттестации обучаемых.

- Преподаватель, назначенный для чтения лекций, обязан до начала учебного процесса подготовить учебно-методические материалы, необходимые для проведения лекционно-семинарских занятий. К ним относятся:

- рабочая программа учебной дисциплины с Приложением «Оценочные средства»;
- методические материалы по дисциплине для преподавателя и обучающихся

Разработанный комплект учебно-методических материалов предоставляется в бумажном и электронном виде, обсуждается на заседании кафедры перед началом учебного года и утверждается заместителем директора по УМР.

- Преподаватель обязан проводить лекционные занятия в строгом соответствии с годовым учебным графиком и утвержденным на его основе расписанием лекций.

Категорически запрещается:

- заканчивать лекционные занятия ранее или позже установленного в расписании времени;
- досрочно (до окончания семестра) завершать чтение курса;
- самовольно изменять время или место проведения лекционных занятий.

В случае возникновения объективной необходимости переноса занятий на другое время или в другую аудиторию, преподаватель обязан заблаговременно согласовать это изменение с отделом организации учебного процесса.

Не допускается отмена лекции. При возникновении форс- мажорных обстоятельств преподаватель, назначенный для чтения лекций, обязан заблаговременно информировать о невозможности проведения занятий с объяснением причины.

Преподаватель, проводящий лекционные занятия, обязан вести учет посещаемости обучающихся по журналам групп. В случае неявки обучающихся на лекцию преподаватель обязан незамедлительно информировать деканат.

## **МЕТОДИЧЕСКИЕ РЕКОМЕНДАЦИИ ДЛЯ ПРЕПОДАВАТЕЛЯ ПО ОРГАНИЗАЦИИ И ПРОВЕДЕНИЮ ЗАНЯТИЙ СЕМИНАРСКОГО ТИПА**

### **Введение**

Занятия семинарского типа - одна из форм систематических занятий, на которых обучающиеся под руководством преподавателя приобретают необходимые умения и навыки по тому или иному разделу определенной дисциплины, входящей в учебный план.

Кафедрам рекомендуется разработать сборники задач, упражнений, вопросов и заданий, сопровождающихся методическими указаниями применительно к конкретным дисциплинам.

*Цель* занятий семинарского типа - предоставление возможностей для углубленного изучения теории, овладения практическими навыками и выработки самостоятельного творческого мышления у обучающихся.

### ***Задачи:***

- отражение в учебном процессе современных достижений науки;
- углубление теоретической и практической подготовки обучающихся;
- приближение учебного процесса к реальным условиям работы того или иного специалиста;
- формирование умения применять полученные знания на практике, осуществлять вычисления и расчеты;
- развитие инициативы и самостоятельности обучающихся;
- формирование навыков публичного выступления, способности представлять результаты проведенного исследования, умения вести дискуссию;
- контроль за освоением учебной дисциплины.

### ***Функции занятий семинарского типа:***

- учебно-познавательная - закрепление, расширение, углубление знаний, полученных на лекциях и в ходе самостоятельных занятий;
- обучающая - школа публичного выступления, развитие навыков отбора и обобщения информации;
- стимулирующая - определенный стимул к дальнейшей пробе своих творческих сил и подготовке к более активной работе;
- воспитательная - формирование мировоззрения и убеждений, воспитание самостоятельности, научного поиска, самостоятельности, смелости;
- контролирующая - в проверке уровня знаний и качества самостоятельной работы обучающихся.

### ***Обучение на занятиях семинарского типа направлено на:***

- обобщение, систематизацию, углубление, закрепление полученных теоретических знаний по дисциплине;
- формирование умений (аналитических, проектировочных, конструктивных и др.) применять полученные знания на практике;
- реализацию единства интеллектуальной, практической деятельности;
- формирование практических умений выполнять определенные действия, операции, необходимые в последующей профессиональной деятельности;
- выработку при решении поставленных задач таких профессионально значимых факторов, как самостоятельность, ответственность, точность.

### **Рекомендации преподавателям для облегчения освоения обучающимся практических навыков в ходе практического (семинарского) занятия:**

1. Преподаватель составляет план каждого занятия, в который входит: определение

целей и задач, подбор материала к занятию, подбор литературы, рекомендуемой обучающимся к данной теме, разработка рекомендаций обучающимся по организации самостоятельной работы в ходе подготовки к занятию семинарского типа, распределение пунктов плана по времени, моделирование вступительной и заключительной частей семинара.

2. Тема занятия семинарского типа и основные вопросы обсуждения объявляются преподавателем заранее.

3. Преподаватель, ведущий занятия семинарского типа должен находиться в постоянном контакте с обучающимися.

4. Преподаватель может использовать любую из форм проведения занятий: обсуждение сообщений, докладов, рефератов, выполненных обучающимися по результатам учебных или научных исследований под руководством преподавателя, семинар-диспут, упражнения на самостоятельность мышления, письменная контрольная работа, коллоквиум, собеседование, решение ситуационных задач, кейсов, расчетных заданий и других современных технологий обучения. Выполнение расчетов, вычислений, работа с документацией, инструктивными справочниками, составление проектной, плановой и другой специальной документацией.

5. Состав заданий для занятия должен быть спланирован так, чтобы за отведенное время их выполнили большинство обучающихся.

6. Преподавателю следует направлять ход обсуждений на формирование навыков профессиональной полемики и закрепление обсуждаемого материала. На занятиях обучающиеся учатся грамотно излагать проблемы, свободно высказывать свои суждения, рассматривать ситуации, способствующие профессиональной компетенции.

7. Во время проведения занятий подводятся итоги самостоятельной работы обучающихся по усвоению обсуждаемой научной проблемы. Особое значение имеет ознакомление обучающийся с методикой работы с учебной и научной литературой, навыками ее использования при самостоятельной работе, при подготовке к занятиям.

8. При проведении занятий в интерактивной форме (деловая, ролевая игра, ток-шоу и т.п.) преподавателю необходимо продумать и довести до обучающихся правила проведения, роли, функции, схемы взаимодействия участников, а также систему оценивания.

9. Строить ход занятий следует таким образом, чтобы обучающийся, овладев первоначальными профессиональными навыками и умениями, смогли в дальнейшем закрепить их в процессе практики и написания выпускной квалификационной работы.

При планировании состава и содержания занятий семинарского типа следует исходить из того, что все они имеют разные ведущие дидактические цели.

Практические работы направлены на формирование практических умений:

- учебных - решать задачи по физике, химии, математике и пр.;
- профессиональных - выполнять определенные действия, операции, необходимые в последующей профессиональной деятельности.

Семинарские занятия с целью овладения обучающимися общих и профессиональных компетенций, развития их личностных качеств.

В соответствии с ведущей дидактической целью содержанием занятий семинарского типа является:

- решение разного рода задач, в том числе профессиональных (анализ производственных ситуаций, решение ситуационных производственных задач,
- выполнение профессиональных функций в деловых играх и т.п.);
- выполнение вычислений, расчетов;
- работа с нормативными документами, инструктивными материалами, документами первичного учета и др.

Наряду с формированием умений и навыков в процессе практических занятий обобщаются, систематизируются, углубляются и конкретизируются теоретические знания, вырабатывается способность и готовность использовать теоретические знания на практике.

Содержанием семинарских занятий, в соответствии с ведущей дидактической целью, является подготовка докладов, выступлений, обзора материалов периодической печати и т.п. В процессе семинарских занятий формируются умения публичных выступлений, способность приобретать, высказывать и отстаивать собственные убеждения, систематизируется и расширяется объем знаний, реализуется региональный компонент, приобретаются навыки самостоятельной работы.

### **Организация и проведение занятий семинарского типа**

Практическое занятие проводится в учебных или компьютерных кабинетах. Продолжительностью 4 часа. В плане проведения практической работы указываются:

Семинарские занятия проводятся в учебных кабинетах. Продолжительностью, как правило, не менее 2-х академических часов. В плане проведения семинарского занятия указываются:

Планы проведения лабораторных работ, практических и семинарских занятий рассматриваются на заседаниях кафедры и утверждаются заведующим кафедрой.

Практические занятия могут носить:

– репродуктивный характер, в этом случае при их проведении обучающиеся пользуются подробными инструкциями, в которых определены пояснения к порядку выполнения работы;

– активный частично-поисковый характер - эти работы отличаются тем, что обучающиеся должны самостоятельно выбрать необходимое оборудование, способы выполнения работы по материалам инструктивной, справочной и др. литературы;

– интерактивный поисковый характер - такие работы характеризуются тем, что обучающиеся должны решить новую для них проблему, опираясь на имеющиеся теоретические знания.

Семинарские занятия могут проводиться в активной и интерактивной формах деловых игр, круглых столов, компьютерных симуляций, кейс-стади и пр., обеспечивающих максимальную активность обучающихся при обсуждении поставленных вопросов.

Для усиления профессиональной направленности практических и семинарских занятий рекомендуется проведение бинарных уроков. На таких занятиях, результаты лабораторных работ, практических и семинарских занятий, полученные на одной учебной дисциплине или профессиональном модуле являются основой для их выполнения на другой учебной дисциплине и профессиональном модуле.

Рекомендуется проведение сквозных практических работ на основе внутрипредметных связей, когда результаты, полученные в одной практической работе, используются при выполнении последующих практических работ по данной дисциплине.

Для повышения эффективности проведения практических занятий рекомендуется:

- разработка тестов входного контроля подготовленности обучающихся к их выполнению;

– разработка дифференцированных заданий на их выполнение с учетом индивидуальных особенностей обучающихся;

– максимальная организация самостоятельного выполнения обучающимися лабораторных работ, практических и семинарских занятий;

– использование бланков документов, инструктивных материалов;

– наличие материалов, позволяющих проконтролировать правильность выполнения обучающимися заданий расчетного характера.

# МЕТОДИЧЕСКИЕ МАТЕРИАЛЫ ДЛЯ ОБУЧАЮЩИХСЯ

## Методические рекомендации по самостоятельной работе

### Введение

Самостоятельная работа – часть учебного процесса, выполняемая обучающимися без посторонней помощи с целью усвоения, закрепления и совершенствования знаний, выработки соответствующих умений, приобретения практического опыта, формирования общекультурных, общепрофессиональных и профессиональных компетенций, составляющих содержание подготовки специалистов.

В образовательном процессе выделяют два вида самостоятельной работы:

1) Аудиторная – работа, выполняемая на учебных занятиях по заданию преподавателя;

2) Внеаудиторная – планируемая учебная, творческо-исследовательская работа, выполняемая вне занятий по заданию и при методическом руководстве преподавателя, но без его непосредственного участия.

Содержание и формы самостоятельной работы, обучающихся определяются в соответствии с ее целями:

#### Для овладения знаниями:

– чтение текста (учебника, первоисточника, дополнительной литературы, ресурсов Интернет);

– составление плана текста;

– графическое изображение структуры текста;

– составление электронной презентации;

– конспектирование текста;

– подготовка выписок из текста;

– работа со словарями и справочниками, ознакомление с нормативными

документами;

– научно-исследовательская работа;

– использование компьютерной техники, интернета и др.;

#### Для закрепления и систематизации знаний:

– работа с конспектом лекций;

– работа над учебным материалом (учебника, первоисточника, дополнительной литературы, аудио- и видеозаписей);

– составление плана и тезисов ответа;

– составление таблиц для систематизации учебного материала;

– изучение нормативных материалов;

– ответы на контрольные вопросы;

– аналитическая обработка текста (аннотирование, рецензирование и др.);

– заполнение рабочих тетрадей, дневников практик;

– подготовка тезисов сообщений к выступлению на семинаре, конференции;

– подготовка рефератов, докладов, презентаций, эссе;

– составление резюме;

– написание истории болезни;

– составление библиографии, тематических кроссвордов и др.;

#### Для формирования умений:

– решение задач и упражнений по образцу;

– решение вариативных задач и упражнений;

– отработка манипуляций;

– выполнение расчетно-графических работ;

– решение ситуационных производственных (профессиональных) задач;

- подготовка к контрольным работам, практическим и лабораторным занятиям, семинарским занятиям, деловым играм, промежуточной аттестации;
- проектирование и моделирование разных видов и компонентов профессиональной деятельности;
- подготовка проектов;
- опытно-экспериментальная, научно-исследовательская работа;
- занятия в симуляционных классах, центрах;
- другие формы деятельности, в рамках формирования социокультурной среды, создания условий, необходимых для всестороннего развития и социализации личности, сохранения здоровья обучающихся, развития воспитательного компонента образовательного процесса.

## **Методические рекомендации для обучающихся по выполнению различных видов самостоятельной работы**

### **1. Составление плана**

План – это самая короткая форма оформления записей, которая не передаёт фактического содержания изучаемого материала, а лишь указывает схему его подачи и позволяет обучающимся:

- восстановить в памяти содержание источника;
- составить записи разного рода;
- ускорить проработку источника информации;
- организовать самоконтроль;
- сосредоточить внимание и стимулировать самостоятельную работу.

Составление плана при работе с текстом осуществляется по следующему алгоритму:

1. Прочитать текст целиком.
2. Разделить его на смысловые части.
3. Дать заголовки каждой части (заголовки должны отражать содержание части).

### **2. Составление тезисов**

Тезис – это положение, кратко излагающее какую-либо идею, а также одну из основных мыслей лекции, доклада и т.п.

Тезисы:

- повторяют, сжато формулируют и заключают написанное или изложенное устно;
- всегда имеют доказательства;
- всегда подразумевают аргументацию и выявляют суть содержания;
- позволяют обобщить материал.

Составление тезисов при работе с текстом осуществляется по следующему алгоритму:

1. Ознакомиться с содержанием материала.
2. Разбить текст на смысловые блоки.
3. Определить главную мысль каждой части.
4. Осмыслить суть этой мысли и передать её своими словами (или найти подходящую формулировку в тексте).
5. Тезисы необходимо нумеровать, чтобы сохранить логику авторских рассуждений.

### **3. Составление конспектов**

Конспект – это краткая запись содержания текста, выделение главных идей и положений. Основные требования к написанию конспекта: системность и логичность изложения материала, краткость, убедительность и доказательность.

Можно выделить следующие виды конспектов:

– **плановый.** При создании такого конспекта сначала пишется план текста, по каждому пункту которого даётся комментарий. Это могут быть цитаты или свободно изложенный текст.

– **тематический конспект,** является кратким изложением данной темы, раскрываемой по нескольким источникам.

– **текстуальный конспект,** представляет собой монтаж цитат, которые связаны логическими переходами.

– **свободный конспект,** включает в себя и цитаты, и собственные формулировки.

Составление конспекта может осуществляться по следующему алгоритму:

1. Прочитать текст, отметить в нём новые слова, непонятные места, имена, даты; составить перечень основных мыслей, содержащихся в тексте, составить простой план, который поможет группировать материал в соответствии с логикой изложения;

2. Выяснить в словаре значение новых непонятных слов, записать их в тетрадь или словарь в конце тетради;

3. Повторно прочитать текст, сочетая чтение с записью основных мыслей автора и их иллюстраций. Запись ведётся своими словами, без переписывания текста. Важно стремиться к краткости, пользуясь правилами записи текста;

4. Прочитать конспект ещё раз, доработать его.

### **4. Составление аннотации**

Аннотация – краткая характеристика текста (книги, статьи, рукописи), раскрывающая содержание и фиксирующая основные проблемы, затронутые в тексте, мнения, оценки, выводы автора.

Основные требования, предъявляемые к составлению аннотации, заключаются в следующем:

– композиция аннотации должна быть внутренне логична и может отличаться от композиции исходного текста;

– отбор сведений, формулирование выводов и их расположение зависят от характера аннотации;

– язык аннотации должен отличаться лаконичностью, простотой, ясностью;

– аннотация к статье оформляется на библиографической карточке, даётся без абзацев.

Аннотация имеет две обязательные части:

1. Содержит краткую характеристику текста и формулировку темы.

2. Перечисление основных положений текста и указание на адресата (читательскую аудиторию).

### **5. Составление рецензии и отзыва**

Отзыв – общая оценка, мнение, впечатление о работе, произведении без детального анализа. Рецензия – разбор и оценка какого-нибудь сочинения, работы, статьи, которая кратко, объективно воспроизводит взгляды автора; а также даёт развёрнутое научно-обоснованное оценочное отношение к ведущим идеям рецензируемого источника.

### **6. Составление доклада**

Доклад – публичное сообщение на определённую тему, способствующее формированию навыков исследовательской работы, стимулирующее познавательный интерес.



Составление доклада осуществляется по следующему алгоритму:

1. Подобрать литературу по изучаемой теме, познакомиться с её содержанием.
2. Пользуясь закладками, отметить наиболее существенные места и сделать выписки.
3. Используя рекомендации по составлению тематического конспекта и составленный план, написать доклад, в заключение которого обязательно выразить своё отношение к излагаемой теме и её содержанию.
4. Прочитать текст и отредактировать его.
5. Оформить его в соответствии с требованиями к оформлению. (При устном выступлении следует соблюдать требования к устной речи.)

## **7. Реферат**

Реферат – краткое изложение содержания книги, статьи или нескольких работ по общей тематике на основе классификации, обобщения, анализа, с формулировкой собственных выводов.

Рефераты классифицируются:

1) по полноте изложения:

- информативные (рефераты-конспекты);
- индикативные (рефераты-резюме);

2) по количеству реферируемых источников:

- монографические;
- обзорные;

3) по читательскому назначению:

- общие;
- ориентация на широкую аудиторию; характеристика содержания в целом;
- специализированные;
- ориентация на специалистов.

Структурные элементы реферата:

1. Титульный лист.
2. Содержание.
3. Введение.
4. Основная часть.
5. Заключение.
6. Список использованной литературы.
7. Приложения.

Титульный лист: Титульный лист является первой страницей и заполняется по определенным правилам (приложение).

Содержание: включает все разделы работы, а также наименования всех их подразделов и пунктов с указанием номеров страниц, с которых они начинаются.

Введение: обоснование темы реферата, её актуальность, значимость; перечисление вопросов, рассматриваемых в реферате; определение целей и задач работы; обзор источников и литературы.

Основная часть: основная часть имеет название, выражающее суть реферата; может состоять из двух-трёх разделов, которые тоже имеют название. В основной части глубоко и систематизировано излагается состояние изучаемого вопроса; приводятся противоречивые мнения, содержащиеся в различных источниках, которые анализируются и оцениваются с особой тщательностью.

Заключение (выводы автора и предложения): формулируются результаты анализа эволюции и тенденции развития рассматриваемого вопроса; даются предложения о способах решения существенных вопросов, пути применения результатов работы.

Список используемой литературы: содержит сведения об источниках, использованных автором в ходе работы над темой работы, которые оформляются в алфавитном порядке.

Приложения: таблицы, схемы, графики, фотографии, макеты, эскизы и т.п.

Основные требования, предъявляемые к реферату:

- точное изложение взглядов автора;
- изложение всех наиболее существенных моментов реферируемого источника
- соблюдение единого стиля изложения
- использование точного, краткого, литературного языка;
- логическая последовательность изложения;
- ограниченность объёма.

Приложение

### Образец оформления таблицы в тексте

Основным и конечным результатом педагогической деятельности является развитие личности, способностей и компетентности обучающихся. Одним из показателей являются результаты мониторинга успеваемости и качества знаний обучающихся. Эти данные размещаются в таблице 3, по которой можно проследить динамику процесса обучения.

Таблица 3 – Результаты обучения

Учебный год	Общее количество учащихся	Средний балл	% качества знаний	% успеваемости
2013	90	4,0	100 %	100 %
2014	94	4,5	100 %	100 %
2015	117	4,7	100 %	100 %

### Образец оформления простого рисунка в тексте

Основным и конечным результатом педагогической деятельности является развитие личности, способностей и компетентности обучающихся. Одним из показателей являются результаты мониторинга успеваемости и качества знаний.



Рис. 1 – Средний балл по преподаваемым дисциплинам за три года

На рис. 1 четко виден рост графиков среднего балла за последние три года по преподаваемым дисциплинам.

### Образец оформления сложного рисунка в тексте

Ширина периодонтальной щели колеблется от 0,1 до 0,55 мм. Направление пучков коллагеновых волокон периодонта неодинаково в различных его отделах. В устье зубной альвеолы (краевой периодонт) в удерживающем аппарате можно выделить зубодесневую, межзубную и зубоальвеолярную группы пучков волокон (Рис. 5).

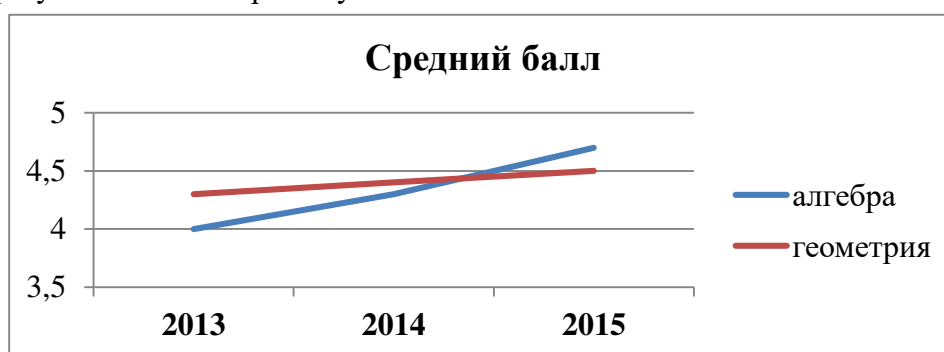

Рисунок 5 – Волокна периодонта

1 - межсосочковые; 2 - циркулярные; 3 - межзубные; 4 - зубодесневые

Зубодесневые волокна начинаются от цемента корня у дна десневого кармана и распространяются веерообразно кнаружи в соединительную ткань десны. Толщина пучков не превышает 0,1 мм.

#### **Образец оформления простого маркированного списка**

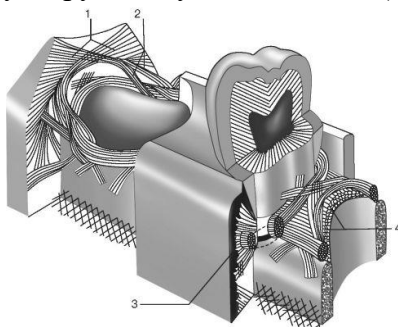
К опасным факторам экологического характера следует отнести следующие явления:

- ускоренное разрушение почвы и ее загрязнение тяжелыми металлами, другими вредными веществами;
- загрязнение и истощение водных ресурсов и т. п.

#### **Образец оформления простого нумерованного списка**

К опасным факторам экологического характера следует отнести следующие явления:

1. Ускоренное разрушение почвы и ее загрязнение тяжелыми металлами, другими вредными веществами;
2. Загрязнение атмосферы вредными химическими веществами, шумом, электромагнитными полями и ионизирующими излучениями;
3. Кислотные дожди;
4. Загрязнение и истощение водных ресурсов и т. п.

#### **Образец оформления сложного списка**

Можно выделить несколько факторов, влияющих на успех лечения:

1. Тщательное изучение исходной клинической картины:
  - линия улыбки (визуализация десневого края);
  - биотип мягких тканей (толстый, тонкий).
2. Планирование имплантологического лечения с ортопедической и хирургической точки зрения включает:
  - оценку возможности установки имплантатов в выгодное по ортопедическим показателям положение.

МИНИСТЕРСТВО ЗДРАВООХРАНЕНИЯ РОССИЙСКОЙ ФЕДЕРАЦИИ  
федеральное государственное бюджетное учреждение  
«Национальный медицинский исследовательский центр имени В.А. Алмазова»  
Министерства здравоохранения Российской Федерации  
(ФГБУ «НМИЦ им. В.А. Алмазова» Минздрава России)

ИНСТИТУТ МЕДИЦИНСКОГО ОБРАЗОВАНИЯ

ОДОБРЕНО  
Учебно-методическим советом  
ФГБУ «НМИЦ им. В.А. Алмазова»  
Минздрава России  
«15» октября 2024 г.  
Протокол №07/2024г.

УТВЕРЖДАЮ  
Генеральный директор  
ФГБУ «НМИЦ им. В.А. Алмазова»  
Минздрава России  
Е.В. Шляхто  
«25» октября 2024 г.

Заседание Ученого совета  
«25» октября 2024 г.  
Протокол № 10

**МЕТОДИЧЕСКИЕ МАТЕРИАЛЫ**

по дисциплине «Современные IT-технологии в здравоохранении»

специалитет по специальности  
**37.05.01 Клиническая психология**

Очная форма обучения

Санкт-Петербург  
2024

## ЛИСТ СОГЛАСОВАНИЯ

Методические материалы по дисциплине «Современные IT-технологии в здравоохранении» рассмотрена и одобрена на заседании кафедры математики и естественнонаучных дисциплин.

## СОДЕРЖАНИЕ

№п/п	Наименование методических материалов
1	МЕТОДИЧЕСКИЕ РЕКОМЕНДАЦИИ ДЛЯ ПРЕПОДАВАТЕЛЯ ПО ОРГАНИЗАЦИИ И ПРОВЕДЕНИЮ ЗАНЯТИЙ ЛЕКЦИОННОГО ТИПА
2	МЕТОДИЧЕСКИЕ РЕКОМЕНДАЦИИ ДЛЯ ПРЕПОДАВАТЕЛЯ ПО ОРГАНИЗАЦИИ И ПРОВЕДЕНИЮ ЗАНЯТИЙ СЕМИНАРСКОГО ТИПА
3	МЕТОДИЧЕСКИЕ МАТЕРИАЛЫ ДЛЯ ОБУЧАЮЩИХСЯ
3.1	Методические рекомендации по самостоятельной работе
3.2	Методические рекомендации для обучающихся по выполнению различных видов самостоятельной работы (с Приложением образцов)

## МЕТОДИЧЕСКИЕ РЕКОМЕНДАЦИИ ДЛЯ ПРЕПОДАВАТЕЛЯ ПО ОРГАНИЗАЦИИ И ПРОВЕДЕНИЮ ЗАНЯТИЙ ЛЕКЦИОННОГО ТИПА

### Введение

Занятие лекционного типа является одной из основных системообразующих форм организации учебного процесса. Лекция представляет собой систематическое, последовательное, монологическое изложение преподавателем - лектором учебного материала, как правило, теоретического характера. Такое занятие представляет собой элемент технологии представления учебного материала путем логически стройного, систематически последовательного и ясного изложения.

Лекция требует порой от лектора особого физического, умственного и душевного напряжения, энтузиазма. Заурядно прочитанная лекция никогда не вызовет оживления аудитории и, как правило, никогда не достигнет своей цели и будет забыта сразу же после своего прочтения. Аналогичными могут быть последствия и для лекции, автор которой не покажет высокого уровня знаний и профессионализм, не сумеет обосновать актуальности и необходимости учебного материала для практики.

Лекция - в переводе с латинского означает чтение, систематическое, последовательное изложение учебного материала, какого-либо вопроса, темы, раздела, предмета, методов науки. В общих чертах лекцию иногда определяют как полутора-двухчасовое систематизированное изложение важных проблем науки посредством живой и хорошо организованной речи.

Лекция составляет основу теоретического обучения и должна давать систематизированные основы научных знаний по дисциплине, раскрывать состояние и перспективы развития соответствующей области науки и техники, концентрировать внимание обучающихся на наиболее сложных и узловых вопросах, стимулировать их активную познавательную деятельность и способствовать формированию творческого мышления.

Цель лекции – организация целенаправленной познавательной деятельности обучающихся по овладению программным материалом учебной дисциплины. Чтение курса лекций позволяет дать связанное, последовательное изложение материала в соответствии с новейшими данными науки, сообщить слушателям основное содержание предмета в целостном, систематизированном виде.

Преподавание учебных дисциплин и междисциплинарных курсов осуществляется в соответствии с ФГОС ВО и учебным планом.

Ведущим методом в лекции выступает устное изложение учебного материала, с использованием мультимедийной и электронно-вычислительной техники, схем, плакатов и др.

Лекции читаются заведующим кафедрой, профессорами и доцентами.

Квалификация преподавателя высшей школы в значительной мере определяется тем, насколько содержательно и мастерски читает он лекции. Обычно выделяют следующие основные элементы лекторского мастерства, которые делают его эффективным средством обучения и воспитания в вузе:

- научность, содержательность;
- связь теории с практикой;
- систематичность, последовательность и доступность обучения;
- умение достигать наибольшей взаимной связи с аудиторией, создание атмосферы сопереживания;
- воздействие личности лектора на аудиторию;
- умение организовывать самостоятельную работу обучающихся, возбудить интерес к работе с книгой, использованию электронной библиотеки и Интернет-ресурсов.

Лекция должна иметь четкую структуру и логику раскрытия последовательно излагаемых вопросов, необходимую идейно-теоретическую направленность, твердый теоретический и методический «стержень», законченный характер освещения определенной темы (или проблемы), тесную увязку с предыдущим материалом.

Лекция может быть:

- доказательной и аргументированной, содержать достаточное количество ярких и убедительных примеров, фактов, обоснований;

- проблемной, раскрывать противоречия и указывать пути их решения, ставить перед обучающимися вопросы для размышления.

- наглядной, сочетаться по возможности с демонстрацией аудиовизуальных материалов, макетов, моделей, образцов и т.д.

Не стоит забывать, что использование мультимедийной техники, компьютера с выходом в Интернет не способны заменить живой речи преподавателя.

В какой бы форме лекция не преподносилась, все же педагог с его методическими приемами доведения учебного материала будет по-прежнему оставаться центральной фигурой занятия, а умелое и рациональное использование им средств наглядности будет одним из ярких признаков мастерства наглядным и доступным для данной аудитории. Кроме этого, лекция должна:

- обладать внутренней убежденностью, силой логической аргументации и вызывать у обучающихся необходимый интерес познания, давать направления для самостоятельной работы обучающихся;

- отражать методическую обработку материала (выделение главных мыслей и положений, подчеркивание выводов, повторение их в различных формулировках);

- должна излагаться четким и ясным языком, содержать разъяснение всех вновь вводимых терминов и понятий.

### **Структура лекции**

Лекция состоит из трех основных частей: вступительной, основной и заключительной.

**Вступительная** часть определяет название темы, план и цель лекции. Она призвана заинтересовать и настроить аудиторию. В этой части лекции преподавателем излагается актуальность, основная идея, связь данной лекции с предыдущими занятиями, ее основные вопросы. Введение должно быть кратким и целенаправленным.

В **основной** части лекции реализуется научное содержание темы, все главные узловые вопросы, проводится вся система доказательств с использованием наиболее целесообразных методических приемов. Каждый учебный вопрос заканчивается краткими выводами, логически подводящими обучающихся к следующему вопросу лекции.

**Заключительная** часть имеет целью обобщать в кратких формулировках основные идеи лекции, логически завершая ее как целостное творение.

Каждая из структурных частей лекции чрезвычайно важна в доведении материала обучаемым, и сравнивать их по приоритетности просто некорректно. У каждой из них своя цель, специфика, временные рамки, особенности и сложности.

Лекция по своему структурному построению должна придерживаться данных общих правил. Однако отдельные виды лекций все же могут иметь свои особенности как по содержанию, так и по структуре, которые необходимо учитывать в последующем при составлении их планов.

### **Основные функции и виды лекции**

Лекции присущи три основные педагогические функции, которые определяют ее возможности в учебном процессе: познавательная, развивающая и организующая.

Познавательная функция выражается в возможности средствами лекции обеспечить слушателей основной научной информацией, необходимой для их профессиональной и исследовательской деятельности.

Развивающая функция лекции реализуется в непосредственном контакте обучающегося с преподавателем, становлении у обучающихся творческой мыслительной деятельности, обеспечивающей их профессионально-личностное развитие.



Организирующая функция предусматривает управление самостоятельной работой обучающихся, как в процессе занятия, так и во внеаудиторное время.

Выделяют четыре основных вида лекций применяемые для передачи теоретического материала: вводная, информационная, заключительная и обзорная.

**Вводная лекция** – один из наиболее важных и трудных видов лекции при чтении систематических курсов. От успеха этой лекции во многом зависит успех усвоения всего курса. Она может содержать:

**Вводная лекция** – один из наиболее важных и трудных видов лекции при чтении систематических курсов. От успеха этой лекции во многом зависит успех усвоения всего курса. Она может содержать:

- определение учебной дисциплины;
- краткую историческую справку о дисциплине;
- цели и задачи дисциплины, её роль в общей системе обучения и связь со смежными дисциплинами;
- основные проблемы (понятия и определения) данной науки;
- основную и дополнительную учебную литературу;
- особенности самостоятельной работы обучающихся над учебной дисциплиной и формы участия в научно-исследовательской работе;
- отчетность по курсу.

**Информационная лекция** ориентирована на изложение и объяснение обучающимся научной информации, подлежащей осмыслению и запоминанию. Это самый традиционный тип лекций в практике высшей школы.

**Заключительная лекция** предназначена для обобщения полученных знаний и раскрытия перспектив дальнейшего развития данной науки.

**Обзорная лекция** — это систематизация научных знаний на высоком уровне, допускающая большое число ассоциативных связей в процессе осмысления информации, излагаемой при раскрытии внутри предметной и меж предметной связей, исключая детализацию и конкретизацию. Как правило, стержень излагаемых теоретических положений составляет научно-понятийная и концептуальная основа всего курса или крупных его разделов.

В зависимости от предмета изучаемой дисциплины и дидактических целей могут быть использованы в учебном процессе проблемная лекция, лекция-визуализация, лекция-пресс-конференция, лекция с заранее запланированными ошибками, лекция вдвоем и др.

На **проблемной лекции** новое знание вводится через проблемность вопроса, задачи или ситуации. При этом процесс познания обучающихся в сотрудничестве и диалоге с преподавателем приближается к исследовательской деятельности. Содержание проблемы раскрывается путем организации поиска ее решения или суммирования и анализа традиционных и современных точек зрения.

**Лекция-визуализация** представляет собой визуальную форму подачи лекционного материала с использованием технических средств обучения или аудиовидеотехники (видео-лекция). Чтение такой лекции сводится к развернутому или краткому комментированию просматриваемых визуальных материалов.

**Лекция-пресс-конференция** проводится как научно-практическое занятие, с заранее поставленной проблемой и системой докладов, длительностью 5-10 минут. Каждое выступление представляет собой логически законченный текст, заранее подготовленный в рамках предложенной преподавателем программы. Совокупность представленных текстов позволит всесторонне осветить проблему. В конце лекции преподаватель подводит итоги самостоятельной работы и выступлений обучающихся, дополняя или уточняя предложенную информацию, формулирует основные выводы.

**Лекция вдвоем (или бинарная лекция)** - это разновидность чтения лекции в форме диалога двух преподавателей (либо как представителей двух научных школ, либо как теоретика

и практика). Необходимы: демонстрация культуры дискуссии, вовлечение в обсуждение проблемы обучающихся.

**Лекция с заранее запланированными ошибками** - рассчитана на стимулирование обучающихся к постоянному контролю предлагаемой информации (поиск ошибки: содержательной, методологической, орфографической). В конце лекции проводится диагностика слушателей и разбор сделанных ошибок.

**Лекция-консультация** может проходить по разным сценариям. Первый вариант осуществляется по типу «вопросы—ответы». Лектор отвечает в течение лекционного времени на вопросы обучающихся по всем разделу или всему курсу. Второй вариант такой лекции, представляемой по типу «вопросы—ответы—дискуссия», является тройным сочетанием: изложение новой учебной информации лектором, постановка вопросов и организация дискуссии в поиске ответов на поставленные вопросы».

Кроме рассмотренных видов лекций различают еще и такие лекции, как лекция – беседа, лекция – воспоминание, лекция-концерт, лекция-показ, лекция-экскурсия и др.

### **Порядок подготовки и проведения лекции**

Подготовка лекции начинается с разработки преподавателем структуры рабочего лекционного курса по конкретной дисциплине. Руководством здесь должна служить рабочая программа дисциплины (далее - РП, разработанная с учетом требований ФГОС ВО, учебного плана).

Структура лекционного курса обычно включает в себя вступительную, основную и заключительную части. Количество лекций в той или иной части определяется с учетом общего количества часов, отведенных для лекционной работы согласно учебному плану.

После определения структуры лекционного курса можно приступить к подготовке той или иной конкретной лекции. Методика работы над лекцией предполагает примерно следующие этапы:

- 1) отбор материала для лекции, составление списков основной и дополнительной литературы;
- 2) определение объема и содержания лекции;
- 3) выбор последовательности и логики изложения, написание конспекта;
- 4) подбор иллюстративного материала;
- 5) выработка манеры чтения лекции.

Отбор материала для лекции определяется ее темой. Лектору следует тщательно ознакомиться с содержанием темы в базовой учебной литературе, которой пользуются обучающийся, чтобы выяснить, какие аспекты изучаемой проблемы хорошо изложены, какие данные устарели и требуют корректировки. Следует обдумать обобщения, которые необходимо сделать, выделить спорные взгляды и четко сформировать свою точку зрения на них.

Определение объема и содержания лекции - второй важный этап подготовки лекции, определяющий темп изложения материала. Это обусловлено ограниченностью временных рамок, определяющих учебные часы на каждую дисциплину. Не рекомендуется идти по пути планирования чтения на лекциях всего предусмотренного программой материала в ущерб полноте изложения основных вопросов. Лекция должна содержать столько информации, сколько может быть усвоено аудиторией в отведенное время. Лекцию нужно разгружать от части материала, перенося его на самостоятельное изучение. Этот материал наряду с лекционным должен выноситься на экзамен. Если лекция будет прекрасно подготовлена, но перегружена фактическим (статистическим, и т.п.) материалом, то она будет малоэффективной и не достигнет поставленной цели. Кроме того, при выборе объема лекции необходимо учитывать возможность «среднего» обучающегося записать ту информацию, которую, по мнению преподавателя, он должен обязательно усвоить.

Приступая к решению вопроса об объеме и содержании лекции, следует учитывать ряд особенных, специфических черт этого вида занятий, в том числе и дидактическую характеристику лекции. Объем и содержание лекции зависят и от ряда классификационных

характеристик лекционного занятия. Существуют классификации лекций по различным основаниям:

- месту в лекционном или учебном курсе (вводная, установочная, обзорная, итоговая и др.);
- преимущественной форме обучения (лекции при очном, заочном и очно-заочном (вечернем) обучении);
- частоте общения лектора с аудиторией (разовая, систематическая, цикловая ит.п.);
- степени проблемности изложения материала (информационная, проблемная, дискуссия и т.п.).

Так, например, вводная лекция читается, как правило, в начале курса с целью дать обучающимся общее представление о его содержании, месте в учебном процессе и роли в их будущей практической деятельности. Вводная лекция в значительной степени может носить популярный характер и читаться монологически. На вводной лекции может быть дан список необходимой для работы литературы, разъяснено, какие вопросы будут изучены на семинарских занятиях, выделены проблемы, решение которых потребует особых усилий.

Очень полезен для установления интереса со стороны слушателей краткий рассказ об истории кафедры и ее научном потенциале, существующей научной школе по данному направлению, перспективах сотрудничества с кафедрой.

Содержание лекции должно отвечать ряду дидактических принципов. Основными из них являются: целостность, научность, доступность, систематичность и наглядность.

Целостность лекции обеспечивается созданием единой ее структуры, основанной на взаимосвязи задач занятия и содержания материала, предназначенного для усвоения обучающимися. В тех случаях, когда на одном занятии достигнуть такой целостности не представляется возможным, это должно быть специально обосновано лектором ссылками на предыдущее или последующее изложение, на литературные и другие источники.

Научность лекции предполагает соответствие материала основным положениям современной науки, абсолютное преобладание объективного фактора и доказательность выдвигаемых положений. Каждый тезис должен быть четко сформулированным и непротиворечивым. Прежде чем приступить к доказательству, необходимо выяснить, насколько тезис усвоен обучающимися. В ходе всего доказательства тезис должен оставаться неизменным.

Лектор должен стремиться к чистоте речи, избегать слов-паразитов («значит», «так сказать», «понимаете»). Принцип доступности лекции предполагает, что содержание учебного материала должно быть понятным, а объем этого материала посильным для «среднего» обучающегося.

Следование принципу систематичности требует соблюдения ряда педагогических правил. К ним, первую очередь, относят:

- взаимосвязь изучаемого материала с ранее изученным, постепенное повышение сложности рассматриваемых вопросов;
- взаимосвязь частей изучаемого материала;
- обобщение изученного материала;
- стройность изложения материала по содержанию и внешней форме его подачи, рубрикация курса, темы, вопроса;
- единообразие структуры построения материала.

Дидактический принцип наглядности в обучении основан на том, что ознакомление обучающихся с каким-либо новым явлением или предметом начинается с конкретного ощущения и восприятия, однако, массированное применение их на лекции ведет к повышенному утомлению обучающихся. Преподаватель должен очень четко представлять, на каком именно этапе лекции он будет использовать ту или иную наглядность, а также случаи отсутствия возможности ее использования по независящим от него причинам.

Выбор последовательности и логики изложения материала - следующий этап работы над лекцией. При составлении плана лекции лучше выделить самостоятельные разделы, после

каждого из которых желательно сделать обобщения. Выделить информацию, на которой необходимо сконцентрировать внимание слушателей. Определяя логику построения лекции, следует четко определить, каким методом изложения вы будете пользоваться - методом индукции, дедукции или аналогии.

Индуктивный метод состоит в движении от частного к общему. Индукция может быть полной, когда обобщение делается из анализа всех без исключения характеристик, параметров или других данных об изучаемом явлении или предмете. Недостатком ее является громоздкость, так как приходится иногда оперировать с большим числом данных. Поэтому более распространена индукция неполная, когда обобщения делают на основании некоторых (не исчерпывающих, но достаточных) данных.

Дедуктивный метод изложения состоит в движении от общего к частному. Дедукцией пользуются в том случае, если известна какая-либо общая закономерность и на ее основе подлежат анализу отдельные проявления этой закономерности.

Метод аналогии основан на вынесении заключения об изучаемом явлении по сходству с другими известными явлениями. Это сходство может быть установлено по нескольким признакам, которые должны быть существенными и характеризовать явление с различных сторон. Проводя аналогию, нужно устанавливать и развитие рассматриваемых явлений, что способствует объективности анализа. Следует избегать использования поверхностных признаков аналогии, так как это может привести к типичной ошибке, называемой «ложной аналогией».

Особое внимание следует уделить требованиям к конспектированию лекций. В методической литературе не существует единого правила к тому, как нужно записывать лекцию. Это зависит от индивидуальных особенностей требований преподавателей и индивидуальных качеств личности обучающихся. Формирование культуры ведения лекционных записей - важная педагогическая задача. Конспект полезен тогда, когда изначально ориентирован на одновременную со слушанием лекции мыслительную переработку материала, на выделение и фиксацию в тезисно-аргументированной форме главного содержания лекции.

Подбор иллюстрированного материала может быть немаловажным этапом подготовки лекции. Несмотря на разнообразие наглядных пособий, при их использовании следует соблюдать некоторые общие правила. Демонстрационный материал во всех случаях должен играть подчиненную роль, быть одним из аппаратов лектора, а не подменять содержания лекции. В каждый момент лекции необходимо демонстрировать только тот наглядный материал, который иллюстрирует излагаемые положения. Подбор иллюстративного материала может быть немаловажным этапом подготовки лекции. Таблицы, диапозитивы, рисунки, схемы необходимо не только тщательно отобрать, но определить и зафиксировать их последовательность при чтении лекции.

Выработка индивидуальной манеры чтения лекции — исключительно важный и длительный период в подготовке к лекционному занятию. Прежде всего, не следует никогда читать текст лекции. Надо стремиться к ведению активного диалога с аудиторией, держать себя непринужденно, свободно, уверенно, передвигаться по аудитории, следя за тем, успевают ли обучающийся записывать за вами. Целесообразно повторять наиболее важные положения, периодически менять тембр голоса, логические ударения, показывая этим важность раздела, мысли, вывода или обобщения. Это нужно заранее продумать при подготовке лекции, отметить в лекционной модели, например, подчеркивая те или иные блоки лекции цветными фломастерами.

**Заключительный этап работы** над текстом лекции - ее оформление. Абсолютное большинство начинающих лекторов подобранные материалы оформляет в виде конспектов. Более опытные преподаватели обходятся разного рода тезисными записями и планами. В педагогической литературе рекомендуется использовать лекционную модель (расширенный план лекции), которая используется при чтении лекции. Требования к организации и

проведению лекционных занятий:

- Организационно-методической базой проведения занятий является учебный план специальности. На основе него объем часов аудиторных занятий, отведенный для каждой учебной дисциплины, делится на часы лекционных, практических, лабораторных и других занятий соответствующими кафедрами, с указанием форм контроля текущей и промежуточной аттестации обучаемых.

- Преподаватель, назначенный для чтения лекций, обязан до начала учебного процесса подготовить учебно-методические материалы, необходимые для проведения лекционно-семинарских занятий. К ним относятся:

- рабочая программа учебной дисциплины с Приложением «Оценочные средства»;
- методические материалы по дисциплине для преподавателя и обучающихся

Разработанный комплект учебно-методических материалов предоставляется в бумажном и электронном виде, обсуждается на заседании кафедры перед началом учебного года и утверждается заместителем директора по УМР.

- Преподаватель обязан проводить лекционные занятия в строгом соответствии с годовым учебным графиком и утвержденным на его основе расписанием лекций.

Категорически запрещается:

- заканчивать лекционные занятия ранее или позже установленного в расписании времени;
- досрочно (до окончания семестра) завершать чтение курса;
- самовольно изменять время или место проведения лекционных занятий.

В случае возникновения объективной необходимости переноса занятий на другое время или в другую аудиторию, преподаватель обязан заблаговременно согласовать это изменение с отделом организации учебного процесса.

Не допускается отмена лекции. При возникновении форс- мажорных обстоятельств преподаватель, назначенный для чтения лекций, обязан заблаговременно информировать о невозможности проведения занятий с объяснением причины.

Преподаватель, проводящий лекционные занятия, обязан вести учет посещаемости обучающихся по журналам групп. В случае неявки обучающихся на лекцию преподаватель обязан незамедлительно информировать деканат.

## **МЕТОДИЧЕСКИЕ РЕКОМЕНДАЦИИ ДЛЯ ПРЕПОДАВАТЕЛЯ ПО ОРГАНИЗАЦИИ И ПРОВЕДЕНИЮ ЗАНЯТИЙ СЕМИНАРСКОГО ТИПА**

### **Введение**

Занятия семинарского типа - одна из форм систематических занятий, на которых обучающиеся под руководством преподавателя приобретают необходимые умения и навыки по тому или иному разделу определенной дисциплины, входящей в учебный план.

Кафедрам рекомендуется разработать сборники задач, упражнений, вопросов и заданий, сопровождающихся методическими указаниями применительно к конкретным дисциплинам.

*Цель* занятий семинарского типа - предоставление возможностей для углубленного изучения теории, овладения практическими навыками и выработки самостоятельного творческого мышления у обучающихся.

### **Задачи:**

- отражение в учебном процессе современных достижений науки;
- углубление теоретической и практической подготовки обучающихся;
- приближение учебного процесса к реальным условиям работы того или иного специалиста;
- формирование умения применять полученные знания на практике, осуществлять вычисления и расчеты;
- развитие инициативы и самостоятельности обучающихся;
- формирование навыков публичного выступления, способности представлять результаты проведенного исследования, умения вести дискуссию;
- контроль за освоением учебной дисциплины.

### **Функции занятий семинарского типа:**

- учебно-познавательная - закрепление, расширение, углубление знаний, полученных на лекциях и в ходе самостоятельных занятий;
- обучающая - школа публичного выступления, развитие навыков отбора и обобщения информации;
- стимулирующая - определенный стимул к дальнейшей пробе своих творческих сил и подготовке к более активной работе;
- воспитательная - формирование мировоззрения и убеждений, воспитание самостоятельности, научного поиска, самостоятельности, смелости;
- контролирующая - в проверке уровня знаний и качества самостоятельной работы обучающихся.

### **Обучение на занятиях семинарского типа направлено на:**

- обобщение, систематизацию, углубление, закрепление полученных теоретических знаний по дисциплине;
- формирование умений (аналитических, проектировочных, конструктивных и др.) применять полученные знания на практике;
- реализацию единства интеллектуальной, практической деятельности;
- формирование практических умений выполнять определенные действия, операции, необходимые в последующей профессиональной деятельности;
- выработку при решении поставленных задач таких профессионально значимых факторов, как самостоятельность, ответственность, точность.

**Рекомендации преподавателям для облегчения освоения обучающимся практических навыков в ходе практического (семинарского) занятия:**

1. Преподаватель составляет план каждого занятия, в который входит: определение

целей и задач, подбор материала к занятию, подбор литературы, рекомендуемой обучающимся к данной теме, разработка рекомендаций обучающимся по организации самостоятельной работы в ходе подготовки к занятию семинарского типа, распределение пунктов плана по времени, моделирование вступительной и заключительной частей семинара.

2. Тема занятия семинарского типа и основные вопросы обсуждения объявляются преподавателем заранее.

3. Преподаватель, ведущий занятия семинарского типа должен находиться в постоянном контакте с обучающимися.

4. Преподаватель может использовать любую из форм проведения занятий: обсуждение сообщений, докладов, рефератов, выполненных обучающимися по результатам учебных или научных исследований под руководством преподавателя, семинар-диспут, упражнения на самостоятельность мышления, письменная контрольная работа, коллоквиум, собеседование, решение ситуационных задач, кейсов, расчетных заданий и других современных технологий обучения. Выполнение расчетов, вычислений, работа с документацией, инструктивными справочниками, составление проектной, плановой и другой специальной документацией.

5. Состав заданий для занятия должен быть спланирован так, чтобы за отведенное время их выполнили большинство обучающихся.

6. Преподавателю следует направлять ход обсуждений на формирование навыков профессиональной полемики и закрепление обсуждаемого материала. На занятиях обучающиеся учатся грамотно излагать проблемы, свободно высказывать свои суждения, рассматривать ситуации, способствующие профессиональной компетенции.

7. Во время проведения занятий подводятся итоги самостоятельной работы обучающихся по усвоению обсуждаемой научной проблемы. Особое значение имеет ознакомление обучающегося с методикой работы с учебной и научной литературой, навыками ее использования при самостоятельной работе, при подготовке к занятиям.

8. При проведении занятий в интерактивной форме (деловая, ролевая игра, ток-шоу и т.п.) преподавателю необходимо продумать и довести до обучающихся правила проведения, роли, функции, схемы взаимодействия участников, а также систему оценивания.

9. Строить ход занятий следует таким образом, чтобы обучающийся, овладев первоначальными профессиональными навыками и умениями, смог в дальнейшем закрепить их в процессе практики и написания выпускной квалификационной работы.

При планировании состава и содержания занятий семинарского типа следует исходить из того, что все они имеют разные ведущие дидактические цели.

Практические работы направлены на формирование практических умений:

- учебных - решать задачи по физике, химии, математике и пр.;
- профессиональных - выполнять определенные действия, операции, необходимые в последующей профессиональной деятельности.

Семинарские занятия с целью овладения обучающимися общих и профессиональных компетенций, развития их личностных качеств.

В соответствии с ведущей дидактической целью содержанием занятий семинарского типа является:

- решение разного рода задач, в том числе профессиональных (анализ производственных ситуаций, решение ситуационных производственных задач,
- выполнение профессиональных функций в деловых играх и т.п.);
- выполнение вычислений, расчетов;
- работа с нормативными документами, инструктивными материалами, документами первичного учета и др.

Наряду с формированием умений и навыков в процессе практических занятий обобщаются, систематизируются, углубляются и конкретизируются теоретические знания, вырабатывается способность и готовность использовать теоретические знания на практике.

Содержанием семинарских занятий, в соответствии с ведущей дидактической целью, является подготовка докладов, выступлений, обзора материалов периодической печати и т.п. В процессе семинарских занятий формируются умения публичных выступлений, способность приобретать, высказывать и отстаивать собственные убеждения, систематизируется и расширяется объем знаний, реализуется региональный компонент, приобретаются навыки самостоятельной работы.

### **Организация и проведение занятий семинарского типа**

Практическое занятие проводится в учебных или компьютерных кабинетах. Продолжительностью 4 часа. В плане проведения практической работы указываются:

Семинарские занятия проводятся в учебных кабинетах. Продолжительностью, как правило, не менее 2-х академических часов. В плане проведения семинарского занятия указываются:

Планы проведения лабораторных работ, практических и семинарских занятий рассматриваются на заседаниях кафедры и утверждаются заведующим кафедрой.

Практические занятия могут носить:

– репродуктивный характер, в этом случае при их проведении обучающиеся пользуются подробными инструкциями, в которых определены пояснения к порядку выполнения работы;

– активный частично-поисковый характер - эти работы отличаются тем, что обучающиеся должны самостоятельно выбрать необходимое оборудование, способы выполнения работы по материалам инструктивной, справочной и др. литературы;

– интерактивный поисковый характер - такие работы характеризуются тем, что обучающиеся должны решить новую для них проблему, опираясь на имеющиеся теоретические знания.

Семинарские занятия могут проводиться в активной и интерактивной формах деловых игр, круглых столов, компьютерных симуляций, кейс-стади и пр., обеспечивающих максимальную активность обучающихся при обсуждении поставленных вопросов.

Для усиления профессиональной направленности практических и семинарских занятий рекомендуется проведение бинарных уроков. На таких занятиях, результаты лабораторных работ, практических и семинарских занятий, полученные на одной учебной дисциплине или профессиональном модуле являются основой для их выполнения на другой учебной дисциплине и профессиональном модуле.

Рекомендуется проведение сквозных практических работ на основе внутрипредметных связей, когда результаты, полученные в одной практической работе, используются при выполнении последующих практических работ по данной дисциплине.

Для повышения эффективности проведения практических занятий рекомендуется:

- разработка тестов входного контроля подготовленности обучающихся к их выполнению;

– разработка дифференцированных заданий на их выполнение с учетом индивидуальных особенностей обучающихся;

– максимальная организация самостоятельного выполнения обучающимися лабораторных работ, практических и семинарских занятий;

– использование бланков документов, инструктивных материалов;

– наличие материалов, позволяющих проконтролировать правильность выполнения обучающимися заданий расчетного характера.



# МЕТОДИЧЕСКИЕ МАТЕРИАЛЫ ДЛЯ ОБУЧАЮЩИХСЯ

## Методические рекомендации по самостоятельной работе

### Введение

Самостоятельная работа – часть учебного процесса, выполняемая обучающимися без посторонней помощи с целью усвоения, закрепления и совершенствования знаний, выработки соответствующих умений, приобретения практического опыта, формирования общекультурных, общепрофессиональных и профессиональных компетенций, составляющих содержание подготовки специалистов.

В образовательном процессе выделяют два вида самостоятельной работы:

1) Аудиторная – работа, выполняемая на учебных занятиях по заданию преподавателя;

2) Внеаудиторная – планируемая учебная, творческо-исследовательская работа, выполняемая вне занятий по заданию и при методическом руководстве преподавателя, но без его непосредственного участия.

Содержание и формы самостоятельной работы, обучающихся определяются в соответствии с ее целями:

#### Для овладения знаниями:

– чтение текста (учебника, первоисточника, дополнительной литературы, ресурсов Интернет);

- составление плана текста;
- графическое изображение структуры текста;
- составление электронной презентации;
- конспектирование текста;
- подготовка выписок из текста;
- работа со словарями и справочниками, ознакомление с нормативными документами;

- научно-исследовательская работа;
- использование компьютерной техники, интернета и др.;

#### Для закрепления и систематизации знаний:

– работа с конспектом лекций;

– работа над учебным материалом (учебника, первоисточника, дополнительной литературы, аудио- и видеозаписей);

- составление плана и тезисов ответа;
- составление таблиц для систематизации учебного материала;
- изучение нормативных материалов;
- ответы на контрольные вопросы;
- аналитическая обработка текста (аннотирование, рецензирование и др.);
- заполнение рабочих тетрадей, дневников практик;
- подготовка тезисов сообщений к выступлению на семинаре, конференции;
- подготовка рефератов, докладов, презентаций, эссе;
- составление резюме;
- написание истории болезни;
- составление библиографии, тематических кроссвордов и др.;

#### Для формирования умений:

- решение задач и упражнений по образцу;
- решение вариативных задач и упражнений;
- отработка манипуляций;
- выполнение расчетно-графических работ;
- решение ситуационных производственных (профессиональных) задач;

- подготовка к контрольным работам, практическим и лабораторным занятиям, семинарским занятиям, деловым играм, промежуточной аттестации;
- проектирование и моделирование разных видов и компонентов профессиональной деятельности;
- подготовка проектов;
- опытно-экспериментальная, научно-исследовательская работа;
- занятия в симуляционных классах, центрах;
- другие формы деятельности, в рамках формирования социокультурной среды, создания условий, необходимых для всестороннего развития и социализации личности, сохранения здоровья обучающихся, развития воспитательного компонента образовательного процесса.

## **Методические рекомендации для обучающихся по выполнению различных видов самостоятельной работы**

### **1. Составление плана**

План – это самая короткая форма оформления записей, которая не передаёт фактического содержания изучаемого материала, а лишь указывает схему его подачи и позволяет обучающимся:

- восстановить в памяти содержание источника;
- составить записи разного рода;
- ускорить проработку источника информации;
- организовать самоконтроль;
- сосредоточить внимание и стимулировать самостоятельную работу.

Составление плана при работе с текстом осуществляется по следующему алгоритму:

1. Прочитать текст целиком.
2. Разделить его на смысловые части.
3. Дать заголовки каждой части (заголовки должны отражать содержание части).

### **2. Составление тезисов**

Тезис – это положение, кратко излагающее какую-либо идею, а также одну из основных мыслей лекции, доклада и т.п.

Тезисы:

- повторяют, сжато формулируют и заключают написанное или изложенное устно;
- всегда имеют доказательства;
- всегда подразумевают аргументацию и выявляют суть содержания;
- позволяют обобщить материал.

Составление тезисов при работе с текстом осуществляется по следующему алгоритму:

1. Ознакомиться с содержанием материала.
2. Разбить текст на смысловые блоки.
3. Определить главную мысль каждой части.
4. Осмыслить суть этой мысли и передать её своими словами (или найти подходящую формулировку в тексте).
5. Тезисы необходимо нумеровать, чтобы сохранить логику авторских рассуждений.

### **3. Составление конспектов**

Конспект – это краткая запись содержания текста, выделение главных идей и положений. Основные требования к написанию конспекта: системность и логичность изложения материала, краткость, убедительность и доказательность.

Можно выделить следующие виды конспектов:

– **плановый.** При создании такого конспекта сначала пишется план текста, по каждому пункту которого даётся комментарий. Это могут быть цитаты или свободно изложенный текст.

– **тематический конспект,** является кратким изложением данной темы, раскрываемой по нескольким источникам.

– **текстуальный конспект,** представляет собой монтаж цитат, которые связаны логическими переходами.

– **свободный конспект,** включает в себя и цитаты, и собственные формулировки.

Составление конспекта может осуществляться по следующему алгоритму:

1. Прочитать текст, отметить в нём новые слова, непонятные места, имена, даты; составить перечень основных мыслей, содержащихся в тексте, составить простой план, который поможет группировать материал в соответствии с логикой изложения;

2. Выяснить в словаре значение новых непонятных слов, записать их в тетрадь или словарь в конце тетради;

3. Повторно прочитать текст, сочетая чтение с записью основных мыслей автора и их иллюстраций. Запись ведётся своими словами, без переписывания текста. Важно стремиться к краткости, пользуясь правилами записи текста;

4. Прочитать конспект ещё раз, доработать его.

### **4. Составление аннотации**

Аннотация – краткая характеристика текста (книги, статьи, рукописи), раскрывающая содержание и фиксирующая основные проблемы, затронутые в тексте, мнения, оценки, выводы автора.

Основные требования, предъявляемые к составлению аннотации, заключаются в следующем:

– композиция аннотации должна быть внутренне логична и может отличаться от композиции исходного текста;

– отбор сведений, формулирование выводов и их расположение зависят от характера аннотации;

– язык аннотации должен отличаться лаконичностью, простотой, ясностью;

– аннотация к статье оформляется на библиографической карточке, даётся без абзацев.

Аннотация имеет две обязательные части:

1. Содержит краткую характеристику текста и формулировку темы.

2. Перечисление основных положений текста и указание на адресата (читательскую аудиторию).

### **5. Составление рецензии и отзыва**

Отзыв – общая оценка, мнение, впечатление о работе, произведении без детального анализа. Рецензия – разбор и оценка какого-нибудь сочинения, работы, статьи, которая кратко, объективно воспроизводит взгляды автора; а также даёт развёрнутое научно-обоснованное оценочное отношение к ведущим идеям рецензируемого источника.

### **6. Составление доклада**

Доклад – публичное сообщение на определённую тему, способствующее формированию навыков исследовательской работы, стимулирующее познавательный интерес.

Составление доклада осуществляется по следующему алгоритму:

1. Подобрать литературу по изучаемой теме, познакомиться с её содержанием.
2. Пользуясь закладками, отметить наиболее существенные места и сделать выписки.
3. Используя рекомендации по составлению тематического конспекта и составленный план, написать доклад, в заключение которого обязательно выразить своё отношение к излагаемой теме и её содержанию.
4. Прочитать текст и отредактировать его.
5. Оформить его в соответствии с требованиями к оформлению. (При устном выступлении следует соблюдать требования к устной речи.)

## **7. Реферат**

Реферат – краткое изложение содержания книги, статьи или нескольких работ по общей тематике на основе классификации, обобщения, анализа, с формулировкой собственных выводов.

Рефераты классифицируются:

1) по полноте изложения:

- информативные (рефераты-конспекты);
- индикативные (рефераты-резюме);

2) по количеству реферируемых источников:

- монографические;
- обзорные;

3) по читательскому назначению:

- общие;
- ориентация на широкую аудиторию; характеристика содержания в целом;
- специализированные;
- ориентация на специалистов.

Структурные элементы реферата:

1. Титульный лист.
2. Содержание.
3. Введение.
4. Основная часть.
5. Заключение.
6. Список использованной литературы.
7. Приложения.

Титульный лист: Титульный лист является первой страницей и заполняется по определенным правилам (приложение).

Содержание: включает все разделы работы, а также наименования всех их подразделов и пунктов с указанием номеров страниц, с которых они начинаются.

Введение: обоснование темы реферата, её актуальность, значимость; перечисление вопросов, рассматриваемых в реферате; определение целей и задач работы; обзор источников и литературы.

Основная часть: основная часть имеет название, выражающее суть реферата; может состоять из двух-трёх разделов, которые тоже имеют название. В основной части глубоко и систематизировано излагается состояние изучаемого вопроса; приводятся противоречивые мнения, содержащиеся в различных источниках, которые анализируются и оцениваются с особой тщательностью.

Заключение (выводы автора и предложения): формулируются результаты анализа эволюции и тенденции развития рассматриваемого вопроса; даются предложения о способах решения существенных вопросов, пути применения результатов работы.

Список используемой литературы: содержит сведения об источниках, использованных автором в ходе работы над темой работы, которые оформляются в алфавитном порядке.

Приложения: таблицы, схемы, графики, фотографии, макеты, эскизы и т.п.

Основные требования, предъявляемые к реферату:

- точное изложение взглядов автора;
- изложение всех наиболее существенных моментов реферируемого источника
- соблюдение единого стиля изложения
- использование точного, краткого, литературного языка;
- логическая последовательность изложения;
- ограниченность объёма.

Приложение

### Образец оформления таблицы в тексте

Основным и конечным результатом педагогической деятельности является развитие личности, способностей и компетентности обучающихся. Одним из показателей являются результаты мониторинга успеваемости и качества знаний обучающихся. Эти данные размещаются в таблице 3, по которой можно проследить динамику процесса обучения.

Таблица 3 – Результаты обучения

Учебный год	Общее количество учащихся	Средний балл	% качества знаний	% успеваемости
2013	90	4,0	100 %	100 %
2014	94	4,5	100 %	100 %
2015	117	4,7	100 %	100 %

### Образец оформления простого рисунка в тексте

Основным и конечным результатом педагогической деятельности является развитие личности, способностей и компетентности обучающихся. Одним из показателей являются результаты мониторинга успеваемости и качества знаний.



Рис. 1 – Средний балл по преподаваемым дисциплинам за три года

На рис. 1 четко виден рост графиков среднего балла за последние три года по преподаваемым дисциплинам.

### Образец оформления сложного рисунка в тексте

Ширина периодонтальной щели колеблется от 0,1 до 0,55 мм. Направление пучков коллагеновых волокон периодонта неодинаково в различных его отделах. В устье зубной альвеолы (краевой периодонт) в удерживающем аппарате можно выделить зубодесневую, межзубную и зубоальвеолярную группы пучков волокон (Рис. 5).

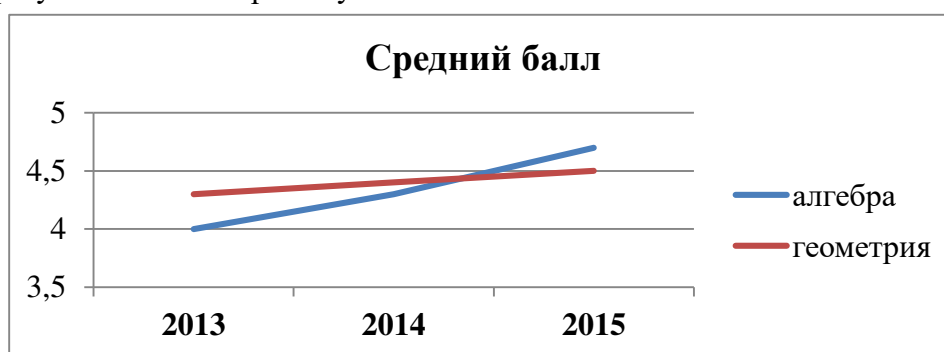

Рисунок 5 – Волокна периодонта

1 - межсосочковые; 2 - циркулярные; 3 - межзубные; 4 - зубодесневые

Зубодесневые волокна начинаются от цемента корня у дна десневого кармана и распространяются веерообразно кнаружи в соединительную ткань десны. Толщина пучков не превышает 0,1 мм.

#### **Образец оформления простого маркированного списка**

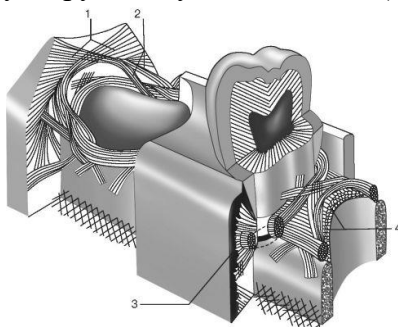
К опасным факторам экологического характера следует отнести следующие явления:

- ускоренное разрушение почвы и ее загрязнение тяжелыми металлами, другими вредными веществами;
- загрязнение и истощение водных ресурсов и т. п.

#### **Образец оформления простого нумерованного списка**

К опасным факторам экологического характера следует отнести следующие явления:

1. Ускоренное разрушение почвы и ее загрязнение тяжелыми металлами, другими вредными веществами;
2. Загрязнение атмосферы вредными химическими веществами, шумом, электромагнитными полями и ионизирующими излучениями;
3. Кислотные дожди;
4. Загрязнение и истощение водных ресурсов и т. п.

#### **Образец оформления сложного списка**

Можно выделить несколько факторов, влияющих на успех лечения:

1. Тщательное изучение исходной клинической картины:
  - линия улыбки (визуализация десневого края);
  - биотип мягких тканей (толстый, тонкий).
2. Планирование имплантологического лечения с ортопедической и хирургической точки зрения включает:
  - оценку возможности установки имплантатов в выгодное по ортопедическим показателям положение.

МИНИСТЕРСТВО ЗДРАВООХРАНЕНИЯ РОССИЙСКОЙ ФЕДЕРАЦИИ  
федеральное государственное бюджетное учреждение  
«Национальный медицинский исследовательский центр имени В.А. Алмазова»  
Министерства здравоохранения Российской Федерации  
(ФГБУ «НМИЦ им. В.А. Алмазова» Минздрава России)

ИНСТИТУТ МЕДИЦИНСКОГО ОБРАЗОВАНИЯ

ОДОБРЕНО  
Учебно-методическим советом  
ФГБУ «НМИЦ им. В.А. Алмазова»  
Минздрава России  
«15» октября 2024 г.  
Протокол №07/2024г.

УТВЕРЖДАЮ  
Генеральный директор  
ФГБУ «НМИЦ им. В.А. Алмазова»  
Минздрава России  
Е.В. Шляхто  
«25» октября 2024 г.

Заседание Ученого совета  
«25» октября 2024 г.  
Протокол № 10

**МЕТОДИЧЕСКИЕ МАТЕРИАЛЫ**

по практике  
«Учебно-ознакомительная практика»

специалитет по специальности  
**37.05.01 Клиническая психология**

Очная форма обучения

Санкт-Петербург  
2024

## **Методические рекомендации для обучающихся по ведению дневника по практике**

Дневник практики является основным документом, позволяющим оценить качество работы обучающегося на практике.

Руководитель практики проводит с обучающимися обязательные инструктажи по охране труда, технике безопасности и пожарной безопасности, о чем делается запись в журнале и каждый обучающийся подписывается о том, что усвоил правила охраны труда, техники безопасности и пожарной безопасности.

На кафедрах и в научно-исследовательских подразделениях ФГБУ «НМИЦ им В.А. Алмазова» на базе которых проходит практика с обучающимся проводится вводный и первичный инструктаж на рабочем месте и на титульном листе дневника обучающегося делается отметка о пройденном инструктаже с указанием Ф.И.О. проводившего инструктаж.

Дневник заполняется ежедневно, с указанием времени начала и окончания работы, с подробным описанием приобретенных практических умений в течение рабочего дня.

Форма заполнения дневника выбирается индивидуально: электронная, печатная или рукописная. Электронная форма дневника практики в обязательном порядке должна быть распечатана на листах формата А4. Дневник подписывается руководителем практики от кафедры/подразделения Центра Алмазова.

### Требования к ведению дневника практики:

1. Дневник является документом, по которому обучающийся подтверждает выполнение программы практики.
2. Записи в дневнике должны вестись ежедневно с указанием времени начала и окончания работы и содержать перечень выполненных работ за день.
3. Дневник ежедневно просматривает руководитель практики от подразделения, оценивает проделанную обучающимся работу и заверяет подписью.
4. По окончании практики обучающийся составляет отчет о проведенной практике.
5. По окончании практики дневник заверяется подписью и печатью учреждения, где обучающийся проходил практику.

## **Методические рекомендации для обучающихся для написания отчета по практике**

При написании отчета по практике необходимо соблюдать следующие основные требования:

- изучение и отражение всех элементов содержания отчета;
- логическая последовательность изложения материала и полное раскрытие поставленных вопросов (текст отчета должен быть кратким, четким и не допускать двойного толкования);
- в тексте отчета используют повествовательную форму изложения текста от третьего лица, например, «применяют», «указывают», или в безличной форме – «устанавливаются», «применяется»;
- в тексте должны применяться научные термины, обозначения и определения, установленные соответствующими стандартами, а при их отсутствии - общепринятые в научной литературе, сокращения терминов допускаются только общепринятые и правильно оформленные;
- все цитаты и авторские материалы должны иметь ссылку на используемый источник информации: ссылки на использованные источники следует указывать порядковым номером издания в списке использованной литературы в квадратных скобках после авторского материала, представленного в кавычках;



– объем отчета не менее 30 страниц машинописного текста; - список литературы должен содержать не менее 25 источников, 10 из которых – периодические издания. Основные требования к оформлению отчета:

– текст работы оформляется печатным способом, листы формата А4, шрифт Times New Roman, размер 14 кеглей, интервал 1,5;

– размеры полей страниц: левое – 25 мм, правое - 15 мм, верхнее – 20 мм, нижнее – 20 мм;

– нумерация страниц проставляется по нижнему краю и центрируется;

– разделы, подразделы, пункты и подпункты нумеруются арабскими цифрами без точки после цифры, например, разделы - 1, 2, 3 и т.д., подразделы - 1.1, 1.2 и т.д., пункты –

– наименования структурных элементов отчета - «СОДЕРЖАНИЕ», «ВВЕДЕНИЕ», «ЗАКЛЮЧЕНИЕ», «СПИСОК ЛИТЕРАТУРЫ» следует располагать в середине строки без точки в конце и печатать прописными буквами;

– заголовки разделов, подразделов и пунктов следует начинать с абзацного отступа, точку в конце заголовков не ставить, не допускаются в заголовках переносы слов (заголовок раздела печатается весь прописными буквами, подраздела (пункта) - начинается с прописной буквы, а продолжается строчными);

– раскрытие каждого последующего раздела начинается с новой страницы, а подраздела, пункта и подпункта, продолжая после окончания предыдущего подраздела, пункта или подпункта;

– расстояние между заголовком раздела и текстом – 3-4 интервала, между заголовками раздела и подраздела – 2-3 интервала;

– не допускается размещать заголовки подразделов, пунктов и подпунктов в конце страницы без текста, после заголовка в конце страницы должно быть не менее двух строк текста;

– таблицы, рисунки, графики и другой вспомогательный материал, который занимает целую страницу, выносятся в приложения;

– каждое приложение должно начинаться с нового листа с указанием посередине страницы слова «Приложение» с указанием последовательного номера (номера приложений обозначаются заглавными буквами русского алфавита, начиная с А, за исключением букв Ё, З, Й, О, Ч, Ъ, Ы, Ь);

– абзацы в тексте начинают отступом, равным пяти ударным знакам или 1,25мм;

– все иллюстрации, за исключением иллюстраций приложений, должны иметь обозначение, состоящее из слова «Рисунок» и номера без значка «№», нумерация производится арабскими цифрами сквозной нумерацией в пределах всего отчета, обозначение иллюстрации помещается посередине страницы под графическим материалом на расстоянии 1 интервала;

– таблицу следует располагать непосредственно под текстом, в котором дана ссылка на нее, на следующей странице, а при необходимости – в приложении;

– таблицы, за исключением таблиц приложений, следует нумеровать арабскими цифрами сквозной нумерацией, номер ставится после слова «Таблица» без значка «№», через тире в эту же строчку выполняют название таблицы строчными буквами, начиная с прописной буквы, без подчеркивания и без точки в конце заголовка;

– формулы в тексте работы должны быть выполнены с помощью редактора Microsoft арабскими цифрами, которые записываются в круглых скобках справа от формулы в конце строки;

Отчет, выполненный без учета требований к его написанию и оформлению, неаккуратно выполненный, возвращается на исправление. Отчет, содержание которого не раскрывает поставленных вопросов, направляется на доработку.

МИНИСТЕРСТВО ЗДРАВООХРАНЕНИЯ РОССИЙСКОЙ ФЕДЕРАЦИИ  
федеральное государственное бюджетное учреждение  
«**Национальный медицинский исследовательский центр имени В.А. Алмазова**»  
Министерства здравоохранения Российской Федерации  
(ФГБУ «НМИЦ им. В.А. Алмазова» Минздрава России)

**ИНСТИТУТ МЕДИЦИНСКОГО ОБРАЗОВАНИЯ**

ОДОБРЕНО  
Учебно-методическим советом  
ФГБУ «НМИЦ им. В.А. Алмазова»  
Минздрава России  
«15» октября 2024 г.  
Протокол №07/2024г.

УТВЕРЖДАЮ  
Генеральный директор  
ФГБУ «НМИЦ им. В.А. Алмазова»  
Минздрава России  
Е.В. Шляхто  
«25» октября 2024 г.

Заседание Ученого совета  
«25» октября 2024 г.  
Протокол № 10

**МЕТОДИЧЕСКИЕ МАТЕРИАЛЫ**

по практике  
«**Производственная практика под супервизией**»

специалитет по специальности  
**37.05.01 Клиническая психология**  
Очная форма обучения

Санкт-Петербург  
2024

## **Методические рекомендации для обучающихся по ведению дневника по практике**

Дневник практики является основным документом, позволяющим оценить качество работы обучающегося на практике.

Руководитель практики проводит с обучающимися обязательные инструктажи по охране труда, технике безопасности и пожарной безопасности, о чем делается запись в журнале и каждый обучающийся подписывается о том, что усвоил правила охраны труда, техники безопасности и пожарной безопасности.

На кафедрах и в научно-исследовательских подразделениях ФГБУ «НМИЦ им В.А. Алмазова» на базе которых проходит практика с обучающимся проводится вводный и первичный инструктаж на рабочем месте и на титульном листе дневника обучающегося делается отметка о пройденном инструктаже с указанием Ф.И.О. проводившего инструктаж.

Дневник заполняется ежедневно, с указанием времени начала и окончания работы, с подробным описанием приобретенных практических умений в течение рабочего дня.

Форма заполнения дневника выбирается индивидуально: электронная, печатная или рукописная. Электронная форма дневника практики в обязательном порядке должна быть распечатана на листах формата А4. Дневник подписывается руководителем практики от кафедры/подразделения Центра Алмазова.

### Требования к ведению дневника практики:

1. Дневник является документом, по которому обучающийся подтверждает выполнение программы практики.
2. Записи в дневнике должны вестись ежедневно с указанием времени начала и окончания работы и содержать перечень выполненных работ за день.
3. Дневник ежедневно просматривает руководитель практики от подразделения, оценивает проделанную обучающимся работу и заверяет подписью.
4. По окончании практики обучающийся составляет отчет о проведенной практике.
5. По окончании практики дневник заверяется подписью и печатью учреждения, где обучающийся проходил практику.

## **Методические рекомендации для обучающихся для написания отчета по практике**

При написании отчета по практике необходимо соблюдать следующие основные требования:

- изучение и отражение всех элементов содержания отчета;
- логическая последовательность изложения материала и полное раскрытие поставленных вопросов (текст отчета должен быть кратким, четким и не допускать двойного толкования);
- в тексте отчета используют повествовательную форму изложения текста от третьего лица, например, «применяют», «указывают», или в безличной форме – «устанавливаются», «применяется»;
- в тексте должны применяться научные термины, обозначения и определения, установленные соответствующими стандартами, а при их отсутствии - общепринятые в научной литературе, сокращения терминов допускаются только общепринятые и правильно оформленные;
- все цитаты и авторские материалы должны иметь ссылку на используемый источник информации: ссылки на использованные источники следует указывать порядковым номером издания в списке использованной литературы в квадратных скобках после авторского материала, представленного в кавычках;

– объем отчета не менее 30 страниц машинописного текста; - список литературы должен содержать не менее 25 источников, 10 из которых – периодические издания. Основные требования к оформлению отчета:

– текст работы оформляется печатным способом, листы формата А4, шрифт Times New Roman, размер 14 кеглей, интервал 1,5;

– размеры полей страниц: левое – 25 мм, правое - 15 мм, верхнее – 20 мм, нижнее – 20 мм;

– нумерация страниц проставляется по нижнему краю и центрируется;

– разделы, подразделы, пункты и подпункты нумеруются арабскими цифрами без точки после цифры, например, разделы - 1, 2, 3 и т.д., подразделы - 1.1, 1.2 и т.д., пункты – 1.1.1, 1.1.2, 1.1.3 и т.д.

– наименования структурных элементов отчета - «СОДЕРЖАНИЕ», «ВВЕДЕНИЕ», «ЗАКЛЮЧЕНИЕ», «СПИСОК ЛИТЕРАТУРЫ» следует располагать в середине строки без точки в конце и печатать прописными буквами;

– заголовки разделов, подразделов и пунктов следует начинать с абзацного отступа, точку в конце заголовков не ставить, не допускаются в заголовках переносы слов (заголовок раздела печатается весь прописными буквами, подраздела (пункта) - начинается с прописной буквы, а продолжается строчными);

– раскрытие каждого последующего раздела начинается с новой страницы, а подраздела, пункта и подпункта, продолжая после окончания предыдущего подраздела, пункта или подпункта;

– расстояние между заголовком раздела и текстом – 3-4 интервала, между заголовками раздела и подраздела – 2-3 интервала;

– не допускается размещать заголовки подразделов, пунктов и подпунктов в конце страницы без текста, после заголовка в конце страницы должно быть не менее двух строк текста;

– таблицы, рисунки, графики и другой вспомогательный материал, который занимает целую страницу, выносятся в приложения;

– каждое приложение должно начинаться с нового листа с указанием посередине страницы слова «Приложение» с указанием последовательного номера (номера приложений обозначаются заглавными буквами русского алфавита, начиная с А, за исключением букв Ё, З, Й, О, Ч, Ъ, Ы, Ь);

– абзацы в тексте начинают отступом, равным пяти ударным знакам или 1,25мм;

– все иллюстрации, за исключением иллюстраций приложений, должны иметь обозначение, состоящее из слова «Рисунок» и номера без значка «№», нумерация производится арабскими цифрами сквозной нумерацией в пределах всего отчета, обозначение иллюстрации помещается посередине страницы под графическим материалом на расстоянии 1 интервала;

– таблицу следует располагать непосредственно под текстом, в котором дана ссылка на нее, на следующей странице, а при необходимости – в приложении;

– таблицы, за исключением таблиц приложений, следует нумеровать арабскими цифрами сквозной нумерацией, номер ставится после слова «Таблица» без значка «№», через тире в эту же строчку выполняют название таблицы строчными буквами, начиная с прописной буквы, без подчеркивания и без точки в конце заголовка;

– формулы в тексте работы должны быть выполнены с помощью редактора Microsoft Equation, формулы в тексте должны быть пронумерованы, нумерация сквозная и производится арабскими цифрами, которые записываются в круглых скобках справа от формулы в конце строки;

Отчет, выполненный без учета требований к его написанию и оформлению, неаккуратно выполненный, возвращается на исправление. Отчет, содержание которого не раскрывает поставленных вопросов, направляется на доработку.

МИНИСТЕРСТВО ЗДРАВООХРАНЕНИЯ РОССИЙСКОЙ ФЕДЕРАЦИИ  
федеральное государственное бюджетное учреждение  
**«Национальный медицинский исследовательский центр имени В.А. Алмазова»**  
Министерства здравоохранения Российской Федерации  
(ФГБУ «НМИЦ им. В.А. Алмазова» Минздрава России)

ИНСТИТУТ МЕДИЦИНСКОГО ОБРАЗОВАНИЯ

ОДОБРЕНО  
Учебно-методическим советом  
ФГБУ «НМИЦ им. В.А. Алмазова»  
Минздрава России  
«15» октября 2024 г.  
Протокол №07/2024г.

УТВЕРЖДАЮ  
Генеральный директор  
ФГБУ «НМИЦ им. В.А. Алмазова»  
Минздрава России  
Е.В. Шляхто  
«25» октября 2024 г.

Заседание Ученого совета  
«25» октября 2024 г.  
Протокол № 10

## **МЕТОДИЧЕСКИЕ МАТЕРИАЛЫ**

по практике  
**«Преддипломная практика»**

специалитет по специальности  
**37.05.01 Клиническая психология**

Очная форма обучения

Санкт-Петербург  
2024

## **Методические рекомендации для обучающихся по ведению дневника по практике**

Дневник практики является основным документом, позволяющим оценить качество работы обучающегося на практике.

Руководитель практики проводит с обучающимися обязательные инструктажи по охране труда, технике безопасности и пожарной безопасности, о чем делается запись в журнале и каждый обучающийся подписывается о том, что усвоил правила охраны труда, техники безопасности и пожарной безопасности.

На кафедрах и в научно-исследовательских подразделениях ФГБУ «НМИЦ им В.А. Алмазова» на базе которых проходит практика с обучающимся проводится вводный и первичный инструктаж на рабочем месте и на титульном листе дневника обучающегося делается отметка о пройденном инструктаже с указанием Ф.И.О. проводившего инструктаж.

Дневник заполняется ежедневно, с указанием времени начала и окончания работы, с подробным описанием приобретенных практических умений в течение рабочего дня.

Форма заполнения дневника выбирается индивидуально: электронная, печатная или рукописная. Электронная форма дневника практики в обязательном порядке должна быть распечатана на листах формата А4. Дневник подписывается руководителем практики от кафедры/подразделения Центра Алмазова.

### Требования к ведению дневника практики:

1. Дневник является документом, по которому обучающийся подтверждает выполнение программы практики.
2. Записи в дневнике должны вестись ежедневно с указанием времени начала и окончания работы и содержать перечень выполненных работ за день.
3. Дневник ежедневно просматривает руководитель практики от подразделения, оценивает проделанную обучающимся работу и заверяет подписью.
4. По окончании практики обучающийся составляет отчет о проведенной практике.
5. По окончании практики дневник заверяется подписью и печатью учреждения, где обучающийся проходил практику.

## **Методические рекомендации для обучающихся для написания отчета по практике**

При написании отчета по практике необходимо соблюдать следующие основные требования:

- изучение и отражение всех элементов содержания отчета;
- логическая последовательность изложения материала и полное раскрытие поставленных вопросов (текст отчета должен быть кратким, четким и не допускать двойного толкования);
- в тексте отчета используют повествовательную форму изложения текста от третьего лица, например, «применяют», «указывают», или в безличной форме – «устанавливаются», «применяется»;
- в тексте должны применяться научные термины, обозначения и определения, установленные соответствующими стандартами, а при их отсутствии - общепринятые в научной литературе, сокращения терминов допускаются только общепринятые и правильно оформленные;
- все цитаты и авторские материалы должны иметь ссылку на используемый источник информации: ссылки на использованные источники следует указывать порядковым номером издания в списке использованной литературы в квадратных скобках после авторского материала, представленного в кавычках;

– объем отчета не менее 30 страниц машинописного текста; - список литературы должен содержать не менее 25 источников, 10 из которых – периодические издания. Основные требования к оформлению отчета:

– текст работы оформляется печатным способом, листы формата А4, шрифт Times New Roman, размер 14 кеглей, интервал 1,5;

– размеры полей страниц: левое – 25 мм, правое - 15 мм, верхнее – 20 мм, нижнее – 20 мм;

– нумерация страниц проставляется по нижнему краю и центрируется;

– разделы, подразделы, пункты и подпункты нумеруются арабскими цифрами без точки после цифры, например, разделы - 1, 2, 3 и т.д., подразделы - 1.1, 1.2 и т.д., пункты – 1.1.1, 1.1.2, 1.1.3 и т.д.

– наименования структурных элементов отчета - «СОДЕРЖАНИЕ», «ВВЕДЕНИЕ», «ЗАКЛЮЧЕНИЕ», «СПИСОК ЛИТЕРАТУРЫ» следует располагать в середине строки без точки в конце и печатать прописными буквами;

– заголовки разделов, подразделов и пунктов следует начинать с абзацного отступа, точку в конце заголовков не ставить, не допускаются в заголовках переносы слов (заголовок раздела печатается весь прописными буквами, подраздела (пункта) - начинается с прописной буквы, а продолжается строчными);

– раскрытие каждого последующего раздела начинается с новой страницы, а подраздела, пункта и подпункта, продолжая после окончания предыдущего подраздела, пункта или подпункта;

– расстояние между заголовком раздела и текстом – 3-4 интервала, между заголовками раздела и подраздела – 2-3 интервала;

– не допускается размещать заголовки подразделов, пунктов и подпунктов в конце страницы без текста, после заголовка в конце страницы должно быть не менее двух строк текста;

– таблицы, рисунки, графики и другой вспомогательный материал, который занимает целую страницу, выносятся в приложения;

– каждое приложение должно начинаться с нового листа с указанием посередине страницы слова «Приложение» с указанием последовательного номера (номера приложений обозначаются заглавными буквами русского алфавита, начиная с А, за исключением букв Ё, З, Й, О, Ч, Ъ, Ы, Ь);

– абзацы в тексте начинают отступом, равным пяти ударным знакам или 1,25мм;

– все иллюстрации, за исключением иллюстраций приложений, должны иметь обозначение, состоящее из слова «Рисунок» и номера без значка «№», нумерация производится арабскими цифрами сквозной нумерацией в пределах всего отчета, обозначение иллюстрации помещается посередине страницы под графическим материалом на расстоянии 1 интервала;

– таблицу следует располагать непосредственно под текстом, в котором дана ссылка на нее, на следующей странице, а при необходимости – в приложении;

– таблицы, за исключением таблиц приложений, следует нумеровать арабскими цифрами сквозной нумерацией, номер ставится после слова «Таблица» без значка «№», через тире в эту же строчку выполняют название таблицы строчными буквами, начиная с прописной буквы, без подчеркивания и без точки в конце заголовка;

– формулы в тексте работы должны быть выполнены с помощью редактора Microsoft Equation, формулы в тексте должны быть пронумерованы, нумерация сквозная и производится арабскими цифрами, которые записываются в круглых скобках справа от формулы в конце строки;

Отчет, выполненный без учета требований к его написанию и оформлению, неаккуратно выполненный, возвращается на исправление. Отчет, содержание которого не раскрывает поставленных вопросов, направляется на доработку.

МИНИСТЕРСТВО ЗДРАВООХРАНЕНИЯ РОССИЙСКОЙ ФЕДЕРАЦИИ  
федеральное государственное бюджетное учреждение  
«**Национальный медицинский исследовательский центр имени В.А. Алмазова**»  
Министерства здравоохранения Российской Федерации  
(ФГБУ «НМИЦ им. В.А. Алмазова» Минздрава России)

**ИНСТИТУТ МЕДИЦИНСКОГО ОБРАЗОВАНИЯ**

ОДОБРЕНО  
Учебно-методическим советом  
ФГБУ «НМИЦ им. В.А. Алмазова»  
Минздрава России  
«15» октября 2024 г.  
Протокол №07/2024г.

УТВЕРЖДАЮ  
Генеральный директор  
ФГБУ «НМИЦ им. В.А. Алмазова»  
Минздрава России  
Е.В. Шляхто  
«25» октября 2024 г.

Заседание Ученого совета  
«25» октября 2024 г.  
Протокол № 10

**МЕТОДИЧЕСКИЕ МАТЕРИАЛЫ**

по практике  
«**Педагогическая практика под супервизией**»

специалитет по специальности  
**37.05.01 Клиническая психология**

Очная форма обучения

Санкт-Петербург  
2024



## **Методические рекомендации для обучающихся по ведению дневника по практике**

Дневник практики является основным документом, позволяющим оценить качество работы обучающегося на практике.

Руководитель практики проводит с обучающимися обязательные инструктажи по охране труда, технике безопасности и пожарной безопасности, о чем делается запись в журнале и каждый обучающийся подписывается о том, что усвоил правила охраны труда, техники безопасности и пожарной безопасности.

На кафедрах и в научно-исследовательских подразделениях ФГБУ «НМИЦ им В.А. Алмазова» на базе которых проходит практика с обучающимся проводится вводный и первичный инструктаж на рабочем месте и на титульном листе дневника обучающегося делается отметка о пройденном инструктаже с указанием Ф.И.О. проводившего инструктаж.

Дневник заполняется ежедневно, с указанием времени начала и окончания работы, с подробным описанием приобретенных практических умений в течение рабочего дня.

Форма заполнения дневника выбирается индивидуально: электронная, печатная или рукописная. Электронная форма дневника практики в обязательном порядке должна быть распечатана на листах формата А4. Дневник подписывается руководителем практики от кафедры/подразделения Центра Алмазова.

### Требования к ведению дневника практики:

1. Дневник является документом, по которому обучающийся подтверждает выполнение программы практики.
2. Записи в дневнике должны вестись ежедневно с указанием времени начала и окончания работы и содержать перечень выполненных работ за день.
3. Дневник ежедневно просматривает руководитель практики от подразделения, оценивает проделанную обучающимся работу и заверяет подписью.
4. По окончании практики обучающийся составляет отчет о проведенной практике.
5. По окончании практики дневник заверяется подписью и печатью учреждения, где обучающийся проходил практику.

## **Методические рекомендации для обучающихся для написания отчета по практике**

При написании отчета по практике необходимо соблюдать следующие основные требования:

- изучение и отражение всех элементов содержания отчета;
- логическая последовательность изложения материала и полное раскрытие поставленных вопросов (текст отчета должен быть кратким, четким и не допускать двойного толкования);
- в тексте отчета используют повествовательную форму изложения текста от третьего лица, например, «применяют», «указывают», или в безличной форме – «устанавливаются», «применяется»;
- в тексте должны применяться научные термины, обозначения и определения, установленные соответствующими стандартами, а при их отсутствии - общепринятые в научной литературе, сокращения терминов допускаются только общепринятые и правильно оформленные;
- все цитаты и авторские материалы должны иметь ссылку на используемый источник информации: ссылки на использованные источники следует указывать порядковым номером издания в списке использованной литературы в квадратных скобках после авторского материала, представленного в кавычках;

– объем отчета не менее 30 страниц машинописного текста; - список литературы должен содержать не менее 25 источников, 10 из которых – периодические издания. Основные требования к оформлению отчета:

– текст работы оформляется печатным способом, листы формата А4, шрифт Times New Roman, размер 14 кеглей, интервал 1,5;

– размеры полей страниц: левое – 25 мм, правое - 15 мм, верхнее – 20 мм, нижнее – 20 мм;

– нумерация страниц проставляется по нижнему краю и центрируется;

– разделы, подразделы, пункты и подпункты нумеруются арабскими цифрами без точки после цифры, например, разделы - 1, 2, 3 и т.д., подразделы - 1.1, 1.2 и т.д., пункты – 1.1.1, 1.1.2, 1.1.3 и т.д.

– наименования структурных элементов отчета - «СОДЕРЖАНИЕ», «ВВЕДЕНИЕ», «ЗАКЛЮЧЕНИЕ», «СПИСОК ЛИТЕРАТУРЫ» следует располагать в середине строки без точки в конце и печатать прописными буквами;

– заголовки разделов, подразделов и пунктов следует начинать с абзацного отступа, точку в конце заголовков не ставить, не допускаются в заголовках переносы слов (заголовок раздела печатается весь прописными буквами, подраздела (пункта) - начинается с прописной буквы, а продолжается строчными);

– раскрытие каждого последующего раздела начинается с новой страницы, а подраздела, пункта и подпункта, продолжая после окончания предыдущего подраздела, пункта или подпункта;

– расстояние между заголовком раздела и текстом – 3-4 интервала, между заголовками раздела и подраздела – 2-3 интервала;

– не допускается размещать заголовки подразделов, пунктов и подпунктов в конце страницы без текста, после заголовка в конце страницы должно быть не менее двух строк текста;

– таблицы, рисунки, графики и другой вспомогательный материал, который занимает целую страницу, выносятся в приложения;

– каждое приложение должно начинаться с нового листа с указанием посередине страницы слова «Приложение» с указанием последовательного номера (номера приложений обозначаются заглавными буквами русского алфавита, начиная с А, за исключением букв Ё, З, Й, О, Ч, Ъ, Ы, Ь);

– абзацы в тексте начинают отступом, равным пяти ударным знакам или 1,25мм;

– все иллюстрации, за исключением иллюстраций приложений, должны иметь обозначение, состоящее из слова «Рисунок» и номера без значка «№», нумерация производится арабскими цифрами сквозной нумерацией в пределах всего отчета, обозначение иллюстрации помещается посередине страницы под графическим материалом на расстоянии 1 интервала;

– таблицу следует располагать непосредственно под текстом, в котором дана ссылка на нее, на следующей странице, а при необходимости – в приложении;

– таблицы, за исключением таблиц приложений, следует нумеровать арабскими цифрами сквозной нумерацией, номер ставится после слова «Таблица» без значка «№», через тире в эту же строчку выполняют название таблицы строчными буквами, начиная с прописной буквы, без подчеркивания и без точки в конце заголовка;

– формулы в тексте работы должны быть выполнены с помощью редактора Microsoft Equation, формулы в тексте должны быть пронумерованы, нумерация сквозная и производится арабскими цифрами, которые записываются в круглых скобках справа от формулы в конце строки;

Отчет, выполненный без учета требований к его написанию и оформлению, неаккуратно выполненный, возвращается на исправление. Отчет, содержание которого не раскрывает поставленных вопросов, направляется на доработку.

МИНИСТЕРСТВО ЗДРАВООХРАНЕНИЯ РОССИЙСКОЙ ФЕДЕРАЦИИ  
федеральное государственное бюджетное учреждение  
**Национальный медицинский исследовательский центр имени В.А. Алмазова**  
Министерства здравоохранения Российской Федерации  
(ФГБУ «НМИЦ им. В.А. Алмазова» Минздрава России)

ИНСТИТУТ МЕДИЦИНСКОГО ОБРАЗОВАНИЯ

ОДОБРЕНО  
Учебно-методическим советом  
ФГБУ «НМИЦ им. В.А. Алмазова»  
Минздрава России  
октября 2024 г.  
Протокол №07/2024г.

УТВЕРЖДАЮ  
Генеральный директор  
ФГБУ «НМИЦ им. В.А. Алмазова»  
Минздрава России  
Е.В. Шляхто  
октября 2024 г.

Заседание Ученого совета  
«25» октября 2024 г.  
Протокол № 10

**МЕТОДИЧЕСКИЕ МАТЕРИАЛЫ**

по практике  
«Научно-исследовательская работа под супервизией»

специалитет по специальности  
**Клиническая психология**

Очная форма обучения

Санкт-Петербург  
2024

## **Методические рекомендации для обучающихся по ведению дневника по практике**

Дневник практики является основным документом, позволяющим оценить качество работы обучающегося на практике.

Руководитель практики проводит с обучающимися обязательные инструктажи по охране труда, технике безопасности и пожарной безопасности, о чем делается запись в журнале и каждый обучающийся подписывается о том, что усвоил правила охраны труда, техники безопасности и пожарной безопасности.

На кафедрах и в научно-исследовательских подразделениях ФГБУ «НМИЦ им В.А. Алмазова» на базе которых проходит практика с обучающимся проводится вводный и первичный инструктаж на рабочем месте и на титульном листе дневника обучающегося делается отметка о пройденном инструктаже с указанием Ф.И.О. проводившего инструктаж.

Дневник заполняется ежедневно, с указанием времени начала и окончания работы, с подробным описанием приобретенных практических умений в течение рабочего дня.

Форма заполнения дневника выбирается индивидуально: электронная, печатная или рукописная. Электронная форма дневника практики в обязательном порядке должна быть распечатана на листах формата А4. Дневник подписывается руководителем практики от кафедры/подразделения Центра Алмазова.

### Требования к ведению дневника практики:

1. Дневник является документом, по которому обучающийся подтверждает выполнение программы практики.
2. Записи в дневнике должны вестись ежедневно с указанием времени начала и окончания работы и содержать перечень выполненных работ за день.
3. Дневник ежедневно просматривает руководитель практики от подразделения, оценивает проделанную обучающимся работу и заверяет подписью.
4. По окончании практики обучающийся составляет отчет о проведенной практике.
5. По окончании практики дневник заверяется подписью и печатью учреждения, где обучающийся проходил практику.

## **Методические рекомендации для обучающихся для написания отчета по практике**

При написании отчета по практике необходимо соблюдать следующие основные требования:

- изучение и отражение всех элементов содержания отчета;
- логическая последовательность изложения материала и полное раскрытие поставленных вопросов (текст отчета должен быть кратким, четким и не допускать двойного толкования);
- в тексте отчета используют повествовательную форму изложения текста от третьего лица, например, «применяют», «указывают», или в безличной форме – «устанавливаются», «применяется»;
- в тексте должны применяться научные термины, обозначения и определения, установленные соответствующими стандартами, а при их отсутствии - общепринятые в научной литературе, сокращения терминов допускаются только общепринятые и правильно оформленные;
- все цитаты и авторские материалы должны иметь ссылку на используемый источник информации: ссылки на использованные источники следует указывать порядковым номером издания в списке использованной литературы в квадратных скобках после авторского материала, представленного в кавычках;

– объем отчета не менее 30 страниц машинописного текста; - список литературы должен содержать не менее 25 источников, 10 из которых – периодические издания. Основные требования к оформлению отчета:

– текст работы оформляется печатным способом, листы формата А4, шрифт Times New Roman, размер 14 кеглей, интервал 1,5;

– размеры полей страниц: левое – 25 мм, правое - 15 мм, верхнее – 20 мм, нижнее – 20 мм;

– нумерация страниц проставляется по нижнему краю и центрируется;

– разделы, подразделы, пункты и подпункты нумеруются арабскими цифрами без точки после цифры, например, разделы - 1, 2, 3 и т.д., подразделы - 1.1, 1.2 и т.д., пункты – 1.1.1, 1.1.2, 1.1.3 и т.д.

– наименования структурных элементов отчета - «СОДЕРЖАНИЕ», «ВВЕДЕНИЕ», «ЗАКЛЮЧЕНИЕ», «СПИСОК ЛИТЕРАТУРЫ» следует располагать в середине строки без точки в конце и печатать прописными буквами;

– заголовки разделов, подразделов и пунктов следует начинать с абзацного отступа, точку в конце заголовков не ставить, не допускаются в заголовках переносы слов (заголовок раздела печатается весь прописными буквами, подраздела (пункта) - начинается с прописной буквы, а продолжается строчными);

– раскрытие каждого последующего раздела начинается с новой страницы, а подраздела, пункта и подпункта, продолжая после окончания предыдущего подраздела, пункта или подпункта;

– расстояние между заголовком раздела и текстом – 3-4 интервала, между заголовками раздела и подраздела – 2-3 интервала;

– не допускается размещать заголовки подразделов, пунктов и подпунктов в конце страницы без текста, после заголовка в конце страницы должно быть не менее двух строк текста;

– таблицы, рисунки, графики и другой вспомогательный материал, который занимает целую страницу, выносятся в приложения;

– каждое приложение должно начинаться с нового листа с указанием посередине страницы слова «Приложение» с указанием последовательного номера (номера приложений обозначаются заглавными буквами русского алфавита, начиная с А, за исключением букв Ё, З, Й, О, Ч, Ъ, Ы, Ь);

– абзацы в тексте начинают отступом, равным пяти ударным знакам или 1,25мм;

– все иллюстрации, за исключением иллюстраций приложений, должны иметь обозначение, состоящее из слова «Рисунок» и номера без значка «№», нумерация производится арабскими цифрами сквозной нумерацией в пределах всего отчета, обозначение иллюстрации помещается посередине страницы под графическим материалом на расстоянии 1 интервала;

– таблицу следует располагать непосредственно под текстом, в котором дана ссылка на нее, на следующей странице, а при необходимости – в приложении;

– таблицы, за исключением таблиц приложений, следует нумеровать арабскими цифрами сквозной нумерацией, номер ставится после слова «Таблица» без значка «№», через тире в эту же строчку выполняют название таблицы строчными буквами, начиная с прописной буквы, без подчеркивания и без точки в конце заголовка;

– формулы в тексте работы должны быть выполнены с помощью редактора Microsoft Equation, формулы в тексте должны быть пронумерованы, нумерация сквозная и производится арабскими цифрами, которые записываются в круглых скобках справа от формулы в конце строки;

Отчет, выполненный без учета требований к его написанию и оформлению, неаккуратно выполненный, возвращается на исправление. Отчет, содержание которого не раскрывает поставленных вопросов, направляется на доработку.

МИНИСТЕРСТВО ЗДРАВООХРАНЕНИЯ РОССИЙСКОЙ ФЕДЕРАЦИИ  
федеральное государственное бюджетное учреждение  
«Национальный медицинский исследовательский центр имени В.А. Алмазова»  
Министерства здравоохранения Российской Федерации  
(ФГБУ «НМИЦ им. В.А. Алмазова» Минздрава России)

ИНСТИТУТ МЕДИЦИНСКОГО ОБРАЗОВАНИЯ

ОДОБРЕНО

Учебно-методическим советом  
ФГБУ «НМИЦ им. В.А. Алмазова»  
Минздрава России  
«15» октября 2024 г.  
Протокол №07/2024г.

УТВЕРЖДАЮ

Генеральный директор  
ФГБУ «НМИЦ им. В.А. Алмазова»  
Минздрава России  
Е.В. Шляхто  
«25» октября 2024 г.

Заседание Ученого совета  
«25» октября 2024 г.  
Протокол № 10

**МЕТОДИЧЕСКИЕ МАТЕРИАЛЫ**

по дисциплине «Русский язык как иностранный»

специалитет по специальности  
**37.05.01 Клиническая психология**

Очная форма обучения

Санкт-Петербург  
2024

## ЛИСТ СОГЛАСОВАНИЯ

Методические материалы по дисциплине «Русский язык как иностранный» рассмотрена и одобрена на заседании кафедры гуманитарных наук.

## СОДЕРЖАНИЕ

№п/п	Наименование методических материалов
1	МЕТОДИЧЕСКИЕ РЕКОМЕНДАЦИИ ДЛЯ ПРЕПОДАВАТЕЛЯ ПО ОРГАНИЗАЦИИ И ПРОВЕДЕНИЮ ЗАНЯТИЙ ЛЕКЦИОННОГО ТИПА
2	МЕТОДИЧЕСКИЕ РЕКОМЕНДАЦИИ ДЛЯ ПРЕПОДАВАТЕЛЯ ПО ОРГАНИЗАЦИИ И ПРОВЕДЕНИЮ ЗАНЯТИЙ СЕМИНАРСКОГО ТИПА
3	МЕТОДИЧЕСКИЕ МАТЕРИАЛЫ ДЛЯ ОБУЧАЮЩИХСЯ
3.1	Методические рекомендации по самостоятельной работе
3.2	Методические рекомендации для обучающихся по выполнению различных видов самостоятельной работы (с Приложением образцов)



## МЕТОДИЧЕСКИЕ РЕКОМЕНДАЦИИ ДЛЯ ПРЕПОДАВАТЕЛЯ ПО ОРГАНИЗАЦИИ И ПРОВЕДЕНИЮ ЗАНЯТИЙ ЛЕКЦИОННОГО ТИПА

### Введение

Занятие лекционного типа является одной из основных системообразующих форм организации учебного процесса. Лекция представляет собой систематическое, последовательное, монологическое изложение преподавателем - лектором учебного материала, как правило, теоретического характера. Такое занятие представляет собой элемент технологии представления учебного материала путем логически стройного, систематически последовательного и ясного изложения.

Лекция требует порой от лектора особого физического, умственного и душевного напряжения, энтузиазма. Заурядно прочитанная лекция никогда не вызовет оживления аудитории и, как правило, никогда не достигнет своей цели и будет забыта сразу же после своего прочтения. Аналогичными могут быть последствия и для лекции, автор которой не покажет высокого уровня знаний и профессионализм, не сумеет обосновать актуальности и необходимости учебного материала для практики.

Лекция - в переводе с латинского означает чтение, систематическое, последовательное изложение учебного материала, какого-либо вопроса, темы, раздела, предмета, методов науки. В общих чертах лекцию иногда определяют как полутора-двухчасовое систематизированное изложение важных проблем науки посредством живой и хорошо организованной речи.

Лекция составляет основу теоретического обучения и должна давать систематизированные основы научных знаний по дисциплине, раскрывать состояние и перспективы развития соответствующей области науки и техники, концентрировать внимание обучающихся на наиболее сложных и узловых вопросах, стимулировать их активную познавательную деятельность и способствовать формированию творческого мышления.

Цель лекции – организация целенаправленной познавательной деятельности обучающихся по овладению программным материалом учебной дисциплины. Чтение курса лекций позволяет дать связанное, последовательное изложение материала в соответствии с новейшими данными науки, сообщить слушателям основное содержание предмета в целостном, систематизированном виде.

Преподавание учебных дисциплин и междисциплинарных курсов осуществляется в соответствии с ФГОС ВО и учебным планом.

Ведущим методом в лекции выступает устное изложение учебного материала, с использованием мультимедийной и электронно-вычислительной техники, схем, плакатов и др.

Лекции читаются заведующим кафедрой, профессорами и доцентами.

Квалификация преподавателя высшей школы в значительной мере определяется тем, насколько содержательно и мастерски читает он лекции. Обычно выделяют следующие основные элементы лекторского мастерства, которые делают его эффективным средством обучения и воспитания в вузе:

- научность, содержательность;
- связь теории с практикой;
- систематичность, последовательность и доступность обучения;
- умение достигать наибольшей взаимной связи с аудиторией, создание атмосферы сопереживания;
- воздействие личности лектора на аудиторию;
- умение организовывать самостоятельную работу обучающихся, возбудить интерес к работе с книгой, использованию электронной библиотеки и Интернет-ресурсов.

Лекция должна иметь четкую структуру и логику раскрытия последовательно излагаемых вопросов, необходимую идейно-теоретическую направленность, твердый теоретический и методический «стержень», законченный характер освещения определенной темы (или проблемы), тесную увязку с предыдущим материалом.

Лекция может быть:

- доказательной и аргументированной, содержать достаточное количество ярких и убедительных примеров, фактов, обоснований;

- проблемной, раскрывать противоречия и указывать пути их решения, ставить перед обучающимися вопросы для размышления.

- наглядной, сочетаться по возможности с демонстрацией аудиовизуальных материалов, макетов, моделей, образцов и т.д.

Не стоит забывать, что использование мультимедийной техники, компьютера с выходом в Интернет не способны заменить живой речи преподавателя.

В какой бы форме лекция не преподносилась, все же педагог с его методическими приемами доведения учебного материала будет по-прежнему оставаться центральной фигурой занятия, а умелое и рациональное использование им средств наглядности будет одним из ярких признаков мастерства наглядным и доступным для данной аудитории. Кроме этого, лекция должна:

- обладать внутренней убежденностью, силой логической аргументации и вызывать у обучающихся необходимый интерес познания, давать направления для самостоятельной работы обучающихся;

- отражать методическую обработку материала (выделение главных мыслей и положений, подчеркивание выводов, повторение их в различных формулировках);

- должна излагаться четким и ясным языком, содержать разъяснение всех вновь вводимых терминов и понятий.

### **Структура лекции**

Лекция состоит из трех основных частей: вступительной, основной и заключительной.

**Вступительная** часть определяет название темы, план и цель лекции. Она призвана заинтересовать и настроить аудиторию. В этой части лекции преподавателем излагается актуальность, основная идея, связь данной лекции с предыдущими занятиями, ее основные вопросы. Введение должно быть кратким и целенаправленным.

В **основной** части лекции реализуется научное содержание темы, все главные узловые вопросы, проводится вся система доказательств с использованием наиболее целесообразных методических приемов. Каждый учебный вопрос заканчивается краткими выводами, логически подводящими обучающихся к следующему вопросу лекции.

**Заключительная** часть имеет целью обобщать в кратких формулировках основные идеи лекции, логически завершая ее как целостное творение.

Каждая из структурных частей лекции чрезвычайно важна в доведении материала обучаемым, и сравнивать их по приоритетности просто некорректно. У каждой из них своя цель, специфика, временные рамки, особенности и сложности.

Лекция по своему структурному построению должна придерживаться данных общих правил. Однако отдельные виды лекций все же могут иметь свои особенности как по содержанию, так и по структуре, которые необходимо учитывать в последующем при составлении их планов.

### **Основные функции и виды лекции**

Лекции присущи три основные педагогические функции, которые определяют ее возможности в учебном процессе: познавательная, развивающая и организующая.

Познавательная функция выражается в возможности средствами лекции обеспечить слушателей основной научной информацией, необходимой для их профессиональной и исследовательской деятельности.

Развивающая функция лекции реализуется в непосредственном контакте обучающегося с преподавателем, становлении у обучающихся творческой мыслительной деятельности, обеспечивающей их профессионально-личностное развитие.

Организирующая функция предусматривает управление самостоятельной работой обучающихся, как в процессе занятия, так и во внеаудиторное время.

Выделяют четыре основных вида лекций применяемые для передачи теоретического материала: вводная, информационная, заключительная и обзорная.

**Вводная лекция** – один из наиболее важных и трудных видов лекции при чтении систематических курсов. От успеха этой лекции во многом зависит успех усвоения всего курса. Она может содержать:

**Вводная лекция** – один из наиболее важных и трудных видов лекции при чтении систематических курсов. От успеха этой лекции во многом зависит успех усвоения всего курса. Она может содержать:

- определение учебной дисциплины;
- краткую историческую справку о дисциплине;
- цели и задачи дисциплины, её роль в общей системе обучения и связь со смежными дисциплинами;
- основные проблемы (понятия и определения) данной науки;
- основную и дополнительную учебную литературу;
- особенности самостоятельной работы обучающихся над учебной дисциплиной и формы участия в научно-исследовательской работе;
- отчетность по курсу.

**Информационная лекция** ориентирована на изложение и объяснение обучающимся научной информации, подлежащей осмыслению и запоминанию. Это самый традиционный тип лекций в практике высшей школы.

**Заключительная лекция** предназначена для обобщения полученных знаний и раскрытия перспектив дальнейшего развития данной науки.

**Обзорная лекция** — это систематизация научных знаний на высоком уровне, допускающая большое число ассоциативных связей в процессе осмысления информации, излагаемой при раскрытии внутри предметной и меж предметной связей, исключая детализацию и конкретизацию. Как правило, стержень излагаемых теоретических положений составляет научно-понятийная и концептуальная основа всего курса или крупных его разделов.

В зависимости от предмета изучаемой дисциплины и дидактических целей могут быть использованы в учебном процессе проблемная лекция, лекция-визуализация, лекция-пресс-конференция, лекция с заранее запланированными ошибками, лекция вдвоем и др.

На **проблемной лекции** новое знание вводится через проблемность вопроса, задачи или ситуации. При этом процесс познания обучающихся в сотрудничестве и диалоге с преподавателем приближается к исследовательской деятельности. Содержание проблемы раскрывается путем организации поиска ее решения или суммирования и анализа традиционных и современных точек зрения.

**Лекция-визуализация** представляет собой визуальную форму подачи лекционного материала с использованием технических средств обучения или аудиовидеотехники (видео-лекция). Чтение такой лекции сводится к развернутому или краткому комментированию просматриваемых визуальных материалов.

**Лекция-пресс-конференция** проводится как научно-практическое занятие, с заранее поставленной проблемой и системой докладов, длительностью 5-10 минут. Каждое выступление представляет собой логически законченный текст, заранее подготовленный в рамках предложенной преподавателем программы. Совокупность представленных текстов позволит всесторонне осветить проблему. В конце лекции преподаватель подводит итоги самостоятельной работы и выступлений обучающихся, дополняя или уточняя предложенную информацию, формулирует основные выводы.

**Лекция вдвоем (или бинарная лекция)** - это разновидность чтения лекции в форме диалога двух преподавателей (либо как представителей двух научных школ, либо как теоретика

и практика). Необходимы: демонстрация культуры дискуссии, вовлечение в обсуждение проблемы обучающихся.

**Лекция с заранее запланированными ошибками** - рассчитана на стимулирование обучающихся к постоянному контролю предлагаемой информации (поиск ошибки: содержательной, методологической, орфографической). В конце лекции проводится диагностика слушателей и разбор сделанных ошибок.

**Лекция-консультация** может проходить по разным сценариям. Первый вариант осуществляется по типу «вопросы—ответы». Лектор отвечает в течение лекционного времени на вопросы обучающихся по всем разделу или всему курсу. Второй вариант такой лекции, представляемой по типу «вопросы—ответы—дискуссия», является тройным сочетанием: изложение новой учебной информации лектором, постановка вопросов и организация дискуссии в поиске ответов на поставленные вопросы».

Кроме рассмотренных видов лекций различают еще и такие лекции, как лекция – беседа, лекция – воспоминание, лекция-концерт, лекция-показ, лекция-экскурсия и др.

### **Порядок подготовки и проведения лекции**

Подготовка лекции начинается с разработки преподавателем структуры рабочего лекционного курса по конкретной дисциплине. Руководством здесь должна служить рабочая программа дисциплины (далее - РП, разработанная с учетом требований ФГОС ВО, учебного плана).

Структура лекционного курса обычно включает в себя вступительную, основную и заключительную части. Количество лекций в той или иной части определяется с учетом общего количества часов, отведенных для лекционной работы согласно учебному плану.

После определения структуры лекционного курса можно приступить к подготовке той или иной конкретной лекции. Методика работы над лекцией предполагает примерно следующие этапы:

- 1) отбор материала для лекции, составление списков основной и дополнительной литературы;
- 2) определение объема и содержания лекции;
- 3) выбор последовательности и логики изложения, написание конспекта;
- 4) подбор иллюстративного материала;
- 5) выработка манеры чтения лекции.

Отбор материала для лекции определяется ее темой. Лектору следует тщательно ознакомиться с содержанием темы в базовой учебной литературе, которой пользуются обучающийся, чтобы выяснить, какие аспекты изучаемой проблемы хорошо изложены, какие данные устарели и требуют корректировки. Следует обдумать обобщения, которые необходимо сделать, выделить спорные взгляды и четко сформировать свою точку зрения на них.

Определение объема и содержания лекции - второй важный этап подготовки лекции, определяющий темп изложения материала. Это обусловлено ограниченностью временных рамок, определяющих учебные часы на каждую дисциплину. Не рекомендуется идти по пути планирования чтения на лекциях всего предусмотренного программой материала в ущерб полноте изложения основных вопросов. Лекция должна содержать столько информации, сколько может быть усвоено аудиторией в отведенное время. Лекцию нужно разгружать от части материала, перенося его на самостоятельное изучение. Этот материал наряду с лекционным должен выноситься на экзамен. Если лекция будет прекрасно подготовлена, но перегружена фактическим (статистическим, и т.п.) материалом, то она будет малоэффективной и не достигнет поставленной цели. Кроме того, при выборе объема лекции необходимо учитывать возможность «среднего» обучающегося записать ту информацию, которую, по мнению преподавателя, он должен обязательно усвоить.

Приступая к решению вопроса об объеме и содержании лекции, следует учитывать ряд особенностей, специфических черт этого вида занятий, в том числе и дидактическую характеристику лекции. Объем и содержание лекции зависят и от ряда классификационных

характеристик лекционного занятия. Существуют классификации лекций по различным основаниям:

- месту в лекционном или учебном курсе (вводная, установочная, обзорная, итоговая и др.);
- преимущественной форме обучения (лекции при очном, заочном и очно-заочном (вечернем) обучении);
- частоте общения лектора с аудиторией (разовая, систематическая, цикловая ит.п.);
- степени проблемности изложения материала (информационная, проблемная, дискуссия и т.п.).

Так, например, вводная лекция читается, как правило, в начале курса с целью дать обучающимся общее представление о его содержании, месте в учебном процессе и роли в их будущей практической деятельности. Вводная лекция в значительной степени может носить популярный характер и читаться монологически. На вводной лекции может быть дан список необходимой для работы литературы, разъяснено, какие вопросы будут изучены на семинарских занятиях, выделены проблемы, решение которых потребует особых усилий.

Очень полезен для установления интереса со стороны слушателей краткий рассказ об истории кафедры и ее научном потенциале, существующей научной школе по данному направлению, перспективах сотрудничества с кафедрой.

Содержание лекции должно отвечать ряду дидактических принципов. Основными из них являются: целостность, научность, доступность, систематичность и наглядность.

Целостность лекции обеспечивается созданием единой ее структуры, основанной на взаимосвязи задач занятия и содержания материала, предназначенного для усвоения обучающимися. В тех случаях, когда на одном занятии достигнуть такой целостности не представляется возможным, это должно быть специально обосновано лектором ссылками на предыдущее или последующее изложение, на литературные и другие источники.

Научность лекции предполагает соответствие материала основным положениям современной науки, абсолютное преобладание объективного фактора и доказательность выдвигаемых положений. Каждый тезис должен быть четко сформулированным и непротиворечивым. Прежде чем приступить к доказательству, необходимо выяснить, насколько тезис усвоен обучающимися. В ходе всего доказательства тезис должен оставаться неизменным.

Лектор должен стремиться к чистоте речи, избегать слов-паразитов («значит», «так сказать», «понимаете»). Принцип доступности лекции предполагает, что содержание учебного материала должно быть понятным, а объем этого материала посильным для «среднего» обучающегося.

Следование принципу систематичности требует соблюдения ряда педагогических правил. К ним, первую очередь, относят:

- взаимосвязь изучаемого материала с ранее изученным, постепенное повышение сложности рассматриваемых вопросов;
- взаимосвязь частей изучаемого материала;
- обобщение изученного материала;
- стройность изложения материала по содержанию и внешней форме его подачи, рубрикация курса, темы, вопроса;
- единообразие структуры построения материала.

Дидактический принцип наглядности в обучении основан на том, что ознакомление обучающихся с каким-либо новым явлением или предметом начинается с конкретного ощущения и восприятия, однако, массированное применение их на лекции ведет к повышенному утомлению обучающихся. Преподаватель должен очень четко представлять, на каком именно этапе лекции он будет использовать ту или иную наглядность, а также случаи отсутствия возможности ее использования по независящим от него причинам.

Выбор последовательности и логики изложения материала - следующий этап работы над лекцией. При составлении плана лекции лучше выделить самостоятельные разделы, после

каждого из которых желательно сделать обобщения. Выделить информацию, на которой необходимо сконцентрировать внимание слушателей. Определяя логику построения лекции, следует четко определить, каким методом изложения вы будете пользоваться - методом индукции, дедукции или аналогии.

Индуктивный метод состоит в движении от частного к общему. Индукция может быть полной, когда обобщение делается из анализа всех без исключения характеристик, параметров или других данных об изучаемом явлении или предмете. Недостатком ее является громоздкость, так как приходится иногда оперировать с большим числом данных. Поэтому более распространена индукция неполная, когда обобщения делают на основании некоторых (не исчерпывающих, но достаточных) данных.

Дедуктивный метод изложения состоит в движении от общего к частному. Дедукцией пользуются в том случае, если известна какая-либо общая закономерность и на ее основе подлежат анализу отдельные проявления этой закономерности.

Метод аналогии основан на вынесении заключения об изучаемом явлении по сходству с другими известными явлениями. Это сходство может быть установлено по нескольким признакам, которые должны быть существенными и характеризовать явление с различных сторон. Проводя аналогию, нужно устанавливать и развитие рассматриваемых явлений, что способствует объективности анализа. Следует избегать использования поверхностных признаков аналогии, так как это может привести к типичной ошибке, называемой «ложной аналогией».

Особое внимание следует уделить требованиям к конспектированию лекций. В методической литературе не существует единого правила к тому, как нужно записывать лекцию. Это зависит от индивидуальных особенностей требований преподавателей и индивидуальных качеств личности обучающихся. Формирование культуры ведения лекционных записей - важная педагогическая задача. Конспект полезен тогда, когда изначально ориентирован на одновременную со слушанием лекции мыслительную переработку материала, на выделение и фиксацию в тезисно-аргументированной форме главного содержания лекции.

Подбор иллюстрированного материала может быть немаловажным этапом подготовки лекции. Несмотря на разнообразие наглядных пособий, при их использовании следует соблюдать некоторые общие правила. Демонстрационный материал во всех случаях должен играть подчиненную роль, быть одним из аппаратов лектора, а не подменять содержания лекции. В каждый момент лекции необходимо демонстрировать только тот наглядный материал, который иллюстрирует излагаемые положения. Подбор иллюстративного материала может быть немаловажным этапом подготовки лекции. Таблицы, диапозитивы, рисунки, схемы необходимо не только тщательно отобрать, но определить и зафиксировать их последовательность при чтении лекции.

Выработка индивидуальной манеры чтения лекции — исключительно важный и длительный период в подготовке к лекционному занятию. Прежде всего, не следует никогда читать текст лекции. Надо стремиться к ведению активного диалога с аудиторией, держать себя непринужденно, свободно, уверенно, передвигаться по аудитории, следя за тем, успевают ли обучающийся записывать за вами. Целесообразно повторять наиболее важные положения, периодически менять тембр голоса, логические ударения, показывая этим важность раздела, мысли, вывода или обобщения. Это нужно заранее продумать при подготовке лекции, отметить в лекционной модели, например, подчеркивая те или иные блоки лекции цветными фломастерами.

**Заключительный этап работы** над текстом лекции - ее оформление. Абсолютное большинство начинающих лекторов подобранные материалы оформляет в виде конспектов. Более опытные преподаватели обходятся разного рода тезисными записями и планами. В педагогической литературе рекомендуется использовать лекционную модель (расширенный план лекции), которая используется при чтении лекции. Требования к организации и

проведению лекционных занятий:

- Организационно-методической базой проведения занятий является учебный план специальности. На основе него объем часов аудиторных занятий, отведенный для каждой учебной дисциплины, делится на часы лекционных, практических, лабораторных и других занятий соответствующими кафедрами, с указанием форм контроля текущей и промежуточной аттестации обучаемых.

- Преподаватель, назначенный для чтения лекций, обязан до начала учебного процесса подготовить учебно-методические материалы, необходимые для проведения лекционно-семинарских занятий. К ним относятся:

- рабочая программа учебной дисциплины с Приложением «Оценочные средства»;
- методические материалы по дисциплине для преподавателя и обучающихся

Разработанный комплект учебно-методических материалов предоставляется в бумажном и электронном виде, обсуждается на заседании кафедры перед началом учебного года и утверждается заместителем директора по УМР.

- Преподаватель обязан проводить лекционные занятия в строгом соответствии с годовым учебным графиком и утвержденным на его основе расписанием лекций.

Категорически запрещается:

- заканчивать лекционные занятия ранее или позже установленного в расписании времени;
- досрочно (до окончания семестра) завершать чтение курса;
- самовольно изменять время или место проведения лекционных занятий.

В случае возникновения объективной необходимости переноса занятий на другое время или в другую аудиторию, преподаватель обязан заблаговременно согласовать это изменение с отделом организации учебного процесса.

Не допускается отмена лекции. При возникновении форс- мажорных обстоятельств преподаватель, назначенный для чтения лекций, обязан заблаговременно информировать о невозможности проведения занятий с объяснением причины.

Преподаватель, проводящий лекционные занятия, обязан вести учет посещаемости обучающихся по журналам групп. В случае неявки обучающихся на лекцию преподаватель обязан незамедлительно информировать деканат.

## **МЕТОДИЧЕСКИЕ РЕКОМЕНДАЦИИ ДЛЯ ПРЕПОДАВАТЕЛЯ ПО ОРГАНИЗАЦИИ И ПРОВЕДЕНИЮ ЗАНЯТИЙ СЕМИНАРСКОГО ТИПА**

### **Введение**

Занятия семинарского типа - одна из форм систематических занятий, на которых обучающиеся под руководством преподавателя приобретают необходимые умения и навыки по тому или иному разделу определенной дисциплины, входящей в учебный план.

Кафедрам рекомендуется разработать сборники задач, упражнений, вопросов и заданий, сопровождающихся методическими указаниями применительно к конкретным дисциплинам.

*Цель* занятий семинарского типа - предоставление возможностей для углубленного изучения теории, овладения практическими навыками и выработки самостоятельного творческого мышления у обучающихся.

### **Задачи:**

- отражение в учебном процессе современных достижений науки;
- углубление теоретической и практической подготовки обучающихся;
- приближение учебного процесса к реальным условиям работы того или иного специалиста;
- формирование умения применять полученные знания на практике, осуществлять вычисления и расчеты;
- развитие инициативы и самостоятельности обучающихся;
- формирование навыков публичного выступления, способности представлять результаты проведенного исследования, умения вести дискуссию;
- контроль за освоением учебной дисциплины.

### **Функции занятий семинарского типа:**

- учебно-познавательная - закрепление, расширение, углубление знаний, полученных на лекциях и в ходе самостоятельных занятий;
- обучающая - школа публичного выступления, развитие навыков отбора и обобщения информации;
- стимулирующая - определенный стимул к дальнейшей пробе своих творческих сил и подготовке к более активной работе;
- воспитательная - формирование мировоззрения и убеждений, воспитание самостоятельности, научного поиска, самостоятельности, смелости;
- контролирующая - в проверке уровня знаний и качества самостоятельной работы обучающихся.

### *Обучение на занятиях семинарского типа направлено на:*

- обобщение, систематизацию, углубление, закрепление полученных теоретических знаний по дисциплине;
- формирование умений (аналитических, проектировочных, конструктивных и др.) применять полученные знания на практике;
- реализацию единства интеллектуальной, практической деятельности;
- формирование практических умений выполнять определенные действия, операции, необходимые в последующей профессиональной деятельности;
- выработку при решении поставленных задач таких профессионально значимых факторов, как самостоятельность, ответственность, точность.

### **Рекомендации преподавателям для облегчения освоения обучающимся практических навыков в ходе практического (семинарского) занятия:**

1. Преподаватель составляет план каждого занятия, в который входит: определение



целей и задач, подбор материала к занятию, подбор литературы, рекомендуемой обучающимся к данной теме, разработка рекомендаций обучающимся по организации самостоятельной работы в ходе подготовки к занятию семинарского типа, распределение пунктов плана по времени, моделирование вступительной и заключительной частей семинара.

2. Тема занятия семинарского типа и основные вопросы обсуждения объявляются преподавателем заранее.

3. Преподаватель, ведущий занятия семинарского типа должен находиться в постоянном контакте с обучающимися.

4. Преподаватель может использовать любую из форм проведения занятий: обсуждение сообщений, докладов, рефератов, выполненных обучающимися по результатам учебных или научных исследований под руководством преподавателя, семинар-диспут, упражнения на самостоятельность мышления, письменная контрольная работа, коллоквиум, собеседование, решение ситуационных задач, кейсов, расчетных заданий и других современных технологий обучения. Выполнение расчетов, вычислений, работа с документацией, инструктивными справочниками, составление проектной, плановой и другой специальной документацией.

5. Состав заданий для занятия должен быть спланирован так, чтобы за отведенное время их выполнили большинство обучающихся.

6. Преподавателю следует направлять ход обсуждений на формирование навыков профессиональной полемики и закрепление обсуждаемого материала. На занятиях обучающиеся учатся грамотно излагать проблемы, свободно высказывать свои суждения, рассматривать ситуации, способствующие профессиональной компетенции.

7. Во время проведения занятий подводятся итоги самостоятельной работы обучающихся по усвоению обсуждаемой научной проблемы. Особое значение имеет ознакомление обучающийся с методикой работы с учебной и научной литературой, навыками ее использования при самостоятельной работе, при подготовке к занятиям.

8. При проведении занятий в интерактивной форме (деловая, ролевая игра, ток-шоу и т.п.) преподавателю необходимо продумать и довести до обучающихся правила проведения, роли, функции, схемы взаимодействия участников, а также систему оценивания.

9. Строить ход занятий следует таким образом, чтобы обучающийся, овладев первоначальными профессиональными навыками и умениями, смогли в дальнейшем закрепить их в процессе практики и написания выпускной квалификационной работы.

При планировании состава и содержания занятий семинарского типа следует исходить из того, что все они имеют разные ведущие дидактические цели.

Практические работы направлены на формирование практических умений:

- учебных - решать задачи по физике, химии, математике и пр.;
- профессиональных - выполнять определенные действия, операции, необходимые в последующей профессиональной деятельности.

Семинарские занятия с целью овладения обучающимися общих и профессиональных компетенций, развития их личностных качеств.

В соответствии с ведущей дидактической целью содержанием занятий семинарского типа является:

- решение разного рода задач, в том числе профессиональных (анализ производственных ситуаций, решение ситуационных производственных задач,
- выполнение профессиональных функций в деловых играх и т.п.);
- выполнение вычислений, расчетов;
- работа с нормативными документами, инструктивными материалами, документами первичного учета и др.

Наряду с формированием умений и навыков в процессе практических занятий обобщаются, систематизируются, углубляются и конкретизируются теоретические знания, вырабатывается способность и готовность использовать теоретические знания на практике.

Содержанием семинарских занятий, в соответствии с ведущей дидактической целью, является подготовка докладов, выступлений, обзора материалов периодической печати и т.п. В процессе семинарских занятий формируются умения публичных выступлений, способность приобретать, высказывать и отстаивать собственные убеждения, систематизируется и расширяется объем знаний, реализуется региональный компонент, приобретаются навыки самостоятельной работы.

### **Организация и проведение занятий семинарского типа**

Практическое занятие проводится в учебных или компьютерных кабинетах. Продолжительностью 4 часа. В плане проведения практической работы указываются:

Семинарские занятия проводятся в учебных кабинетах. Продолжительностью, как правило, не менее 2-х академических часов. В плане проведения семинарского занятия указываются:

Планы проведения лабораторных работ, практических и семинарских занятий рассматриваются на заседаниях кафедры и утверждаются заведующим кафедрой.

Практические занятия могут носить:

– репродуктивный характер, в этом случае при их проведении обучающиеся пользуются подробными инструкциями, в которых определены пояснения к порядку выполнения работы;

– активный частично-поисковый характер - эти работы отличаются тем, что обучающиеся должны самостоятельно выбрать необходимое оборудование, способы выполнения работы по материалам инструктивной, справочной и др. литературы;

– интерактивный поисковый характер - такие работы характеризуются тем, что обучающиеся должны решить новую для них проблему, опираясь на имеющиеся теоретические знания.

Семинарские занятия могут проводиться в активной и интерактивной формах деловых игр, круглых столов, компьютерных симуляций, кейс-стади и пр., обеспечивающих максимальную активность обучающихся при обсуждении поставленных вопросов.

Для усиления профессиональной направленности практических и семинарских занятий рекомендуется проведение бинарных уроков. На таких занятиях, результаты лабораторных работ, практических и семинарских занятий, полученные на одной учебной дисциплине или профессиональном модуле являются основой для их выполнения на другой учебной дисциплине и профессиональном модуле.

Рекомендуется проведение сквозных практических работ на основе внутрипредметных связей, когда результаты, полученные в одной практической работе, используются при выполнении последующих практических работ по данной дисциплине.

Для повышения эффективности проведения практических занятий рекомендуется:

- разработка тестов входного контроля подготовленности обучающихся к их выполнению;

– разработка дифференцированных заданий на их выполнение с учетом индивидуальных особенностей обучающихся;

– максимальная организация самостоятельного выполнения обучающимися лабораторных работ, практических и семинарских занятий;

– использование бланков документов, инструктивных материалов;

– наличие материалов, позволяющих проконтролировать правильность выполнения обучающимися заданий расчетного характера.

# МЕТОДИЧЕСКИЕ МАТЕРИАЛЫ ДЛЯ ОБУЧАЮЩИХСЯ

## Методические рекомендации по самостоятельной работе

### Введение

Самостоятельная работа – часть учебного процесса, выполняемая обучающимися без посторонней помощи с целью усвоения, закрепления и совершенствования знаний, выработки соответствующих умений, приобретения практического опыта, формирования общекультурных, общепрофессиональных и профессиональных компетенций, составляющих содержание подготовки специалистов.

В образовательном процессе выделяют два вида самостоятельной работы:

1) Аудиторная – работа, выполняемая на учебных занятиях по заданию преподавателя;

2) Внеаудиторная – планируемая учебная, творческо-исследовательская работа, выполняемая вне занятий по заданию и при методическом руководстве преподавателя, но без его непосредственного участия.

Содержание и формы самостоятельной работы, обучающихся определяются в соответствии с ее целями:

#### Для овладения знаниями:

– чтение текста (учебника, первоисточника, дополнительной литературы, ресурсов Интернет);

- составление плана текста;
- графическое изображение структуры текста;
- составление электронной презентации;
- конспектирование текста;
- подготовка выписок из текста;
- работа со словарями и справочниками, ознакомление с нормативными документами;

- научно-исследовательская работа;
- использование компьютерной техники, интернета и др.;

#### Для закрепления и систематизации знаний:

– работа с конспектом лекций;

– работа над учебным материалом (учебника, первоисточника, дополнительной литературы, аудио- и видеозаписей);

- составление плана и тезисов ответа;
- составление таблиц для систематизации учебного материала;
- изучение нормативных материалов;
- ответы на контрольные вопросы;
- аналитическая обработка текста (аннотирование, рецензирование и др.);
- заполнение рабочих тетрадей, дневников практик;
- подготовка тезисов сообщений к выступлению на семинаре, конференции;
- подготовка рефератов, докладов, презентаций, эссе;
- составление резюме;
- написание истории болезни;
- составление библиографии, тематических кроссвордов и др.;

#### Для формирования умений:

- решение задач и упражнений по образцу;
- решение вариативных задач и упражнений;
- отработка манипуляций;
- выполнение расчетно-графических работ;
- решение ситуационных производственных (профессиональных) задач;

- подготовка к контрольным работам, практическим и лабораторным занятиям, семинарским занятиям, деловым играм, промежуточной аттестации;
- проектирование и моделирование разных видов и компонентов профессиональной деятельности;
- подготовка проектов;
- опытно-экспериментальная, научно-исследовательская работа;
- занятия в симуляционных классах, центрах;
- другие формы деятельности, в рамках формирования социокультурной среды, создания условий, необходимых для всестороннего развития и социализации личности, сохранения здоровья обучающихся, развития воспитательного компонента образовательного процесса.

## **Методические рекомендации для обучающихся по выполнению различных видов самостоятельной работы**

### **1. Составление плана**

План – это самая короткая форма оформления записей, которая не передаёт фактического содержания изучаемого материала, а лишь указывает схему его подачи и позволяет обучающимся:

- восстановить в памяти содержание источника;
- составить записи разного рода;
- ускорить проработку источника информации;
- организовать самоконтроль;
- сосредоточить внимание и стимулировать самостоятельную работу.

Составление плана при работе с текстом осуществляется по следующему алгоритму:

1. Прочитать текст целиком.
2. Разделить его на смысловые части.
3. Дать заголовки каждой части (заголовки должны отражать содержание части).

### **2. Составление тезисов**

Тезис – это положение, кратко излагающее какую-либо идею, а также одну из основных мыслей лекции, доклада и т.п.

Тезисы:

- повторяют, сжато формулируют и заключают написанное или изложенное устно;
- всегда имеют доказательства;
- всегда подразумевают аргументацию и выявляют суть содержания;
- позволяют обобщить материал.

Составление тезисов при работе с текстом осуществляется по следующему алгоритму:

1. Ознакомиться с содержанием материала.
2. Разбить текст на смысловые блоки.
3. Определить главную мысль каждой части.
4. Осмыслить суть этой мысли и передать её своими словами (или найти подходящую формулировку в тексте).
5. Тезисы необходимо нумеровать, чтобы сохранить логику авторских рассуждений.

### **3. Составление конспектов**

Конспект – это краткая запись содержания текста, выделение главных идей и положений. Основные требования к написанию конспекта: системность и логичность изложения материала, краткость, убедительность и доказательность.

Можно выделить следующие виды конспектов:

– **плановый**. При создании такого конспекта сначала пишется план текста, по каждому пункту которого даётся комментарий. Это могут быть цитаты или свободно изложенный текст.

– **тематический конспект**, является кратким изложением данной темы, раскрываемой по нескольким источникам.

– **текстуальный конспект**, представляет собой монтаж цитат, которые связаны логическими переходами.

– **свободный конспект**, включает в себя и цитаты, и собственные формулировки.

Составление конспекта может осуществляться по следующему алгоритму:

1. Прочитать текст, отметить в нём новые слова, непонятные места, имена, даты; составить перечень основных мыслей, содержащихся в тексте, составить простой план, который поможет группировать материал в соответствии с логикой изложения;

2. Выяснить в словаре значение новых непонятных слов, записать их в тетрадь или словарь в конце тетради;

3. Повторно прочитать текст, сочетая чтение с записью основных мыслей автора и их иллюстраций. Запись ведётся своими словами, без переписывания текста. Важно стремиться к краткости, пользуясь правилами записи текста;

4. Прочитать конспект ещё раз, доработать его.

### **4. Составление аннотации**

Аннотация – краткая характеристика текста (книги, статьи, рукописи), раскрывающая содержание и фиксирующая основные проблемы, затронутые в тексте, мнения, оценки, выводы автора.

Основные требования, предъявляемые к составлению аннотации, заключаются в следующем:

– композиция аннотации должна быть внутренне логична и может отличаться от композиции исходного текста;

– отбор сведений, формулирование выводов и их расположение зависят от характера аннотации;

– язык аннотации должен отличаться лаконичностью, простотой, ясностью;

– аннотация к статье оформляется на библиографической карточке, даётся без абзацев.

Аннотация имеет две обязательные части:

1. Содержит краткую характеристику текста и формулировку темы.

2. Перечисление основных положений текста и указание на адресата (читательскую аудиторию).

### **5. Составление рецензии и отзыва**

Отзыв – общая оценка, мнение, впечатление о работе, произведении без детального анализа. Рецензия – разбор и оценка какого-нибудь сочинения, работы, статьи, которая кратко, объективно воспроизводит взгляды автора; а также даёт развёрнутое научно-обоснованное оценочное отношение к ведущим идеям рецензируемого источника.

### **6. Составление доклада**

Доклад – публичное сообщение на определённую тему, способствующее формированию навыков исследовательской работы, стимулирующее познавательный интерес.

Составление доклада осуществляется по следующему алгоритму:

1. Подобрать литературу по изучаемой теме, познакомиться с её содержанием.
2. Пользуясь закладками, отметить наиболее существенные места и сделать выписки.
3. Используя рекомендации по составлению тематического конспекта и составленный план, написать доклад, в заключение которого обязательно выразить своё отношение к излагаемой теме и её содержанию.
4. Прочитать текст и отредактировать его.
5. Оформить его в соответствии с требованиями к оформлению. (При устном выступлении следует соблюдать требования к устной речи.)

## **7. Реферат**

Реферат – краткое изложение содержания книги, статьи или нескольких работ по общей тематике на основе классификации, обобщения, анализа, с формулировкой собственных выводов.

Рефераты классифицируются:

- 1) по полноте изложения:
  - информативные (рефераты-конспекты);
  - индикативные (рефераты-резюме);
- 2) по количеству реферируемых источников:
  - монографические;
  - обзорные;
- 3) по читательскому назначению:
  - общие;
  - ориентация на широкую аудиторию; характеристика содержания в целом;
  - специализированные;
  - ориентация на специалистов.

Структурные элементы реферата:

1. Титульный лист.
2. Содержание.
3. Введение.
4. Основная часть.
5. Заключение.
6. Список использованной литературы.
7. Приложения.

Титульный лист: Титульный лист является первой страницей и заполняется по определенным правилам (приложение).

Содержание: включает все разделы работы, а также наименования всех их подразделов и пунктов с указанием номеров страниц, с которых они начинаются.

Введение: обоснование темы реферата, её актуальность, значимость; перечисление вопросов, рассматриваемых в реферате; определение целей и задач работы; обзор источников и литературы.

Основная часть: основная часть имеет название, выражающее суть реферата; может состоять из двух-трёх разделов, которые тоже имеют название. В основной части глубоко и систематизировано излагается состояние изучаемого вопроса; приводятся противоречивые мнения, содержащиеся в различных источниках, которые анализируются и оцениваются с особой тщательностью.

Заключение (выводы автора и предложения): формулируются результаты анализа эволюции и тенденции развития рассматриваемого вопроса; даются предложения о способах решения существенных вопросов, пути применения результатов работы.

Список используемой литературы: содержит сведения об источниках, использованных автором в ходе работы над темой работы, которые оформляются в алфавитном порядке.

Приложения: таблицы, схемы, графики, фотографии, макеты, эскизы и т.п.

Основные требования, предъявляемые к реферату:

- точное изложение взглядов автора;
- изложение всех наиболее существенных моментов реферируемого источника
- соблюдение единого стиля изложения
- использование точного, краткого, литературного языка;
- логическая последовательность изложения;
- ограниченность объёма.

Приложение

### Образец оформления таблицы в тексте

Основным и конечным результатом педагогической деятельности является развитие личности, способностей и компетентности обучающихся. Одним из показателей являются результаты мониторинга успеваемости и качества знаний обучающихся. Эти данные размещаются в таблице 3, по которой можно проследить динамику процесса обучения.

Таблица 3 – Результаты обучения

Учебный год	Общее количество учащихся	Средний балл	% качества знаний	% успеваемости
2013	90	4,0	100 %	100 %
2014	94	4,5	100 %	100 %
2015	117	4,7	100 %	100 %

### Образец оформления простого рисунка в тексте

Основным и конечным результатом педагогической деятельности является развитие личности, способностей и компетентности обучающихся. Одним из показателей являются результаты мониторинга успеваемости и качества знаний.



Рис. 1 – Средний балл по преподаваемым дисциплинам за три года

На рис. 1 четко виден рост графиков среднего балла за последние три года по преподаваемым дисциплинам.

### Образец оформления сложного рисунка в тексте

Ширина периодонтальной щели колеблется от 0,1 до 0,55 мм. Направление пучков коллагеновых волокон периодонта неодинаково в различных его отделах. В устье зубной альвеолы (краевой периодонт) в удерживающем аппарате можно выделить зубодесневую, межзубную и зубоальвеолярную группы пучков волокон (Рис. 5).

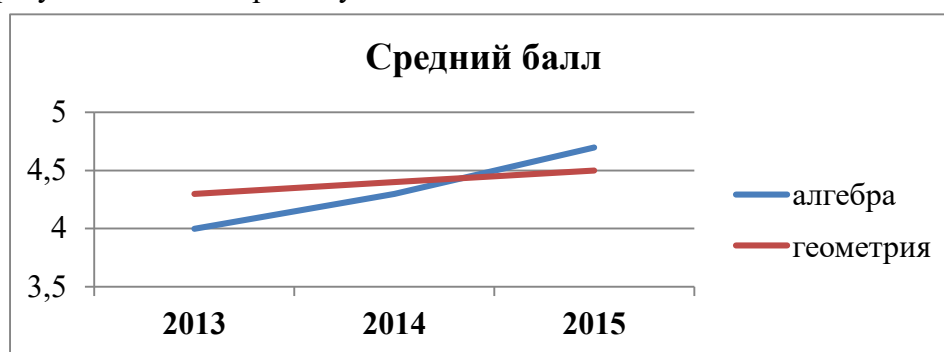

Рисунок 5 – Волокна периодонта

1 - межсосочковые; 2 - циркулярные; 3 - межзубные; 4 - зубодесневые

Зубодесневые волокна начинаются от цемента корня у дна десневого кармана и распространяются веерообразно кнаружи в соединительную ткань десны. Толщина пучков не превышает 0,1 мм.

### **Образец оформления простого маркированного списка**

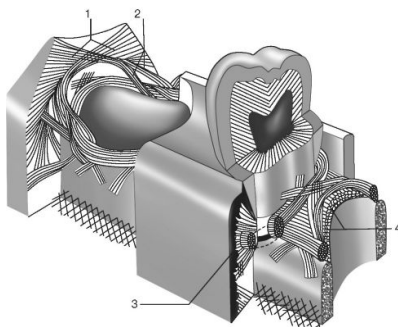
К опасным факторам экологического характера следует отнести следующие явления:

- ускоренное разрушение почвы и ее загрязнение тяжелыми металлами, другими вредными веществами;
- загрязнение и истощение водных ресурсов и т. п.

### **Образец оформления простого нумерованного списка**

К опасным факторам экологического характера следует отнести следующие явления:

1. Ускоренное разрушение почвы и ее загрязнение тяжелыми металлами, другими вредными веществами;
2. Загрязнение атмосферы вредными химическими веществами, шумом, электромагнитными полями и ионизирующими излучениями;
3. Кислотные дожди;
4. Загрязнение и истощение водных ресурсов и т. п.

### **Образец оформления сложного списка**

Можно выделить несколько факторов, влияющих на успех лечения:

1. Тщательное изучение исходной клинической картины:
  - линия улыбки (визуализация десневого края);
  - биотип мягких тканей (толстый, тонкий).
2. Планирование имплантологического лечения с ортопедической и хирургической точки зрения включает:
  - оценку возможности установки имплантатов в выгодное по ортопедическим показателям положение.



МИНИСТЕРСТВО ЗДРАВООХРАНЕНИЯ РОССИЙСКОЙ ФЕДЕРАЦИИ  
федеральное государственное бюджетное учреждение  
«Национальный медицинский исследовательский центр имени В.А. Алмазова»  
Министерства здравоохранения Российской Федерации  
(ФГБУ «НМИЦ им. В.А. Алмазова» Минздрава России)

ИНСТИТУТ МЕДИЦИНСКОГО ОБРАЗОВАНИЯ

ОДОБРЕНО  
Учебно-методическим советом  
ФГБУ «НМИЦ им. В.А. Алмазова»  
Минздрава России  
«15» октября 2024 г.  
Протокол №07/2024г.

УТВЕРЖДАЮ  
Генеральный директор  
ФГБУ «НМИЦ им. В.А. Алмазова»  
Минздрава России  
Е.В. Шляхто  
«25» октября 2024 г.

Заседание Ученого совета  
«25» октября 2024 г.  
Протокол № 10

## **МЕТОДИЧЕСКИЕ МАТЕРИАЛЫ**

по дисциплине «**Основы менеджмента**»

специалитет по специальности  
**37.05.01 Клиническая психология**

Очная форма обучения

Санкт-Петербург  
2024

## ЛИСТ СОГЛАСОВАНИЯ

Методические материалы по дисциплине «Основы менеджмента» рассмотрена и одобрена на заседании кафедры психологии.

## СОДЕРЖАНИЕ

№п/п	Наименование методических материалов
1	МЕТОДИЧЕСКИЕ РЕКОМЕНДАЦИИ ДЛЯ ПРЕПОДАВАТЕЛЯ ПО ОРГАНИЗАЦИИ И ПРОВЕДЕНИЮ ЗАНЯТИЙ ЛЕКЦИОННОГО ТИПА
2	МЕТОДИЧЕСКИЕ РЕКОМЕНДАЦИИ ДЛЯ ПРЕПОДАВАТЕЛЯ ПО ОРГАНИЗАЦИИ И ПРОВЕДЕНИЮ ЗАНЯТИЙ СЕМИНАРСКОГО ТИПА
3	МЕТОДИЧЕСКИЕ МАТЕРИАЛЫ ДЛЯ ОБУЧАЮЩИХСЯ
3.1	Методические рекомендации по самостоятельной работе
3.2	Методические рекомендации для обучающихся по выполнению различных видов самостоятельной работы (с Приложением образцов)

## МЕТОДИЧЕСКИЕ РЕКОМЕНДАЦИИ ДЛЯ ПРЕПОДАВАТЕЛЯ ПО ОРГАНИЗАЦИИ И ПРОВЕДЕНИЮ ЗАНЯТИЙ ЛЕКЦИОННОГО ТИПА

### Введение

Занятие лекционного типа является одной из основных системообразующих форм организации учебного процесса. Лекция представляет собой систематическое, последовательное, монологическое изложение преподавателем - лектором учебного материала, как правило, теоретического характера. Такое занятие представляет собой элемент технологии представления учебного материала путем логически стройного, систематически последовательного и ясного изложения.

Лекция требует порой от лектора особого физического, умственного и душевного напряжения, энтузиазма. Заурядно прочитанная лекция никогда не вызовет оживления аудитории и, как правило, никогда не достигнет своей цели и будет забыта сразу же после своего прочтения. Аналогичными могут быть последствия и для лекции, автор которой не покажет высокого уровня знаний и профессионализм, не сумеет обосновать актуальности и необходимости учебного материала для практики.

Лекция - в переводе с латинского означает чтение, систематическое, последовательное изложение учебного материала, какого-либо вопроса, темы, раздела, предмета, методов науки. В общих чертах лекцию иногда определяют как полутора-двухчасовое систематизированное изложение важных проблем науки посредством живой и хорошо организованной речи.

Лекция составляет основу теоретического обучения и должна давать систематизированные основы научных знаний по дисциплине, раскрывать состояние и перспективы развития соответствующей области науки и техники, концентрировать внимание обучающихся на наиболее сложных и узловых вопросах, стимулировать их активную познавательную деятельность и способствовать формированию творческого мышления.

Цель лекции – организация целенаправленной познавательной деятельности обучающихся по овладению программным материалом учебной дисциплины. Чтение курса лекций позволяет дать связанное, последовательное изложение материала в соответствии с новейшими данными науки, сообщить слушателям основное содержание предмета в целостном, систематизированном виде.

Преподавание учебных дисциплин и междисциплинарных курсов осуществляется в соответствии с ФГОС ВО и учебным планом.

Ведущим методом в лекции выступает устное изложение учебного материала, с использованием мультимедийной и электронно-вычислительной техники, схем, плакатов и др.

Лекции читаются заведующим кафедрой, профессорами и доцентами.

Квалификация преподавателя высшей школы в значительной мере определяется тем, насколько содержательно и мастерски читает он лекции. Обычно выделяют следующие основные элементы лекторского мастерства, которые делают его эффективным средством обучения и воспитания в вузе:

- научность, содержательность;
- связь теории с практикой;
- систематичность, последовательность и доступность обучения;
- умение достигать наибольшей взаимной связи с аудиторией, создание атмосферы сопереживания;
- воздействие личности лектора на аудиторию;
- умение организовывать самостоятельную работу обучающихся, возбудить интерес к работе с книгой, использованию электронной библиотеки и Интернет-ресурсов.

Лекция должна иметь четкую структуру и логику раскрытия последовательно излагаемых вопросов, необходимую идейно-теоретическую направленность, твердый теоретический и методический «стержень», законченный характер освещения определенной темы (или проблемы), тесную увязку с предыдущим материалом.

Лекция может быть:

- доказательной и аргументированной, содержать достаточное количество ярких и убедительных примеров, фактов, обоснований;

- проблемной, раскрывать противоречия и указывать пути их решения, ставить перед обучающимися вопросы для размышления.

- наглядной, сочетаться по возможности с демонстрацией аудиовизуальных материалов, макетов, моделей, образцов и т.д.

Не стоит забывать, что использование мультимедийной техники, компьютера с выходом в Интернет не способны заменить живой речи преподавателя.

В какой бы форме лекция не преподносилась, все же педагог с его методическими приемами доведения учебного материала будет по-прежнему оставаться центральной фигурой занятия, а умелое и рациональное использование им средств наглядности будет одним из ярких признаков мастерства наглядным и доступным для данной аудитории. Кроме этого, лекция должна:

- обладать внутренней убежденностью, силой логической аргументации и вызывать у обучающихся необходимый интерес познания, давать направления для самостоятельной работы обучающихся;

- отражать методическую обработку материала (выделение главных мыслей и положений, подчеркивание выводов, повторение их в различных формулировках);

- должна излагаться четким и ясным языком, содержать разъяснение всех вновь вводимых терминов и понятий.

### **Структура лекции**

Лекция состоит из трех основных частей: вступительной, основной и заключительной.

**Вступительная** часть определяет название темы, план и цель лекции. Она призвана заинтересовать и настроить аудиторию. В этой части лекции преподавателем излагается актуальность, основная идея, связь данной лекции с предыдущими занятиями, ее основные вопросы. Введение должно быть кратким и целенаправленным.

В **основной** части лекции реализуется научное содержание темы, все главные узловые вопросы, проводится вся система доказательств с использованием наиболее целесообразных методических приемов. Каждый учебный вопрос заканчивается краткими выводами, логически подводящими обучающихся к следующему вопросу лекции.

**Заключительная** часть имеет целью обобщать в кратких формулировках основные идеи лекции, логически завершая ее как целостное творение.

Каждая из структурных частей лекции чрезвычайно важна в доведении материала обучаемым, и сравнивать их по приоритетности просто некорректно. У каждой из них своя цель, специфика, временные рамки, особенности и сложности.

Лекция по своему структурному построению должна придерживаться данных общих правил. Однако отдельные виды лекций все же могут иметь свои особенности как по содержанию, так и по структуре, которые необходимо учитывать в последующем при составлении их планов.

### **Основные функции и виды лекции**

Лекции присущи три основные педагогические функции, которые определяют ее возможности в учебном процессе: познавательная, развивающая и организующая.

Познавательная функция выражается в возможности средствами лекции обеспечить слушателей основной научной информацией, необходимой для их профессиональной и исследовательской деятельности.

Развивающая функция лекции реализуется в непосредственном контакте обучающегося с преподавателем, становлении у обучающихся творческой мыслительной деятельности, обеспечивающей их профессионально-личностное развитие.

Организирующая функция предусматривает управление самостоятельной работой обучающихся, как в процессе занятия, так и во внеаудиторное время.

Выделяют четыре основных вида лекций применяемые для передачи теоретического материала: вводная, информационная, заключительная и обзорная.

**Вводная лекция** – один из наиболее важных и трудных видов лекции при чтении систематических курсов. От успеха этой лекции во многом зависит успех усвоения всего курса. Она может содержать:

**Вводная лекция** – один из наиболее важных и трудных видов лекции при чтении систематических курсов. От успеха этой лекции во многом зависит успех усвоения всего курса. Она может содержать:

- определение учебной дисциплины;
- краткую историческую справку о дисциплине;
- цели и задачи дисциплины, её роль в общей системе обучения и связь со смежными дисциплинами;
- основные проблемы (понятия и определения) данной науки;
- основную и дополнительную учебную литературу;
- особенности самостоятельной работы обучающихся над учебной дисциплиной и формы участия в научно-исследовательской работе;
- отчетность по курсу.

**Информационная лекция** ориентирована на изложение и объяснение обучающимся научной информации, подлежащей осмыслению и запоминанию. Это самый традиционный тип лекций в практике высшей школы.

**Заключительная лекция** предназначена для обобщения полученных знаний и раскрытия перспектив дальнейшего развития данной науки.

**Обзорная лекция** — это систематизация научных знаний на высоком уровне, допускающая большое число ассоциативных связей в процессе осмысления информации, излагаемой при раскрытии внутри предметной и меж предметной связей, исключая детализацию и конкретизацию. Как правило, стержень излагаемых теоретических положений составляет научно-понятийная и концептуальная основа всего курса или крупных его разделов.

В зависимости от предмета изучаемой дисциплины и дидактических целей могут быть использованы в учебном процессе проблемная лекция, лекция-визуализация, лекция-пресс-конференция, лекция с заранее запланированными ошибками, лекция вдвоем и др.

На **проблемной лекции** новое знание вводится через проблемность вопроса, задачи или ситуации. При этом процесс познания обучающихся в сотрудничестве и диалоге с преподавателем приближается к исследовательской деятельности. Содержание проблемы раскрывается путем организации поиска ее решения или суммирования и анализа традиционных и современных точек зрения.

**Лекция-визуализация** представляет собой визуальную форму подачи лекционного материала с использованием технических средств обучения или аудиовидеотехники (видео-лекция). Чтение такой лекции сводится к развернутому или краткому комментированию просматриваемых визуальных материалов.

**Лекция-пресс-конференция** проводится как научно-практическое занятие, с заранее поставленной проблемой и системой докладов, длительностью 5-10 минут. Каждое выступление представляет собой логически законченный текст, заранее подготовленный в рамках предложенной преподавателем программы. Совокупность представленных текстов позволит всесторонне осветить проблему. В конце лекции преподаватель подводит итоги самостоятельной работы и выступлений обучающихся, дополняя или уточняя предложенную информацию, формулирует основные выводы.

**Лекция вдвоем (или бинарная лекция)** - это разновидность чтения лекции в форме диалога двух преподавателей (либо как представителей двух научных школ, либо как теоретика

и практика). Необходимы: демонстрация культуры дискуссии, вовлечение в обсуждение проблемы обучающихся.

**Лекция с заранее запланированными ошибками** - рассчитана на стимулирование обучающихся к постоянному контролю предлагаемой информации (поиск ошибки: содержательной, методологической, орфографической). В конце лекции проводится диагностика слушателей и разбор сделанных ошибок.

**Лекция-консультация** может проходить по разным сценариям. Первый вариант осуществляется по типу «вопросы—ответы». Лектор отвечает в течение лекционного времени на вопросы обучающихся по всем разделу или всему курсу. Второй вариант такой лекции, представляемой по типу «вопросы—ответы—дискуссия», является тройным сочетанием: изложение новой учебной информации лектором, постановка вопросов и организация дискуссии в поиске ответов на поставленные вопросы».

Кроме рассмотренных видов лекций различают еще и такие лекции, как лекция – беседа, лекция – воспоминание, лекция-концерт, лекция-показ, лекция-экскурсия и др.

### **Порядок подготовки и проведения лекции**

Подготовка лекции начинается с разработки преподавателем структуры рабочего лекционного курса по конкретной дисциплине. Руководством здесь должна служить рабочая программа дисциплины (далее - РП, разработанная с учетом требований ФГОС ВО, учебного плана).

Структура лекционного курса обычно включает в себя вступительную, основную и заключительную части. Количество лекций в той или иной части определяется с учетом общего количества часов, отведенных для лекционной работы согласно учебному плану.

После определения структуры лекционного курса можно приступить к подготовке той или иной конкретной лекции. Методика работы над лекцией предполагает примерно следующие этапы:

- 1) отбор материала для лекции, составление списков основной и дополнительной литературы;
- 2) определение объема и содержания лекции;
- 3) выбор последовательности и логики изложения, написание конспекта;
- 4) подбор иллюстративного материала;
- 5) выработка манеры чтения лекции.

Отбор материала для лекции определяется ее темой. Лектору следует тщательно ознакомиться с содержанием темы в базовой учебной литературе, которой пользуются обучающийся, чтобы выяснить, какие аспекты изучаемой проблемы хорошо изложены, какие данные устарели и требуют корректировки. Следует обдумать обобщения, которые необходимо сделать, выделить спорные взгляды и четко сформировать свою точку зрения на них.

Определение объема и содержания лекции - второй важный этап подготовки лекции, определяющий темп изложения материала. Это обусловлено ограниченностью временных рамок, определяющих учебные часы на каждую дисциплину. Не рекомендуется идти по пути планирования чтения на лекциях всего предусмотренного программой материала в ущерб полноте изложения основных вопросов. Лекция должна содержать столько информации, сколько может быть усвоено аудиторией в отведенное время. Лекцию нужно разгружать от части материала, перенося его на самостоятельное изучение. Этот материал наряду с лекционным должен выноситься на экзамен. Если лекция будет прекрасно подготовлена, но перегружена фактическим (статистическим, и т.п.) материалом, то она будет малоэффективной и не достигнет поставленной цели. Кроме того, при выборе объема лекции необходимо учитывать возможность «среднего» обучающегося записать ту информацию, которую, по мнению преподавателя, он должен обязательно усвоить.

Приступая к решению вопроса об объеме и содержании лекции, следует учитывать ряд особенностей, специфических черт этого вида занятий, в том числе и дидактическую характеристику лекции. Объем и содержание лекции зависят и от ряда классификационных

характеристик лекционного занятия. Существуют классификации лекций по различным основаниям:

- месту в лекционном или учебном курсе (вводная, установочная, обзорная, итоговая и др.);
- преимущественной форме обучения (лекции при очном, заочном и очно-заочном (вечернем) обучении);
- частоте общения лектора с аудиторией (разовая, систематическая, цикловая ит.п.);
- степени проблемности изложения материала (информационная, проблемная, дискуссия и т.п.).

Так, например, вводная лекция читается, как правило, в начале курса с целью дать обучающимся общее представление о его содержании, месте в учебном процессе и роли в их будущей практической деятельности. Вводная лекция в значительной степени может носить популярный характер и читаться монологически. На вводной лекции может быть дан список необходимой для работы литературы, разъяснено, какие вопросы будут изучены на семинарских занятиях, выделены проблемы, решение которых потребует особых усилий.

Очень полезен для установления интереса со стороны слушателей краткий рассказ об истории кафедры и ее научном потенциале, существующей научной школе по данному направлению, перспективах сотрудничества с кафедрой.

Содержание лекции должно отвечать ряду дидактических принципов. Основными из них являются: целостность, научность, доступность, систематичность и наглядность.

Целостность лекции обеспечивается созданием единой ее структуры, основанной на взаимосвязи задач занятия и содержания материала, предназначенного для усвоения обучающимися. В тех случаях, когда на одном занятии достигнуть такой целостности не представляется возможным, это должно быть специально обосновано лектором ссылками на предыдущее или последующее изложение, на литературные и другие источники.

Научность лекции предполагает соответствие материала основным положениям современной науки, абсолютное преобладание объективного фактора и доказательность выдвигаемых положений. Каждый тезис должен быть четко сформулированным и непротиворечивым. Прежде чем приступить к доказательству, необходимо выяснить, насколько тезис усвоен обучающимися. В ходе всего доказательства тезис должен оставаться неизменным.

Лектор должен стремиться к чистоте речи, избегать слов-паразитов («значит», «так сказать», «понимаете»). Принцип доступности лекции предполагает, что содержание учебного материала должно быть понятным, а объем этого материала посильным для «среднего» обучающегося.

Следование принципу систематичности требует соблюдения ряда педагогических правил. К ним, первую очередь, относят:

- взаимосвязь изучаемого материала с ранее изученным, постепенное повышение сложности рассматриваемых вопросов;
- взаимосвязь частей изучаемого материала;
- обобщение изученного материала;
- стройность изложения материала по содержанию и внешней форме его подачи, рубрикация курса, темы, вопроса;
- единообразие структуры построения материала.

Дидактический принцип наглядности в обучении основан на том, что ознакомление обучающихся с каким-либо новым явлением или предметом начинается с конкретного ощущения и восприятия, однако, массированное применение их на лекции ведет к повышенному утомлению обучающихся. Преподаватель должен очень четко представлять, на каком именно этапе лекции он будет использовать ту или иную наглядность, а также случаи отсутствия возможности ее использования по независящим от него причинам.

Выбор последовательности и логики изложения материала - следующий этап работы над лекцией. При составлении плана лекции лучше выделить самостоятельные разделы, после



каждого из которых желательно сделать обобщения. Выделить информацию, на которой необходимо сконцентрировать внимание слушателей. Определяя логику построения лекции, следует четко определить, каким методом изложения вы будете пользоваться - методом индукции, дедукции или аналогии.

Индуктивный метод состоит в движении от частного к общему. Индукция может быть полной, когда обобщение делается из анализа всех без исключения характеристик, параметров или других данных об изучаемом явлении или предмете. Недостатком ее является громоздкость, так как приходится иногда оперировать с большим числом данных. Поэтому более распространена индукция неполная, когда обобщения делают на основании некоторых (не исчерпывающих, но достаточных) данных.

Дедуктивный метод изложения состоит в движении от общего к частному. Дедукцией пользуются в том случае, если известна какая-либо общая закономерность и на ее основе подлежат анализу отдельные проявления этой закономерности.

Метод аналогии основан на вынесении заключения об изучаемом явлении по сходству с другими известными явлениями. Это сходство может быть установлено по нескольким признакам, которые должны быть существенными и характеризовать явление с различных сторон. Проводя аналогию, нужно устанавливать и развитие рассматриваемых явлений, что способствует объективности анализа. Следует избегать использования поверхностных признаков аналогии, так как это может привести к типичной ошибке, называемой «ложной аналогией».

Особое внимание следует уделить требованиям к конспектированию лекций. В методической литературе не существует единого правила к тому, как нужно записывать лекцию. Это зависит от индивидуальных особенностей требований преподавателей и индивидуальных качеств личности обучающихся. Формирование культуры ведения лекционных записей - важная педагогическая задача. Конспект полезен тогда, когда изначально ориентирован на одновременную со слушанием лекции мыслительную переработку материала, на выделение и фиксацию в тезисно-аргументированной форме главного содержания лекции.

Подбор иллюстрированного материала может быть немаловажным этапом подготовки лекции. Несмотря на разнообразие наглядных пособий, при их использовании следует соблюдать некоторые общие правила. Демонстрационный материал во всех случаях должен играть подчиненную роль, быть одним из аппаратов лектора, а не подменять содержания лекции. В каждый момент лекции необходимо демонстрировать только тот наглядный материал, который иллюстрирует излагаемые положения. Подбор иллюстративного материала может быть немаловажным этапом подготовки лекции. Таблицы, диапозитивы, рисунки, схемы необходимо не только тщательно отобрать, но определить и зафиксировать их последовательность при чтении лекции.

Выработка индивидуальной манеры чтения лекции — исключительно важный и длительный период в подготовке к лекционному занятию. Прежде всего, не следует никогда читать текст лекции. Надо стремиться к ведению активного диалога с аудиторией, держать себя непринужденно, свободно, уверенно, передвигаться по аудитории, следя за тем, успевают ли обучающийся записывать за вами. Целесообразно повторять наиболее важные положения, периодически менять тембр голоса, логические ударения, показывая этим важность раздела, мысли, вывода или обобщения. Это нужно заранее продумать при подготовке лекции, отметить в лекционной модели, например, подчеркивая те или иные блоки лекции цветными фломастерами.

**Заключительный этап работы** над текстом лекции - ее оформление. Абсолютное большинство начинающих лекторов подобранные материалы оформляет в виде конспектов. Более опытные преподаватели обходятся разного рода тезисными записями и планами. В педагогической литературе рекомендуется использовать лекционную модель (расширенный план лекции), которая используется при чтении лекции. Требования к организации и

проведению лекционных занятий:

- Организационно-методической базой проведения занятий является учебный план специальности. На основе него объем часов аудиторных занятий, отведенный для каждой учебной дисциплины, делится на часы лекционных, практических, лабораторных и других занятий соответствующими кафедрами, с указанием форм контроля текущей и промежуточной аттестации обучаемых.

- Преподаватель, назначенный для чтения лекций, обязан до начала учебного процесса подготовить учебно-методические материалы, необходимые для проведения лекционно-семинарских занятий. К ним относятся:

- рабочая программа учебной дисциплины с Приложением «Оценочные средства»;
- методические материалы по дисциплине для преподавателя и обучающихся

Разработанный комплект учебно-методических материалов предоставляется в бумажном и электронном виде, обсуждается на заседании кафедры перед началом учебного года и утверждается заместителем директора по УМР.

- Преподаватель обязан проводить лекционные занятия в строгом соответствии с годовым учебным графиком и утвержденным на его основе расписанием лекций.

Категорически запрещается:

- заканчивать лекционные занятия ранее или позже установленного в расписании времени;
- досрочно (до окончания семестра) завершать чтение курса;
- самовольно изменять время или место проведения лекционных занятий.

В случае возникновения объективной необходимости переноса занятий на другое время или в другую аудиторию, преподаватель обязан заблаговременно согласовать это изменение с отделом организации учебного процесса.

Не допускается отмена лекции. При возникновении форс- мажорных обстоятельств преподаватель, назначенный для чтения лекций, обязан заблаговременно информировать о невозможности проведения занятий с объяснением причины.

Преподаватель, проводящий лекционные занятия, обязан вести учет посещаемости обучающихся по журналам групп. В случае неявки обучающихся на лекцию преподаватель обязан незамедлительно информировать деканат.

## **МЕТОДИЧЕСКИЕ РЕКОМЕНДАЦИИ ДЛЯ ПРЕПОДАВАТЕЛЯ ПО ОРГАНИЗАЦИИ И ПРОВЕДЕНИЮ ЗАНЯТИЙ СЕМИНАРСКОГО ТИПА**

### **Введение**

Занятия семинарского типа - одна из форм систематических занятий, на которых обучающиеся под руководством преподавателя приобретают необходимые умения и навыки по тому или иному разделу определенной дисциплины, входящей в учебный план.

Кафедрам рекомендуется разработать сборники задач, упражнений, вопросов и заданий, сопровождающихся методическими указаниями применительно к конкретным дисциплинам.

*Цель* занятий семинарского типа - предоставление возможностей для углубленного изучения теории, овладения практическими навыками и выработки самостоятельного творческого мышления у обучающихся.

### ***Задачи:***

- отражение в учебном процессе современных достижений науки;
- углубление теоретической и практической подготовки обучающихся;
- приближение учебного процесса к реальным условиям работы того или иного специалиста;
- формирование умения применять полученные знания на практике, осуществлять вычисления и расчеты;
- развитие инициативы и самостоятельности обучающихся;
- формирование навыков публичного выступления, способности представлять результаты проведенного исследования, умения вести дискуссию;
- контроль за освоением учебной дисциплины.

### ***Функции занятий семинарского типа:***

- учебно-познавательная - закрепление, расширение, углубление знаний, полученных на лекциях и в ходе самостоятельных занятий;
- обучающая - школа публичного выступления, развитие навыков отбора и обобщения информации;
- стимулирующая - определенный стимул к дальнейшей пробе своих творческих сил и подготовке к более активной работе;
- воспитательная - формирование мировоззрения и убеждений, воспитание самостоятельности, научного поиска, самостоятельности, смелости;
- контролирующая - в проверке уровня знаний и качества самостоятельной работы обучающихся.

### ***Обучение на занятиях семинарского типа направлено на:***

- обобщение, систематизацию, углубление, закрепление полученных теоретических знаний по дисциплине;
- формирование умений (аналитических, проектировочных, конструктивных и др.) применять полученные знания на практике;
- реализацию единства интеллектуальной, практической деятельности;
- формирование практических умений выполнять определенные действия, операции, необходимые в последующей профессиональной деятельности;
- выработку при решении поставленных задач таких профессионально значимых факторов, как самостоятельность, ответственность, точность.

### **Рекомендации преподавателям для облегчения освоения обучающимся практических навыков в ходе практического (семинарского) занятия:**

1. Преподаватель составляет план каждого занятия, в который входит: определение

целей и задач, подбор материала к занятию, подбор литературы, рекомендуемой обучающимся к данной теме, разработка рекомендаций обучающимся по организации самостоятельной работы в ходе подготовки к занятию семинарского типа, распределение пунктов плана по времени, моделирование вступительной и заключительной частей семинара.

2. Тема занятия семинарского типа и основные вопросы обсуждения объявляются преподавателем заранее.

3. Преподаватель, ведущий занятия семинарского типа должен находиться в постоянном контакте с обучающимися.

4. Преподаватель может использовать любую из форм проведения занятий: обсуждение сообщений, докладов, рефератов, выполненных обучающимися по результатам учебных или научных исследований под руководством преподавателя, семинар-диспут, упражнения на самостоятельность мышления, письменная контрольная работа, коллоквиум, собеседование, решение ситуационных задач, кейсов, расчетных заданий и других современных технологий обучения. Выполнение расчетов, вычислений, работа с документацией, инструктивными справочниками, составление проектной, плановой и другой специальной документацией.

5. Состав заданий для занятия должен быть спланирован так, чтобы за отведенное время их выполнили большинство обучающихся.

6. Преподавателю следует направлять ход обсуждений на формирование навыков профессиональной полемики и закрепление обсуждаемого материала. На занятиях обучающиеся учатся грамотно излагать проблемы, свободно высказывать свои суждения, рассматривать ситуации, способствующие профессиональной компетенции.

7. Во время проведения занятий подводятся итоги самостоятельной работы обучающихся по усвоению обсуждаемой научной проблемы. Особое значение имеет ознакомление обучающегося с методикой работы с учебной и научной литературой, навыками ее использования при самостоятельной работе, при подготовке к занятиям.

8. При проведении занятий в интерактивной форме (деловая, ролевая игра, ток-шоу и т.п.) преподавателю необходимо продумать и довести до обучающихся правила проведения, роли, функции, схемы взаимодействия участников, а также систему оценивания.

9. Строить ход занятий следует таким образом, чтобы обучающийся, овладев первоначальными профессиональными навыками и умениями, смогли в дальнейшем закрепить их в процессе практики и написания выпускной квалификационной работы.

При планировании состава и содержания занятий семинарского типа следует исходить из того, что все они имеют разные ведущие дидактические цели.

Практические работы направлены на формирование практических умений:

- учебных - решать задачи по физике, химии, математике и пр.;
- профессиональных - выполнять определенные действия, операции, необходимые в последующей профессиональной деятельности.

Семинарские занятия с целью овладения обучающимися общих и профессиональных компетенций, развития их личностных качеств.

В соответствии с ведущей дидактической целью содержанием занятий семинарского типа является:

- решение разного рода задач, в том числе профессиональных (анализ производственных ситуаций, решение ситуационных производственных задач,
- выполнение профессиональных функций в деловых играх и т.п.);
- выполнение вычислений, расчетов;
- работа с нормативными документами, инструктивными материалами, документами первичного учета и др.

Наряду с формированием умений и навыков в процессе практических занятий обобщаются, систематизируются, углубляются и конкретизируются теоретические знания, вырабатывается способность и готовность использовать теоретические знания на практике.

Содержанием семинарских занятий, в соответствии с ведущей дидактической целью, является подготовка докладов, выступлений, обзора материалов периодической печати и т.п. В процессе семинарских занятий формируются умения публичных выступлений, способность приобретать, высказывать и отстаивать собственные убеждения, систематизируется и расширяется объем знаний, реализуется региональный компонент, приобретаются навыки самостоятельной работы.

### **Организация и проведение занятий семинарского типа**

Практическое занятие проводится в учебных или компьютерных кабинетах. Продолжительностью 4 часа. В плане проведения практической работы указываются:

Семинарские занятия проводятся в учебных кабинетах. Продолжительностью, как правило, не менее 2-х академических часов. В плане проведения семинарского занятия указываются:

Планы проведения лабораторных работ, практических и семинарских занятий рассматриваются на заседаниях кафедры и утверждаются заведующим кафедрой.

Практические занятия могут носить:

– репродуктивный характер, в этом случае при их проведении обучающиеся пользуются подробными инструкциями, в которых определены пояснения к порядку выполнения работы;

– активный частично-поисковый характер - эти работы отличаются тем, что обучающиеся должны самостоятельно выбрать необходимое оборудование, способы выполнения работы по материалам инструктивной, справочной и др. литературы;

– интерактивный поисковый характер - такие работы характеризуются тем, что обучающиеся должны решить новую для них проблему, опираясь на имеющиеся теоретические знания.

Семинарские занятия могут проводиться в активной и интерактивной формах деловых игр, круглых столов, компьютерных симуляций, кейс-стади и пр., обеспечивающих максимальную активность обучающихся при обсуждении поставленных вопросов.

Для усиления профессиональной направленности практических и семинарских занятий рекомендуется проведение бинарных уроков. На таких занятиях, результаты лабораторных работ, практических и семинарских занятий, полученные на одной учебной дисциплине или профессиональном модуле являются основой для их выполнения на другой учебной дисциплине и профессиональном модуле.

Рекомендуется проведение сквозных практических работ на основе внутрипредметных связей, когда результаты, полученные в одной практической работе, используются при выполнении последующих практических работ по данной дисциплине.

Для повышения эффективности проведения практических занятий рекомендуется:

- разработка тестов входного контроля подготовленности обучающихся к их выполнению;

– разработка дифференцированных заданий на их выполнение с учетом индивидуальных особенностей обучающихся;

– максимальная организация самостоятельного выполнения обучающимися лабораторных работ, практических и семинарских занятий;

– использование бланков документов, инструктивных материалов;

– наличие материалов, позволяющих проконтролировать правильность выполнения обучающимися заданий расчетного характера.

# МЕТОДИЧЕСКИЕ МАТЕРИАЛЫ ДЛЯ ОБУЧАЮЩИХСЯ

## Методические рекомендации по самостоятельной работе

### Введение

Самостоятельная работа – часть учебного процесса, выполняемая обучающимися без посторонней помощи с целью усвоения, закрепления и совершенствования знаний, выработки соответствующих умений, приобретения практического опыта, формирования общекультурных, общепрофессиональных и профессиональных компетенций, составляющих содержание подготовки специалистов.

В образовательном процессе выделяют два вида самостоятельной работы:

1) Аудиторная – работа, выполняемая на учебных занятиях по заданию преподавателя;

2) Внеаудиторная – планируемая учебная, творческо-исследовательская работа, выполняемая вне занятий по заданию и при методическом руководстве преподавателя, но без его непосредственного участия.

Содержание и формы самостоятельной работы, обучающихся определяются в соответствии с ее целями:

#### Для овладения знаниями:

– чтение текста (учебника, первоисточника, дополнительной литературы, ресурсов Интернет);

- составление плана текста;
- графическое изображение структуры текста;
- составление электронной презентации;
- конспектирование текста;
- подготовка выписок из текста;
- работа со словарями и справочниками, ознакомление с нормативными документами;

- научно-исследовательская работа;
- использование компьютерной техники, интернета и др.;

#### Для закрепления и систематизации знаний:

– работа с конспектом лекций;

– работа над учебным материалом (учебника, первоисточника, дополнительной литературы, аудио- и видеозаписей);

- составление плана и тезисов ответа;
- составление таблиц для систематизации учебного материала;
- изучение нормативных материалов;
- ответы на контрольные вопросы;
- аналитическая обработка текста (аннотирование, рецензирование и др.);
- заполнение рабочих тетрадей, дневников практик;
- подготовка тезисов сообщений к выступлению на семинаре, конференции;
- подготовка рефератов, докладов, презентаций, эссе;
- составление резюме;
- написание истории болезни;
- составление библиографии, тематических кроссвордов и др.;

#### Для формирования умений:

- решение задач и упражнений по образцу;
- решение вариативных задач и упражнений;
- отработка манипуляций;
- выполнение расчетно-графических работ;
- решение ситуационных производственных (профессиональных) задач;

- подготовка к контрольным работам, практическим и лабораторным занятиям, семинарским занятиям, деловым играм, промежуточной аттестации;
- проектирование и моделирование разных видов и компонентов профессиональной деятельности;
- подготовка проектов;
- опытно-экспериментальная, научно-исследовательская работа;
- занятия в симуляционных классах, центрах;
- другие формы деятельности, в рамках формирования социокультурной среды, создания условий, необходимых для всестороннего развития и социализации личности, сохранения здоровья обучающихся, развития воспитательного компонента образовательного процесса.

## **Методические рекомендации для обучающихся по выполнению различных видов самостоятельной работы**

### **1. Составление плана**

План – это самая короткая форма оформления записей, которая не передаёт фактического содержания изучаемого материала, а лишь указывает схему его подачи и позволяет обучающимся:

- восстановить в памяти содержание источника;
- составить записи разного рода;
- ускорить проработку источника информации;
- организовать самоконтроль;
- сосредоточить внимание и стимулировать самостоятельную работу.

Составление плана при работе с текстом осуществляется по следующему алгоритму:

1. Прочитать текст целиком.
2. Разделить его на смысловые части.
3. Дать заголовки каждой части (заголовки должны отражать содержание части).

### **2. Составление тезисов**

Тезис – это положение, кратко излагающее какую-либо идею, а также одну из основных мыслей лекции, доклада и т.п.

Тезисы:

- повторяют, сжато формулируют и заключают написанное или изложенное устно;
- всегда имеют доказательства;
- всегда подразумевают аргументацию и выявляют суть содержания;
- позволяют обобщить материал.

Составление тезисов при работе с текстом осуществляется по следующему алгоритму:

1. Ознакомиться с содержанием материала.
2. Разбить текст на смысловые блоки.
3. Определить главную мысль каждой части.
4. Осмыслить суть этой мысли и передать её своими словами (или найти подходящую формулировку в тексте).
5. Тезисы необходимо нумеровать, чтобы сохранить логику авторских рассуждений.

### **3. Составление конспектов**

Конспект – это краткая запись содержания текста, выделение главных идей и положений. Основные требования к написанию конспекта: системность и логичность изложения материала, краткость, убедительность и доказательность.

Можно выделить следующие виды конспектов:

– **плановый**. При создании такого конспекта сначала пишется план текста, по каждому пункту которого даётся комментарий. Это могут быть цитаты или свободно изложенный текст.

– **тематический конспект**, является кратким изложением данной темы, раскрываемой по нескольким источникам.

– **текстуальный конспект**, представляет собой монтаж цитат, которые связаны логическими переходами.

– **свободный конспект**, включает в себя и цитаты, и собственные формулировки.

Составление конспекта может осуществляться по следующему алгоритму:

1. Прочитать текст, отметить в нём новые слова, непонятные места, имена, даты; составить перечень основных мыслей, содержащихся в тексте, составить простой план, который поможет группировать материал в соответствии с логикой изложения;

2. Выяснить в словаре значение новых непонятных слов, записать их в тетрадь или словарь в конце тетради;

3. Повторно прочитать текст, сочетая чтение с записью основных мыслей автора и их иллюстраций. Запись ведётся своими словами, без переписывания текста. Важно стремиться к краткости, пользуясь правилами записи текста;

4. Прочитать конспект ещё раз, доработать его.

### **4. Составление аннотации**

Аннотация – краткая характеристика текста (книги, статьи, рукописи), раскрывающая содержание и фиксирующая основные проблемы, затронутые в тексте, мнения, оценки, выводы автора.

Основные требования, предъявляемые к составлению аннотации, заключаются в следующем:

– композиция аннотации должна быть внутренне логична и может отличаться от композиции исходного текста;

– отбор сведений, формулирование выводов и их расположение зависят от характера аннотации;

– язык аннотации должен отличаться лаконичностью, простотой, ясностью;

– аннотация к статье оформляется на библиографической карточке, даётся без абзацев.

Аннотация имеет две обязательные части:

1. Содержит краткую характеристику текста и формулировку темы.

2. Перечисление основных положений текста и указание на адресата (читательскую аудиторию).

### **5. Составление рецензии и отзыва**

Отзыв – общая оценка, мнение, впечатление о работе, произведении без детального анализа. Рецензия – разбор и оценка какого-нибудь сочинения, работы, статьи, которая кратко, объективно воспроизводит взгляды автора; а также даёт развёрнутое научно-обоснованное оценочное отношение к ведущим идеям рецензируемого источника.

### **6. Составление доклада**

Доклад – публичное сообщение на определённую тему, способствующее формированию навыков исследовательской работы, стимулирующее познавательный интерес.



Составление доклада осуществляется по следующему алгоритму:

1. Подобрать литературу по изучаемой теме, познакомиться с её содержанием.
2. Пользуясь закладками, отметить наиболее существенные места и сделать выписки.
3. Используя рекомендации по составлению тематического конспекта и составленный план, написать доклад, в заключение которого обязательно выразить своё отношение к излагаемой теме и её содержанию.
4. Прочитать текст и отредактировать его.
5. Оформить его в соответствии с требованиями к оформлению. (При устном выступлении следует соблюдать требования к устной речи.)

## **7. Реферат**

Реферат – краткое изложение содержания книги, статьи или нескольких работ по общей тематике на основе классификации, обобщения, анализа, с формулировкой собственных выводов.

Рефераты классифицируются:

- 1) по полноте изложения:
  - информативные (рефераты-конспекты);
  - индикативные (рефераты-резюме);
- 2) по количеству реферируемых источников:
  - монографические;
  - обзорные;
- 3) по читательскому назначению:
  - общие;
  - ориентация на широкую аудиторию; характеристика содержания в целом;
  - специализированные;
  - ориентация на специалистов.

Структурные элементы реферата:

1. Титульный лист.
2. Содержание.
3. Введение.
4. Основная часть.
5. Заключение.
6. Список использованной литературы.
7. Приложения.

Титульный лист: Титульный лист является первой страницей и заполняется по определенным правилам (приложение).

Содержание: включает все разделы работы, а также наименования всех их подразделов и пунктов с указанием номеров страниц, с которых они начинаются.

Введение: обоснование темы реферата, её актуальность, значимость; перечисление вопросов, рассматриваемых в реферате; определение целей и задач работы; обзор источников и литературы.

Основная часть: основная часть имеет название, выражающее суть реферата; может состоять из двух-трёх разделов, которые тоже имеют название. В основной части глубоко и систематизировано излагается состояние изучаемого вопроса; приводятся противоречивые мнения, содержащиеся в различных источниках, которые анализируются и оцениваются с особой тщательностью.

Заключение (выводы автора и предложения): формулируются результаты анализа эволюции и тенденции развития рассматриваемого вопроса; даются предложения о способах решения существенных вопросов, пути применения результатов работы.

Список используемой литературы: содержит сведения об источниках, использованных автором в ходе работы над темой работы, которые оформляются в алфавитном порядке.

Приложения: таблицы, схемы, графики, фотографии, макеты, эскизы и т.п.

Основные требования, предъявляемые к реферату:

- точное изложение взглядов автора;
- изложение всех наиболее существенных моментов реферируемого источника
- соблюдение единого стиля изложения
- использование точного, краткого, литературного языка;
- логическая последовательность изложения;
- ограниченность объёма.